

# Evolvit

Blender & Soepmaker



## Inhoud

<b>Waarschuwing! Lees goed door voor het gebruik!</b>	1
<b>Belangrijk, lees voor het eerste gebruik!</b>	3
<b>Voor het eerste gebruik</b>	3
<b>Hoe te gebruiken?</b>	4
<b>Voedselbereiding en het klaarmaken van de blender</b>	5
<b>Afdichtingsring correct monteren</b>	5
<b>Het gebruiken van de blender</b>	6
<b>Aanduiding van de componenten</b>	8
<b>Bedieningspaneel introductie en toepassing</b>	9
Preset-knop	9
Puls-knop	9
DIY (Doe het zelf) Tijd/Snelheid-knop	9
On/Off-knop	9
<b>Introductie en toepassing van programma's</b>	10
<b>4 verwarmde blend- en kookprogramma's</b>	10
Sojamelk	11
Soep	11
Chunky	11
Paste	11
<b>3 koude blend programma's</b>	11
Smoothie	11
Ice Crush	12
Juice	12
<b>Overige programma's</b>	12
Preset Functie (Vooraf instellen)	12
Puls programma	13
DIY Tijd/Snelheid programma	13
Auto cleaning (Automatisch schoonmaken)	13
<b>Schoonmaken en opbergen</b>	13
Automatisch schoonmaken stappen plan	14
Normale schoonmaakstappen	15
Schoonmaken met citroenzuur	15
Baking Soda (Food Grade) Reinigingsstappen	15
<b>Wat te doen als de blender niet werkt?</b>	16
<b>Specificaties</b>	17

## **Waarschuwing! Lees goed door voor het gebruik!**

- ! Controleer of de op de blender aangegeven spanning overeenkomt met de plaatselijke netspanning voordat u de blender aansluit.
- ! Gebruik de blender niet voor andere doeleinden dan het prepareren van groenten/fruit/soep etc. om schade en ongelukken te voorkomen.
- ! Gebruik de blender niet als de stekker, het netsnoer of de blender zelf beschadigd is om ongelukken te voorkomen. De blender moet gerepareerd worden door ons servicecentrum om gevaar te voorkomen. Repareer en (de)monteer de blender nooit zelf.
- ! Probeer een blokkade van de mesjes nooit vrij te maken met blote handen! Haal de stekker uit het stopcontact, de kan uit de basis en gebruik de meegeleverde accessoires of een ander hulpmiddel om de mesjes weer gangbaar te maken.
- ! Druk nooit op het netsnoer, rol het niet op en buig het niet. Houd het netsnoer uit de buurt van hete oppervlakken en scherpe punten. Trek nooit aan het netsnoer om te voorkomen dat het losraakt.
- ! Niet aansluiten op een externe timer. De blender is niet bedoeld om te worden bediend met een externe timer of een apart afstandsbedieningssysteem.
- ! Gebruik niet dezelfde stroombronnen met andere apparaten om overbelasting te voorkomen.
- ! Zorg ervoor dat de stekker van de blender uit het stopcontact is voordat u de blender prepareert voor gebruik, als u klaar bent met het gebruiken van de blender of met het schoonmaken.
- ! Raak de stekker en het stopcontact niet aan en bedien de blender niet als uw handen nat zijn.
- ! Stel de blender niet bloot aan hoge temperaturen, heet gas, stoom of vochtige warmte van andere bronnen en in zonlicht. Plaats de blender niet op of in de buurt van een werkend of nog heet fornuis of kookplaat en gebruik de blender niet in een vochtige omgeving.
- ! Plaats de blender niet op of in de buurt van een werkend of nog heet fornuis of kookplaat, vlammen en plaatsen waar gemakkelijk water op kan vallen.
- ! De blender moet op een vlakke, gelijkmatige en hittebestendige ondergrond worden geplaatst om te kunnen werken.
- ! Laat de blender niet stoten of vallen om ongelukken te voorkomen.
- ! Gebruik alleen schoon en drinkbaar water bij het koud blenden. Als u niet over schoon water beschikt, zorg er dan voor dat u het water eerst zorgvuldig kookt. (Laat het water hierna afkoelen tot minimaal onder 80 graden Celsius om schade aan de temperatuur sensor te voorkomen).
- ! Plaats de blender niet tegen de muur of tegen andere apparaten. Laat minstens 10 cm vrije ruimte aan de achterkant en zijkanten en 10 cm vrije ruimte boven de blender. Plaats niets bovenop het apparaat om schade door hete stoom te voorkomen.
- ! Plaats de blender nooit op of in de buurt van ontvlambare voorwerpen zoals gordijnen, enz.
- ! De kan is breekbaar, hanteer voorzichtig.
- ! Snijd de ingrediënten in kleine stukjes (ongeveer 3x3x3cm) en verwijder de zaden, schil of harde binding om een beter blendresultaat te krijgen en de kans op vastlopen te verminderen.

- ! Gebruik de blender niet meer als de messen bot worden.
- ! Als de stroom is aangesloten en u de kan uit de blender haalt of als de kan niet goed op de blender wordt aangesloten, klinkt er een alarmsignaal van de blender en op het scherm verschijnt "E01", waarna de blender automatisch wordt uitgeschakeld. Dit signaal is normaal en geen defect aan.
- ! Bij overmatig gebruik of oververhitting van de blender wordt de oververhittingsbeveiliging geactiveerd en wordt de stroom automatisch uitgeschakeld. Haal de stekker onmiddellijk uit het stopcontact en laat de blender 30-45 minuten afkoelen.
- ! Voordat u de blender onderdelen los haalt voor reiniging, moet u ervoor zorgen dat de blender is uitgeschakeld en dat de stekker uit het stopcontact is getrokken.
- ! Zorg ervoor dat de kan, het mes, de verwarmingsplaat, het deksel en de dekselkap volledig zijn afgekoeld voordat u deze schoonmaakt.
- ! Gebruik nooit schuursponsjes, schurende schoonmaakmiddelen of agressieve vloeistoffen zoals benzine of aceton om de blender, alle onderdelen en accessoires schoon te maken.
- ! Stop de onderdelen en accessoires nooit in een vaatwasser of droger om schade te voorkomen.
- ! Als er zich abnormale verschijnselen voordoen bij de blender, zoals geur, rook, abnormale geluiden en oververhitting, moet u onmiddellijk de stekker uit het stopcontact halen en stoppen met het gebruik van de blender.
- ! Als u de blender langere tijd niet gebruikt, zorg er dan voor dat alle onderdelen en accessoires goed schoon en droog zijn en berg ze op een plaats op waar kinderen en huisdieren niet gemakkelijk bij kunnen.
- ! De blender is hoofdzakelijk bedoeld voor huishoudelijk gebruik binnenshuis, niet voor commercieel gebruik en niet voor andere doeleinden.
- ! De blender heeft scherpe messen die ronddraaien. Laat kinderen van 16 jaar of jonger niet alleen met de blender of de blender bedienen zonder de supervisie van een volwassene.
- ! Berg de blender altijd op buiten bereik van kinderen!

## Belangrijk, lees voor het eerste gebruik!

De blender heeft 3 niveaus van paraatheid. Wanneer u de stekker in het stopcontact steekt hoort u een piep en zal de "On/Off" knop op de blender knipperen. **Dit is de standby-modus.** Er kan geen automatisch/handmatig programma/functie gekozen worden in de standby-modus.

Wanneer de blender in de standby-modus staat en u drukt op de "On/Off" knop licht het display volledig op. De blender staat nu in de **keuze selectie modus.** In de keuze selectie modus kunt u nu de keuze draaiknop gebruiken om tussen programma's te kiezen of de handmatige functies gebruiken.

### Om terug te gaan van de keuze selectie modus naar de standby-modus heeft u 2 opties:

1. Wacht 30 seconden zonder de blender te bedienen, de blender gaat automatisch terug naar de standby-modus.
2. Wanneer het hele display opgelicht is kunt u op de "On/Off" knop drukken om terug te gaan naar de standby-modus.

**LET OP!** Als het complete display niet meer verlicht is, maar 1-2 symbolen opgelicht zijn, betekent dit dat u met de draaiknop een programma geselecteerd heeft. Door nu op de "On/Off" knop te drukken start u de blender en het geselecteerde programma.

Als dit het geval is en u wilt terugkeren naar de standby-modus, hoeft u simpelweg 30 seconden te wachten zonder de blender te bedienen.

Wanneer de blender voor ongeveer 5 minuten in de standby-modus staat, keert de blender terug naar de slaap modus. De "On/Off" knop knippert niet meer. Door nu op de "On/Off" knop te drukken zet u de blender weer in de standby-modus.

## Voor het eerste gebruik

1. Verwijder alle verpakkingsmaterialen en zorg ervoor dat de stekker niet is aangesloten.
2. Gebruik een neutraal afwasmiddel met een niet-schurende spons om alle onderdelen die in contact komen met voedsel grondig schoon te maken. Onderdelen die met voedsel in aanraking komen; de binnenkant van de kan, messen, verwarmingsplaat, afdichtringen, deksel, dekseldop, maatbeker en borstel. Droog deze af met een zachte doek of laat deze goed drogen.

### Let op!

**!** De onderkant van de kan en het handvat moeten volledig droog zijn, om te voorkomen dat vloeistof in het hoofdgedeelte terechtkomt en schade veroorzaakt.

3. Gebruik een vochtige doek om de buitenkant van het hoofdgedeelte, de kan en het handvat schoon te vegen en veeg ze vervolgens droog met een zachte droge doek.
4. Nadat de blender, de onderdelen en accessoires goed droog zijn, is de blender klaar voor gebruik.

### Let op!

**!** Dompel het hoofddeel, de handgreep en de bodem van de kan nooit onder in water en spoel ze ook niet af onder de kraan.

## Hoe te gebruiken?

### Let op!



#### Correcte gebruiksmethode

- ! Gebruik bij heet blenden de blender nooit langer dan 50 minuten continu. Elke keer wanneer u klaar bent met heet blenden laat u de blender minstens 30-45 minuten rusten voor de volgende bereiding om oververhitting van de motor, het verwarmingselement of de behuizing te voorkomen.
- ! Wanneer u heet blenden gebruikt, mag u de blender nooit vullen voorbij het aangegeven maximumniveau van 800 ml (soep) van de kan.
- ! Gebruik bij koud blenden de blender nooit langer dan 3 minuten per keer. Laat na elke keer blenden de blender minstens 1 minuut rusten voor het 2<sup>e</sup> gebruik. Stop na elke 3 keer blenden minstens 30-45 minuten voor het volgende gebruik om oververhitting van de motor te voorkomen.
- ! Wanneer u koud blenden gebruikt, mag u de blender nooit vullen voorbij het aangegeven maximumniveau van 1200 ml (koud) van de kan.

! Er kan een geur ontstaan aan het begin van het gebruik van de blender, dit komt door de motorbeschermingsolie, dit is geen probleem voor de blender of het gebruik. Na 2-3 keer gebruiken zal de geur verdwijnen.

! Voeg nooit water en ingrediënten toe met een temperatuur boven de 80°C om schade aan de blender te voorkomen.

! Niet in gebruik nemen als de kan leeg is om schade aan het apparaat te voorkomen.

! Meng geen te harde ingrediënten zoals vlees met botten, suikerriet, noten met dop, fruit met noten, etc. om beschadigingen aan de messen of de kan te voorkomen.

! Als u water toevoegt, gebruik dan alleen schoon en drinkbaar water.

! Snijd het fruit in kleine stukjes (ongeveer 3x3x3cm) en haal de pitjes eruit om de kans op vastlopen te verminderen.

! Gebruik alleen schoon en drinkbaar water bij het koud blenden. Als u niet over schoon water beschikt, zorg er dan voor dat u het water eerst zorgvuldig kookt. (Laat het water hierna afkoelen tot minimaal onder 80 graden Celsius om schade aan de temperatuur sensor te voorkomen).

! In het geval van overmatig gebruik zal de oververhittingsbeveiliging in werking treden en de stroomtoevoer van het apparaat automatisch uitschakelen. Haal onmiddellijk de stekker uit het stopcontact en laat de blender 30-45 minuten afkoelen.

! Wanneer de stroom is aangesloten en het deksel niet goed sluit, geeft het display E01 weer. Wanneer de kan niet op het hoofdgedeelte wordt geplaatst, schakelt het apparaat uit.

## Voedselbereiding en het klaarmaken van de blender

1. Zet het hoofdgedeelte op een vlakke, hittebestendige ondergrond. Neem de kan eruit en zet op een stabiele ondergrond.
2. Snijd het voedsel of fruit in kleine stukjes (ongeveer 3x3x3cm).
3. Doe het voedsel of fruit eerst in de kan en vul dan water bij. (Figuur 1)

### Let op!

! Vul de kan nooit boven de maximale aanduiding lijn voor zowel heet blenden en koud blenden.

! Voeg geen suiker toe om te voorkomen dat de verwarmingsplaat verkoolt. Voeg suiker toe nadat het heet blenden is voltooid en gebruik het Pulse programma om de suiker met de ingrediënten te mengen.

4. Plaats de dekselkap in het midden van de deksel. Draai de dekselkap met de klok mee om deze vast te zetten. (Figuur 2)
5. Controleer of de afdichtring goed op het deksel is gemonteerd. (Figuur 4)

### Afdichtingsring correct monteren

! De platte kant van de afdichtring is naar boven gericht, de gebogen kant naar beneden. De afdichtring komt op de sleuf van het deksel.

! Zorg ervoor dat de afdichtingsring volledig in de gleuf wordt gemonteerd.

6. Plaats het deksel op de kan, houd de sensorpositie van het deksel vast en draai het met de klok mee om het deksel te vergrendelen (Figuur 2)

### Let op!

! De sensor van het deksel moet op de handgreep zitten, anders zal de blender niet werken

7. Controleer of de verwijderbare siliconen pakking volledig in het hoofdgedeelte zit.
8. Controleer of er niets op de verwijderbare siliconen pakking zit en zet de kan verticaal op het hoofdgedeelte. (Fig3)

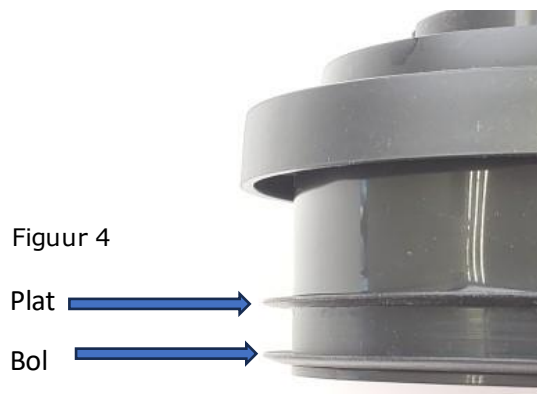



Fig1



Fig2

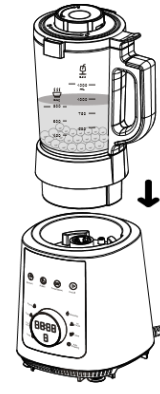

Fig3

## Het gebruiken van de blender

1. Lees en begrijp de waarschuwingen en aandachtspunten goed voor gebruik.
2. Steek de stekker in het stopcontact, de blender maakt een piep geluid, het display licht op het bedieningspaneel gaat eenmaal aan, op het display verschijnt " - - : - - ", de On/Off knop knippert. De blender staat nu in de standby-modus.
3. Druk op de On/Off knop, het licht op het bedieningspaneel gaat aan, op het scherm verschijnt "00:00", nu staat de blender in de keuze selectie modus.

### Let op!

! Het apparaat schakelt over naar de status "standby" als er geen bediening of instelling gedurende 30 seconden wordt gekozen.

4. Naar behoefte kunt u in keuze selectie modus de keuzeknop draaien om een blendprogramma te selecteren of de preset functie in te stellen.
5. Nadat alle instellingen zijn voltooid (behalve het puls programma), drukt u op de On/Off knop. Het scherm toont de actuele bedrijfssituatie. Als u de blender tijdens het gebruik wilt stoppen, drukt u op de On/Off knop, Het apparaat stopt onmiddellijk en gaat weer in de keuze selectie modus.

### Let op!

! Open tijdens het hete blenden en koken de dop van het deksel niet om ingrediënten toe te voegen om te voorkomen dat de ingrediënten eruit spatten en brandwonden veroorzaken.

! Tijdens het hete blenden komt er hete stoom uit de tuit, het deksel en de dekselkap. Houdt uw gezicht en handen op minstens 30 centimeter afstand van de tuit, het deksel, de dekselkap en het hete gedeelte. Ondertussen is de tuit, deksel, dekselkap en kan erg heet tijdens gebruik en na gebruik, raak niet direct met uw handen deze onderdelen aan om brandwonden te voorkomen. Om te hanteren, wordt u aangeraden hittebestendige handschoenen te dragen om het deksel of de dekselkap te verwijderen.

! Na het hete blenden zal er een grote hoeveelheid hete stoom vrijkomen wanneer u het deksel of de dop opent. Bedien voorzichtig. Er wordt aangeraden hittebestendige handschoenen te dragen om het deksel of de dop te openen.



! Als u tijdens het hete blenden en koken een abnormale geur ruikt, druk dan op de On/Off knop om de werking onmiddellijk te stoppen en haal de stekker uit het stopcontact, want de ingrediënten de verwarmingsplaat kunnen verkolen.

6. Als het aftellen van de timer is voltooid, stopt de blender automatisch en keert de blender terug naar de standby-modus. Druk op de On/Off knop om het apparaat uit te schakelen (let goed op dat u niet met de keuze draaiknop per ongeluk een programma geselecteerd heeft, voordat u op de On/Off knop drukt. Is dit wel het geval? Doe dan 30 seconden niks. De blender zal automatisch uitgaan). Haal altijd de stekker uit het stopcontact na gebruik. (Fig5)
7. Houd het handvat vast, houd met uw andere hand het hoofdgedeelte lichtjes vast, neem de kan verticaal uit het hoofdgedeelte en zet de kan op een vlakke ondergrond. (Fig6)

### Let op!

! Kan, deksel en dekselcap zijn zeer heet na heet blenden en koken. Raak deze onderdelen niet met blote handen aan om brandwonden te voorkomen.

8. Gebruik uw hand om de sensorpositie in te drukken en vast te houden. en neem het deksel uit de kan. (Fig6)

### Let op!

! Er komt veel hete stoom uit het deksel of de dekselkap, ga er voorzichtig mee om.

9. Giet het ingrediënt langzaam uit de tuit (Fig7).
10. Als u het Auto Cleaning programma wilt gebruiken, volg dan de stappen van "Schoonmaken en opbergen" om verder te gaan. Als u het automatische reinigingsprogramma niet wilt gebruiken, wacht dan tot de kan, het deksel, de dekselkap, het mes en de verwarmingsplaat volledig zijn afgekoeld en begin dan pas met het reinigen van de blender.

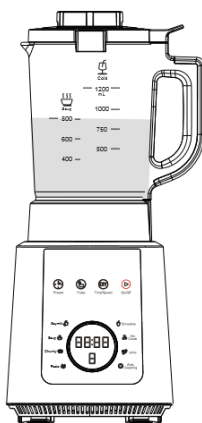

Fig5

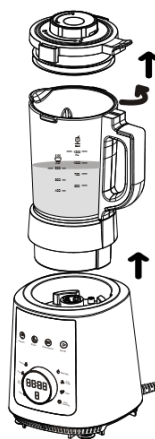

Fig6

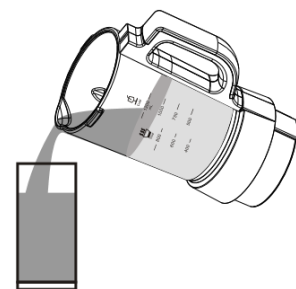
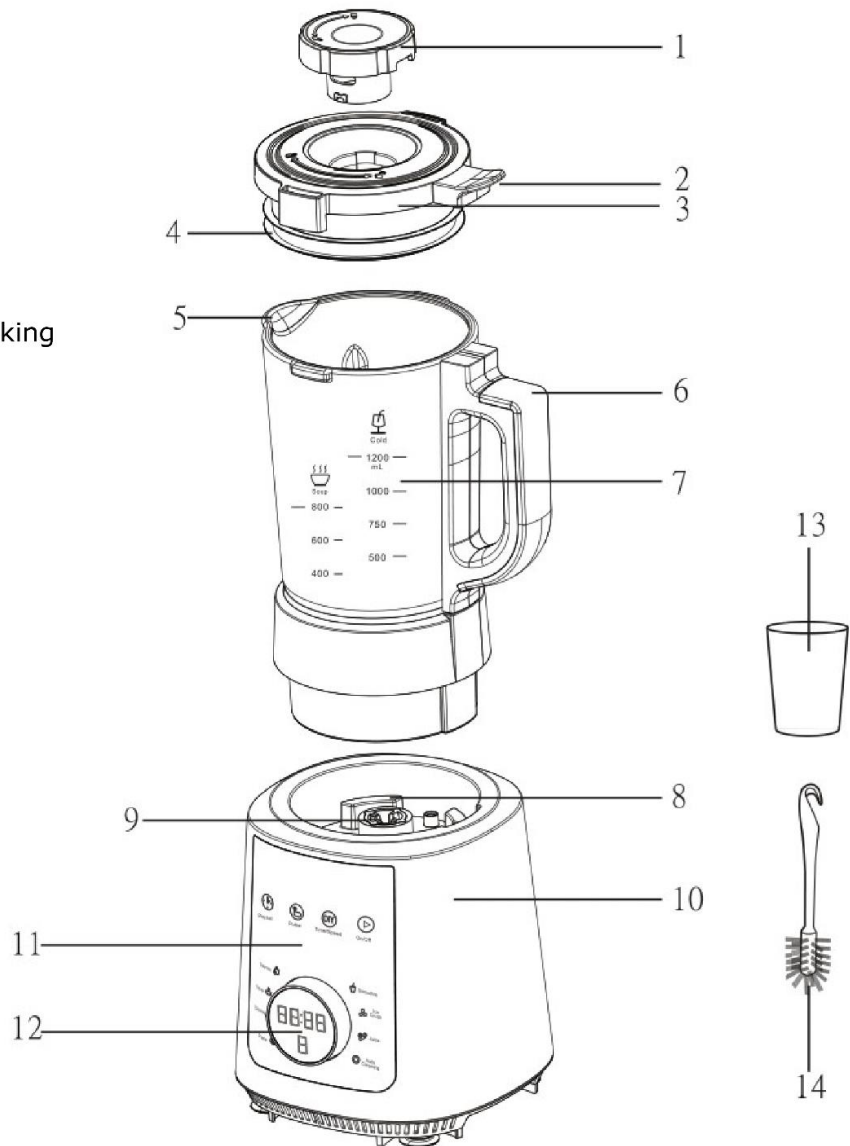

Fig7

## Aanduiding van de componenten

1. Deksel
2. Sensor
3. Deksel
4. Afdichtingsring
5. Schenktuit
6. Handvat
7. Kan
8. Verwijderbare siliconen pakking
9. Aansluiting/connecteur
10. Hoofddeelte
11. Controle paneel
12. Keuze (draaiknop)
13. Maatbeker
14. Borstel



## Controle paneel

1. Touch knoppen
  - Vooraf ingesteld - Vooraf ingestelde tijd
  - Puls - Handmatig blenden
  - DIY Tijd/Snelheid – Handmatig blenden instellen
  - Tijd/snelheid
  - Aan/Uit – Aanzetten / Uitzetten / Starten / Stoppen
2. Indicatie lampje
3. Keuze (draaiknop)
4. Tijdweergave
5. Weergave blend snelheid

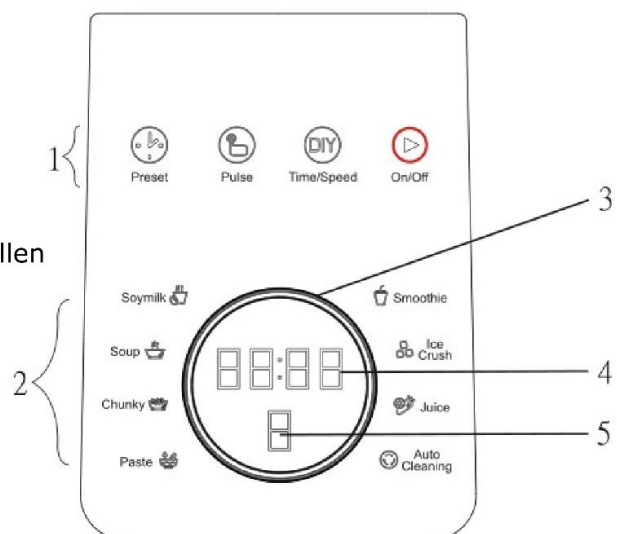

## Bedieningspaneel introductie en toepassing

### 1. Touch knoppen



**Preset-knop** - Stel de vooraf ingestelde tijdfunctie in. Dit is alleen van toepassing op de 4 hete blend- en kookprogramma's. De vooraf ingestelde knop knippert, druk op deze knop om de instelmodus voor de vooraf ingestelde tijd te openen, het bereik van de vooraf ingestelde tijd loopt van 10 minuten tot 12 uur. Draai de knop om de tijd in te stellen, draai met de klok mee om de instelling van 10 minuten te verhogen; draai tegen de klok in om de instelling van 10 minuten te verlagen. Wanneer de instelling is voltooid, drukt u op de On/Off knop om de vooraf ingestelde functie te starten, de timer begint af te tellen, wanneer het aftellen is voltooid, start de blender automatisch het geselecteerde programma.

#### Let op:

Als u de blender moet stoppen wanneer de vooraf ingestelde tijd aftelt, of tijdens de werking van het programma, druk dan direct op de On/Off knop om de blender te stoppen, waarna de blender weer in de keuze selectie modus gaat.



**Puls-knop** - Zelf bediening om de blender slechts een paar seconden per keer te laten blenden om de ingrediënten te blenden. Houd deze knop ingedrukt in de keuze selectie modus en de blender zal op de hoogste snelheid blenden, de blendsnelheid wordt weergegeven op het display "9", de langste continue mengtijd is 1 minuut, de timer geeft 01:00 weer en begint af te tellen, de blender zal automatisch stoppen met blenden als het aftellen is voltooid; of laat de knop los om de blender te stoppen, waarna de blender weer in de keuze selectie modus gaat.

#### Let op:

De puls functie is alleen voor blenden, niet voor verwarmen.



**DIY (Doe het zelf) Tijd/Snelheids-knop** - Handmatig de blendtijd en blendsnelheid voor het blenden instellen. Druk tijdens de keuze selectie modus op deze knop om de modus voor het instellen van de blendtijd te openen. De blendtijd kan ingesteld worden tussen 5 seconden en 3 minuten. Als de tijd is ingesteld, drukt u nogmaals op deze knop om de modus voor het instellen van de blendsnelheid te openen. De blendsnelheid kan worden ingesteld tussen "1" (langzaamste) en "9" (snelste) snelheid. Nadat het instellen van de snelheid is voltooid, drukt u op de On/Off knop om het blenden te starten, de timer begint af te tellen, wanneer het aftellen is voltooid, stopt de blender en gaat deze weer in de keuze selectie modus.

#### Let op:

! Doe-het-zelf-functie is alleen voor blenden, geen verwarmingsfunctie.

! Als u de blender moet stoppen tijdens het blenden, druk dan direct op de On/Off knop om de blender te stoppen, waarna de blender weer in de keuze selectie modus gaat.

! Als u het gebruik van deze functie wilt annuleren nadat u de doe-het-zelf-instelmodus heeft geactiveerd, stop dan met instellen en wacht 30 seconden.



#### On/Off – knop

1. Wanneer u de blender aansluit op het stroom, zal het display kort oplichten en uitgaan. De On/Off knop gaat nu knipperen. De blender staat nu in de standby-modus. Wanneer u op de On/Off knop drukt gaat de blender in de keuze selectie modus en kunt u een programma selecteren met de draaiknop.
2. Door opnieuw op de On/Off knop te drukken gaat de blender weer in standby-modus en gaat de verlichting op het display weer uit. Dit is niet het geval als u de selectieknop heeft

gebruikt. Als u dit wel heeft gedaan zal een programma starten wanneer u op de On/Off knop drukt. Als u terug naar de standby-modus wilt, wacht dan 30 seconden. De Blender geeft een pieptoon en zal zelfstandig terugkeren naar de standby-modus.

3. Wanneer u klaar bent met het selecteren van het programma, de modus of de instelling, drukt u op de On/Off knop om het programma te starten.
4. Als u de blender tijdens het programma wilt stoppen, druk dan op de On/Off knop. De blender stopt dan onmiddellijk en gaat weer in de keuze selectie modus.

#### **Andere aandachtspunten:**

! Als u een instelling nog niet heeft gestart en wilt annuleren, bijvoorbeeld als u merkt dat u een verkeerde keuze heeft gemaakt in de doe-het-zelf-tijd/snelheid-instelmodus, druk dan op geen enkele knop of instelling, wacht ongeveer 30 seconden, waarna de blender automatisch de standby-modus hervat. Door nu weer op de On/Off knop te drukken kunt u verder met het selecteren van uw nieuwe programma.

! U kunt ook het programma starten door op de On/Off knop te drukken en vervolgens nog een maal op de On/Off knop drukken om het programma te stoppen. De blender zal nu in de keuze selectie modus staan, waarna u weer een nieuw programma kunt kiezen.

! Tenzij de blender met een programma bezig is, wacht dan 30 seconde om terug te keren naar de standby-modus. Of Als de blender met een programma bezig is, druk op de On/Off toets om de blender te stoppen. De blender staat nu weer in de keuze selectie modus.

#### **Indicatie Lamp**

Wanneer u de keuzeknop gebruikt om verschillende programma's te selecteren, zal de geselecteerde programma-aanduiding branden en knipperen. Als het geselecteerde programma in werking is, licht de programma-aanduiding op.

#### **Keuze knop**

Draai met de klok mee of tegen de klok in om een programma of functie te selecteren en de tijd of snelheid in te stellen.

#### **Tijd weergave**

Ingestelde tijd weergeven, aftellen in real time.

#### **Weergave blend snelheid**

Weergave ingestelde snelheid, real-time blendsnelheid.

#### **Introductie en toepassing van programma's**

De blender heeft 7 automatische programma's voor gebruik, elk programma heeft zijn eigen vooraf ingestelde tijd en blendsnelheid. 7 automatische programma's verdeeld in 4 warme blend- en kookprogramma's en 3 koude blendprogramma's. De blender heeft ook een puls-modus, doe-het-zelf tijd/snelheidsmodus en automatisch reinigingsprogramma.

#### **4 verwarmde blend- en kookprogramma's**

##### **Let op!**

! Doe niet te veel ingrediënten in de kan en vul de ingrediënten nooit boven de hoogste indicatielijn (800 ml soep) op de kan om overlopen te voorkomen.

! Gebruik geen heet blend- en kookprogramma om melk, sojamelk of rijstpasta te koken. Deze ingrediënten verkolen gemakkelijk. Doe dit niet om te voorkomen dat de verwarmingsplaat verkoolt en moeilijk te reinigen wordt.

! Voeg geen suiker toe tijdens het verwarmen om te voorkomen dat de verwarmingsplaat verkoolt.

! Voeg geen water of ingrediënten toe die al voorverwarmd zijn boven 80 graden Celsius. Dit kan de temperatuur sensor beschadigen.

! Tijdens het verwarmen hoort u een "Klik"-geluid, wat het werkingsgeluid van het relais is, dit is normaal.

! Als u het verwarmde blend- en kookprogramma gebruikt, zal het mes in het begin een beetje draaien, dit is normaal.

! Als u de blender tijdens gebruik moet stoppen, drukt u op de On/Off knop. De blender stopt onmiddellijk met werken en keert terug naar de keuze selectie modus.

### **1. Sojamelk**

Dit programma kan sojamelk of andere sojadranken maken. Dit programma heeft een vooraf ingestelde bereidingstijd van 20 minuten. De blender kookt het water tot 100°C (ondertussen heeft het apparaat nog maar weinig geblend) en begint dan met 20 minuten heet blenden en koken. Als het aftellen van de timer is afgelopen, geeft de blender een pieptoon en stopt het verwarmen en blenden, waarna de blender weer in de keuze selectie modus gaat. Na 30 seconden de selectieknop niet te gebruiken gaat de blender de standby-modus in.

### **2. Soep**

Dit programma kan soep maken in Chinese en westerse stijl, zoals vissoep, champignonsoep en pompoensoep. Alle ingrediënten worden volledig gemengd, gemakkelijk en snel. Dit programma heeft een vooraf ingestelde tijd van 30 minuten. Bij het starten, zal de blender het water verwarmen tot 100°C en begint met het 30 minuten heet blenden en koken. Wanneer de timer klaar is, maakt de blender een piep geluid en stopt de blender met het programma. De blender zal nu weer in de keuze selectie modus gaan. Na 30 seconden de selectieknop niet te gebruiken gaat de blender de standby-modus in.

### **3. Chunky - Dit programma kan soep met stukjes maken.**

Dit programma heeft een vooraf ingestelde bereidingstijd van 30 minuten. De blender kookt het water tot 100°C en begint dan met 30 minuten heet blenden en koken. Wanneer de timer klaar is, maakt de blender een piep geluid en stopt de blender met het programma. De blender zal nu weer in de keuze selectie modus gaan. Na 30 seconden de selectieknop niet te gebruiken gaat de blender de standby-modus in.

### **4. Paste**

Dit programma kan pasta of zoete soep maken, zoals rijstpasta, sesam, walnoot zoete soep. De vooraf ingestelde bereidingstijd van dit programma is 17 minuten. De blender verwarmt het water tot 100°C (ondertussen heeft de blender weinig geblend), dan beginnen de 17 minuten heet blenden en koken. Wanneer de timer klaar is, maakt de blender een piep geluid en stopt de blender met het programma. De blender zal nu weer in de keuze selectie modus gaan. Na 30 seconden de selectieknop niet te gebruiken gaat de blender de standby-modus in.

## **3 "koude" blend programma's**

### **Let op!**

Doe niet te veel ingrediënten in de kan. Vul de ingrediënten nooit tot boven de hoogste indicatie lijn (**1200ml koud**) op de kan om overlopen te voorkomen.

### **1. Smoothie**

Dit programma kan smoothie en milkshake dranken maken. Dit programma heeft een voorgestelde tijd van 50 seconden. Wanneer de timer klaar is, maakt de blender een piep geluid en stopt de blender met het programma. De blender zal nu weer in de keuze selectie modus gaan. Na 30 seconden de selectieknop niet te gebruiken gaat de blender de standby-modus in.

### **Tips:**

! Om een smoothie te maken, voeg dan het fruit en ijsblokjes toe met een interval, dit kan voorkomen dat het ijs de mesjes laat blokkeren.

! De verhouding tussen vloeistof en fruit is 4:6 als referentie.

## **2. Ice Crush**

Dit programma wordt voornamelijk gebruikt om ijs tot korrels te vermalen of om slushie's te maken. De vooraf ingestelde bereidingstijd van dit programma is 50 seconden. Wanneer de timer klaar is, maakt de blender een piep geluid en stopt de blender met het programma. De blender zal nu weer in de keuze selectie modus gaan. Na 30 seconden de selectieknop niet te gebruiken gaat de blender de standby-modus in.

### **Tips:**

! Om ijsblokjes te pletten, is het voorgestelde gebruik van ijsblokjes minder dan 10st, en de afmeting van het ijsblokje is kleiner dan 2\*2\*1,5 cm

! Om een slushie te maken, voegt u het fruit en de ijsblokjes met een interval toe. Dit voorkomt dat de mesjes vastlopen.

! Met de verhouding vloeistof, fruit en ijsblokjes kan 4:5:1 als referentie worden gebruikt.

## **3. Juice**

Dit programma wordt voornamelijk gebruikt om fruit of groenten te blenden. De vooringestelde bereidingstijd van dit programma is 2 minuten. Wanneer de timer klaar is, maakt de blender een piep geluid en stopt de blender met het programma. De blender zal nu weer in de keuze selectie modus gaan. Na 30 seconden de selectieknop niet te gebruiken gaat de blender de standby-modus in.

## **Overige programma's**

### **Let op!**

! Voeg niet te veel ingrediënten toe als u het doe-het-zelf-programma Tijd/Snelheid gebruikt. Vul de kan nooit boven de hoogste indicatielijn (1200 ml koud) op de kan om overloop te voorkomen.

! Vul de kan niet met te veel water bij het gebruiken van het Auto Cleaning programma. Vul de kan nooit voorbij de hoogste indicatie (800ml soep) op de kan om overlopen te voorkomen.

## **1. Preset Functie (Vooraf instellen)**

Met deze functie kan de automatische starttijd van het apparaat worden ingesteld. Deze functie is alleen van toepassing op 4 programma's voor heet blenden en koken (Sojamelk / Soep / Klontigerig / Pasta). Nadat u een programma geselecteerd heeft voor heeft, zal de Preset knop knipperen. De vooringestelde tijd varieert van 10 minuten tot 12 uur. Druk op de preset knop. Draai vervolgens de draaiknop om de tijd in te stellen, draai met de klok mee om de instelling van 10 minuten te verhogen; draai tegen de klok in om de instelling van 10 minuten te verlagen. Wanneer het instellen is voltooid, drukt u op de On/Off knop. De timer begint de af te tellen. Wanneer het aftellen is voltooid, start de blender automatisch het geselecteerde programma.

### **Let op!**

! Stel geen lange tijd in voor voedsel of ingrediënten die gemakkelijk bederven.

## 2. Puls programma

Dit is een handmatig regelprogramma waarmee u het interval kunt regelen om ingrediënten te blenden. Houd in de keuze selectie modus de pulsknop ingedrukt, de blender zal nu op de hoogste snelheid "9" gaan blenden. De langste blendtijd is 1 minuut, de timer geeft 01:00 weer en begint af te tellen. De blender stopt met blenden als het aftellen voltooid is; of laat u de knop los om te stoppen met het blenden. De blender zal nu teruggaan naar de keuze selectie modus. Na 30 seconden de selectieknop niet te gebruiken gaat de blender de standby-modus in.

### Let op!

! De puls functie is alleen voor blenden, geen verwarmingsfunctie.

## 3. DIY Tijd/Snelheid programma

Met dit programma kunt u de blendtijd en blendsnelheid handmatig instellen. Druk tijdens de keuze selectie modus op de DIY-knop om naar de instelmodus voor de blendtijd te gaan. De blendtijd kan worden ingesteld tussen 5 seconden tot 3 minuten, draai de knop om de tijd in te stellen. Wanneer het instellen van de tijd klaar is, drukt u nogmaals op de DIY-knop om naar de instelmodus voor de blendsnelheid te gaan. De blendsnelheid kan worden ingesteld tussen "1" langzaamste en "9" snelste snelheid. Nadat het instellen van de snelheid is voltooid, drukt u op de On/Off knop om het blenden te starten.

## 4. Auto Cleaning (Automatisch Schoonmaken)

Dit programma verwarmt en roert het water om de kan reinigen. De vooringestelde reinigingstijd van dit programma is 2 minuten. Bij het starten zal de blender het water opwarmen (heeft ondertussen weinig gemixt), dan start de 2 minuten heet reinigen. Als de timer is afgelopen gaat de blender terug naar de keuze selectie modus. Na 30 seconden de selectieknop niet te gebruiken gaat de blender de standby-modus in.

### Tips:

! U kunt wat neutraal reinigingsmiddel toevoegen. Spoel de kan wel grondig na het schoonmaken.

### Let op!

! Het Auto Cleaning programma is alleen bedoeld voor reiniging, niet voor het blenden van ingrediënten.

## Schoonmaken en opbergen

### Let op!

! Reinig de blender elke keer na gebruik.

! Roodachtige vlekken, melkachtige witte en zwarte kleur op de verwarmingsplaat en witte drijvende deeltjes worden veroorzaakt door mineralen of vuil in het water, dit is normaal.

! Controleer voor het reinigen of de kan, het deksel, de dekselkap, het mes en de verwarmingsplaat volledig afgekoeld zijn.

! Gebruik nooit schuursponsjes, schurende reinigingsmiddelen of agressieve vloeistoffen zoals benzine of aceton om de blender en de accessoires schoon te maken.

! Het hoofdgedeelte, het handvat van de kan en de onderkant van de kan zijn niet waterbestendig. dompel de behuizing, het handvat van de kan, de onderkant van de kan en de stekker nooit in

water en spoel ze ook niet af onder de kraan. Gebruik een licht vochtige doek om het buitenste behuizing schoon te maken.

! Als het hoofdgedeelte, de connector, het handvat van de kan of de onderkant van de kan nat worden, laat deze dan volledig opdrogen voor gebruik.

! De mesjes kunnen niet worden gedemonteerd, probeer nooit de mesjes te demonteren om schade en verwondingen te voorkomen.

! De messen zijn scherp, raak ze nooit rechtstreeks met uw handen aan, ga er voorzichtig mee om.

! Plaats de kan en alle andere accessoires niet in de vaatwasmachine of de droogmachine.

! De kan is breekbaar, hanteer voorzichtig.

	Warm kraanwater	Vaatwasser	Schoonmaken met een natte doek
	✓	✗	✓
	✓	✗	✓
	✗	✗	✓
	✗	✗	✓

### Automatisch schoonmaken stappenplan

1. Volg de stappen van de gebruiksmethode, zet het hoofdgedeelte op een vlakke ondergrond, vul 800 ml water met een paar druppels neutraal afwasmiddel in de kan.

#### Let op!

! Voeg niet te veel wasmiddel toe om te voorkomen dat er te veel schuim ontstaat en overloopt.

2. Monteer de dopdeksel op het deksel, controleer of de afdichtring goed op het deksel zit, plaats dan het deksel op de kan en vergrendel het. Zet de kan op het hoofdgedeelte.
3. Steek de stekker in het stopcontact en druk op de On/Off knop om de blender in te schakelen.
4. Draai de keuze knop en selecteer het automatisch reinigingsprogramma en druk vervolgens op de On/Off knop om het automatische reinigingsprogramma te starten.
5. Druk na het schoonmaken op de On/Off knop om het apparaat uit te schakelen (mits u geen programma geselecteerd heeft door aan de keuze knop te draaien! U kunt ook 30 seconde wachten in de keuze selectie modus. De Blender zal zelfstandig na 30 seconde naar de standby-modus gaan. Trek vervolgens de stekker uit het stopcontact.



6. Wacht tot de kan, het deksel, de dekselkap, de mesjes en de verwarmingsplaat volledig zijn afgekoeld. Volg de "normale reinigingsstap" om het apparaat te reinigen.

### **Let op!**

! Het automatische reinigingsprogramma kan alleen helpen bij het reinigen van de binnenkant van de kan, maar kan de kan en andere onderdelen en accessoires niet volledig reinigen.

### **Normale schoonmaakstappen**

1. Controleer of de stekker uit het stopcontact is.
2. Reinig alle onderdelen die in contact komen met voedingsmiddelen, zoals de binnenkant van de kan, messen, deksel, dekseldop, afdichtringen, verwarmingsplaat met een niet-schurende spons of borstel en een neutraal reinigingsmiddel, en droog met een zachte doek of aan de lucht.

### **Let op!**

! Op de bodem van de kan zitten elektronische onderdelen, deze moet altijd droog zijn en mag niet nat zijn. Vermijd ook vloeistoffen op het hoofgedeelte om kortsluiting en schade te voorkomen.

3. Gebruik een vochtige doek om de buitenste behuizing van het hoofgedeelte en de handgreep van de kan schoon te vegen en veeg deze vervolgens af met een zachte droge doek.
4. Zorg ervoor dat de blender en alle onderdelen volledig droog zijn, plaats de afdichtring en dekselkap terug op het deksel en monteer het deksel weer op de kan. Plaats vervolgens de kan op het hoofgedeelte. Berg de blender op een plaats op waar kinderen en huisdieren niet bij kunnen.

### **Schoonmaken met citroenzuur**

U kunt citroenzuur gebruiken voor het schoonmaken van roodachtige vlekken, melkachtige witte en zwarte kleuren op verwarmingsplaat.

1. Volg de stappen van de gebruiksmethode, snijd de halve citroen in schijfjes, doe ze in de kan en voeg 800 ml water toe.
2. Gebruik de keuzeknop om het Sojamelk programma te selecteren voor heet blenden en koken.
3. Als u klaar bent haalt u de stekker uit het stopcontact.
4. Laat het citroenzuur 1-2 uur weken, giet dan het citroenzuur eruit, wacht tot het apparaat en alle onderdelen volledig zijn afgekoeld.

### **Let op!**

! Gebruik of drink het citroenzuur niet na het schoonmaken.

5. Volg de normale reinigingsstap om het apparaat opnieuw te reinigen.

### **Baking Soda (Food Grade) Reinigingsstappen**

Als u merkt dat er koolaanslag op de verwarmingsplaat zit, kunt u proberen deze schoon te maken met baking soda.

1. Neem de kan eruit en zet deze op een stabiel oppervlak.
2. Giet wat baking soda op de verkoolde verwarmingsplaat.
3. Gebruik wat nat keukenpapier en leg dit 1-2 uur lang op de verkoolde verwarmingsplaat.

4. Verwijder al het keukenpapier, giet dan nog wat sodapoeder in de kan en vul met 400 ml water.
5. Draai, afhankelijk van de gebruiksmethode, de keuze knop en selecteer het automatische reinigingsprogramma om de reiniging.
6. Als u klaar bent, drukt u op de On/Off knop om de blender uit te schakelen en haalt u de stekker uit het stopcontact.
7. Laat de baking soda een paar uur of een nacht weken en giet dan het sodapoederwater af.
8. Spoel de kan en alle onderdelen die in aanraking zijn gekomen met het sodapoeder zorgvuldig af!

### Let op!

! Gebruik of drink het water van het sodapoeder niet

9. Volg de normale reinigingsstap om het apparaat opnieuw te reinigen.

### Let op!

! Deze methode reinigt de meeste verkoalde delen, maar sommige verkoalde delen worden mogelijk niet gereinigd, dit heeft niet al te veel invloed op het blenden.

### Wat te doen als de blender niet werkt?

Probleem	Oorzaak	Oplossing
De blender werkt niet.	De positie van de sensor komt niet overeen met de positie van de handgreep.	Doe het deksel op de kan, draai het deksel met de klok mee totdat deze niet meer kan draaien, controleer of de sensor overeenkomt met de handvatpositie.
Geurtjes bij het begin van gebruik.	Oliebescherming op de motor, dit is normaal.	Geur verdwijnt na een paar keer gebruik.
Apparaat stopt plotseling tijdens gebruik.	Oververhitting van de motor, oververhittingsbeveiliging geactiveerd om de blender te beschermen.	Haal de stekker uit het stopcontact, wacht 30-45 minuten om af te koelen, probeer dan opnieuw te gebruiken.
De blender stroomt over.	1. Deksel van de dekselkap sluit niet goed. 2. De blender is voorbij de maximum indicatie lijn gevuld.	1. Controleer de dekselkap of deksel en vergrendel deze stevig. 2. Verminder de ingrediënten van het mengsel of vloeistof.
Mes vastgelopen.	De grootte van het voedsel, fruit of ijs is te groot.	Schakel het apparaat uit en haal de stekker stopcontact, verwijder/verklein de ingrediënten die op het mes vastzitten. (Doe dit niet met uw blote handen! Gebruik een spatel of een ander veilig object). Kijk uit dat u de mesjes niet beschadigt met een te hard object.
Weergave E01	De positie van de blendersensor komt niet overeen met de positie.	Plaats het deksel stevig op de kan en draai met de klok mee totdat deze niet meer kan draaien, controleer of de sensor overeenkomt met de positie.
Weergave E03	Thermistor werkt niet.	Maak kleine aanpassingen aan de positionering van de kan om de uitlijning met de motorbasis te verzekeren. De kan optillen en opnieuw in de basis plaatsen kan ook helpen. Als de displayfout zich

		nog steeds voordoet, neem dan contact op.
Weergave E04	Verwarmingsplaat oververhit.	Til de kan op en voeg nog wat vloeistof toe en zet de kan dan terug op de basis. Als de displayfout aanhoudt, schakel dan de blender uit en haal de stekker uit het stopcontact. Verwijder de kan uit de basis. Laat minimaal 30-45 minuten afkoelen voordat u de blender weer gebruikt. Als de displayfout zich blijft voordoen leeg dan de inhoud van de kan en was de basis met water en de meegeleverde reinigingsborstel. Probeer hierna opnieuw.
Weergave E05	Apparaat beveiligen geactiveerd.	Til de kan op en voeg nog wat vloeistof toe en zet de kan dan terug op de basis. Als de displayfout aanhoudt Schakel de blender uit en haal de stekker uit het stopcontact en laat deze 30-45 minuten afkoelen voordat u de blender opnieuw gebruikt. De inhoud van de kan legen en de basis schoonmaken kan ook helpen. Als de displayfout nog steeds aanhoudt, neem dan contact op met het aftersalescentrum voor controle.

## Specificaties

**Model:** OK1912

**Voltage:** ~220-240V

**Frequentie:** 50-60Hz

**Capaciteit:** 800ml (Koken) / 1200ml (Blenden)

**Vermogen:** 800W(Verwarmen) / 600W(Blenden)

**Product afmetingen:** 190 (L) x 190(B) x 440(H)mm

**Evolv**it