



DEUTSCH
ENGLISH
FRANÇAIS
NEDERLANDS
ITALIANO
ESPANOL

PORTUGUÊS
SVENSKA
SLOVENSKÝ
ČEŠTINA
MAGYAR

Hersteller

Wörlein GmbH
Gewerbestr. 12
D 90556 Cadolzburg
GERMANY

Tel.: +49 9103/71670
Fax.: +49 9103/716712
Email: info@woerlein.com
Web: www.woerlein.com



HINWEIS ZUM UMWELTSCHUTZ



Dieses Produkt darf am Ende seiner Lebensdauer nicht über den normalen Haushaltsabfall entsorgt werden, sondern muss an einem Sammelpunkt für das Recycling von elektrischen und elektronischen Geräten abgegeben werden. Das Symbol auf dem Produkt in der Gebrauchsanleitung oder auf der Verpackung weist darauf hin

Die Werkstoffe sind gemäß Ihrer Kennzeichnung wiederverwertbar. Mit der Wiederverwendung der stofflichen Verwertung oder anderen Formen der Verwertung von Altgeräten, leisten Sie einen wichtigen Beitrag zum Schutze unserer Umwelt

Bitte fragen Sie Ihre Gemeindeverwaltung nach der zuständigen Entsorgungsstelle.

	WARNUNG	
Gefahr elektrischer Schläge Gerät nicht öffnen!		
Zur Vermeidung von Stromschlägen darf dieses Gerät nicht geöffnet werden. Es enthält keine Bauteile, die vom Benutzer gewartet oder repariert werden können, Wartungs- und Reparaturarbeiten dürfen nur von Fachpersonal ausgeführt werden.		



Dieses Symbol zeigt an, dass im Inneren des Gerätes gefährliche Spannungen vorhanden sind, und einen Stromschlag verursachen können.



Dieses Symbol weist auf wichtige Bedienungs- und Wartungsanweisungen bezüglich des Geräts hin.



Verbrauchte Batterien sind Sonderabfall und gehören NICHT in den Hausmüll! Als Verbraucher sind Sie gesetzlich verpflichtet alle Batterien und Akkus (egal ob Schadstoffe *) enthalten oder nicht zur umweltschonenden Entsorgung zurückzugeben.

Sie können alle Batterien und Akkus bei den öffentlichen Sammelstellen in Ihrer Gemeinde oder dort unentgeltlich abgeben wo Batterien und Akkus der betreffenden Art verkauft werden.

Batterien und Akkus bitte nur in entladendem Zustand abgeben.

*) **gekennzeichnet mit Cd = Cadmium, Hg = Quecksilber, Pb = Blei**





- Verwenden Sie nur Batterien, die frei von Quecksilber & Cadmium sind.
- Batterien dürfen nicht in die Hände von Kindern gelangen. Kinder können Batterien verschlucken. Wurde eine Batterie verschluckt, muss sofort medizinische Hilfe in Anspruch genommen werden.
- Überprüfen Sie regelmäßig die Batterien um ein Auslaufen der Batterie zu vermeiden.
- Batterien dürfen keiner Hitze (z. B. Sonnenbestrahlung), Feuer ausgesetzt werden.
- **ACHTUNG:** Explosionsgefahr bei falscher Batteriehandhabung. Nur durch denselben oder baugleichen Batterietyp ersetzen.

	WARNUNG
VERSCHLUCKEN DER BATTERIE FÜHRT ZU VERÄTZUNGEN	
Das Produkt enthält eine Knopfzellenbatterie.	
Ein verschlucken dieser Batterie kann innere Verbrennungen verursachen und innerhalb von 2 Stunden zum Tode führen. Batterien dürfen nicht in die Hände von Kindern gelangen. Kinder können Batterien verschlucken. Wurde eine Batterie verschluckt, muss sofort medizinische Hilfe in Anspruch genommen werden. Wenn das Batteriefach nicht mehr ordnungsgemäß schließt, verwenden Sie das Produkt nicht weiter und halten es von Kindern fern. Wenn Sie meinen, dass Batterien verschluckt wurden oder sich in irgendeinem Körperteil befinden, suchen Sie unverzüglich medizinische Hilfe auf.	

	VORSICHT – UNSICHTBARE LASERSTRAHLUNG TRITT AUS, WENN DER DECKEL GEÖFFNET, UND DIE SICHERHEITSVERRIEGELUNG NIEDERGEDRÜCKT WIRD. SETZEN SIE SICH NICHT DEM STRAHL AUS.
--	--

- Das Gerät ausnahmslos nur in trockenen Innenräumen betreiben.
- Niemals mit Feuchtigkeit in Verbindung bringen.
- Schützen Sie das Gerät vor tropfenden oder spritzenden Flüssigkeiten, und stellen Sie keine mit Flüssigkeit gefüllten Gefäße (z. B. Vasen) auf das Gerät.
- Betreiben Sie das Gerät nur in einem gemäßigten Klima.
- Schließen Sie das Gerät nur an eine vorschriftsmäßig installierte und geerdete Netzsteckdose an. Die Netzspannung muss mit den Angaben auf dem Typenschild des Gerätes übereinstimmen.
- Achten Sie darauf, dass im Betrieb das Netzkabel niemals nass oder feucht wird. Das Netzkabel darf nicht eingeklemmt oder anderweitig beschädigt werden.
- Der Netzstecker dient als Trennvorrichtung und muss ohne Schwierigkeiten benutzbar sein.
- Achten Sie beim Verlegen des Netzkabels darauf, dass es beim Betrieb des Gerätes nicht zu einer Stolperfalle werden kann.
- Lassen Sie beschädigte Netzstecker oder Netzkabel sofort von dem Kundenservice austauschen.
- Prüfen Sie das Gerät, das Netzkabel sowie den Netzstecker regelmäßig auf sichtbare Beschädigungen. Verwenden Sie das Gerät auf keinen Fall, wenn Sie Beschädigungen festgestellt haben.
- Benutzen Sie das Gerät nicht, wenn es Beschädigungen aufweist, wenn es heruntergefallen ist oder nicht einwandfrei funktioniert.
- Sie dürfen das Gehäuse nicht öffnen oder reparieren. In diesem Falle ist die Sicherheit nicht gegeben und die Garantie erlischt. Reparaturen sind ausschließlich durch einen Service-Center/Kundencenter auszuführen.
- Ziehen Sie bei Gewitter oder einer längerer Abwesenheit (z.B. Urlaub) den Netzstecker und entnehmen Sie ggf. die Batterien.
- Kinder sollten das Gerät nur unter Aufsicht Erwachsener betreiben.
- Lassen Sie das Gerät während des Gebrauchs nicht unbeaufsichtigt.
- Das Gerät ausnahmslos nur mit einem trockenen Abstaubtuch reinigen.
- **KEINE REINIGUNGSMITTEL oder TÜCHER mit GROBEN Material verwenden!!!**
- Das Gerät keiner Sonnenbestrahlung oder anderen Hitzequellen aussetzen.
- Stellen Sie das Gerät so auf, dass kein Hitzestau entstehen kann, also frei und gut belüftet.
- Achten Sie darauf, dass an den Seiten ein Mindestabstand von 10 cm besteht, um eine ausreichende Luftzirkulation zu gewährleisten.
- Decken Sie niemals die Belüftungsöffnungen zu!!!
- Offene Brandquellen, wie z.B. brennende Kerzen, dürfen nicht auf das Gerät gestellt werden.
- Das Gerät an einem sicheren, erschütterungsfreien Platz aufstellen.
- Benutzen Sie das Gerät nicht, wenn es Beschädigungen aufweist, wenn es heruntergefallen ist oder nicht einwandfrei funktioniert.
- Gerät möglichst weit entfernt von Computern und Mikrowellengeräten platzieren, da es sonst evtl. zu Empfangsstörungen im Radiobetrieb kommen kann.
- Treten wegen einer elektrostatischen Entladung oder kurzzeitigen Netzüberspannung Fehlfunktionen auf, setzen Sie das Gerät zurück. Ziehen Sie hierfür den Netzstecker bzw. Netzadapter und schließen ihn nach einigen Sekunden wieder an.
- Das Gerät verfügt über einen „Klasse 1 Laser“. Setzen Sie sich nicht dem Laserstrahl aus, dies kann zu Augenverletzungen führen.

BEDIENELEMENTE

- 1 POWER – Gerät ein/ausschalten
- 2 Betriebsanzeige
- 3 REP – Wiederholfunktion
- 4 PROG - Titelprogrammierung
- 5  Titelsprung / Titelsuche rückwärts
- 6 LED Anzeige
- 7 CD Fach
- 8  Titelsprung / Titelsuche vorwärts
- 9  /+10 - Wiedergabe/Titelwahl +10
- 10  STOP
- 11 FM RESET – UKW zurücksetzen
- 12 FM SCAN – UKW Sendersuche
- 13 FUNCTION – Funktionswahlschalter
- 14 VOLUME – Lautstärkeregler
- 15 DC INPUT – Netzadapter Buchse
- 16 AUX IN – Audioeingangsbuchse
- 17 MIC JACK – Mikrofonbuchse
- 18 USB Buchse für die Wiedergabe
- 19 Batteriefach
- 20 Mikrofonhalter
- 21 Mikrofon

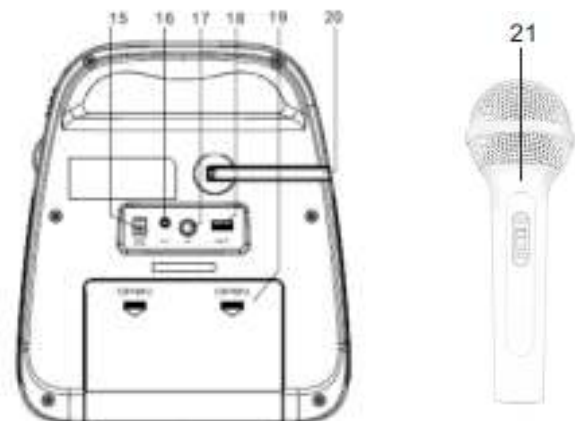
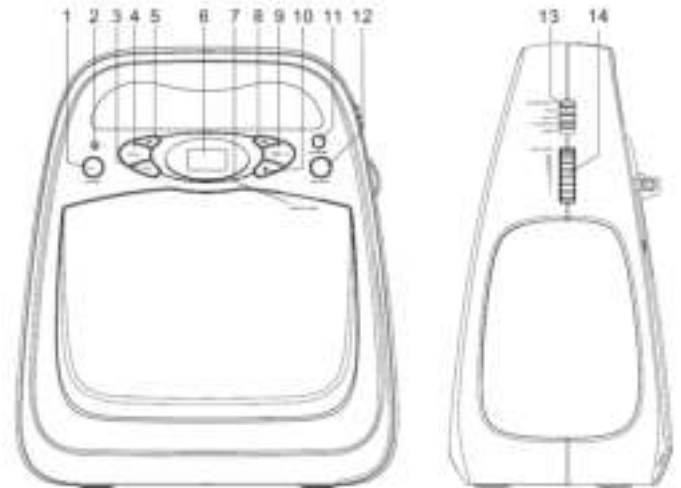

INBETRIEBNAHME

UKW (FM) Radio

Dieses Gerät besitzt eine eingebaute UKW (FM) Antenne, um eine gute Empfangsleistung zu erreichen positionieren Sie es dementsprechend.

Energieversorgung

Dieses Gerät kann über Batterien oder über einem Netzadapter betreiben werden.

Batteriebetrieb:

Öffnen Sie das Batteriefach (19) und legen Sie 6 x UM-2/C Batterien (nicht im Lieferumfang) wie im Batteriefach abgebildet polungsrichtig ein. Schließen Sie das Batteriefach.

Netzadapterbetrieb:

Bevor Sie den Netzadapter (nicht im Lieferumfang) anschließen überprüfen Sie ob die Angaben auf dem Netzadapter mit Ihrem Stromnetz übereinstimmen.

Stecken Sie den Netzteilstecker in Netzteilbuchse (15) auf der Rückseite des Gerätes. Stecken Sie den Netzadapter in die Steckdose.

Das Gerät ist nun betriebsbereit.

Gerät Ein/Ausschalten

Drücken Sie die **„POWER“** Taste (1) um das Gerät einzuschalten.

Die Betriebsanzeige (2) leuchtet auf. Und das Gerät schaltet sich ein.

Drücken Sie die **„POWER“** Taste (1) erneut um das Gerät wieder auszuschalten.



Energiesparmaßnahme – ErP2 Direktive

Um Energie zu sparen ist dieses Gerät mit einer automatischen Abschaltung bei nicht Benützung ausgestattet. Dies ist KEINE FEHLFUNKTION.

Wenn sich das Gerät wegen Nichtbenutzung von selbst abgeschaltet hat, schalten Sie es für weiteren Gebrauch durch zweimaliges betätigen der **„POWER“** Taste (1) wieder ein.

Einstellen der Lautstärke

- Stellen Sie die Lautstärke mit dem Lautstärkeregler (14) ein.

Funktionswahl

Stellen Sie mit dem Funktionsschalter (13) die gewünschte Funktion ein.

- FM (UKW)
- AUX
- CD
- USB

UKW (FM) RADIO

Radiostation einstellen.

Stellen Sie das Gerät entfernt von Störquellen (TV, Neonröhren. etc.) auf.

1. Stellen Sie den Funktionswahlschalter (13) in die Position FM(UKW).
2. Die FM (UKW) Betriebsanzeige leuchtet auf.

Drücken Sie die **„FM SCAN“** Taste (12) um dem nächsten verfügbaren Sender zu empfangen.

3. Wiederholen Sie Schritt 2 so oft bis Sie den gewünschten Sender empfangen.

4. Drücken Sie die **„FM RESET“** Taste (11) um die Sendersuche erneut vom Anfang des Empfangsbereich zu beginnen.

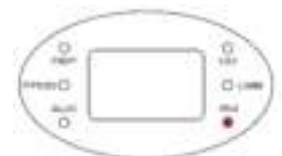

CD BETRIEB

Dieses Gerät kann Audio CD's und CD's mit MP3 und WMA Inhalten abspielen.

Schalten Sie das Gerät ein und stellen Sie den Funktionswahlschalter (13) auf die Position CD.

CD einlegen:

- Drücken Sie auf dem CD Deckel auf dem Schriftzug "OPEN/CLOSE", "OP" wird im Display angezeigt.
- Drücken Sie vorsichtig eine CD (mit dem Cover nach vorne zeigend) über die Aufnahme bis sie einrastet.
- Schließen Sie das CD Fach indem Sie wiederum auf dem Schriftzug „OPEN/CLOSE“ drücken.

Es wird die CD eingelesen und nach kurzer Zeit startet das Gerät mit der Wiedergabe, die gegenwärtige Titelnummer wird angezeigt.

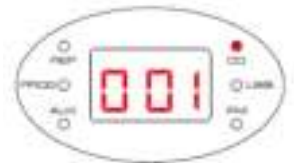

Wird eine MP3 / WMA CD eingelegt, startet das Gerät nach dem einlesen mit der Wiedergabe und es erscheint wenn vorhanden, kurz die Albumnummer (z.B. F01), danach die Titelnummer angezeigt.



CD entnehmen:

- Drücken Sie die ■ Taste (10) um die Wiedergabe zu beenden. Warten Sie ein paar Sekunden bis Sie das CD Fach öffnen.
- Drücken Sie auf dem CD Deckel auf dem Schriftzug "OPEN/CLOSE".
- Entnehmen Sie die CD indem Sie diese am Rand greifen und über die Arretierung ziehen.

CD Wiedergabe

- Legen Sie eine CD ein.
- Falls die Wiedergabe nicht selbständig startet drücken Sie die ►► Taste (9).
- Die gegenwärtige Titelnummer wird angezeigt.
- Drücken Sie die ►► Taste (9) um die Wiedergabe zu pausieren.
- Während die Wiedergabe pausiert blinkt die Titelnummernanzeige.
- Drücken Sie die ►► Taste (9) erneut um die Wiedergabe fortzusetzen.

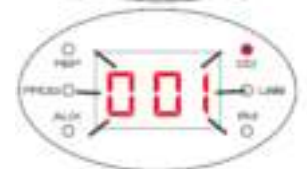
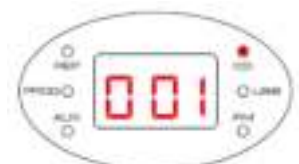

Titelwahl

Drücken Sie die ◀◀ oder ►► Taste (5 oder 8) um den vorherigen oder nächsten Titel zu wählen.

Drücken und halten Sie die ◀◀ oder ►► Taste (5 oder 8) um eine Passage im Titel rückwärts oder vorwärts zu suchen

Drücken und halten Sie die ►► / +10 Taste (9) um 10 Titel vorzuspringen.

CD Wiederholfunktionen

Sie können einen einzelnen Titel oder die gesamte CD wiederholen.

- Drücken Sie während der Wiedergabe einmal die **“REP”** Taste (3). Der gegenwärtige Titel wird laufend wiederholt, die Wiederhol funktionsanzeige REP blinkt
- Drücken Sie die **“REP”** Taste (3) ein weiteres mal um alle Titel zu wiederholen. Die Wiederhol funktionsanzeige REP ist konstant an. Schalten Sie die Wiederhol funktion durch ein weiteres drücken der **“REP”** Taste (3) ab.

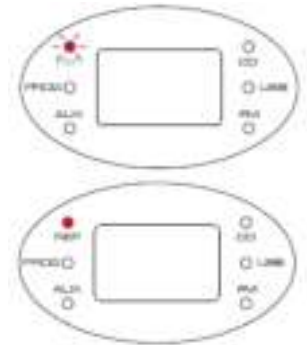

Programmierte Wiedergabe

Mit dieser Funktion können Sie die Abspielreihenfolge einer CD (bis zu 20 Titel) oder einer MP3/WMA - CD (bis zu 60 Titel) selbst bestimmen.

CD Programm speichern:

- Stoppen Sie die CD Wiedergabe und drücken Sie die **“PROG”** Taste (4).
- Das Display zeigt [P01] und die PROG Anzeige blinkt.
(P = Programm und die 2 Nummern zeigen die Programmnummer.)



- Drücken Sie die **⏮** oder **⏭** Taste (5 oder 8) um den ersten Titel für das Programm auszuwählen.
- Drücken Sie die **“PROG”** Taste (4) um den Titel zu speichern und den nächsten Programmplatz [P02] zu wählen.
- Wiederholen Sie die Titelprogrammierung bis alle gewünschten Titel programmiert sind.
- Drücken Sie die **⏪** Taste (9) um die Wiedergabe des Programms zu starten.

Programm löschen.

- Drücken Sie während der Wiedergabe des Programms 2-mal die **■** Taste (10) oder öffnen Sie das CD Fach.

Bemerkung: Die programmierte USB - Wiedergabe über erfolgt nach gleicher Prozedur.

USB BETRIEB

Schalten Sie das Gerät ein und stellen Sie den Funktionswahlschalter (13) auf die Position USB.

1. Schließen Sie Ihr USB-Stick vorsichtig an den USB-Port des Geräts an.
2. Schalten Sie das Gerät ein und wählen Sie die USB Funktion.
3. Die USB Wiedergabefunktionen sind identisch zu den CD Wiedergabefunktionen.

Bemerkung:

- Das Gerät ist kompatibel für USB Sticks mit bis zu 32 GB Speicher.
- Benützen Sie keine USB Verlängerungskabel da diese den Datenaustausch beeinträchtigen können.
- Stecken Sie Ihren USB Stick immer direkt in die USB Buchse.
- Das Gerät unterstützt den USB Standard USB 1.1 und 2.0; eine 100 % Kompatibilität zu allen USB Sticks kann jedoch nicht gewährleistet werden.

AUX-IN BETRIEB

1. Schalten Sie das Gerät ein und stellen Sie den Funktionswahlschalter (13) auf die Position AUX.
2. Schließen Sie Ihr Zuspieldgerät über ein 3.5 mm Klinkenkabel (nicht im Lieferumfang) an die AUX Buchse (16) auf der Rückseite des Geräte an.
3. Starten Sie die Wiedergabe am Zuspieldgerät und stellen Sie die gewünschte Lautstärke ein.

MIT-SING-FUNKTION ÜBER DAS MIKROFON

Mit dem beiliegenden Mikrofon kann man zur abgespielten Musik mitsingen.



1. Schließen Sie das mitgelieferte Mikrofon (21) an die Mikrofonbuchse (17) an.
2. Starten Sie die CD Wiedergabe wie Kapitel CD BETRIEB beschrieben.
3. Schieben Sie den Schalter am Mikrofon auf die Position „ON“ und singen Sie mit.
4. Stellen Sie die gewünschte Lautstärke mit dem Lautstärkeregler ein.

Bemerkung: Die Mikrofonlautstärke beträgt ungefähr 80% der Gesamtlautstärke.

5. Zum beenden der Mitsingfunktion schieben Sie den Schalter am Mikrofon in die Position "OFF".

Bemerkung : Schalten Sie das Mikrofon immer aus bevor Sie es in den Halter stecken, anderenfalls kann es zu Rückkopplungsgeräuschen (pfeifen) kommen

TECHNISCHE DATEN

DC Eingangsspannung:	DC 9V,  1000mA 
Batterie	DC 9V  (6 x Größe "C" / LR14).
Leistungsaufnahme	14W
Ausgangsleistung :	2 x 1.2W
Frequenzbereich:	UKW 87.5-108 MHz

IMPORTEUR

Wörlein GmbH	Tel.: +49 9103 71 67 0
Gewerbestr. 12	Fax.: +49 9103 71 67 12
D 90556 Cadolzburg	Email: service@woerlein.com
Germany	Web: www.woerlein.com



Technische Änderungen und Druckfehler vorbehalten

Copyright by Woerlein GmbH, 90556 Cadolzburg, www.woerlein.com

Vervielfältigung nur mit ausdrücklicher Genehmigung der Woerlein GmbH

ENVIRONMENTAL PROTECTION



Do not dispose of this product with the normal household waste at the end of its life cycle. Return it to a collection point for the recycling of electrical and electronic devices. This is indicated by the symbol on the product, user manual or packaging

The materials are reusable according to their markings. By reusing, recycling or other forms of utilization of old devices you make an important contribution to the protection of our environment.

Please contact your local authorities for details about collection points.

	WARNING Risk of electric shock Do not open!	
Caution: To reduce the risk of electric shock, do not remove the cover (or back). There are no user serviceable parts inside. Refer servicing to qualified service personnel.		



This symbol indicates the presence of dangerous voltage inside the enclosure, sufficient enough to cause electric shock.



This symbol indicates the presence of important operating and maintenance instructions for the device



Used batteries are hazardous waste and NOT to be disposed of with the household waste! As a consumer you are legally obligated to return all batteries for environmentally responsible recycling – no matter whether or not the batteries contain harmful substances*)

Return batteries free of charge to public collection points in your community or shops selling batteries of the respective kind.

Only return fully discharged batteries

*) **marked Cd = cadmium, Hg = mercury, Pb = lead**





- Only use mercury and cadmium-free batteries.
- Used batteries are hazardous waste and NOT to be disposed of with the household waste!!!
- Keep batteries away from children. Children might swallow batteries.
- Contact a physician immediately if a battery was swallowed.
- Check your batteries regularly to avoid battery leakage.
- Batteries shall not be exposed to excessive heat such as sunshine, fire or the like.
- **CAUTION:** Danger of explosion if battery is incorrectly replaced
- Replace only with the same or equivalent type

	WARNING
DO NOT INGEST BATTERY, CHEMICAL BURN HAZARD	
This product contains a coin/button cell battery. If the coin/button cell battery is swallowed, it can cause severe internal burns in just 2 hours and can lead to death.	
Keep new and used batteries away from children. If the battery compartment does not close securely, stop using the product and keep it away from children.	
If you think batteries might have been swallowed or placed inside any part of the body, seek immediate medical attention.	

	CAUTION - INVISIBLE LASER RADIATION WHEN OPENING THE COVER OR PRESSING THE SAFETY INTERLOCK. AVOID EXPOSURE TO THE LASER BEAM.
--	---

- Use the device in dry indoor environments only.
- Protect the device from humidity.
- This apparatus is for moderate climates areas use, not suitable for use in tropical climates countries.
- No objects filled with liquids, such as vases, shall be placed on the apparatus.
- The mains plug or an appliance coupler is used as the disconnect device, the disconnect devices shall remain readily operable.
- Connect this device to a properly installed and earthed wall outlet only. Make sure the mains voltage corresponds with the specifications on the rating plate.
- Make sure the mains cable stays dry during operation. Do not pinch or damage the mains cable in any way.
- A damaged mains cable or plug must immediately be replaced by an authorized service center.
- In case of lightning, immediately disconnect the device from the mains supply.
- Children should be supervised by parents when using the device.
- Clean the device with a dry cloth only.
- Do NOT use CLEANING AGENTS or ABRASIVE CLOTHS!
- Do not expose the device to direct sunlight or other heat sources.
- Install the device at a location with sufficient ventilation in order to prevent heat accumulation.
- Do not cover the ventilation openings!
- Install the device at a safe and vibration-free location.
- Install the device as far away as possible from computers and microwave units; otherwise radio reception may be disturbed.
- Do not open or repair the enclosure. It is not safe to do so and will void your warranty. Repairs only by authorized service/ customer center.
- No naked flame sources, such as lighted candles, should be placed on the unit.
- When you are necessary to ship the unit store it in its original package. Save the package for this purpose.
- In case of malfunction due to electrostatic discharge or fast transient (burst), remove and reconnect the power supply.
- If the unit is not using for a long period of time, disconnect it from the power supply by unplugging the power plug. This is to avoid the risk of fire.
- The device is equipped with a "Class 1 Laser". Avoid exposure to the laser beam as this could cause eye injuries.

LOCATIONS OF CONTROLS

- 1 POWER ON/OFF BUTTON
- 2 POWER INDICATOR
- 3 REPEAT (REP)
- 4 PROG
- 5  SKIP BACK
- 6 LED DISPLAY
- 7 CD DOOR
- 8  SKIP FORWARD
- 9  / +10
- 10  STOP
- 11 FM RESET
- 12 FM SCAN
- 13 FUNCTION SELECTOR
- 14 VOLUME CONTROL
- 15 DC INPUT JACK
- 16 AUX IN JACK
- 17 MIC JACK
- 18 USB PORT (FOR PLAYBACK ONLY)
- 19 BATTERY COMPARTMENT
- 20 MICROPHONE HOLDER
- 21 MICROPHONE

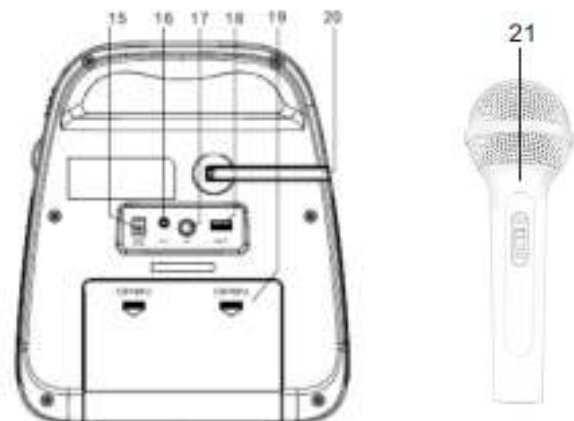
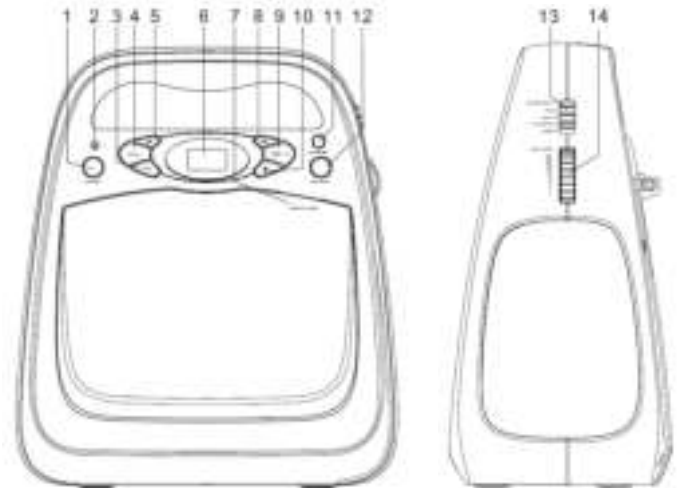

GETTING STARTED

FM TUNER

This unit is using build-in type FM antenna, you may need to adjust the unit position for maxing signal strength.

CONNECTING POWER

The CD player can be using AC or DC to operate.

For DC battery, please insert 6x UM-2/C size batteries. (battery not included)

For AC power supply:

Before connecting the power, check that the mains voltage on the rating plate which is same as the voltage in your area.

Plug the DC jack into back of the unit plug the AC adaptor (not included) into the wall socket.

The unit is now ready for use.

ON/OFF CONTROL

Press the **"POWER"** button (1) to turn the unit on:

The display will light and the unit will switch on.

Press the **"POWER"** button (1) again to switch the unit off.



ENERGY SAVING/ ERP2 REGULATION

This device is equipped with an automatic switch off / STANDBY system for energy-saving requirements. This is regulated by an EU-standard and is NOT A MALFUNCTION.

If the CD player turn to standby, press the **"POWER"** button (1) two times to switch the unit on again. This is ERP2 power management.

ADJUSTING THE VOLUME

- Adjust the **"VOLUME"** control (14) to increase or decrease the volume level.

SELECTING A SOURCE

You can choose to listen to following sources by using **"FUNCTION"** switch (13) :

- FM
- AUX
- CD
- USB

FM RADIO

Tune to FM radio stations

Position the unit as far as possible from TV, power adapter or other radiation source.

1. Set the **"FUNCTION"** selector (13) to FM position.
2. The FM indicator will light on.

Press the **"FM SCAN"** button (12) to search FM station with strong reception automatically.

3. Repeat step 2 to tune to more stations.
4. If need to clear or reset the current station to beginning, press **"FM RESET"** button (11).

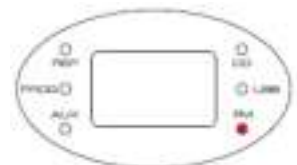

LISTENING TO A CD

This player can playback CD, MP3 and WMA audio format.

To select CD operation:

- Set the **“FUNCTION”** selector (13) to CD position

LOADING DISCS

- Press the Open/Close marking on CD door to open. Display show “OP”
- Gently place a disc on the center spindle with the label up side.
- Once in place, press the center of the disc until it clicks into place on the turntable.
- Close the CD door.

After a few seconds the disc will read and the disc data.
For the tracks display 3 digits:

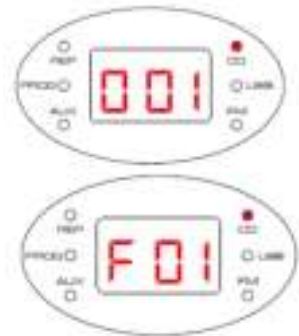

For the CD-MP3/ CD-WMA disc contains folder:
F stand for folder and following 2 digits for folder number

UNLOADING A DISC:

- If the disc is playing, press the ■ button (10) and wait a few seconds for the disc to stop.
- Press the Open/Close marking on CD door to open.
- Grip the disc at the sides and lift it out of the disc compartment.

CD PLAYBACK

- Load the CD.
- CD playback starts when closed CD door
- If not, press the ▶▶ button (9) to start the CD playing
- Display show the current track number.
- When a CD is playing, pressing the ▶▶ button (9) at any time will pause playback and tracks display blinks.
- Press the button again to re-start playback.

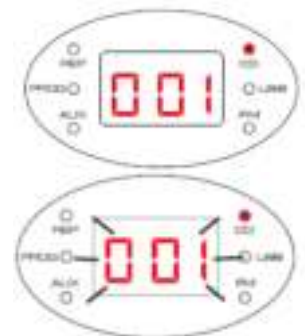

Selecting tracks:

Press the ◀◀ or ▶▶ button (5 or 8) briefly to select the previous or next track from the disc.
Press and hold the ◀◀ or ▶▶ button (5 or 8) to search the passage backward or forward.

Press the and hold the ▶▶ / +10 to increase the title number by 10 titles.

CD REPEAT

You can repeat a single track or the whole disc.

- In CD mode, press the “**REP**” button (3) to cycle through the options of repeat current track, the REP indicator blinks.
- For Repeat all tracks (whole disc), the “**REP**” indicator will go stable.

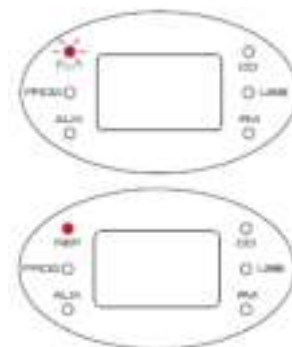

PROGRAM PLAY

For CD disc, you can store a random sequence of up to CD-20 and MP3/WMA- 99 tracks to play in your preferred order.

To store a program track(s):

- In CD Stop mode, press the “**PROG**” button (4).
- Display showing [P01] and “**PROG**” indicator blinks.
P stand for program and following 2 digits stand for program number.



- Press the **⏮** or **⏭** button (5 or 8) to select the track number for the first track you want to program.
- Press the “**PROG**” button (4) to store this track into the program memory. The track will be store and the program counter will increase to “P02”.
- Repeat the above two steps to store the next and subsequent tracks in your program sequence.
- When you have finished entering all tracks in your program, press the **⏮** button (9) to start the program playing.

To clear a program

- During program playing, press the **■** button (10) twice.
- Open the CD door.

Note: USB program play is same operation.

LISTENING TO AN USB

1. Set the function selector to USB position.
2. Press **⏮** button (9) to playback the music.
3. The operation procedures are the same as CD playback.

NOTE:

- Compatible storage device (up to 32GB).
- Please do NOT use a USB extension cable to connect your USB flash drive. Such cable can pick up additional interference which can corrupt the data flow.
- Always connect your USB flash drive directly to the USB port without USB extension cable.
- Due to some USB drive manufacturer’s non-compliance with the full USB 1.1/ 2.0 standard. A small percentage (about 5%) of USB flash drive might not be compatible

AUX-IN JACK

1. Set the “**FUNCTION**” selector (13) to AUX position
2. Connect your auxiliary device to the 3.5mm AUX IN socket at the back of the unit.
3. Turn the “**VOLUME**” control (14) to set the volume level
4. Play your auxiliary device.

SINGING ALONG - MICROPHONE JACK

There is a “**MIC**” input jack (17) and included microphone that allow you to sing along with sound of the available sources .

1. Plug the provided microphone into “**MIC**” jack (17).
2. Start playback as described on CD PLAYBACK instruction page.
3. Slide the MIC’s “ON/OFF” switch to the “ON” position and sing along!
4. Adjust the “VOLUME” control (14) to desired level.

Note: The microphone sound level was 80% of master volume.

5. To shut off the microphone, slide the “MIC’s ON/OFF” switch to the “OFF” position.

Note: Please always switch the “MIC’s ON/OFF” to “OFF” position when placing to the unit -MIC holder. Otherwise, very high frequency echo noise will be heard.

TECHNICAL SPECIFICATIONS

DC input:	DC 9V, \approx 1000mA
Battery supply	DC 9V \approx (6 x “C ” SIZE LR14)
Power consumption	14W
Output power :	2 x 1.2W
Frequency range:	87.5-108 MHz (FM)

IMPORTER

Wörlein GmbH	Tel.: +49 9103 71 67 0
Gewerbestr. 12	Fax.: +49 9103 71 67 12
D 90556 Cadolzburg	Email: service@woerlein.com
Germany	Web: www.woerlein.com



Technische Änderungen und Druckfehler vorbehalten

Copyright by Woerlein GmbH, 90556 Cadolzburg, www.woerlein.com

Vervielfältigung nur mit ausdrücklicher Genehmigung der Woerlein GmbH

PROTECTION DE L'ENVIRONNEMENT



Ne jetez pas ce produit avec les ordures ménagères lorsqu'il est usagé. Retournez-le à un point de collecte pour le recyclage des appareils électriques et électroniques. Cette recommandation est indiquée par le symbole sur le produit, le mode d'emploi ou l'emballage.

Les composants sont réutilisables en fonction de leur marquage. En réutilisant, recyclant ou employant autrement les vieux appareils, vous contribuerez de façon significative à la protection de notre environnement.

Veillez contacter vos collectivités locales pour vous renseigner sur les points de collecte

	ATTENTION	
Risque d'électrocution Ne pas ouvrir!		
Attention!: Pour réduire le risque d'électrocution, ne retirez pas le couvercle (ou l'arrière). L'utilisateur ne peut entretenir aucune pièce à l'intérieur. Confiez l'entretien à un personnel qualifié.		



Ce symbole indique la présence d'une tension dangereuse à l'intérieur de l'appareil, qui est suffisante pour provoquer un choc électrique.



Ce symbole indique la présence de consignes importantes de fonctionnement et d'entretien de pour l'appareil



Les piles usagées sont des déchets dangereux et ne doivent PAS être jetées avec les ordures ménagères ! La loi impose aux consommateurs de disposer de **toutes les piles** pour un recyclage écologique – et ce que les piles soient de contenance dangereuse ou pas*).

Disposer gratuitement des piles dans les points de collecte de votre communauté ou auprès des magasins détaillant les piles de même catégories.

Ne disposez que de piles entièrement vides.

***) marquée Cd = cadmium, Hg = mercure, Pb = plomb**



AVERTISSEMENT

N'INGÉREZ PAS LA PILE : RISQUE DE BRÛLURES CHIMIQUES

Ce produit contient une pile bouton/en forme de pièce. Si la pile bouton/en forme de pièce est avalée, elle peut causer des brûlures internes graves en seulement 2 heures et peut conduire à la mort.

Gardez les piles neuves et usagées hors de portée des enfants. Si le compartiment à piles ne se ferme pas correctement, arrêtez d'utiliser le produit et gardez-le hors de portée des enfants.

Si vous pensez que les piles peuvent avoir été avalées ou placées dans une partie du corps quelconque, consultez immédiatement un médecin

CLASS 1 LASER PRODUCT
KLASSE 1 LASER PRODUKT
LUOKAN 1 LASER LAITE
KLASS 1 LASER APPARAT
PRODUCTO LASER CLASE 1

ATTENTION – RADIATION LASER INVISIBLE LORSQUE VOUS OUVREZ LE COUVERCLE OU APPUYEZ SUR L'ENCLENCHEMENT DE SECURITE. EVITEZ TOUTE EXPOSITION AU RAYON LASER

- N'utilisez l'appareil qu'à l'intérieur dans un lieu sec
- Protégez l'appareil contre l'humidité
- N'ouvrez pas l'appareil **RISQUE D'ELECTROCUTION !** Faites effectuer l'ouverture et l'entretien par un personnel qualifié
- Ne connectez cet appareil qu'à une prise murale correctement installée et reliée à la terre Assurez-vous que la tension principale corresponde aux recommandations de la plaque d'indice
- Assurez-vous que le câble d'alimentation reste au sec pendant le fonctionnement. Ne pincez pas le câble et ne l'endommagez d'aucune façon
- Un câble de réseau ou une prise abimés doivent être immédiatement remplacés par un centre agréé.
- En cas de tonnerre, débranchez immédiatement l'appareil de l'alimentation.
- Les enfants doivent être surveillés par leurs parents lorsqu'ils utilisent l'appareil.
- Ne nettoyez l'appareil qu'avec un tissu sec. N'utilisez PAS de PRODUITS DETERGENTS ou de CHIFFONS ABRASIFS !
- N'exposez pas l'appareil à la lumière directe du soleil ou toute autre source de chaleur
- Installez l'appareil dans un emplacement suffisamment ventilé pour éviter une accumulation de chaleur.
- Ne recouvrez pas les grilles d'aération !
- Installez l'appareil dans un emplacement sécurisé et sans vibrations.
- Ne pas installer l'appareil à proximité d'ordinateurs et fours à micro-ondes; sinon la réception de radio pourrait être perturbée.
- Ne pas ouvrir ou réparer l'appareil. Cela est dangereux et annulerait la garantie. La réparation doit être uniquement effectuée que par un centre de réparations / service agréé.
- L'appareil est équipé d'un « Laser Classe 1 ». Evitez toute exposition au rayon laser car cela pourrait blesser les yeux.
- N'utilisez que des piles au mercure et sans cadmium.
- Les piles usagées sont des déchets dangereux et ne doivent PAS être jetées avec les ordures ménagères !!! Ramenez les piles à votre point de vente ou aux points de collecte de votre ville.
- Eloignez les piles des enfants. Les enfants pourraient avaler les piles. En cas d'ingestion d'une pile, contactez immédiatement un médecin.
- Vérifiez régulièrement vos piles pour éviter les fuites.
- La prise de courant ou un coupleur d'appareil est utilisé comme dispositif de déconnexion, les dispositifs de déconnexion doivent rester facilement utilisables.
- Aucune source de flamme nue, telle que des bougies allumées, ne doit être placée sur l'appareil.
- Aucun objet rempli de liquide, tel que des vases, ne doit être placé sur l'appareil.
- Cet appareil, conçu pour les climats modérés, ne convient pas pour une utilisation dans les pays au climat tropical.

EMPLACEMENT DES COMMANDES

- 1 BOUTON ALLUMER/ÉTEINDRE
- 2 TÉMOIN D'ALIMENTATION
- 3 RÉPÉTER (RÉP)
- 4 PROGRAMME
- 5  SAUT ARRIÈRE
- 6 VOYANT LED
- 7 COMPARTIMENT CD
- 8  SAUT AVANT
- 9  /+10
- 10  ARRÊTER
- 11 RÉINITIALISATION FM
- 12 BALAYAGE FM
- 13 SÉLECTEUR DE FONCTION
- 14 COMMANDE DE VOLUME
- 15 PRISE D'ENTRÉE CC
- 16 PRISE JACK AUX IN
- 17 PRISE MICRO
- 18 PORT USB (POUR LA LECTURE UNIQUEMENT)
- 19 COMPARTIMENT À PILES
- 20 SUPPORT MICRO
- 21 MICROPHONE

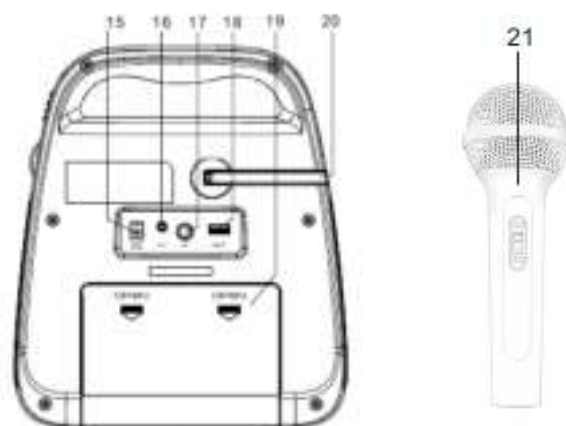
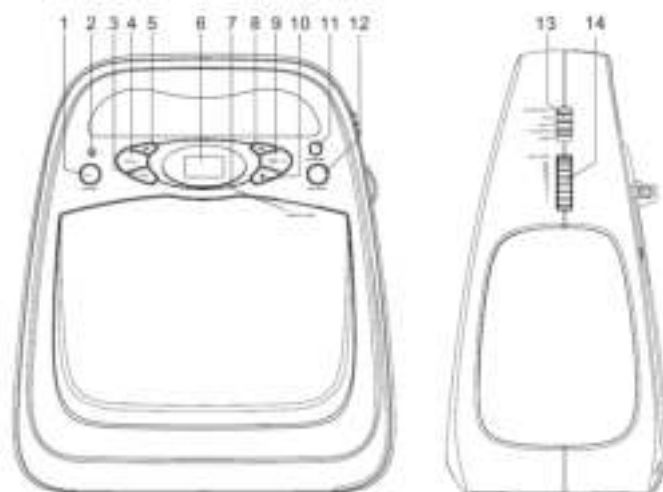

COMMENCER

SYNTONISEUR FM

Cet appareil est équipé d'une antenne FM intégrée. Veuillez la positionner correctement pour améliorer la puissance du signal de réception.

MISE SOUS ALIMENTATION

Le lecteur CD peut être alimenté sous courant alternatif ou continu.

Pour l'alimentation sous batterie CC, insérez six piles de taille UM-2/C (non fournies).

Pour l'alimentation sous courant alternatif :

Avant de brancher l'appareil, vérifiez que le courant secteur de votre région correspond à celui requis par l'appareil.

Branchez la prise CC dans l'orifice situé à l'arrière de l'appareil, puis branchez l'adaptateur CA (non fourni) dans la prise murale.

L'appareil est maintenant prêt à être utilisé.

MARCHE/ARRÊT

Pressez sur « **POWER** » (1) pour allumer l'appareil :

L'écran s'allumera et l'appareil se mettra en marche.

Pressez de nouveau sur « **POWER** » (1) pour éteindre l'appareil.



ÉCONOMIE D'ÉNERGIE/RÉGULATION ERP2

Cet appareil est équipé d'un SYSTÈME D'ARRÊT/MISE EN VEILLE AUTOMATIQUE à des fins d'économie d'énergie. Ceci correspond aux normes européennes et ne constitue PAS UN MAUVAIS FONCTIONNEMENT.

Lorsque le lecteur CD est en mode veille, appuyez deux fois sur la touche « **POWER** » (1) pour le réactiver. Ce système de gestion de l'énergie s'appelle ERP2.

RÉGLAGE DU VOLUME SONORE

- Pressez sur la touche « **VOLUME -/+** » (14) pour augmenter ou réduire le volume.

SÉLECTION D'UNE SOURCE

Appuyez sur la touche « **FUNCTION** » (13) pour sélectionner l'une des sources ci-dessous.

- FM
- AUX
- CD
- USB

Radio FM

Réglez l'appareil sur une station FM.

Éloignez autant que possible l'appareil de téléviseurs, d'adaptateurs d'alimentation et de toute autre source de rayonnement.

1. Réglez le sélecteur « **FUNCTION** » (13) sur FM.
2. Le témoin FM s'allume.

Appuyez sur la touche « **FM SCAN** » (12) pour rechercher automatiquement la station FM ayant un puissant signal de réception.

3. Répétez l'étape 2 ci-dessus pour syntoniser d'autres stations.
4. Pour supprimer ou réinitialiser la station active, appuyez sur « **FM RESET** » (11).

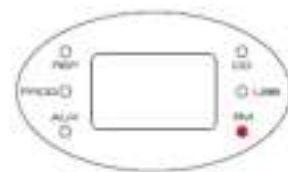

ÉCOUTER UN CD

Ce lecteur prend en charge le format audio CD, MP3 et WMA.

Pour choisir de lire un CD :

- Réglez le sélecteur « **FUNCTION** » (13) sur CD.

CHARGER DES DISQUES

- Appuyez sur le point d'ouverture et de fermeture de la porte du compartiment à CD pour l'ouvrir. « OP » s'affiche à l'écran.
- Placez délicatement un CD sur l'axe central, la face portant l'étiquette vers le haut.
- Une fois le disque en place, appuyer sur le disque jusqu'à ce qu'il s'enclenche sur le plateau tournant.
- Fermez la porte du compartiment à CD.

Au bout de quelques secondes, la lecture du disque démarre.
Pour les pistes, trois chiffres s'affichent à l'écran.

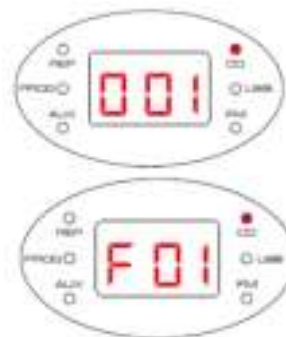

Pour un CD-MP3/CD-WMA, le dossier contenant les contenus :
F renvoie au dossier et les deux chiffres au numéro du dossier.

INSERTION DE DISQUE :



- Pendant la lecture du disque, appuyez sur la touche ■ (10) et patientez un instant jusqu'à ce qu'il cesse de tourner.
- Appuyez sur le point d'ouverture et de fermeture de la porte du compartiment à CD pour l'ouvrir.
- Attraper le disque par les côtés et le soulever du compartiment CD.

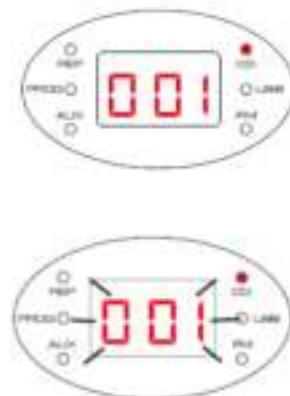

Lecture CD

- Charger le CD.
- La lecture du CD démarre lorsque la porte du compartiment se ferme.
- Dans le cas contraire, appuyez sur ■ (9) pour démarrer la lecture du CD.
- Le numéro de la piste en cours de lecture s'affiche à l'écran.
- Pendant la lecture du disque, appuyez sur la touche ■ (9) à n'importe quel moment pour effectuer une pause de lecture. Pendant la pause, le numéro de la piste clignote à l'écran.
- Appuyez de nouveau sur cette touche pour reprendre la lecture.



Sélectionner une piste :

Appuyez brièvement sur  ou  (5 ou 8) pour sélectionner la piste précédente ou suivante sur le disque.

Maintenez enfoncée la touche  ou  (5 ou 8) pour rechercher vers l'avant ou vers l'avant une section donnée d'une piste.

Appuyez longuement sur la touche  /+10 pour augmenter le numéro de la piste de 10 en 10.

LECTURE RÉPÉTÉE DU CD

Vous pouvez lire de manière répétée une piste ou l'ensemble des pistes du CD.

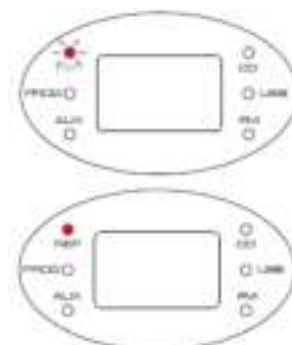

- En mode CD, appuyez sur la touche « **REP** » (3) pour parcourir les différentes options de répétition de la piste en cours. Le témoin REP clignote.
- Pour « Repeat all tracks » (répéter toutes les pistes du CD), le témoin « **REP** » brille en continu.



LISTE DE LECTURE

En mode CD, vous pouvez mémoriser une liste non ordonnée de 20 pistes CD et 99 pistes MP3/WMA à lire dans l'ordre de votre choix.

Pour mémoriser une ou plusieurs pistes dans la liste de lecture :

- Le CD en arrêt de lecture, pressez sur la touche « **PROG** » (4).
- Les témoins [P01] et « PROG » clignotent à l'écran. P signifie programme et les deux chiffres le numéro de la piste mémorisée.
- Appuyez sur  ou  (5 ou 8) pour sélectionner le numéro de piste à mémoriser dans l'emplacement 1 de votre liste.
- Appuyez de nouveau sur la touche « **PROG** » pour sauvegarder la piste sélectionnée dans la mémoire du programme. La piste sera sauvegardée et le système passera à la plage suivante « P02 ».
- Répéter les deux étapes ci-dessus pour sauvegarder les pistes suivantes de la liste de lecture.
- Une fois que vous avez entré toutes les pistes de votre choix dans la liste de lecture, appuyez sur  (9) pour démarrer sa lecture.



Pour effacer une liste de lecture

- Pendant la lecture de la liste de lecture, appuyez deux fois sur la touche  (10).
- Ouvrir la porte du compartiment CD.

Remarque : le procédé est le même pour la lecture d'une liste de lecture USB.

LECTURE D'UNE SOURCE USB

1. Réglez le sélecteur « **FUNCTION** » sur USB.
2. Appuyez sur la touche  (9) pour démarrer la lecture musicale.
3. Les commandes sont identiques à celles de la lecture d'un CD.

REMARQUE :

- Appareil de stockage compatible (jusqu'à 32GB).
- Veuillez ne PAS utiliser de rallonge USB pour connecter votre clé USB. Ce genre de câble peut produire des interférences supplémentaires corrompant le flux de données.
- Veuillez toujours connecter votre clé USB directement au port USB de l'appareil sans utiliser de rallonge.
- En raison du non-respect des normes USB 1.1/2.0 par certains fabricants, un faible pourcentage des clés UDB (environ 5%) peut ne pas être compatible avec l'appareil.

PRISE AUX-IN

1. Réglez le sélecteur « **FUNCTION** » (13) sur AUX.
2. Branchez votre appareil auxiliaire à la prise AUX IN 3,5 mm à l'arrière de l'appareil.
3. Tournez la molette « **Volume** » (14) jusqu'à atteindre le niveau de volume souhaité.
4. Démarrez la lecture de votre périphérique externe.

CHANTER - PRISE MICROPHONE

L'appareil est équipé d'une prise d'entrée « **MIC** » (17) et d'un microphone (fourni) pour vous permettre de chanter sur la musique diffusée par une source disponible.



1. Branchez le microphone fourni dans la prise « **MIC** » (17).
2. Démarrez la lecture comme indiqué sur la page relative aux instructions de lecture du CD.
3. Poussez le sélecteur « ON/OFF » du micro sur « ON », et chantez !
4. Tournez la molette « **VOLUME** » (14) jusqu'à atteindre le niveau de volume souhaité.

Remarque : le volume du microphone représente 80 % du volume de la source audio principale.

5. Pour arrêter le microphone, poussez le sélecteur « ON/OFF » du micro sur « OFF ».

Remarque : veuillez toujours régler le sélecteur « ON/OFF » du micro sur « OFF » avant de remettre le microphone sur son support. Sinon, des échos de très haute fréquence retentiront.

SPÉCIFICATIONS TECHNIQUES

Entrée CC :	9 VCC  1 000 mA
Alimentation des piles	9 VCC  (6 piles LR14 de taille « C »).
Consommation électrique	14 W
Puissance de sortie :	2 x 1,2 W
Plage de fréquence :	87,5-108 MHz (FM)

IMPORTATEUR

Wörlein GmbH	Tél. :	+49 9103 71 67 0
Gewerbestr. 12	Fax :	+49 9103 71 67 12
D 90556 Cadolzburg	Email :	service@woerlein.com
Allemagne	Site web :	www.woerlein.com

Technische Änderungen und Druckfehler vorbehalten

Copyright de Wörlein GmbH, 90556 Cadolzburg, www.woerlein.com

Vervielfältigung nur mit ausdrücklicher Genehmigung der Woerlein GmbH





MILIEUBESCHERMING



Gooi dit product niet weg bij het huishoudafval aan het einde van de levensduur ervan. Breng het product terug naar een inzamelingspunt voor hergebruik van elektrische en elektronische apparatuur. Dit wordt aangegeven door dit symbool op het product, in de gebruiksaanwijzing of op de verpakking.

De materialen zijn herbruikbaar volgens de markeringen. Door materiaal te recyclen of oude apparaten op een andere manier te hergebruiken draagt u bij aan het bescherming van ons milieu. Neem a.u.b. contact op met uw gemeente voor informatie over inzamelingspunten.

	WAARSCHUWING	
Risico voor een elektrische schok Niet openen!		
<p>Waarschuwing: Verwijder de behuizing (of achterzijde) niet, om het risico op elektrische schokken te verkleinen. Geen voor de gebruiker te onderhouden onderdelen binnenin het apparaat. Laat reparatie over aan gekwalificeerd onderhoudspersoneel.</p>		



Dit symbool wijst op de aanwezigheid van een gevaarlijke spanning binnenin de behuizing, die groot genoeg is om elektrische schokken te veroorzaken.



Dit symbool wijst de gebruiker op de aanwezigheid van belangrijke gebruiks- en onderhoudsinstructies voor het apparaat.



Gebruikte batterijen zijn gevaarlijk afval en mogen NIET weggegooid worden bij het huishoudelijk afval!!! Als consument bent u wettelijk verplicht alle batterijen terug te brengen voor milieuvriendelijk hergebruik - of de batterijen gevaarlijke stoffen*) bevatten of niet.

U kunt batterijen gratis terugbrengen naar openbare inzamelingspunten in uw gemeente of bij winkels die de betreffende soort batterijen verkopen.

Alleen volledig lege batterijen.

*) met de markering Cd = cadmium, Hg = kwik, Pb = lood

	WAARSCHUWING
BATTERIJ NIET DOORSLIKKEN, RISICO OP CHEMISCHE BRANDWONDEN	
<p>Dit product bevat een knoopcelbatterij. Als deze knoopcelbatterij wordt ingeslikt, kan dit in slechts 2 uur tot ernstige brandwonden leiden en zelfs fataal aflopen. Houd nieuwe en gebruikte batterijen uit de buurt van kinderen. Als de batterijhouder niet goed kan worden gesloten, stop het product te gebruiken en houd het uit de buurt van kinderen.</p> <p>Als u denkt dat batterijen zijn ingeslikt of in een willekeurig lichaamsdeel terecht zijn gekomen, raadpleeg onmiddellijk uw arts.</p>	

CLASS 1 LASER PRODUCT
KLASSE 1 LASER PRODUKT
LUOKAN 1 LASER LAITE
KLASS 1 LASER APPARAT
PRODUCTO LASER CLASE 1

WAARSCHUWING - ONZICHTBARE LASERSTRALING WANNEER DE BEHUIZING GEOPEND WORDT OF DE INTERNE BEVEILIGING UITGESCHAKELD. VERMIJD BLOOTSTELLING AAN DE LASERSTRAAL.

- Gebruik het apparaat alleen binnenshuis in een droge omgeving.
- Bescherm het apparaat tegen vocht.
- Open het apparaat niet. **ELECTRISCHE SCHOKGEVAAR!** Laat opening en reparatie over aan gekwalificeerd onderhoudspersoneel.
- Sluit dit apparaat alleen aan op een goed geïnstalleerd en geaard stopcontact. Zorg ervoor dat de netspanning overeenkomt met het de specificaties op het etiket.
- Zorg ervoor dat het elektriciteits snoer droog blijft tijdens gebruik. Zorg ervoor dat het elektriciteits snoer niet afgeknepen of op een andere manier beschadigd wordt.
- Beschadigde snoeren of stekkers moeten meteen vervangen worden door geautoriseerd onderhoudspersoneel.
- In geval van bliksem moet de stekker onmiddellijk uit het stopcontact getrokken worden.
- Wanneer kinderen het apparaat gebruiken, moeten de ouders toezicht houden.
- Reinig het apparaat alleen met een droge doek.
- Gebruik **GEEN SCHOONMAAKMIDDELEN** of **SCHUURSPONSJES!**
- Stel het apparaat niet bloot aan direct zonlicht of andere hittebronnen.
- Installeer het apparaat op een plaats met voldoende ventilatie, om oververhitting te voorkomen.
- Dek de ventilatieopeningen niet af!
- Installeer het apparaat op een veilige en vibratie-vrije plaats.
- Installeer het apparaat zo ver mogelijk uit de buurt van computers en magnetrons; anders kan de radio-ontvangst gestoord worden.
- Open de behuizing niet en probeer het apparaat niet te repareren. Dit is gevaarlijk en doet uw garantie vervallen. Reparaties mogen alleen uitgevoerd worden door geautoriseerd onderhoudspersoneel.
- Dit apparaat is uitgerust met een "Klasse 1 Laser". Vermijd blootstelling aan de laserstraal; dit kan verwondingen aan de ogen veroorzaken.
- Gebruik alleen kwik- en cadmium-vrije batterijen.
- Gebruikte batterijen zijn gevaarlijk afval en mogen NIET weggegooid worden bij het huishoudelijk afval!!! Breng de batterijen terug naar uw handelaar of naar inzamelingspunten in uw gemeente.
- Houd batterijen buiten bereik van kinderen. Kinderen kunnen batterijen per ongeluk inslikken. Raadpleeg onmiddellijk een dokter wanneer een kind een batterij ingeslikt heeft.
- Controleer uw batterijen regelmatig om batterijlekkage te voorkomen.
- De stekker of een koppelkabel wordt gebruikt als onderbrekingsapparaat. De onderbrekingsapparaten zullen gereed zijn voor gebruik.
- Zet geen open vuurbronnen, zoals brandende kaarsen, op het apparaat.
- Zet geen met vloeistof gevulde objecten, zoals vazen, op het apparaat.
- Dit apparaat is voor gebruik in omgevingen met een gematigd klimaat; niet geschikt in landen met een tropisch klimaat.

LOCATIE VAN BEDIENINGEN

- 1 AAN-/UITKNOP
- 2 AAN-/UITLAMPJE
- 3 HERHAAL (HERH)
- 4 PROG.
- 5  TERUG
- 6 LED-SCHERM
- 7 CD-KLEPJE
- 8  VOORUIT
- 9  /+10
- 10  STOP
- 11 FM-RESET
- 12 FM-SCAN
- 13 FUNCTIESCHAKELAAR
- 14 VOLUMEREGELING
- 15 NETAANSLUITING
- 16 AUX-INGANG
- 17 MIC-AANSLUITING
- 18 USB-POORT (ALLEEN VOOR AFSPELEN)
- 19 BATTERIJHOUDER
- 20 MICROFOONHOUDER
- 21 MICROFOON

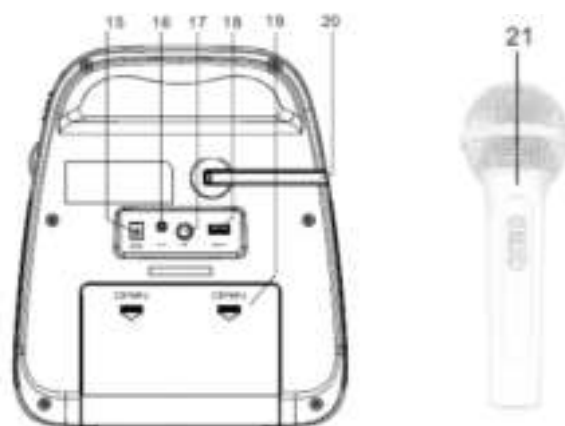
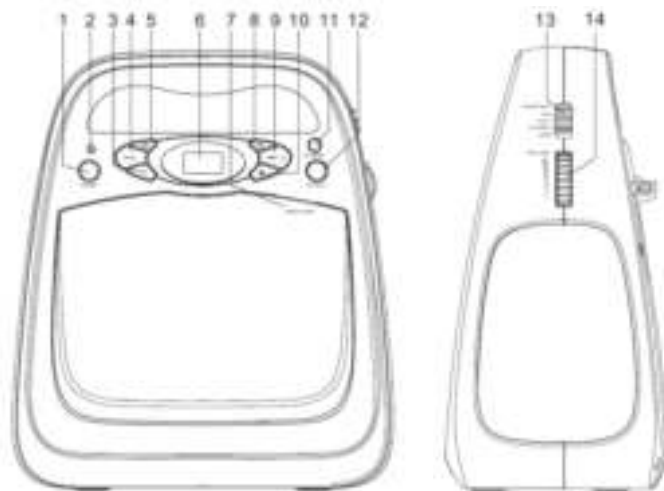

AAN DE SLAG

FM-TUNER

Dit apparaat maakt gebruik van een ingebouwde FM-antenne; wellicht dient u het apparaat te verplaatsen voor maximale signaalsterkte.

AANSLUITEN OP HET ELEKTRICITEISNET

De cd-speler kan gebruik maken van AC of DC.

Bij DC-batterij dient u 6x UM-2/C-batterijen te gebruiken. (Batterij niet meegeleverd)

Bij AC-voeding:

Voordat u de voeding aansluit, dient u te controleren of de netspanning aangegeven op het specificatieplaatje overeenkomt met uw plaatselijke netspanning.

Steek de DC-aansluiting in de achterkant van het apparaat en steek de AC-adapter (niet meegeleverd) in het stopcontact.

Het apparaat is nu gereed voor gebruik.

AAN/UIT-BEDIENING

Druk op de "**POWER**"-knop (1) om het apparaat aan te zetten:

De display zal oplichten en het apparaat schakelt in.

Druk opnieuw op de "**POWER**"-knop (1) om het apparaat uit te zetten.



ENERGIEBESPARING/ERP2-RICHTLIJN

Dit apparaat is voorzien van een AUTOMATISCH STAND-BY/UITSCHAKELSYSTEEM voor energiebesparingsvereisten. Dit is bepaald door een EU-standaard en is NIET EEN STORING.

Als de cd-speler in stand-by staat, drukt u twee keer op de "**POWER**"-knop (1) om het apparaat weer aan te zetten. Dit is ERP2-energiebeheer.

VOLUMEREGELING

- Verstel de "**VOLUME**"-regelaar (14) om het volume te verhogen of verlagen.

EEN BRON SELECTEREN

U kunt tevens naar de volgende bronnen luisteren door de "**FUNCTION**"-regelaar te gebruiken (13).

- FM
- AUX
- CD
- USB:

FM-radio

Stem in op een FM-radiozender.

Plaats het apparaat zo ver mogelijk verwijderd van tv, adapter en andere stralingsbron.

1. Zet de "**FUNCTION**"-regelaar (13) in FM-stand.
2. De FM-indicator zal gaan branden.

Druk op de "**FM SCAN**"-knop (12) om automatisch naar FM-stations met een goede ontvangst te zoeken.

3. Herhaal stap 2 om op meer stations af te stemmen.
4. Als u het huidige station wilt wissen of resetten, drukt u op de "**FM RESET**"-knop (11).

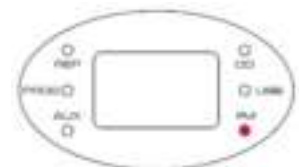

NAAR EEN CD LUISTEREN

Deze speler kan cd's, MP3- en WMA-bestanden afspelen.

De CD-modus selecteren:

- Zet de "FUNCTION"-regelaar (13) in CD-stand.

EEN DISK LADEN

- Druk op de Open/Close-markering op de cd-lade om deze te openen. Het scherm toont "OP"
- Leg de schijf voorzichtig spoel in het midden met het label naar boven.
- Eenmaal op zijn plek, druk op het midden van de disk totdat deze vast klikt op het draaiplateau.
- Sluit het cd-klepje.

De schijfgegevens zullen binnen enkele seconden worden ingelezen. Nummers worden weergegeven met 3 cijfers:



Voor de inhoud van de map van de CD-MP3/CD-WMA-schijf: F betekent map en de 2 cijfers erna staan voor het mapnummer.



EEN SCHIJF UITNEMEN:

- Druk tijdens het afspelen van de schijf op de ■-knop (10) en wacht enkele seconden tot de schijf gestopt is.
- Druk op de Open/Close-markering op de cd-lade om deze te openen.
- Houd de disk aan de zijden vast en til vervolgens uit de diskhouder.

CD AF SPELEN

- Laad de cd.
- Het afspelen van de cd start wanneer de cd-lade is gesloten.
- Zo niet, druk dan op de ■-knop (9) om de cd af te spelen.
- Het scherm toont het nummer van het huidige nummer.
- Wanneer er een cd wordt afgespeeld, kunt u op elk gewenst moment op de ■-knop (9) drukken om het afspelen te pauzeren. De nummerweergave zal knipperen.
- Druk opnieuw op de knop om het afspelen te hervatten.

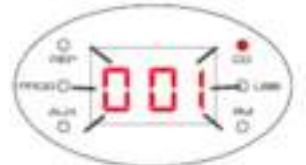
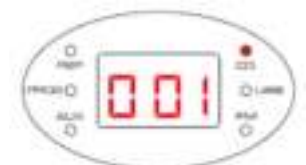

Tracks selecteren:

Druk kort op de knop of (5 of 8) om het vorige of volgende nummer van de schijf te selecteren.

Houd de knop of (5 of 8) ingedrukt om terug of vooruit te spoelen.

Houd /+10 ingedrukt om het titelnummer met 10 titels te verhogen.

CD HERHALEN

U kunt een enkel nummer of de gehele schijf herhalen.

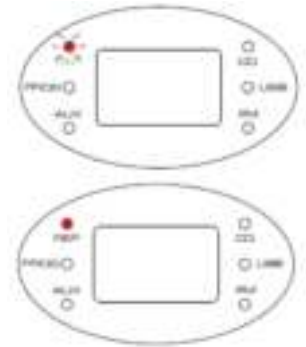

- Druk in CD-modus op de “**REP**”-knop (3) om door de opties voor herhalen te bladeren. De REP-indicator zal knipperen.
- Bij alle nummers herhalen (gehele schijf) zal de “**REP**”-indicator stabiel branden.



GEPROMAMMEERDE AFSPEELVOLGORDE

Bij cd's kunt u een willekeurige volgorde van tot 20 cd- en 99 MP3/WMA-nummers in de gewenste volgorde afspelen.

Om nummers in een programma op te slaan:

- Druk in cd-stopmodus op de “**PROG**”-knop (4).
- Het scherm toont [P01] en “PROG” knippert.
P betekent programma en de 2 cijfers erna staan voor het programmanummer.
- Druk op de knop  of  (5 of 8) om het nummer te selecteren voor het eerste nummer dat u wilt programmeren.
- Druk opnieuw op de “**PROG**”-knop (4) om dit nummer in het programmeergeheugen op te slaan. De track zal worden opgeslagen en de programmeerteller zal verhogen naar “P02”.
- Herhaal de twee bovengenoemde stappen om de volgende en daaropvolgende tracks in de te programmeren volgorde op te slaan.
- Wanneer u alle nummers in uw programma heeft ingevoerd, drukt u op de -knop (9) om het programma af te spelen.



Een programmering wissen

- Druk tijdens het afspelen van het programma twee keer op -knop (10).
- Open het cd-klepje.

Opmerking: Afspelen van het USB-programma werkt hetzelfde.

NAAR EEN USB-APPARAAT LUISTEREN

1. Zet de functieregelaar in USB-stand.
2. Druk op de -knop (9) om de muziek af te spelen.
3. De bedieningen zijn hetzelfde als voor het afspelen van cd's.

OPMERKING:

- Compatibel geheugenapparaat (tot op 32GB).
- Gebruik a.u.b. GEEN USB-verlengkabel om uw USB-flashdrive aan te sluiten. Een dergelijke kabel kan bijkomende interferentie oppikken waardoor de gegevensoverdracht kan worden verstoord.
- Sluit uw USB-flashdrive altijd direct aan op de USB-poort zonder USB-verlengkabel.
- Aangezien sommige fabrikanten van USB-apparaten de volledige USB 1.1/2.0-norm niet nakomen, kan het zijn dat een klein percentage (ongeveer 5%) USB-apparaten niet compatibel is.

AUX-INGANG

1. Zet de “**FUNCTION**”-regelaar (13) in AUX-stand.
2. Sluit uw externe apparaat aan op de 3,5 mm AUX-IN-aansluiting aan de achterkant van het apparaat.
3. Draai aan de “**VOLUME**”-regelaar (14) om het volume in te stellen.
4. Speel uw externe apparaat af.

MEEZINGEN - MICROFOONAANSLUITING

Er is een “**MIC**”-aansluiting (17) en meegeleverde microfoon waarmee u kunt meezingen met de beschikbare muziekbronnen.



1. Stek de meegeleverde microfoon in de “**MIC**”-aansluiting (17).
2. Start het afspelen zoals beschreven op de instructiepagina CD AFSPELEN.
3. Schuif de AAN/UIT-schakelaar van de MIC naar de “AAN”-stand en zing mee!
4. Stel de “**VOLUME**”-regelaar (14) in op het gewenste niveau.

Opmerking: Het geluidsniveau van de microfoon is 80% van het hoofdvolume.

5. Schuif de AAN/UIT-schakelaar van de MIC naar de “UIT”-stand om de microfoon uit te schakelen.

Opmerking: Schuif de AAN/UIT-schakelaar van de MIC altijd naar de “UIT”-stand wanneer u de microfoon in de MIC-houder van het apparaat plaatst. Doet u dit niet, dan hoort u een echo op een zeer hoge frequentie.

TECHNISCHE SPECIFICATIES

Voeding:	DC 9V  1000mA
Batterijvoeding	DC 9V  (6 x “C”-formaat LR14)
Stroomverbruik	14W
Uitgangsvermogen:	2 x 1,2W
Frequentiebereik:	87,5-108 MHz (FM)

IMPORTEUR

Wörlein GmbH	Tel.: +49 9103 71 67 0
Gewerbestr. 12	Fax: +49 9103 71 67 12
D 90556 Cadolzburg	Email: service@woerlein.com
Duitsland	Website: www.woerlein.com

Technische Änderungen und Druckfehler vorbehalten

Auteursrecht van Woerlein GmbH, 90556 Cadolzburg, www.woerlein.com

Vervielfältigung nur mit ausdrücklicher Genehmigung der Woerlein GmbH



PROTEZIONE AMBIENTALE

Non smaltire il presente prodotto tra i normali rifiuti domestici al termine del suo ciclo di vita. Portarlo invece ad un centro specializzato nel riciclo di materiale elettrico e dispositivi elettronici. Quest'obbligo è indicato dal simbolo di riciclo presente sul prodotto, sul manuale di istruzioni o sulla confezione.

I materiali sono riutilizzabili in base alle indicazioni su di essi riportate. Riutilizzando, riciclando o comunque trovando altri usi ai dispositivi usati, si dà un grande contributo alla protezione ambientale. Contattare i propri enti locali responsabili della questione per ulteriori informazioni sui punti di raccolta.

	ATTENZIONE	
Rischio di scosse elettriche Non aprire il dispositivo!		
Cautela: Per ridurre il rischio di scosse elettriche, non rimuovere la copertura (o il retro). Il prodotto non contiene componenti riparabili. Affidare le riparazioni esclusivamente a personale qualificato.		



Tale simbolo indica la presenza all'interno dell'apparecchio di componenti che generano tensione elettrica a livelli pericolosi, capaci di produrre scosse elettriche.



Tale simbolo indica la presenza di importanti istruzioni di utilizzo e manutenzione del prodotto.



Le batterie usate sono rifiuti pericolosi e NON devono essere smaltite assieme agli altri rifiuti domestici! Infatti, ogni consumatore è **obbligato a norma di legge** a restituire **tutte le batterie** ai centri di riciclaggio ecosostenibile – indipendentemente dalla presenza nelle batterie di sostanze più o meno dannose*). **Le batterie usate possono essere consegnate in maniera completamente gratuita ai centri di raccolta pubblica o al proprio rivenditore.**

Riportare le batterie solo quando esse sono completamente scariche.

*) indicate dai simboli Cd = cadmio, Hg = mercurio, Pb = piombo

**AVVERTENZA****NON INGERIRE LA BATTERIA, RISCHIO DI USTIONI DA SOSTANZE CHIMICHE**

Il presente prodotto contiene una batteria a bottone. In caso di ingestione della batteria a bottone, diverse ustioni da sostanze chimiche piuttosto gravi potrebbero verificarsi in sole 2 ore con il rischio di decesso.

Tenere lontane dalla portata dei bambini le batterie usate e nuove. Se il vano batteria non si chiude correttamente, non utilizzare più il prodotto tenendolo lontano dalla portata dei bambini.

In caso di ingestione o posizionamento della batteria a bottone all'interno di una qualsiasi parte del corpo, rivolgersi immediatamente a un medico.



ATTENZIONE – IL DISPOSITIVO PUÒ EMETTERE RADIAZIONI LASER INVISIBILI, IN CASO DI APERTURA DEL COPERCHIO O RIMOZIONE DEL BLOCCO DI PROTEZIONE. EVITARE L'ESPOSIZIONE ALLE EMISSIONI LASER.

- Usare il dispositivo esclusivamente al chiuso, in ambienti asciutti. Proteggere il dispositivo dall'umidità.
- Non aprire l'unità. **RISCHIO DI SCOSSE ELETTRICHE!** Affidare l'apertura dell'apparecchio e le riparazioni esclusivamente a personale qualificato.

- Collegare il presente dispositivo esclusivamente ad una presa a muro ben installata e dotata di messa a terra. Accertarsi che la tensione di alimentazione corrisponda a quella nominale riportata sulla targa del prodotto.
- Tenere il cavo di alimentazione lontano da fonti di umidità durante il funzionamento. Non ostruire o danneggiare il cavo di alimentazione in alcun modo.
- Avvisi per la disconnessione del dispositivo: La spina di alimentazione serve per la connessione del dispositivo alla rete elettrica, quindi tenerla sempre in posizione facilmente accessibile.
- Se il cavo o la spina di alimentazione sono danneggiati in qualunque modo, farli sostituire immediatamente presso un centro di assistenza autorizzato.
- In caso di temporali, disconnettere immediatamente il dispositivo dalla rete elettrica.
- Il dispositivo può essere utilizzato dai bambini, solo sotto il controllo dei genitori.
- Per la pulizia dell'apparecchio, servirsi esclusivamente di un panno asciutto.
- **NON USARE DETERGENTI o PANNI ABRASIVI!**
- Installare il dispositivo in un ambiente dotato di sufficiente ventilazione, per evitare problemi di surriscaldamento.
- Non ostruire le aperture di ventilazione!
- La libera circolazione dell'aria potrebbe essere ostacolata, ostruendo le feritoie di ventilazione con oggetti, quali giornali, tovaglie o tende ecc.
- Tenere l'apparecchio lontano da schizzi o zampilli, evitando di appoggiare sopra di esso oggetti contenenti liquidi, ad esempio tazze.
- L'unità non deve essere esposta direttamente alla luce solare o altre fonti di calore, né conservata in ambienti eccessivamente freddi, umidi, polverosi o soggetti ad urti e vibrazioni.
- Non tentare di applicare cavi, spine o altri oggetti all'unità, né tentare di aprirla.
- Installare il dispositivo in una posizione sicura e non soggetta a vibrazioni.
- Non appoggiare sul dispositivo fonti di fiamme libere, ad esempio candele accese.
- Installare l'apparecchio lontano da computer o unità a microonde, che potrebbero causare interferenze alla ricezione radio.
- Non tentare di aprire o riparare l'unità. Tale operazione espone l'utente a rischio di lesioni e rende nulla la garanzia del prodotto. Per le riparazioni affidarsi esclusivamente a personale / centri di assistenza autorizzati.
- Il dispositivo è dotato di una fonte di emissioni laser di Classe 1. Evitare di esporsi direttamente all'emissione dei fasci laser, che potrebbero causare danni agli occhi.
- Usare esclusivamente batterie prive di mercurio e cadmio.
- Le batterie non devono essere esposte direttamente a fonti di calore, quali luce solare, fiamme libere o simili.
- Le batterie usate sono rifiuti pericolosi e **NON** devono essere smaltite assieme agli altri rifiuti domestici!!! Portare invece le batterie vecchie al proprio rivenditore o in appositi centri di raccolta locali.
- Tenere le batterie fuori della portata dei bambini. I bambini potrebbero infatti correre il rischio di ingerirle. Consultare immediatamente un medico in caso di ingestione di batterie.
- Controllare regolarmente che le batterie del proprio apparecchio non abbiano perdite.
- L'apparato è concepito per l'uso in zone con climi temperati; non è adatto all'uso in paesi con climi tropicali.

POSIZIONE DEI CONTROLLI

- 1 TASTO ACCENSIONE/SPEGNIMENTO
- 2 INDICATORE DI ACCENSIONE
- 3 RIPETI (RIP)
- 4 PROG.
- 5  SALTA INDIETRO
- 6 DISPLAY A LED
- 7 SPORTELLO CD
- 8  SALTA AVANTI
- 9  /+10
- 10  INTERRUZIONE
- 11 RESET FM
- 12 SCANSIONE FM
- 13 SELETTORE DELLA FUNZIONE
- 14 CONTROLLO DEL VOLUME
- 15 JACK D'INGRESSO ALIMENTAZIONE CC
- 16 INGRESSO AUX
- 17 JACK MICROFONO
- 18 PORTA USB (SOLO PER LA RIPRODUZIONE)
- 19 COMPARTIMENTO BATTERIE
- 20 VANO PORTAMICROFONO
- 21 MICROFONO

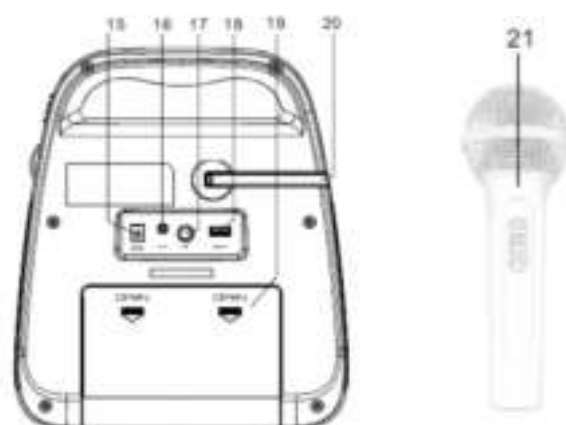
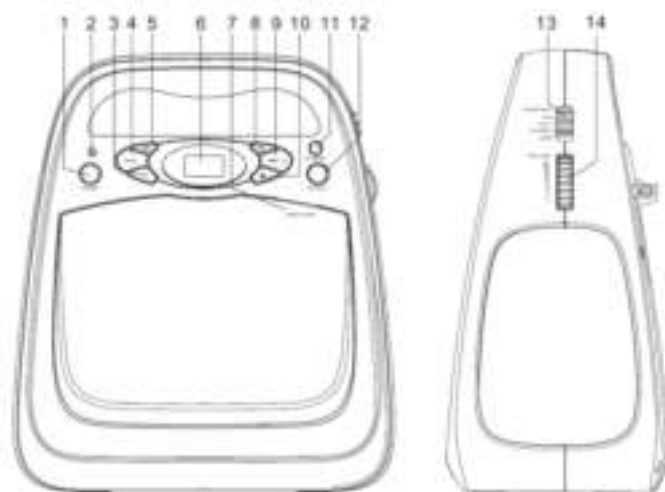

INTRODUZIONE

SINTONIZZATORE FM

La presente unità è dotata di antenna FM integrata; potrebbe risultare necessario regolare la posizione dell'unità per ottenere il miglior segnale di potenza.

COLLEGAMENTO ALL'ALIMENTAZIONE

Il funzionamento del lettore CD avviene con corrente alternata o corrente continua.

In caso di batteria CC, inserire 6 batterie formato UM-2/C (le batterie non sono fornite in dotazione).

In caso di alimentazione elettrica CA:

Prima di collegare l'alimentazione, accertarsi che la tensione di rete riportata sulla targhetta corrisponda a quella del proprio paese.

Collegare il jack CC alla parte posteriore dell'unità, dunque, collegare l'adattatore CA (non incluso in dotazione) alla presa domestica.

L'unità è ora pronta per l'uso.

CONTROLLO ON/OFF

Premere il tasto **"POWER"** (1) per accendere l'unità:

Il display si illuminerà e l'unità si accenderà.

Premere nuovamente il tasto **"POWER"** (1) per spegnere l'unità.



RISPARMIO ENERGETICO/DIRETTIVA ERP2

Il presente dispositivo è dotato di un INTERRUTTORE AUTOMATICO/SISTEMA DI STANDBY per esigenze di risparmio energetico. Questa funzione è regolamentata da una direttiva della Comunità Europea e **NON COSTITUISCE UN GUASTO**.

Se il lettore CD passa in modalità standby, premere due volte il tasto **"POWER"** (1) per riaccendere l'unità. Ciò avviene in conformità alla direttiva sul risparmio energetico ERP2.

REGOLARE CON VOLUME

- Regolare il controllo **"VOLUME"** (14) per alzare o abbassare il livello del volume.

SELEZIONE DI UNA SORGENTE AUDIO

È possibile scegliere di ascoltare brani dalle seguenti sorgenti utilizzando il selettore **"FUNCTION"** (13):

- FM
- AUX
- CD
- USB

Radio FM

Sintonizzarsi su una stazione FM.

Collocare l'unità quanto più possibilmente lontana da TV, adattatori di potenza o altre sorgenti di radiazioni.

1. Impostare il selettore **"FUNCTION"** (13) in posizione FM.

2. Si accenderà l'indicatore FM.

Premere il tasto **"FM SCAN"** (12) per cercare automaticamente una stazione radio FM con un segnale forte.

3. Ripetere l'operazione indicata al punto 2 per sintonizzarsi su più stazioni.

4. Se si desidera cancellare la stazione in ascolto ritornando all'inizio, premere il tasto **"FM RESET"** (11).

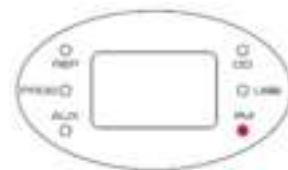

ASCOLTO DI UN CD

Questo lettore è in grado di riprodurre CD, file MP3 e WMA.

Selezione della modalità lettore CD:

- Impostare il selettore “**FUNCTION**” (13) in posizione CD.

INSERIMENTO DEI CD

- Premere sul segnale di apertura e chiusura presente sullo sportello del lettore CD. Sul display apparirà “OP”.
- Collocare delicatamente un disco sul sostegno centrale con l'etichetta rivolta in alto.
- Poi, premere il centro del CD fino a quando si sente un clic e il CD si fissa in posizione sulla piattaforma girevole.
- Chiudere lo sportello del vano CD.

Dopo alcuni secondi l'unità comincerà a leggere i dati del CD. Sul display verranno visualizzate 3 cifre indicanti la traccia:

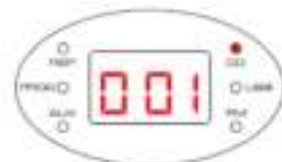

In caso di CD con file MP3 o CD con file WMA verranno indicate le cartelle in esso contenute:



La lettera “F” indica la cartella mentre le 2 cifre seguenti indicano il numero della cartella stessa



TOGLIERE IL DISCO DAL LETTORE:



- In fase di riproduzione, premere il tasto  (10) e attendere pochi secondi perché il disco si fermi.
- Premere sul segnale di apertura e chiusura presente sullo sportello del lettore CD.
- Afferrare il CD ai lati, sollevarlo ed estrarlo dal vano CD.

RIPRODUZIONE DI UN CD

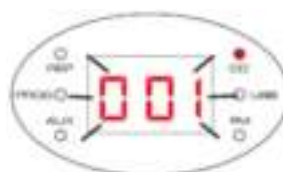
- Inserire un CD.
- Viene avviata la riproduzione del CD una volta chiuso lo sportello del relativo vano.
- Se ciò non accade, premere il tasto  (9) per avviare la riproduzione del CD.
- Sul display comparirà il numero della traccia in ascolto.
- Durante la riproduzione di un CD, premere in qualsiasi momento il tasto  (9) per mettere in pausa la riproduzione; sul display lampeggerà il numero della traccia.
- Premere di nuovo il pulsante per riprendere la riproduzione.



Selezione delle tracce:

Premere il tasto  o il tasto  (5 o 8) velocemente per selezionare la traccia che precede o segue quella in ascolto.

Premere e lasciare premuto il tasto  o il tasto  (5 o 8) per cercare un passaggio indietro o in avanti.

Premere e lasciare premuto il tasto  /+10 per aggiungere 10 titoli.

RIPETERE LA RIPRODUZIONE DI UN CD

È possibile ripetere una sola traccia o tutto il disco.

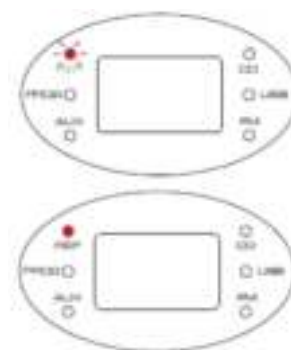

- In modalità CD, premere il tasto “**REP**” (3) per scorrere attraverso le opzioni relative alla modalità di ripetizione; in questo caso, lampeggerà l'indicatore relativo a tale funzione.
- Ripetendo tutte le tracce (ovvero, l'intero disco), l'indicatore “**REP**” emetterà una luce fissa.



RIPRODUZIONE PROGRAMMATA

In caso di CD, è possibile memorizzare una sequenza casuale di brani: fino a 20 CD oppure fino a 99 tracce per i file MP3/WMA da riprodurre nell'ordine preferito.

Per memorizzare una o più tracce programmate:

- Interrotta la riproduzione del CD, premere il tasto “**PROG**” (4).
- Sul display comparirà [P01] mentre lampeggerà l'indicatore “**PROG**”.
La lettera “P” indica la programmazione mentre le 2 cifre seguenti indicano il numero di programmazione.
- Premere il tasto  o il tasto  (5 o 8) per selezionare il numero della traccia da posizionare in cima all'elenco dei brani da programmare.
- Premere il tasto “**PROG**” (4) per memorizzare nella programmazione questo brano. La traccia sarà memorizzata e il contatore del programma passerà a “P02”.
- Ripetere i due passi descritti sopra per memorizzare la traccia successiva e tutte le altre tracce che si desidera aggiungere alla sequenza programmata.
- Dopo avere memorizzato tutte le tracce nel programma, premere il pulsante  per avviare la riproduzione del programma.



Per eliminare un programma

- Durante la riproduzione del programma, premere due volte il tasto  (10).
- Aprire lo sportello del vano CD.

Nota: La funzione riproduci programma USB funziona allo stesso modo.

ASCOLTO DA UNA SORGENTE USB

1. Impostare il selettore della funzione in posizione USB.
2. Premere il tasto  (9) per la riproduzione delle tracce.
3. La procedura è identica a quella della riproduzione di un CD.

NOTA:

- Dispositivo di archiviazione compatibile (fino a 32 GB).
- **NON** utilizzare un cavo di prolunga USB per collegare il dispositivo di memoria flash USB. Questo tipo di cavi può ricevere interferenze che possono corrompere il flusso dei dati.
- Collegare sempre il dispositivo di memoria flash USB direttamente alla porta USB dell'unità, senza utilizzare cavi di prolunga USB.
- A causa della non conformità dei produttori di alcuni dispositivi di archiviazione USB con lo standard USB 1.1/2.0, una piccola percentuale (circa il 5%) di unità di memoria flash USB potrebbe non essere compatibile.

PRESA AUX-IN

1. Impostare il selettore "**FUNCTION**" (13) in posizione AUX.
2. Collegare un dispositivo esterno all'ingresso AUX IN da 3,5 mm sul retro dell'unità.
3. Girare il controllo "**VOLUME**" (14) per impostare il livello del volume.
4. Riprodurre il dispositivo ausiliario.

CANTARE - JACK MICROFONO

L'unità è dotata di un ingresso "**MIC**" (17) e di un microfono - fornito in dotazione - grazie a cui è possibile cantare seguendo una traccia musicale presente nelle sorgenti a disposizione dell'utente.



1. Collegare il microfono al jack "**MIC**" (17).
2. Avviare la riproduzione come descritto al paragrafo RIPRODUZIONE DI UN CD.
3. Impostare il selettore del microfono "ON/OFF" in posizione "ON" e buon divertimento!
4. Regolare il controllo "**VOLUME**" (14) al livello desiderato.

Nota: Il volume del microfono corrisponde all'80% del master volume.

5. Per spegnere il microfono, impostare il selettore del microfono "ON/OFF" in posizione "OFF".

Nota: Impostare sempre il selettore del microfono "ON/OFF" in posizione "OFF" quando il microfono viene riposto nel corrispettivo vano. Altrimenti, verrà avvertito un fortissimo rumore.

SPECIFICHE TECNICHE

Ingresso CC:	CC 9V  1000mA
Alimentazione Batterie	CC 9V  (6 batterie formato C LR14)
Consumo	14W
Potenza in uscita:	2 x 1,2W
Gamma di frequenza:	87.5-108 MHz (FM)

IMPORTATO DA

Wörlein GmbH	Tel.: +49 9103 71 67 0
Gewerbestr. 12	Fax.: +49 9103 71 67 12
D 90556 Cadolzburg	Email: service@woerlein.com
Germania	Web: www.woerlein.com

Technische Änderungen und Druckfehlervorbehalten

Copyright di Woerlein GmbH, 90556 Cadolzburg, www.woerlein.com

Vervielfältigung nur mit ausdrücklicher Genehmigung der Woerlein GmbHs





PROTECCIÓN MEDIOAMBIENTAL



No elimine este producto con la basura doméstica al terminar su vida útil. Llévelo a un punto de recogida para reciclado de aparatos eléctricos y electrónicos. Esto se indica mediante el símbolo en el producto, en el manual de usuario o en el embalaje.

Los materiales son reutilizables conforme a los símbolos. Al reutilizar, reciclar u otras formas de utilización de aparatos antiguos, está contribuyendo a proteger el medio ambiente.

Consulte a las autoridades la información sobre los puntos de recogida

	ADVERTENCIA Riesgo de sacudida eléctrica ¡No abrir!	
Precaución: Para evitar el riesgo de sacudida eléctrica, no retire la tapa (o parte posterior). No hay piezas útiles en el interior. Consulte cualquier reparación a personal cualificado.		



Este símbolo indica la presencia de tensión peligrosa en el interior, la suficiente para provocar una sacudida eléctrica.



Este símbolo indica la presencia de instrucciones de funcionamiento y mantenimiento importantes para el aparato.



Las baterías utilizadas son residuos peligrosos y No se deben desechar con la basura doméstica. Como consumidor está **legalmente obligado** a llevar todas las baterías para un reciclaje de manera responsable, no importa si **las baterías** contienen o no sustancias perjudiciales.

Lleve las baterías sin gasto alguno a los puntos de recogida públicos de su comunidad o a las tiendas que venden baterías del tipo correspondiente.

Entregue solo baterías totalmente descargadas.

*) marcado Cd = cadmio, Hg = mercurio, Pb = plomo

	ADVERTENCIA NO INGERIR LA PILA, PELIGRO DE QUEMADURAS QUÍMICAS
Este producto contiene una pila tipo botón. La ingesta de la pila tipo botón puede causar quemaduras internas graves en tan sólo 2 horas, que pueden provocar la muerte. Mantenga las pilas nuevas y usadas lejos del alcance de los niños. Si el compartimiento de la pila no se cierra de forma segura, deje de usar el producto y manténgalo alejado de los niños. Si piensa que ha podido ingerir las pilas o que las puede tener dentro de cualquier parte del cuerpo, diríjase al médico inmediatamente.	

CLASS 1 LASER PRODUCT
KLASSE 1 LASER PRODUKT
LUOKAN 1 LASER LAITE
KLASS 1 LASER APPARAT
PRODUCTO LASER CLASE 1





PRECAUCIÓN - RADIACIÓN INVISIBLE DE LÁSER AL ABRIR LA TAPA O PULSAR EL INTERBLOQUEO DE SEGURIDAD. EVITE LA EXPOSICIÓN AL HAZ DE LÁSER.

Medidas de seguridad, medioambientales y de montaje

- Conecte el aparato a una toma de corriente correctamente instalada y con conexión a tierra. Asegúrese de que la tensión de la red se corresponde con la que aparece en las especificaciones.
- Asegúrese de que el cable permanece seco durante el funcionamiento. No pinche ni dañe el cable de conexión a red de ningún modo.
- Un cable de red dañado o clavija debe ser reemplazado inmediatamente por el centro de reparación autorizado.
- En caso de tormenta, desenchufe de la red inmediatamente.
- Los padres deberán supervisar a los niños cuando utilicen el aparato.
- Limpie el aparato solamente con un paño seco.
NO utilice LIMPIADORES NI PAÑOS ABRASIVOS
- No exponga el aparato a la luz solar directa o a otras fuentes de calor.
- Instale el aparato en un lugar con suficiente ventilación con el fin de evitar acumulación de calor.
- No cubra las aberturas de ventilación.
- Coloque el aparato en un lugar seguro y sin vibraciones.
- Coloque el aparato lo más lejos posible de ordenadores y microondas, de otro modo puede resultar afectada la recepción de la radio.
- No abra ni repare el aparato. No es seguro hacerlo y anula la garantía. Las reparaciones solo las pueden realizar los centros de atención al cliente autorizados.
- El dispositivo lleva incorporado un "Láser de Clase 1". Evite la exposición al haz de láser porque podría dañarse la vista.
- Utilice solo baterías sin mercurio y cadmio.
- Las baterías utilizadas son residuos peligrosos y no se deben desechar con la basura doméstica. Lleve las baterías a su proveedor o a los puntos de recogida de su comunidad.
- Mantenga las baterías lejos de los niños. Podrían tragarse las baterías. En caso de tragarse una batería, consulte a un médico inmediatamente.
- Compruebe las baterías regularmente para evitar fugas.

- Utilice el aparato solo en entornos secos e interiores.
- Proteja el aparato de la humedad.
- No abra el aparato. ¡PELIGRO DE SACUDIDA ELÉCTRICA! Consulte con personal cualificado para su apertura y reparación.

UBICACIÓN DE LOS CONTROLES

- 1 BOTÓN DE ENCENDIDO/APAGADO
- 2 INDICADOR DE ENCENDIDO
- 3 REPETIR (REP)
- 4 PROGRAMAR
- 5  ANTERIOR
- 6 PANTALLA LED
- 7 COMPARTIMENTO DEL CD
- 8  SIGUIENTE
- 9  /+10
- 10  DETENER
- 11 RESTABLECER FM
- 12 BÚSQUEDA DE FM
- 13 INTERRUPTOR DE FUNCIONES
- 14 REGULADOR DE VOLUMEN
- 15 CONECTOR DE ENTRADA CC
- 16 ENTRADA AUXILIAR
- 17 ENTRADA PARA MICRÓFONO
- 18 PUERTO USB (PARA REPRODUCCIÓN SOLAMENTE)
- 19 COMPARTIMENTO DE LAS PILAS
- 20 SOPORTE DEL MICRÓFONO
- 21 MICRÓFONO

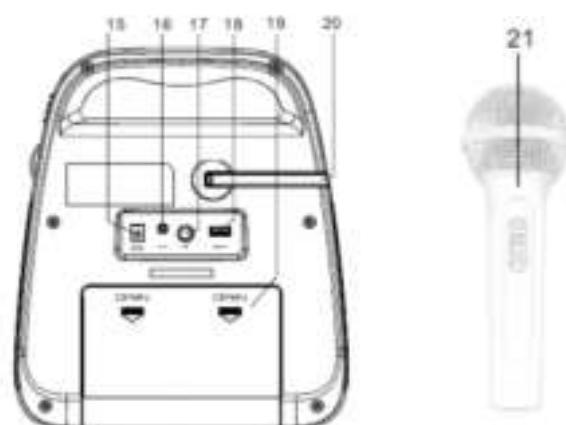
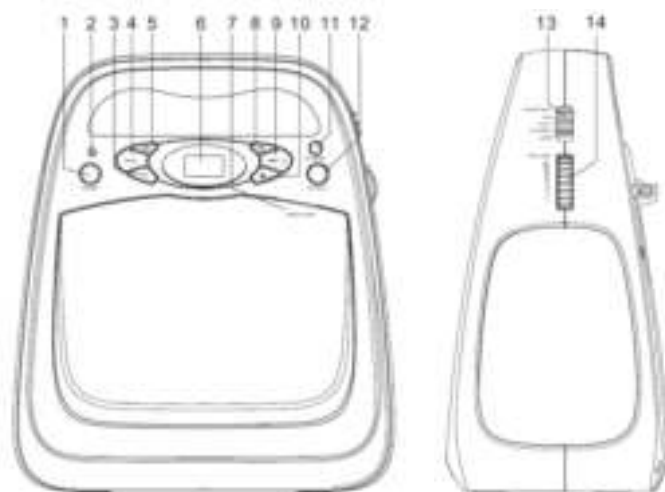

PRIMEROS PASOS

SINTONIZADOR FM

Esta unidad utiliza una antena FM incorporada; puede que sea necesario mover la unidad para aumentar la intensidad de la señal.

CONEXIÓN

El reproductor de CD funciona con fuentes de CA o CC.

A través de pilas de corriente continua (CC), inserte 6 pilas de tamaño UM-2/C (Pilas no incluidas)

A través de una fuente de alimentación de CA:

Antes de conectar la alimentación, compruebe que la tensión de red de la placa de datos de potencia sea la misma que la de su área.

Enchufe el conector de CC en la parte posterior de la unidad y enchufe el adaptador de CA (no incluido) en la toma de pared.

La unidad estará lista para su uso.

FUNCIÓN DE ENCENDIDO/APAGADO

Pulse el botón **“POWER”** (1) para encender la unidad:

La pantalla se iluminará y la unidad se encenderá.

Pulse de nuevo el botón **“POWER”** (1) para apagar la unidad:



AHORRO DE ENERGÍA/REGULACIÓN ERP2

Este dispositivo está equipado con un sistema de apagado automático/ SUSPENSIÓN para cumplir con los requisitos de ahorro de energía. Esto está regulado por una norma de la UE y NO CORRESPONDE A UN ERROR DE FUNCIONAMIENTO.

Si el reproductor de CD entra en el modo de espera, puse dos veces el botón **“POWER”** (1) para volver a encender la unidad. Esta es la gestión de energía ERP2.

AJUSTAR EL VOLUMEN

- Ajuste el regulador **“VOLUME”** (14) para subir o bajar el nivel de volumen.

SELECCIONAR UNA FUENTA

Puede seleccionar cuál de las siguientes fuentes quiere escuchar usando el interruptor **“FUNCTION”** (13):

- FM
- AUXILIAR
- CD
- USB

RADIO FM

Sintonizar emisoras de radio FM

Coloque la unidad lo más lejos posible del televisor, adaptador de corriente u otra fuente de radiación.

1. Coloque el interruptor **“FUNCTION”** (13) en la posición FM.
2. El indicador de FM se iluminará.

Pulse el botón **“FM SCAN”** (12) para buscar de forma automática una emisora FM con una buena señal.

3. Repita el pasos 2 para sintonizar otras emisoras.
4. Si necesita borrar o restablecer la emisora actual, pulse el botón **“FM RESET”** (11).

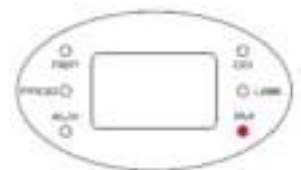

ESCUCHAR UN CD

Este reproductor es compatible con los formatos de audio CD, MP3 y WMA.

Para seleccionar la función de reproducción de CD:

- Coloque el interruptor “**FUNCTION**” (13) en la posición de CD

CARGAR DISCOS

- Pulse sobre la marca de abrir/cerrar compartimento del CD para abrirlo. En la pantalla aparecerá “OP”
- Coloque suavemente un disco en el eje central con la etiqueta hacia arriba.
- Una vez que lo haya colocado, presione el centro del disco hasta que encaje perfectamente en el plato giratorio.
- Cierre el compartimento del CD.

Pasados unos segundos, se leerá el contenido del disco.

Para las canciones aparecerán 3 dígitos en la pantalla:

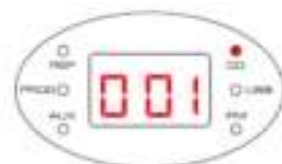

Para las carpetas de discos CD-MP3/CD-WMA:

«F» sería la carpeta seguida de 2 dígitos que indican el número de la carpeta



RETIRAR UN DISCO:

- Si el disco se está reproduciendo, pulse el botón ■ (10) y espere unos segundos hasta que el disco se detenga.
- Pulse sobre la marca de abrir/cerrar compartimento del CD para abrirlo.
- Sostenga el disco desde los lados y sáquelo del compartimento del disco.

REPRODUCCIÓN DE CD

- Cargue el CD.
- El CD se comenzará a reproducir cuando se cierre el compartimento del CD
- Si no comienza la reproducción, pulse el botón ■ (9) para iniciar la reproducción del CD
- El número de pista actual aparecerá en la pantalla.
- Cuando se esté reproduciendo un CD, si pulsa el botón ■ (9) se detendrá la reproducción y la pista comenzará a parpadear en la pantalla.
- Pulse el botón de nuevo para reanudar la reproducción.

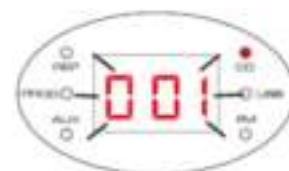

Selección de pistas:

Pulse brevemente el botón ■ o ■ (5 u 8) para seleccionar la pista anterior o siguiente del disco.

Mantenga pulsado el botón ■ o ■ (5 u 8) para avanzar o retroceder a lo largo de la pista.

Mantenga pulsado el botón ■ /+10 para aumentar en 10 veces el número de títulos.

REPETICIÓN DEL CD

Puede repetir una sola pista o todo el disco.

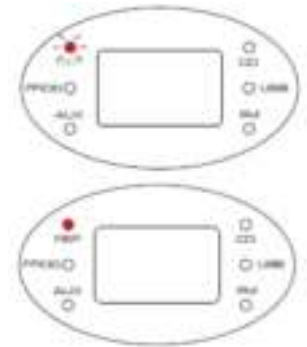

- En el modo de CD, pulse el botón “**REP**” (3) para desplazarse por las opciones de repetición de la pista actual y el indicador «REP» parpadeará.
- Para repetir todas las pistas (disco completo), el indicador “**REP**” no parpadeará.



PROGRAMAR REPRODUCCIÓN

En un CD puede programar una secuencia de reproducción personal de hasta 20 canciones en formato CD y 99 pistas en formato MP3/WMA para reproducirlas en el orden que desee.

Para guardar secuencias de reproducción programadas:

- En el modo de parada de CD, pulse el botón “**PROG**” (4).
- En la pantalla aparecerá [P01] y el indicador “**PROG**” parpadeará. «P» significa programa, seguido de 2 dígitos que indican el número del programa.
- Pulse el botón  o  (5 u 8) para seleccionar el número de la primera pista que desee programar.
- Pulse el botón “**PROG**” (4) para guardar esta pista en la memoria del programa. La pista se almacenará y el contador del programa aumentará a “P02”.
- Repita los dos pasos anteriores para almacenar el resto de pistas en la secuencia del programa.
- Cuando haya terminado de almacenar todas las pistas en el programa, pulse el botón  (9) para iniciar la reproducción del programa.



Para eliminar un programa

- Durante la reproducción del programa, pulse dos veces el botón  (10).
- Abra el compartimento del CD.

Nota: para reproducir un programa desde una memoria USB hay que realizar los mismo pasos.

ESCUCHAR UNA MEMORIA USB

1. Coloque el interruptor de función en la posición USB.
2. Pulse el botón  (9) para reproducir la música.
3. Siga los mismos pasos que para la reproducción de CD.

NOTA:

- dispositivo de almacenamiento compatible (hasta 32 GB).
- NO utilice un cable de extensión USB para conectar la memoria USB. Dicho cable puede recibir interferencias adicionales que pueden dañar la transferencia de datos.
- Conecte siempre su memoria USB directamente al puerto USB sin ningún tipo de cable de extensión USB.
- Debido al incumplimiento del estándar USB 1.1/2.0 por parte de algunos fabricantes de memorias USB. Es probable que un pequeño porcentaje (alrededor del 5%) de memorias USB no sean compatibles

ENTRADA DE AUDIO AUXILIAR

1. Coloque el interruptor “**FUNCTION**” (13) en la posición de modo auxiliar
2. Conecte su dispositivo auxiliar a la entrada auxiliar de 3,5 mm de la parte posterior de la unidad.
3. Gire el regulador “**VOLUME**” control (14) para ajustar el nivel de volumen
4. Reproducción de su dispositivo auxiliar.

CANTAR - ENTRADA PARA MICRÓFONO

Hay una entrada “**MIC**” (17) y un micrófono incluido que le permiten cantar con el sonido de las fuentes disponibles.

1. Conecte el micrófono que viene incluido en la entrada “**MIC**” (17).
2. Inicie la reproducción como se describe en la página de instrucciones, «REPRODUCCIÓN DE CD»
3. Coloque en interruptor “ON/OFF” del micrófono en la posición “ON” y comience a cantar.
4. Establezca el regulador “VOLUME” (14) al nivel deseado.

Nota: el nivel sonoro del micrófono era del 80% del volumen general.

5. Para apagar el micrófono, coloque el interruptor “ON/OFF” del micrófono en la posición “OFF”.

Nota: coloque siempre el interruptor “ON/OFF” del micrófono en la posición “OFF” cuando se sitúe en el soporte del micrófono de la unidad. De lo contrario se escuchará mucho eco.

ESPECIFICACIONES TÉCNICAS

Entrada CC:	CC 9 V, 1000 mA
Alimentación de las pilas	CC 9 V (6 pilas LR14 TAMAÑO “C”)
Consumo de energía	14 W
Potencia de salida	2 x 1,2 W
Rango de frecuencia:	87,5-108 MHz (FM)

IMPORTADOR

Wörlein GmbH	Tel.:	+49 9103 71 67 0
Gewerbestr. 12	Fax.:	+49 9103 71 67 12
D 90556 Cadolzburg	Correo electrónico:	service@woerlein.com
Alemania	Web:	www.woerlein.com

Technische Änderungen und Druckfehler vorbehalten

Copyright de Woerlein GmbH, 90556 Cadolzburg, www.woerlein.com

Vervielfältigung nur mit ausdrücklicher Genehmigung der Woerlein GmbH



PROTECÇÃO AMBIENTAL



Não junte este aparelho juntamente com os resíduos domésticos no final do seu ciclo de vida útil. Coloque-o num ponto de recolha para reciclagem de aparelhos eléctricos e electrónicos. Isto é indicado pelo símbolo no aparelho, manual do utilizador ou na embalagem.

Os materiais são reutilizáveis de acordo com as marcas respectivas. Ao reutilizá-los, reciclá-los ou qualquer outra forma de utilização de aparelhos antigos, está a contribuir de forma importante para a protecção do nosso ambiente.

Contacte as suas autoridades locais para obter informações sobre pontos de recolha.

	AVISO Risco de choque eléctrico. Não abrir!	
Cuidado: Para reduzir o risco de choque eléctrico, não retire a tampa (ou o revestimento traseiro). Não existem no interior peças passíveis de serem substituídas pelo utilizador. Permita que a assistência técnica seja efectuada por um técnico qualificado.		



Este símbolo indica a presença de tensão perigosa no interior do aparelho, suficiente para provocar choques eléctricos.



Este símbolo indica a presença de instruções de funcionamento e manutenção importantes para o aparelho



As pilhas usadas são um resíduo perigoso e NÃO devem ser colocadas juntamente com os resíduos domésticos! Enquanto consumidor, está **legalmente obrigado** a depositar **todas as pilhas** num local adequado para uma reciclagem

ambientalmente responsável – independentemente de as pilhas conterem ou não substâncias perigosas*). **Coloque as pilhas gratuitamente num dos pontos de recolha públicos na sua localidade ou em lojas que comercializem pilhas do mesmo tipo.**

Coloque apenas pilhas completamente descarregadas.

*) **marcadas Cd = cádmio, Hg = mercúrio, Pb = chumbo**

	AVISO
NÃO INGERIR A PILHA, RISCO DE QUEIMADURA POR SUBSTÂNCIA QUÍMICA	
Este produto contém uma pilha botão/moeda. Caso a pilha moeda/botão seja ingerida, pode provocar queimaduras internas graves em apenas 2 horas e pode provocar a morte.	
Mantenha as pilhas novas e usadas fora do alcance de crianças. Caso o compartimento da pilha não feche com segurança, não utilize o produto e mantenha-o fora do alcance de crianças.	
Se considera que as pilhas possam ter sido ingeridas ou inseridas em alguma parte do corpo, procure assistência médica de imediato.	



**CUIDADO – RADIAÇÃO LASER
INVISÍVEL QUANDO ABRIR A TAMPA
OU PREMIR O FECHO DE
SEGURANÇA. EVITE EXPOSIÇÃO AO
FEIXE LASER.**

- Utilize o aparelho apenas em ambientes internos e secos.
- Proteja o aparelho da humidade.

- A unidade deve funcionar apenas em um clima temperado.
- Não abra o aparelho. **RISCO DE CHOQUE ELÉCTRICO!** Permita que o aparelho seja aberto e assistido por um técnico qualificado.
- Ligue este aparelho apenas a uma tomada de parede devidamente instalada com terra. Certifique-se de que a tensão da rede eléctrica corresponde com as especificações da placa informativa do aparelho.
- Certifique-se de que o cabo de alimentação permanece seco durante o funcionamento. Não trilhe ou danifique o cabo de alimentação de forma alguma.
- Um cabo de alimentação danificado deve ser imediatamente substituído por um centro de assistência técnica autorizado.
- Em caso de ocorrência de trovoadas, desligue imediatamente o aparelho da tomada.
- As crianças devem supervisionadas por um adulto responsável quando utilizarem o aparelho.
- Limpe o aparelho apenas com um pano seco.
- **NÃO utilize PRODUTOS DE LIMPEZA ou PANOS ABRASIVOS!**
- Não exponha o aparelho a luz solar directa ou a outras fontes de calor.
- Instale o aparelho num local com ventilação suficiente para evitar a acumulação de calor.
- Não cubra as aberturas de ventilação!
- Instale o aparelho num local seguro e sem vibrações.
- Instale o aparelho o mais longe possível de computador e fornos microondas; caso contrário, a recepção de rádio poderá sofrer interferências.
- Não abra ou repare o revestimento. Não é seguro fazê-lo e irá anular a sua garantia. As reparações devem ser efectuadas apenas por um serviço/centro autorizado de assistência.
- O aparelho está equipado com um "Laser Classe 1". Evite exposição ao feixe laser, dado que este poderá provocar lesões oculares.
- Utilize apenas pilhas sem mercúrio nem cádmio.
- As pilhas usadas são um resíduo perigoso e **NÃO** devem ser colocadas juntamente com os resíduos domésticos!!! Coloque as pilhas num dos pontos de recolha da sua localidade.
- Mantenha as pilhas afastadas das crianças. Estas poderão engolir as pilhas. Se uma pilha for engolida, contacte imediatamente um médico.
- Verifique as suas pilhas regularmente para evitar derramamento das mesmas.

LOCALIZAÇÃO DOS COMANDOS

- 1 BOTÃO LIGAR/DESLIGAR ALIMENTAÇÃO
- 2 INDICADOR DE ALIMENTAÇÃO
- 3 REPETIR (REP)
- 4 PROG
- 5  RETROCEDER
- 6 VISOR LED
- 7 PORTA DE CD
- 8  AVANÇAR
- 9  /+10
- 10  PARAR
- 11 REINICIALIZAR FM
- 12 PROCURAR FM
- 13 SELETOR DE FUNÇÃO
- 14 CONTROLO DE VOLUME
- 15 ENTRADA CC
- 16 ENTRADA AUX IN
- 17 ENTRADA DE MIC
- 18 PORTA USB (APENAS PARA REPRODUÇÃO)
- 19 COMPARTIMENTO DAS PILHAS
- 20 SUPORTE DE MICROFONE
- 21 MICROFONE

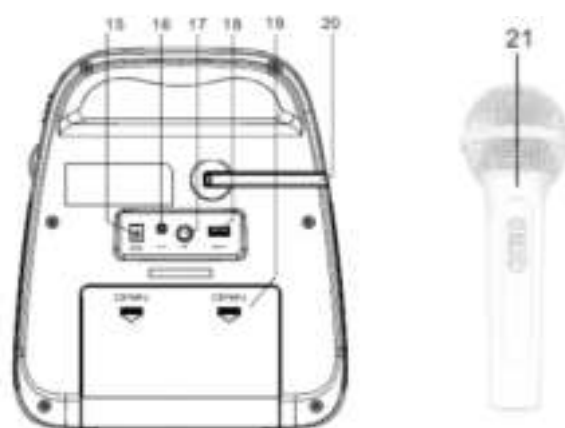
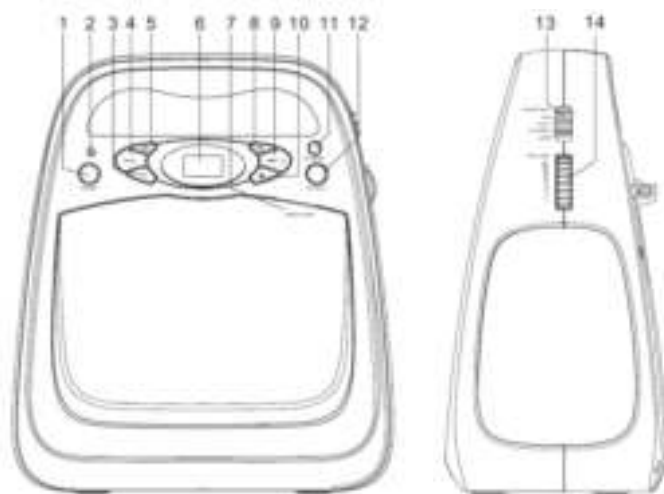

COMEÇAR

SINTONIZADOR DE FM

Este aparelho utiliza um tipo de antena FM integrada, poderá ser necessário ajustar a posição do aparelho para maximizar a força do sinal.

LIGAR A ALIMENTAÇÃO

O leitor de CD pode utilizar CA ou CC para funcionar.

Para a bateria CC, insira 6 x pilhas UM-2/C. (Pilhas não incluídas)

Para a fonte de alimentação CA:

Antes de ligar a alimentação, verifique se a tensão da rede na placa de classificação tem a mesma voltagem que a da sua região.

Ligue a tomada CC na parte traseira do aparelho e ligue o adaptador CA (não incluído) a uma tomada elétrica.

O aparelho está agora pronto a ser utilizado.

COMANDO DE LIGAR/DESLIGAR

Prima o botão **“POWER”** (1) para ligar o aparelho:

O visor acenderá e o aparelho liga-se.

Prima novamente o botão **“POWER”** (1) para desligar o aparelho.



REGULAMENTO ERP2/EFICIÊNCIA ENERGÉTICA

Este aparelho está equipado com um sistema automático que desliga ou coloca o aparelho em modo de espera para cumprir os requisitos de eficiência energética. É regulamentado por uma norma europeia e **NÃO É UM PROBLEMA DE FUNCIONAMENTO.**

Se o leitor de CD entrar no modo de espera, prima o botão **“POWER”** (1) duas vezes para ligar novamente o aparelho. Isto é o sistema de gestão ERP2.

AJUSTAR O VOLUME

- Ajuste o controlo de **“VOLUME”** (14) para aumentar ou diminuir o nível do volume.

SELECIONAR UMA FONTE

Pode optar por ouvir as seguintes fontes utilizando o botão **“FUNCTION”** (13):

- FM
- AUX
- CD
- USB

RÁDIO FM

Sintonizar estações de rádio FM

Coloque o aparelho o mais longe possível da televisão, do adaptador de alimentação ou de outra fonte de radiação.

1. Ajuste o seletor **“FUNCTION”** (13) para a posição FM.
2. O indicador de FM acenderá.

Prima o botão **“FM SCAN”** (12) para procurar automaticamente estações FM com uma receção forte.

3. Repita o passo 2 para sintonizar mais estações.
4. Se necessitar de apagar ou reinicializar a estação, prima o botão **“FM RESET”** (11).



OUVIR UM CD

Este leitor pode reproduzir formatos de áudio WMA, MP3 e CD.

Para seleccionar o funcionamento do CD:

- Ajuste o seletor “**FUNCTION**” (13) para a posição CD.

COLOCAR UM DISCO

- Prima a marcação Abrir/Fechar na porta do CD para abrir. O visor mostrará “OP”.
- Coloque cuidadosamente o disco no eixo central com o lado da etiqueta virado para cima.
- Uma vez no lugar, aplique pressão no centro do disco até este encaixar no prato giratório.
- Feche a porta do CD.

Alguns segundos depois o disco e os dados do disco serão lidos.

Para as faixas exibe 3 dígitos:

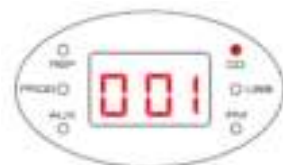

Para um disco CD-MP3/CD-WMA exibe a pasta:



F representa a pasta e os 2 seguintes dígitos representam o número da pasta.



REMOVER UM DISCO



- Se o disco estiver a tocar, prima o botão  (10) e aguarde alguns segundos para o disco parar.
- Prima a marcação Abrir/Fechar na porta do CD para abrir.
- Segure o disco de lado e levante-o para o retirar do respetivo compartimento.

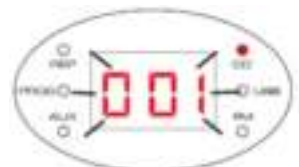
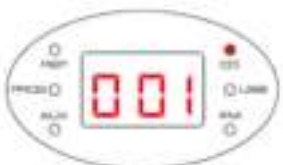

REPRODUZIR UM CD

- Coloque o CD.
- A reprodução do CD começa quando a porta do CD é fechada.
- Se isso não acontecer, prima o botão  (9) para começar a reproduzir o CD.
- O visor mostra o número da faixa atual.
- Durante a reprodução de um CD, premir o botão  (9) em qualquer momento pausará a reprodução e as faixas piscarão no visor.
- Prima novamente o botão para reiniciar a reprodução.



Selecionar faixas:

Prima brevemente o botão  ou  (5 ou 8) para seleccionar a faixa anterior ou a faixa seguinte do disco.

Prima sem soltar o botão  ou  (5 ou 8) para procurar uma passagem atrás ou à frente.

Prima sem soltar  /+10 para aumentar o número da faixa por 10 números.

REPETIR UM CD

Pode repetir uma única faixa ou o disco inteiro.

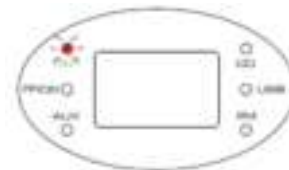

- No modo CD, prima o botão **“REP”** (3) para percorrer as opções de repetição da faixa atual, o indicador REP piscará.
- Em Repetir todas as faixas (o disco inteiro), o indicador **“REP”** ficará fixo.



REPRODUZIR UM PROGRAMA

No caso de um disco compacto, pode guardar uma sequência aleatória de até 20 faixas de CD e 99 de MP3/WMA para tocar na sua ordem de preferência.

Para guardar uma faixa(s) de um programa:

- No modo Parar CD, prima o botão **“PROG”** (4).
- O visor mostra os indicadores [P01] e “PROG” a piscar. P representa o programa e os 2 dígitos seguintes representam o número do programa.
- Prima o botão  ou  (5 ou 8) para selecionar o número da primeira faixa que deseja programar.
- Prima o botão **“PROG”** (4) para guardar esta faixa na memória do programa. A faixa será guardada e o contador de programas aumentará para “P02”.
- Repita os dois passos acima para guardar sequencialmente as faixas seguintes e anteriores no seu programa.
- Quando terminar de programar todas as faixas, prima o botão  (9) para começar a reproduzir o programa.



Para apagar um programa

- Durante a reprodução do programa, prima o botão  (10) duas vezes.
- Abra a porta do CD.

Nota: A reprodução de um programa USB funciona da mesma maneira.

OUVIR UMA FONTE USB

1. Ajuste o seletor de função para a posição USB.
2. Prima o botão  (9) para reproduzir a música.
3. Os procedimentos de funcionamento são iguais aos da reprodução de CD.

NOTA:

- Dispositivo de armazenamento compatível (até 32 GB).
- NÃO utilize um cabo de extensão USB para ligar a sua unidade flash USB. Tal cabo pode captar interferência adicional, que pode corromper o fluxo dos dados.
- Ligue sempre a sua unidade flash USB diretamente na porta USB sem um cabo de extensão USB.
- Devido à não conformidade de alguns fabricantes de unidades USB com a integralidade da norma USB 1.1/2.0, uma pequena percentagem (aproximadamente 5%) de unidades flash USB poderá não ser compatível.

TOMADA DE ENTRADA AUXILIAR

1. Ajuste o seletor “**FUNCTION**” (13) para a posição AUX.
2. Ligue o seu dispositivo auxiliar à tomada AUX IN de 3,5 mm na parte traseira do aparelho.
3. Rode o controlo do “**VOLUME**” (14) para ajustar o nível do volume.
4. Reproduza o seu dispositivo auxiliar.

CANTAR COM MÚSICA - TOMADA DE MICROFONE

Uma tomada de entrada “**MIC**” (17) e um microfone (incluído) permitem-lhe cantar com o som das fontes disponíveis.



1. Ligue o microfone fornecido à entrada “**MIC**” (17).
2. Inicie a reprodução conforme descrito na página de instruções de REPRODUÇÃO DE CD.
3. Deslize o interruptor “ON/OFF” do MIC para a posição “ON” e comece a cantar!
4. Ajuste o controlo de “VOLUME” (14) para o nível desejado.

Nota: O nível de som do microfone é 80% do volume principal.

5. Para desligar o microfone, deslize o interruptor “ON/OFF” do MIC para a posição “OFF”.

Nota: Mude sempre o interruptor “ON/OFF” do MIC para a posição “OFF” quando o colocar no suporte de MIC do aparelho. Caso contrário, será ouvido um ruído de eco de elevada frequência.

ESPECIFICAÇÕES TÉCNICAS

Entrada CC:	CC 9 V,  1000 mA
Alimentação a pilhas	CC 9 V  (6 x LR 14 TAMANHO “C”)
Consumo de energia	14 W
Potência de saída	2 x 1,2 W
Intervalo de frequência:	87.5-108 MHz (FM)

IMPORTADOR

Wörlein GmbH	Tel.:	+49 9103 71 67 0
Gewerbestr. 12	Fax.:	+49 9103 71 67 12
D 90556 Cadolzburg	E-mail:	service@woerlein.com
Alemanha	Web:	www.woerlein.com

Technische Änderungen und Druckfehler vorbehalten

Direitos reservados por Woerlein GmbH, 90556 Cadolzburg, www.woerlein.com

Vervielfältigung nur mit ausdrücklicher Genehmigung der Woerlein GmbH



MILJÖSKYDD

Släng inte produkten med de vanliga hushållssoporna i slutet av dess livscykel. Returnera den till en insamlingsplats för återvinning av elektriska och elektroniska apparater. Detta indikeras av symbolen på produkten, bruksanvisningen eller förpackningen.

Materialen kan återanvändas enligt deras märkningar. Genom återanvändning, återvinning eller andra former av utnyttjande av gamla enheter gör du ett viktigt bidrag till skyddet av vår miljö. Kontakta din lokala myndigheter för information om insamlingsplatser.

	VARNING	
Risk för elektriska stötar Öppna inte!		
Varning: För att minska risken för elektriska stötar, avlägsna inte höljet (eller baksidan). Det finns inga delar som användaren kan laga inuti. Överlåt servicearbeten åt kvalificerad servicepersonal.		



Denna symbol indikerar förekomst av farlig spänning innanför höljet, tillräcklig för att orsaka elektriska stötar.



Denna symbol anger att det finns viktiga drift- och underhållsinstruktioner för enheten.



Förbrukade batterier är farligt avfall och ska INTE kastas i hushållssoporna! Som konsument är du **juridiskt skyldig** att återlämna **alla batterier** för miljövänlig återvinning – oavsett om batterierna innehåller skadliga ämnen* eller inte).

Återlämna batterier gratis till offentliga insamlingsställen i din kommun eller till affärer som säljer batterier av respektive slag.

Återlämna bara helt urladdade batterier.

*) markerade Cd = kadmium, Hg = kvicksilver, Pb = bly

	VARNING
SVÄLJ INTE BATTERI, KEMISKA BRÄNNSKADOR	
Denna produkt innehåller ett mynt-/knappcells batteri. Om mynt-/knappcells batteriet sväljs kan det på endast 2 timmar orsaka svåra inre brännskador och kan leda till döden.	
Förvara nya och använda batterier oåtkomligt för barn. Om batterifacket inte går att stänga ordentligt, sluta använda produkten och förvara det oåtkomligt för barn.	
Sök läkarvård omedelbart om du tror att batterier kan ha svalts eller hamnat inuti någon kroppsdel.	

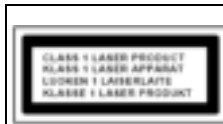

**VARNING - OSYNLIG
LASERSTRÅLNING NÄR DU ÖPPNAR
LOCKET ELLER TRYCKER PÅ
SÄKERHETSSPÄRREN. UNDVIK
EXPONERING FÖR LASERSTRÅLEN.**

- Använd endast enheten i torra inomhusmiljöer.
- Skydda enheten mot fukt.
- Öppna inte enheten. RISK FÖR ELSTÖTAR! Överlåt öppning och service till kvalificerad personal.
- Anslut denna enhet till ett korrekt installerat och jordat uttag. Kontrollera att nätspänningen stämmer överens med uppgifterna på typskylten.

- Kontrollera att nätkabeln förblir torr under drift. Kläm inte eller skada nätkabeln på något sätt.
- Varning vid frångoppling av apparaten: Nätkontakten används som anslutning, så den bör alltid vara tillgänglig.
- Nätkontakten används som frångopplingsenhet, frångopplingsenheten ska vara tillgänglig.
- En skadad nätkabel eller kontakt måste omedelbart bytas av en auktoriserad serviceverkstad.
- Vid åskväder, koppla genast bort enheten från elnätet.
- Barn ska övervakas av föräldrar när de använder enheten.
- Rengör enheten med en torr trasa endast.
- Använd INTE RENGÖRINGSMEDEL eller SLIPANDE TRASOR!
- Utsätt inte enheten för direkt solljus eller andra värmekällor.
- Installera enheten på en plats med tillräcklig ventilation för att förhindra värmeackumulering.
- Täck inte över ventilationsöppningarna!
- Ventilationen får inte hindras genom övertäckning av ventilationsöppningarna med föremål såsom tidningar, dukar, gardiner etc.
- Den får inte utsättas för dropp eller stänk och inga föremål fyllda med vätska, som vaser, får placeras på apparaten.
- Enheten får inte utsättas för direkt solljus, mycket höga eller låga temperaturer, fukt, vibrationer eller placeras i en dammig miljö.
- Försök aldrig föra in metalltrådar, nålar eller andra liknande föremål i ventilationsöppningarna eller enhetens öppning.
- Installera enheten på en säker och vibrationsfri plats.
- Ingen öppen låga, t.ex. tända stearinljus, får placeras på apparaten.
- Installera enheten så långt bort som möjligt från datorer och mikrovågsugnar, annars kan radiomottagningen störas.
- Öppna inte eller reparera höljet. Det är inte säkert att göra det och kommer att upphäva garantin. Reparationer endast av auktoriserat service-/kundcenter.
- Enheten är utrustad med en "Klass 1 laser". Undvik exponering för laserstrålen, eftersom detta kan orsaka ögonskador.
- Använd endast kvicksilver- och kadmiumfria batterier.
- Batterier skall inte utsättas för alltför hög värme som solsken, brand eller liknande.
- Förbrukade batterier är farligt avfall och ska INTE kastas i hushållssoporna!!! Återlämna batterierna till din återförsäljare eller till insamlingsställen i din kommun.
- Håll batterierna borta från barn. Barn kan svälja batterierna. Kontakta läkare omedelbart om ett batteri har svalts.
- Kontrollera batterierna regelbundet för att undvika batteriläckage.
- Den här apparaten är till för användning i områden med normalt klimat och inte för tropiskt klimat.

PLACERING AV REGLAGE

- 1 STRÖM PÅ/AV-KNAPP
- 2 STRÖMINDIKATOR
- 3 UPPREPA (UPPR.)
- 4 PROG.
- 5  HIPPA BAKÅT
- 6 LED-DISPLAY
- 7 CD-LUCKA
- 8  HOPPA FRAMÅT
- 9  /+10
- 10  STOPP
- 11 ÅTERSTÄLL FM
- 12 GENOMSÖK FM
- 13 FUNKTIONSVÄLJARE
- 14 VOLYMREGLAGE
- 15 DC-STRÖMINGÅNG
- 16 AUX-INGÅNG
- 17 MIKROFONUTTAG
- 18 USB-PORT (ENDAST FÖR UPPSPELNING)
- 19 BATTERIFACK
- 20 MIKROFONHÅLLARE
- 21 MIKROFON

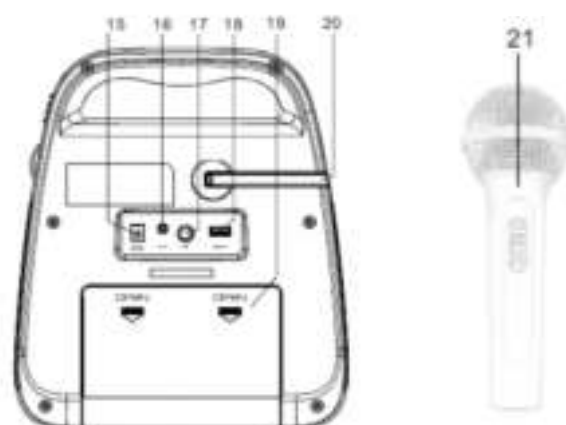
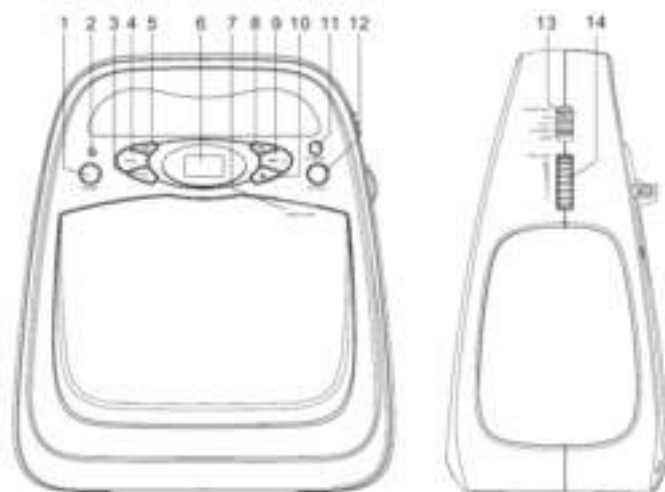

KOMMA IGÅNG

FM-MOTTAGARE

Enheten använder en inbyggd FM-antenn och du kanske måste att justera enhetens position för att erhålla maximal signalstyrka.

STRÖMFÖRSÖRJNING

CD-spelaren kan drivas med AC- eller DC-ström.

För DC-batterier, sätt i 6 st UM-2/C-batterier. (batterier medföljer ej)

För AC-strömförsörjning:

Kontrollera att huvudspänningen på typskylten är samma som spänningen i ditt område innan du ansluter strömförsörjningen.

Anslut DC-kontakten till baksidan av enheten och AC-adaptorn (medföljer ej) i vägguttaget.

Enheten är nu klar att användas.

SLÅ ENHETEN PÅ/AV

Tryck på **“POWER”**-knappen (1) för att slå på enheten:

Displayen tänds och enheten slås på.

Tryck en gång till på **“POWER”**-knappen (1) för att stänga av enheten.



ENERGISPARFUNKTION/ERP2-FÖRESKRIFT

Enheten är utrustad med automatisk avstängning/STANDBY-system för att möta kraven på energibesparing. Detta föreskrivs av en EU-standard och är **INTE NÅGOT FEL**.

Om CD-spelaren övergår till standbyläget, tryck två gånger på **“POWER”**-knappen (1) för att slå på enheten igen. Detta är ERP2-strömhantering.

STÄLLA IN LJUDVOLYMEN

- Justera **“VOLUME”**-reglaget (14) för att höja eller sänka volymnivån.

VÄLJA EN KÄLLA

Du kan välja att lyssna på följande källor med hjälp av **“FUNCTION”**-omkopplaren (13):

- FM
- AUX
- CD
- USB

FM-RADIO

Ställa in FM-radiostationer

Placera enheten så långt som möjligt från TV-apparater, strömadaptrar eller andra strålningskällor.

1. Ställ in **“FUNCTION”**-väljaren (13) till FM-läget.

2. FM-indikatorn tänds.

Tryck på **“FM SCAN”**-knappen (12) för att automatiskt söka efter FM-stationer med bra mottagning.

3. Upprepa steg 2 för att ställa in fler stationer.

4. Tryck på **“FM RESET”**-knappen (11) för att rensa eller återställa den aktuella stationen till början.

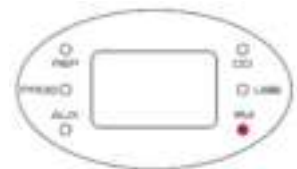

LYSSNA PÅ EN CD-SKIVA

Spelaren kan spela upp ljudformaten CD, MP3 och WMA.

Välja CD-uppspelning:

- Ställ in **“FUNCTION”**-väljaren (13) till CD-läget

LADDA SKIVOR

- Tryck på öppna/stäng-markeringen på CD-luckan för att öppna den. Displayen visar “OP”
- Sätt försiktigt i en skiva på tappet i mitten med etiketten vänd uppåt.
- Tryck när den sitter på plats på mitten av skivan tills den snäpps på plats på tallriken.
- Stäng CD-luckan.

Efter några sekunder startas läsningen av informationen på skivan.
För spåren visas 3 siffror:

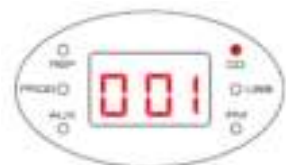



För CD-MP3/CD-WMA-skivor som innehåller mappar:
F betyder mapp (folder) och de följande 2 siffrorna är mappnumret



TA UR EN SKIVA:



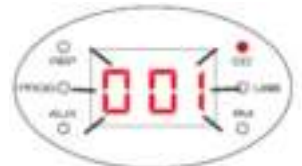
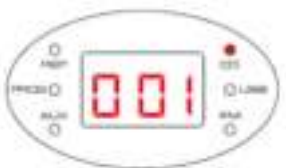

- Om skivan spelas, tryck på -knappen (10) och vänta några sekunder tills skivan har stannat.
- Tryck på öppna/stäng-markeringen på CD-luckan för att öppna den.
- Fatta tag i sidorna på skivan och lyft ur den från skivfacket.

CD-UPPSPELNING

- Sätt i CD-skivan.
- CD-uppspelningen startar när CD-luckan stängs
- Om så inte sker, tryck på -knappen (9) för att starta CD-uppspelningen
- Displayen visar det aktuella spårnumret.
- När -knappen (9) trycks in när som helst under CD-uppspelningen pausas uppspelningen och spårdisplayen blinkar.
- Tryck en gång till på knappen för att starta uppspelningen igen.



Välja spår:

Tryck kort på  - eller -knappen (5 eller 8) för att välja föregående eller nästa spår från skivan.
Håll  - eller -knappen (5 eller 8) intryckt för att söka i passagen bakåt eller framåt.

Håll /+10 intryckt för att öka titelnumret med 10 titlar.

CD-UPPREPNING

Du kan upprepa ett spår eller hela skivan.

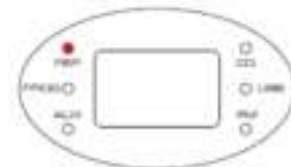
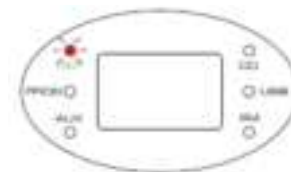

- I CD-läget, tryck på **“REP”**-knappen (3) för att gå igenom alternativen för att upprepa nuvarande spår, REP-indikatorn blinkar.
- När upprepning av alla spår (hela skivan) väljs lyser **“REP”**-indikatorn med fast sken.



SPELA UPP PROGRAM

För CD-skivor kan du lagra en slumpmässig sekvens på upp till 20 CD-spår och 99 MP3/WMA-spår och spela upp dem i din föredragna ordning.

Lagra programspår:

- Tryck på **“PROG”**-knappen (4) i CD-läge med skivan stoppad.
- Displayen visar [P01] och **“PROG”**-indikatorn blinkar. P står för program och de efterföljande 2 siffrorna för programnummer.
- Tryck på  eller -knappen (5 eller 8) för att välja spårnumret för det första spåret du vill programmera.
- Tryck på **“PROG”**-knappen (4) för att lagra spåret i programminnet. Spåret lagras och programräknaren ökar till "P02".
- Upprepa ovanstående två steg för att lagra alla efterföljande spår i din programsekvens.
- Tryck på -knappen (9) för att starta uppspelningen av programmet när du har angett alla spår i programmet.



Rensa ett program

- Tryck två gånger på -knappen (10) när programmet spelas upp.
- Öppna CD-luckan.

Obs! BUS-programuppspelning görs på samma sätt.

LYSSNA PÅ EN USB

1. Ställ in funktionsväljaren till USB-läget.
2. Tryck på -knappen (9) för att spela upp musik.
3. Funktionen fungerar på samma sätt som CD-uppspelning.

OBS!

- Kompatibel lagringsenhet (upp till 32 GB).
- Använd INTE en USB-förlängningssladd för att ansluta din USB-flashenhet. En sådan kabel kan plocka upp störningar som kan skada dataflödet.
- Anslut alltid din USB-flashenhet direkt till USB-porten utan en USB-förlängningssladd.
- På grund av att vissa tillverkare av USB-enheter inte helt uppfyller USB 1.1/2.0-standarden, är en liten procentandel (cirka 5 %) USB-flashenheter eventuellt inte kompatibla.

AUX-INGÅNG

1. Ställ in "FUNCTION"-väljaren (13) till AUX-läget
2. Anslut din externa enhet till 3,5 mm AUX-INGÅNGEN på enhetens baksida.
3. Vrid på "VOLUME"-reglaget (14) för att ställa in volymnivån
4. Spela upp på din externa enhet.

SJUNGA MED - MIKROFONUTTAG

Det finns en "MIC"-ingång (17) och en medföljande mikrofon som du kan använda för att sjunga med till ljudet från de tillgängliga källorna.



1. Anslut den medföljande mikrofonen till "MIC"-uttaget (17).
2. Starta uppspelningen enligt beskrivningen på instruktionssidan CD-UPPSPELNING.
3. Skjut mikrofonens "ON/OFF"-omkopplare till "ON"-läget och sjung med!
4. Justera "VOLUME"-reglaget (14) till önskad nivå.

Obs! Mikrofonens ljudvolym är 80 % av huvudvolymen.

5. Stäng av mikrofonen genom att skjuta mikrofonens "ON/OFF"-omkopplare till "OFF"-läget.

Obs! Flytta alltid mikrofonens "ON/OFF"-omkopplare till "OFF"-läget när mikrofonen placeras i mikrofonhållaren. Annars kan ekoljud med mycket hög frekvens höras.

TEKNISKA SPECIFIKATIONER

Likström:	DC 9 V  1000 mA
Batteriförsörjning	DC 9 V  (6 x "C"-STORLEK LR14)
Effektförbrukning	14 W
Uteffekt:	2 x 1,2 W
Frekvensområde:	87,5-108 MHz (FM)

IMPORTÖR

Wörlein GmbH	Tel.:	+49 9103 71 67 0
Gewerbestrasse 12	Fax.:	+49 9103 71 67 12
D 90556 Cadolzburg	E-post:	service@woerlein.com
Tyskland	Webbplats:	www.woerlein.com

Technische Änderungen und Druckfehler vorbehalten

Upphovsrätt av Woerlein GmbH, 90556 Cadolzburg, www.woerlein.com

Vervielfältigung nur mit ausdrücklicher Genehmigung der Woerlein GmbH



OCHRANA ŽIVOTNÉHO PROSTREDIA



Na konci životnosti výrobok nelikvidujte s bežným komunálnym odpadom. Odovzdajte ho na zberné miesto na recyklovanie elektrických a elektronických zariadení. Je to označené symbolom na výrobku, v používateľskej príručke a na obale.

Materiály sú opakovane použiteľné podľa príslušných značiek. Opakovaným používaním, recyklovaním alebo inou formou využívania starých zariadení významne prispievate k ochrane životného prostredia.

Podrobnosti o zberných miestach získate od miestnych orgánov.



UPOZORNENIE

Nebezpečenstvo zásahu elektrickým prúdom Neotvárať!



Výstraha: Aby sa znížilo nebezpečenstvo zásahu elektrickým prúdom, neodstraňujte kryt (ani zadnú časť). Vo vnútri sa nenachádzajú žiadne diely, ktorých údržbu by mohol vykonávať používateľ. Vykonávanie údržby prenechajte kvalifikovaným servisným pracovníkom.



Tento symbol označuje prítomnosť nebezpečného napätia pod krytom, ktoré je dostatočne vysoké na spôsobenie zásahu elektrickým prúdom.



Tento symbol označuje prítomnosť dôležitých pokynov k prevádzke a údržbe zariadenia.



Použité batérie predstavujú nebezpečný odpad a **NESMÚ sa likvidovať s komunálnym odpadom!** Ako zákazník máte **zákonnú povinnosť** odovzdať **všetky batérie** na ekologické recyklovanie – bez

ohľadu na to, či obsahujú alebo neobsahujú škodlivé látky*).

Batérie bezplatne odovzdajte na verejné zberné miesta vo vašom okolí alebo v obchodoch, v ktorých sa predávajú batérie príslušného druhu.

Odovzdávajú len úplne vybité batérie.

*) označenie Cd = kadmium, Hg = ortuť, Pb = olovo



UPOZORNENIE

BATÉRIA SA NESMIE PREHLTNÚŤ, RIZIKO POLEPTANIA CHEMICKÝMI LÁTKAMI

Tento výrobok obsahuje gombíkovú článkovú batériu. Ak dôjde k prehltnutiu gombíkovkej batérie, môže už do 2 spôsobit' vážne poleptanie vnútorných orgánov a môže to zapríčiniť smrť. Uchovajte nové a použité batérie mimo dosah detí. Ak nie je priehradka na batérie poriadne zatvorená, prestaňte výrobok používať a odložte ho mimo dosah detí.

Ak sa domnievate, že došlo k prehltnutiu batérií, prípadne sa dostali do nejakej časti tela, okamžite vyhľadajte lekára.



LASEROVÝ VÝROBOK TRIEDY 1
LUOKEN 1 LAISERLAITE
KLASSE 1 LASER PRODUKT

VÝSTRAHA – NEVIDITEĽNÉ LASEROVÉ ŽIARENIE PRI OTVORENÍ KRYTU ALEBO STLAČENÍ BEZPEČNOSTNEJ POISTKY. NEVYSTAVUJTE SA PŔŠOBENIU LASEROVÉHO LÚČA.

Bezpečnostné, environmentálne a inštalačné pokyny

- Zabezpečte, aby napájací kábel bol počas prevádzky suchý. Zabráňte privretiu alebo akémukoľvek poškodeniu napájacieho kábla.
- Upozornenie pri odpájaní zariadenia: Napájacia zástrčka slúži ako pripojenie, preto musí vždy umožňovať manipuláciu.
- Napájacia zástrčka slúži ako odpájacie zariadenie, s ktorým sa musí vždy dať manipulovať.
- Poškodený napájací kábel alebo zástrčku musí autorizované servisné centrum okamžite vymeniť.
- V prípade výskytu bleskov zariadenie okamžite odpojte od zdroja sieťového napätia.
- Deti musia byť pri používaní zariadenia pod dohľadom rodičov.
- Na čistenie zariadenia používajte len suchú tkaninu.
- Nepoužívajte ČISTIACE PROSTRIEDKY ani DRSNÉ TKANINY!
- Zariadenie inštalujte na miesto s dostatočným vetraním, aby ste predchádzali nahromadeniu tepla.
- Nezakrývajte vetracie otvory!
- Nebráňte vetraniu zakrytím vetracích otvorov predmetmi, napríklad novinami, obrusom, záclonou atď.
- Nevystavujte zariadenie kvapkajúcim ani striekajúcim kvapalinám a nekladte na zariadenie žiadne predmety naplnené kvapalinami, napríklad vázy.
- Nevystavujte jednotku priamemu slnečnému žiareniu, veľmi vysokým alebo veľmi nízkym teplotám, vlhkosti, vibráciám ani prašnému prostrediu.
- Nikdy sa nepokúšajte vkladať do ventilačných otvorov alebo do otváracej časti jednotky drôty, špendlíky ani iné podobné predmety.
- Zariadenie nainštalujte na bezpečné miesto, ktoré nie je vystavené vibráciám.
- Na zariadenie neumiestňujte žiadne zdroje otvoreného ohňa, napríklad horiace sviečky.
- Zariadenie nainštalujte čo najďalej od počítačov a mikrovlnných rúr, v opačnom prípade môže dôjsť k rušeniu rozhlasového príjmu.
- Kryt neotvárajte ani neopravujte. Nie je to bezpečné a vaša záruka tým stratí platnosť. Opravy smie vykonávať len autorizované servisné/zákaznícke stredisko.
- Zariadenie je vybavené „laserom triedy 1“. Nevystavujte sa laserovým lúčom, pretože môžu spôsobiť poranenie očí.
- Používajte len batérie bez obsahu ortuti a kadmia.
- Batérie nevystavujte nadmernému teplu, napríklad slnečnému žiareniu, ohňu a podobne.
- Použité batérie predstavujú nebezpečný odpad a NESMÚ sa likvidovať s komunálnym odpadom! Batérie odovzdajte u predajcu alebo na zberných miestach vo vašom okolí.
- Udržujte batérie mimo dosahu detí. Deti by mohli batérie prehltnúť. V prípade prehltnutia batérie sa okamžite obráťte na lekára.
- Pravidelne kontrolujte vaše batérie, aby nedošlo k ich vytečeniu.
- Toto zariadenie je určené na použitie v miernom podnebí, nie je vhodné na použitie v tropických krajinách.

- Zariadenie používajte len v suchých vnútorných priestoroch.
- Chráňte zariadenie pred vlhkosťou.
- Neotvárajte zariadenie. **NEBEZPEČENSTVO ZÁSAHU ELEKTRICKÝM PRÚDOM!** Otváranie a servis zariadenia prenechajte kvalifikovaným pracovníkom.
- Zariadenie zapájajte len do správne nainštalovanej a uzemnenej zásuvky. Ubezpečte sa, že sieťové napätie zodpovedá špecifikáciám uvedeným na typovom štítku.

UMIESTNENIE OVLÁDACÍCH PRVKOV

- 1 TLAČIDLO ZAPNÚŤ/VYPNÚŤ
- 2 INDIKÁTOR NAPÁJANIA
- 3 OAPKOVAŤ (REP)
- 4 PROG
- 5  SPÄŤ
- 6 LED DISPLEJ
- 7 DVIERKA CD MECHANIKY
- 8  DOPREDU
- 9  /+10
- 10  ZASTAVIŤ
- 11 FM RESET
- 12 FM SCAN
- 13 VOLIČ FUNKCIE
- 14 OVLÁDANIE HLASITOSTI
- 15 VSTUPNÝ KONEKTOR DC
- 16 KONEKTOR AUX IN
- 17 KONEKTOR MIC
- 18 USB PORT (LEN PRE PREHRÁVANIE)
- 19 ODDELENIE PRE BATÉRIE
- 20 DRŽIAK NA MIKROFÓN
- 21 MIKROFÓN

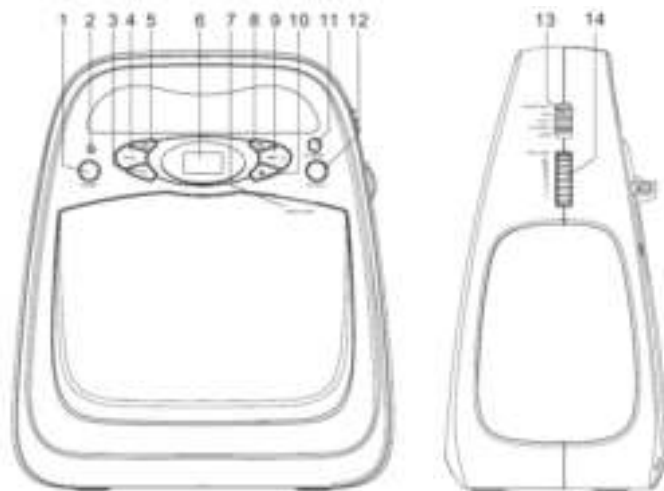

ZAČÍNAME

LADENIE FM

Táto jednotka využíva vstavanú anténu FM, z toho dôvodu budete ju pravdepodobne musieť polohovať tak, aby ste mali čo najsilnejší signál.

PRIPOJENIE NAPÁJANIA

Na prevádzku CD prehrávača vyhovuje striedavý aj jednosmerný prúd.

V prípade prevádzky na batérie vložte 6x batérie typu UM-2/C. (Batérie nie sú súčasťou balenia)

V prípade napájania striedavým prúdom:

Pred pripojením skontrolujte, že napätie na štítku zariadenia je rovnaké, ako napätie vo vašej oblasti.

Zapojte konektor DC do zadnej časti zariadenia a adaptér AC (nie je súčasťou balenia) do zástrčky na stene.

Jednotka je pripravená na použitie.

ON/OFF CONTROL

Ak si želáte zariadenie zapnúť, stlačte tlačidlo **“POWER”** (1):

Displej sa rozsvieti a zariadenie sa zapne.

Ak si želáte zariadenie vypnúť, päť stlačte tlačidlo **“POWER”** (1).



ÚSPORA ENERGIE/REGULÁCIA ERP2

Tento prístroj je vybavený automatickým systémom vypnutia/POHOTOVOSTI kvôli požiadavkám na úsporu energie. Je to regulované normami EÚ a NIE JE TO PORUCHA.

Ak CD prehrávač prejde do pohotovostného režimu, na zapnutie zariadenie dvakrát stlačte tlačidlo **“POWER”** (1). Toto je riadenie napájania ERP2.

NASTAVENIE HLASITOSTI

- Ovládačom **“VOLUME”** (14) zvýšite alebo znížite úroveň hlasitosti.

VÝBER ZDROJA

Použitím prepínača **“FUNCTION”** (13) si môžete zvoliť počúvanie nasledujúcich zdrojov:

- FM
- AUX
- CD
- USB

RÁDIO FM

Naladíte rádiové stanice FM

Zariadenie umiestnite čo najďalej od TV prijímača, adaptéra a iných zdrojov radiácie.

1. Nastavte volič **“FUNCTION”** (13) do polohy FM.
2. Indikátor FM sa rozsvieti.

Stlačením tlačidla **“FM SCAN”** (12) zvolíte automatické vyhľadávanie staníc FM so silným signálom.

3. Pre nastavenie ďalších staníc opakujte krok 2.
4. Ak si želáte odstrániť alebo obnoviť aktuálnu stanicu, stlačte tlačidlo **“FM RESET”** (11).

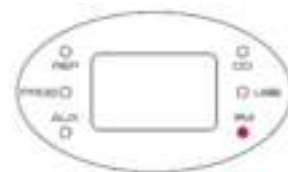

POČÚVANIE CD

Tento prehrávač prehrá zvukové formáty CD, MP3.

Ak si želáte zvoliť prehrávanie CD:

- Nastavte volič “**FUNCTION**” (13) do polohy CD

VKLADANIE DISKOV

- Dvere CD otvoríte stlačením označenia Otvoriť/Zatvoriť. Na displeji sa zobrazí “OP”
- Jemne umiestnite disk nápisom smerom hore na stredové vreteno.
- Keď je disk na mieste, stlačte stred disku tak, aby sa zakliklo na točňu.
- Zatvorte dvierka CD mechaniky.

Po niekoľkých sekundách zariadenie načíta údaje na disku.

Pre skladby sa zobrazujú 3 znaky:

Pre CD-MP3/CD-WMA disk obsahuje zložku:

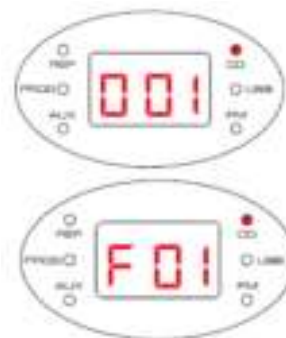

F znamená zložku a dve číslice označujú číslo zložky



VÝBER DISKOV:



- Ak sa disk prehráva, stlačte tlačidlo  (10) a počkajte niekoľko sekúnd, kým sa disk zastaví.
- Dvere CD otvoríte stlačením označenia Otvoriť/Zatvoriť.
- Chyťte disk na stranách a vyzdvihnite ho z priehradky.

PREHRÁVANIE CD

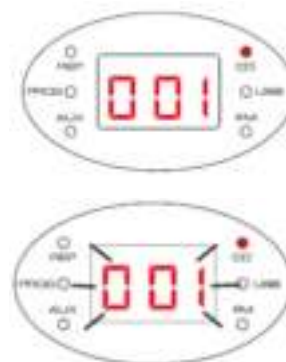
- Vložte CD.
- Prehrávanie CD začne, ak sa dvere CD zatvoria.
- Ak sa prehrávanie CD nezačne, stlačte tlačidlo  (9) na spustenie prehrávania CD.
- Na displeji sa zobrazí číslo aktuálnej skladby.
- Keď sa CD prehráva, stlačením tlačidla  (9) kedykoľvek zastavíte prehrávanie a displej s číslom skladby začne blikať.
- Na opätovné spustenie prehrávania opäť stlačte tlačidlo.



Výber skladieb:

Ak si želáte zvoliť predchádzajúcu alebo nasledujúcu skladbu z disku, krátko stlačte tlačidlo  or  (5 alebo 8).

Pri vyhľadávaní dopredu alebo dozadu stlačte a podržte tlačidlo  or  (5 alebo 8).

Pre zvýšenie čísla titulu o 10 skladieb, stlačte tlačidlo  /+10.

OPAKOVANIE CD

Môžete opakovať jednu skladbu alebo celý disk.

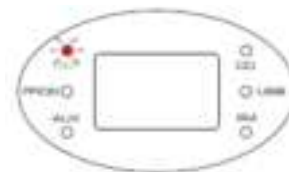

- Ak si želáte prechádzať voľbou opakovania aktuálnej skladby, režime CD stlačte tlačidlo “**REP**” (3), indikátor REP bude blikať.
- V prípade opakovania všetkých skladieb (celého disku), indikátor “**REP**” je stály.



PROGRAMOVANIE PREHRÁVANIA

V prípade prehrávania CD diskov môžete uložiť náhodné poradie až 20 CD a 99 MP3/WMA skladieb na prehrávanie vo vami zvolenom poradí.

Pre uloženie programových skladieb:

- V režime CD Stop stlačte tlačidlo “**PROG**” (4).
- Na displeji sa zobrazí [P01] a indikátor “**PROG**” začne blikať. P znamená program a nasledujúce dve číslice označujú číslo programu.
- Stlačením tlačidla  or  (5 alebo 8) zvolíte číslo prvej skladby, ktorú chcete naprogramovať.
- Pre uloženie tejto skladby do pamäte programu, stlačte tlačidlo “**PROG**” (4). Skladba sa uloží a na počítadle programu sa objaví “P02”.
- Pre uloženie nasledujúcich skladieb do programového poradia opakujte hore uvedené dva kroky.
- Keď si po uložení všetkých zvolených skladieb do programu, želáte spustiť prehrávanie programu, stlačte tlačidlo  (9).



Vymazanie programu

- Počas prehrávania programu dvakrát stlačte tlačidlo  (10).
- Otvorte dvierka CD mechaniky.

Poznámka: Pre programovanie prehrávania USB platí rovnaký postup.

POČÚVANIE USB

1. Nastavte volič funkcií do polohy USB.
2. Pre prehrávanie hudby stlačte tlačidlo  (99).
3. Postup je rovnaký ako pri prehrávaní CD.

POZNÁMKA:

- Kompatibilné úložiskové zariadenie (do 32GB).
- Pre pripojenie USB flash disku nepoužívajte predĺžovací kábel USB. Takýto kábel môže vyvolať ďalšie rušenie, ktoré môže poškodiť tok dát.
- USB flash disk vždy pripojte priamo do portu USB bez predĺžovacieho kábla USB.
- Z dôvodu, že niektorí výrobcovia USB jednotiek nedodržia úplne normu USB 1.1/2.0, Malé percento (približne 5%) USB flash diskov môže byť nekompatibilných.

KONEKTOR VSTUPU ZVUKU

1. Nastavte volič “**FUNCTION**” (13) do polohy AUX
2. Pripojte svoje prídavné zariadenie 3,5mm do konektora AUX IN na zadnej strane zariadenia.
3. Otočením ovládača “**VOLUME**” (14) nastavíte úroveň hlasitosti
4. Spustite svoje prídavné zariadenie.

SPIEVANIE – MIKROFÓNOVÝ KONEKTOR

K dispozícii je vstupný konektor “**MIC**” (17) a mikrofón, ktorý je súčasťou balenia, čo vám umožní spievať s dostupným zdrojom.



1. Zastrčte priložený mikrofón do konektora “**MIC**” (17).
2. Začnite prehrávanie podľa postupu uvedeného na stránke PREHRÁVANIE CD.
3. Posuňte spínač “ON/OFF” mikrofónu do polohy “ON” a spievajte!
4. Nastavte ovládač hlasitosti “VOLUME” (14) na požadovanú úroveň.

Poznámka: Úroveň zvuku mikrofónu bolo 80% hlavnej hlasitosti.

5. Ak si želáte mikrofón vypnúť, posuňte spínač mikrofónu „ON/OFF” do polohy “OFF”.

Poznámka: Ak mikrofón ukladáte do držiaka na mikrofón, vždy posuňte spínač mikrofónu “ON/OFF” do polohy “OFF”. V opačnom prípade bude počuť veľmi vysoký frekvenčný šum.

TECHNICKÉ ŠPECIFIKÁCIE

Vstup DC:	DC 9 V,  1000 mA
Napájanie batériou	DC 9V  (6 x “C” TYP LR14)
Príkon:	14 W
Výstupný výkon	2 x 1,2W
Rozsah frekvencie:	87,5 - 108 MHz (FM)

DOVOZCA

Wörlein GmbH	Tel.:	+49 9103 71 67 0
Gewerbestr. 12	Fax:	+49 9103 71 67 12
D 90556 Cadolzburg	E-mail:	service@woerlein.com
Nemecko	Web:	www.woerlein.com

Technische Änderungen und Druckfehler vorbehalten

Copyright Woerlein GmbH, 90556 Cadolzburg, www.woerlein.com

Vervielfältigung nur mit ausdrücklicher Genehmigung der Woerlein GmbH



OCHRANA ŽIVOTNÍHO PROSTŘEDÍ



Nelikvidujte tento výrobek na konci jeho životního cyklu spolu s běžným domovním odpadem. Odevzdejte jej ve sběrném dvoře pro recyklaci elektrických a elektronických zařízení. Tento význam má symbol na výrobku, návodu k použití nebo na balení.

Materiály lze dle jejich označení opětovně použít. Opětovným použitím, recyklací nebo jinými způsoby využití starých zařízení významně přispíváte k ochraně našeho životního prostředí.

Více informací o sběrných dvorech vám poskytne příslušný místní úřad.

	VAROVÁNÍ	
Nebezpečí úrazu elektrickým proudem. Neotevírejte!		
<p>Upozornění: Nesnímejte kryt (ani zadní část), abyste snížili nebezpečí úrazu elektrickým proudem. Uvnitř nejsou žádné díly, které by mohl uživatel opravit sám. Opravy svěřte kvalifikovaným servisním pracovníkům.</p>		



Tento symbol značí přítomnost nebezpečného napětí uvnitř krytu, které je dostatečně vysoké, aby představovalo nebezpečí úrazu elektrickým proudem.



Tento symbol značí, že k zařízení jsou k dispozici pokyny k obsluze a údržbě.



Použité baterie představují nebezpečný odpad a NESMÍ být likvidovány spolu s domovním odpadem! Jako spotřebitelé jste z právního hlediska povinni odevzdat **všechny baterie**

k zajištění ekologicky šetrné recyklace – bez ohledu na to, zda baterie obsahují škodlivé látky či nikoli*.

Odevzdejte baterie zdarma v místním veřejném sběrném dvoře nebo v obchodech, které příslušný druh baterií prodávají.

Odevzdávejte pouze zcela vybité baterie.

* Označení Cd = kadmium, Hg = rtuť, Pb = olovo

	VAROVÁNÍ
BATERIE NEPOLYKEJTE, HROZÍ RIZIKO CHEMICKÉHO POPÁLENÍ	
<p>Tento produkt obsahuje knoflíkovou baterii. Knoflíkové baterie mohou v případě spolknutí za pouhé 2 hodiny způsobit těžké vnitřní popáleniny a dokonce smrt.</p> <p>Nové a použité baterie uchovávejte mimo dosah dětí. Pokud nelze prostor pro baterie bezpečně uzavřít, přestaňte produkt používat a uchovávejte jej mimo dosah dětí.</p> <p>Pokud si myslíte, že došlo ke spolknutí baterií nebo jejich vložení do jakékoli části těla, okamžitě vyhledejte lékařskou pomoc.</p>	

	UPOZORNĚNÍ – PŘI OTEVŘENÍ KRYTU NEBO STISKNUTÍ BEZPEČNOSTNÍHO ODPOJOVAČE DOCHÁZÍ K NEVIDITELNÉMU LASEROVÉMU ŽÁŘENÍ. NEVYSTAVUJTE SE LASEROVÉMU PAPSKU.
--	---

• Používejte zařízení pouze v suchém vnitřním prostředí.

• Chraňte zařízení před vlhkostí.

• Zařízení neotevírejte. **NEBEZPEČÍ ÚRAZU ELEKTRICKÝM PROUDEM!** Otevření a opravy svěřte kvalifikovaným servisním pracovníkům.

• Zařízení připojujte pouze ke správně namontované a uzemněné nástěnné zásuvce. Zkontrolujte, zda napětí odpovídá technickým údajům uvedeným na typovém štítku.

• Zajistěte, aby síťový kabel zůstal během provozu suchý. Síťový kabel nepřiskřípněte ani jiným způsobem nepoškoďte.

• Varování pro odpojování zařízení: Síťová zástrčka se používá jako připojení, měla by proto zůstat vždy přístupná.

• Poškozený síťový kabel nebo zástrčku je nutné nechat ihned vyměnit v autorizovaném servisním středisku.

• Dochází-li k bleskům, zařízení ihned odpojte od síťového napájení.

• Děti by měly zařízení používat pod dohledem rodičů.

• Zařízení čistěte pouze suchým hadříkem.

• **NEPOUŽÍVEJTE ČISTICÍ PROSTŘEDKY ani ABRAZIVNÍ TKANINY!**

• Zařízení umístěte na místo s dostatečnou ventilací, aby nedocházelo k přehřívání.

• Nezakrývejte ventilační otvory!

• Ventilační otvory by neměly být zablokovány předměty, jako jsou noviny, ubrusy, záclony apod.

• Zařízení by nemělo být vystaveno kapající ani stříkající vodě a neměly by se na něj pokládat předměty s tekutinami, jako jsou vázy.

• Zařízení by nemělo být vystaveno přímému slunečnímu záření, příliš vysokým ani příliš nízkým teplotám, vlhkosti, vibracím ani by nemělo být umístěno v prašném prostředí.

• Do ventilačních otvorů ani jiných otvorů zařízení se nikdy nepokoušejte vložit dráty, špendlíky ani jiné předměty.

• Umístěte zařízení na bezpečné místo bez vibrací.

• Na zařízení by se neměly pokládat zdroje otevřeného ohně jako například hořící svíčky.

• Umístěte zařízení co nejdále od počítačů a mikrovlnných trub. V opačném případě by mohlo docházet k rušení příjmu rádiového signálu.

• Neotevírejte ani neopravujte kryt. Není to bezpečné a došlo by k porušení platnosti záruky. Opravy smí provádět pouze autorizované servisní/zákaznické středisko.

• Zařízení je vybaveno „laserovým zařízením třídy 1“. Nevystavujte se laserovému paprsku, protože by mohlo dojít ke zranění očí.

• Používejte pouze baterie neobsahující rtuť ani kadmium.

• Baterii by neměly být vystaveny působení nadměrného tepla, jako je sluneční záření, oheň apod.

• Použité baterie představují nebezpečný odpad a NESMÍ být likvidovány spolu s domovním odpadem!!! Vraťte baterie svému prodejci nebo je odevzdejte v místním sběrném dvoře.

• Udržujte baterie mimo dosah dětí. Děti by mohly baterie spolknout. Pokud došlo ke spolknutí baterie, okamžitě vyhledejte lékařskou pomoc.

• Baterie pravidelně kontrolujte, zda nedochází k úniku kapaliny.

• Toto zařízení je určeno k používání v mírném klimatu. Není vhodné pro používání v zemích s tropickým klimatem.

UMÍSTĚNÍ OVLÁDACÍCH PRVKŮ

- 1 1 TLAČÍTKO ZAPNUTÍ/VYPNUTÍ
NAPÁJENÍ
- 2 KONTROLKA NAPÁJENÍ
- 3 OPAKOVAT (OPAK.)
- 4 PROGRAM
- 5  PŘESKOČENÍ DOZADU
- 6 DISPLEJ LED
- 7 DVÍŘKA MECHANIKY CD
- 8  PŘESKOČENÍ DOPŘEDU
- 9  /+10
- 10  VYPNOUT
- 11 RESETOVAT FM
- 12 SKENOVÁNÍ FM
- 13 PŘEPÍNAČ FUNKCE
- 14 OVLÁDÁNÍ HLASITOSTI
- 15 KONEKTOR VSTUPU
STEJNOSMĚRNÉHO NAPÁJENÍ
- 16 VSTUP AUX
- 17 VSTUP PRO MIKROFON
- 18 PORT USB (POUZE PRO PŘEHRÁVÁNÍ)
- 19 PROSTOR PRO BATERIE
- 20 DRŽÁK MIKROFONU
- 21 MIKROFON

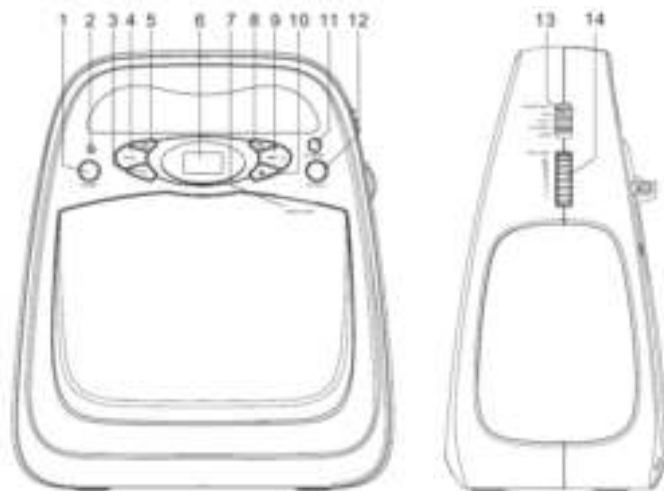

ZAČÍNÁME

TUNER FM

Tato jednotka používá vestavěný typ antény FM. Aby bylo dosaženo maximální síly signálu, může být potřeba upravit polohu jednotky.

PŘIPOJENÍ NAPÁJENÍ

CD přehrávač může fungovat a stejnosměrný nebo střídavý proud.

V případě napájení stejnosměrným proudem z baterie vložte 6 ks baterií velikosti UM-2/C. (Baterie nejsou součástí dodávky.)

V případě napájení střídaným proudem:

Před připojením napájení zkontrolujte, zda napětí elektrické sítě na typovém štítku odpovídá napětí ve vaší oblasti.

Zapojte konektor stejnosměrného napájení do zadní části jednotky a napájecí adaptér (není součástí dodávky) do zásuvky ve zdi.

Přístroj je nyní připraven k použití.

ZAPNUTÍ/VYPNUTÍ

Chcete-li jednotku zapnout, stiskněte tlačítko „**POWER**“ (1).
Displej se rozsvítí a přístroj se zapne.

Dalším stisknutím tlačítka „**POWER**“ (1) jednotku vypnete.



ÚSPORA ENERGIE/REGULACE ERP2

Toto zařízení je z důvodu požadavků na úsporu energie vybaveno SYSTÉMEM AUTOMATICKÉHO VYPÍNÁNÍ/POHOTOVOSTNÍHO REŽIMU. Jde o funkci vyžadovanou standardem EU a NEJEDNÁ SE O PORUCHU.

Pokud se CD přehrávač přepne do pohotovostního režimu, jednotku znovu zapnete tak, že dvakrát stisknete tlačítko „**POWER**“ (1). Jedná se o správu napájení ERP2.

NASTAVENÍ HLASITOSTI

- Úroveň hlasitosti zvýšíte nebo snížíte pomocí ovladače „**VOLUME**“ (14).

VÝBĚR ZDROJE

Pomocí přepínače „**FUNCTION**“ (13) si můžete vybrat k poslechu následující zdroje:

- FM
- AUX
- CD
- USB

RÁDIO FM

Naladíte rádiovou stanici FM.

Umístěte jednotku co nejdále od televizoru, napájecího adaptéru nebo jiného zdroje záření.

1. Přepínač „**FUNCTION**“ (13) nastavte do polohy FM.
2. Kontrolka FM se rozsvítí.

Stisknutím tlačítka „**FM SCAN**“ (12) automaticky vyhledáte stanice FM se silným příjmem.

3. Chcete-li naladit další stanice, opakujte krok 2.
4. Je-li třeba vymazat aktuální nebo resetovat aktuální stanici do výchozího stavu, stiskněte tlačítko „**FM RESET**“ (11).

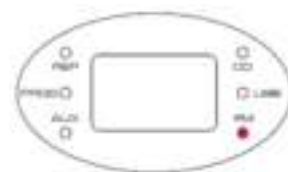

POSLECH CD

Tento přehrávač umožňuje přehrávat audioformát CD, MP3 a WMA.

Výběr provozu CD:

- Přepínač „**FUNCTION**“ (13) nastavte do polohy CD.

VKLÁDÁNÍ DISKŮ

- Dvířka mechaniky CD otevřete stisknutím označení Otevřít/Zavřít. Na displeji se zobrazí hlášení „OP“.
- Opatrně položte disk na střední vřeteno označením nahoru.
- Jakmile je disk na místě, zatlačte na střed disku, dokud nezapadne na místo na točnici.
- Zavřete dvířka mechaniky CD.

Po několika sekundách disk načte data na disku.

U stop se zobrazí 3 číslice:

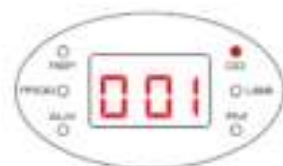



U disku CD-MP3/CD-WMA obsahujícího složky:
F znamená složku a následující 2 číslice pak její číslo.



VYJÍMÁNÍ DISKU:



- Pokud je disk přehráván, stiskněte tlačítko  (10) a vyčkejte několik sekund, dokud se disk nezastaví.
- Dvířka mechaniky CD otevřete stisknutím označení Otevřít/Zavřít.
- Uchopte disk po stranách a zvedněte jej z podavače disku.

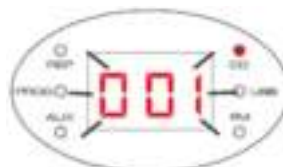

PŘEHRÁVÁNÍ DISKŮ CD

- Vložte disk CD.
- Přehrávání disku CD se spustí při zavření dvířek mechaniky CD.
- V opačném případě stisknutím tlačítka  (9) spusťte přehrávání disku CD.
- Na displeji se zobrazí číslo aktuální stopy.
- Když hraje disk CD, stisknutím tlačítka  (9) v libovolném okamžiku pozastaví přehrávání a displej se zobrazením stop bliká.
- Opětovným stisknutím tlačítka obnovíte přehrávání.



Výběr stop:

Rychlým stisknutím tlačítka  nebo  (5 nebo 8) vyberte předchozí nebo následující stopu na disku.

Stisknutím a podržením tlačítka  nebo  (5 nebo 8) prohledáváte stopu vpřed nebo vzad.

Stisknutím a podržením tlačítka  /+10 zvýšíte číslo titulu o 10 titulů.

OPAKOVÁNÍ DISKU CD

Můžete opakovat jedinou stopu nebo celý disk.

- V režimu CD stisknutím tlačítka „**REP**“ (3) postupně procházíte možností opakování aktuální stopy, kontrolka REP bliká.
- V případě opakování všech stop (celého disku) bude kontrolka „**REP**“ trvale svítit.

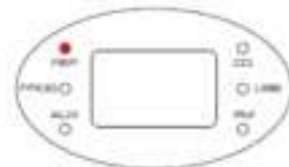
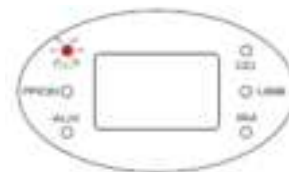



PŘEHRÁVÁNÍ PROGRAMU

U disku CD můžete uložit náhodné pořadí až 20 stop ve formátu CD a 99 stop ve formátu MP3/WMA pro přehrávání ve vámi upřednostňovaném pořadí.

Uložení stop(y) programu:

- V režimu zastavení disku CD stiskněte tlačítka „**PROG**“ (4).
- Na displeji se zobrazí hlášení [P01] a kontrolka „**PROG**“ bliká. P znamená program a následující 2 číslice pak jeho číslo.



- Stisknutím tlačítka  nebo  (5 nebo 8) vyberte číslo stopy pro první stopu, kterou chcete přidat do programu.
- Stisknutím tlačítka „**MEMORY**“ (4) uložte tuto stopu do paměti programu. Stopa bude uložena a číslo programu se zvýší na „P02“.
- Zopakujte dva výše uvedené kroky a uložte další a následující stopy do sekvence programu.
- Jakmile dokončíte zadávání všech stop do svého programu, stisknutím tlačítka  spustíte přehrávání programu.

Vymazání programu

- Během přehrávání programu stiskněte dvakrát tlačítka  (10).
- Otevřete dvířka mechaniky CD.

Poznámka: Přehrávání a ovládání programu USB je stejné.

POSLECH ZAŘÍZENÍ USB

1. Nastavte přepínač funkce do polohy USB.
2. Stisknutím tlačítka  (9) přehrávejte hudbu.
3. Postupy ovládání jsou stejné jako u přehrávání CD.

POZNÁMKA:

- Kompatibilní paměťové zařízení (až 32 GB).
- K připojení zařízení USB flash NEPOUŽÍVEJTE prodlužovací kabel USB. Takový kabel může nabírat další rušení a narušit tok dat.
- Zařízení USB flash vždy připojujte přímo do zásuvky USB bez prodlužovacího kabelu USB.
- V důsledku nekompatibility některých výrobců USB disků s plným standardem USB 1.1/2.0. nemusí být malé procento (asi 5 %) jednotek USB flash kompatibilní.

VSTUP AUX

1. Přepínač „**FUNCTION**“ (13) nastavte do polohy AUX.
2. Připojte přídatné zařízení k 3,5 mm zásuvce AUX IN na zadní straně přístroje.
3. Otočením ovladače „**VOLUME**“ (14) nastavte úroveň hlasitosti.
4. Přehrávejte přídatné zařízení

ZPĚV S HUDEBNÍM PODKLADEM – KONEKTOR PRO MIKROFON

K dispozici je vstupní konektor „**MIC**“ (17) a přiložený mikrofon, umožňující zpívat spolu se zvukem dostupných zdrojů.



1. Zapojte přiložený mikrofon do konektoru „**MIC**“ (17).
2. Podle pokynů na straně PŘEHRÁVÁNÍ DISKU CD spusťte přehrávání.
3. Posuňte přepínač mikrofonu „ON/OFF“ do polohy „ON“ a dejte se do zpěvu!
4. Nastavte si požadovanou hlasitost ovladačem hlasitosti „**VOLUME**“ (14).

Poznámka: Úroveň hlasitosti mikrofonu je na 80 % hlavní hlasitosti.

5. Chcete-li mikrofon vypnout, posuňte přepínač mikrofonu „ON/OFF“ do polohy „OFF“ .

Poznámka: Před vložením mikrofonu do mikrofonního držáku na jednotce vždy posuňte přepínač mikrofonu „ON/OFF“ do polohy „OFF“. V opačném případě dojde ke vzniku akustické zpětné vazby o velmi vysoké frekvenci.

TECHNICKÉ PARAMETRY

Vstup ss:	9 V stejnosm.  1 000 mA
Napájení z baterií	9 V stejnosm.  (6 x LR14 velikosti „C“)
Příkon	14 W
Výstupní výkon:	2 × 1,2 W RMS
Frekvenční pásmo:	87,5–108 MHz (FM)

DOVOZCE

Wörlein GmbH	Tel.:	+49 9103 71 67 0
Gewerbestr. 12	Fax:	+49 9103 71 67 12
D 90556 Cadolzburg	E-mail:	service@woerlein.com
Německo	Web:	www.woerlein.com

Technische Änderungen und Druckfehler vorbehalten

Autorská práva jsou ve vlastnictví společnosti Wörlein GmbH, 90556 Cadolzburg,

www.woerlein.com

Vervielfältigung nur mit ausdrücklicher Genehmigung der Woerlein GmbH



KÖRNYEZETVÉDELEM



Élelciklusa végén a terméket tilos a többi háztartási hulladékkal együtt selejtezni. A leselejtezendő terméket juttassa el egy elektronikai termékek gyűjtésére kijelölt gyűjtőpontra. Ezt jelzi a terméken, a használati útmutatóján vagy a csomagolásán látható jelölés.

Az anyagok a jelölések szerint újrahasznosíthatók. Az újrahasznosítással vagy a régi termékek egyéb módon történő újra felhasználásával hozzájárulhat környezetünk védelméhez.

A kijelölt gyűjtőpontokkal kapcsolatos további információkért keresse fel a helyi hatóságokat.

	VIGYÁZAT Áramütés veszélye Ne nyissa ki!	
Figyelem: az áramütés veszélyének csökkentése érdekében ne távolítsa el a burkolatot (vagy hátlapot). A termékben nincsenek a felhasználó által javítható alkatrészek. A javítást csak szakképzett személy végezze.		



Ez a szimbólum azt jelzi, hogy a burkolat alatt olyan veszélyes feszültség található, amely áramütést okozhat.



Ez a szimbólum a berendezés üzemeltetése és karbantartása szempontjából fontos utasításokat jelöl.



A használt elemek veszélyes hulladéknak minősülnek, TILOS a háztartási hulladékkal együtt kidobni! Fogyasztóként Ön **jogilag köteles** gondoskodni az **összes elem** környezetbarát módon történő újrahasznosításáról – függetlenül attól, hogy

Az elemeket ingyenesen leadhatja lakóhelyén a nyilvános gyűjtőhelyeken, illetve olyan üzletekben, amelyek forgalmaznak ilyen típusú elemeket.

Csak teljesen lemerült elemeket adjon le.

***) Cd = kadmium, Hg = higany, Pb = ólom**

	FIGYELMEZTETÉS NE NYELJE LE AZ ELEMET, KÉMIAI ÉGÉS VESZÉLYE A készülék gombelemet tartalmaz. A lenyelt gombelem csupán 2 óra alatt súlyos belső égési sérülést és halált okozhat. Az új és használt elemeket gyerekektől tartsa távol. Ha az elemtartó nem zárható biztonságosan, ne használja tovább a készüléket és a gyerekektől tartsa távol. Ha az elemet lenyelték, vagy más testnyílásba került, azonnal keressen orvosi segítséget.
--	---

	FIGYELEM - LÁTHATATLAN LÉZERSUGÁRZÁS A BURKOLAT FELNYITÁSAKOR VAGY A BIZTONSÁGI RETESZELŐ MEGNYOMÁSAKOR. KERÜLJE A LÉZERNYALÁBOT.
--	--

- A berendezés 1. osztályba sorolt lézerral van felszerelve. Kerülje a lézernyalábot, szemsérüléseket okozhat.
- A berendezést csak száraz, zárt helyen használja.
- Védje a magas páratartalomtól.
- A berendezést ne szerelje szét. **ÁRAMÜTÉS VESZÉLYE!** A szétszerelést és javítást csak szakképzett személy végezze.
- A berendezést csak megfelelően beszerelt és földelt elektromos csatlakozóaljzathoz csatlakoztassa. Ellenőrizze, hogy a hálózati feszültség megegyezik-e a készülék típus tábláján feltüntetett értékkel.

Biztonság, környezetvédelem és beállítási utasítások

- Ügyeljen arra, hogy a tápvezeték működtetés közben száraz maradjon. A tápvezeték ne csipődjön be vagy sérüljön meg.
- Az eszköz lecsatlakoztatásával kapcsolatos figyelmeztetés: a berendezés a hálózati csatlakozóval csatlakozik az elektromos hálózathoz, így annak mindig működőképesnek kell lennie.
- A készülék a hálózati csatlakozóval választható le, a csatlakozónak mindig működőképesnek kell lennie.
- A sérült hálózati kábelt vagy csatlakozót azonnal ki kell cserélni egy hivatalos szervizközpontban.
- Villámzás esetén azonnal válassza le a berendezést az elektromos hálózatról.
- Gyermekek csak szülői felügyelet mellett használhatják a készüléket.
- Csak száraz ruhával tisztítsa a berendezést.
- NE használjon TISZTÍTÓSZEREKET vagy SÚROLÓKENDŐT!**
- A készüléket olyan helyen használja, ahol megfelelő a szellőzés, így elkerülheti a túlmelegedést.
- A szellőzőnyílásokat ne takarja le!
- A szellőzést ne akadályozza a szellőzőnyílások újságpapírral, terítővel, függönnyel, stb. történő letakarásával.
- A készüléket ne érje csepegő vagy fröccsenő víz, illetve ne helyezzen olyan tárgyakat, például vázát a készülékre, amelyek folyadékot tartalmaznak.
- Az eszközt ne tegye ki közvetlen napsütésnek, nagyon magas vagy alacsony hőmérsékletnek, nedvességnek, vibrációnak, illetve ne használja poros környezetben.
- Soha ne kíséreljen meg vezetékeket, tűket vagy egyéb tárgyakat a szellőzőnyílásokba vagy egyéb nyílásokba beilleszteni.
- A berendezést egy biztonságos, vibrációtól mentes helyen helyezze el.
- Nyílt lángot, például gyertyát ne helyezzen a berendezésre.
- Az eszközt számítógéptől és mikrohullámú sütőtől a lehető legmesszebb helyezze el; ellenkező esetben a rádióvétel nem lesz megfelelő.
- A burkolatot ne távolítsa el vagy javítsa meg. Nem biztonságos, illetve a garancia elvesztésével jár. A javításokat csak hivatalos szerviz/ügyfélszolgálat végezheti.
- Csak higany- és kadmiummentes elemeket használjon.
- Az elemeket óvja a túlzott hőhatásoktól, például közvetlen napsütéstől, tűztől vagy hasonlóktól.
- A használt elemek veszélyes hulladéknak minősülnek, TILOS a háztartási hulladékkal együtt kidobni!!! Vigye vissza az elemeket a kereskedőhöz vagy a lakóhelyén található gyűjtőpontra.
- Az elemeket gyerekektől tartsa távol. A gyermekek az elemeket lenyelhetik. Ha az elemet mégis lenyelte, azonnal kérjen orvosi segítséget.
- Rendszeresen ellenőrizze az elemeket, hogy elkerülje azok szivárgását.

A KEZELŐSZERVEK ELHELYEZKEDÉSE

- 1 BE/KIKAPCSOLÓ GOMB
- 2 ÁLLAPOTJELZŐ LED
- 3 ISMÉTLÉS (REP)
- 4 PROGRAM
- 5  VISSZALÉPÉS
- 6 LED-KIJELZŐ
- 7 CD-NYÍLÁS
- 8  ELŐRELÉPÉS
- 9  /+10
- 10  MEGÁLLÍTÁS
- 11 FM VISSZAÁLLÍTÁS
- 12 FM KERESÉS
- 13 FUNKCIÓVÁLASZTÓ
- 14 HANGERŐSZABÁLYOZÓ
- 15 DC BEMENETI CSATLAKOZÓ
- 16 AUX IN CSATLAKOZÓ
- 17 MIKROFON CSATLAKOZÓ
- 18 USB PORT (CSAK LEJÁTSZÁSHOZ)
- 19 ELEM TARTÓ REKESZ
- 20 MIKROFONTARTÓ
- 21 MIKROFON

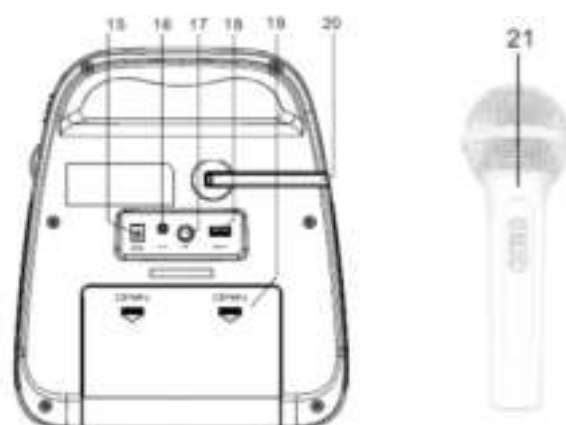
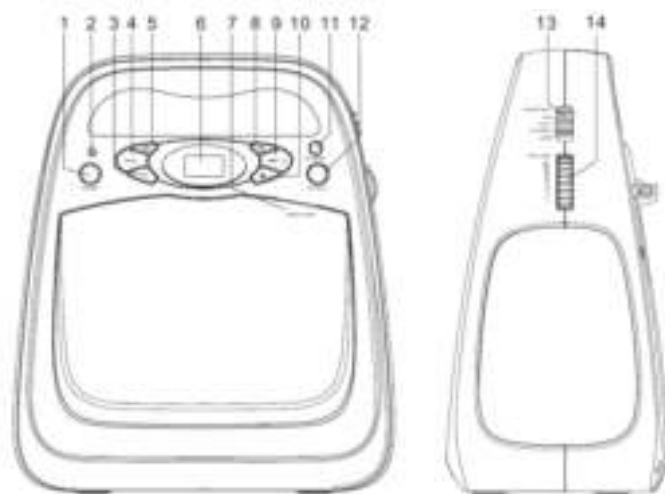

AZ ELSŐ LÉPÉSEK

FM RÁDIÓ

A készülék beépített FM antennát használ, előfordulhat, hogy a készülék helyzetét a maximális jelerősség érdekében módosítani kell.

HÁLÓZATI CSATLAKOZTATÁS

A CD lejátszó váltóárammal (AC) vagy egyenárammal (DC) is üzemeltethető.

A DC elemes üzemmódhoz kérjük, helyezzen be 6 db UM-2/C elemet. (A készülék az elemeket nem tartalmazza)

Váltóáramú csatlakoztatáshoz:

A készülék elektromos csatlakoztatását megelőzően ellenőrizze, hogy az adattáblán látható hálózati tápfeszültség megegyezik-e a helyi hálózati feszültséggel.

Csatlakoztassa a DC csatlakozót a készülék hátuljába, az AC adaptert (nem tartozék) pedig a fali aljzatba.

A készülék használatra kész.

BE/KIKAPCSOLÓ GOMB

A készülék bekapcsolásához nyomja meg a „**POWER**” gombot (1):

A kijelző világít és a készülék bekapcsol.

A készülék kikapcsolásához újra nyomja meg a „**POWER**” gombot (1).



ENERGIATAKARÉKOSSÁG/ERP2 SZABÁLYOZÁS

A készülék az energiatakarékosági előírásoknak megfelelően automatikus kikapcsolási/KÉSZENLÉTI (standby) rendszerrel van felszerelve. Ez egy EU-szabvány és NEM MŰKÖDÉSI HIBA.

Amennyiben a CD lejátszó készenléti helyzetbe áll, a készülék ismételt bekapcsolásához nyomja meg kétszer a „**POWER**” gombot (1). Ez az ERP2 szabványnak megfelelő energiatakarékoság.

A HANGERŐ BEÁLLÍTÁSA

- A „**VOLUME**” szabályzóval (14) növelheti vagy csökkentheti a hangerőt.

A FORRÁS KIVÁLASZTÁSA

A „**FUNCTION**” kapcsoló (13) segítségével a következő források hallgatása közül választhat:

- FM
- AUX
- CD
- USB

FM RÁDIÓ

FM rádióállomások hangolása

Helyezze a készüléket a lehető legtávolabb a TV-től, a hálózati adattertől vagy egyéb sugárforrástól.

1. Állítsa FM helyzetbe a „**FUNCTION**” kapcsolót (13).
2. Az FM kijelző kigyullad.

Nyomja meg az „**FM SCAN**” gombot (12) az erős adással rendelkező állomások automatikus kereséséhez.

3. Több rádióállomás behangolásához ismétlje meg a 2. lépést.
4. Amennyiben szeretné törölni vagy visszaállítani az aktuális állomást, nyomja meg az „**FM RESET**” gombot (11).

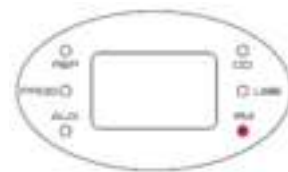

CD HALLGATÁS

A lejátszó CD, MP3 és WMA hangformátumú fájlok lejátszására alkalmas.

CD üzemmód kiválasztása:

- Állítsa a „**FUNCTION**” választót (13) CD helyzetbe

A LEMEZEK BETÖLTÉSE

- A CD-nyílás nyitásához nyomja meg a Nyit/Zár (Open/Close) jelet a CD-nyíláson. A kijelzőn az „OP” jelzés látható.
- Óvatosan helyezze a lemezt a középső forgórészére, címkével felfelé.
- Majd nyomja a lemez közepét, amíg az a helyére nem kattant a forgótárcsán.
- Zárja be a CD-nyílást.

Néhány másodperc múlva a tárcsa leolvassa a lemez adatait.
A zeneszámokat 3 szám mutatja:

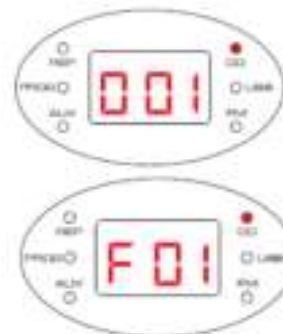



A CD-MP3/CD-WMA könyvtárakat tartalmazó lemez esetében:
Az F betű a könyvtárat jelöli, a következő 2 szám pedig a könyvtár számát

A LEMEZ KIVÉTELE:



- Ha a lemez éppen lejátszás alatt van, nyomja meg a  gombot (10) és várjon néhány másodpercet, amíg a lemez megáll.
- A CD-nyílás nyitásához nyomja meg a Nyit/Zár (Open/Close) jelet a CD-nyíláson.
- Fogja meg a lemez széléit és emelje ki a lemeztartóból.

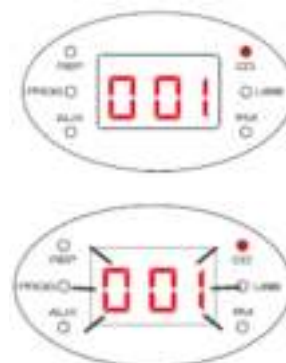

CD LEJÁTSZÁS

- Helyezze be a CD-t.
- A CD lejátszása a CD nyílás bezárásakor indul.
- Amennyiben ez nem történik meg, a CD lejátszáshoz nyomja meg a  gombot (9).
- A kijelző az aktuális zeneszám számát mutatja.
- A CD lejátszása közben a  gomb (9) lenyomásakor a lejátszás megáll, és a kijelzőn a zeneszám jelölése villog.
- A lejátszás újra indításához nyomja meg újra a gombot.



Zeneszám kiválasztása:

A lemezen lévő előző vagy következő zeneszám kiválasztásához nyomja meg röviden a  vagy a  gombot (5 vagy 8).

Tartsa lenyomva a  vagy a  gombot (5 vagy 8) a visszafelé vagy az előre felé való kereséshez.

Nyomja meg és tartsa lenyomva a  /+10 gombot a léptetés 10 címmel való megemeléséhez.

CD ISMÉTLÉSE

Megismételheti egy zeneszám vagy az egész CD lejátszását.

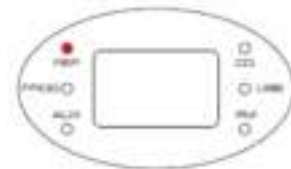
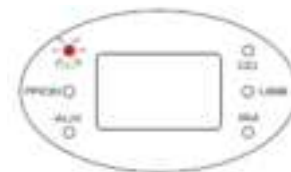

- CD módban nyomja meg a „**REP**” gombot (3) az ismétlési lehetőségek megtekintéséhez, a REP kijelző villogni fog.
- Az összes zeneszám (a teljes lemez) ismétlésénél a „**REP**” kijelző állandóan világítani fog.



PROGRAM LEJÁTSZÁS

CD lemez esetében 20 CD és 99 MP3/WMA zeneszámot tárolhat az Ön által kedvelt sorrendben.

A zeneszám(ok) tárolásához:

- CD Leállítás módban nyomja meg a „**PROG**” gombot (4).
- A kijelzőn a [P01] jelzés látható és a „**PROG**” jelzés villog. A P a programot jelenti, a következő 2 szám pedig a program számát.
- Nyomja meg a  vagy a  gombot (5 vagy 8) a programozni kívánt első zeneszám kiválasztásához.
- Nyomja meg a „**PROG**” gombot (4) a zeneszám programmemóriában való eltárolásához. A zeneszám tárolásra kerül, és a programszámláló „P02”-re vált.
- Ismétlje meg a fenti két lépést a következő és a további zeneszámok tárolásához.
- Amikor befejezte a program minden zeneszámának beírását, a program lejátszásának megkezdéséhez nyomja meg a  gombot (9).



A program törlése

- A program lejátszása közben nyomja meg kétszer a  gombot (10).
- Nyissa ki a CD-nyílást.

Megjegyzés: Az USB program lejátszás ugyanígy történik.

USB HALLGATÁS

1. Állítsa a funkcióválasztót USB helyzetbe.
2. Nyomja meg a  gombot (9) a zene lejátszásához.
3. A művelet ugyanaz, mint a CD lejátszás esetén.

MEGJEGYZÉS:

- Kompatibilis tárolóeszköz (maximum 32GB).
- NE használjon USB hosszabbítót az USB flash meghajtó csatlakoztatásához. Az ilyen kábel további interferenciát vehet fel, ami zavarhatja az adatáramlást.
- Az USB flash meghajtót mindig közvetlenül az USB porthoz csatlakoztassa, USB hosszabbító kábel nélkül.
- Mivel az USB meghajtók egy része nem teljes mértékben felel meg az USB 1,1/2,0 szabványnak, az USB flash meghajtók egy része (körülbelül 5%-a) elképzelhető, hogy nem kompatibilis a készülékkel.

AUX-IN CSATLAKOZÓ

1. Állítsa a „**FUNCTION**” választót (13) AUX helyzetbe.
2. Csatlakoztassa külső készülékét az eszköz hátsó oldalán található 3,5 mm-es AUX IN csatlakozóba.
3. A „**VOLUME**” gomb (14) elfordításával állítsa be a hangerőt.
4. Indítsa el a külső készüléket.

KARAOKE - MIKROFON CSATLAKOZÓ

A készüléken található egy „**MIC**” bemeneti csatlakozó (17), illetve a készülék mikrofont is tartalmaz, és lehetővé teszi, hogy az elérhető forrásokkal együtt énekeljen.



1. Csatlakoztassa a készülékkel kapott mikrofont a „**MIC**” csatlakozóba (17).
2. Indítsa el a lejátszást a CD LEJÁTSZÁS oldalon leírt utasításoknak megfelelően.
3. Csúsztassa a MIKROFON „ON/OFF” kapcsolóját „ON” helyzetbe és énekeljen!
4. Állítsa a „**VOLUME**” szabályzót (14) a kívánt szintre.

Megjegyzés: A mikrofon hangereje a fő hangerő 80%-a.

5. A mikrofon kikapcsolásához csúsztassa a „MIC ON/OFF” kapcsolót „OFF” helyzetbe

Megjegyzés: Kérjük, mindig állítsa a „MIC ON/OFF” kapcsolót „OFF” helyzetbe, amikor a készülék MIKROFON tartójába helyezi azt. Ellenkező esetben nagyon magas frekvenciájú visszhang lesz hallható.

MŰSZAKI ADATOK

DC bemenet:	DC 9V,  1000 mA
Elem szükséglet	DC 9V  (6 x C LR14)
Energiafelhasználás	14 W
Kimeneti teljesítmény:	2 x 1,2 W
Frekvenciatartomány:	87,5-108 MHz (FM)

IMPORTÁLJA

Wörlein GmbH	Tel.:	+49 9103 71 67 0
Gewerbestr. 12	Fax.:	+49 9103 71 67 12
D 90556 Cadolzburg	E-mail:	service@woerlein.com
Németország	Honlap:	www.woerlein.com

A műszaki változtatások és nyomdahibák joga fenntartva.

Copyright: Woerlein GmbH, 90556 Cadolzburg, www.woerlein.com

Sokszorosítás csak a Woerlein GmbH kifejezett engedélyével lehetséges.



Hiermit bestätigt Wörlein GmbH, dass sich dieses Gerät in Übereinstimmung mit den grundlegenden Anforderungen und den übrigen einschlägigen Bestimmungen der Richtlinie 2014/53/EU befindet.

Eine Kopie der Konformitätserklärung kann unter folgender Adresse bezogen werden.
Wörlein GmbH, Gewerbestrasse 12, D 90556 Cadolzburg, Germany
Email: info@woerlein.com
Tel.: +49 9103 71 67 0

Hereby, Wörlein GmbH declares that this device is in compliance with the essential requirements and other relevant provisions of Directive 2014/53/EU.

A copy of the Declaration of Conformity may be obtained at the following location:
Wörlein GmbH, Gewerbestrasse 12, D 90556 Cadolzburg, Germany
Email: info@woerlein.com
Tel.: +49 9103 71 67 0

Par la présente, Wörlein GmbH déclare que cet appareil est conforme aux exigences principales et autres clauses applicables de la Directive 2014/53/EU.

Vous pouvez demander de recevoir une copie de la déclaration de conformité en écrivant à l'adresse suivante :
Wörlein GmbH, Gewerbestrasse 12, D 90556 Cadolzburg, Germany
Email: info@woerlein.com
Tel.: +49 9103 71 67 0

Wörlein GmbH verklaart hierbij dat dit apparaat in overeenkomst is met de essentiële vereisten en andere relevante bepalingen van de Richtlijn 2014/53/EU.

Er kan een kopie van de Conformiteitsverklaring worden verkregen op de volgende locatie:
Wörlein GmbH, Gewerbestrasse 12, D 90556 Cadolzburg, Germany
Email: info@woerlein.com
Tel.: +49 9103 71 67 0

Con la presente, Wörlein GmbH dichiara che questo dispositivo è conforme ai requisiti essenziali e altre disposizioni contenute nella Direttiva 2014/53/EU.

Una copia della Dichiarazione di conformità è disponibile al seguente indirizzo:
Wörlein GmbH, Gewerbestrasse 12, D 90556 Cadolzburg, Germania
Email: info@woerlein.com
Tel.: +49 9103 71 67 0

Härmed Wörlein GmbH deklarerar att denna enhet är i överensstämmelse med de grundläggande kraven och andra relevanta bestämmelser i direktiv 2014/53/EU.

En kopia av försäkran om överensstämmelse kan erhållas på följande plats:
Wörlein GmbH, Gewerbestrasse 12, D 90.556 Cadolzburg, Tyskland
E-post: info@woerlein.com
Tel.: +49 9103 71 67 0

Herved Wörlein GmbH erklærer, at denne enhed er i overensstemmelse med de væsentlige krav og øvrige relevante krav i direktiv 2014/53/EU.

En kopi af Overensstemmelseserklæringen kan fås på følgende placering:
Wörlein GmbH, Gewerbestrasse 12, D 90556 Cadolzburg, Tyskland
E-mail: info@woerlein.com
Tel.: +49 9103 71 67 0

Tímto Wörlein GmbH prohlašuje, že toto zařízení je ve shodě se základními požadavky a dalšími příslušnými ustanoveními směrnice 2014/53/EU.

Kopii Prohlášení o shodě lze získat v následujícím umístění:
Wörlein GmbH, Gewerbestrasse 12, D 90556 Cadolzburg, Německo
E-mail: info@woerlein.com
Tel.: +49 9103 71 67 0

Por este meio, Wörlein GmbH declara que este dispositivo está em conformidade com os requisitos essenciais e outras disposições da Directiva 2014/53/EU.

Uma cópia da Declaração de Conformidade pode ser obtida no seguinte local:
Wörlein GmbH, Gewerbestrasse 12, D 90556 Cadolzburg, Alemanha
Email: info@woerlein.com
Tel.: +49 9103 71 67 0