

POWEG63703

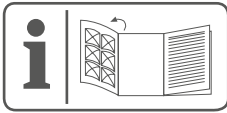

POWERPLUS

NL · FR · EN · DE · ES · IT · PT · NO · DA · CS · RO · BG



NL	NEDERLANDS	VERTAALDE VERSIE VAN DE ORIGINELE HANDLEIDING
FR	FRANÇAIS	TRADUCTION DU MODE D'EMPLOI D'ORIGINE
EN	ENGLISH	ORIGINAL INSTRUCTION MANUAL
DE	DEUTSCH	ÜBERSETZUNG DER ORIGINALBETRIEBSANLEITUNG
ES	ESPAÑOL	TRADUCCIÓN DEL MANUAL DE INSTRUCCIONES ORIGINAL
IT	ITALIANO	TRADUZIONE DEL MANUALE DI ISTRUZIONI ORIGINALE
PT	PORTUGUÊS	TRADUÇÃO DO MANUAL DE INSTRUÇÕES ORIGINAL
NO	NORSK	OVERSETTELSE AV ORIGINAL BRUKERVEILEDNING
DA	DANSK	OVERSÆTTELSE AF DEN ORIGINALE BRUGSVEJLEDNING
CS	ČESKY	PŘEKLAD ORIGINÁLNÍHO NÁVODU K POUŽITÍ
RO	ROMÂNĂ	TRADUCEREA MANUALULUI DE INSTRUCȚIUNI ORIGINALE
BG	БЪЛГАРСКИ	ПРЕВОД НА ОРИГИНАЛНОТО РЪКОВОДСТВО



Fig. 1

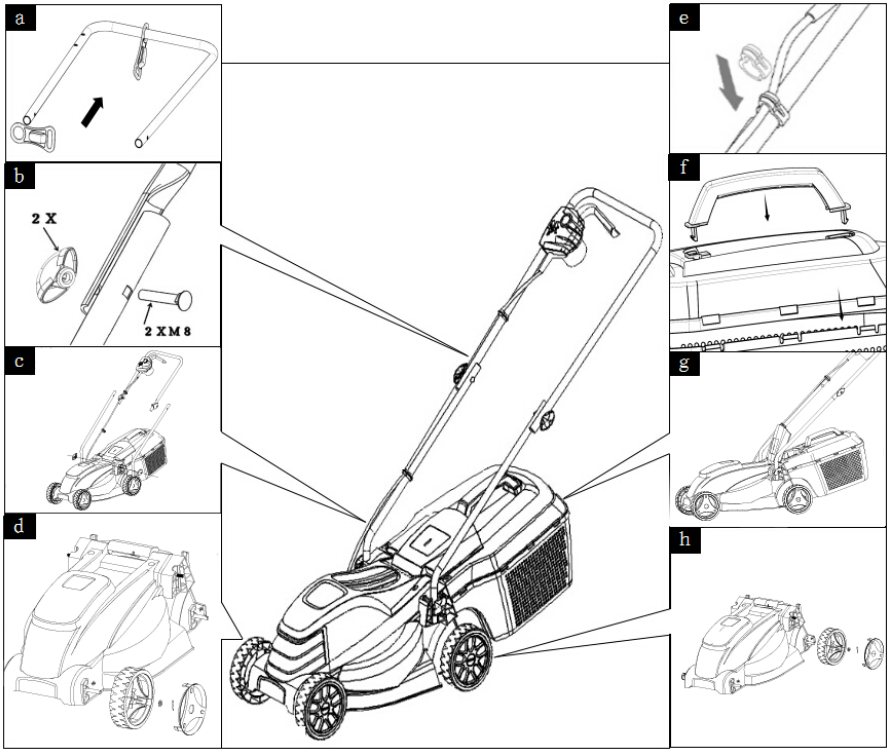

Fig. 2 a - h



Fig. 3a

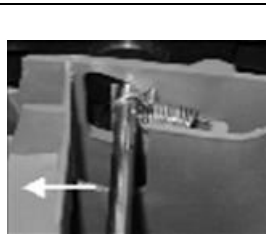

Fig. 3b



Fig. 3c

Fig. 4

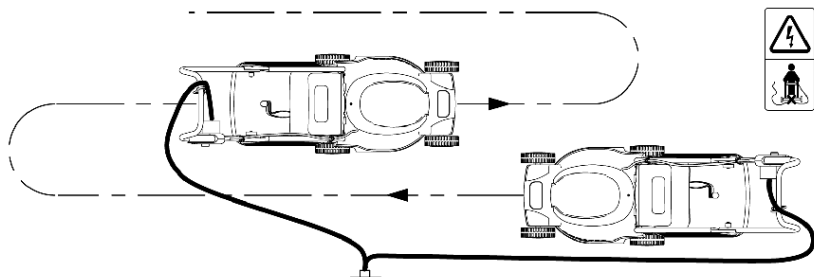
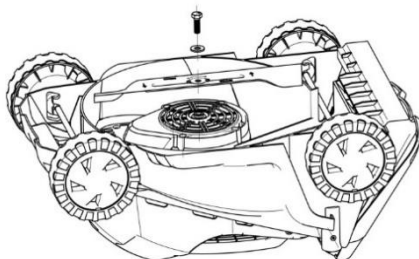

Fig. 5

Fig. 6



1	BEOOGD GEBRUIK	3
2	BESCHRIJVING (FIG. 1)	3
3	INHOUD VAN DE VERPAKKING	3
4	TOELICHTING VAN DE SYMBOLEN	4
5	ALGEMENE VEILIGHEIDSVOORSCHRIFTEN	5
5.1	<i>Werkplaats</i>	5
5.2	<i>Elektrische veiligheid</i>	5
5.3	<i>Veiligheid van personen</i>	5
5.4	<i>Zorgvuldige omgang met en gebruik van elektrisch gereedschap</i>	6
5.5	<i>Service</i>	6
6	BIJKOMENDE VEILIGHEIDSINSTRUCTIES VOOR GRASMAAIERS	7
7	MONTAGE	9
8	BEDIENING	9
8.1	<i>Instellen van de maaihoogte (Fig. 3a & 3b)</i>	9
8.2	<i>Het instellen van de maaihoogte van de voorste wielen (Fig. 3a)</i>	9
8.3	<i>Het instellen van de maaihoogte van de achterste wielen (Fig. 3b & c)</i>	9
8.4	<i>Netaansluiting</i>	10
8.5	<i>In- en uitschakelen (Fig. 4)</i>	10
8.6	<i>Uw grasveld maaien (Fig. 5)</i>	10
8.7	<i>Mes (Fig. 6)</i>	11
8.8	<i>Verschillende gebruiksmanieren</i>	11
8.8.1	<u>Het gras maaien zonder grasopvangbak</u>	11
8.8.2	<u>Het gras maaien met de grasopvangbak</u>	12
9	TECHNISCHE GEGEVENS	12
10	GELUID	12
11	ONDERHOUD	12
11.1	<i>Reinigen</i>	12
11.2	<i>Controle door een expert is nodig:</i>	13
11.3	<i>Onderhoud</i>	13
11.4	<i>Vervangen en slijpen van het mes</i>	13

11.5	<i>Het mes vervangen</i>	13
12	OPBERGEN	13
13	GARANTIE	14
14	MILIEU	14
15	CONFORMITEITSVERKLARING	15

**GRASMAAIER 1000W – 320MM
POWEG63703****1 BEOOGD GEBRUIK**

Dit product is ontworpen voor het maaien van huishoudelijke grasvelden. Niet geschikt voor professioneel gebruik.



WAARSCHUWING! Lees voor uw eigen veiligheid deze gebruiksaanwijzing goed door alvorens de machine te gebruiken. Geef dit elektrisch werktuig alleen samen met deze gebruiksaanwijzing door aan anderen.

2 BESCHRIJVING (FIG. 1)

1. Motorbehuizing
2. Grasopvangbak
3. Onderste deel bedieningsbeugel
4. Bovenste deel bedieningsbeugel
5. Veiligheidsknop
6. Schakelaarhendel
7. Achterste afbuigklep
8. Kabelhouder
9. Voorwiel
10. Achterwiel
11. Maaierbehuizing
12. Trekontlasting kabel
13. Schakelaar/stekker-combinatie

3 INHOUD VAN DE VERPAKKING

- Verwijder alle verpakkingsmateriaal.
- Verwijder de overblijvende verpakking en de transportsteunen (indien aanwezig).
- Controleer of de inhoud van de verpakking compleet is.
- Controleer het toestel, het netsnoer, de stekker en alle toebehoren op transportschade.
- Berg het verpakkingsmateriaal op tot aan het einde van de garantieperiode. Na deze periode kunt u het via uw lokale afvalinzameling laten verwijderen.



WAARSCHUWING! Verpakkingsmateriaal is geen speelgoed! Kinderen mogen niet spelen met plastic zakken! Gevaar voor verstikking!













- 1 x grasmaaier
- 1 x gebruiksaanwijzing
- 1 x grasopvangbak
- 2 x kabelclips
- 4 x vergrendelknoppen en schroeven
- 1 x haak (kabel trekontlasting)



Neem contact op met uw dealer wanneer er stukken ontbreken of beschadigd zijn.

4 TOELICHTING VAN DE SYMBOLEN

In deze handleiding en/of op deze machine worden de volgende symbolen gebruikt:

	<p>Lees de gebruiksaanwijzing zorgvuldig door. Maak uzelf vóór de ingebruikname vertrouwd met alle functies en het gebruik van het apparaat.</p>
	<p>Zorg ervoor dat derden buiten de gevarenzone blijven. Gebruik de grasmaaier niet als er personen in het bijzonder kinderen en dieren in de buurt aanwezig zijn.</p>
	<p>Voorzichtig! Scherpe messen. Houd uw handen of voeten niet in de buurt van of onder draaiende delen. Het mes blijft nog korte tijd draaien nadat de grasmaaier is uitgezet.</p>
	<p>Trek de kabel altijd uit de stroombron voordat u reinigungs-, controle- of instel-werkzaamheden aan een onderdeel uitvoert. Trek de kabel altijd onmiddellijk uit de stroombron als de kabel beschadigd of in de war geraakt is.</p>
	<p>Houd de kabel altijd op voldoende afstand van het mes. Houd de positie van de kabel altijd nauwlettend in de gaten.</p>
	<p>Gebruik het toestel nooit in vochtige of natte omstandigheden. Vocht verhoogt het gevaar voor elektrische schokken.</p>
	<p>Klasse II - De machine is dubbel geïsoleerd, een aardedraad is daarom niet nodig.</p>
	<p>Conform de essentiële eisen van de Europese richtlijn(en).</p>
	<p>Wacht totdat alle machineonderdelen volledig tot stilstand zijn gekomen vóór u ze aanraakt. De messen draaien na het uitschakelen van de machine nog even door; een draaiend mes kan verwondingen veroorzaken.</p>
	<p>Oogbescherming verplicht.</p>
	<p>Het dragen van gehoorbescherming wordt aangeraden.</p>
	<p>Draag handschoenen.</p>



Elektrische producten mogen niet met het huishoudelijk afval worden meegegeven.

5 ALGEMENE VEILIGHEIDSVOORSCHRIFTEN

WAARSCHUWING! Neem alle voorschriften en veiligheidswaarschuwingen door. Het niet naleven van de voorschriften kan elektrische schokken, brand en/of ernstige verwondingen veroorzaken. Bewaar de veiligheidswaarschuwingen en de instructies als referentie voor later. Het hierna gebruikte begrip „elektrisch gereedschap” heeft betrekking op elektrisch gereedschap, gevoed door het elektriciteitsnet (met elektriciteitskabel) of op batterij (snoerloos).

5.1 Werkplaats

- Hou de werkplaats opgeruimd en goed verlicht. Wanorde en een slecht verlichte werkplaats kunnen tot ongevallen leiden.
- Gebruik het apparaat niet in een omgeving waarin zich brandbare vloeistoffen, gasen of stof bevinden. Elektrisch gereedschap brengt vonken voort die dergelijke stoffen of dampen kunnen laten ontbranden.
- Zorg dat er geen kinderen of andere personen in de buurt zijn als u het elektrisch apparaat gebruikt. Aflleiding kan ervoor zorgen dat u de controle over het toestel verliest.

5.2 Elektrische veiligheid



Controleer altijd of de netspanning overeenstemt met deze vermeld op het typeplaatje.

- De stekker van het apparaat moet in het stopcontact passen. De stekker mag op geen enkele wijze worden gewijzigd. Gebruik geen adapterstekkers in combinatie met gearde apparaten. Ongewijzigde stekkers en passende stopcontacten doen het risico op elektrische schokken afnemen.
- Vermijd lichamelijk contact met gearde oppervlakken, zoals buizen, radiators, fornuizen en koelkasten. Er bestaat een groter risico op elektrische schokken wanneer uw lichaam geaard is.
- Hou het apparaat buiten bereik van regen of vocht. Het binnendringen van water in een elektrisch apparaat verhoogt het risico op elektrische schokken.
- Beschadig het snoer niet. Gebruik de kabel niet om het apparaat te dragen of op te hangen, of de stekker uit het stopcontact te trekken. Hou de kabel buiten bereik van hitte, olie, scherpe randen of bewegende onderdelen van het apparaat. Beschadigde of in de war geraakte kabels verhogen het risico op elektrische schokken.
- Wanneer u het gereedschap buitenshuis gebruikt, gebruik dan een verlengkabel die geschikt is voor gebruik buiten. Het gebruik van een verlengkabel die geschikt is voor gebruik buitenshuis vermindert het gevaar voor een elektrische schok.
- Wanneer het gebruik van het gereedschap in een vochtige omgeving niet te vermijden is, gebruik dan een aansluitpunt dat beveiligd is met een verliesstroomschakelaar. Het gebruik van een verliesstroomschakelaar vermindert het gevaar voor een elektrische schok.

5.3 Veiligheid van personen

- Wees aandachtig. Let op wat u doet en ga verstandig aan het werk met elektrisch gereedschap. Gebruik het apparaat niet als u moe bent of onder invloed bent van drugs, alcohol of medicijnen. Eén moment van onoplettendheid bij het gebruik van het apparaat kan tot ernstige verwondingen leiden.

- Draag uw persoonlijke veiligheidsuitrusting en steeds een veiligheidsbril. Door een persoonlijke veiligheidsuitrusting (stofmasker, niet glijdende veiligheidsschoenen, een veiligheidshelm of een gehoorbescherming - afhankelijk van de aard en het gebruik van het elektrisch gereedschap) te dragen, doet u het risico op verwondingen afnemen.
- Voorkom een ongewilde inbedrijfstelling. Ga na of de schakelaar op "UIT(0)" staat voor u de stekker in het stopcontact steekt. Als u bij het dragen van het apparaat de vinger aan de schakelaar houdt of de stekker in het stopcontact steekt terwijl het ingeschakeld is, kan dat tot ongevallen leiden.
- Verwijder instelgereedschap of schroefsleutels voor u het apparaat inschakelt. Gereedschap dat of een sleutel die zich in een draaiend onderdeel van het apparaat bevindt, kan tot verwondingen leiden.
- Overschat uzelf niet. Neem een veilige houding aan en zorg dat u uw evenwicht niet verliest. Zo kunt u het apparaat in een onverwachte situatie beter onder controle houden.
- Draag gepaste kleding. Draag geen wijde kleren en geen sieraden. Hou uw haar, kleren en handschoenen buiten het bereik van bewegende delen. Losse kleren, sieraden en lange haren kunnen door bewegende delen worden gegrepen.
- Als er stofafzuig- en stofopvanginrichtingen kunnen worden gemonteerd, moet u ervoor zorgen dat die aangesloten zijn en juist worden gebruikt. Het gebruik van dergelijke inrichtingen doet de gevaren door stof afnemen.

5.4 Zorgvuldige omgang met en gebruik van elektrisch gereedschap

- Overbelast het apparaat niet. Gebruik voor uw werk het elektrische gereedschap dat daarvoor bestemd is. Elektrisch gereedschap zal beter presteren en veiliger werken wanneer het wordt gebruikt in situaties waarvoor het dient.
- Gebruik geen elektrisch apparaat waarvan de schakelaar defect is. Een elektrisch apparaat dat niet meer kan worden in- of uitgeschakeld, is gevaarlijk en moet worden hersteld.
- Trek de stekker uit het stopcontact voor u het apparaat instelt, accessoires vervangt of het apparaat opbergt. Deze voorzorgsmaatregel voorkomt dat het apparaat ongewild wordt gestart.
- Bewaar ongebruikt elektrisch gereedschap buiten het bereik van kinderen. Laat personen die niet vertrouwd zijn met het apparaat of die deze gebruiksaanwijzing niet hebben gelezen, het apparaat niet gebruiken. Elektrisch gereedschap is gevaarlijk als het door onervaren personen wordt gebruikt.
- Ga zorgvuldig om met het apparaat. Controleer op verkeerd uitgelijnde of vastgelopen bewegende onderdelen, breuk of andere defecten die de werking van het gereedschap zouden kunnen beïnvloeden. Elektrisch gereedschap dat defect is moet hersteld worden. Veel ongevallen worden veroorzaakt door slecht onderhouden elektrisch gereedschap.
- Hou snijgereedschap scherp en zuiver. Zorgvuldig onderhouden snijgereedschap met scherpe kanten raakt minder snel geklemd en is gemakkelijker te hanteren.
- Gebruik elektrisch gereedschap, accessoires, speciaal gereedschap en dergelijke meer in overeenstemming met deze gebruiksaanwijzing en zoals het voor het type van apparaat is voorgeschreven. Hou bovendien rekening met de werkomstandigheden en de uit te voeren werkzaamheden. Het gebruik van elektrisch gereedschap voor andere doeleinden dan de voorgeschreven, kan tot gevaarlijke situaties leiden.

5.5 Service

- Laat uw apparaat uitsluitend door gekwalificeerde vaklui en met originele reserveonderdelen herstellen. Zo bent u er zeker van dat het apparaat aan de veiligheidseisen blijft voldoen.

6 BIJKOMENDE VEILIGHEIDSINSTRUCTIES VOOR GRASMAAIERS

WAARSCHUWING: het negeren van een veiligheidswaarschuwing kan bij uzelf maar ook bij anderen tot ernstige verwondingen leiden. Pas altijd de veiligheidsvoorzorgen toe om het gevaar voor brand, elektrische schokken en verwondingen te beperken. Bewaar de gebruikshandleiding en raadpleeg ze regelmatig opnieuw voor een veilig gebruik en om anderen op te leiden die dit gereedschap gebruiken.



WAARSCHUWING: deze machine produceert een elektrisch veld tijdens het werken. Dit veld kan onder bepaalde omstandigheden interfereren met actieve of passieve medische implantaten. Om het gevaar voor dodelijke verwondingen te beperken, raden we aan dat personen met medische implantaten contact zouden opnemen met hun arts en de fabrikant van de implantaten, vóór ze de machine gebruiken.



WAARSCHUWING: het gebruik van dit gereedschap kan ervoor zorgen dat vreemde voorwerpen naar uw ogen geslingerd worden, wat tot ernstige oogschade kan leiden. Draag daarom altijd een veiligheidsbril of indien nodig een veiligheidsbril met zijschermen en een volledig gezichtsmasker, vóór u met het gereedschap begint te werken. We raden aan om een ruimzichtveiligheidsmasker boven de bril te dragen of gebruik te maken van een standaard veiligheidsbril met zijschermen.

- Laat nooit toe dat de grasmaaiër bediend wordt door kinderen of personen die niet vertrouwd zijn met deze gebruiksinstructies van de grasmaaiër. Lokale regelgeving kan beperkingen opleggen aan de leeftijd van de gebruiker.
- Maai nooit wanneer er personen, en vooral kinderen of dieren dicht in de buurt zijn.
- De operator of gebruiker is verantwoordelijk voor ongevallen of gevaren t.o.v. andere personen en hun eigendommen.
- Gebruik de maaier niet op blote voeten of met open sandalen aan; draag altijd stevig schoeisel en een lange broek.
- Controleer grondig het gebied waar de maaier gebruikt gaat worden en verwijder alle stenen, stokken, draden, gebeente en andere vreemde voorwerpen.
- Controleer altijd vóór het gebruik visueel of de messen, de montagebouten ervan en het maaiblok niet beschadigd of versleten zijn.
- Vervang versleten of beschadigde messen altijd per set om de balans te behouden.
- Maai enkel bij daglicht of bij voldoende kunstlicht.
- Vermijd indien mogelijk het gebruik van de maaier op nat gras.
- Wandel, loop nooit.
- Gebruik het toestel niet met defecte kappen of afschermingen of zonder dat de veiligheidsvoorzieningen, zoals bijvoorbeeld de klep van de uitwerpopening of de grasopvangzak, op hun plaats zitten.
- Maaien op hellingen kan gevaarlijk zijn:
 - Vermijd zeer steile hellingen.
 - Zorg altijd voor een stabiele positie op hellingen of nat gras.
 - Maai haaks op de helling – nooit van boven naar onder.
 - Wees bijzonder voorzichtig wanneer u op een helling van richting verandert.
 - Wees bijzonder voorzichtig wanneer u achterwaarts stapt of wanneer u de grasmaaiër naar u toe trekt.

- Laat de messen eerst tot stilstand komen wanneer de maaier moet gekanteld worden voor het transport over een andere ondergrond dan gras alsook wanneer u de grasmaaier naar het maaigebied toe brengt en er terug van weghaalt.
- Kantel de machine niet tijdens het starten of het aanzetten van de motor, behalve indien de machine gekanteld moet worden om in lang gras te kunnen starten. Kantel ze in dit geval niet meer dan nodig is en kantel enkel de kant die het verst van de gebruiker verwijderd is. Zorg er altijd voor dat beide handen zich op de juiste plaats bevinden om met de machine te werken, vóór u de machine terug neerzet.
- Zet de grasmaaier volgens de instructies aan en hou de voeten ver uit de buurt van de messen.
- Hou uw handen of voeten niet onder of in de nabijheid van draaiende onderdelen.
- Ga nooit voor de uitwerpopening staan.
- Til nooit de maaier op of draag hem nooit wanneer de motor nog draait.
- Haal de stekker uit het stopcontact:
 - wanneer u de machine achterlaat.
 - vóór u een blokkering oplost.
 - vóór u de grasmaaier controleert, reinigt of eraan werkt.
- nadat u een vreemd voorwerp heeft geraakt. Controleer de grasmaaier op beschadigingen en voer de nodige herstellingen uit wanneer de grasmaaier abnormaal begint te trillen (controleer onmiddellijk).
- Hou alle moeren, bouten en schroeven stevig vast aangedraaid om ervoor te zorgen dat de grasmaaier in een goede werktoestand verkeert.
- Controleer de grasopvangzak regelmatig op slijtage of sporen van ouderdom.
- Vervang versleten of beschadigde onderdelen in het belang van de veiligheid.
- Sluit een beschadigde kabel nooit op een stopcontact aan of raak hem niet aan vóór de stekker uit het stopcontact is. Een beschadigd snoer kan tot aanraking van spanningvoerende onderdelen leiden.
- Raak het mes nooit aan vóór de stekker uit het stopcontact is gehaald en het mes volledig tot stilstand is gekomen.
- Hou verlengkabels uit de buurt van het mes. Het mes kan de kabels beschadigen en tot aanraking van spanningvoerende onderdelen leiden.
- Kinderen moeten onder toezicht gehouden worden om ervoor te zorgen dat ze niet met de machine gaan spelen.
- Dit toestel is niet bedoeld om gebruikt te worden door personen (inclusief kinderen) met verminderde fysieke, zintuiglijke of mentale mogelijkheden of met een gebrek aan kennis en ervaring, behalve wanneer zij onder toezicht gehouden worden of wanneer zij door een persoon, die verantwoordelijk is voor hun veiligheid, geïnstrueerd werden m.b.t. het gebruik van het toestel.
- Wanneer de externe flexibele verlengkabel of –snoer beschadigd is, dan mag het enkel door de fabrikant, zijn servicedienst of een gelijkwaardig opgeleid persoon worden vervangen om ongevallen te vermijden.
- Volg de instructies voor een veilig gebruik, inclusief de aanbeveling dat het toestel gevoed moet worden via een aardlekschakelaar met een gevoeligheid van niet meer dan 30 mA.
- Rol uw verlengkabel vóór het gebruik volledig af om oververhitting en verlies van maai-prestaties te voorkomen. Rol de kabel voor het opbergen zorgvuldig op om het knikken ervan te voorkomen.
- Controleer vóór het gebruik het stopcontact en de verlengkabel op tekenen van beschadiging of slijtage. Wanneer de kabel tijdens het werken beschadigd raakt, haal dan onmiddellijk de stekker uit het stopcontact.
- Rij met de machine niet over bestrating of grindpaden terwijl de motor nog draait.

7 MONTAGE

Zie Fig. 2 a-h

- Monteer het onderste deel van de duwbeugel op de behuizing met de meegeleverde vleugelmoeren, tussenringen en bouten (Fig. 2c).
- Monteer de trekontlasting voor de kabel (12) op het bovenste deel van de duwbeugel (langs de kant van de schakelaar, Fig. 2a).
- Maak het bovenste en onderste deel van de duwbeugel aan elkaar vast met de meegeleverde vleugelmoeren, tussenringen en bouten (Fig. 2b).

NOTA: hou de kabel op de bovenkant van het bovenste deel van de duwbeugel. Maak de kabel op het buisframe van de duwbeugel vast met de 2 meegeleverde kabelklemmen.

- Monteer elk wiel op de as, plaats een tussenring over de as, stop een splitpen in de opening van de as, zet ze vast (buig de poten van de splitpen open) en duw dan de wieldeksels op hun plaats (Fig. 2d & 2h).
- Zet de kabelhouders vast (Fig. 2e).
- Assemblage van de grasopvangbak (Fig. 2f) : monteer het deksel op het onderste deel van de opvangbak.
- Til de klep op en plaats de grasopvangbak over de nokken (Fig. 2g).

8 BEDIENING



Controleer altijd of de schakelaar in de uit-stand staat vóór u de stekker in het stopcontact stopt!

8.1 Instellen van de maaihoogte (Fig. 3a & 3b)



Zorg ervoor dat uw machine vóór het aanpassen van de maaihoogte uit staat. En het mes volledig stilstaat.



Verwijder de stekker uit het stopcontact.

Voor de eerste maaibeurt van het seizoen moet een grote maaihoogte ingesteld worden. De maaihoogte kan op 3 hoogtes ingesteld worden: 25, 45 & 65 mm.

8.2 Het instellen van de maaihoogte van de voorste wielen (Fig. 3a)

- Kantel de maaier ondersteboven.
- Trek de wielas naar de voorkant van de maaier.
- Zet de wielas vast in de gewenste stand die met de gewenste maaihoogte overeenstemt.



Nota: zorg ervoor dat zowel het linker als het rechter wiel op dezelfde maaihoogte staan.

8.3 Het instellen van de maaihoogte van de achterste wielen (Fig. 3b & c)

- Kantel de maaier op zijn zijkant.
- Trek de achterste wielas in de richting van de grasuitwerpklep.
- Zet de wielas vast in de gewenste stand die met de gewenste maaihoogte overeenstemt.



Nota: zorg ervoor dat zowel het linker als het rechter wiel op dezelfde maaihoogte staan.

8.4 Netaansluiting

De netspanning (220-240 V), aangegeven op het typeplaatje, moet overeenstemmen met de aanwezige netspanning. Afzekering stopcontact: min. 10 A.

- Steek de (vrouwelijke) stekker van de kabel op de aansluitstekker van de maaier.
- Stop het verlengsnoer (snoer en stekker) doorheen de lusopening en zet het vast rond de haak van de trekontlaster voor u de stekker aansluit. Dit voorkomt dat het verlengsnoer tijdens het werken loskomt.

8.5 In- en uitschakelen (Fig. 4)



WAARSCHUWING! Schakel het toestel niet in vóór het volledig gemonteerd is. Controleer vóór het inschakelen altijd het netsnoer op sporen van beschadiging. Er mag uitsluitend een onbeschadigde kabel worden gebruikt.

Nota: beschadigde netsnoeren zijn zeer gevaarlijk!



Wanneer u de motor in hoog gras probeert te starten, kan hij oververhitten en beschadigd raken.

- Inschakelen: duw de veiligheidsknop (5) op de combinatieschakelaar eerst in en hou hem ingedrukt tot u tegelijkertijd aan de schakelaarhendel (6) trekt.
- Uitschakelen: laat de schakelaarhendel (6) los.



Nota: leg tijdens het maaien het netsnoer veilig op voetpaden en op gebieden die reeds gemaaid werden.



WAARSCHUWING! Wanneer de motor wordt uitgeschakeld, draait het mes nog een paar seconden verder. Raak daarom de onderkant van de maaier niet aan voordat het mes volledig tot stilstand is gekomen!

8.6 Uw grasveld maaien (Fig. 5)

Kies de maaihoogte die overeenstemt met de gewenste grashoogte. Maai indien nodig in laagjes zodat er per keer maximaal 4 cm gras wordt afgemaaid.

Zorg ervoor dat u vermijdt om in een looppatroon te lopen waarbij de vrije beweging van de verlengkabel in het gedrang zou kunnen komen.

Maak de grasopvangbak (2) leeg zodra hij vol zit, om te voorkomen dat de uitwerpopening verstopt raakt. Zorg ervoor dat u niet over afgemaaid gras rijdt dat op het reeds gemaaide deel van het grasveld is blijven liggen om verstopping van de uitwerpopening en onnodige overbelasting van de motor te voorkomen.

We raden u aan om uw maaier te gebruiken zoals hieronder beschreven wordt om optimale resultaten te bereiken en om het gevaar voor het doorsnijden van de voedingskabel te verkleinen.

- Plaats het grootste deel van de voedingskabel dicht bij het startpunt.
- Schakel de maaier in zoals hierboven beschreven werd.
- Werk zoals op Fig. 4 getoond wordt.
- Rijd van positie 1 naar positie 2.
- Draai rechts en rijd naar positie 3.
- Draai links en rijd naar positie 4.
- Herhaal de bovenstaande stappen volgens de taak het vereist.

8.7 Mes (Fig. 6)

Haal altijd de stekker uit het stopcontact vóór u op gelijk welke manier het mes wil controleren. Vergeet niet dat na het uitschakelen van de motor het mes nog een paar seconden blijft draaien eer het volledig tot stilstand komt. Probeer nooit om het mes tegen te houden. Controleer regelmatig of het mes goed vastzit, zich in goede staat bevindt en of het goed geslepen is. Herslijp of vervang het indien nodig.

Wanneer het draaiende mes een voorwerp raakt, schakel dan de motor uit en wacht tot het mes volledig tot stilstand is gekomen. Controleer dan de toestand van het mes en de meshouder. Vervang het mes onmiddellijk wanneer het beschadigd is geraakt.



Volg a.u.b. onderstaande instructies om mogelijke verwondingen te voorkomen:



Gebruik de machine nooit zonder achterklep (7) of grasopvangbak (2).



Probeer niet om de achterkant van de machine op te tillen wanneer ze niet kan herstarten door te sterk gras. Til in plaats hiervan de voorkant van de machine op.



Maai op hellingen altijd zijwaarts, nooit op en neer. Vermijd zeer steile hellingen.



Breng nooit uw handen noch voeten in de buurt van of onder de draaiende onderdelen. Blijf, indien mogelijk, altijd uit de buurt van de uitwerpopening.

Wanneer het mes doorslijpt, zet dan de bout die het mes vasthoudt vast met een sleutel. Zie Fig. 6



Opgelet! Neem de volgende voorzorgen:

- Haal de stekker van de maaier uit het stopcontact en wacht tot het mes volledig tot stilstand is gekomen voordat u verdergaat.
- Wees voorzichtig dat u zichzelf niet snijdt. Gebruik zware werkhandschoenen of een vod om het mes vast te nemen.
- Gebruik enkel het opgegeven vervangmes.
- Verwijder om geen enkele reden het schoepenrad.

Zie paragraaf "Het mes vervangen".

8.8 Verschillende gebruiksmanieren

WAARSCHUWING: enkel van gebruik veranderen met uitgeschakelde motor en stilstaand mes.

U kunt met of zonder de grasopvangbak maaien.

8.8.1 Het gras maaien zonder grasopvangbak

Wanneer de grasopvangbak niet aangebracht werd, zal het gras langs de achterste opening uitgeworpen worden (tussen de maaierbehuizing en de achterste flap).

8.8.2 Het gras maaien met de grasopvangbak

Om te maaien met de grasopvangbak, Til de achterste flap op en monteer de grasopvangbak. Het gras zal in de grasopvangbak verzameld worden.

9 TECHNISCHE GEGEVENS

Art. nr	POWEG63703
Netspanning / frequentie	230-240V~ 50Hz
Opgenomen vermogen	1000W
Toerental	3450 min ⁻¹
Maaibreedte	320 mm
Inhoud opvangbak (in liter)	30 L
Maaihogte	25-45-65
Materiaal behuizing	PP
Materiaal grasopvangbak	PP
Aantal hoogtestanden	3
Instelbare hoogte handgreep	neen
Koolborstelmotor	ja
Diameter voorste wiel	140 mm
Diameter achterste wiel	140 mm
Isolatie klasse	Klasse II (dubbel gïsoleerd)
Kabel trekcontaster	ja

10 GELUID

Geluidsemissiewaarden gemeten volgens de van toepassing zijnde standaard. (K=3)

Geluidsdrukniveau LpA	79 dB(A)
-----------------------	----------

Geluidsvermogeniveau LwA	96dB(A)
--------------------------	---------



AANDACHT! Draag gehoorbeschermers wanneer het geluidsdrukniveau 85 dB(A) overschrijdt.

aw (Trilling):

2m/s ²

K = 1,5 m/s ²

11 ONDERHOUD



Haal altijd de stekker uit het stopcontact vóór u onderhouds- of reinigingswerk uitvoert.

11.1 *Reinigen*

- Spuit niet met water op de machine. Insijpelend water kan de schakelaar/stekkercombinatie en de elektrische motor beschadigen.
- Reinig de machine met een vod, handborstel, enz.

11.2 Controle door een expert is nodig:

- Wanneer de grasmaaier een voorwerp raakt.
- Wanneer de motor plots stilvalt.
- Wanneer het snijblad verbogen is (lijn het niet uit!).
- Wanneer de motoras verbogen is (lijn ze niet uit!).
- Wanneer er een kortsluiting optreedt wanneer de kabel wordt aangesloten.
- Wanneer de tandwielen beschadigd zijn.
- Wanneer de V-riem defect is.

11.3 Onderhoud

- Controleer de grasopvangbak en controleer op beschadigde onderdelen.
- Controleer de grasopvangbak frequenter op sporen van slijtage.
- Vervang versleten of beschadigde onderdelen.
- Neem contact op met onze serviceafdeling voor alle herstelwerkzaamheden.
- Gebruik voor het onderhoud enkel originele vervangonderdelen.
- Het onderdeel dat het hardst aan slijtage is blootgesteld, is het mes. Controleer op regelmatige tijdstippen de toestand van het mes en zijn bevestiging. Wanneer het mes versleten is, moet het vervangen worden. Wanneer de grasmaaier overmatig gaat trillen, wijst dat op een ongebalanceerd mes of een mes dat door slagkracht verbogen is. Herstel of vervang in dit geval het mes.

11.4 Vervangen en slijpen van het mes

- Aan het einde van het maaiseizoen: slijp altijd het snijmes of, indien nodig, vervang het door een nieuw.
- Laat het mes bij voorkeur slijpen of vervangen door een servicecenter (meten van onbalans).



Niet uitgebalanceerde messen zullen ervoor zorgen dat de grasmaaier heftig trilt – gevaar voor ongevallen!

11.5 Het mes vervangen.

Opgelet: draag werkhandschoenen.

Het mes vervangen:

- Kantel de maaier op zijn kant.
- Plaats een mesmontageset op de as van de motor.
- Plaats het mes en lijn het uit.
- Plaats de mesbout in de daarvoor voorziene opening.
- Zet de mesbout vast met een 13mm sleutel

12 OPBERGEN

- Haal de stekker uit het stopcontact.
- Laat de motor gedurende ongeveer 30 minuten afkoelen.
- Controleer, herstel of vervang het netsnoer wanneer er sporen van beschadiging aanwezig zijn.
- Zet losse onderdelen vast en vervang versleten of beschadigde onderdelen. Reinig grondig.
- Wrijf alle metalen onderdelen in met een vod besprenkeld met wat olie of spuit ze met een licht smeermiddel om ze te beschermen tegen roest.
- Berg de machine met het verlengsnoer op in een afgesloten, droge ruimte waar ze buiten het bereik van kinderen staat om ongeoorloofd gebruik of beschadiging te voorkomen.
- Dek ze losjes af met een dekzeil voor bijkomende bescherming.

- Zorg ervoor dat u voor het transporteren de machine stevig aan het voertuig vastzet.
- Om de opbergruimte te verkleinen, kan het bovenste deel van de beugel naar beneden geklapt worden door de vergrendelingshendel los te zetten.



Opgelet: zorg dat de elektriciteitskabel niet geklemd komt te zitten wanneer u de beugel neerklapt.

13 GARANTIE

- Dit product is gewaarborgd gedurende een periode van 24 maanden die begint vanaf de datum van aankoop door de eerste koper.
- Deze garantie dekt alle materiaal- of productiefouten met uitsluiting van: batterijen, laders, defecten aan onderdelen onderhevig aan normale slijtage zoals lagers, borstels, kabels, stekkers of accessoires zoals boren, boorbits, zaagbladen enz., beschadigingen of defecten die voortvloeien uit onjuist gebruik, ongelukken of modificaties, alsook de transportkosten.
- Vallen ook niet onder de garantiebepalingen: beschadigingen en/of defecten die voortvloeien uit onjuist gebruik.
- Wij wijzen tevens alle verantwoordelijkheid af voor elk lichamelijk letsel welke het gevolg is van onjuist gebruik van het toestel.
- Herstellingen mogen enkel gebeuren door een erkende klantenservice voor Powerplus gereedschappen.
- Meer informatie kan u steeds bekomen op het nummer 00 32 3 292 92 90.
- Eventuele transportkosten zijn steeds voor rekening van de klant, tenzij schriftelijk anders overeengekomen werd.
- Tevens kan geen aanspraak gemaakt worden op de garantie wanneer de schade aan het toestel het gevolg is van nalatig onderhoud of overbelasting.
- Zeker uitgesloten van de garantie is schade als gevolg van vochtinsijpeling, overmatige stofindringing, moedwillige beschadiging (met opzet of door grove onachtzaamheid), ondoelmatig gebruik (gebruik voor doeleinden waarvoor het toestel niet geschikt is), onoordeelkundig gebruik (o.a. niet respecteren van de instructies gegeven in de handleiding), ondeskundige montage, blikseminslag, verkeerde netspanning. Deze lijst is niet limitatief.
- De aanvaarding van claims onder garantie geeft in géén geval aanleiding tot verlenging van de garantieperiode noch tot het aanvangen van een nieuwe garantieperiode in geval van een vervanging van het toestel.
- Toestellen of onderdelen die onder waarborg vervangen werden, worden daardoor eigendom van Varo NV.
- We behouden ons het recht voor om elke garantieclaim te weigeren waarbij de aankoop niet kan worden geverifieerd of waarbij het duidelijk is dat het product niet correct werd onderhouden (propere ventilatiesleuven, regelmatig vervangen koolborstels, ...).
- Uw aankoopbon moet worden bewaard als bewijs van de aankoopdatum.
- Uw gereedschap moet als geheel naar uw dealer worden teruggebracht in een aanvaardbare staat van netheid, in zijn originele kunststof koffer (indien van toepassing op het product) en het moet vergezeld zijn van uw bewijs van aankoop.

14 MILIEU



Indien u, na zekere tijd, beslist uw machine te vervangen, werp deze dan niet weg bij uw huishoudelijk afval maar doe dit op een milieuvriendelijke wijze.

Het elektrische afval mag niet op dezelfde manier behandeld worden dan het gewone huishoudelijke afval. Breng het naar een recyclagecentrum op plaatsen waar zulke gepaste installaties bestaan. Raadpleeg de plaatselijke instanties of de verkoper voor adviezen over inzameling en verwerking.

15 CONFORMITEITSVERKLARING

VARO – Vic. Van Rompuy N.V. – Joseph Van Instraat 9 – 2500 Lier – Belgium, verklaart enkel dat,

Product: Grasmaaier 1000W 320mm
Handelsmerk: PowerPlus
Model: POWEG63703

voldoet aan de essentiële eisen en aan de overige relevante bepalingen van de van toepassing zijnde Europese Richtlijnen/Verordeningen, gebaseerd op de toepassing van Europese geharmoniseerde normen. Elke niet-toegelaten modificatie van het apparaat maakt deze verklaring nietig.

Europese Richtlijnen/Verordeningen (inclusief, indien van toepassing, hun wijzigingen tot op de datum van ondertekening):

2011/65/EU

2006/42/EC

2014/30/EU

2000/14/EC

Annex VI

LwA

Measured 93dB(A)

Guaranteed 96dB(A)

Notified Body TuV Sud - DE

Europese geharmoniseerde normen (inclusief, indien van toepassing, hun wijzigingen tot op de datum van ondertekening):

EN62841-1 : 2015

EN IEC 62841-4-3 : 2021

EN IEC 55014-1 : 2021

EN IEC 55014-2 : 2021

EN IEC 61000-3-2 : 2019

EN61000-3-3 : 2013

Beheerder van de technische documentatie: Philippe Vankerkhove, VARO – Vic. Van Rompuy N.V.

Ondergetekende handelt in opdracht van de bedrijfsleider,

Philippe Vankerkhove
Regelgevings- en compliancemanager
13/10/2023, Lier - Belgium

1	UTILISATION PRÉVUE	3
2	DESCRIPTION (FIG. 1A & 1B)	3
3	LISTE DES PIÈCES CONTENUES DANS L'EMBALLAGE	3
4	PICTOGRAMMES	4
5	CONSIGNES DE SÉCURITÉ GÉNÉRALES	5
5.1	<i>Lieu de travail</i>	5
5.2	<i>Sécurité électrique</i>	5
5.3	<i>Sécurité des personnes</i>	5
5.4	<i>Précautions de manipulation et d'utilisation d'outils électriques</i>	6
5.5	<i>Entretien</i>	6
6	CONSIGNES DE SÉCURITÉ SUPPLÉMENTAIRES CONCERNANT LES TONDEUSES	7
7	MONTAGE	9
8	UTILISATION	9
8.1	<i>Réglage de la hauteur de coupe (Fig. 3a & 3b)</i>	9
8.2	<i>Réglage de la position de hauteur de coupe de la roue avant (Fig. 3a)</i>	9
8.3	<i>Réglage de la position de hauteur de coupe de la roue arrière (Fig. 3b & c)</i>	9
8.4	<i>Raccordement électrique</i>	10
8.5	<i>Mise sous tension et hors tension (Fig. 4)</i>	10
8.6	<i>Pour tondre votre pelouse (Fig. 5)</i>	10
8.7	<i>Lame (Fig. 6)</i>	11
8.8	<i>Différents usages</i>	11
8.8.1	<i>Tonte sans le bac de ramassage</i>	11
8.8.2	<i>Tondre avec le bac de ramassage</i>	12
9	CARACTÉRISTIQUES TECHNIQUES	12
10	BRUIT	12
11	NETTOYAGE & ENTRETIEN	12
11.1	<i>Nettoyage</i>	12
11.2	<i>Une inspection par un expert est nécessaire :</i>	13
11.3	<i>Entretien</i>	13
11.4	<i>Remplacement et affutage de la lame</i>	13

11.5	<i>Remplacement de la lame.</i>	13
12	REMISAGE	13
13	GARANTIE	14
14	ENVIRONNEMENT	14
15	DÉCLARATION DE CONFORMITÉ	15

POWERPLUS

TONDEUSE 1000W – 320MM

POWEG63703

POWEG63703

FR

1 UTILISATION PRÉVUE

Ce produit est conçu pour la tonte d'un gazon domestique. Ne convient pas à une utilisation professionnelle.



MISE EN GARDE ! Pour votre propre sécurité, lisez préalablement ce manuel 'utilisation avant d'utiliser la machine. Si vous cédez votre appareil, joignez-y toujours ce mode d'emploi.

2 DESCRIPTION (FIG. 1a & 1b)

1. Carter du moteur
2. Bac de ramassage
3. Guidon inférieur
4. Guidon supérieur
5. Bouton de sécurité
6. Levier de manœuvre
7. Auvent arrière
8. Porte-câble
9. Roue avant
10. Roue arrière
11. Carter
12. Détendeur de câble
13. Boîtier de commande

3 LISTE DES PIÈCES CONTENUES DANS L'EMBALLAGE

- Retirez tous les matériaux d'emballage.
- Retirez les supports d'emballage et de transport restants (le cas échéant).
- Vérifiez qu'il ne manque rien dans le carton.
- Vérifiez que l'appareil, le cordon d'alimentation, la fiche d'alimentation électrique et tous les accessoires n'ont pas subi de dommages au cours du transport.
- Conservez les matériaux d'emballage le plus longtemps possible jusqu'à la fin de la période de garantie. Jetez-les ensuite conformément à votre système de mise au rebut des déchets.



AVERTISSEMENT : Les matériaux d'emballage ne sont pas des jouets ! Les enfants ne doivent pas jouer avec des sacs en plastique ! Il existe un risque de suffocation!

- 1 x tondeuse électrique
- 1 x mode d'emploi
- 1 x bac de récolte de l'herbe
- 2 x attaches de câble
- 4 x vis et boutons de fixation
- 1 x crochet (Détendeur de câble)



En cas de pièces manquantes ou endommagées, contactez votre revendeur.

4 PICTOGRAMMES

Les symboles suivants sont utilisés dans ce mode d'emploi et/ou sur la machine :

	<p>Lire attentivement la notice d'utilisation et se familiariser progressivement avec les commandes et le maniement de l'appareil.</p>
	<p>Ne jamais utiliser la tondeuse lorsqu'il y a du monde à proximité, surtout des enfants ou des animaux.</p>
	<p>Ne pas mettre les mains ou les pieds à proximité ou sous des pièces qui tournent. La lame continue à tourner quelques instants après l'arrêt du moteur.</p>
	<p>Débrancher systématiquement le câble d'alimentation avant toute opération de nettoyage, de vérification, de réglage sur une pièce quelconque, ou lorsque le câble est endommagé ou torsadé.</p>
	<p>Toujours maintenir le câble d'alimentation à bonne distance de la lame et surveiller en permanence sa position en cours de travail.</p>
	<p>Ne jamais utiliser l'outil sous la pluie ou des conditions humides, cela entraînerait un risque de choc électrique.</p>
	<p>Classe II – L'outil est équipé d'une double isolation ; un câble de mise à la terre n'est, par conséquent, pas nécessaire.</p>
	<p>Conforme aux exigences essentielles de la/des directive(s) européennes.</p>
	<p>Attendre que tous les composants de l'outil soient complètement arrêtés avant de les toucher. Les lames continuent à tourner une fois que l'outil est arrêté, cela entraîne un risque de blessure.</p>
	<p>Portez des gants de protection.</p>
	<p>Le port des lunettes de protection est obligatoire.</p>
	<p>Portez des protections auditives.</p>



Les produits électriques ne doivent pas être mis au rebut avec les déchets ménagers.

5 CONSIGNES DE SÉCURITÉ GÉNÉRALES

Attention, tous les avertissements et consignes de sécurité doivent être lus ! Un non-respect des avertissements et des consignes peut entraîner des décharges électriques, des incendies et/ou des blessures graves. Conservez tous les avertissements et consignes de sécurité pour une consultation ultérieure. La notion d'"outil électrique" utilisée ci-après fait référence à un outil électrique connecté au réseau électrique (avec câble secteur) ou à un outil électrique alimenté par batterie (sans fil).

5.1 *Lieu de travail*

- Maintenez la propreté et un éclairage correct dans votre espace de travail. Désordre et manque de lumière peuvent donner lieu à des accidents.
- N'utilisez pas les outils électriques dans un environnement présentant un risque d'explosion, contenant par exemple des liquides, gaz ou poussières inflammables. Les outils électriques produisent des étincelles susceptibles de provoquer l'embrasement de la poussière ou des vapeurs.
- Maintenez les enfants et les tierces personnes à l'écart lorsque vous utilisez l'outil électrique. Vous risquez de perdre le contrôle de l'appareil en cas de distraction.

5.2 *Sécurité électrique*



La tension d'alimentation doit correspondre à celle indiquée sur l'étiquette des caractéristiques.

- La fiche de raccordement des outils électriques doit être adaptée à la prise. La fiche secteur ne peut en aucun cas être modifiée. N'utilisez pas d'adaptateur en même temps que des outils électriques mis à la terre. Des fiches secteur non modifiées et des prises adaptées réduisent le risque de décharge électrique.
- Evitez tout contact corporel avec des surfaces mises à la terre telles que robinets, chauffages, cuisinières électriques et réfrigérateurs. Le risque de décharge électrique augmente lorsque votre corps est mis à la terre.
- Tenez les outils électriques à l'écart de la pluie ou de l'humidité. La pénétration d'eau dans un appareil électrique augmente le risque de décharge.
- N'endommagez pas le cordon d'alimentation. Ne l'utilisez pas pour porter, tirer ou débrancher l'outil électrique de la prise. Tenez le câble secteur à l'écart de la chaleur, de l'huile, des bords coupants ou des pièces mobiles de l'appareil. Des câbles secteurs endommagés ou emmêlés augmentent le risque de décharge électrique.
- Lorsque vous utilisez un outil électrique à l'air libre, n'employez que des rallonges autorisées dans le cadre d'un usage extérieur. L'usage d'une rallonge convenant à un usage extérieur réduit le risque de décharge électrique.
- Si vous êtes obligé d'utiliser des outils électriques dans un local humide, utilisez une alimentation électrique protégée par un dispositif à courant résiduel (DCR). L'utilisation d'un DCR réduit le risque de décharge.

5.3 *Sécurité des personnes*

- Soyez attentif. Faites attention à ce que vous faites et faites preuve de bon sens lorsque vous utilisez un outil électrique. N'utilisez pas un outil électrique lorsque vous êtes fatigué ou sous l'influence de la drogue, de l'alcool ou de médicaments. Un moment d'inattention durant l'utilisation d'outils électriques peut engendrer des blessures graves.

- Portez un équipement de protection individuel ainsi que des lunettes de protection en toutes circonstances. Le port d'un équipement de protection individuel tel que masque anti-poussière, chaussures de sécurité antidérapantes, casque de protection ou protections auditives, selon l'usage de l'outil électrique, réduit le risque de blessures.
- Évitez toute mise en marche impromptue. Assurez-vous que le commutateur se trouve en position éteinte avant de brancher la fiche secteur dans la prise. Un risque d'accident existe si votre doigt se trouve sur le commutateur de l'outil électrique lorsque vous portez celui-ci ou lorsque vous le raccordez au secteur en position allumée.
- Retirez les outils de réglage ou les clés de serrage avant de mettre l'outil électrique en circuit. Un outil ou une clé se trouvant dans une partie rotative de l'outil électrique est susceptible de provoquer des blessures.
- Ne tendez pas les bras trop loin. Veillez à conserver une position sûre et maintenez votre équilibre à tout moment. Cela vous permettra de mieux contrôler l'outil électrique dans les situations inattendues.
- Portez des vêtements appropriés. Ne portez pas de vêtements larges ni de bijoux. Maintenez les cheveux, vêtements et gants à l'écart de l'outil électrique. Les vêtements amples, les bijoux ou les cheveux longs peuvent être happés par les pièces mobiles.
- Si des dispositifs d'aspiration et de réception de la poussière sont montés, assurez-vous que ceux-ci sont raccordés et correctement employés. L'utilisation de ces dispositifs réduit les risques inhérents à la poussière.

5.4 Précautions de manipulation et d'utilisation d'outils électriques

- Ne surchargez pas l'outil électrique. Utilisez l'outil électrique adapté à votre travail. Un outil électrique adapté vous permettra d'effectuer un travail plus efficace et plus sûr dans le champ d'application concerné.
- N'utilisez aucun outil électrique dont le commutateur est défectueux. Un outil électrique ne pouvant plus être allumé ou éteint est dangereux et doit être réparé.
- Retirez la fiche secteur de la prise avant de procéder à des réglages, de remplacer des accessoires ou de ranger l'outil électrique. Cette mesure de précaution empêche la mise en marche impromptue de l'outil électrique.
- Conservez les outils électriques inutilisés hors d'atteinte des enfants. Ne laissez pas des personnes ne connaissant pas l'appareil ou n'ayant pas pris connaissance de ces consignes utiliser l'appareil. Les outils électriques sont dangereux lorsqu'ils sont utilisés par des personnes inexpérimentées.
- Entretenez l'appareil avec soin. Contrôlez qu'aucune pièce mobile de l'appareil n'est décentrée ou grippée, qu'aucune pièce n'est cassée ou endommagée au point d'entraver le fonctionnement de l'appareil. Faites réparer les pièces endommagées avant d'utiliser l'appareil. De nombreux accidents sont dus à un entretien défaillant des outils électriques.
- Maintenez la propreté et l'affûtage des outils tranchants. Des outils tranchants entretenus avec soin, équipés de lames affûtées, se bloquent moins souvent et sont plus faciles à diriger.
- Utilisez l'outil électrique, les accessoires, les outils de coupe ou autres en respectant ces consignes et de la manière prescrite pour le type d'outil électrique concerné. Tenez compte des conditions d'emploi et du travail à accomplir. L'utilisation d'outils électriques à des fins autres que les applications prévues peut aboutir à des situations dangereuses.

5.5 Entretien

- Ne faites réparer votre outil électrique que par du personnel qualifié, au moyen de pièces de rechange d'origine uniquement, de manière à préserver la sécurité de l'appareil.

6 CONSIGNES DE SÉCURITÉ SUPPLÉMENTAIRES CONCERNANT LES TONDEUSES



AVERTISSEMENT : Un non-respect de l'avertissement de sécurité peut entraîner des blessures graves pour vous ou d'autres personnes. Respectez toujours les consignes de sécurité afin de réduire le risque d'incendie, de choc électrique ou de blessures. Conservez le manuel du propriétaire et consultez-le souvent pour une utilisation continue en toute sécurité et pour savoir qui peut utiliser cet outil.



AVERTISSEMENT : Cette machine crée un champ électromagnétique en cours de fonctionnement. Ce champ peut dans certains cas créer des interférences avec des prothèses chirurgicales actives ou passives. Pour réduire le risque de blessure grave ou mortelle, nous recommandons aux personnes portant des prothèses chirurgicales de consulter leur médecin et le fabricant de leur prothèse avant d'utiliser cette machine.



AVERTISSEMENT : L'utilisation d'un quelconque outil peut entraîner l'éjection de corps étrangers vers vos yeux, et par conséquent les blesser gravement. Avant de commencer à utiliser un outil électrique, portez toujours des lunettes de sécurité ou des lunettes de sécurité équipées de protections latérales et un masque panoramique si nécessaire. Nous recommandons le masque de sécurité à grande visibilité si vous portez des lunettes de vue ou des lunettes de sécurité standard avec protections latérales.

- Ne laissez jamais des enfants ou des personnes ne connaissant pas ces consignes utiliser la tondeuse. Les réglementations locales peuvent limiter l'âge de l'opérateur.
- Ne tondez jamais si des personnes, en particulier des enfants ou des animaux domestiques, se trouvent à proximité.
- L'opérateur ou l'utilisateur est responsable des accidents ou des risques qu'il fait courir aux autres personnes ou à ce qui leur appartient.
- N'utilisez pas la tondeuse lorsque vous êtes pieds nus ou portez des sandales ouvertes ; portez toujours des chaussures solides et un pantalon.
- Inspectez bien la zone où la tondeuse doit être utilisée et retirez toutes les pierres, brindilles et autres corps étrangers.
- Avant d'utiliser la tondeuse, inspectez toujours visuellement les lames, les boulons de lames et l'ensemble de dispositif de coupe pour vérifier qu'ils ne sont pas usés ou endommagés.
- Remplacez les lames et boulons usés ou endommagés par jeux afin de préserver l'équilibre.
- Tondez uniquement à la lumière du jour ou sous une bonne lumière artificielle.
- Évitez si possible d'utiliser la tondeuse dans de l'herbe mouillée.
- Marchez, ne courez jamais.
- N'utilisez jamais la machine avec des protecteurs ou écrans défectueux, ou sans dispositif de sécurité, par exemple des déflecteurs et/ou des sacs à herbe.
- La tonte sur des talus peut être dangereuse:
 - Ne tondez pas sur des pentes très raides.
 - Restez toujours en équilibre sur les pentes ou l'herbe mouillée.
 - Tondez toujours en travers de la pente, jamais vers le haut ou vers le bas.
 - Faites extrêmement attention lorsque vous changez de sens sur les pentes.
 - Faites extrêmement attention lorsque vous reculez ou tirez la tondeuse vers vous.

–Ne tondez jamais en tirant la tondeuse vers vous.

- Attendez que la lame se soit complètement immobilisée si la tondeuse doit être inclinée pour le transport lorsque vous passez sur des surfaces autres que de l'herbe, et lorsque vous transportez la tondeuse vers et depuis la zone à tondre.
- N'inclinez pas la machine lorsque vous démarrez le moteur, sauf si la machine doit être inclinée pour le démarrage dans de l'herbe haute. Dans ce cas, ne l'inclinez pas plus que nécessaire et inclinez seulement la partie qui est éloignée de l'opérateur. Vérifiez toujours que les deux mains sont dans la position de travail avant de reposer la machine au sol.
- Mettez en marche la tondeuse conformément aux consignes en veillant à garder les pieds éloignés des lames.
- Ne placez pas les mains ou les pieds à proximité ou sous les pièces en rotation.
- Restez toujours à distance de l'ouverture d'éjection.
- Ne soulevez ou ne transportez pas la tondeuse alors que le moteur tourne.
- Tirez la fiche de la prise :

–Lorsque vous vous éloignez de la machine

–Avant d'éliminer une obstruction

–Avant de vérifier, nettoyer ou travailler sur la tondeuse

–Après avoir cogné un corps étranger. Vérifiez que la tondeuse n'est pas endommagée et effectuez les réparations nécessaires si la tondeuse commence à vibrer de manière anormale (vérifier immédiatement).

- Gardez tous les écrous, boulons et vis serrés pour garantir que la tondeuse est dans un bon état de fonctionnement.
- Vérifiez souvent que le sac à herbe n'est ni usé ni endommagé.
- Remplacez les pièces usées ou endommagées pour garantir la sécurité.
- Ne raccordez pas un cordon endommagé à l'alimentation électrique ou ne touchez pas un cordon endommagé avant qu'il ne soit débranché de l'alimentation électrique. Un cordon endommagé peut entraîner un contact avec des pièces sous tension.
- Ne touchez pas la lame avant que la machine soit débranchée de l'alimentation et que la lame se soit complètement immobilisée.
- Maintenez les rallonges électriques à distance de la lame. La lame peut endommager les cordons et entraîner un contact avec des pièces sous tension.
- Les enfants doivent être surveillés pour s'assurer qu'ils ne jouent pas avec l'appareil.
- Cet appareil n'est pas prévu pour être utilisé par des personnes (y compris des enfants) aux capacités physiques, sensorielles ou mentales réduites, ou présentant un manque d'expérience et de connaissances, sauf s'ils sont surveillés ou reçoivent des instructions concernant l'utilisation de l'appareil par une personne responsable de leur sécurité.
- Si le câble souple externe ou cordon est endommagé, il doit être exclusivement remplacé par le fabricant ou son représentant ou une personne similaire qualifiée afin d'éviter tout risque.
- Respectez les consignes pour l'utilisation en toute sécurité de l'appareil y compris une recommandation selon laquelle l'appareil doit être alimenté via un dispositif résidentiel résiduel (RCD) à l'aide d'un courant de déclenchement de plus de 30 mA.
- Déroulez complètement la rallonge électrique avant de l'utiliser pour empêcher une surchauffe et une perte d'efficacité de la tondeuse. Lors du rangement du câble, enroulez-le avec soin pour éviter les nœuds.
- Avant d'utiliser la tondeuse, vérifiez la source d'alimentation électrique et la rallonge électrique pour détecter d'éventuels signes d'endommagement ou d'usure. Si la rallonge est endommagée pendant l'utilisation, débranchez-la immédiatement de la source d'alimentation.
- Ne traversez pas de routes ou des allées de gravier alors que la machine fonctionne encore.

7 MONTAGE

Voir Fig. 2a-h

- Raccordez le guidon inférieur et le carter à l'aide des écrous à oreilles, rondelles et vis fournies (Fig. 2c).
- Placez le détendeur de câble (12) sur le guidon supérieur (sur le côté de l'interrupteur) (Fig. 2a).
- Raccordez les guidons supérieur et inférieur à l'aide des écrous à oreilles, rondelles et vis fournies (Fig. 2b).
REMARQUE : Maintenez le câble sur le dessus de la partie guidon supérieur. Raccordez le câble au tube du guidon à l'aide des 2 colliers de câble fournis.
- Montez chaque roue sur l'essieu, posez la rondelle sur l'essieu, insérez la goupille fendue dans l'orifice de l'essieu et serrez-la (pliez les pattes de la goupille fendue pour les ouvrir), puis appuyez sur les capots de roue pour les mettre en place (Fig. 2d & 2h).
- Fixez les attaches de câble (Fig. 2e).
- Ensemble bac de ramassage (Fig. 2f): fixez le couvercle sur la pièce inférieure du bac de ramassage.
- Soulevez le volet et placez le bac à herbe sur les ergots (Fig. 2g).

8 UTILISATION



Avant de raccorder la tondeuse à l'alimentation électrique, vérifiez toujours que l'interrupteur est désactivé !

8.1 Réglage de la hauteur de coupe (Fig. 3a & 3b)



Avant de régler la hauteur, vérifiez que la machine est hors tension et attendez l'arrêt du moteur avant de régler la hauteur.



ATTENTION: La lame continue à tourner pendant quelques secondes après que la machine est arrêtée, une lame en mouvement peut causer des blessures.

Pour la première coupe de la saison, un réglage de coupe haut doit être sélectionné. La hauteur de coupe peut être réglée sur trois positions : 25, 45 et 65 mm.

8.2 Réglage de la position de hauteur de coupe de la roue avant (Fig. 3a)

- Mettez la tondeuse à l'envers.
- Tirez l'essieu de roue vers l'avant de la tondeuse.
- Placez l'essieu de roue dans la position de réglage de la hauteur de coupe souhaitée.



Remarque : Vérifiez que les deux roues gauche et droite avant se trouvent dans la même position de réglage de la hauteur de coupe.

8.3 Réglage de la position de hauteur de coupe de la roue arrière (Fig. 3b & c)

- Tournez la tondeuse sur le côté.
- Tirez l'essieu de roue arrière vers le volet du bac de ramassage de la tondeuse.
- Placez l'essieu de roue dans la position de réglage de la hauteur de coupe souhaitée.



Remarque : Vérifiez que les deux roues gauche et droite arrière se trouvent dans la même position de réglage de la hauteur de coupe.

8.4 Raccordement électrique.

La tension secteur (220-240V) indiquée sur la plaque signalétique doit correspondre à celle de l'alimentation électrique secteur. Fusible de raccordement secteur : min. 10 A.

- Insérez la fiche du câble de raccordement sur la prise de l'appareil.
- Pour empêcher le débranchement de la rallonge pendant l'utilisation, fixez-la (extrémité prise du cordon) via la boucle et sur le crochet du détendeur de câble avant de brancher la fiche.

8.5 Mise sous tension et hors tension (Fig. 4)



AVERTISSEMENT ! Ne mettez pas l'appareil sous tension tant qu'il n'a pas été entièrement monté. Avant de mettre l'appareil sous tension, vérifiez toujours que le câble de raccordement est exempt de toute trace de dommage. Seul un câble de raccordement intact doit être utilisé.



Remarque : Les câbles de raccordement endommagés sont extrêmement dangereux !



Si vous tentez de démarrer la tondeuse à gazon sur une herbe haute, le moteur risque de surchauffer et de s'abîmer.

- Mise sous tension : appuyez d'abord sur le bouton de sécurité (5) sur l'interrupteur combiné et maintenez-le enfoncé jusqu'à ce que vous tiriez sur le levier de manœuvre (6) à une reprise.
- Mise hors tension : relâchez le levier de manœuvre (6).



Remarque : pendant que vous tondez, placez le câble de raccordement à un endroit sûr sur l'allée ou la zone déjà tondue.



AVERTISSEMENT ! Lorsque le moteur est coupé, la lame continue de tourner pendant quelques secondes. Par conséquent, ne touchez pas le dessous de la tondeuse tant que la lame n'est pas complètement immobile !

8.6 Pour tondre votre pelouse (Fig. 5)

Sélectionnez la hauteur de coupe correspondant à la hauteur de gazon souhaitée. Si nécessaire, tondez plusieurs couches pour tondre une hauteur de gazon maximale de 4 cm en un seul passage.

Assurez-vous d'éviter les allées, qui risqueraient d'empêcher le mouvement libre de la rallonge.

Videz le bac de ramassage (2) quand il est plein, pour ne pas obstruer l'ouverture de décharge. Pour éviter toute obstruction de l'ouverture de décharge et la surcharge inutile du moteur, assurez-vous de ne pas repasser sur du gazon fraîchement coupé laissé à un endroit que vous avez déjà tondu.

Nous vous recommandons d'utiliser votre tondeuse comme décrit ci-dessous afin d'obtenir des résultats optimaux et de réduire le risque de découpe du câble d'alimentation.

- Placez la majeure partie du câble d'alimentation près du point de départ.
- Démarrez la tondeuse comme décrit ci-dessus.
- Procédez comme indiqué sur la fig. 4.
- Passez de la position 1 à la position 2.
- Tournez à droite et passez à la position 3.
- Tournez à gauche et passez à la position 4.
- Répétez les procédures ci-dessus comme requis.

8.7 *Lame (Fig. 6)*

Débranchez toujours la tondeuse à gazon avant de vérifier la lame, de quelque manière que ce soit. Une fois que vous avez coupé le moteur, n'oubliez pas que la lame continue à tourner pendant quelques secondes avant de s'immobiliser complètement. N'essayez jamais d'arrêter la lame. Vérifiez à intervalles réguliers que la lame est correctement fixée, en bon état et bien aiguisée. Réaffûtez-la ou remplacez-la, si nécessaire.

Si la lame rotative heurte un objet, arrêtez la tondeuse à gazon et attendez que la lame soit complètement immobilisée. Vérifiez ensuite l'état de la lame et du porte-lame. Si la lame est abîmée, remplacez-la immédiatement.



Pour éviter toute lésion corporelle, veillez à suivre les instructions ci-dessous pendant l'utilisation :



N'utilisez jamais une machine sans clapet arrière (7) ni bac de ramassage (2) fixé.



Ne tentez pas de soulever la partie arrière de la machine. Au lieu de cela, relevez la partie avant de la machine pour redémarrer la machine lorsqu'elle ne tourne pas parce que l'herbe résiste.



En pente, tondez toujours latéralement, jamais de haut en bas. Évitez les pentes extrêmement raides.



Ne placez jamais les mains ou les pieds près ou sous des pièces rotatives. Restez toujours à l'écart de l'ouverture de décharge, si possible.

Si la lame glisse, serrez la lame à l'aide d'un clé. Voir Fig. 6



Avertissement ! Respectez les précautions suivantes :

- Débranchez la tondeuse du secteur et attendez l'immobilisation de la lame avant de continuer.
- Faites attention à ne pas vous couper. Utilisez des gants résistants ou un chiffon pour tenir la lame.
- Utilisez uniquement la lame de rechange indiquée.
- Ne retirez la lame sous aucun prétexte.

Voir le paragraphe « Remplacement de la lame ».

8.8 *Différents usages*

AVERTISSEMENT : Uniquement avec un moteur à l'arrêt et une lame immobilisée.

Vous pouvez déplacer la tondeuse avec ou sans le bac de ramassage monté.

8.8.1 Tonte sans le bac de ramassage

Si le bac de ramassage n'est pas monté, l'herbe sera éjectée par l'ouverture arrière (entre le carter de la tondeuse et le couvercle arrière).

8.8.2 Tondre avec le bac de ramassage

Pour tondre avec le bac de ramassage, soulevez le capot arrière et fixez le bac de ramassage. L'herbe sera récupérée dans le bac de ramassage.

9 CARACTÉRISTIQUES TECHNIQUES

Art.	POWEG63703
Tension / Fréquence nominale	230-240 V~ 50 Hz
Puissance nominale	1000W
Vitesse de rotation	3450 min-1
Largeur de coupe	320
Bac/sac de collecte	30 l
Hauteur de coupe	25-45-65
Matériau du carter	PP
Matériau du bac de collecte	PP
Nombre de réglages de hauteur de coupe	3
Poignée réglable en hauteur	non
Moteur à balais de charbon	Oui
Diamètre des roues avant	140 mm
Diamètre des roues arrière	140mm
Classe d'isolation	Classe II (isolation double)
Réducteur de tension de câble	Oui

10 BRUIT

Valeurs des émissions acoustiques mesurées selon la norme applicable. (K=3)

Pression acoustique L_{pA}	79dB(A)
Puissance acoustique L_{wA}	96 dB(A)



ATTENTION ! Lorsque la pression acoustique dépasse la valeur de 85 dB(A), il est nécessaire de porter des dispositifs individuels de protection de l'ouïe.

a_w (Vibrations):	2m/s ²	K = 1,5 m/s ²
---------------------	-------------------	--------------------------

11 NETTOYAGE & ENTRETIEN



Avant d'effectuer toute opération d'entretien ou de nettoyage, débranchez toujours la fiche !

11.1 Nettoyage

- Ne pulvérisez pas l'appareil avec de l'eau. La pénétration d'eau peut détruire l'interrupteur combiné et le moteur électrique.
- Nettoyez l'appareil à la main à l'aide d'un chiffon, d'une brosse, etc.

11.2 Une inspection par un expert est nécessaire :

- si la tondeuse à gazon heurte un objet ;
- si le moteur s'arrête brusquement ;
- si la lame est pliée ; (Ne l'alignez pas !) ;
- si l'arbre du moteur est plié ; (Ne l'alignez pas !) ;
- si un court-circuit se produit alors que le câble est branché ;
- si les engrenages sont endommagés ;
- si la courroie trapézoïdale est défectueuse.

11.3 Entretien

- Vérifiez que le bac de ramassage et les autres pièces ne sont pas endommagés.
- Vérifiez plus fréquemment que le bac de ramassage n'est pas usé.
- Remplacez toute pièce usée ou endommagée.
- Pour toute réparation, contactez notre service technique.
- Pour l'entretien, utilisez uniquement des pièces de rechange d'origine.
- L'élément le plus exposé à l'usure est la lame. Vérifiez régulièrement l'état de la lame et de sa fixation. Si la lame est usée, remplacez-la. En cas de vibrations excessives de la tondeuse à gazon, cela indique que la lame est déséquilibrée ou qu'elle a été déformée suite à un impact. Dans ce cas, réparez ou remplacez-la.

11.4 Remplacement et affûtage de la lame

- À la fin de la saison, réaffûtez toujours la lame ou, si nécessaire, remplacez-la par une lame neuve.
- Faites toujours affûter ou remplacer la lame par un centre de réparation client (pour la mesure du déséquilibre).



Des lames déséquilibrées provoquent de violentes vibrations chez la tondeuse à gazon et posent un risque d'accident !

11.5 Remplacement de la lame.

Attention : Portez des gants de travail.

Pour remplacer la lame :

- Tournez la tondeuse sur son côté
- Placez l'ensemble de fixation de la lame dans l'arbre du moteur
- Alignez la lame
- Insérez la vis de la lame dans les orifices
- Serrez la vis de la lame à l'aide d'un clé 13mm.

12 REMISAGE

- Débranchez le cordon d'alimentation.
- Laissez le moteur refroidir pendant environ 30 minutes.
- Inspectez, réparez ou remplacez le cordon d'alimentation s'il présente des traces d'usure ou d'endommagement.
- Serrez ou remplacez toute pièce usée, desserrée ou endommagée. Nettoyez soigneusement.
- Pour protéger l'appareil de la rouille, essuyez toutes les pièces métalliques avec un chiffon huilé ou aspergez-les de lubrifiant léger.
- Rangez la rallonge dans un endroit sec fermé à clé, hors de la portée des enfants, pour éviter toute utilisation non autorisée ou tout dommage.
- Couvrez à l'aide d'une bâche sans serrer, pour une plus grande protection.
- En cas de transport, assurez-vous de fixer correctement l'appareil au véhicule.

- Pour réduire l'espace de remisage, vous pouvez replier le guidon supérieur vers le bas en déverrouillant le guidon.



Attention : Ne coincez pas sur le câble électrique lorsque vous repliez le guidon.

13 GARANTIE

- Ce produit est garanti pour une période de 24 mois effective à compter de la date d'achat par le premier utilisateur.
- Cette garantie couvre toutes les défaillances matérielles ou les défauts de fabrication, elle n'inclut pas : les batteries, les chargeurs, les défauts dus à l'usure normale des pièces, telles que les roulements, brosses, câbles, fiches ou les accessoires tels que les foreuses, forets, lames de scie, etc. ; les dommages ou les défauts résultant d'une utilisation incorrecte, d'accidents ou de modifications ; ni ne couvre les frais de transport.
- Les dommages et/ou les défauts résultant d'une utilisation incorrecte n'entrent pas non plus dans les clauses de garantie.
- Nous rejetons toute responsabilité pour toute blessure corporelle résultant d'une utilisation inappropriée de l'outil.
- Les réparations ne peuvent être réalisées que par un service après-vente agréé pour les outils Powerplus.
- Vous pouvez obtenir davantage d'informations au numéro 00 32 3 292 92 90.
- Tous les frais de transport doivent toujours être supportés par le client, sauf indication contraire écrite.
- De plus, aucune réclamation ne peut être émise dans le cadre de la garantie si l'endommagement de l'appareil résulte d'une négligence d'entretien ou d'une surcharge.
- Tout dommage résultant d'une pénétration de fluide, d'une pénétration d'une grande quantité de poussière, d'un endommagement volontaire (délibérément ou par grave négligence), d'une utilisation inappropriée (utilisations pour lesquelles l'appareil n'est pas adapté), d'une utilisation incorrecte (par exemple, non-respect des consignes indiquées dans le manuel), d'un montage incorrect, de la foudre, d'une tension incorrecte, n'entre pas dans la garantie. Cette liste n'est pas restrictive.
- L'acceptation des réclamations sous garantie ne peut en aucun cas entraîner la prolongation de la période de garantie ni le début d'une nouvelle période de garantie en cas de remplacement de l'appareil.
- Les appareils ou pièces remplacé(e)s sous garantie sont par conséquent la propriété de Varo NV.
- Nous nous réservons le droit de rejeter toute réclamation dans les cas où l'achat ne peut être vérifié ni lorsqu'il est évident que le produit n'a pas été correctement entretenu. (nettoyage des orifices de ventilation, entretien régulier des balais de charbon, etc.)
- Votre reçu d'achat doit être conservé comme preuve de la date d'achat.
- Votre outil non démonté doit être renvoyé à votre revendeur dans un état de propreté acceptable (dans son coffret moulé par soufflage d'origine le cas échéant), accompagné de votre preuve d'achat.

14 ENVIRONNEMENT



Si, après un certain temps, vous décidez de remplacer votre machine, ne vous en débarrassez pas avec les ordures ménagères mais destinez-la à un traitement respectueux de l'environnement

Les déchets électriques ne peuvent être traités de la même manière que les ordures ménagères ordinaires. Procéder à leur recyclage, là où il existe des installations adéquates. S'adresser aux autorités locales compétentes ou à un revendeur agréé pour se renseigner à propos des procédés de collecte et de traitement.

15 DÉCLARATION DE CONFORMITÉ

VARO – Vic. Van Rompuy N.V. – Joseph Van Instraat 9 – 2500 Lier – Belgique, déclare seulement que,

appareil : TONDEUSE 1000W 320 mm
marque : PowerPlus
modèle : POWEG63703

est en conformité avec les exigences essentielles et les autres dispositions pertinentes des Directives/Réglementations européennes applicables, basées sur l'application des normes européennes harmonisées. Toute modification non autorisée de l'appareil annule cette déclaration.

Directives/Réglementations européennes (y compris, le cas échéant, leurs amendements à la date de la signature) :

2011/65/EU
2006/42/EC
2014/30/EU
2000/14/EC

Annex VI

LwA

Measured	93dB(A)
Guaranteed	96dB(A)
Notified Body	TuV Sud - DE

Normes européennes harmonisées (y compris, le cas échéant, leurs amendements à la date de la signature) :

EN62841-1 : 2015
EN IEC 62841-4-3 : 2021
EN IEC 55014-1 : 2021
EN IEC 55014-2 : 2021
EN IEC 61000-3-2 : 2019
EN61000-3-3 : 2013

Détenteur de la Documentation technique : Philippe Vankerkhove, VARO – Vic. Van Rompuy N.V.

Le soussigné agit au nom du PDG de l'entreprise,

Philippe Vankerkhove
Réglementation – Directeur de la conformité
13/10/2023, Lier - Belgium

1	INTENDED USE	3
2	DESCRIPTION (FIG. 1A & 1B).....	3
3	PACKAGE CONTENT LIST.....	3
4	SYMBOLS	4
5	GENERAL SAFETY WARNINGS.....	5
5.1	<i>Working area</i>	5
5.2	<i>Electrical safety.....</i>	5
5.3	<i>Personal safety</i>	5
5.4	<i>Power tool use and care.....</i>	6
5.5	<i>Service.....</i>	6
6	ADDITIONAL SAFETY INSTRUCTIONS FOR LAWN MOWERS ..	6
7	ASSEMBLY	8
8	OPERATION.....	8
8.1	<i>Adjusting the cutting height (Fig. 3a & 3b).....</i>	8
8.2	<i>To adjust the front wheel cutting height position (Fig. 3a).....</i>	8
8.3	<i>To adjust the rear wheel cutting height position (Fig. 3b & 3c)</i>	9
8.4	<i>Power connection</i>	9
8.5	<i>Switching on and off (Fig. 4)</i>	9
8.6	<i>Mowing your lawn (Fig. 5)</i>	9
8.7	<i>Blade (Fig. 6)</i>	10
8.8	<i>Different uses.....</i>	10
8.8.1	<i>Mowing without the grass box</i>	10
8.8.2	<i>Mowing with the grass box.....</i>	11
9	TECHNICAL DATA	11
10	NOISE.....	11
11	CLEANING & MAINTENANCE.....	11
11.1	<i>Cleaning.....</i>	11
11.2	<i>Expert inspection is required:.....</i>	11
11.3	<i>Maintenance.....</i>	12
11.4	<i>Replacing and sharpening the mowing blade.....</i>	12
11.5	<i>Replacing the blade</i>	12

12	STORAGE	12
13	WARRANTY	13
14	ENVIRONMENT	13
15	DECLARATION OF CONFORMITY	14

**LAWNMOWER 1000W – 320MM
POWEG63703****1 INTENDED USE**

This product is intended for domestic lawn mowing. Not suitable for professional use.



WARNING! Read this manual and general safety instructions carefully before using the appliance, for your own safety. Your power tool should only be passed on together with these instructions.

2 DESCRIPTION (FIG. 1a & 1b)

1. Motor housing
2. Grass box
3. Lower handle bar
4. Upper handle bar
5. Safety button
6. Switch lever
7. Rear deflector
8. Cable holder
9. Front wheel
10. Rear wheel
11. Deck
12. Cable strain relief
13. Switch box

3 PACKAGE CONTENT LIST

- Remove all packaging materials.
- Remove remaining packing and package inserts (if included).
- Check that the package contents are complete.
- Check the appliance, the power cord, the power plug and all accessories for transportation damage.
- Keep the packing materials as far as possible till the end of the warranty period. Dispose it into your local waste disposal system afterwards.



WARNING: Packaging materials are not toys! Children must not play with plastic bags! Danger of suffocation!













- 1 x lawn mower
- 1 x manual
- 1 x collection box
- 2 x cable clip
- 4 x fixing knobs and screws
- 1 x cable restraint hook)



If any parts are missing or damaged, please contact your dealer.

4 SYMBOLS

In this manual and/or on the machine the following symbols are used:

	<p>Read the operation and service instruction manual carefully. Be thoroughly familiar with the controls and the proper use of the equipment.</p>
	<p>Never mow while people, especially children, or pets are nearby.</p>
	<p>WARNING! Do not put hands or feet near or under rotating parts. Keep clear of the discharge opening at all times. The blades continue to rotate after the unit is switched off.</p>
	<p>Always disconnect your machine from the electrical supply before clearing, inspecting or adjusting any part of it, or if the supply cable has become damaged or entangled</p>
	<p>Always keep the electrical supply cable away from the blades-be aware of its position at all times.</p>
	<p>Never operate the machine in the rain or in damp or wet conditions. Moisture is an electrical shock hazard.</p>
	<p>Class II - The machine is double insulated; Earthing wire is therefore not necessary.</p>
	<p>In accordance with essential requirements of the European directive(s)</p>
	<p>Wait until all machine components have completely stopped before touching them. The blades continue to rotate after the machine is switched off, a rotating blade can cause injury.</p>
	<p>Wear eye protection.</p>
	<p>Wear noise protection.</p>
	<p>Wear gloves.</p>



Electrical products must not be disposed with the domestic waste.

5 GENERAL SAFETY WARNINGS

Read all safety warnings and instructions. Failure to heed warnings and follow instructions may result in electric shock, fire and/or serious injury. Keep safety warnings and instructions for future reference. The term "power tool" in the safety warnings refers to your mains-operated (corded) power tool or battery-operated (cordless) power tool.

5.1 Working area

- Keep working area clean and well lit. Untidy and dark areas can lead to accidents.
- Do not operate power tools in potentially explosive surroundings, for example, in the presence of inflammable liquids, gases or dust. Power tools create sparks which may ignite the dust or fumes.
- Keep children and bystanders at a distance when operating a power tool. Distractions can cause you to lose control of it.

5.2 Electrical safety



Always check that the power supply corresponds to the voltage on the rating plate.

- Power tool plugs must match the outlet. Never modify the plug in any way. Do not use adapter plugs with earthed power tools. Unmodified plugs and matching outlets will reduce the risk of a lethal electric shock.
- Avoid body contact with earthed surfaces such as pipes, radiators, kitchen ranges and refrigerators. There is an increased risk of a lethal electric shock if your body is earthed.
- Do not expose power tools to rain or wet conditions. If water gets inside a power tool, it will increase the risk of a lethal electric shock.
- Do not damage the cord. Never use the cord for carrying, pulling or unplugging the power tool. Keep the cord away from heat, oil, sharp edges or moving parts. Damaged or entangled cords increase the risk of a lethal electric shock.
- When operating a power tool outdoors, use an extension cable suitable for outdoor use. Using a cord suitable for outdoor use reduces the risk of a lethal electric shock.
- If operating a power tool in a damp location is unavoidable, use a power supply protected by a residual current device (RCD). Using an RCD reduces the risk of a lethal electric shock.

5.3 Personal safety

- Stay alert, watch what you are doing and use common sense when operating a power tool. Do not use a power tool when you are tired or under the influence of drugs, alcohol or medication. A moment of inattention when operating a power tool may result in serious personal injury.
- Use safety equipment. Always wear eye protection. Using safety equipment such as a dust mask, non-skid safety shoes, a hard hat, or hearing protection whenever it is needed will reduce the risk of personal injury.
- Avoid accidental starts. Ensure the switch is in the off position before inserting the plug. Carrying power tools with your finger on the switch or plugging in power tools when the switch is in the on position makes accidents more likely.
- Remove any adjusting keys or spanners before turning on the power tool. A spanner or key left attached to a rotating part of the power tool may result in personal injury.

- Do not reach out too far. Keep your feet firmly on the ground at all times. This will enable you retain control over the power tool in unexpected situations.
- Dress properly. Do not wear loose clothing or jewellery. Keep your hair, clothing and gloves away from the power tool. Loose clothes, jewellery or long hair can become entangled in the moving parts.
- If there are devices for connecting dust extraction and collection facilities, please ensure that they are attached and used correctly. Using such devices can reduce dust-related hazards.

5.4 Power tool use and care

- **Do not force the tool. Use the correct power tool for your application,** The correct power tools will do the job better and safer at the rate for which it was designed.
- Do not use the power tool if the switch cannot turn it on and off. A power tool with a broken switch is dangerous and must be repaired.
- Disconnect the plug from the power source before making adjustments, changing accessories, or storing power tools. Such preventive safety measures reduce the risk of starting the power tool accidentally.
- Store power tools, when not in use, out of the reach of children and do not allow people who are not familiar with the power tool or these instructions to operate it. Power tools are potentially dangerous in the hands of untrained users.
- Maintenance. Check for misalignment or jammed moving parts, breakages or any other feature that might affect the operation of the power tool. If it is damaged, the power tool must be repaired. Many accidents are caused by using poorly maintained power tools.
- Keep cutting tools sharp and clean. Properly maintained cutting tools with sharp cutting edges are less likely to jam and are easier to control.
- Use the power tool, accessories and cutting tools, etc., in accordance with these instructions and in the manner intended for the particular type of power tool, taking into account the working conditions and the work which needs to be done. Using a power tool in ways for which it was not intended can lead to potentially hazardous situations.

5.5 Service

- Your power tool should be serviced by a qualified specialist using only standard spare parts. This will ensure that it meets the required safety standards.

6 ADDITIONAL SAFETY INSTRUCTIONS FOR LAWN MOWERS



WARNING: Failure to obey a safety warning can result in serious injury to yourself or to others. Always follow the safety precautions to reduce the risk of fire, electric shock and personal injury. Save owner's manual and review frequently for continuing safe operation and instructing others who may use this tool.



WARNING: This machine produces an electromagnetic field during operation. This field may under some circumstances interfere with active or passive medical implants. To reduce the risk of serious or fatal injury, we recommend persons with medical implants to consult their physician and the medical implant manufacturer before operating this machine.



WARNING: The operation of any tool can result in foreign objects being thrown into your eyes, which can result in eyes severely damaged. Before beginning power tool operation, always wears safety goggles or safety glasses with side shields and a full face shield when needed. We recommend Wide Vision Safety Mask for use over eyeglasses or standard safety glasses with side shield.

- Never allow children or people unfamiliar with these instructions to use the lawnmower. Local regulations may restrict the age of the operator.
- Never mow while people, especially children or pets, are nearby.
- The operator or user is responsible for accidents or hazards occurring to other people or their property.
- Do not operate the lawnmower when barefoot or wearing open sandals, always wear substantial footwear and long trousers.
- Thoroughly inspect the area where the lawnmower is to be used and remove all stones, sticks, wires, bones and other foreign objects.
- Before using, always visually inspect to see that the blades, blade bolts and cutter assembly are not worn or damaged. Replace worn or damaged blades and bolts in sets to preserve balance.
- Mow only in daylight or in good artificial light.
- Avoid operating the lawnmower in wet grass, where feasible.
- Walk, never run.
- Never operate the appliance with defective guards or shields, or without safety device, for example deflectors and/or grass catchers in place.
- Mowing on banks can be dangerous:
 - Do not mow excessively steep slopes.
 - Always be sure of your footing on slopes or wet grass.
 - Mow across the face of slopes – never up and down.
 - Exercise extreme caution when changing direction on slopes.
 - Use extreme caution when stepping back or pulling the lawnmower towards you.
 - Never mow by pulling the mower towards you.
- Stop the blades if the lawnmower has to be tilted for transportation when crossing surfaces other than grass and when transporting the lawnmower to and from the area to be mowed.
- Do not tilt the machine when starting or switching on the motor, except if the machine has to be tilted for starting in long grass. In this case, do not tilt it more than absolutely necessary and tilt only the part which is away from the operator. Always ensure that both hands are in the operating position before returning the machine to the ground.
- Switch on the lawnmower according to instructions and with feet well away from the blades.
- Do not put hands or feet near or under rotating parts.
- Keep clear of discharge opening at all times.
- Never pick up or carry the lawnmower while the motor is running.
- Remove the plug from the socket:
 - whenever you leave the machine
 - before clearing a blockage
 - before checking, cleaning or working on the lawnmower
 - after striking a foreign object. Inspect the lawnmower for damage and make repairs as necessary if the lawnmower starts to vibrate abnormally (check immediately).
- Keep all nuts, bolts and screws tight to be sure that the lawnmower is in safe working condition.
- Check the grass catcher frequently for wear or deterioration.
- Replace worn or damaged parts for safety.
- Not to connect a damaged cord to the supply or touch a damaged cord before it is disconnected from the supply. A damaged cord can lead to contact with live parts.
- Not to touch the blade before the machine is disconnected from the supply and the blade have come to a complete stop
- To keep extension cords away from the blade. The blade can cause damage to the cords and lead to contact with live parts.
- Children should be supervised to ensure that they do not play with the appliance.

- This appliance is not intended for use by persons (including children) with reduced physical, sensory or mental capabilities, or lack of experience and knowledge, unless they have been given supervision or instruction concerning use of the appliance by a person responsible for their safety.
- If the external flexible cable or cord is damaged, it shall be exclusively replaced by the manufacturer or his service agent or a similar qualified person in order to avoid a hazard
- Follow the instructions for safe use, including the recommendation that it must be supplied with a Residual Current Device (RCD) with a tripping current of not more than 30 mA.
- Completely uncoil your extension cable before use to prevent overheating and loss of mower efficiency. When tidying away the cable, wind it carefully to avoid kinking.
- Before use check the supply and extension cord for signs of damage or ageing. If the cord becomes damaged during use, disconnect the cord from the supply immediately.
- Do not cross roads or gravel paths with the machine still running.

7 ASSEMBLY

See Fig.2 a-h

- Connect lower handle and the housing with supplied wing nuts, washers & screws.(Fig.2c)
- Put the cable strain relief (12) on the upper handle (at side of the switch).(Fig.2a)
- Connect upper and lower handle with supplied washer and clamping screws.(Fig.2b)
NOTE : Keep cable on the upper side of upper handle part. Connect the cable to the handle tube using the 2 supplied cable clamps.
- Fit each wheel on the axle, put washer over axle, insert split pin in the hole of the axl and secure it (bend split pin legs open), then press the wheel covers into place (Fig.2d &2h)
- Fix the cable holders.(Fig.2e)
- Grass collection box assembly.(Fig.2f): fix lid on lower part of collection box
- Lift the flap and place the grass box over the lugs.(Fig.2g)

8 OPERATION



Before connecting to the mains supply, always check the switch is in off position!

8.1 Adjusting the cutting height (Fig. 3a & 3b)



Make sure your machine is switched off and the knife has come to a complete standstill before adjusting the cutting height.



ATTENTION: The blades continue to rotate for a few seconds after the machine is switched off, a rotating blade can cause injury.

For the first cut of the season .a high cutting adjustment should be selected.

The cutting height can be set in 3 heights ; 25, 45 & 65mm.

8.2 To adjust the front wheel cutting height position (Fig. 3a)

- Turn the mower upside down.
- Pull the wheel axle towards the front of the mower.
- Locate the wheel axle into the desired cutting height adjustment position.



Note: Make sure that both front right and left wheels are located in the same cutting height adjustment position.

8.3 To adjust the rear wheel cutting height position (Fig. 3b & 3c)

- Turn the mower on its side.
- Pull the rear wheel axle towards the mower's catcher flap.
- Locate the wheel axle into the desired cutting height adjustment position.



Note: Make sure that both rear right and left wheel are located in the same cutting height adjustment position.

8.4 Power connection

The mains voltage (220-240 V) indicated on the rating plate must correspond with the mains power supply. Mains connection fuse: min. 10A.

- Insert the plug of the mower into the socket of the extension cable.
- To prevent the extension cord from disconnecting during use, fit the extension cord (socket end of cord) through the loop of the cable strain relief and secure over the hook before connecting the plug.

8.5 Switching on and off (Fig. 4)

WARNING! Do not switch on the unit until it has been completely assembled. Before switching on the unit, always check the connection cable for signs of damage, only undamaged connection cable may be used.



Note: Damaged connection cables are highly dangerous!



If you try to start the lawn mower in long grass, the motor might overheat and become damaged.

- Switch on: firstly press the safety button (5) on the combined switch and keep it down, then pull the switch lever (6) and hold it pressed.
- Switch off: release the switch lever (6).



Note: While mowing, lay the connection cable safely on footpaths and on areas which have already been mown.



WARNING! When the motor has been switched off, the cutter continues running for several seconds therefore do not touch the underside of the mower until the cutter has come to a standstill!

8.6 Mowing your lawn (Fig. 5)

Select the cutting height which will suit your desired grass height. If necessary, mow in several layers so that a maximum grass height of 4 cm will be cut in one single pass.

Make sure that you will avoid paths which could hamper free movement of the extension cable.

Empty the grass box (2) once it is full to avoid obstruction of the discharge opening. To avoid obstruction of the discharge opening and unnecessary motor overloading, make sure that you will not move over any grass left on that part of the lawn you have already mowed.

We recommend to use your mower as outlined below in order to achieve optimum results and to reduce the risk of cutting the mains cable.

- Place the bulk of the mains cable close to the starting point.
- Switch the mower on as described above.
- Proceed as shown in fig.4

- Move from position 1 to position 2
- Turn right and proceed towards position 3
- Turn left and move towards position 4
- Repeat the above procedures as required.

8.7 Blade (Fig. 6)

Always unplug the lawn mower before checking the blade in any way. After you have stopped the motor, remember that the blade will still keep running for a few seconds before it comes to a standstill. Never attempt to stop the blade. Check at regular intervals if the blade is properly fastened, in good repair, and whether it is well sharpened. Regrind or replace it, if necessary. If the rotating blade hits any object stop the lawn mower and wait until the blade has completely come to a standstill. Then check the condition of the blade and the blade holder. Immediately replace the blade if it has got damaged.



To avoid possible damage to you, please make sure to follow the below instructions during operation:



Never use the machine without rear deflector (7) or grass box (2) connected.



Do not attempt to lift up the rear part of the machine, instead, to hold up the front part of machine to get the machine re-start when it fails to rotate owing to too strong grass.



On slopes, always mow sideways, never up and down. Avoid extremely steep slopes.



Never put your hands or feet near or under rotating parts. Always keep away from the discharge opening, if possible.

If the blade is slipping, then tighten the bolt holding the blade with a wrench. See fig.6.



Warning! Observe the following precautions:

- Disconnect the mower from the mains and wait until the blade has stopped rotating before proceeding.
 - Be careful not to cut yourself. Use heavy-duty gloves or a cloth to grip the blade.
 - Only use the specified replacement blade.
 - Do not remove the impeller for any reason.
- See paragraph "Replacing the blade"

8.8 Different uses



WARNING: only switch to different use with a stopped motor and standstill blade.

You can mow with or without the grass box installed.

8.8.1 Mowing without the grass box

If the grass collectbox is not installed, the grass will be thrown out from the rear opening (between the mower housing and the rear lid).

8.8.2 Mowing with the grass box

For mowing with the grass box, Lift the rear cover and mount the grass collecting box. The grass will be collected into the collecting box.

9 TECHNICAL DATA

Item number	POWEG63703
Rated Voltage / frequency	230-240V~ 50Hz
Rated Power	1000W
Rotation speed	3450 min ⁻¹
Cutting width	320 mm
Collect box/ bag	30 L
Cutting height	25-45-65
Material housing	PP
Grass box material	PP
Number of height positions	3
Adjustable handle height	No
Carbon brush motor	Yes
Diameter front wheel	140 mm
Diameter rear wheel	140 mm
Insulation class	Class II (double insulated)
Cable strain relief	yes

10 NOISE

Noise emission values measured according to relevant standard. (K=3)

Acoustic pressure level L _{pA}	79 dB(A)
Acoustic power level L _{wA}	96 dB(A)



ATTENTION! Wear hearing protection when sound pressure is over 85 dB(A).

a _w (Vibration)	2 m/s ²	K = 1.5 m/s ²
----------------------------	--------------------	--------------------------

11 CLEANING & MAINTENANCE



Before performing any maintenance or cleaning work, Always pull out the mains plug!

11.1 *Cleaning*

- Do not spray the unit with water. Ingress of water may destroy the Switch/plug combination unit and the electric motor.
- Clean the unit with a cloth, hand brush, etc.

11.2 *Expert inspection is required:*

- If the lawn mower strikes an object.
- If the motor stops suddenly.
- If the blade is bent (do not align!).
- If the motor shaft is bent (do not align!).
- If short-circuit occurs when the cable is connected.
- If the gears are damaged.
- If the V-belt is defective.

11.3 Maintenance

- Check of grass box and any damaged parts
- Check the grass box for signs of wear at more frequent intervals.
- Replace any worn-out or damaged parts.
- For any repair work, please contact our Service Department.
- Only use original spare parts for maintenance.
- The element exposed to heaviest wear is the blade. Check the condition of the blade and its fixture at regular intervals. When the blade is worn out it must be replaced. If excessive vibration of the lawn mower should occur, it is a sign of the blade not being properly balanced or having been deformed by impact. In such case, repair or replace the blade.

11.4 Replacing and resharpening the mowing blade.

- At the end of the mowing season always resharpen the mowing blade or, if required, replace the mowing blade with a new one.
- Preferably have the mowing blade resharpened or replaced by a customer service centre (measurement of imbalance).



Unbalanced blades will cause the lawn mower to vibrate violently-risk of accident!

11.5 Replacing the blade



Caution: Wear protective working gloves.

To replace the blade:

- Turn the mower onto its side.
- Place blade fixing set into the shaft of motor
- Place blade aligned
- Place blade screw into the holes
- Tighten blade bolt with a 13mm spanner

12 STORAGE

- Disconnect the power cord.
- Allow the motor to cool down for approx. 30 minutes.
- Inspect, repair or replace the power cord if signs wear or damage are present.
- Tighten or replace worn, loose, or damaged parts. Clean thoroughly.
- To protect from rust, wipe over all metal parts with an oily cloth or spray with light lubricant.
- Store with the extension cord in a locked, dry location where is out of the reach of children to prevent unauthorized use or damage.
- Cover loosely with a tarp for added protection.
- If transporting. Be sure to secure the unit properly to the vehicle.
- To reduce storage space, the upper handle can be folded down by releasing the lock hand grip.



Caution: Do not trap the electric cable when folding down the handle.

13 WARRANTY

- This product is warranted for a 24-month period effective from the date of purchase by the first user.
- This warranty covers all material or production flaws excluding : batteries, chargers, defective parts subject to normal wear & tear such as bearings, brushes, cables, and plugs, or accessories such as drills, drill bits, saw blades, etc. ; damage or defects resulting from maltreatment, accidents or alterations; nor the cost of transportation.
- Damage and/or defects resulting from inappropriate use also do not fall under the warranty provisions.
- We also disclaim all liability for any bodily injury resulting from inappropriate use of the tool.
- Repairs may only be carried out by an authorised customer service centre for Powerplus tools.
- You can always obtain more information at the number 00 32 3 292 92 90.
- Any transportation costs shall always be borne by the customer, unless agreed otherwise in writing.
- At the same time, no claim can be made on the warranty if the damage of the device is the result of negligent maintenance or overload.
- Definitely excluded from the warranty is damage resulting from fluid permeation, excessive dust penetration, intentional damage (on purpose or by gross carelessness), inappropriate usage (use for purposes for which the device is not suitable), incompetent usage (e.g. not following the instructions given in the manual), inexperienced assembly, lightning strike, erroneous net voltage. This list is not exhaustive.
- Acceptance of claims under warranty can never lead to the prolongation of the warranty period nor commencement of a new warranty period in case of a device replacement.
- Devices or parts which are replaced under the warranty therefore remain the property of Varo NV.
- We reserve the right to reject a claim whenever the purchase cannot be verified or when it is clear that the product has not been properly maintained. (Clean ventilation slots, carbon brushes serviced regularly, etc.).
- Your purchase receipt must be kept as proof of date of purchase.
- Your appliance must be returned undismantled to your dealer in an acceptably clean state, (in its original blow-moulded case if applicable to the unit), accompanied by proof of purchase.

14 ENVIRONMENT



Should your machine need replacement after extended use, do not put it in the domestic waste but dispose of it in an environmentally safe way.

Waste electrical products should not be disposed of with household waste. Please recycle where facilities exist. Check with your Local Authority or retailer for recycling advice.

15 DECLARATION OF CONFORMITY

VARO – Vic. Van Rompuy N.V. – Joseph Van Instraat 9 – 2500 Lier – Belgium, solely declares that,

Product: lawnmower 1000W 320mm
Trade mark: PowerPlus
Model: POWEG63703

is in conformity with the essential requirements and other relevant provisions of the applicable European Directives/Regulations, based on the application of European harmonized standards. Any unauthorized modification of the apparatus voids this declaration.

European Directives/Regulations (including, if applicable, their amendments up to the date of signature);

2011/65/EU

2006/42/EC

2014/30/EU

2000/14/EC

Annex VI

LwA

Measured

93dB(A)

Guaranteed

96dB(A)

Notified Body

TuV Sud - DE

European harmonized standards (including, if applicable, their amendments up to the date of signature);

EN62841-1 : 2015

EN IEC 62841-4-3 : 2021

EN IEC 55014-1 : 2021

EN IEC 55014-2 : 2021

EN IEC 61000-3-2 : 2019

EN61000-3-3 : 2013

Keeper of the Technical Documentation : Philippe Vankerkhove, VARO – Vic. Van Rompuy N.V.

The undersigned acts on behalf of the company CEO,

Philippe Vankerkhove
Regulatory Affairs – Compliance Manager
13/10/2023, Lier - Belgium

1	BESTIMMUNGSGEMÄSSE VERWENDUNG	3
2	BESCHREIBUNG DER TEILE (ABB. 1A & 1B).....	3
3	VERZEICHNIS DES VERPACKUNGSIHNTS.....	3
4	ERKLÄRUNG DER SYMBOLE.....	4
5	ALLGEMEINE SICHERHEITSHINWEISE FÜR ELEKTROWERKZEUGE	5
5.1	<i>Arbeitsplatz</i>	5
5.2	<i>Elektrische Sicherheit.....</i>	5
5.3	<i>Sicherheit von Personen</i>	6
5.4	<i>Der Gebrauch und die Pflege von elektrisch betriebenen Geräten</i>	6
5.5	<i>Wartung</i>	7
6	ZUSÄTZLICHE SICHERHEITSHINWEISE FÜR RASENMÄHER .	7
7	MONTAGE.....	9
8	BEDIENUNG.....	9
8.1	<i>Einstellen der Schnitthöhe (Abb. 3a & 3b).....</i>	9
8.2	<i>Schneidhöhe an den Vorderrädern einstellen (Abb. 2a).....</i>	9
8.3	<i>Schneidhöhe an den Hinterrädern einstellen (Abb. 2b).....</i>	10
8.4	<i>Stromversorgung.....</i>	10
8.5	<i>Gerät ein- und ausschalten (Abb. 4)</i>	10
8.6	<i>Den Rasen mähen (Abb. 5).....</i>	10
8.7	<i>Schneidblatt (Abb. 6)</i>	11
8.8	<i>Verschiedene Anwendungsbereiche</i>	12
8.8.1	<i>Mähen ohne Fangbox</i>	12
8.8.2	<i>Mit dem Fangsack mähen</i>	12
9	TECHNISCHE DATEN	12
10	GERÄUSCHEMISSION	12
11	REINIGUNG & WARTUNG	13
11.1	<i>Reinigen</i>	13
11.2	<i>Hier ist die Überprüfung durch einen Fachmann erforderlich</i>	13
11.3	<i>Wartung</i>	13
11.4	<i>Schneidblatt auswechseln und nachschärfen</i>	13

11.5	<i>Schneidblatt auswechseln</i>	13
12	GERÄT EINLAGERN	14
13	GARANTIE	14
14	UMWELT	15
15	KONFORMITÄTSERKLÄRUNG	16

**RASENMÄHER 1000W – 320MM
POWEG63703****1 BESTIMMUNGSGEMÄSSE VERWENDUNG**

Dieses Gerät ist zum Mähen von Gras bestimmt. Das Gerät ist nicht für den professionellen Einsatz geeignet.



WARNHINWEIS! Bitte lesen Sie vor der Inbetriebnahme des Geräts zu Ihrer eigenen Sicherheit dieses Handbuch und die allgemeinen Sicherheitshinweise gründlich durch. Wenn Sie das Gerät Dritten überlassen, legen Sie diese Anweisung immer bei.

2 BESCHREIBUNG DER TEILE (ABB. 1a & 1b)

- | | |
|------------------------|------------------------|
| 1. Motorgehäuse | 8. Kabelhalter |
| 2. Fangbox | 9. Vorderrad |
| 3. Unterer Handgriff | 10. Hinterrad |
| 4. Oberer Handgriff | 11. Chassis |
| 5. Sicherheitsschalter | 12. Kabelzugentlastung |
| 6. Schalterhebel | 13. Schaltbox |
| 7. Hinterer Abweiser | |

3 VERZEICHNIS DES VERPACKUNGSINHALTS

- Entfernen Sie das Verpackungsmaterial.
- Entfernen Sie die Verpackungs-/ und Transportsicherungen (falls vorhanden).
- Überprüfen Sie, ob der Lieferumfang vollständig ist.
- Kontrollieren Sie das Gerät und die Zubehörteile auf Transportschäden.
- Bewahren Sie die Verpackung nach Möglichkeit bis zum Ablauf der Garantiezeit auf. Danach entsorgen Sie diese bitte umweltgerecht.



WARNHINWEIS: Verpackungsmaterial ist kein Kinderspielzeug! Kinder dürfen nicht mit Kunststoffbeuteln spielen! Es besteht Erstickungsgefahr!











- | | |
|------------------------|-------------------------------|
| 1 x Rasenmäher | 2 x Kabelklemme |
| 1 x Gebrauchsanweisung | 4 x Halteknöpfe und Schrauben |
| 1 x Fangbox | 1 x Kabelzugentlastung |



Wenn Teile fehlen oder beschädigt sind, wenden Sie sich bitte an Ihren Händler.

4 ERKLÄRUNG DER SYMBOLE

In dieser Anleitung und/oder auf dem Gerät werden folgende Symbole verwendet:

	<p>Bitte lesen Sie diese Gebrauchsanleitung sorgfältig durch. Machen Sie sich mit dem Gebrauch des Gerätes vorab sorgfältig vertraut.</p>
	<p>Benutzen Sie den Mäher nicht, wenn andere Personen, speziell Kinder, in der Nähe sind.</p>
	<p>WARNHINWEIS: Führen Sie die Hände oder Füße nicht in die Nähe oder unter drehende Teile. Das Messer dreht noch kurze Zeit nach dem Abschalten des Mähers nach.</p>
	<p>Trennen Sie das Netzkabel immer von der Stromversorgung, bevor Sie Reinigungs-, Inspektions- oder Einstellarbeiten an einem Teil ausführen, oder wenn das Kabel beschädigt oder verwickelt wurde.</p>
	<p>Halten Sie das Stromkabel immer weit genug vom Schneidmesser entfernt, und achten Sie immer darauf, wo sich das Kabel befindet.</p>
	<p>Mit dem Gerät nicht unter feuchten oder nassen Bedingungen arbeiten. Feuchtigkeit kann zu einem elektrischen Schlag führen.</p>
	<p>Klasse II - Das Gerät ist doppelt isoliert, deshalb ist ein Erdungskabel nicht erforderlich.</p>
	<p>Entspricht den grundlegenden Anforderungen der einschlägigen EU-Verordnungen.</p>
	<p>Immer abwarten, bis alle Teile des Geräts zum völligen Stillstand gekommen sind, bevor diese berührt werden dürfen. Das Schneidmesser des Geräts läuft noch einige Sekunden lang nach, nachdem das Gerät ausgeschaltet wurde. Dies kann zu Verletzungen führen.</p>
	<p>Schutzbrille tragen.</p>
	<p>Ohrenschutz tragen.</p>
	<p>Schutzhandschuhe tragen.</p>



Elektroprodukte dürfen nicht im Hausabfall entsorgt werden.

5 ALLGEMEINE SICHERHEITSHINWEISE FÜR ELEKTROWERKZEUGE

Bitte lesen Sie alle Anweisungen und Warnhinweise genau durch. Die Nichteinhaltung von Anweisungen und Warnhinweisen kann zu einem Stromschlag, zu einem Brand und/oder zu schweren Verletzungen führen. Bitte heben Sie die Anweisungen und die Warnhinweise gut auf. Unter dem Begriff "Gerät" werden hier elektrisch betriebene Geräte verstanden, entweder mit Netzbetrieb (mit Netzkabel) oder mit Akkubetrieb (ohne Netzkabel).

5.1 *Arbeitsplatz*

- Den Arbeitsbereich immer sauber, gut aufgeräumt und gut ausgeleuchtet halten. Unordentliche und dunkle Bereiche sind unfallträchtig.
- Das Gerät darf nicht in explosiven Bereichen betrieben werden, wie z.B. im Umfeld von entflammaren Flüssigkeiten, Gasen oder Stäuben. Das Gerät kann Funken verursachen, die die Stäube oder Dämpfe zur Explosion bringen können.
- Beim Arbeiten mit dem Gerät müssen andere Personen, vor allem Kinder, immer einen Sicherheitsabstand einhalten. Bei einer Ablenkung durch andere können Sie die Kontrolle über das Gerät verlieren.

5.2 *Elektrische Sicherheit*



WARNHINWEIS: Die Netzspannung muss immer mit den entsprechenden Angaben zur Stromspannung auf dem Typenschild des Geräts übereinstimmen.

- Der Netzstecker des Geräts muss in die Steckdose passen. Der Stecker darf in keiner Weise verändert werden. Verwenden Sie keine Adapterstecker gemeinsam mit schutzgeerdeten Elektrogeräten. Unveränderte Stecker und passende Steckdosen verringern das Risiko eines elektrischen Schlags.
- Vermeiden Sie jeden Körperkontakt mit geerdeten Oberflächen, wie z.B. Rohre, Heizungen, Herde und Kühlschränke. Es besteht ein erhöhtes Risiko für einen elektrischen Schlag, wenn Ihr Körper geerdet ist.
- Halten Sie das Gerät von Regen oder Nässe fern. Das Eindringen von Wasser in das Gerät erhöht das Risiko eines elektrischen Schlags.
- Zweckentfremden Sie das Kabel nicht, um das Gerät zu tragen, um es aufzuhängen oder um den Stecker aus der Steckdose zu ziehen. Halten Sie das Kabel immer von Hitze, Öl, scharfen Kanten oder sich bewegenden Teilen fern. Beschädigte oder verwickelte Kabel erhöhen das Risiko eines elektrischen Schlags.
- Wenn Sie mit dem Gerät im Freien arbeiten (müssen), verwenden Sie nur Verlängerungskabel, die auch für den Außenbereich geeignet sind. Die Anwendung eines für den Außenbereich geeigneten Verlängerungskabels verringert das Risiko eines elektrischen Schlags.
- Wenn der Betrieb des Geräts in feuchter Umgebung nicht vermeidbar ist, verwenden Sie in jedem Fall einen Fehlerstromschutzschalter. Der Einsatz eines Fehlerstromschutzschalters vermindert das Risiko eines elektrischen Schlags.

5.3 Sicherheit von Personen

- Seien Sie aufmerksam, achten Sie darauf, was Sie tun, und gehen Sie mit Bedacht an die Arbeit mit einem Elektrogerät. Benutzen Sie das Gerät nicht, wenn Sie müde sind oder wenn Sie unter dem Einfluss von Drogen, Alkohol oder Medikamenten stehen. Ein Moment der Unachtsamkeit beim Gebrauch des Geräts kann zu schweren Verletzungen führen.
- Tragen Sie eine persönliche Schutzausrüstung und immer eine Schutzbrille. Das Tragen von persönlicher Schutzausrüstung, wie Staubmaske, rutschfeste Sicherheitsschuhe, Schutzhelm oder Ohrenschutz, je nach Art und Einsatz des Geräts, verringert das Verletzungsrisiko.
- Vermeiden Sie eine unbeabsichtigte Inbetriebnahme. Vergewissern Sie sich, dass das Gerät ausgeschaltet ist, bevor Sie es an die Stromversorgung anschließen. Wenn Sie beim Tragen des Geräts den Finger am Schalter haben oder das Gerät eingeschaltet an die Stromversorgung anschließen, kann dies leicht zu Unfällen führen.
- Entfernen Sie vor dem Einschalten des Geräts alle Einstellwerkzeuge oder Schraubenschlüssel. Ein Werkzeug oder ein Schlüssel, das/der in einem drehenden Geräteteil verblieben ist, kann zu Verletzungen führen.
- Vermeiden Sie jede nicht normale Körperhaltung. Sorgen Sie für einen sicheren Stand, und halten Sie jederzeit das Gleichgewicht. Dadurch können Sie das Gerät in unerwarteten Situationen besser kontrollieren.
- Tragen Sie immer geeignete Arbeitskleidung. Tragen Sie keine weite Kleidung oder Schmuck. Halten Sie Haare, Kleidung und Handschuhe von sich bewegenden Teilen fern. Locker sitzende oder weite Kleidung, Schmuck oder lange Haare können leicht von den sich bewegenden Teilen erfasst werden.
- Wenn Staubabsaug- und -auffangeinrichtungen montiert werden können, vergewissern Sie sich, dass diese angeschlossen sind und richtig verwendet werden. Die Verwendung einer solchen Vorrichtung kann Gefährdungen durch Staub verringern.

5.4 Der Gebrauch und die Pflege von elektrisch betriebenen Geräten

- Überlasten Sie das Gerät nicht. Verwenden Sie für Ihre Arbeit nur dafür geeignetes Gerät. Mit dem passenden Gerät arbeiten Sie besser und sicherer im angegebenen Leistungsbereich.
- Benutzen Sie kein Gerät, dessen Schalter defekt ist. Ein Gerät, das sich nicht mehr ein- oder ausschalten lässt, ist gefährlich und muss repariert werden.
- Nehmen Sie den Netzstecker von der Steckdose ab und/oder entfernen Sie den Akku, bevor Sie Geräteeinstellungen vornehmen, Zubehörteile wechseln oder das Gerät weglegen. Diese Vorsichtsmaßnahme verhindert den unbeabsichtigten Start des Geräts.
- Bewahren Sie unbenutzte Geräte immer außerhalb der Reichweite von Kindern auf. Lassen Sie Personen, die mit diesem Gerät nicht vertraut sind oder die diese Anweisungen nicht gelesen haben, das Gerät nicht benutzen. Elektrisch betriebene Geräte sind gefährlich, wenn sie von unerfahrenen Personen benutzt werden.
- Warten Sie das Gerät regelmäßig, und pflegen Sie es gut. Kontrollieren Sie, dass die beweglichen Teile einwandfrei funktionieren und nicht klemmen, ob Teile gebrochen oder so beschädigt sind, dass die Funktion des Geräts beeinträchtigt ist. Lassen Sie alle beschädigten Komponenten vor dem Einsatz des Geräts reparieren. Viele Unfälle haben ihre Ursache in schlecht gewarteten Geräten.
- Halten Sie Schneidwerkzeuge (Einsätze) scharf und sauber. Sorgfältig gepflegte Schneidwerkzeuge mit scharfen Schneidkanten verklemmen sich weniger und sind leichter zu führen.
- Verwenden Sie das Gerät, das Zubehör, die Einsätze usw. entsprechend diesen Anweisungen. Berücksichtigen Sie dabei die Arbeitsbedingungen und die auszuführende Tätigkeit. Der Gebrauch von elektrisch betriebenen Geräten für andere als die vorgesehenen Anwendungen kann zu gefährlichen Situationen führen.

5.5 *Wartung*

- Lassen Sie Ihr Gerät nur von einem qualifizierten Fachbetrieb mit Original-Ersatzteilen oder von unserem Kundendienst reparieren. Damit wird sichergestellt, dass die Sicherheit des Geräts gewährleistet bleibt.

6 ZUSÄTZLICHE SICHERHEITSHINWEISE FÜR RASENMÄHER

WARNHINWEIS: Die Nichteinhaltung der Sicherheitshinweise kann zu schweren Verletzungen bei der eigenen Person und bei anderen führen. Immer die Schutzmaßnahmen befolgen, um das Risiko von Brand, Stromschlag und Verletzungen zu verringern. Das Bedienerhandbuch gut aufheben, und die Hinweise zur sicheren Bedienung oft nachlesen, auch um andere in der sicheren Bedienung des Geräts richtig anleiten zu können.



WARNHINWEIS: Dieses Gerät erzeugt beim Betrieb ein elektromagnetisches Feld. Dieses Feld kann unter bestimmten Umständen Probleme bei aktiven oder passiven medizinischen Implantaten hervorrufen. Um das Risiko von schweren oder sogar tödlichen Verletzungen zu verringern, empfehlen wir, dass Personen mit solchen Implantaten sich vor der Bedienung dieses Geräts an ihren Arzt oder den Hersteller des Implantats wenden.



WARNHINWEIS: Der Betrieb von Geräten dieser Art kann dazu führen, dass Gegenstände aufgeschleudert werden und dadurch schwere Verletzungen am Auge verursachen. Deshalb müssen vor der Bedienung des Geräts eine Schutzbrille oder Schutzgläser mit Seitenschutz, und bei Bedarf auch eine Vollschutz-Gesichtsmaske aufgesetzt werden. Wir empfehlen, eine Vollschutz-Maske mit breitem Gesichtsfeld über der Schutzbrille oder den Standard-Schutzgläsern mit Seitenschutz zu tragen.

- Kinder oder Personen, die mit der Bedienung dieses Geräts und dieser Anleitung nicht vertraut sind, dürfen das Gerät nicht bedienen. Die örtlichen Sicherheitsbestimmungen können Einschränkungen für das Alter des Bedieners aufweisen.
- Nicht mähen, wenn sich andere Personen, vor allem Kinder, oder Tiere in der Nähe aufhalten.
- Der Bediener bzw. der Besitzer des Geräts haftet für alle Unfälle, bei denen die körperliche Unversehrtheit oder das Eigentum von Dritten in Mitleidenschaft gezogen wird.
- Schützen Sie Ihre Füße, indem Sie festes Schuhwerk und lange Hosen tragen. Mähen Sie nie barfuß oder in offenen Sandalen.
- Prüfen Sie vorher immer gründlich, dass der Rasen oder der Schneidweg von Ästen, Stöcken, Steinen, Kabeln und anderen Hindernissen frei ist.
- Vor dem Einsatz des Geräts muss immer eine Sichtprüfung des Schneidmessers, der Haltebolzen und -schrauben und der Halterungen auf Verschleiß und Schäden vorgenommen werden. Verschlossene oder beschädigte Schneidmesser, Haltebolzen und -schrauben müssen immer im Set ausgetauscht werden, damit der gleichmäßige Lauf des Schneidwerkzeugs gewährleistet ist.
- Nur bei Tageslicht oder bei gut ausleuchtendem Kunstlicht mähen.
- Nach Möglichkeit feuchtes Gras nicht mähen.
- Mit dem Gerät immer nur gehen, nicht laufen.
- Alle Sicherheitsvorrichtungen am Gerät müssen in einem guten betriebsfähigen Zustand sein. Das Gerät nicht benutzen, wenn z.B. die Schutzvorrichtung (Abweiser) oder der Fangbox defekt oder nicht angebracht ist.
- Das Mähen an Neigungen ist immer gefährlich:
 - An besonders steilen Neigungen auf keinen Fall mähen.

- Achten Sie bei Neigungen oder feuchtem Gras immer auf Ihren sicheren Stand.
- An Neigungen immer quer zur Neigung mähen – nie auf und ab.
- Beim Richtungswechsel an einer Neigung immer extrem vorsichtig sein.
- Größte Vorsicht ist geboten, wenn Sie rückwärts gehen oder den Rasenmäher rückwärts bewegen müssen.
- Ziehen Sie den Rasenmäher nie in Richtung auf die eigene Person.
- Das Schneidmesser muss zum vollständigen Stillstand gekommen sein, wenn das Gerät zum Transport oder zum Überqueren von Flächen ohne Gras angehoben bzw. geneigt wird, oder wenn das Gerät von einem Ort zum anderen gebracht werden soll.
- Beim Einschalten des Motors das Gerät nicht neigen, es sei denn, es muss zum Starten in hohem Gras (leicht!) geneigt gestartet werden. In diesem Fall muss die Neigung auf ein Minimum beschränkt werden. Nur das vom Bediener weg zeigende Teil des Geräts darf geneigt werden. Wenn das Gerät wieder voll auf den Boden gesetzt wird, müssen Sie beide Hände sicher an den Führgriffen haben.
- Schalten Sie den Rasenmäher gemäß den Anweisungen ein, und sorgen Sie für einen ausreichenden Sicherheitsabstand Ihrer Füße vom Schneidmesser.
- Die Hände und die Füße dürfen nicht in den Bereich der oder unter die drehenden Teile kommen.
- Halten Sie sich immer von der Auswurföffnung fern.
- Das Gerät nie mit laufendem Motor hochnehmen oder transportieren.
- Trennen Sie das Gerät immer von der Stromversorgung, wenn
 - Sie das Gerät unbeaufsichtigt lassen,
 - Sie eine Verstopfung beseitigen wollen,
 - Sie Einstellarbeiten, Wartungsarbeiten oder Reinigungsarbeiten am Gerät vornehmen wollen,
 - das Gerät auf einen Gegenstand gestoßen ist. Das Gerät muss dann überprüft und bei Bedarf in einem Fachbetrieb repariert werden,
 - das Gerät ungewöhnliche Vibrationen aufweist (Sofort nach der Ursache suchen!).
- Alle Muttern, Bolzen und Schrauben müssen in regelmäßigen Intervallen auf festen Sitz kontrolliert werden.
- Der Fangbox muss in regelmäßigen Abständen auf Verschleiß und Schäden überprüft werden.
- Verschlissene oder schadhafte Teile aus Sicherheitsgründen sofort ersetzen.
- Der Mäher darf mit einem schadhafte oder verschlissenen Stromkabel nicht betrieben werden.
- Ein schadhafte Kabel darf nicht an die Stromversorgung angeschlossen werden, und es darf nicht angefasst werden, bevor es von der Stromversorgung getrennt wurde. Ein schadhafte Kabel kann zu einem Stromschlag führen.
- Das Schneidblatt nicht berühren, bevor das Gerät von der Stromversorgung getrennt wurde und das Schneidblatt zum vollständigen Stillstand gekommen ist.
- Das Verlängerungskabel immer in sicherem Abstand zur Schneidvorrichtung halten, weil das Schneidblatt sonst das Kabel beschädigen und dadurch einen Stromschlag verursachen kann.
- Immer darauf achten, dass Kinder nicht die Möglichkeit haben, mit dem Gerät zu spielen.
- Dieses Gerät ist nicht zur Bedienung durch Personen (einschließlich Kinder) geeignet, die nicht die erforderlichen physischen, sensorischen oder mentalen Fähigkeiten dazu besitzen. Personen, die unerfahren oder ungeschult sind, dürfen das Gerät erst nach einer gründlichen Einweisung bzw. unter Aufsicht einer für ihre Sicherheit verantwortlichen Person bedienen.
- Wenn das externe flexible Stromkabel schadhafte ist, darf es nur vom Hersteller oder dessen Kundendienst oder von einem Fachbetrieb ersetzt werden, um mögliche Gefahren auszuschließen.

- Zum sicheren Betrieb des Geräts gehört die Empfehlung, dass es mit einem Reststrom-Schutzschalter (RCD) mit einem Erregerstrom von nicht mehr als 30 mA ausgestattet ist.
- Das Verlängerungskabel immer vollständig abwickeln, damit eine Überhitzung und ein Leistungsverlust des Geräts vermieden werden. Wenn das Kabel nach der Arbeit nicht mehr gebraucht wird, das Kabel immer sorgfältig aufrollen, und mögliche Knotenbildung des Kabels vermeiden.
- Das Netzkabel und das Verlängerungskabel vor der Arbeit auf Anzeichen von Schäden oder Verschleiß prüfen. Wenn das Kabel schadhaft oder verschlissen ist, muss es sofort von der Stromversorgung getrennt werden.
- Mit dem laufenden Gerät auf keinen Fall Straßen oder Kieswege überqueren.

7 MONTAGE

Siehe Abb. 2a-h

- Befestigen Sie den unteren Handgriff mit den im Lieferumfang enthaltenen Flügelmuttern, Unterlegscheiben und Schrauben am Gehäuse (Abb. 2c).
- Befestigen Sie die Kabelzugentlastung (12) auf dem oberen Handgriff (auf der Schalterseite) (Abb. 2a).
- Befestigen Sie den oberen und unteren Handgriff mit den im Lieferumfang enthaltenen Flügelmuttern, Unterlegscheiben und Schrauben (Abb. 2b).
HINWEIS: Das Kabel muss auf der Oberseite des oberen Handgriffs verlaufen. Befestigen Sie das Kabel mit den 2 im Lieferumfang enthaltenen Kabelschellen auf dem Rohr des Handgriffs.
- Stecken Sie die Räder auf die Achsen, schieben Sie eine Unterlegscheibe auf die Achse, stecken Sie den Splint in die Achsenbohrung und sichern Sie ihn (Splintfüße aufbiegen) und drücken Sie dann die Radabdeckungen auf (Abb. 2d & 2h).
- Befestigen Sie die Kabelhalter (Abb. 2e).
- Grasfangbox (Abb. 2f) : befestigen Sie den Deckel auf dem unteren Teil der Fangbox
- Heben Sie die Klappe an und hängen Sie die Fangbox über den Bügeln ein (Abb. 2g).

8 BEDIENUNG



Vor dem Anschließen des Geräts an die Stromversorgung immer prüfen, dass der Ein-/Aus-Schalter auf 'Aus' steht!

8.1 Einstellen der Schnitthöhe (Abb. 3a & 3b)



WARNHINWEIS: Wenn Sie Einstellarbeiten vornehmen, müssen Sie immer abwarten, bis sich das Messer nicht mehr dreht.



WARNHINWEIS: Nach dem Abschalten des Motors dreht das Schneidblatt noch einige Sekunden lang nach! Ein (noch) drehendes Schneidblatt kann schwere Verletzungen verursachen.

Für den ersten Schnitt der Saison sollte eine hohe Schneideinstellung gewählt werden. Die Schnitthöhe kann in 3 Höhen eingestellt werden: 25, 45 und 65 mm.

8.2 Schneidhöhe an den Vorderrädern einstellen (Abb. 2a)

- Das Gerät umdrehen.
- Die vordere Radachse in Richtung Vorderseite des Geräts ziehen.
- Dann die Radachse auf die gewünschte Schneidhöhe einstellen.



Hinweis: Die Vorderräder und die Hinterräder müssen für die richtige Schneidhöhe immer gleich eingestellt sein.

8.3 Schneidhöhe an den Hinterrädern einstellen (Abb. 2b)

- Das Gerät auf die Seite legen.
- Die hintere Radachse in Richtung Auswurfklappe des Geräts ziehen.
- Dann die Radachse auf die gewünschte Schneidhöhe einstellen.



Hinweis: Die rechten und die linken Räder müssen für die richtige Schneidhöhe immer gleich eingestellt sein.

8.4 Stromversorgung

Die auf dem Typenschild angegebene Spannung (220-240 V) muss der Stromversorgung entsprechen. Die Leitung muss mit einer Sicherung von mindestens 10 A abgesichert sein.

- Den Rasenmäher mit einem geeignete Netzkabel mit der Stromversorgung verbinden.
- Damit sich das Verlängerungskabel beim Arbeiten mit dem Gerät nicht löst, muss das Verlängerungskabel (das Ende mit dem Netzstecker) durch die Zugentlastung geführt und über den vorhandenen Haken gesichert sein.

8.5 Gerät ein- und ausschalten (Abb. 4)



WARNHINWEIS: Das Gerät nicht einschalten, wenn es noch nicht komplett montiert ist. Vor dem Einschalten des Geräts das Anschlusskabel immer auf Anzeichen von Schäden überprüfen. Es darf nur ein unbeschädigtes Anschlusskabel verwendet werden.



WARNHINWEIS: Ein schadhafte Anschlusskabel ist sehr gefährlich!



Wenn versucht wird, den Motor in hohem Gras zu starten, kann der Motor überhitzen und beschädigt werden.

- Einschalten: Zuerst den Sicherheitsschalter (5) des Kombi-Schalters betätigen und gedrückt halten. Dann gleichzeitig den Schalterhebel (6) betätigen.
- Ausschalten: Den Schalterhebel (6) loslassen.



WARNHINWEIS: Beim Mähen das Anschlusskabel immer sicher auf Fußwegen oder in Bereichen verlegen, die bereits gemäht wurden.



WARNHINWEIS: Wenn der Motor ausgeschaltet wurde, läuft das Schneidteil noch einige Sekunden lang nach. Auf keinen Fall die Unterseite des Rasenmähers berühren, bevor das Schneidteil vollständig zum Stillstand gekommen ist!

8.6 Den Rasen mähen (Abb. 5)

Bestimmen Sie die Schneidhöhe, die zu der von Ihnen gewünschten Höhe des Rasens passt. Mähen Sie bei Bedarf in mehreren Arbeitsgängen. Pro Arbeitsgang kann maximal eine Grashöhe von 4 cm abgemäht werden.

Achten Sie immer gut darauf, nicht in den Bereichen zu mähen, in denen das Verlängerungskabel verlegt ist.

Die Fangbox (2) muss regelmäßig geleert werden, wenn sie voll ist, damit keine Verstopfung an der Auswurföffnung entsteht. Um eine solche Verstopfung und damit eine unnötige

Überlastung des Motors zu vermeiden, mit dem Mäher nicht durch Bereiche fahren, in denen bereits abgemähtes Gras liegt.

Für optimale Ergebnisse und damit das Netzkabel nicht unter den Mäher gerät, empfehlen wir Ihnen nachfolgend beschriebene Vorgehensweise.

- Den Großteil des Netzkabels neben den Startpunkt legen.
- Mäher wie oben beschrieben einschalten.
- Gemäß Abb. 4 vorgehen.
- Von Position 1 bis Position 2 mähen.
- Nach rechts schwenken und in Richtung Position 3 bewegen.
- Nach links schwenken und in Richtung Position 4 bewegen.
- Oben genannte Schritte nach Bedarf wiederholen.

8.7 Schneidblatt (Abb. 6)

Vor allen Überprüfungen und Arbeiten am Schneidblatt immer erst den Rasenmäher von der Stromversorgung trennen. Bitte denken Sie daran, dass das Schneidblatt auch nach dem Ausschalten des Motors immer noch einige Sekunden lang nachläuft, bevor es vollständig zum Stillstand kommt. Nie versuchen, das Schneidblatt anzuhalten. Überprüfen Sie in regelmäßigen Intervallen, dass das Schneidblatt gut befestigt ist, dass es in gutem Zustand ist und dass es gut geschärft ist. Bei Bedarf nachschleifen oder ersetzen.

Wenn das drehende Schneidblatt auf einen Gegenstand gestoßen ist, muss der Rasenmäher ausgeschaltet werden und es muss abgewartet werden, bis das Schneidblatt vollständig zum Stillstand gekommen ist. Dann wird der Zustand des Schneidblatts und der Halterung des Schneidblatts überprüft. Wenn das Schneidblatt beschädigt ist, muss es sofort ersetzt werden.



Die nachstehenden Hinweise immer gut einhalten, um Verletzungen zu vermeiden:



Das Gerät nie ohne angebrachte Heckklappe (7) oder angeschlossene Grasbox (2) betreiben.



Wenn ein Neustart des Geräts in zu hohem Gras nicht gelingt, nie das Gerät am hinteren Ende anheben, damit es frei läuft, sondern immer nur am vorderen Ende.



An Hängen und Neigungen immer nur quer mähen, nie auf und ab. Mähen Sie nicht an extrem steilen Neigungen.



Die Hände und die Füße dürfen nie in die Nähe oder unter die drehenden Teile kommen. Nach Möglichkeit immer einen Abstand zur Auswurföffnung halten.

Falls das Schneidblatt verrutscht, die Befestigungsschraube des Schneidblatts mit einem Schraubenschlüssel festziehen. Siehe Abb. 6.



Warnung! Beachten Sie folgende Vorsichtsmaßnahmen:

- Ziehen Sie das Netzkabel des Mähers aus der Steckdose und warten Sie, bis das Schneidblatt vollständig zum Stillstand gekommen ist.
 - Achten Sie darauf, dass Sie sich nicht schneiden. Fassen Sie das Schneidblatt mit schnittfesten Handschuhen oder einem Tuch an.
 - Verwenden Sie nur das angegebene Ersatzschneidblatt.
 - Entfernen Sie das Schneidblatt nicht ohne Grund.
- Siehe Abschnitt „Schneidblatt auswechseln“.



WARNHINWEIS: Nur mit ausgeschaltetem Motor und zum Stillstand gekommenen Schneidteil.

Sie können mit oder ohne Grasfangbox mähen.

8.8.1 Mähen ohne Fangbox

Wenn die Fangbox nicht eingesetzt ist, wird das Gras aus der hinteren Öffnung (zwischen Mähergehäuse und Heckklappe) ausgeworfen.

8.8.2 Mit dem Fangsack mähen

Zum Mähen mit dem Fangsack, die Heckklappe anheben und den Fangsack einbauen. Das Gras wird in der Fangbox gesammelt.

9 TECHNISCHE DATEN

Gerätenummer	POWEG63703
Nennspannung und frequenz	230-240V~ 50Hz
Nennleistung	1000W
Drehzahl	3450 min ⁻¹
Schneidbreite	320 mm
Inhalt Fangbox	30 L
Schneidhöhe	25-45-65 mm
Material Gehäuse	PP
Material Fangbox	PP
Zahl der Höheneinstellungen	3
Griffhöhe einstellbar	nein
Motor mit Kohlebürste	ja
Durchmesser Vorderrad	140 mm
Durchmesser Hinterrad	140 mm
Schutzklasse	Klasse II (doppelt isoliert)
Kabelzugentlastung	ja

10 GERÄUSCHEMISSION

Geräuschemissionswerte nach den einschlägigen Normen gemessen. (K=3)

Schalldruckpegel L _{PA}	79 dB(A)
Schalleistungspegel L _{WA}	96 dB(A)



WARNHINWEIS! Wenn der Schalldruck 85 dB (A) übersteigt, muss ein Ohrschutz getragen werden!

a _w (Vibration)	2m/s ²	K = 1,5 m/s ²
----------------------------	-------------------	--------------------------

11 REINIGUNG & WARTUNG

Vor allen Wartungs- oder Reinigungsarbeiten das Gerät immer von der Stromversorgung trennen!

11.1 Reinigen

- Das Gerät nicht mit Wasser absprühen. Eindringendes Wasser kann den Kombi-Schalter und den Elektromotor beschädigen.
- Das Gerät mit einem Tuch, mit einer Handbürste usw. reinigen.

11.2 Hier ist die Überprüfung durch einen Fachmann erforderlich

- Der Rasenmäher ist auf einen festen Gegenstand gestoßen.
- Der Motor stoppt plötzlich.
- Das Schneidblatt ist verbogen. (Keine Selbstreparatur versuchen!)
- Die Motorwelle ist verbogen. (Keine Selbstreparatur versuchen!)
- Beim Anschließen des Netzkabels kommt es zu einem Kurzschluss.
- Es liegt ein Getriebefehler vor.
- Der V-Riemen ist defekt.

11.3 Wartung

- Die Fangbox überprüfen. Auf fehlerhafte Teile überprüfen.
- Die Fangbox in regelmäßigen Abständen auf Anzeichen von Verschleiß kontrollieren.
- Verschlissene oder schadhafte Teile auswechseln.
- Bei Reparaturarbeiten wenden Sie sich bitte an unseren Kundendienst.
- Beim Austausch immer nur Original-Ersatzteile verwenden.
- Das Schneidblatt unterliegt der stärksten Abnutzung am Gerät. Überprüfen Sie deshalb das Schneidblatt und seine Halterung in regelmäßigen Abständen. Wenn das Schneidblatt verschlissen ist, muss es ausgewechselt werden. Wenn am Rasenmäher übermäßige Vibrationen auftreten, ist das ein Anzeichen dafür, dass das Schneidblatt nicht richtig ausbalanciert ist (Unwucht) oder dass es auf einen festen Gegenstand gestoßen ist (Verformung). In diesen Fällen muss das Schneidblatt unbedingt repariert oder ausgetauscht werden.

11.4 Schneidblatt auswechseln und nachschärfen

Am Ende der Saison sollte das Schneidblatt immer neu geschärft bzw. bei Bedarf durch ein neues ersetzt werden.

Überlassen Sie das Nachschärfen oder das Auswechseln des Schneidblatt vorzugsweise einem technischen Kundendienst (weil dort die Unwucht gemessen und ausgeglichen werden kann).



Ein nicht richtig ausbalanciertes Schneidblatt (Unwucht) kann zu gefährlichen Vibrationen des Rasenmähers führen! Unfallgefahr!

11.5 Schneidblatt auswechseln.

WARNHINWEIS: Immer hochfeste Schutzhandschuhe tragen.

Schneidblatt auswechseln:

- Mäher seitlich hinlegen.
- Schneidblatt-Montagesatz in den Motorschaft einsetzen.
- Schneidblatt gerade einsetzen.
- Schneidblattschraube in die Löcher einsetzen.
- Schneidblattschraube mit einem 13mm Schlüssel festziehen.

12 GERÄT EINLAGERN

- Das Gerät von der Stromversorgung trennen.
- Den Motor ca. 30 Minuten lang abkühlen lassen.
- Das Netzkabel auf etwaige Abnutzungen oder Schäden überprüfen. Lassen Sie es bei Bedarf reparieren oder austauschen.
- Alle losen Teile anziehen. Alle Teile auf Verschleiß oder Schäden überprüfen und bei Bedarf austauschen. Alles gründlich reinigen.
- Zum Schutz vor Rost alle Metallteile abwischen und mit einem in Öl getränktem Tuch oder mit einem Spray mit einem leichten Schmiermittel gegen Rostbildung schützen.
- Das Verlängerungskabel in einem abgeschlossenen, trockenen Raum einlagern, der für Kinder nicht zugänglich ist. So kann das Kabel nicht missbräuchlich genutzt oder beschädigt werden.
- Das Gerät zusätzlich mit einer locker aufgelegten Plane schützen.
- Beim Transport immer auf die ordnungsgemäße Sicherung des Geräts auf dem bzw. im Fahrzeug achten.
- Um Platz zu sparen, kann der obere Griff durch Freistellen der Sicherung des Handgriffs eingeklappt werden.



WARNHINWEIS: Das Elektrokabel beim Einklappen des Griffs nicht einklemmen.

13 GARANTIE

- Wir gewähren auf dieses Produkt eine Garantie von 24 Monaten ab dem Datum des Kaufs durch den Erstbenutzer.
- Diese Garantie deckt alle Material- oder Herstellungsfehler ab, ausgenommen: Batterien und Akkus, Ladegeräte, Defekt von Teilen aufgrund von normaler Abnutzung wie z.B. Lager, Bürsten, Kabel und Stecker, oder von Zubehör wie z.B. Bohrer, Bohr-Bits, Sägeblätter usw.; sowie Schäden oder Defekte aufgrund von falscher Behandlung, Unfällen oder Abänderungen; und auch nicht die Transportkosten.
- Schäden und/oder Defekte wegen unsachgemäßen Gebrauchs fallen ebenfalls nicht unter diese Garantie.
- Wir lehnen jede Haftung für Verletzungen ab, die infolge des unsachgemäßen Gebrauchs des Geräts eingetreten sind.
- Reparaturen dürfen nur von einem autorisierten Kundendienst für Powerplus Geräte ausgeführt werden.
- Weitere Informationen erhalten Sie unter der Tel.-Nr.: 00 32 3 292 92 90
- Eventuelle Transportkosten gehen immer zu Lasten des Kunden; es sei denn, Anderslautendes wurde schriftlich vereinbart.
- Gleichzeitig kann ein Garantieanspruch nicht geltend gemacht werden, wenn der Schaden infolge von mangelnder Wartung oder Überlastung des Geräts entstanden ist.
- Schäden, die aus den nachstehenden Gründen entstanden sind, sind von der Garantie ausdrücklich ausgenommen: Eindringen von Flüssigkeit, übermäßiges Eindringen von Staub, wissentliche Beschädigung (absichtlich oder durch grobe Fahrlässigkeit verursacht), falsche Verwendung (Einsatz für Zwecke, für die das Gerät nicht geeignet ist), falsche Bedienung (z.B. durch Nichtbefolgen von Anweisungen im Handbuch), falsche Montage, Blitzschlag oder falsche Netzspannung. Die vorstehende Aufzählung erhebt keinen Anspruch auf Vollständigkeit.
- Wenn wir einem Garantieverlangen nachkommen, verlängert sich die Garantiezeit für ein repariertes Gerät nicht, und für ein Austauschgerät gilt keine neue, volle Garantiezeit.
- Altgeräte oder Altteile, die im Rahmen der Garantiewerke oder eines Austauschs übrig bleiben, werden und bleiben Eigentum von Varo N.V.

- Wir behalten uns das Recht vor, ein Garantieverlangen zurückzuweisen, wenn der Kauf nicht belegt werden kann, oder wenn das Produkt offensichtlich nicht richtig gewartet bzw. gepflegt wurde (unzureichende Reinigung der Lüftungsschlitze, unregelmäßige Wartung der Kohlebürsten usw.).
- Bitte heben Sie Ihren Kaufbeleg gut auf, denn er gilt als Nachweis des Kaufdatums.
- Das Gerät ist im Garantiefall dem Händler montiert und vollständig, sowie gereinigt, und falls so verkauft, im Original-Gerätekoffer, zusammen mit dem Kaufbeleg zurückzugeben.

14 UMWELT



Das Symbol mit der durchgestrichenen Mülltonne bedeutet, dass Elektro und Elektronikgeräte nicht zusammen mit dem Hausmüll entsorgt werden dürfen. Verbraucher sind gesetzlich dazu verpflichtet, Elektro- und Elektronikgeräte am Ende ihrer Lebensdauer einer vom unsortierten Siedlungsabfall getrennten Erfassung zuzuführen. Auf diese Weise wird eine umwelt- und ressourcenschonende Verwertung sichergestellt. Batterien und Akkumulatoren, die nicht fest vom Elektro- oder Elektronikgerät umschlossen sind und zerstörungsfrei entnommen werden können, sind vor der Abgabe des Geräts an einer Erfassungsstelle von diesem zu trennen und einer vorgesehenen Entsorgung zuzuführen. Das Gleiche gilt für Lampen, die zerstörungsfrei aus dem Gerät entnommen werden können. Elektro- und Elektronikgerätebesitzer aus privaten Haushalten können diese bei den Sammelstellen der öffentlich-rechtlichen Entsorgungsträger oder bei den von den Herstellern bzw. Vertreibern im Sinne des ElektroG eingerichteten Sammelstellen abgeben. Die Abgabe von Altgeräten ist unentgeltlich. Rücknahmepflichtig sind Händler mit einer Verkaufsfläche von mindestens 400m² für Elektro- und Elektronikgeräte. Das Gleiche gilt für Lebensmittelhändler mit einer Gesamtverkaufsfläche von mindestens 800 m², sofern sie dauerhaft oder zumindest mehrmals im Jahr Elektro und Elektronikgeräte anbieten. Ebenso rücknahmepflichtig sind Fernabsatzhändler mit einer Lagerfläche von mindestens 400 m² für Elektro- und Elektronikgeräte oder einer Gesamtlagerfläche von mindestens 800 m². Generell haben Vertreter die Pflicht, die unentgeltliche Rücknahme von Altgeräten durch geeignete Rücknahmemöglichkeiten in zumutbarer Entfernung zu gewährleisten. Verbraucher haben die Möglichkeit zur unentgeltlichen Abgabe eines Altgeräts bei einem rücknahmepflichtigen Vertreter, wenn sie ein gleichwertiges Neugerät mit einer im Wesentlichen gleichen Funktion erwerben. Diese Möglichkeit besteht auch bei Lieferungen an einen privaten Haushalt. Im Fernabsatzhandel beschränkt sich die Möglichkeit einer unentgeltlichen Abholung bei Erwerb eines Neugeräts auf Wärmeüberträger, Bildschirmgeräte und Großgeräte, die mindestens eine Außenkante mit einer Länge von mehr als 50 cm besitzen. Der Vertreter hat den Verbraucher bei Abschluss des Kaufvertrags bezüglich einer entsprechenden Rückgabeabsicht zu befragen. Abgesehen davon können Verbraucher bis zu drei Altgeräte einer Geräteart bei einer Sammelstelle eines Vertreibers unentgeltlich abgeben, ohne dass dies an den Erwerb eines Neugeräts geknüpft ist. Allerdings dürfen die Kantenlängen der jeweiligen Geräte 25 cm nicht überschreiten.

15 KONFORMITÄTSERKLÄRUNG

Hiermit erklären wir, VARO – Vic. Van Rompuy N.V. – Joseph Van Instraat 9 – 2500 Lier – Belgien, nur, dass das nachfolgend bezeichnete Gerät,

Bezeichnung des Geräts: Rasenmäher 1000W 320mm

Marke: PowerPlus

Modell-Nr.: POWEG63703

den grundlegenden Anforderungen und anderen einschlägigen Bestimmungen der entsprechenden EU-Richtlinien/Verordnungen auf der Grundlage der harmonisierten EU-Normen entspricht. Bei einer nicht mit uns abgestimmten Änderung des Geräts verliert diese Erklärung ihre Gültigkeit.

EU-Richtlinien/Verordnungen (einschließlich ihrer etwaigen Änderungen, bis zum Datum der Unterschrift):

2011/65/EU

2006/42/EC

2014/30/EU

2000/14/EC Annex VI LwA

Measured 93dB(A)

Guaranteed 96dB(A)

Notified Body TuV Sud - DE

Harmonisierte EU-Normen (einschließlich ihrer etwaigen Änderungen, bis zum Datum der Unterschrift):

EN62841-1 : 2015

EN IEC 62841-4-3 : 2021

EN IEC 55014-1 : 2021

EN IEC 55014-2 : 2021

EN IEC 61000-3-2 : 2019

EN61000-3-3 : 2013

Halter der Technischen Dokumentation: Philippe Vankerkhove, VARO – Vic. Van Rompuy N.V.

Der Unterzeichner handelt im Namen der Geschäftsführung des Unternehmens,

Philippe Vankerkhove
Zulassungsabteilung – Compliance Manager
13/10/2023, Lier - Belgium

1	USO PREVISTO	3
2	DESCRIPCIÓN (FIG. A)	3
3	LISTA DE CONTENIDO DEL PAQUETE	3
4	SÍMBOLOS	4
5	ADVERTENCIAS GENERALES EN MATERIA DE SEGURIDAD..	5
5.1	<i>Zona de trabajo</i>	5
5.2	<i>Seguridad eléctrica</i>	5
5.3	<i>Seguridad para las personas</i>	5
5.4	<i>Uso y cuidados de las herramientas eléctricas</i>	6
5.5	<i>Servicio</i>	6
6	INSTRUCCIONES DE SEGURIDAD ADICIONALES PARA LA CORTADORA DE CÉSPED.....	7
7	MONTAJE DE LOS COMPONENTES.....	9
8	UTILIZACIÓN	9
8.1	<i>Ajuste de la altura de corte (Fig. 3a y 3b)</i>	9
8.2	<i>Para ajustar la posición de altura de corte de las ruedas delanteras (Fig. 3a)</i> ...	9
8.3	<i>Para ajustar la posición de altura de corte de las ruedas traseras (Fig. 3b & 3c).</i>	9
8.4	<i>Conexión de la alimentación</i>	10
8.5	<i>Encendido y apagado (Fig. 4)</i>	10
8.6	<i>Corte del césped (Fig. 5)</i>	10
8.7	<i>Cuchilla (Fig. 6)</i>	11
8.8	<i>Diversas aplicaciones</i>	11
8.8.1	<u>Cortar césped sin la caja de hierba</u>	11
8.8.2	<u>Corte con la caja de recogida de la hierba (2)</u>	12
9	DATOS TÉCNICOS	12
10	RUIDO	12
11	LIMPIEZA Y MANTENIMIENTO	12
11.1	<i>Limpieza</i>	12
11.2	<i>Se requiere la inspección de un experto:</i>	12
11.3	<i>Mantenimiento</i>	13

11.4	Reemplazo y afilado de la cuchilla.....	13
11.5	Reemplazo de la cuchilla (Fig. 12)	13
12	ALMACENAMIENTO	13
13	GARANTÍA	14
14	MEDIO AMBIENTE	14
15	DECLARACIÓN DE CONFORMIDAD.....	15

**CORTADORA DE CÉSPED 1000W – 320MM
POWEG63703****1 USO PREVISTO**

Este producto es para segar césped doméstico. No conviene para un uso profesional.



¡ ADVERTENCIA! Para su seguridad, lea atentamente este manual y las instrucciones de seguridad antes de utilizar la máquina. Preste siempre su herramienta eléctrica junto con estas instrucciones.

2 DESCRIPCIÓN (FIG. A)

1. Carcasa del motor
2. Caja para la hierba
3. Empuñadura inferior
4. Empuñadura superior
5. Botón de seguridad
6. Palanca conmutadora
7. Deflector posterior
8. Soporte de cable
9. Rueda delantera
10. Rueda trasera
11. Cubierta
12. Pasacables
13. Caja de interruptor

3 LISTA DE CONTENIDO DEL PAQUETE

- Retirar todos los componentes del embalaje.
- Retirar el embalaje restante y los insertos de transporte (si los hubiere).
- Verificar que el contenido del paquete esté completo.
- Verificar que no haya daños de transporte en la herramienta, el cable de alimentación, el enchufe eléctrico y todos los accesorios.
- Conserve los componentes de embalaje hasta el final del periodo de garantía. Elimínelos después utilizando el sistema local de eliminación de desechos.



CUIDADO: ¡Los materiales de embalaje no son juguetes! ¡Los niños no deben jugar con bolsas plásticas! ¡Existe un peligro de asfixia!













- 1 x cortadora de césped
- 1 x manual de instrucciones
- 1 x bolsa para hierba
- 2 x clip para el cable
- 4 x botones de bloqueo y tornillos
- 1 x gancho (Pasacables)



En caso que faltaren piezas o que hubiera piezas dañadas, póngase en contacto con el vendedor.

4 SÍMBOLOS

En este manual y/o en el aparato mismo se utilizan los siguientes símbolos:

	<p>Lea detenidamente las instrucciones de uso y familiarícese de antemano con el uso de la máquina.</p>
	<p>No utilice la cortadora de césped cerca de otras personas, especialmente de niños.</p>
	<p>No coloque ni las manos ni los pies cerca o debajo de las piezas rotatorias. La cuchilla sigue girando durante unos instantes después de apagar la cortadora de césped.</p>
	<p>Antes de efectuar cualquier trabajo de limpieza, inspección o ajuste de alguna pieza, o si el cable estuviese deteriorado o enredado, deberá desconectar el cable de la toma de corriente.</p>
	<p>Mantenga siempre el cable de alimentación lo suficientemente alejado de la cuchilla y fíjese en todo momento en su posición.</p>
	<p>Nunca utilice ni deje la máquina bajo la lluvia o en condiciones de humedad. La humedad representa un riesgo de descarga eléctrica.</p>
	<p>Clase II - La máquina tiene un doble aislamiento. Por lo tanto, no se necesita un hilo de puesta a tierra.</p>
	<p>De conformidad con las exigencias esenciales de las directivas europeas.</p>
	<p>Espera hasta que los componentes de la máquina se hayan detenido completamente antes de tocarlos. Las hojas siguen girando después de que se haya apagado la máquina. Una hoja que gira puede causar lesiones corporales.</p>
	<p>Lleve guantes de seguridad.</p>
	<p>Use gafas de protección.</p>
	<p>Utilice dispositivos auriculares de protección.</p>



No se debe desechar los productos eléctricos con la basura doméstica.

5 ADVERTENCIAS GENERALES EN MATERIA DE SEGURIDAD

Lea todas las instrucciones y advertencias en materia de seguridad. El incumplimiento de las consignas contenidas en las advertencias e instrucciones puede provocar descargas eléctricas, incendios y/o lesiones corporales graves. Conserve todas las advertencias e instrucciones para poderlas consultar en el futuro. El término "herramienta eléctrica" utilizado en las advertencias se refiere a la herramienta eléctrica (con cable) alimentada desde la red eléctrica o a la herramienta eléctrica (sin cable) alimentada por una batería.

5.1 Zona de trabajo

- Mantenga la zona de trabajo limpia y ordenada. Las zonas desordenadas y poco iluminadas favorecen los accidentes de trabajo.
- No utilice herramientas eléctricas en atmósferas potencialmente explosivas, así como en presencia de líquidos, gases o polvos inflamables. Las herramientas eléctricas provocan chispas que pueden inflamar polvos o humos.
- Mantenga alejados a los niños y otras personas mientras utilice la herramienta eléctrica. El distraerse puede hacerle perder el control de la máquina.

5.2 Seguridad eléctrica



La tensión de alimentación debe corresponder a aquella la indicada en la placa de características.

- El enchufe de la máquina debe encajar en la toma de corriente. No se debe modificar de manera alguna el enchufe. No utilice ningún adaptador con herramientas eléctricas puestas a tierra. El uso de enchufes no modificados y de tomas de corriente adecuadas reduce el riesgo de una descarga eléctrica.
- Evite el contacto físico con superficies puestas a tierra como tubos, radiadores, hornos y refrigeradores. Si su cuerpo está conectado a tierra, el riesgo una descarga eléctrica es mayor.
- Evite exponer las herramientas eléctricas a la lluvia y la humedad. La penetración de agua en los aparatos eléctricos aumentará el riesgo de una descarga eléctrica.
- No dañe el cable. Nunca utilice el cable para transportar, tirar o desconectar la herramienta eléctrica. Mantenga el cable lejos de fuentes de calor, aceite, bordes afilados o piezas en movimiento. Un cable dañado o enredado aumenta el riesgo de descargas eléctricas.
- Cuando trabaje con una herramienta eléctrica al exterior, utilice un cable prolongador apto para una utilización al exterior. Este tipo de cable reduce el riesgo de una descarga eléctrica mortal.
- Si se debe utilizar una herramienta eléctrica en un lugar húmedo, utilice una alimentación protegida por un dispositivo de corriente residual (RCD). El uso de tal dispositivo reduce el riesgo de descargas eléctricas.

5.3 Seguridad para las personas

- Esté atento. Concéntrese en el trabajo que esté realizando y utilice las herramientas eléctricas con sensatez. No utilice el aparato cuando esté cansado o bajo los efectos de narcóticos, alcohol o fármacos. Un momento de inatención mientras se utiliza una herramienta eléctrica puede provocar graves lesiones corporales.

- Utilice equipo de seguridad. Lleve siempre gafas de protección. Un equipo de seguridad adecuado tal como una máscara contra el polvo, calzado de seguridad antideslizante, casco de protección o auriculares de protección reducirá el riesgo de lesiones personales.
- Evite la puesta en marcha involuntaria. Asegúrese que el interruptor esté apagado antes de enchufar la herramienta. Llevar una herramienta eléctrica con el dedo puesto en el interruptor o bien, conectar una herramienta eléctrica cuando el interruptor está en posición de encendido favorece los accidentes.
- Retire las llaves de ajuste antes de encender la herramienta. Una llave que quede en una pieza móvil de la herramienta puede provocar lesiones corporales.
- No se sobrestime. Mantenga siempre un apoyo firme con los pies. Esto permitirá un mejor control de la herramienta en situaciones inesperadas.
- Lleve ropa adecuada. No lleve ropa holgada ni joyas. Mantenga el cabello, la ropa y los guantes lejos de las piezas en movimiento. La ropa holgada, las joyas y el cabello largo pueden engancharse en las piezas en movimiento.
- Si se proporciona dispositivos para conectar equipos de extracción y recolección de polvo, asegúrese que éstos estén conectados y utilizados de manera correcta. El uso de este tipo de equipos puede reducir los riesgos debidos al polvo.

5.4 Uso y cuidados de las herramientas eléctricas

- No fuerce la herramienta. Utilice para su trabajo la herramienta eléctrica adecuada. Con la herramienta adecuada podrá trabajar mejor y de manera más segura, al ritmo para el que ésta ha sido diseñada.
- No utilice ninguna herramienta eléctrica, cuyo interruptor esté defectuoso. Una herramienta eléctrica que no se pueda encender y apagar es peligrosa y se le debe reparar.
- Desconecte el enchufe de la toma de corriente antes de efectuar un ajuste cualquiera en la herramienta, de cambiar accesorios o de guardar la herramienta. Estas medidas de seguridad preventiva reducen el riesgo de puesta en marcha accidental de la herramienta.
- Guarde las herramientas que utilice fuera del alcance de los niños. No permita que una persona no familiarizada con estas instrucciones utilice la herramienta. Las herramientas eléctricas son peligrosas en manos de una persona no capacitada.
- Mantenimiento. Verifique la alineación o la unión de las piezas móviles, la ausencia de piezas y cualquier otra situación que pudiere afectar el funcionamiento de la herramienta. Si la herramienta estuviere dañada, hágala reparar antes de utilizarla. Muchos accidentes se deben a falta de mantenimiento.
- Mantenga las herramientas de corte limpias y afiladas. Unas herramientas de corte en buen estado y afiladas son más fáciles de manejar y se agarrotan menos.
- Utilice la herramienta eléctrica, los accesorios, la herramienta de corte, etc. de conformidad con estas instrucciones y como se indica para cada tipo de herramienta. Tenga en cuenta siempre las condiciones de trabajo y el trabajo en sí. El uso inadecuado de las herramientas eléctricas puede conducir a situaciones peligrosas.

5.5 Servicio

- Las intervenciones de servicio en su herramienta eléctrica deben ser efectuadas por personas calificadas que utilicen únicamente piezas de repuesto estándar. De esta manera, se cumplirá con las normas de seguridad necesarias.

6 INSTRUCCIONES DE SEGURIDAD ADICIONALES PARA LA CORTADORA DE CÉSPED



ADVERTENCIA: El incumplir una advertencia de seguridad puede causar graves lesiones corporales a usted o a otros. Siga siempre las precauciones de seguridad para reducir el riesgo de incendio, choque eléctrico y lesiones corporales. Conserve el manual de propietario y consúltelo frecuentemente para continuar un funcionamiento seguro y formar a otras personas que pudieren utilizar esta herramienta.



ADVERTENCIA: Durante el funcionamiento, esta máquina produce un campo electromagnético. En algunas circunstancias, este campo puede interferir con implantes médicos activos o pasivos. Para reducir el riesgo de lesiones graves o mortales, recomendamos a las personas con implantes médicos consultar al médico y el fabricante de dichos implantes antes de utilizar esta herramienta.



ADVERTENCIA: La utilización de cualquier herramienta puede proyectar objetos extraños en los ojos, lo que causar graves lesiones oculares. Antes de comenzar a utilizar la herramienta, póngase gafas de seguridad con protecciones laterales y, si fuera necesario, un dispositivo de protección completa de la cara. Recomendamos utilizar una máscara de seguridad de amplia visión sobre gafas normales o gafas de seguridad estándar con protección lateral.

- Nunca permita a los niños o personas no familiarizadas con estas instrucciones utilizar la cortadora de césped. Las normas locales pueden restringir la edad del operador.
- Nunca siegue habiendo cerca personas, y sobre todo niños o animales domésticos.
- El operador o usuario es responsable en la zona de su propiedad por los accidentes y riesgos para otras personas.
- No use la cortadora de césped estando descalzo o con sandalias abiertas, use siempre calzado fuerte y pantalones largos.
- Examine a fondo el área donde se usa la cortadora de césped y quite todas las piedras, palitos, alambres y otros objetos extraños.
- Antes del uso, realice siempre una inspección visual de las cuchillas, pernos de la cuchilla y el conjunto de la cortadora de césped para ver si están gastados o dañados.
- Cambie las cuchillas y pernos gastados o dañados por juegos, a fin de mantener el equilibrio.
- Siegue solamente con luz del día o buena luz artificial.
- Evite usar la cortadora de césped en hierba mojada si es posible.
- Camine, no corra nunca.
- No use nunca use la máquina con protectores o cubiertas defectuosos, o sin el dispositivo de seguridad, por ejemplo deflectores y/o colectores de hierba en su sitio.
- Trasladar bancos puede ser peligroso:
 - No siegue en cuestas muy inclinadas.
 - Camine con cuidado en las cuestas o sobre hierba mojada.
 - Siegue las cuestas transversalmente - nunca hacia arriba ni hacia abajo.
 - Tenga mucho cuidado al cambiar de dirección en las cuestas.
 - Tenga mucho cuidado al ir hacia atrás o tirando la cortadora de césped hacia sí.
 - Nunca siegue tirando la cortadora de césped hacia usted.

- Espere a que la cuchilla se detenga completamente antes de inclinar la cortadora de césped para trasladarla para atravesar superficies sin hierba, transportarla hacia y desde la zona de trabajo.
- No incline la máquina al ponerla en marcha o arrancar el motor, a menos que tenga que inclinar la máquina para empezar con hierba larga. En ese caso, no la incline más de lo necesario, y no incline solamente la parte alejada del operador. Asegúrese siempre de que ambas manos estén en posición de funcionamiento antes de volver a poner la máquina sobre el terreno.
- Encienda la cortadora de césped según las instrucciones y con los pies bien lejos de las cuchillas.
- No ponga nunca las manos o los pies cerca o debajo de piezas que giran.
- Manténgase siempre alejado de la abertura de salida.
- Nunca coja ni traslade la cortadora de césped mientras el motor está funcionando.
- Quite el enchufe de la toma de corriente en estos casos:
 - siempre que deje la máquina sola
 - antes de retirar una obstrucción
 - antes de examinarla, limpiarla o trabajar en la cortadora de césped
 - después de golpear un objeto extraño.
- Compruebe si la cortadora de césped tiene daños y haga las reparaciones necesarias si comienza a vibrar anormalmente (compruebe inmediatamente).
- Mantenga todas las tuercas, pernos y tornillos apretados para estar seguro que la cortadora de césped ofrezca condiciones seguras de trabajo.
- Compruebe el colector de la hierba con frecuencia para ver si hay desgaste o deterioro.
- Cambie las piezas gastadas o dañadas para mantener la seguridad.
- No conecte un cordón dañado a la alimentación eléctrica ni lo toque antes de desconectarlo de la alimentación. Un cordón dañado puede provocar un contacto con piezas bajo tensión.
- No toque la cuchilla antes de desconectar la máquina de la alimentación eléctrica y de que la cuchilla se haya detenido completamente.
- Mantenga los cordones de extensión alejados de la cuchilla. La cuchilla puede dañar los cordones y provocar un contacto con piezas bajo tensión.
- Se debe supervisar a los niños para asegurarse que no jueguen con la máquina.
- Esta máquina no está destinada a ser utilizada por personas (incluso niños) con reducidas capacidades físicas, sensoriales o mentales, o bien sin experiencia y conocimientos, a menos que estén supervisadas o instruidas en materia de su uso por una persona responsable de su seguridad.
- Si el cordón o cable flexible externo estuviere dañado, se le debe hacer reemplazar por el fabricante o su agente de servicio, o bien por una persona cualificada similar, para evitar riesgos.
- Las instrucciones para una utilización segura de la herramienta incluyen la recomendación de alimentarla a través de un dispositivo de corriente residual (RCD) con una corriente de disparo no superior a 30 mA.
- Desenrolle completamente el cable de extensión antes de utilizarlo para evitar el sobrecalentamiento y la pérdida de eficiencia de la cortadora. Al ordenar el cable, enróllelo cuidadosamente para evitar que se tuerza.
- Antes de la utilización, verifique los cables de alimentación y extensión para detectar signos de daño y envejecimiento. Si el cable se daña durante el uso, desconéctelo inmediatamente de la alimentación.
- No cruce carreteras ni caminos de grava con la máquina en funcionamiento.

7 MONTAJE DE LOS COMPONENTES

Ver Fig. 2a-h

- Una la empuñadura inferior y la carcasa con los mariposas, arandelas y tornillos suministrados (Fig. 2c).
- Coloque el dispositivo de alivio de la tensión del cable (12) sobre la empuñadura superior (al lado del interruptor) (Fig. 2a).
- Una las empuñaduras superior e inferior con mariposas, arandelas y tornillos suministrados (Fig. 2b).

NOTA: Mantenga el cable en el lado superior de la empuñadura superior. Conecte el cable en el tubo de la empuñadura con los 2 aprietacables suministrados.

- Instale cada rueda en el eje, ponga la arandela en el eje, inserte el pasador hendido en el orificio del eje y fíjelo (pasador hendido plegado con las patas abiertas), presione a continuación las cubiertas de las ruedas en su puesto (Fig. 2d y 2h).
- Fije los soportes de cable (Fig. 2e).
- Ensamblaje de la caja de recolección de hierba (Fig. 2f) : fije la tapa en la parte inferior de la caja de recolección de hierba.
- Levante la solapa y coloque la caja de hierba sobre las espuelas (Fig. 2g).

8 UTILIZACIÓN



¡Antes de conectar a la toma de corriente, verifique siempre que el interruptor esté en posición Apagado (Off)!

8.1 Ajuste de la altura de corte (Fig. 3a y 3b)



Asegúrese que su máquina esté apagada y que la cuchilla se haya detenido completamente antes de ajustar la altura de corte.



ATENCIÓN: La cuchilla sigue girando durante algunos segundos después de que se haya apagado la máquina; una cuchilla que gire puede causar lesiones.

Para el primer corte de la temporada, se debe seleccionar un ajuste de corte alto. Se puede ajustar la altura de corte a tres niveles: 25, 45 y 65 mm.

8.2 Para ajustar la posición de altura de corte de las ruedas delanteras (Fig. 3a)

- Ponga la cortadora de césped al revés (la parte inferior hacia arriba).
- Tire el eje de las ruedas hacia la parte anterior de la cortadora de césped.
- Ponga el eje en la posición deseada de ajuste de la altura de corte.



Nota: Asegúrese que las ruedas delanteras derecha e izquierda estén en la misma posición de ajuste de la altura de corte.

8.3 Para ajustar la posición de altura de corte de las ruedas traseras (Fig. 3b & 3c)

- Ponga la cortadora de césped sobre el costado.
- Tire el eje trasero hacia la tapa del colector de la cortadora de césped.
- Ponga el eje de las ruedas en la posición deseada de ajuste de la altura de corte.



Nota: Asegúrese que las ruedas traseras derecha e izquierda estén en la misma posición de ajuste de la altura de corte.

8.4 Conexión de la alimentación

La tensión de red (220-240 V) indicada en la placa descriptiva debe corresponder a la fuente de alimentación principal. Fusible de la conexión de alimentación: min. 10A.

- Conecte el enchufe del cable de extensión en la toma de la cortadora de césped.
- Para evitar que el cordón de extensión se desconecte durante el uso, coloque el cordón de extensión (extremo de toma de corriente del cordón) a través del bucle y fíjelo en el gancho antes de conectar el enchufe.

8.5 Encendido y apagado (Fig. 4)



¡ADVERTENCIA! No encienda la unidad hasta que se haya montado completamente. Antes de encender la unidad, verifique siempre el cable de conexión en busca de daños; sólo se pueden utilizar cables de conexión sin daños.



Nota: ¡Los cables de conexión dañados son muy peligrosos!



Si intenta encender la cortadora de césped sobre hierba larga, el motor puede recalentarse y dañarse.

- Encendido: pulse el botón de seguridad (5) en el interruptor combinado primero y manténgalo pulsado mientras tira de la palanca del interruptor (6) al mismo tiempo.
- Apagado: soltar la palanca del interruptor (6).



Nota: Mientras corte, coloque el cable de conexión de manera segura en los senderos y en las áreas que ya se hayan cortado.



¡ADVERTENCIA! ¡Cuando se ha apagado el motor, el cortador continúa funcionando por varios segundos, así que no toque la superficie inferior de la cortadora de césped hasta que el cortador haya parado totalmente!

8.6 Corte del césped (Fig. 5)

Seleccione la altura a la que desea cortar la hierba. Si fuere necesario, corte en varias capas de manera que se corte una altura máxima de 4 cm cada vez que se pase.

Asegúrese de evitar los caminos en los que se pudiere obstaculizar el movimiento libre del cable de extensión.

Vacíe la caja para hierba (2) cuando esté llena para evitar la obstrucción de la abertura de descarga. Para evitar la obstrucción de la abertura de descarga y una innecesaria sobrecarga del motor, asegúrese de no pasar sobre hierba ya cortada y que no hubiere sido recogida.

Se recomienda utilizar la cortadora de césped de la manera indicada para obtener óptimos resultados y reducir el riesgo de cortar el cable de alimentación.

- Coloque la mayor parte del cable de alimentación cerca del punto en que inicie el trabajo.
- Encienda la cortadora de césped de la forma descrita más arriba.
- Proceda como se muestra en la Fig. 4.
- Desplácese de la posición 1 a la posición 2.
- Gire a la derecha y continúe hacia la posición 3.
- Gire a la izquierda y continúe hacia la posición 4.
- Si fuera necesario, repita los procedimientos indicados más arriba.

8.7 Cuchilla (Fig. 6)

Siempre desenchufe la cortadora césped antes de verificar la cuchilla de cualquier forma. Una vez que haya parado el motor, recuerde que la cuchilla todavía seguirá funcionando por algunos segundos antes de que se pare totalmente. Nunca intente parar la cuchilla. Verifique a intervalos regulares si la cuchilla está correctamente fijada, en buenas condiciones, y si está bien afilada. Vuelva a afilarla o reemplácela en caso de necesidad.

Si la cuchilla giratoria golpea cualquier objeto, pare la cortadora de césped y espere hasta que la cuchilla se haya parado totalmente. Luego verifique la condición de la cuchilla y del portacuchillas. Reemplace inmediatamente la cuchilla si está dañada.



Para evitar posibles lesiones, cerciédese de seguir las siguientes instrucciones durante la operación:



Nunca utilice la máquina sin la aleta posterior (7) o la caja para hierba conectada (2).



No intente levantar la parte posterior de la máquina, en lugar de ello, sujete la parte delantera de la máquina para lograr que la máquina vuelva a arrancar cuando no pueda girar debido a una hierba demasiado fuerte.



En cuestas, corte siempre de lado, nunca hacia arriba y hacia abajo. Evite las cuestas extremadamente escarpadas.



Nunca coloque sus manos o sus pies cerca o debajo de piezas en rotación. Siempre manténgase lejos de la abertura de descarga, si es posible.

Si la cuchilla se desliza, apriete con una llave el perno que la soporta. Ver la Fig. 6.



¡Advertencia! Respete las siguientes precauciones:

- Desconecte la cortadora de césped de la alimentación y espere a que la cuchilla se haya detenido antes de proceder.
- Tenga cuidado de no cortarse. Utilice guantes de alta resistencia o un trapo para tomar la cuchilla.
- Utilice sólo las cuchillas de repuesto especificadas.
- Por ningún motivo, no retire el impulsor.

Ver el párrafo "Reemplazo de la cuchilla".

8.8 Diversas aplicaciones



ADVERTENCIA: solamente con un motor parado y un cortador totalmente parado.

Es posible desplazarse con o sin que la caja de hierba esté instalada.

8.8.1 Cortar césped sin la caja de hierba

Si la caja de recolección no está instalada, la hierba será expulsada por la abertura posterior (situada entre el cárter de la cortadora y la tapa posterior).

8.8.2 Corte con la caja de recogida de la hierba (2)

Para cortar con la caja de recogida de la hierba, levante la cubierta posterior y monte la caja de recogida de la hierba.

Se recogerá la hierba en la caja de recolección.

9 DATOS TÉCNICOS

Número de artículo	POWEG63703
Tensión / Frecuencia asignada	230-240V~ 50Hz
Potencia asignada	1200W
Velocidad de rotación	3450 min ⁻¹
Anchura de corte	320 mm
Caja / bolsa de recolección	30 L
Altura de corte	25-45-65
Material del cárter	PP
Material de la caja para hierba	PP
Número de posiciones de altura	3
Altura de la empuñadura ajustable	no
Motor de escobillas de carbón	si
Diámetro de la rueda delantera	140 mm
Tensión asignada	140 mm
Clase de aislamiento	Clase II (aislamiento doble)
Dispositivo de alivio de la tensión del cable	si

10 RUIDO

Valores de emisión de ruidos medidos de conformidad con la norma pertinente. (K=3)

Nivel de presión acústica L _{pA}	79 dB(A)
Nivel de potencia acústica L _{wA}	96 dB(A)



¡ATENCIÓN! Utilice una protección auricular cuando la presión acústica sea superior a 85 dB(A).

a _w (Nivel de vibración)	2m/s ²	K = 1,5 m/s ²
-------------------------------------	-------------------	--------------------------

11 LIMPIEZA Y MANTENIMIENTO



Antes de realizar cualquier trabajo de mantenimiento o de limpieza, siempre desenchufe la toma de la red.

11.1 Limpieza

- No rocíe la unidad con agua. El ingreso del agua puede destruir la unidad de combinación interruptor/enchufe y el motor eléctrico.
- Limpie la unidad con un paño, un cepillo de mano, etc.

11.2 Se requiere la inspección de un experto:

- Si la cortadora césped golpea un objeto.
- Si el motor se para repentinamente.
- Si la cuchilla está doblada (¡no lo enderece!).
- Si el eje del motor está doblado (¡no lo enderece!).
- Si se produce un cortocircuito cuando el cable está conectado.

- Si los engranajes están dañados.
- Si la correa en V está defectuosa.

11.3 Mantenimiento

- Verifique la caja para la hierba y cualesquiera piezas dañadas.
- Verifique la caja para la hierba en busca de signos de desgaste a intervalos más frecuentes.
- Reemplace cualquier pieza desgastada o dañada.
- Para cualquier trabajo de reparación, póngase en contacto con nuestro departamento de servicio.
- Sólo utilice piezas de recambio originales para el mantenimiento.
- El elemento más expuesto al desgaste es la cuchilla. Verifique las condiciones de la cuchilla y de su accesorio a intervalos regulares. Cuando la cuchilla esté desgastada debe ser reemplazada. Si se produce una vibración excesiva de la cortadora césped, significa que la cuchilla no está bien equilibrada o que se ha deformado por un impacto. En dicho caso, repare o reemplace la cuchilla.

11.4 Reemplazo y afilado de la cuchilla

- Al final de la estación de corte: siempre afile la cuchilla de corte o, si procede, reemplace la cuchilla de corte por una nueva.
- Mantenga preferiblemente afilada la cuchilla de corte o pida a un centro de servicio de atención al cliente que la reemplace (medición del desequilibrio).



¡Unas cuchillas desequilibradas harán que la cortadora de césped vibre de forma violenta con un riesgo de accidente!

11.5 Reemplazo de la cuchilla (Fig. 12)



Precaución: Utilice guantes protectores.

Cambio de la cuchilla:

- Ponga la cortadora de césped sobre el costado.
- Coloque el conjunto de fijación de la cuchilla en el árbol del motor.
- Alinee la cuchilla.
- Coloque el tornillo de la cuchilla en el orificio.
- Apriete el tornillo de la cuchilla con con una llave inglesa de 13 mm

12 ALMACENAMIENTO

- Desconecte el cable eléctrico.
- Espere que el motor se enfríe durante aproximadamente 30 minutos.
- Inspeccione, repare o reemplace el cable eléctrico si se detectan signos de desgaste.
- Apriete o cambie las piezas desgastadas, sueltas o dañadas. Limpie a fondo.
- Para proteger contra la herrumbre, limpie todas las piezas de metal con un paño aceitoso o un aerosol con lubricante ligero.
- Almacene con el cordón de extensión en un local cerrado y seco donde esté fuera del alcance de los niños para prevenir un uso no autorizado o daños.
- Cubra con una lona suelta para una protección suplementaria.
- En caso de transporte. Cerciórese de fijar la unidad correctamente al vehículo.
- Para reducir el espacio de almacenamiento, se puede plegar la empuñadura superior soltando el bloqueo de la agarradera.



Precaución: No pellizque el cable eléctrico al doblar la empuñadura.

13 GARANTÍA

- Este producto está garantizado por un periodo de 24 meses, efectivos desde la fecha de compra por el primer usuario.
- Esta garantía cubre cualquier fallo de material o de producción excluyendo: baterías, cargadores, piezas defectuosas debido al desgaste normal tales como rodamientos, escobillas, cables y enchufes, o accesorios tales como brocas, hojas de sierra, etc.; los daños o defectos causados por uso abusivo, accidentes o alteraciones del producto; ni los costes de transporte.
- Los daños y/o defectos que fueren la consecuencia de un uso indebido tampoco están cubiertos por las disposiciones de esta garantía.
- Igualmente, declinamos toda responsabilidad por lesiones corporales causadas por el uso inadecuado de la herramienta.
- Las reparaciones deben ser efectuadas por un centro autorizado de servicio al cliente para herramientas Powerplus.
- Se puede obtener más información llamando al número de teléfono 00 32 3 292 92 90.
- El cliente correrá siempre con todos los costes de transporte, salvo si se conviene lo contrario por escrito.
- Al mismo tiempo, si el daño del aparato es la consecuencia de una sobrecarga o de un mantenimiento negligente, no se aceptará ninguna reclamación en el marco de la garantía.
- Se excluye definitivamente de la garantía los daños que fueren la consecuencia de una penetración de líquido o de polvo en exceso, los daños intencionales (aposta o por gran negligencia), así como el resultado de un uso inadecuado (utilización para fines para los cuales no está adaptado), incompetente (por ejemplo, incumpliendo las instrucciones contenidas en este manual), de un ensamblaje realizado por una persona sin experiencia, de rayos, de una tensión incorrecta de la red. Esta lista no es completa.
- La aceptación de reclamaciones en el marco de la garantía nunca puede conducir a la prolongación del periodo de validez de ésta ni al inicio de un nuevo periodo de garantía, en caso de reemplazo del aparato.
- Los aparatos o piezas reemplazadas en el marco de la garantía serán, por lo tanto, propiedad de Varo NV.
- Nos reservamos el derecho de rechazar toda reclamación en la que no se pueda verificar la fecha de compra o que no se pueda demostrar un correcto mantenimiento (limpieza frecuente de las rejillas de ventilación e intervención regular de servicio en las escobillas, etc.).
- Debe conservar el recibo de compra como prueba de la fecha de compra.
- Debe devolver al vendedor la máquina no desmontada, en un estado de limpieza aceptable, en su maleta original (en caso de que se hubiere entregado la máquina en una maleta), acompañada de su recibo de compra.

14 MEDIO AMBIENTE



Si después de una utilización prolongada fuere necesario reemplazar esta máquina, no la deseche entre los residuos domésticos. Deshágase de ella de una forma que resulte segura para el medio ambiente.

Los desechos producidos por las máquinas eléctricas no se pueden tratar como desechos domésticos comunes. Hay que reciclarlos allí donde existan las instalaciones apropiadas. Consulte las autoridades locales competentes en la materia o al revendedor para solicitar información sobre las modalidades de su recolección y eliminación.

15 DECLARACIÓN DE CONFORMIDAD

VARO – Vic. Van Rompuy N.V. - Joseph Van Instraat 9 - 2500 Lier - Bélgica, declara únicamente que,

Tipo de aparato: CORTACÉSPED 1000W 320mm
Marca: PowerPlus
Número del producto: POWEG63703

está en conformidad con los requisitos esenciales y otras disposiciones pertinentes de las Directivas/Reglamentaciones europeas aplicables, basados en la aplicación de las normas europeas armonizadas. Cualquier modificación no autorizada de este aparato anula esta declaración.

Directivas/Reglamentaciones europeas (incluyendo, si se aplica, sus respectivas enmiendas hasta la fecha de la firma):

2011/65/EU
2006/42/EC
2014/30/EU
2000/14/EC Annex VI LwA

Measured	93dB(A)
Guaranteed	96dB(A)
Notified Body	TuV Sud - DE

Normas europeas armonizadas (incluyendo, si se aplica, sus respectivas hasta la fecha de la firma):

EN62841-1 : 2015
EN IEC 62841-4-3 : 2021
EN IEC 55014-1 : 2021
EN IEC 55014-2 : 2021
EN IEC 61000-3-2 : 2019
EN61000-3-3 : 2013

Custodio de la documentación técnica: Philippe Vankerkhove, VARO – Vic. Van Rompuy N.V.

El suscrito actúa en nombre del director general de la compañía,

Philippe Vankerkhove
Asuntos reglamentarios - Director de conformidad
13/10/2023 Lier - Belgium

1	USO PREVISTO.....	3
2	DESCRIZIONE (FIGG. 1A & 1B).....	3
3	DISTINTA DEI COMPONENTI.....	3
4	SIMBOLI.....	4
5	NORME GENERALI DI SICUREZZA	5
5.1	<i>Luogo di lavoro.....</i>	5
5.2	<i>Sicurezza elettrica.....</i>	5
5.3	<i>Sicurezza delle persone.....</i>	5
5.4	<i>Uso attento e scrupoloso degli elettrotensili</i>	6
5.5	<i>Manutenzione.....</i>	6
6	ISTRUZIONI DI SICUREZZA SUPPLEMENTARI PER I TAGLIAERBA	7
7	MONTAGGIO	9
8	AZIONAMENTO	9
8.1	<i>Regolazione dell'altezza di taglio (Fig. 3a & 3b).....</i>	9
8.2	<i>Regolazione della posizione delle ruote anteriori per l'altezza di taglio (Fig. 2a) .</i>	9
8.3	<i>Regolazione della posizione delle ruote posteriori per l'altezza di taglio (Fig. 2b)</i>	9
8.4	<i>Collegamento alla rete di alimentazione.....</i>	10
8.5	<i>Accensione e spegnimento (Fig. 4).....</i>	10
8.6	<i>Rasatura del prato (Fig. 5).....</i>	10
8.7	<i>Lama (Fig. 6).....</i>	11
8.8	<i>Utilizzi diversi.....</i>	11
8.8.1	<u>Funzione tagliaerba senza cassetto raccogliherba montato</u>	11
8.8.2	<u>Funzione tosaerba con cassetto raccogliherba montato.....</u>	12
9	DATI TECNICI.....	12
10	RUMORE.....	12
11	PULIZIA & MANUTENZIONE.....	12
11.1	<i>Pulizia</i>	12
11.2	<i>Richiedere il controllo da parte di un esperto nei seguenti casi:</i>	12
11.3	<i>Manutenzione.....</i>	13

11.4	Sostituire e riaffilare la lama.....	13
11.5	Sostituzione della lama (Fig. 12).....	13
12	CONSERVAZIONE	13
13	GARANZIA.....	14
14	AMBIENTE.....	14
15	DICHIARAZIONE DI CONFORMITÀ.....	15

**TAGLIAERBA 1000W – 320MM
POWEG63703****1 USO PREVISTO**

Questo prodotto è destinato alla tosatura dell'erba ad uso domestico. Non idoneo per l'uso professionale.



AVVERTENZA! Per la vostra incolumità, si consiglia di leggere attentamente il presente manuale prima di utilizzare la macchina. Consegnare l'elettrodomestico solo accompagnato da queste istruzioni.

2 DESCRIZIONE (FIGG. 1A & 1B)

1. Scocca del motore
2. Contenitore di raccolta
3. Impugnatura inferiore
4. Impugnatura superiore
5. Pulsante di sicurezza
6. Leva dell'interruttore
7. Deflettore posteriore
8. Fermacavo
9. Ruota anteriore
10. Ruota posteriore
11. Scocca
12. Gancio del cavo
13. Scatola di commutazione

3 DISTINTA DEI COMPONENTI

- Estrarre l'apparecchio dall'imballaggio.
- Rimuovere il resto dell'imballaggio e i componenti di supporto per il trasporto (se presenti).
- Verificare che tutti i pezzi siano presenti.
- Controllare che l'apparecchio, il cavo di alimentazione, la spina e tutti gli accessori non abbiano riportato danni durante il trasporto.
- Se possibile conservare tutto il materiale di imballaggio fino al termine del periodo di garanzia. Successivamente, smaltirlo presso il sistema locale di smaltimento rifiuti.



AVVERTENZA: i componenti del materiale di imballaggio non sono giocattoli! I bambini non devono giocare con i sacchetti di plastica! Rischio di soffocamento!

- 1 tagliaerba
- 1 istruzioni per l'uso
- 1 cassetto raccogliherba
- 2 fermacavo
- 4 manopole di fissaggio e viti
- 1 gancio (fermacavo)



Se alcuni componenti risultano danneggiati o mancanti, rivolgersi al rivenditore.

4 SIMBOLI

Nel presente manuale e/o sulla macchina sono utilizzati i seguenti simboli:

	<p>Leggere attentamente il manuale delle istruzioni di azionamento e manutenzione. Acquisire dimestichezza con i comandi e con l'uso corretto dell'apparecchio.</p>
	<p>Non tosare mai l'erba in presenza di persone, soprattutto bambini, o di animali.</p>
	<p>Non avvicinare le mani o i piedi alle parti in movimento o sotto di esse. Tenersi sempre a distanza dallo scarico posteriore, facendo attenzione a non ostruirlo. Le lame continuano a ruotare per qualche istante anche dopo che l'apparecchio è stato spento.</p>
	<p>Scollegare sempre l'apparecchio dalla rete di alimentazione prima di pulire, ispezionare o regolare i suoi componenti, o nel caso in cui il cavo di alimentazione sia attorcigliato o visibilmente danneggiato.</p>
	<p>Tenere il cavo a distanza dalle lame: prestare sempre attenzione alla sua posizione.</p>
	<p>Non azionare mai l'apparecchio in condizioni di pioggia o di forte umidità. L'umidità comporta il rischio di scosse elettriche.</p>
	<p>Classe II – L'apparecchio è dotato di doppio isolamento; pertanto il cavo di scarico a terra non è necessario.</p>
	<p>In conformità ai requisiti essenziali delle Direttive Europee.</p>
	<p>Attendere l'arresto completo di tutti i componenti dell'apparecchio prima di toccarli. Le lame continuano a girare anche dopo lo spegnimento dell'apparecchio. Una lama in rotazione può provocare lesioni.</p>
	<p>Si raccomanda l'uso di scarpe di protezione.</p>
	<p>Indossare protezioni oculari.</p>
	<p>Indossare protezioni auricolari.</p>



I prodotti elettrici non devono essere smaltiti con i rifiuti domestici.

5 NORME GENERALI DI SICUREZZA

Leggere tutte le avvertenze di sicurezza e le istruzioni. Il mancato rispetto delle avvertenze e delle istruzioni che seguono può causare scosse elettriche, incendi e/o gravi lesioni. Conservare le presenti avvertenze di sicurezza e istruzioni in modo da poterle consultare in seguito. Il termine "elettroutensile" di seguito utilizzato si riferisce ad elettroutensili alimentati a rete (con cavo) o a batteria (cordless).

5.1 *Luogo di lavoro*

- Mantenere l'area di lavoro pulita e ben illuminata. Aree di lavoro in disordine e non illuminate possono dare origine a incidenti.
- Non utilizzare l'apparecchio in ambienti a rischio di esplosione nei quali si trovino liquidi, gas o polveri infiammabili. Gli elettroutensili producono scintille che possono incendiare polveri o vapori.
- Durante l'impiego dell'elettroutensile, tenere lontani bambini e i non addetti ai lavori. In caso di distrazione, si potrebbe perdere il controllo dell'apparecchio.

5.2 *Sicurezza elettrica*



Verificare sempre che i dati riportati sulla targhetta corrispondano a quelli della rete elettrica.

- La spina dell'apparecchio deve essere adatta alla presa. La spina non può essere modificata in alcun modo. Non utilizzare adattatori insieme ad apparecchi collegati a terra. Spine non modificate e prese di corrente adatte riducono il rischio di scosse elettriche.
- Evitare il contatto fisico con superfici collegate a terra quali tubi, impianti di riscaldamento, fornelli e frigoriferi. C'è un alto rischio di prendere la scossa se il corpo è collegato a terra.
- Proteggere l'apparecchio da pioggia e umidità. L'infiltrazione di acqua in un elettroutensile aumenta il rischio di scosse elettriche letali.
- Non danneggiare il cavo. Non utilizzare il cavo per trascinare l'apparecchio, per tirarlo oppure per estrarre la spina dalla presa. Tenere lontano il cavo da fonti di calore, olio, spigoli aguzzi o parti in movimento dell'apparecchio. I cavi danneggiati o aggrovigliati aumentano il rischio di scosse elettriche letali.
- Se l'elettroutensile viene impiegato all'aperto, utilizzare solo prolunghe adatte a questo scopo. L'impiego di una prolunga adatta per l'uso all'aperto diminuisce il rischio di scosse elettriche letali.
- Se non si può evitare di azionare l'elettroutensile in un luogo umido, utilizzare una rete di alimentazione protetta da dispositivo di corrente residua (RCD). L'uso di un RCD riduce il rischio di scosse elettriche letali.

5.3 *Sicurezza delle persone*

- Prestare attenzione. Fare molta attenzione a quello che si fa quando si lavora con un elettroutensile. Non utilizzare l'apparecchio quando si è stanchi o sotto gli effetti di droghe, alcool o farmaci. Un momento di distrazione durante l'uso dell'apparecchio può causare gravi lesioni.
- Portare sempre un paio di occhiali protettivi ed indossare dispositivi di protezione personali quali maschera antipolvere, calzature di sicurezza antiscivolo, elmetto o paraorecchie, a seconda del tipo di impiego dell'elettroutensile, fa diminuire il rischio di lesioni.

- Evitare la messa in funzione accidentale. Accertarsi che l'interruttore si trovi sulla posizione "off" prima di inserire la spina nella presa. Se durante il trasporto dell'apparecchio il dito poggia sull'interruttore, oppure se l'apparecchio viene collegato alla rete già in posizione di innesto, si possono verificare incidenti.
- Prima di avviare l'apparecchio, rimuovere gli utensili di regolazione o la chiave per dadi. Un utensile o una chiave che si trovino in una sezione rotante possono causare lesioni.
- Non sporgersi troppo quando si lavora con l'apparecchio. Trovare una posizione sicura e mantenere sempre l'equilibrio. In questo modo si può controllare l'apparecchio anche in situazioni impreviste.
- Indossare un abbigliamento idoneo. Indossare capi il più possibile aderenti ed evitare di indossare ornamenti o gioielli. Tenere capelli, abbigliamento e guanti lontano dalle sezioni in movimento. Un abbigliamento non aderente, gioielli o capelli lunghi possono restare intrappolati nelle sezioni in movimento.
- Se possono essere montati sistemi di aspirazione e captazione della polvere, assicurarsi che siano collegati e che vengano utilizzati in modo corretto. L'impiego di questi sistemi diminuisce i rischi causati dalla polvere.

5.4 *Uso attento e scrupoloso degli elettro utensili*

- Non sovraccaricare l'apparecchio. Utilizzare l'elettro utensile idoneo al lavoro da svolgere. Con un elettro utensile adatto si potrà lavorare meglio e in modo più sicuro a seconda del campo di applicazione.
- Non utilizzare mai un elettro utensile il cui interruttore sia difettoso. Un elettro utensile che non si riesca più ad accendere o spegnere è pericoloso e deve essere riparato.
- Estrarre la spina dalla presa prima di effettuare regolazioni sull'apparecchio, sostituire accessori o prima di riporre l'elettro utensile. Queste precauzioni servono a prevenire l'avvio involontario dell'apparecchio.
- Conservare gli elettro utensili fuori dalla portata dei bambini. Non far utilizzare l'apparecchio a persone che non abbiano familiarità oppure che non abbiano letto queste istruzioni. Gli elettro utensili sono attrezzi pericolosi nelle mani di persone inesperte.
- Avere cura dell'apparecchio. Controllare che le parti mobili dell'apparecchio funzionino perfettamente e non si blocchino, che non ci siano pezzi rotti oppure danneggiati in modo tale da pregiudicarne il funzionamento. Far riparare i pezzi danneggiati prima dell'impiego dell'apparecchio. Molti incidenti sono stati causati da elettro utensili sui quali viene eseguita una scarsa manutenzione.
- Conservare gli utensili da taglio affilati e in ordine. Gli utensili da taglio conservati con cura e debitamente affilati si bloccano di meno e si gestiscono meglio.
- Utilizzare l'elettro utensile, gli accessori, gli utensili, ecc. conformemente alle presenti istruzioni e per gli scopi previsti per questo particolare modello. Tenere quindi in considerazione le condizioni di lavoro e il tipo di applicazione. L'impiego di elettro utensili per usi diversi da quelli previsti può condurre a situazioni pericolose.

5.5 *Manutenzione*

- Far riparare l'apparecchio solo da personale specializzato e che utilizza solo pezzi di ricambio originali. In questo modo viene garantita la sicurezza dell'apparecchio.

**6 ISTRUZIONI DI SICUREZZA SUPPLEMENTARI PER I
TAGLIAERBA**

AVVERTENZA: la mancata osservanza di un'avvertenza di sicurezza può comportare gravi lesioni ai danni dell'operatore o di altre persone. Seguire sempre le precauzioni volte a ridurre il rischio di incendio, scosse elettriche e lesioni. Conservare il manuale dell'operatore e consultarlo frequentemente al fine di garantire sempre la massima sicurezza d'uso e istruire eventuali altre persone che potrebbero utilizzare l'apparecchio.



AVVERTENZA: durante l'uso, questo apparecchio produce un campo elettromagnetico che in determinate circostanze può interferire con impianti medicali attivi o passivi. Al fine di ridurre il rischio di lesioni gravi o mortali, si raccomanda ai portatori di impianti medicali di consultare il proprio medico di fiducia e il fabbricante dell'impianto prima di utilizzare questo apparecchio.



AVVERTENZA: l'azionamento di questo tipo di apparecchio può provocare il lancio di corpi estranei negli occhi, con gravi conseguenze per la vista. Prima di mettere in funzione l'elettrotensile, indossare occhiali protettivi dotati di schermatura laterale o una maschera integrale ove necessario. Si consiglia di indossare una maschera di sicurezza Wide Vision sopra gli occhiali oppure occhiali di sicurezza standard con schermature laterali.

- Non permettere mai a bambini o persone che non abbiano dimestichezza con queste istruzioni di utilizzare il tagliaerba. Eventuali normative locali possono fissare un'età minima per l'operatore.
- Non usare mai il tagliaerba mentre persone, in particolare bambini, o animali domestici, si trovano nelle vicinanze.
- L'operatore o l'utilizzatore è responsabile degli incidenti o dei pericoli causati nei quali possono incorrere le altre persone o i loro beni.
- Non usare il tagliaerba quando si è scalzi o si indossano sandali; indossare sempre scarpe robuste e pantaloni lunghi.
- Ispezionare accuratamente l'area di lavoro e sgombrarla da pietre, ramoscelli, cavi ed altri oggetti estranei.
- Prima dell'uso, procedere sempre ad un controllo visivo per assicurarsi che le lame, i relativi bulloni e il gruppo di taglio non siano usurati o danneggiati.
- Per mantenere il bilanciamento, sostituire come complessivo le lame usurate o danneggiate e i relativi bulloni.
- Tagliare l'erba solamente alla luce del giorno o in presenza di una buona luce artificiale.
- Ove possibile, non utilizzare il tagliaerba quando l'erba è bagnata.
- Camminare, non correre mai.
- Non mettere mai in funzione l'apparecchio se le protezioni o i ripari sono difettosi o in assenza di dispositivi di sicurezza, per esempio piastre e/o raccogliherba.
- L'uso del tagliaerba su scarpate può essere pericoloso.
- Non lavorare su pendii eccessivamente ripidi.
- Accertarsi sempre dei propri punti di appoggio quando si lavora su pendii o sull'erba bagnata.
- Sui pendii tagliare l'erba seguendo l'inclinazione del pendio stesso, non tagliare mai dall'alto verso il basso.
- Usare la massima precauzione nel cambio di direzione sui pendii.

- Usare la massima precauzione quando si inverte il senso di marcia o nel tirare il tagliaerba verso di sé.
- Non tosare mai l'erba indietreggiando con l'apparecchio.
- Attendere il completo arresto delle lame se occorre inclinare il tagliaerba per il trasporto, quando si attraversano superfici non erbose, e quando si trasporta il tagliaerba da e verso l'area da tagliare.
- Non inclinare l'apparecchio quando si inizia l'operazione di taglio o si accende il motore, tranne per il caso in cui la macchina debba essere inclinata per iniziare a tagliare dell'erba particolarmente alta. In questo caso, non inclinarla più di quanto assolutamente necessario ed inclinare solo la parte lontana dall'operatore. Accertarsi sempre che entrambe le mani si trovino nella posizione corretta per l'uso prima di riportare in piano l'apparecchio.
- Accendere il tagliaerba attenendosi alla procedura descritta nelle istruzioni e tenendo i piedi ben distanti dalle lame.
- Non mettere le mani o i piedi vicino o sotto le parti rotanti.
- Stare sempre lontani dalle aperture di scarico.
- Non sollevare o trasportare il tagliaerba quando il motore è in funzione.
- Togliere la spina dalla presa di alimentazione.
- ogni volta che ci si allontana dalla macchina
- prima di rimuovere ostruzioni
- prima di controllare, pulire o lavorare sull'apparecchio
- dopo aver colpito un oggetto estraneo. Ispezionare il tagliaerba alla ricerca di eventuali danni ed eseguire le riparazioni necessarie se l'apparecchio inizia a vibrare in modo anomalo (verificare immediatamente).
- Mantenere ben serrati tutti i dadi, i bulloni e le viti per garantire il funzionamento del tagliaerba in condizioni di sicurezza.
- Controllare spesso il raccogliherba per individuare eventuali segni di usura o deterioramento.
- Sostituire per motivi di sicurezza le parti usurate o danneggiate.
- In caso di cavo di alimentazione danneggiato, non collegarlo alla rete di alimentazione né toccarlo prima di averlo scollegato. Se il cavo di alimentazione è danneggiato, vi è il rischio di toccare parti sotto tensione.
- Non toccare la lama prima di aver scollegato l'apparecchio dalla rete di alimentazione o prima che la lama si sia completamente fermata.
- Mantenere il cavo della prolunga lontana dalle lame. Le lame possono danneggiare il cavo e comportare il rischio di contatto con parti sotto tensione.
- Sorvegliare sempre i bambini per evitare che giochino con l'apparecchio.
- Questo apparecchio non è indicato per l'uso da parte di persone (bambini inclusi) affetti da disabilità fisiche, sensoriali o mentali, o non in possesso dell'esperienza e delle conoscenze necessarie, se non sotto supervisione o in seguito a idonea istruzione all'uso dell'apparecchio da parte di una persona che si assuma la responsabilità della loro sicurezza.
- Se il cavo di alimentazione esterno flessibile è danneggiato, rivolgersi per la sostituzione esclusivamente al fabbricante o a un suo tecnico dell'assistenza o a personale parimenti qualificato, in modo da evitare rischi.
- Seguire le istruzioni per l'utilizzo sicuro, inclusa la raccomandazione di dotare l'apparecchio di un dispositivo a corrente residua (RCD) con corrente di scarto non superiore a 30 mA.
- Svolgere completamente la prolunga prima dell'uso, in modo da evitarne il surriscaldamento e lavorare con maggiore efficienza. Nel riporre il cavo, avvolgerlo con cura al fine di evitare che si attorcigli.
- Prima dell'uso, controllare che i cavi di alimentazione e la prolunga non presentino segni di danni o di usura. Se il cavo subisce danni durante l'uso, scollegarlo immediatamente.
- Non attraversare strade o sentieri di ghiaia con l'apparecchio ancora in funzione.

7 MONTAGGIO

Vedere la Fig. 2a-h

- Collegare l'impugnatura inferiore e il corpo dell'apparecchio con i dadi alettati, le rondelle e le viti in dotazione (Fig. 2c).
- Applicare il fermacavo (12) sull'impugnatura superiore (di fianco all'interruttore) (Fig. 2a).
- Collegare l'impugnatura superiore e inferiore con i dadi alettati, le rondelle e le viti in dotazione (Fig. 2b).

NOTA: mantenere il cavo sul lato superiore dell'impugnatura superiore. Collegare il cavo all'impugnatura utilizzando i morsetti per cavi in dotazione.

- Collocare ciascuna ruota sull'asse, applicare una rondella sull'asse, inserire la coppiglia nel foro dell'asse e fissarla (aprire piegandole le due sezioni della coppiglia), quindi premere i coperchi delle ruote in sede (Fig. 2d & 2h).
- Fissare i fermacavi (Fig. 2e).
- Assemblaggio del cassetto raccoglierba (Fig.2f): Fissare il coperchio sulla parte inferiore del cassetto raccoglierba.
- Sollevare il deflettore e applicare il cassetto raccoglierba sulle linguette (Fig. 2g).

8 AZIONAMENTO



Prima di collegare l'apparecchio alla rete di alimentazione, controllare sempre che l'interruttore sia sulla posizione "off"!

8.1 Regolazione dell'altezza di taglio (Fig. 3a & 3b)



Prima di regolare l'altezza di taglio verificare che l'apparecchio sia spento e che la lama si sia fermata completamente.



ATTENZIONE: le lame continuano a ruotare per alcuni secondi anche dopo lo spegnimento dell'apparecchio. Una lama in rotazione può provocare lesioni.

Per la prima tosatura della stagione si consiglia di selezionare l'altezza di taglio massima. L'altezza di taglio può essere regolata su 3 altezze: 25, 45 e 65 mm.

8.2 Regolazione della posizione delle ruote anteriori per l'altezza di taglio (Fig. 2a)

- Capovolgere il tosaerba.
- Tirare l'asse delle ruote verso la parte anteriore del tosaerba.
- Posizionare l'asse delle ruote sulla posizione di regolazione dell'altezza di taglio desiderata.



Nota: verificare che le ruote anteriori destra e sinistra si trovino sulla medesima posizione di regolazione dell'altezza di taglio.

8.3 Regolazione della posizione delle ruote posteriori per l'altezza di taglio (Fig. 2b)

- Adagiare il tosaerba su un fianco.
- Tirare l'asse delle ruote posteriori verso il lembo del sacco raccoglierba.
- Posizionare l'asse delle ruote sulla posizione di regolazione dell'altezza di taglio desiderata.



Nota: verificare che le ruote posteriori destra e la sinistra si trovino sulla medesima posizione di regolazione dell'altezza di taglio.

8.4 Collegamento alla rete di alimentazione.

La tensione (220-240 V) indicata sulla targhetta dati deve corrispondere a quella della rete di alimentazione. Fusibile di ingresso rete: min. 10 A.

- Inserire la spina del tagliaerba nella presa del cavo di collegamento dell'unità.
- Per evitare che la prolunga si stacchi durante l'uso, inserire la prolunga stessa (estremità della presa) attraverso il cappio e fissarla al gancio prima di collegare la spina.

8.5 Accensione e spegnimento (Fig. 4)



AVVERTENZA! Non accendere l'unità prima di averla completamente assemblata. Prima di accendere l'unità, verificare sempre che il cavo di collegamento non presenti segni di danni. Utilizzare esclusivamente cavi integri.



Nota: i cavi danneggiati sono estremamente pericolosi!



Se si tenta di avviare il tagliaerba tra l'erba alta, il motore può surriscaldarsi e subire danni.

- Accensione: premere innanzitutto il pulsante di sicurezza (5) sull'interruttore combinato e mantenerlo premuto fino al momento di tirare la leva dell'interruttore (6).
- Spegnimento: rilasciare la leva dell'interruttore (6).



Nota: durante l'uso del tagliaerba, adagiare il cavo di collegamento in maniera sicura su sentieri e su aree che siano già state lavorate.



AVVERTENZA! Dopo che il motore è stato spento, il dispositivo di taglio resta in movimento per diversi secondi. Evitare quindi di toccare il lato inferiore del tagliaerba fino a quando il dispositivo di taglio si sarà fermato completamente!

8.6 Rasatura del prato (Fig. 5)

Selezionare l'altezza di taglio desiderata per il prato. Se necessario, tagliare l'erba in più passaggi, in modo da tagliare un massimo di 4 cm in ogni passaggio.

Assicurarsi di evitare percorsi che potrebbero impedire il libero movimento del cavo di prolunga.

Vuotare il contenitore di raccolta (2) una volta pieno, in modo da prevenire l'ostruzione dell'apertura di scarico. Al fine di evitare l'ostruzione dell'apertura di scarico e di sovraccaricare inutilmente il motore, assicurarsi di non passare sopra erba rimasta sulla superficie di prato già rasata.

Si raccomanda di utilizzare il tosaerba secondo le indicazioni descritte di seguito al fine di ottenere risultati ottimali e ridurre il rischio di tagliare il cavo di alimentazione.

- Collocare la matassa del cavo di alimentazione vicino al punto di inizio.
- Accendere il tosaerba come descritto in precedenza.
- Procedere come illustrato nella Fig. 4.
- Passare dalla posizione 1 alla posizione 2.
- Svoltare verso destra e procedere verso la posizione 3.
- Svoltare verso sinistra e procedere verso la posizione 4.
- Ripetere la procedura secondo necessità.

8.7 Lama (Fig. 6)

Scollegare sempre il tagliaerba prima di controllare la lama in qualsiasi modo. Dopo aver fermato il motore, ricordare che la lama continua a muoversi per alcuni secondi prima di fermarsi completamente. Non tentare mai di fermare la lama. Verificare a intervalli regolari che la lama sia correttamente fissata, in buone condizioni e ben affilata. Se necessario, riaffilare o sostituire la lama.

Se la lama in rotazione colpisce un oggetto, fermare il tagliaerba e attendere che la lama si sia fermata completamente. Controllare quindi le condizioni della lama e del relativo supporto. Sostituire immediatamente la lama in presenza di danni.



Al fine di evitare possibili lesioni, assicurarsi di mettere in pratica le seguenti istruzioni durante l'uso:



Non utilizzare mai l'apparecchio senza lo sportellino posteriore (7) o il contenitore di raccolta (2).



Non tentare di sollevare la parte posteriore dell'apparecchio. Tenere invece sollevata la parte anteriore per riavviare l'apparecchio in caso di mancato funzionamento dovuto ad erba troppo resistente.



In caso di pendenze, procedere sempre lateralmente, mai verso l'alto o verso il basso. Evitare le pendenze eccessive.



Non avvicinare le mani o i piedi alle parti in rotazione o sotto di esse. Mantenersi sempre a distanza dall'apertura di scarico, se possibile.

Se la lama slitta, serrare il bullone che fissa la lama per mezzo di una chiave, vedere la Fig. 6.



Attenzione! Osservare le seguenti precauzioni:

- Scollegare il tosaerba dalla rete di alimentazione e attendere che la lama abbia smesso di ruotare prima di procedere.
 - Fare attenzione a non tagliarsi. Utilizzare guanti per usi intensivi o un panno per afferrare la lama.
 - Utilizzare solo la lama sostitutiva specificata.
 - Non rimuovere la girante per nessun motivo.
- Vedere il paragrafo "Sostituzione della lama".

8.8 Utilizzi diversi

Avvertenza: solo a motore spento e con il dispositivo di taglio fermo.

È possibile tosare l'erba con o senza cassetto raccogliherba montato.

8.8.1 Funzione tagliaerba senza cassetto raccogliherba montato

Se il cassetto raccogliherba non è montato, l'erba verrà espulsa dall'apertura posteriore (tra l'alloggiamento del tagliaerba e lo sportello posteriore).

8.8.2 Funzione tosaerba con cassetto raccoglierba montato

Per tosare l'erba con cassetto raccoglierba montato, sollevare il coperchio posteriore e montare il cassetto raccoglierba.

L'erba verrà raccolta nel cassetto raccoglierba.

9 DATI TECNICI

N. art.	POWEG63703
Tensione / Frequenza nominale	230-240V~ 50Hz
Potenza nominale	1000W
Velocità di rotazione	3450 min ⁻¹
Larghezza di taglio	320 mm
Cassetta/sacca di raccolta	30 L
Altezza di taglio	25-45-65
Carter, materiale	PP
Cassetto raccoglierba, materiale	PP
Numero di posizioni di altezza	3
Altezza impugnatura regolabile	no
Motore a spazzole di carbonio	Si
Diametro ruota anteriore	140 mm
Diametro ruota posteriore	140 mm
Classe di isolamento	Classe II (doppio isolamento)
Serracavi	Si

10 RUMORE

Valori di emissione di rumore misurati in conformità allo standard applicabile. (K=3)

Livello di pressione acustica L _{pA}	79 dB(A)
Livello di potenza acustica L _{wA}	96 dB(A)



ATTENZIONE! Indossare protezioni acustiche se la pressione acustica supera 85 dB(A).

a _w (Livello di vibrazione):	2m/s ²	K = 1,5 m/s ²
-----------------------------------------	-------------------	--------------------------

11 PULIZIA & MANUTENZIONE



Prima di qualsiasi intervento di manutenzione o pulizia estrarre sempre la spina dalla rete di alimentazione!

11.1 Pulizia

- Non spruzzare acqua sull'apparecchio. L'acqua può danneggiare irreparabilmente il blocco interruttore-spinotto e il motore elettrico.
- Pulire l'apparecchio con un panno, una spazzola o simili.

11.2 Richiedere il controllo da parte di un esperto nei seguenti casi:

- Urto accidentale dell'apparecchio contro un corpo estraneo.
- Arresto improvviso del motore.
- Deformazione della lama (non tentare di riallinearla!).
- Deformazione dell'albero motore (non tentare di riallinearlo!).
- Corto circuito al collegamento del cavo.

- Danneggiamento degli ingranaggi.
- Cinghia a V difettosa.

11.3 **Manutenzione**

- Controllo del contenitore di raccolta e di eventuali componenti danneggiati
- Controllare regolarmente che il contenitore di raccolta non sia usurato.
- Sostituire eventuali componenti usurati o danneggiati.
- Per qualsiasi riparazione, rivolgersi al nostro servizio di assistenza.
- Per la manutenzione utilizzare esclusivamente ricambi originali.
- La lama è il componente esposto all'usura più intensa. Controllare regolarmente le condizioni della lama e del dispositivo di fissaggio. Se la lama è usurata, deve essere sostituita. La presenza di vibrazioni eccessive indica che la lama non è correttamente bilanciata o ha subito deformazioni in seguito a urti. In tal caso è necessario ripararla o sostituirla.

11.4 **Sostituire e riaffilare la lama**

- Al termine della stagione, riaffilare sempre la lama o, se necessario, sostituirla con una nuova.
- Rivolgersi preferibilmente a un centro di assistenza clienti per riaffilare la lama o sostituirla (misurazione dello sbilanciamento).



L'uso di lame sbilanciate provoca intense vibrazioni del tagliaerba con conseguente rischio di incidenti!

11.5 **Sostituzione della lama (Fig. 12)**



Attenzione: indossare guanti da lavoro.

Per sostituire la lama:

- Girare il tosaerba sul fianco.
- Posizionare il set di fissaggio lama sull'albero del motore.
- Posizionare la lama allineandola.
- Applicare le viti della lama nei fori.
- Serrare le viti della lama con una chiave da 13 mm.

12 **CONSERVAZIONE**

- Scollegare il cavo di alimentazione.
- Attendere il raffreddamento del motore per circa 30 minuti.
- Esaminare, riparare o sostituire il cavo di alimentazione in presenza di segni di usura o danni.
- Serrare o sostituire i componenti allentati o danneggiati. Pulire accuratamente.
- Per proteggere dalla ruggine, strofinare tutte le parti metalliche con un panno oliato oppure spruzzare con un lubrificante leggero.
- Riporre il cavo di prolunga in un luogo chiuso e asciutto, fuori dalla portata dei bambini, al fine di prevenire i danni e l'uso da parte di persone non autorizzate.
- Per una maggiore protezione, coprire con un telo impermeabile.
- In caso di trasporto fissare l'apparecchio al veicolo in maniera sicura.
- Per ridurre l'ingombro durante il rimessaggio, è possibile ripiegare l'impugnatura superiore rilasciando la maniglia di bloccaggio.



Attenzione: non schiacciare il cavo elettrico ripiegando l'impugnatura.

13 GARANZIA

- Questo prodotto è garantito per un periodo di 24 mesi a decorrere dalla data dell'acquisto da parte del primo utilizzatore.
- La presente garanzia copre tutti i difetti di materiali o produzione, esclusi: batterie, caricabatterie, parti difettose soggette a normale usura quali cuscinetti, spazzole, cavi e spine o accessori quali trapani, punte di trapano, lame di seghe, ecc.; danni o difetti derivanti da incuria, incidenti o alterazioni; costi di trasporto.
- Sono esclusi dalle clausole della garanzia danni e/o difetti conseguenti all'uso non conforme.
- Si declina ogni responsabilità per eventuali lesioni provocate dall'uso non conforme dell'apparecchio.
- Le riparazioni devono essere affidate esclusivamente a un centro di assistenza ai clienti autorizzato da Powerplus tools.
- Per ulteriori informazioni, telefonare al numero 00 32 3 292 92 90.
- Tutti i costi di trasporto sono a carico del cliente, salvo accordi diversi in forma scritta.
- Non sono inoltre consentiti reclami sulla garanzia qualora il danno al dispositivo sia dovuto alle conseguenze di una manutenzione inadeguata o di un sovraccarico.
- Sono inderogabilmente esclusi dalla garanzia i danni derivati da infiltrazione di liquidi, penetrazione di polvere, danni intenzionali (perpetrati deliberatamente o dovuti a negligenza evidente), uso improprio (scopi per i quali il dispositivo non è idoneo), uso non competente (cioè senza rispettare le istruzioni fornite nel manuale), assemblaggio da parte di personale inesperto, fulmini, tensione di rete errata. Questa clausola non è restrittiva.
- L'accettazione dei reclami in base al regolamento di questa garanzia non comporta in nessun caso la proroga del periodo di validità della stessa né l'inizio di un nuovo periodo di garanzia in caso di sostituzione del dispositivo.
- I dispositivi o i componenti sostituiti nel periodo della garanzia sono pertanto di proprietà di Varo NV.
- Ci riserviamo il diritto di respingere i reclami nei casi in cui non sia possibile verificare l'acquisto o quando sia evidente che il prodotto non è stato sottoposto a una corretta manutenzione (pulizia delle aperture di ventilazione, regolare assistenza per le spazzole al carbonio, ecc.).
- Conservare lo scontrino come prova della data d'acquisto.
- L'apparecchio non smontato deve essere restituito al rivenditore in condizioni di pulizia accettabili, nella custodia preformata originale (se applicabile), accompagnato dalla prova d'acquisto.

14 AMBIENTE



Ove la macchina, in seguito ad uso prolungato, dovesse essere sostituita, non gettarla tra i rifiuti domestici, ma liberarsene in modo rispettoso per l'ambiente.

I rifiuti prodotti dalle macchine elettriche non possono essere trattati come i normali rifiuti domestici. Provvedere al riciclo laddove esistono impianti adeguati.

Consultare l'ente locale o il rivenditore per consigli su raccolta e smaltimento.

15 DICHIARAZIONE DI CONFORMITÀ

VARO – Vic. Van Rompuy N.V. - Joseph Van Instraat 9 - BE2500 Lier - Belgio, dichiara unicamente che

Descrizione dell'apparecchio: TOSAERBA 1000W 320mm
Marchio: PowerPlus
Numero articolo: POWEG63703

è conforme ai requisiti essenziali e alle altre disposizioni pertinenti stabilite dalle Direttive/Regolamenti Europee in base all'applicazione delle norme europee armonizzate. Qualsiasi modifica effettuata sul prodotto rende nulla questa dichiarazione.

Direttive/Regolamenti europei (inclusi eventuali emendamenti fino alla data della firma):

2011/65/EU
2006/42/EC
2014/30/EU
2000/14/EC Annex VI LwA

Measured	93dB(A)
Guaranteed	96dB(A)
Notified Body	TuV Sud - DE

Norme europee armonizzate (inclusi eventuali emendamenti fino alla data della firma):

EN62841-1 : 2015
EN IEC 62841-4-3 : 2021
EN IEC 55014-1 : 2021
EN IEC 55014-2 : 2021
EN IEC 61000-3-2 : 2019
EN61000-3-3 : 2013

Depositario della documentazione tecnica: Philippe Vankerkhove, VARO – Vic. Van Rompuy N.V.

Il sottoscritto agisce in nome e per conto del CEO della società,

Philippe Vankerkhove
Regulatory Affairs – Compliance Manager
13/10/2023, Lier - Belgium

1	UTILIZAÇÃO PREVISTA	3
2	DESCRIÇÃO (FIG. 1A & 1B)	3
3	LISTA DE CONTEÚDO DA EMBALAGEM	3
4	SÍMBOLOS	4
5	PROCEDIMENTOS GERAIS DE SEGURANÇA	5
5.1	Área de trabalho	5
5.2	Segurança elétrica	5
5.3	Segurança pessoal	5
5.4	Manuseamento e emprego de ferramentas elétricas com precaução	6
5.5	Assistência técnica	6
6	INSTRUÇÕES DE SEGURANÇA ADICIONAIS PARA CORTA- RELVAS	7
7	MONTAGEM	9
8	FUNCIONAMENTO	9
8.1	Ajustar a altura de corte (Fig 3a & 3b)	9
8.2	Posição de ajuste da altura de corte da roda dianteira (Fig. 2a)	9
8.3	Posição de ajuste da altura de corte da roda traseira (Fig. 2b)	9
8.4	Ligação elétrica	10
8.5	Ligar e desligar (Fig. 4)	10
8.6	Cortar a sua relva (Fig. 5)	10
8.7	Lâmina (Fig. 6)	11
8.8	Utilizações diferentes	11
8.8.1	Cortar a relva sem a caixa de relva	11
8.8.2	Cortar relva com o saco de recolha de relva	12
9	DADOS TÉCNICOS	12
10	RUÍDO	12
11	LIMPAR & MANUTENÇÃO	12
11.1	Limpar	12
11.2	Inspeção especializada necessária:	12
11.3	Manutenção	13
11.4	Substituir e afiar a lâmina do cortador de relva	13

11.5	<i>Substituir a lâmina</i>	13
12	ARMAZENAR	13
13	GARANTIA	14
14	MEIO-AMBIENTE	14
15	DECLARAÇÃO DE CONFORMIDADE	15

**CORTADOR DE RELVA 1000W – 320MM
POWEG63703****1 UTILIZAÇÃO PREVISTA**

Este produto é para o uso doméstico de corte de relva. Não adequado para uso profissional.



AVISO! Antes de utilizar a máquina, leia atentamente este manual para garantir a sua própria segurança. Ceda apenas a sua ferramenta elétrica juntamente com este manual de instruções.

2 DESCRIÇÃO (FIG. 1a & 1b)

1. Caixa do motor
2. Caixa de relva
3. Guiador inferior
4. Guiador superior
5. Botão de segurança
6. Alavanca de comutação
7. Defletor traseiro
8. Suporte para cabos
9. Roda dianteira
10. Roda traseira
11. Plataforma
12. Liberação do cabo
13. Caixa de comutação

3 LISTA DE CONTEÚDO DA EMBALAGEM

- Retire todo o material da embalagem.
- Retire os suportes de embalagem e transporte ainda existentes (se houver).
- Verifique a existência de todo o conteúdo da embalagem.
- Verifique possíveis danos de transporte na ferramenta, no cabo de alimentação, na ficha elétrica e em todos os acessórios.
- Se possível, guarde a embalagem até ao fim do período de garantia. Elimine-a depois através do seu sistema de recolha de resíduos local.



AVISO! Os materiais de embalagem não são brinquedos! As crianças não devem brincar com sacos de plástico! Perigo de asfixia!

- 1 x cortador de relva
- 1 x manual de instruções
- 1 x cesto de relva
- 2 x cliques p/ cabo
- 4 x botões de fixação e parafusos
- 1 x gancho (retenção do cabo)



Caso haja partes em falta ou danificadas, por favor, contacte o seu comerciante.

4 SÍMBOLOS

Neste manual e/ou na máquina são utilizados os seguintes símbolos:

	<p>Leia o manual de operação e instruções de serviço cuidadosamente. Familiarize-se com os comandos e o uso correto do equipamento.</p>
	<p>Nunca corte próximo de pessoas, especialmente crianças, ou animais.</p>
	<p>AVISO! Não coloque as mãos ou os pés próximo das peças rotativas. Mantenha sempre a abertura de descarga livre. As lâminas continuam a rodar após a unidade estar desligada.</p>
	<p>Desligue sempre a sua máquina da corrente elétrica antes de limpar, inspecionar ou ajustar qualquer peça, ou se o cabo de alimentação ficou danificado ou preso.</p>
	<p>Mantenha sempre o cabo de corrente elétrica afastado das lâminas – tenha sempre atenção à sua posição.</p>
	<p>Nunca opere a máquina à chuva ou em condições de humidade ou molhadas. A humidade representa risco de choque eléctrico.</p>
	<p>Classe II – A máquina possui isolamento duplo; Fio de terra é por isso desnecessário.</p>
	<p>Em conformidade com os requisitos essenciais da(s) diretiva(s) Europeia(s).</p>
	<p>Aguarde até que todos os componentes da máquina tenham parado completamente antes de tocar nos mesmos. As lâminas continuam a rodar após a máquina ter sido desligada, uma lâmina rotativa pode provocar ferimentos.</p>
	<p>Use luvas de proteção.</p>
	<p>Use proteção ocular.</p>
	<p>Use proteção auditiva.</p>



Os produtos elétricos não devem ser eliminados juntamente com o lixo doméstico.

5 PROCEDIMENTOS GERAIS DE SEGURANÇA

Leia todos os avisos de segurança e todas as instruções. O não-cumprimento dos avisos e instruções podem provocar choque elétrico, incêndio e /ou ferimentos graves. Guarde todos os avisos e instruções para referência futura. O conceito utilizado a seguir de „Ferramenta elétrica” refere-se a ferramentas elétricas com cabo de alimentação ou alimentação por bateria (sem cabo elétrico).

5.1 Área de trabalho

- Mantenha a sua área de trabalho limpa e arrumada. A desordem e áreas de trabalho com pouca iluminação podem desencadear acidentes.
- Não trabalhe com o aparelho em ambientes com risco de explosão, onde se encontrem líquidos, gases ou poeiras inflamáveis. As ferramentas elétricas produzem faíscas, as quais podem inflamar as poeiras ou vapores.
- Mantenha as crianças e outras pessoas afastadas durante a utilização da ferramenta elétrica. Em caso de distração, pode perder o controlo sobre o aparelho.

5.2 Segurança elétrica



Certifique-se sempre que a tensão de alimentação corresponde à voltagem especificada na placa de características.

- A ficha de ligação do aparelho tem que encaixar corretamente na tomada. A ficha não pode de forma alguma ser modificada. Não utilize nenhum adaptador juntamente com aparelhos ligados à terra. As fichas intactas e tomadas adequadas diminuem o risco de choque elétrico.
- Evite o contacto físico com superfícies ligadas à terra, tais como tubagens, aparelhos de aquecimento, fogões e frigoríficos. Existe um risco agravado de choque elétrico, se tiver contacto físico com terra.
- Mantenha o aparelho afastado de chuva ou humidade. A entrada de água num aparelho elétrico aumenta o risco de choque elétrico.
- Não utilize o cabo elétrico para segurar ou pendurar o aparelho ou para puxar a ficha da tomada. Mantenha o cabo elétrico afastado do calor, óleo, arestas afiadas ou de peças de aparelhos em movimento. Os cabos elétricos danificados ou dobrados aumentam o risco de choque elétrico.
- Se trabalhar com uma ferramenta elétrica ao ar livre, utilize apenas extensões que sejam também indicadas para uso no exterior. A utilização de uma extensão apropriada para uso no exterior diminui o risco de choque elétrico.
- Caso não seja possível evitar operar a ferramenta elétrica num local húmido, use um dispositivo contra corrente residual (RCD). O uso de um RCD reduz o risco de choque elétrico.

5.3 Segurança pessoal

- Esteja atento. Esteja concentrado e seja sensato ao trabalhar com uma ferramenta elétrica. Não utilize o aparelho se estiver cansado ou sob a influência de estupefacientes, álcool ou medicamentos. Um momento de distração durante a utilização do aparelho pode provocar ferimentos graves.

- Use equipamento de proteção pessoal e use sempre óculos de proteção. O uso de equipamento de proteção individual, assim como máscaras anti-poeiras, calçado de segurança anti-derrapante, capacete de segurança ou proteção auricular, conforme o tipo e aplicação da ferramenta elétrica, diminui o risco de ferimentos.
- Evite uma entrada em funcionamento acidental. Certifique-se de que o interruptor se encontra na posição "OFF (0)" (desligado), antes de inserir a ficha na tomada. Se tiver o dedo no interruptor ao segurar o aparelho ou ligar o aparelho à corrente elétrica com o interruptor ativado, podem resultar acidentes.
- Retire ferramentas de ajuste ou chaves de parafusos, antes de ligar o aparelho. Uma ferramenta ou chave que se encontre numa peça giratória do aparelho pode provocar ferimentos.
- Não se sobrevalorize. Tenha atenção a uma postura correta e mantenha sempre o equilíbrio. Desta forma, poderá controlar melhor o aparelho em situações inesperadas.
- Use vestuário apropriado. Não use roupas largas nem jóias. Mantenha o cabelo, roupa e luvas a trabalhar afastados de peças em movimento. As roupas soltas, jóias ou cabelos compridos soltos podem ser apanhados pelas peças em movimento.
- Se puderem ser montados dispositivos de aspiração e absorção de poeiras, certifique-se de que os mesmos estão ligados e são utilizados corretamente. A utilização destes dispositivos diminui os riscos associados a poeiras.

5.4 Manuseamento e emprego de ferramentas elétricas com precaução

- Não sobrecarregue o aparelho. Utilize a ferramenta elétrica indicada para o seu trabalho. Com a ferramenta elétrica adequada, trabalha melhor e de forma mais segura nas áreas a trabalhar indicadas.
- Não utilize uma ferramenta elétrica com o interruptor danificado. Uma ferramenta elétrica que não possa ser mais ligada ou desligada é perigosa e tem de ser reparada.
- Retire a ficha da tomada antes de proceder a ajustes no aparelho, substituir acessórios ou arrumar o aparelho. Esta medida de precaução impede o arranque acidental do aparelho.
- Guarde as ferramentas elétricas não utilizadas fora do alcance das crianças. Não permita que outras pessoas façam uso do aparelho, se não estiverem familiarizadas com o mesmo ou não tiverem lido estas instruções. As ferramentas elétricas são perigosas, se forem utilizadas por pessoas inexperientes.
- Faça a manutenção do aparelho com cuidado. Inspeccione se as peças móveis do aparelho funcionam corretamente e não bloqueiam, se as peças estão partidas ou danificadas de forma a comprometer o funcionamento do aparelho. Mandar reparar as peças danificadas antes da utilização do aparelho. Muitos acidentes têm a sua origem na manutenção incorreta das ferramentas elétricas.
- Mantenha as ferramentas de corte afiadas e limpas. As ferramentas de corte com extremidades de corte afiadas, com uma manutenção correta, bloqueiam menos e são mais fáceis de manusear.
- Utilize a ferramenta elétrica, acessórios, ferramentas normalizadas, etc. de acordo com estas instruções para este tipo especial de aparelho. Tenha também em atenção as condições a trabalhar e a tarefa a executar. O emprego das ferramentas elétricas para aplicações diferentes das estipuladas pode desencadear situações de perigo.

5.5 Assistência técnica

- Mandar reparar o seu aparelho apenas por técnicos qualificados e apenas com peças de substituição originais. Desta forma, é assegurado que a segurança do aparelho se mantém.

6 INSTRUÇÕES DE SEGURANÇA ADICIONAIS PARA CORTA-RELVAS



AVISO: O não cumprimento de um aviso de segurança pode provocar ferimentos graves no operador ou outros. Respeite sempre as precauções de segurança para reduzir o risco de fogo, choque elétrico e ferimentos pessoais. Guarde o manual do operador e consulte-o com frequência para continuar a funcionar com segurança e ensinar outras pessoas que eventualmente venham a usar esta ferramenta.



AVISO: Esta máquina produz um campo eletromagnético durante a operação. Em determinadas circunstâncias este campo pode interferir com implantes médicos ativos ou passivos. Para reduzir o risco de ferimentos graves ou fatais, recomendamos que pessoas com implantes médicos consultem o seu médico e o fabricante dos implantes antes de operar esta máquina.



AVISO: A operação com qualquer ferramenta pode fazer com que objetos estranhos sejam atirados aos olhos, o que lhe pode causar danos oculares graves. Antes de começar a operar qualquer ferramenta elétrica, use sempre óculos de proteção com protetores laterais e uma máscara, se necessário. Recomendamos uma Máscara de Segurança com Visor para colocar por cima da proteção ocular ou óculos de proteção standard com protetores laterais.

- Nunca deixe crianças ou pessoas que não conheçam estas instruções utilizar este corta-relvas. Regulamentos locais podem restringir a idade do utilizador.
- Nunca corte relva com pessoas, sobretudo crianças, ou animais domésticos por perto.
- O operador ou utilizador é responsável em caso de acidentes ou perigos sofridos por outras pessoas ou aos seus pertences.
- Não manuseie o corta-relva descalço ou calçando sandálias abertas. Utilize sempre calçado adequado e calças compridas.
- Inspeccione cuidadosamente a área onde o corta-relvas será usado e remova todas as pedras, paus, arames e outros objetos alheios.
- Antes do uso, faça sempre uma inspeção visual para verificar o bom estado das lâminas, dos parafusos da lâmina e do grupo funcional de corte, sem desgastes ou danos.
- Substitua lâminas e parafusos gastos ou danificados em conjunto, para preservar o equilíbrio.
- Corte a relva somente à luz do dia ou com uma boa iluminação artificial.
- Se é praticável, evite a utilização do corta-relvas em erva molhada.
- Ande e nunca corra.
- Nunca trabalhe com a ferramenta que tenha dispositivos de proteção e segurança defeituosos, ou sem os dispositivos de segurança colocados, por exemplo defletores e/ou dispositivos de recolha de erva montados.
- Cortar relva em terrenos não planos pode ser perigoso:
 - Não corte relva em declives excessivamente acentuados.
 - Em declives ou em erva molhada, tenha muito cuidado com os seus passos.
 - Corte transversalmente ao declive, nunca para cima e para baixo.
 - Tenha especial atenção durante as mudanças de direção em declives.
 - Seja extremamente prudente quando esteja a recuar, ou quando esteja a puxar o corta-relvas na sua direção.
 - Nunca corte relva puxando o corta-relvas na sua direção.

- Aguarde a paragem da lâmina, caso o corta-relvas tenha que ser inclinado para o transporte em superfícies sem relva e aquando do transporte do corta-relvas para as, ou das, áreas a serem cortadas.
- Não vire a máquina quando esteja a ligar o motor, exceto quando a máquina deve ser inclinada para o seu arranque em erva alta. Neste caso, não a incline mais do que o absolutamente necessário e incline apenas a parte que fica longe do utilizador. Assegure-se sempre que ambas as mãos estão na posição operacional, antes de colocar a máquina novamente no chão.
- Ligue o corta-relvas conforme as instruções, e com os pés sempre longe da(s) lâmina(s).
- Não coloque mãos ou pés perto ou debaixo das partes móveis.
- Mantenha a abertura de descarga sempre descoberta.
- Nunca levante ou transporte o corta-relvas ligado.
- Tire a ficha da tomada:
 - sempre quando se afastar da máquina,
 - antes de limpar um entupimento,
 - antes de verificar ou limpar o corta-relvas, ou trabalhar nele
- após de ter batido num objeto estranho. Inspeccione se o corta-relvas tem danos e repare-o se necessário, no caso do corta-relvas começar a vibrar anormalmente (verifique imediatamente).
- Mantenha todas as porcas, cavilhas e parafusos apertados para ter a certeza de que o corta-relvas se encontra em condições operacionais seguras.
- Verifique no dispositivo de recolha de erva com frequência a existência de desgastes ou degradações.
- Por motivos de segurança, substitua peças gastas ou danificadas.
- Não ligue um cabo danificado à tomada nem toque num cabo danificado antes de o ter desligado da tomada. Um cabo danificado pode provocar o contacto com peças em movimento.
- Não toque na lâmina antes de desligar a máquina da tomada e de a lâmina estar completamente imóvel.
- Mantenha os cabos de extensão afastados da lâmina. A lâmina pode provocar danos nos cabos e provocar o contacto com peças em movimento.
- As crianças devem ser vigiadas para garantir que não brincam com o aparelho.
- Este aparelho não é apropriado à utilização por pessoas (incluindo crianças) com capacidades físicas, sensoriais ou mentais reduzidas, ou falta de experiência e conhecimento, exceto no caso de terem recebido instruções acerca da utilização do aparelho por parte uma pessoa responsável pela sua segurança.
- Se o fio flexível externo ou o cabo estiver danificado, este deve ser substituído exclusivamente pelo fabricante ou pelo seu agente de serviço ou pessoa igualmente qualificada por forma a evitar o perigo.
- Respeite as instruções para uma utilização em segurança, incluindo a recomendação de que deve ser alimentado com um Dispositivo contra Corrente Residual com uma corrente de desligamento não superior a 30 mA.
- Desenrole completamente o seu cabo de extensão antes de usar para evitar sobreaquecimento e perda de eficiência do cortador de relva. Ao enrolar o cabo, enrole-o cuidadosamente para evitar que fique torcido.
- Antes de usar, verifique o cabo de alimentação e de extensão para ver se não estão danificados ou velhos. Se o cabo ficar danificado durante a utilização, desligue imediatamente o cabo de alimentação.
- Não atravesse ruas ou caminhos de cascalho com a máquina ainda em funcionamento.

7 MONTAGEM

Ver Fig. 2a-h

- Ligue a pega inferior e a caixa com os porcas de borboleta, anilhas e parafusos (Fig. 2c) fornecidos.
- Coloque o alívio de tensão do cabo (12) na pega superior (na lateral do interruptor) (Fig. 2a).
- Ligue a pega superior e inferior com na anilha e os porcas de borboleta, anilhas e parafusos fornecidos (Fig. 2b).

NOTA: Mantenha o cabo na parte superior da parte superior da pega. Ligue o cabo ao tubo da pega usando os 3 grampos do cabo fornecidos.

- Encaixe cada roda no eixo, coloque a anilha por cima do eixo, insira o pino de separação no orifício do eixo e fixe-o (dobre o pino de separação para afastar as suas pernas), de seguida empurre as tampas da roda para a posição correta (Fig. 2d & 2h).
- Instale os suportes do cabo (Fig. 2e).
- Conjunto da caixa de recolha de relva (Fig. 2f): encaixe a tampa na parte inferior da caixa de recolha.
- Levante a aba e coloque a caixa de relva por cima dos entalhes de fixação (Fig. 2g).

8 FUNCIONAMENTO



Antes de ligar à corrente, verifique sempre se o interruptor está na posição off!

8.1 Ajustar a altura de corte (Fig 3a & 3b)



Certifique-se que a sua máquina está desligada e a lâmina está completamente imobilizada antes de ajustar a altura de corte!



ATENÇÃO: As lâminas continuam a rodar por uns segundos após desligar.

Para o primeiro corte da estação, deve ser selecionado um ajuste de corte alto.

A altura de corte pode ser definida em 3 alturas; 25, 45 e 65 mm.

8.2 Posição de ajuste da altura de corte da roda dianteira (Fig. 2a)

- Vire o corta-relvas ao contrário.
- Puxe o eixo da roda em direção à parte da frente do corta-relvas.
- Coloque o eixo da roda na posição de ajuste de altura de corte desejada.



Nota: Assegure-se de que tanto a roda dianteira direita como a esquerda se encontram na mesma posição de ajuste de altura de corte.

8.3 Posição de ajuste da altura de corte da roda traseira (Fig. 2b)

- Vire o corta-relvas de lado.
- Puxe o eixo da roda traseiro em direção à aba de recolha do corta-relvas.
- Coloque o eixo da roda na posição de ajuste de altura de corte desejada.



Nota: Assegure-se de que tanto a roda traseira direita como a esquerda se encontram na mesma posição de ajuste de altura de corte.

8.4 *Ligação elétrica*

A corrente da tomada (220-240 V) indicada na placa de características tem de corresponder à corrente da rede elétrica. Fusível da tomada de ligação: min. 10 A.

- Insira a ficha do cortador de relva na tomada do cabo de ligação da unidade.
- Para evitar que o cabo de extensão se desligue durante a utilização, passe o cabo de extensão (tomada da extremidade do cabo) pelo laço e prenda por cima do gancho antes de ligar a ficha.

8.5 *Ligar e desligar (Fig. 4)*



AVISO: Não ligue a unidade até estar completamente montada. Antes de ligar a unidade, verifique sempre sinais de danos no cabo de ligação, apenas devem ser usados cabos de ligação não danificados.



Nota: cabos de ligação danificados são altamente perigosos!



Se tentar ligar o cortador de relva em relva comprida, o motor pode sobreaquecer e danificar-se.

- Ligar: prima o botão de segurança (5) primeiro no interruptor combinado e mantenha-o premido até puxar a alavanca de comutação (6) de uma vez.
- Desligar: solte a alavanca de comutação (6).



Nota: ao cortar a relva, pouse o cabo de ligação em segurança em caminhos e em áreas que já foram cortadas.



AVISO: quando o motor tiver sido desligado, a lâmina continua a funcionar por alguns segundos, por isso não toque na parte interior do cortador de relva até que a lâmina fique imobilizada!

8.6 *Cortar a sua relva (Fig. 5)*

Selecione a altura de corte que se adequa à sua altura de relva desejada. Se necessário, corte a relva em diversas camadas para que um máximo de 4 cm de altura seja cortado numa única passagem.

Certifique-se de que irá evitar caminhos que podem dificultar a livre circulação do cabo de extensão.

Esvazie a caixa de relva (2) quando estiver cheia para evitar a obstrução da abertura de descarga. Para evitar obstrução da abertura de descarga e sobrecarga desnecessária do motor, certifique-se de que não irá passar por cima de nenhuma relva deixada nessa parte do relvado que já cortou.

Recomendamos o uso do cortador de relva como definido abaixo para alcançar resultados ideais e reduzir o risco de corte do cabo de alimentação.

- Coloque o conjunto do cabo de alimentação próximo do ponto inicial.
- Ligue o cortador de relva como descrito acima.
- Proceda como mostrado na Fig. 4.
- Mova da posição 1 para a posição 2.
- Rode para a direita e proceda para a frente para a posição 3.
- Rode para a esquerda e mova para a frente para a posição 4.
- Repita os procedimentos acima como necessário.

8.7 Lâmina (Fig. 6)

Desligue sempre o cortador de relva da tomada antes de verificar a lâmina de todas as formas. Após parar o motor, lembre-se de que a lâmina continuará a funcionar por alguns segundos até ficar imobilizada. Nunca tente parar a lâmina. Verifique em intervalos regulares se a lâmina está devidamente apertada, em bom estado de reparação e se está bem afiada. Afie ou substitua, se necessário. Se a lâmina em rotação bater em algum objeto pare o cortador de relva e aguarde até que a lâmina fique imobilizada. De seguida, verifique o estado da lâmina e do suporte da lâmina. Substitua imediatamente se a lâmina se tiver ficado danificada.



Para evitar possíveis ferimentos pessoais, certifique-se de seguir as instruções abaixo durante a operação:



Nunca use a máquina sem a aba traseira (7) ou a caixa de relva (2) colocada.



Não tente levantar a parte traseira da máquina, em vez disso, segure em cima a parte dianteira da máquina para reiniciar a máquina quando não rodar devido a relva dura.



Em declives, corte sempre lateralmente, nunca para cima e para baixo. Evite declives muito acentuados.



Nunca coloque as suas mãos e pés próximos ou por baixo de peças em rotação. Mantenha-se sempre afastado de uma abertura de descarga, se possível.

Se a lâmina deslizar, aperte o parafuso que segura a lâmina com a chave, ver Fig. 6.



Aviso! Observe as seguintes precauções:

- Desligue o cortador de relva da tomada e aguarde até que a lâmina pare de rodar antes de avançar.
 - Tenha cuidado para não se cortar. Use luvas de trabalho pesado ou um pano para segurar a lâmina.
 - Use apenas a lâmina de reposição especificada.
 - Não remova o impulsor, em nenhuma circunstância.
- Ver o parágrafo "Substituir a lâmina".

8.8 Utilizações diferentes

AVISO: apeans com um motor desligado e lâmina imobilizada.

Pode cortar a relva com ou sem a caixa de relva instalada.

8.8.1 Cortar a relva sem a caixa de relva

Se a caixa de recolha de relva não estiver instalada, a relva será expelida pela abertura traseira (entre a caixa do cortador de relva e a tampa traseira).

8.8.2 Cortar relva com o saco de recolha de relva

Para cortar relva com o saco de recolha de relva, Levante a tampa traseira e monte o saco de recolha de relva.

A relva será recolhida para a caixa de recolha.

9 DADOS TÉCNICOS

Número do artigo	POWEG63703
Tensão / Frequência nominal	230-240V~ 50Hz
Potência nominal	1000W
Velocidade de rotação	3450 min ⁻¹
Largura de corte	320 mm
Caixa/saco coletor	30 L
Altura de corte	25-45-65
Caixa do material	PP
Material da caixa de relva	PP
Número de posições de altura	3
Altura do punho ajustável	não
Motor de escova de carvão	sim
Diâmetro da roda dianteira	140 mm
Diâmetro da roda traseira	140 mm
Classe de isolamento	Classe II (duplo isolamento)
Alívio de tensão do cabo	sim

10 RUÍDO

Valores de emissão sonora, medidos em conformidade com a norma relevante. (K=3)

Nível de pressão acústica L _{pA}	79 dB(A)
-------------------------------------------	----------

Nível de potência acústica L _{wA}	96 dB(A)
--------------------------------------------	----------



ATENÇÃO! Use proteção de ouvidos quando a pressão sonora for superior a 85 dB(A).

a _w (Vibração)	2m/s ²	K = 1,5 m/s ²
---------------------------	-------------------	--------------------------

11 LIMPAR & MANUTENÇÃO



Antes de realizar qualquer manutenção ou trabalho de limpeza, desligue sempre a ficha da tomada!

11.1 Limpar

- Não pulverize a unidade com água. A entrada de água pode destruir a combinação interruptor/ficha e o motor elétrico.
- Limpe a unidade com um pano, escova manual, etc.

11.2 Inspeção especializada necessária:

- Se o cortador de relva bater num objeto.
- Se o motor parar de repente.
- Se a lâmina dobrar (não alinhe!).
- Se o eixo do motor dobrar (não alinhe!).
- Se ocorrer um curto-circuito ao ligar o cabo.

- Se as mudanças ficarem danificadas.
- Se a correia V estiver com defeito.

11.3 *Manutenção*

- Verifique a caixa de relva e quaisquer peças danificadas.
- Verifique a caixa de relva por sinais de desgaste em intervalos mais frequentes.
- Substitua quaisquer peças com desgaste ou danificadas.
- Para qualquer trabalho de reparação, por favor contacte o Departamento de Serviço.
- Use apenas peças de reposição originais para manutenção.
- O elemento exposto a desgaste mais severo é a lâmina. Verifique o estado da lâmina e o seu encaixe em intervalos regulares. Se a lâmina estiver com desgaste tem de ser substituída. Se ocorrer vibração excessiva do cortador de relva, é sinal de que a lâmina não está corretamente equilibrada ou foi deformada por impacto. Nesse caso, repare ou substitua a lâmina.

11.4 *Substituir e afiar a lâmina do cortador de relva*

- no final da estação de corte, afie sempre a lâmina do cortador de relva ou, se necessário, substitua a lâmina do cortador de relva por uma nova.
- Afie ou substitua a lâmina do seu cortador de relva preferencialmente num centro de serviço ao cliente (medição do desequilíbrio).



Lâminas desequilibradas irão provocar vibração violenta no cortador de relva – risco de acidente!

11.5 *Substituir a lâmina*



Cuidado: use luvas de trabalho.

Para substituir a lâmina:

- Rode o cortador de relva para o lado.
- Coloque o conjunto de fixação da lâmina no eixo do motor.
- Coloque a lâmina alinhada.
- Coloque os parafusos da lâmina nos orifícios.
- Aperte o parafuso da lâmina com uma chave de 13 mm.

12 **ARMAZENAR**

- Desligue o cabo de alimentação.
- Deixe que o motor arrefeça por aprox. 30 minutos.
- Inspeccione, repare ou substitua o cabo de alimentação se apresentar sinais de desgaste ou danos.
- Aperte ou substitua peças com desgaste, soltas ou danificadas. Limpe exaustivamente.
- Para proteger da ferrugem limpe todas as peças de metal com um pano com óleo ou pulverize com lubrificante suave.
- Armazene com o cabo de extensão num local fechado e seco, longe do alcance de crianças para evitar utilização não autorizada ou danos.
- Cubra com uma lona para proteção adicional.
- Se transportar. Certifique-se de prender devidamente a unidade ao veículo.
- Para reduzir o espaço de armazenamento, a pega superior pode ser dobrada para baixo ao soltar o aperto de bloqueio manual.



Cuidado: não trilhe o cabo elétrico ao dobrar a pega.

13 GARANTIA

- Este produto tem uma garantia de um período de 24 meses efetivos, a partir da data de aquisição pelo primeiro utilizador.
- Esta garantia cobre todas as falhas do material ou produção, mas não inclui: baterias, carregadores, peças com defeito por desgaste de utilização normal, como suportes, escovas, cabos e tomadas ou acessórios como brocas, lâminas de serra, etc., danos ou defeitos que sejam resultado de utilização indevida, acidentes ou alterações, nem os custos de transporte.
- Danos e/ou defeitos resultantes de utilização inadequada também não estão cobertos pelas condições de garantia.
- Renunciamos também qualquer responsabilidade por quaisquer ferimentos corporais resultantes de utilização inadequada da ferramenta.
- As reparações apenas devem ser levadas a cabo por um centro de serviço ao cliente autorizado para ferramentas Powerplus.
- A qualquer momento pode obter mais informação através do número 00 32 3 292 92 90.
- Quaisquer custos de transporte devem sempre ser imputados ao cliente, exceto se acordado de outra forma por escrito.
- Ao mesmo tempo, não pode ser entregue qualquer reivindicação de garantia, se o dano do aparelho resulta de uma manutenção negligente ou de uma sobrecarga.
- Uma exclusão definitiva da garantia resulta de danos causados por permeação de líquidos, penetração excessiva de poeira, danificação intencional (deliberadamente ou devido à grave falta de cuidados), uso não apropriado (utilização para fins não adequados para este aparelho), utilização não qualificada (p.ex. não respeitando as instruções dadas neste manual), montagem incorreta, queda de raio, voltagem de rede incorreta. Esta lista não é restritiva.
- Nunca a aceitação de reivindicações de garantia pode levar à prolongamento da garantia ou ao início de um novo período de garantia em caso da substituição do aparelho.
- Por isso, aparelhos ou componentes substituídos sob garantia ficam na posse de Varo NV.
- Nós reservamos o direito de rejeitar qualquer reivindicação onde a aquisição não possa ser verificada ou quando é visível que o produto não foi utilizado corretamente. (Limpeza das ranhuras de ventilação, escovas de carvão utilizadas com regularidade, ...)
- Deverá guardar o seu talão de compra como prova de aquisição do produto.
- A sua ferramenta desmontada deverá ser devolvida ao representante num estado de limpeza aceitável, na sua caixa de transporte original (aplicável às unidades acompanhadas da prova de compra).

14 MEIO-AMBIENTE



Se a sua máquina necessitar de ser substituída após uma utilização prolongada, não a coloque no lixo doméstico. Elimine-a de uma forma ecologicamente segura. O lixo produzido pelas máquinas elétricas não pode ser eliminado com o lixo doméstico normal. Faça a reciclagem onde existam instalações adequadas. Consulte as autoridades locais ou o seu revendedor para conselhos sobre a recolha e a eliminação.

15 DECLARAÇÃO DE CONFORMIDADE

A VARO – Vic. Van Rompuy N.V. – Joseph Van Instraat 9 – 2500 Lier – Bélgica, declara que apenas a seguinte máquina/o seguinte aparelho,

Designação do aparelho: CORTA-RELVAS 1000W 320mm

Marca: PowerPlus

Modelo nº.: POWEG63703

se encontra em conformidade com os requisitos essenciais e outras provisões relevantes das Diretivas/Regulamentos Comunitárias aplicáveis, com base na aplicação das normas Europeias harmonizadas. Qualquer alteração não autorizada do equipamento anula esta declaração.

Diretivas/Regulamentos Europeias (incluindo, se aplicável, as respetivas emendas até à data de assinatura):

2011/65/EU

2006/42/EC

2014/30/EU

2000/14/EC Annex VI LwA

Measured 93dB(A)

Guaranteed 96dB(A)

Notified Body TuV Sud - DE

Normas Europeias harmonizadas (incluindo, se aplicável, as respetivas emendas até à data de assinatura):

EN62841-1 : 2015

EN IEC 62841-4-3 : 2021

EN IEC 55014-1 : 2021

EN IEC 55014-2 : 2021

EN IEC 61000-3-2 : 2019

EN61000-3-3 : 2013

Detentor da Documentação Técnica: Philippe Vankerkhove, VARO – Vic. Van Rompuy N.V.

O signatário atua em nome da administração da empresa,

Philippe Vankerkhove

Assuntos Regulamentares – Gestor de Conformidade

13/10/2023, Lier - Belgium

1	TILTENKT BRUK	3
2	BESKRIVELSE (FIG. 1A & 1B)	3
3	PAKKENS INNHOLD	3
4	SYMBOLFORKLARING	4
5	GENERELLE SIKKERHETSADVARSLER	5
5.1	<i>Arbeidsplassen</i>	5
5.2	<i>Elektrisk sikkerhet</i>	5
5.3	<i>Personssikkerhet</i>	5
5.4	<i>Vær nøyaktig og omhyggelig når du omgås elektroverktøy</i>	6
5.5	<i>Service</i>	6
6	UTFYLLENDE SIKKERHETSINSTRUKSER FOR GRESSKLIPPERE	6
7	MONTERING	8
8	BRUK	8
8.1	<i>Justering av klippehøyden. Fig. 3a & 3b)</i>	8
8.2	<i>Justering av forhjulenes klippehøydeposisjon (Fig. 3a)</i>	9
8.3	<i>Justering av bakhjulenes klippehøydeposisjon (Fig. 3b & 3c)</i>	9
8.4	<i>Tilkobling til strømmettet (Fig. 6)</i>	9
8.5	<i>Slå på og av (Fig. 4)</i>	9
8.6	<i>Klippe plenen (Fig. 5)</i>	10
8.7	<i>Kniv (Fig. 6)</i>	10
8.8	<i>Ulike bruksformer</i>	11
8.8.1	<i>Klipping uten gressoppsamler</i>	11
8.8.2	<i>Klipping med gressoppsamler</i>	11
9	TEKNISKE DATA	11
10	STØY	11
11	RENGJØRING & VEDLIKEHOLD	12
11.1	<i>Rengjøring</i>	12
11.2	<i>En spesialist må inspisere maskinen hvis:</i>	12
11.3	<i>Vedlikehol</i>	12
11.4	<i>Enten slipe eller bytte ut kniven</i>	12

11.5	<i>Skifte kniven</i>	12
12	OPPBEVARING	12
13	GARANTI	13
14	MILJØ	13
15	SAMSVARSERKLÆRING	14

**GRESSKLIPPER 1000W – 320MM
POWEG63703****1 TILTENKT BRUK**

Dette produktet er beregnet på privat gressklipping. Egner seg ikke til profesjonelt bruk..



ADVARSEL! Av sikkerhetshensyn bør du lese denne brukerhåndboken og generelle sikkerhetsinstruksjoner nøye før maskinen tas i bruk. Hvis maskinen leveres videre til en tredjeperson må også bruksanvisningen følge med.

2 BESKRIVELSE (FIG. 1a & 1b)

1. Motorhus
2. Gressoppsamler
3. Nedre håndtak
4. Øvre håndtak
5. Sikkerhetsknapp
6. Bryterspak
7. Bakre avleder
8. Kabelholder
9. Fremhjul
10. Bakhjul
11. Dekk
12. Kabeloppheng
13. Bryterboks

3 PAKKENS INNHOLD

- Fjern alle pakkematerialer.
- Fjern all gjenværende innpakning og alle transportinnlegg (hvis aktuelt).
- Sjekk at pakkens innhold er fullstendig.
- Sjekk apparatet, strømledningen, støpslet og alt tilbehør for transportskader.
- Ta vare på pakkematerialene så lenge som mulig, helst til slutten av garantiperioden. Deretter må du kaste det i ditt lokale avfallssystem.



**ADVARSEL: Emballasjen er ikke leketøy! Barn må ikke leke med plastposer!
Kvelningsfare!**













- 1 x gressklipper
- 1 x instruksjonshåndbok
- 1 x gressoppsamler
- 2 x ledningsklemme
- 4 x festeknotter og skruer
- 1 x krok (kabelfestekrok)



Hvis du oppdager manglende eller skadede deler må du ta kontakt med forhandleren.

4 SYMBOLFORKLARING

Følgende symboler brukes i denne bruksanvisningen eller på maskinen:

	<p>Les bruks- og servicemanualen nøye. Gjør deg godt kjent med kontroller og med korrekt bruk av utstyret.</p>
	<p>Ikke bruk klipperen med andre personer (spesielt barn) eller dyr i nærheten.</p>
	<p>ADVARSEL! Ikke plasser hender eller føtter nær eller under roterende deler. Hold deg alltid unna utkaståpningen. Knivene fortsetter å rotere en stund etter at maskinen er slått av.</p>
	<p>Kople alltid maskinen fra strømforsyningen før du rengjør, inspiserer eller justerer noen av delene, eller hvis strømkabelen skades eller flokes.</p>
	<p>Hold strømkabelen unna knivene, og følg alltid med på hvor kabelen befinner seg.</p>
	<p>Bruk aldri maskinen i regn eller under fuktige eller våte forhold. Fuktighet gir fare for elektrisk støt.</p>
	<p>Klasse II – Maskinen er dobbeltisolert. Den behøver derfor ingen jordledning.</p>
	<p>I samsvar med de vesentlige kravene i EU-direktivene.</p>
	<p>Vent til alle maskinens komponenter har stoppet helt opp før du rører ved dem. Knivene fortsetter å rotere i noen sekunder etter at maskinen er slått av, og en roterende kniv kan forårsake skade.</p>
	<p>Bruk hansker.</p>
	<p>Bruk vernebriller.</p>
	<p>Bruk hørselsvern.</p>



Elektriske produkter skal ikke kastes sammen med husholdningsavfall.

5 GENERELLE SIKKERHETSADVARSLER

Samtlige sikkerhetsregler og advarsler må leses. Hvis du ikke følger sikkerhetsreglene kan det føre til elektrisk støt, brann og/eller alvorlige personskader. Begrepet "elektroverktøy" som er brukt i advarslene henviser til elektroverktøy som drives fra strømmettet (med kabel) eller med batteri (uten kabel).

5.1 Arbeidsplassen

- Hold arbeidsplassen ren og ryddig. Rot og dårlig opplyst arbeidsområde kan føre til ulykker.
- Bruk apparatet i omgivelser som ikke er eksplosjonsfarlige og der det ikke finnes brennbare væsker, gasser eller støv. Elektroverktøy avgir gnister som kan antenne støv eller damp.
- Hold barn og andre personer unna når du bruker elektroverktøyet. Forstyrrelser kan føre til at du mister kontrollen over apparatet.

5.2 Elektrisk sikkerhet



Kontroller alltid at strømtilførselen stemmer med spenningen på typeskiltet.

- Støpslet på apparatet må passe i stikkontakten. Støpslet må ikke endres. Ikke bruk overgangsplugger som ikke har samme beskyttelse som apparatet. Støpsler som ikke er modifisert og passende stikkontakter reduserer faren for elektrisk støt.
- Unngå kroppskontakt med jordede flater, som rør, varmeovner og kjøleskap. Jordingen av disse øker faren for elektrisk støt.
- Hold apparatet unna regn og fuktighet. Inntrenging av vann i apparatet øker faren for elektrisk støt.
- Ikke bruk kabelen til å bære apparatet, henge det opp eller når du trekker støpslet ut av stikkontakten. Hold kabelen unna varme, olje, skarpe kanter eller bevegelige deler på apparatet. Skadete eller krøllede kabler øker faren for elektrisk støt.
- Når du bruker elektroverktøy utendørs må du bare bruke skjøtekabler som er tillatt brukt utendørs. Bruk av skjøtekabler som er beregnet på utendørs bruk reduserer faren for elektrisk støt.
- Hvis du må bruke elektroverktøy på områder med mye fuktighet, må du bruke et overspenningsvern. Hvis du bruker et overspenningsvern vil du redusere faren for støt.

5.3 Personssikkerhet

- Elektroverktøy må brukes med sunn fornuft. Ikke bruk apparatet hvis du er trøtt eller er påvirket av narkotika, alkohol eller medikamenter. Et øyeblikks uoppmerksomhet når du bruker apparatet kan føre til personskader..
- Bruk personlig verneutstyr og bruk alltid vernebriller. Bruk av personlig verneutstyr som støvmaske, sklisliske vernesko, hjelm eller hørselsvern, når forholdene krever det, reduserer faren for personskader.
- Unngå utilsikket oppstart. Forsikre deg om at bryteren er slått AV før du plugges inn støpslet. Hvis du bærer elektroverktøy med fingeren på bryteren, eller hvis du plugges inn et verktøy med bryteren PÅ, inviterer du til ulykker.
- Fjern justeringsverktøy eller skrunøkler før du slår på apparatet. Et verktøy eller nøkkel som blir sittende i elektroverktøyet kan føre til personskade.
- Ikke strekk deg for langt. Pass på at du står støtt og at du alltid er i balanse. På denne måten kan du være i stand til å kontrollere verktøyet også i uventede situasjoner.

- Bruk egnede klær. Ikke bruk vide klær eller smykker. Hold hår, klær og hansker unna bevegelige deler. Løse klær, smykker eller langt hår kan henge seg opp i bevegelige deler.
- Når det kan monteres støvavsug- og oppsamlingsinnretninger, må du forsikre deg om at disse er riktig tilkoblet og at de brukes riktig. Bruk av slike innretninger kan redusere støvrelaterte farer.

5.4 Vær nøyaktig og omhyggelig når du omgås elektroverktøy

- Ikke overbelast apparatet. Bruk riktig elektroverktøy i forhold til arbeidet som skal utføres. Korrekt elektroverktøy vil gjøre jobben bedre og sikrere når det arbeider innenfor den belastningen det er beregnet til.
- Ikke bruk elektroverktøyet hvis bryteren ikke kan slå det på og av. Hvis det ikke lenger er mulig å kontrollere elektroverktøyet med bryteren, er det farlig å bruke og må repareres.
- Trekk støpslet ut av stikkontakten før du gjør justeringer, skifter tilbehør eller setter bort verktøyet. Disse forholdsreglene forhindrer at apparatet startes utilsiktet.
- Oppbevar elektroverktøy som ikke skal brukes utenfor barns rekkevidde. Ikke la personer du ikke stoler på eller som ikke har lest denne bruksanvisningen bruke apparatet. Elektroverktøy er farlige når de brukes av uerfarne personer.
- Elektroverktøy må vedlikeholdes. Kontroller at bevegelige deler fungerer som de skal og ikke klemmer, om deler er brukket eller skadet og alle andre forhold som kan ha innvirkning på verktøyets funksjon. Reparer skadete deler før du bruker verktøyet. Mange ulykker skyldes dårlig vedlikeholdte elektroverktøy.
- Hold kutteverktøy skarpe og rene. Omhyggelig vedlikeholdte kutteverktøy med skarpe kuttekanter klemmer mindre og er lettere å bruke.
- Bruk elektroverktøy, tilbehør, innsatser osv. i samsvar med denne bruksanvisningen og i samsvar med spesielle anvisninger som gjelder for respektive verktøyet. Ta hensyn til arbeidsforholdene og arbeidet som skal utføres. Bruk av elektroverktøy til annet enn tiltenkt formål kan føre til farlige situasjoner.

5.5 Service

- La bare kvalifiserte fagfolk reparere elektroverktøyet, og bruk bare originale reservedeler. På denne måten kan du være sikker på at verktøyet er sikkert å bruke.

6 UTFYLLENDE SIKKERHETSINSTRUKSER FOR GRESSKLIPPERE



ADVARSEL: Hvis du ikke retter deg etter en sikkerhetsadvarsel, kan dette føre til alvorlig skade på deg selv og andre. Følg alltid sikkerhetsmessige forholdsregler for å redusere faren for brann, elektrisk støt og personskade. Ta vare på brukerhåndboken og les gjennom den med jevne mellomrom for å bruke maskinen sikkert, og for å instruere andre som bruker maskinen.



ADVARSEL: Denne maskinen skaper et elektromagnetisk felt under bruk. Under visse omstendigheter kan dette feltet forstyrre aktive eller passive medisinske implantater. For å redusere faren for alvorlige eller dødelige skader, anbefaler vi at personer med medisinske implantater ber legen og produsenten av implantatet om råd før de bruker denne maskinen.



ADVARSEL: Bruken av verktøyet kan føre til at et fremmedlegeme slynges mot øynene, noe som kan føre til alvorlig synsskade. Når du bruker elektriske verktøy bør du alltid bruke sikkerhetsbriller eller vernebriller med sidebeskyttelse og eventuell en heldekkende ansiktsmaske. Vi anbefaler en sikkerhetsmaske med vidsyn over briller, eller standard vernebriller med sidebeskyttelse.

- Ikke la barn eller personer som ikke kjenner til denne håndboken bruke gressklipperen. Lokale forskrifter kan begrense bruken til visse aldersgrupper.
- Ikke bruk klipperen med andre personer (spesielt barn) eller dyr i nærheten.
- Husk at operatøren eller brukeren er ansvarlig for ikke å utsette andre personer eller deres eiendom for skade eller farer.
- Ikke bruk gressklipperen hvis du har bare føtter eller åpne sandaler. Bruk alltid solide sko og langbukser.
- Inspiser området der gressklipperen skal brukes og fjern alle steiner, kvister, vaiere og andre fremmedlegemer.
- Før du bruker maskinen må du alltid inspiserer kniver, knivbolter og kutteenhet for skader og slitasje.
- Skift ut slitte eller skadede kniver og bolter i sett for å opprettholde balansen.
- Bruk maskinen kun i dagslys eller med godt kunstig lys.
- Unngå å bruke maskinen i vått gress.
- Gå, men løp aldri.
- Ikke bruk gressklipperen med defekte vern eller uten sikkerhetsanordninger som f.eks. deflektorer og/eller gressoppsamler på plass.
- Det kan være farlig å klippe gress på elvebredder.
- Ikke klipp gress i for bratte skråninger.
- Sørg alltid for å stå støtt ved arbeid i skråninger eller på vått gress.
- Klipp alltid på tvers av skråninger, ikke opp og ned.
- Vær meget forsiktig når du bytter retning i skråninger.
- Vær meget forsiktig når du går bakover eller trekker gressklipperen mot deg.
- Klipp aldri gresset ved å trekke klipperen mot deg.
- Vent til knivene stopper hvis gressklipperen må veltes på siden for transport, når du krysser underlag som ikke er gress, og når du transporterer gressklipperen til og fra området som skal klippes.
- Ikke velt gressklipperen på siden når starter den eller slår på motoren, bortsett fra hvis gressklipperen må tippes for å startes i langt gress. I dette tilfellet må du ikke tippe den mer enn nødvendig, og du må løfte opp den delen som vender bort fra operatøren. Sørg alltid for at begge hender styrer maskinen før du setter den ned på bakken igjen.
- Slå på gressklipperen i samsvar med instruksjonene, og med føttene på god avstand fra knivene.
- Ikke plasser hender eller føtter nær eller under roterende deler.
- Hold deg alltid unna utkaståpningen.
- Ikke løft eller bær en gressklipper med motoren i gang.
- Trekk ut støpslet fra stikkkontakten:
- Når du forlater maskinen.
- Før du skal fjerne en blokkering.
- Før du sjekker, rengjør eller arbeider på klipperen.
- Etter å ha truffet et fremmed objekt. Inspiser gressklipperen for skade og utfør reparasjon etter behov dersom klipperen begynner å vibrere unormalt mye (sjekk med én gang).
- Sørg for at alle muttere, bolter og skruer sitter godt fast slik at gressklipperen er sikker å arbeide med.
- Sjekk gressoppsamleren ofte for slitasje eller skade.
- Skift ut slitte og skadede deler for sikkerhets skyld.
- Ikke koble en skadet ledning til strømforsyningen, og ikke berør en skadet ledning før den er koblet fra strømforsyningen. En skadet ledning kan gjøre at du kommer i kontakt med strømførende deler.
- Ikke berør bladet før maskinen er koblet fra strømforsyningen og bladet har stanset helt opp.
- Hold skjøteledningen unna knivene. Bladet kan skade ledningen og gjøre at det blir kontakt med strømførende deler.
- Påse at barna ikke leker med maskinen.

- Denne maskinen er ikke beregnet på å brukes av personer (inkludert barn) med reduserte fysiske, sensoriske eller mentale egenskaper, heller ikke av personer med manglende erfaring og kunnskap, med mindre de gis opplæring eller får tilsyn av en person som har ansvar for deres sikkerhet.
- Hvis strømledningen skades, må den skiftes ut hos produsenten, hos en servicerepresentant eller tilsvarende fagmann for å unngå farer.
- Før at maskinen skal brukes på sikker måte, anbefaler vi at strømforsyningen skal gis via en reststrømsbryter med en utslagsstrøm på maksimalt 30 mA.
- Rull skjøteledningen din helt ut før bruk for å unngå overoppheting og redusert klippereffekt. Når du er ferdig med å bruke ledningen, må du rulle den forsiktig opp for å unngå knekk.
- Før bruk må du sjekke strøm- og skjøteledning for tegn på slitasje eller skade. Hvis ledningen skades under bruk, må den øyeblikkelig kobles fra strømkilden.
- Ikke før klipperen over grusganger eller veier med motoren i gang.

7 MONTERING

Se Fig. 2a-h

- Koble sammen det nedre håndtaket og huset med de medfølgende vingemuttre, skiver og skruer (Fig. 2c).
- Sett kabeloppheget (12) på det øvre håndtaket (på bryterens side) (Fig. 2a).
- Koble sammen det øvre og nedre håndtaket med de medfølgende vingemuttre, skiver og skruer. (Fig. 2b).
MERK: Hold kabelen på den øvre siden av den øvre håndtaksdelen. Koble kabelen til håndtaksrøret ved å bruke de to medfølgende kabelklemmene.
- Monter hvert hjul på akselen, sett skiven over akselen, sett inn en låsepinne i akselens hull og fest den (bend låsepinnens ben åpne), og trykk så hjuldekslene på plass (Fig. 2d & 2h).
- Fest kabelholderne (Fig. 2e).
- Gressoppsamlerenhet (Fig. 2f): fest lokket på den nedre delen av oppsamleren.
- Løft klaffen og plasser gressoppsamleren over hakene (Fig. 2g).

8 BRUK



Før du kobler maskinen til strømforsyningen, må du alltid sjekke at bryteren er slått av!

8.1 Justering av klippehøyden. Fig. 3a & 3b)



! Påse at maskinen er slått av og at knivene står helt stille før du justerer klippehøyden.



OBS: Knivene fortsetter å rotere i noen sekunder etter at maskinen er slått av, og en roterende kniv kan forårsake skade.

For sesongens første klipping bør du velge en høy klippeposisjon. Kuttehøyden kan stilles inn i 3 høyder: 25, 45 og 65 mm.

8.2 Justering av forhjulenes klippehøydeposisjon (Fig. 3a)

- Snu klipperen på hodet.
- Trekk hjulakselen mot fronten av klipperen.
- Plasser hjulakselen i ønsket klippehøydeposisjon.



Merk: Påse at begge fronthjulene (venstre og høyre) plasseres i samme klippehøydeposisjon.

8.3 Justering av bakhjulenes klippehøydeposisjon (Fig. 3b & 3c)

- Legg klipperen på siden.
- Trekk bakre hjulaksel mot klipperens oppsamlerklaff.
- Plasser hjulakselen i ønsket klippehøydeposisjon.



Merk: Påse at begge bakhjulene (venstre og høyre) plasseres i samme klippehøydeposisjon.

8.4 Tilkobling til strømmettet (Fig. 6)

Nettspenningen (220-240 V) som indikeres på typeskiltet må tilsvare spenningen i nettet. Sikring for strømtilførsel: min. 10 A.

- Sett pluggen fra klipperen inn i kontakten på skjøteledningen.
- For å hindre at skjøteledningen løsner under bruk, plasserer du skjøteledningen (kontakten) gjennom løkken og fester den over kroken før pluggen settes i.

8.5 Slå på og av (Fig. 4)



ADVARSEL! Ikke slå på enheten før den har blitt fullstendig montert. Før du slår klipperen på må du alltid sjekke skjøteledningen for tegn på skade. Kun uskadede ledninger kan brukes.



Merk: Skadede skjøteledninger er svært farlige!



Hvis du forsøker å starte gressklipperen i langt gress, kan motoren overopphetes og skades.

- Slå på: Trykk inn sikkerhetsknappen (5) på kombinasjonsbryteren og holde den inne samtidig som du trekker i bryterspaken (6).
- Slå av: Slipp bryterspaken (6).



Merk: Mens du klipper bør du strekke ut skjøteledningen på et trygt sted som ikke skal klippes eller som allerede er klippet.



ADVARSEL! Når motoren har blitt slått av, fortsetter knivene å rotere i flere sekunder, så du må ikke ta på undersiden av klipperen før de har stoppet helt opp!

8.6 Klippe plenen (Fig. 5)

Velg klippehøyden som passer til ønsket gresslengde. Om nødvendig klipper du flere omganger med maks 4 cm klippet i hver omgang.

Pass på å velge en rute for klippingen som gjør at skjøteledningen kan løpe fritt.

Tøm gressoppsamleren (2) når den er full for å unngå at utkaståpningen blokkeres. For å unngå blokkering av utkaståpningen og dermed unødvendig belastning på motoren, må du unngå å klippe gress som er igjen der du allerede har klippet.

Vi anbefaler å bruke gressklipperen som beskrevet nedenfor for å oppnå optimale resultater, og for å redusere risikoen for å kutte strømkabelen.

- Plasser den største delen av strømkabelen nær startpunktet.
- Slå på gressklipperen som beskrevet over.
- Fortsett som vist i Fig. 4.
- Flytt fra posisjon 1 til posisjon 2.
- Sving til høyre og fortsett mot posisjon 3.
- Sving til venstre og kjør mot posisjon 4.
- Gjenta de ovennevnte prosedyrene etter behov.

8.7 Kniv (Fig. 6)

Koble alltid klipperen fra strømmen før du sjekker kniven på noen måte. Etter at du har stoppet motoren, må du huske at kniven fremdeles vil gå i noen sekunder før den stopper. Ikke forsøk å stoppe kniven. Sjekk med jevne mellomrom at kniven sitter godt festet, at den er i god stand og at den er skarp. Slip eller skift ut etter behov.

Hvis den roterende kniven treffer et objekt under klippingen, stopp klipperen og vent til kniven står helt stille. Sjekk deretter tilstanden på kniven og knivholderen. En kniv som skades må skiftes ut med en gang.



Av hensyn til din egen sikkerhet må du følge disse instruksjonene når du arbeider:



Bruk aldri maskinen uten bakre avleder (7) eller gressoppsamler (2) festet.



Ikke forsøk å løfte opp den bakre delen av maskinen. Hvis kniven stopper på grunn av for tykt gress, skal du heller løfte den fremre delen av maskinen.



Klipp på tvers av skråninger, aldri opp og ned. Unngå ekstremt bratte skråninger.



Ikke plasser hender eller føtter nær eller under roterende deler. Hold deg unna utkaståpningen hvis det er mulig.



Hvis kniven slurer, stram til bolten som holder kniven med en skiftenøkkel, se Fig. 6.

Advarsel! Vær oppmerksom på følgende forholdsregler:

- Koble gressklipperen fra strømmettet og vent til kniven har sluttet å rotere før du går videre.
- Vær forsiktig så du ikke skjærer deg. Bruk kraftige hansker eller en klut til å gripe kniven.
- Bare bruk den spesifiserte utskiftningskniven.
- Ikke fjern skovlen av noen som helst grunn.

Se avsnittet «Skifte kniven».



ADVARSEL: kun med motor og kniv fullstendig stoppet.

Du kan klippe med eller uten gressoppsamleren installert.

8.8.1 Klipping uten gressoppsamler

Hvis gressoppsamleren ikke er installert, vil gresset bli kastet ut av den bakre åpningen (mellom klipperens hus og det bakre dekslet).

8.8.2 Klipping med gressoppsamler

For å klippe med gressoppsamling, Hev det bakre dekslet og monter gressoppsamleren. Gresset vil bli samlet opp i gressoppsamleren.

9 TEKNISKE DATA

Artikkelnummer	POWEG63703
Nominell spenning / frekvens	230-240V~ 50Hz
Nominell effekt	1000W
Rotasjonshastighet	3450 min ⁻¹
Kuttebredde	320 mm
Oppsamlingsboks/-pose	30 L
Kuttehøyde	25-45-65
Materialhus	PP
Gressboksmateriale	PP
Antall høydeposisjoner	3
Justerbar håndtakshøyde	nei
Kullbørstemotor	ja
Diameter framhjul	140 mm
Diameter bakhjul	140 mm
Isolasjonsklasse	Class II (dobbeltisolert)
Kabeloppheng	ja

10 STØY

Støyemisjonsverdier målt i samsvar med relevant standard. (K=3)

Lydtrykknivå L_{PA}

79 dB(A)

Lydeffektnivå L_{WA}

96 dB(A)



VIKTIG! Bruk hørselsvern når lydtrykket er over 85 dB(A).

a_w (Vibrasjon):

2m/s²

K = 1,5 m/s²

11 RENGJØRING & VEDLIKEHOLD

Før du utfører vedlikehold eller rengjøring må du alltid koble maskinen fra nettstrømmen!

11.1 Rengjøring

- Ikke sprøyt vann på maskinen. Inntrengende vann kan ødelegge brytere/plugger og den elektriske motoren.
- Rengjør maskinen med en klut, børste osv.

11.2 En spesialist må inspisere maskinen hvis:

- Hvis gressklipperen treffer et hardt objekt.
- Hvis motoren plutselig stopper.
- Hvis kniven bøyes (ikke forsøk å rette ut!).
- Hvis motoraksen bøyes (ikke forsøk å rette ut!).
- Hvis det oppstår en kortslutning med ledningen tilkoblet.
- Hvis girene skades.
- Hvis V-reimen er defekt.

11.3 Vedlikehol

- Sjekk gressoppsamleren og andre deler for skade.
- Sjekk gressoppsamleren ofte for tegn på slitasje.
- Skift ut alle slitte eller skadede deler.
- For reparasjoner, kontakt teknisk service.
- Bruk kun originale reservedeler.
- Kniven er mest utsatt for slitasje. Sjekk tilstanden til kniven og festene med jevne mellomrom. Når kniven er slitt, må den skifte ut. Hvis gressklipperen vibrerer for mye, er det et tegn på at kniven er i ubalanse eller har blitt deformert av et støt. Kniven må da repareres eller skiftes ut.

11.4 Enten slipe eller bytte ut kniven

- På slutten av klippesesongen må du alltid enten slipe eller bytte ut kniven.
- Dette må helst utføres av en servicetekniker, som må balansere kniven riktig.



En ubalansert kniv vil få maskinen til å vibrere, noe som utgjør en fare for ulykker!

11.5 Skifte kniven

Forsiktig: Bruk arbeidshansker!

For å skifte ut kniven:

- Legg gressklipperen over på siden.
- Plasser knivfestesettet inn i motorens aksel.
- Plasser kniven innrettet.
- Plasser knivens skruer inn i hullene.
- Stram til knivbolten meden 13 mm skrunøkkel.

12 OPPBEVARING

- Koble fra strømledningen.
- La motoren kjøles ned i ca. 30 minutter.
- Inspiser, reparer eller skift ut strømledningen ved tegn på slitasje eller skade.
- Trekk til eller skift alle løse eller skadede deler. Rengjør grundig.

- Beskytt maskinen mot rust ved å påføre alle metalldele et tynt lag smørelje med en klut eller spray.
- Oppbevar maskinen og skjøteledningen på et låst og tørt sted, utenfor barnas rekkevidde, for å unngå uautorisert bruk eller skade.
- Dekk maskinen med en presenning for ekstra beskyttelse.
- Transport: Fest maskinen godt på kjøretøyet.
- For å redusere plassbehovet kan det øvre håndtaket foldes sammen ved å åpne låseskruen.



Forsiktig: Ikke klem den elektriske ledningen når du folder sammen håndtaket.

13 GARANTI

- Dette produktet garanteres for en periode på 24 måneder fra datoen produktet ble kjøpt av første bruker.
- Denne garantien dekker alle material- eller produksjonsfeil, med unntak av: batterier, ladere, defekte deler som følge av vanlig slitasje, f.eks. lagre, børster, kabler og plugger eller tilbehør som bor, borebits, sagblader osv. eller skader eller feil som skyldes feil bruk, uhell eller endringer. Garantien dekker heller ikke kostnader ved forsendelse.
- Skader og/eller defekter som skyldes ukorrekt bruk dekkes heller ikke av garantien.
- Vi fraskriver oss også alt ansvar for personskader som skyldes ukorrekt bruk av verktøyet.
- Reparasjoner må utføres ved et autorisert kundeservicesenter for Powerplus verktøy.
- Du kan alltid få flere opplysninger ved å ringe 00 32 3 292 92 90.
- Alle transportkostnader skal alltid betales av kunden, med mindre noe annet er skriftlig avtalt.
- Garantien dekker ikke skader som skyldes manglende vedlikehold eller overbelastning.
- Garantien dekker bestemt ikke skader som skyldes inntrenging av væsker, inntrenging av mye støv, overlatt skade (med hensikt eller ved grov uaktsomhet), feilaktig bruk (bruk til noe produktet ikke er beregnet på), ikke-kompetent bruk (for eksempel ved at anvisningene i håndboken ignoreres), feilaktig montering, lynnedslag eller feil nettspenning. Denne listen er ikke begrensende.
- Garantikrav som aksepteres vil aldri føre til en forlengelse av garantiperioden. Heller ikke vil en ny garantiperiode starte dersom produktet erstattes.
- Produkter eller deler som erstattes under garantien, tilfaller Varo NV.
- Vi forbeholder oss retten til å avvise ethvert krav der kjøpet ikke kan verifiseres, eller når det er åpenbart at produktet ikke har blitt korrekt vedlikeholdt (rene ventilasjonsåpninger, kullbørster skiftet regelmessig, osv.).
- Du må ta vare på kvitteringen som bevis på datoen for kjøpet.
- Verktøyet må returneres til din forhandler (uten demontering) i en akseptabel, ren tilstand (i originalemballasjen), sammen med kvittering på kjøpet.

14 MILJØ



Hvis det skulle være nødvendig å skifte ut maskinen etter lang tids bruk, må den ikke kastes i husholdningsavfallet. Kast den på en miljømessig forsvarlig måte. Avfall produsert av elektriske maskiner bør ikke bli behandlet som normalt husholdningsavfall. Sørg for å resirkulere der hvor spesialanlegg eksisterer. Be lokale myndigheter eller forhandler om råd angående tømning og resirkulering.

15 SAMSVARSERKLÆRING

VARO – Vic. Van Rompuy N.V. – Joseph Van Instraat 9 – 2500 Lier – Belgium, erklærer at,

Produkt: GRESSKLIPPER 1000W 320mm
Merke: PowerPlus
Modell: POWEG63703

oppfyller de vesentlige kravene og andre relevante bestemmelser i gjeldende EU-direktiver/forskriftene, basert på bruken av europeiske, harmoniserte standarder. Enhver uautorisert endring av apparatet vil annullere denne erklæringen.

Eu-Direktiver (med eventuelle endringer inntil dato for underskrift):

2011/65/EU

2006/42/EC

2014/30/EU

2000/14/EC

Annex VI

LwA

Measured

93dB(A)

Guaranteed

96dB(A)

Notified Body

TuV Sud - DE

Europeiske harmoniserte standarder (med eventuelle endringer inntil dato for underskrift):

EN62841-1 : 2015

EN IEC 62841-4-3 : 2021

EN IEC 55014-1 : 2021

EN IEC 55014-2 : 2021

EN IEC 61000-3-2 : 2019

EN61000-3-3 : 2013

Oppbevarer av teknisk dokumentasjon: Philippe Vankerkhove, VARO – Vic. Van Rompuy N.V.

Undertegnede handler på vegne av selskapets CEO,

Philippe Vankerkhove
Regulatoriske saker - Samsvarsleder
13/10/2023, Lier - Belgium

1	TILSIGTET BRUG	3
2	BESKRIVELSE (FIG. 1)	3
3	MEDFØLGENDE INDHOLD.....	3
4	SYMBOLER.....	4
5	GENERELLE SIKKERHEDSFORSKRIFTER.....	5
5.1	<i>Arbejdsområde.....</i>	5
5.2	<i>Elektrisk sikkerhed</i>	5
5.3	<i>Personlig sikkerhed.....</i>	5
5.4	<i>Omhyggelig håndtering og anvendelse af el-værktøjer</i>	6
5.5	<i>Service.....</i>	6
6	YDERLIGERE SIKKERHEDSFORSKRIFTER TIL PLÆNEKLIPPERE	6
7	MONTERING	8
8	BETJENING.....	8
8.1	<i>Justering af klippehøjden (Fig. 3a & 3b).....</i>	8
8.2	<i>Justering af fronthjulets klippehøjdeposition (Fig. 3a).....</i>	9
8.3	<i>Justering af baghjulets klippehøjdeposition (Fig. 3b & 3c).....</i>	9
8.4	<i>Strømtilslutning</i>	9
8.5	<i>Tænding og slukning (Fig. 4)</i>	9
8.6	<i>Klipning af plænen (Fig. 5)</i>	10
8.7	<i>Kniv (Fig. 6).....</i>	10
8.8	<i>Forskellige anvendelser</i>	11
8.8.1	<u><i>Klipning uden græsopsamler.....</i></u>	11
8.8.2	<u><i>Klipning med græsopsamler.....</i></u>	11
9	TEKNISKE DATA	11
10	STØJ.....	12
11	RENGØRING & VEDLIGEHOLDELSE.....	12
11.1	<i>Rengøring.....</i>	12
11.2	<i>Plæneklipperen skal efterses af en fagmand:.....</i>	12
11.3	<i>VEDLIGEHOLDELSE.....</i>	12

11.4	<i>Udskiftning og slibning af kniven</i>	12
11.5	<i>Udskiftning af kniven</i>	12
12	OPBEVARING	13
13	GARANTI	13
14	MILJØ	14
15	KONFORMITETSERKLÆRING	14

PLÆNEKLIPPER 1000W – 320MM POWEG63703

1 TILSIGTET BRUG

Dette produkt er beregnet til privat plæneklipping. Ikke egnet til erhvervsmæssig brug.



ADVARSEL! Læs af hensyn til sikkerheden denne vejledning omhyggeligt, før maskinen tages i brug. Giv kun el-værktøjet videre til andre sammen med denne vejledning.

2 BESKRIVELSE (FIG. 1)

1. Motorhus
2. Græsopsamler
3. Nederste styr
4. Øverste styr
5. Sikkerhedsknap
6. Koblingsgreb
7. Deflektorbagskærm
8. Kabelholder
9. Forhjul
10. Baghjul
11. Skjold
12. Kabelafastning
13. Omskifterboks

3 MEDFØLGENDE INDHOLD

- Fjern al emballage.
- Fjern resterende emballage og forsendelsesmateriale (om nødvendigt).
- Kontroller, at hele pakkens indhold er der.
- Kontroller værktøjet, strømledningen, strømtikket og alt tilbehør for beskadigelser under transporten.
- Opbevar emballagen så lang tid som muligt indtil garantiperiodens ophør. Kasser det i dit lokale affaldssystem bagefter.



**ADVARSEL: Emballage er ikke legetøj! Børn må ikke lege med plastikposer!
Risiko for kvælning!**













- 1 x PLÆNEKLIPPER
- 1 x instruktionsbog
- 1 x græspose
- 2 x kabelklemmer
- 4 x spændegreb og skruer
- 1 x krog (kabelophængskrog)



Kontakt venligst forhandleren, når der mangler dele, eller de er beskadigede.

4 SYMBOLER

I denne brugervejledning og/eller på maskinen anvendes der følgende piktogrammer:

	<p>Læs betjeningsvejledningen omhyggeligt. Gør dig fortrolig med anvendelsen af apparatet, før du tager det i brug.</p>
	<p>Brug aldrig plæneklipperen, når der er andre i nærheden, især ikke børn.</p>
	<p>Hold ikke hænder eller fødder i nærheden af eller under roterende dele. Kniven drejer fortsat et stykke tid, efter at plæneklipperen er standset.</p>
	<p>Fjern altid kablet fra strømkilden, før der foretages rengøring, inspektion eller justering af en hvilken som helst del, eller hvis kablet er beskadiget eller viklet ind i noget.</p>
	<p>Hold altid strømforsyningskablet på forsvarlig afstand af kniven, og vær altid opmærksom på, hvor kablet befinder sig.</p>
	<p>Brug aldrig maskinen i regnvejrr eller i fugtige eller våde omgivelser. Fugt udgør en elektrisk stødfare.</p>
	<p>Klasse II - Maskinen er dobbeltisoleret, jordledning er derfor ikke nødvendigt.</p>
	<p>Overholder de væsentlige krav i EU-direktiv(er).</p>
	<p>Vent indtil alle maskinens komponenter er stoppet helt, før du rører dem. Knivene fortsætter med at rotere i et par sekunder, efter motoren slukkes. En roterende kniv kan forårsage kvæstelser.</p>
	<p>Brug handsker.</p>
	<p>Anvendelse af beskyttelsesbriller anbefales.</p>
	<p>Anvendelse af beskyttelse mod støj anbefales.</p>



Elektronik produkter må ikke bortskaffes som husholdningsaffald.

5 GENERELLE SIKKERHEDSFORSKRIFTER

OBS! Samtlige anvisninger bør læses. Fejl p.g.a. manglende overholdelse af anvisningerne nedenfor kan forårsage elektriske stød, brand og/eller alvorlige kvæstelser. Begrebet „El-værktøj” i det følgende refererer til netdrevne el-værktøjer (med netkabel) eller batteridrevet (trådløst) el-værktøj.

5.1 Arbejdsområde

- Hold arbejdsområdet rent og ryddeligt. Uorden og arbejdsområder med dårlig belysning kan medføre ulykker.
- Med dette værktøj må der ikke arbejdes i omgivelser med eksplosionsfare, hvor der findes brændbare væsker, gas eller støv. El-værktøjer producerer gnister, som kan antænde støvet eller dampene.
- Hold børn og andre personer væk, mens el-værktøjet benyttes. Hvis man distraheres, kan man miste kontrollen over værktøjet.

5.2 Elektrisk sikkerhed



Kontroller altid at strømforsyningen svarer til spændingen på mærkepladen.

- Værktøjets tilslutningsstik skal passe ind i stikdåsen. Netstikket må ikke ændres på nogen måde. Brug ingen adapterstik sammen med apparater med beskyttelsesjording. Uændrede netstik og passende stikdåser reducerer faren for elektriske stød.
- Undgå kropskontakt med jordede overflader, f.eks. rør, radiatorer, komfurer og køleskabe. Der er øget fare for elektriske stød, når kroppen er jordet.
- Hold værktøjet væk fra regn og fugtighed. Indtrængning af vand i et el-værktøj øger faren for elektriske stød.
- Netkablet må ikke misbruges til at bære værktøjet, hænge det op eller trække netstikket ud af stikdåsen. Hold netkablet væk fra varme, olie, skarpe kanter eller bevægelige dele af værktøjet. Beskadede eller indfiltrede netkabler øger faren for elektriske stød.
- Hvis der arbejdes udendørs med et el-værktøj, må der kun bruges forlængerkabler, som er tilladt til udendørs anvendelse. Anvendelse af et forlængerkabel, som er egnet til udendørs anvendelse, reducerer faren for elektriske stød.
- Hvis el-værktøjet skal anvendes et sted, hvor det er fugtigt, skal der anvendes en strømforsyning der er beskyttet mod anløbsstrøm/reststrøm. Anvendelse af en reststrømsenhed reducerer risikoen for elektrisk stød.

5.3 Personlig sikkerhed

- Vær opmærksom. Hold øje med, hvad du gør, og brug el-værktøjet med fornuft. Brug ikke værktøjet, hvis du er træt eller påvirket af narkotika, alkohol eller lægemidler. Et øjeblikkelig uopmærksomhed ved anvendelsen af værktøjet kan medføre alvorlige kvæstelser.
- Brug personligt sikkerhedsudstyr og altid sikkerhedsbriller. Anvendelse af personligt sikkerhedsudstyr; f.eks. støvmaske, skridsikre sikkerhedssko, sikkerhedshjelm eller høreværn, alt efter el-værktøjets art og anvendelse, reducerer faren for kvæstelser.
- Undgå utilsigtet ibrugtagning. Kontrollér, at afbryderen er i positionen "FRA (0)", inden netstikket sættes ind i stikdåsen. Hvis man har fingeren på afbryderen, mens værktøjet bæres, eller tilslutter værktøjet til strømforsyningen i tændt tilstand, kan der ske ulykker.
- Fjern indstillingsværktøjer eller skruenøgler, inden værktøjet tændes. Et værktøj eller en nøgle, som befinder sig en drejende del af værktøjet, kan forårsage kvæstelser.

- Overvurdér ikke dine evner. Sørg altid for, at du står sikkert og er i balance. På denne måde kan værktøjet styres bedre i uventede situationer.
- Brug egnet beklædning. Bær ikke løst siddende tøj eller smykker. Hold håret, tøj og handsker væk fra bevægelige dele. Løst siddende tøj, smykker eller langt hår kan gribes af bevægelige dele.
- Hvis der monteres støvudsugnings- og opsamlingsanordninger, skal man kontrollere, at disse er tilsluttet og anvendes korrekt. Anvendelse af disse anordninger reducerer farer, der skyldes støv.

5.4 Omhyggelig håndtering og anvendelse af el-værktøjer

- Overbelast ikke værktøjet. Brug det el-værktøj, der er beregnet til det arbejde, der skal udføres. Med det passende el-værktøj arbejder man bedre og mere sikkert inden for det oplyste ydelsesområde.
- Brug ikke el-værktøjer med defekte afbrydere. Et el-værktøj, som ikke længere kan tændes eller slukkes, er farligt og skal repareres.
- Træk netstikket ud af stikdåsen, inden der foretages justeringer på værktøjet, tilbehørsdele skiftes ud eller værktøjet renses. Denne sikkerhedsforanstaltning forhindrer utilsigtet start af værktøjet.
- El-værktøjer, som ikke benyttes, skal opbevares udenfor børns rækkevidde. Giv ikke personer, som ikke er fortrolige med værktøjet eller ikke har læst disse anvisninger, lov til at bruge værktøjet. El-værktøjer er farlige, hvis de anvendes af uerfarne personer.
- Vedligehold værktøjet omhyggeligt. Kontrollér, at bevægelige dele af værktøjet fungerer upåklageligt og ikke sidder fast, og om dele er knækket eller beskadiget på en sådan måde, at værktøjets funktion påvirkes. Beskadigede dele skal repareres, inden værktøjet bruges. Mange ulykker skyldes dårligt vedligeholdte el-værktøjer.
- Hold skærende værktøjer skarpe og rene. Omhyggeligt vedligeholdte skærende værktøjer med skarpe skærekanter komme ikke til at sidde fast og er lettere at styre.
- Brug el-værktøjer, tilbehør, ekstraudstyr osv. i overensstemmelse med disse anvisninger og sådan, som det er foreskrevet for den pågældende type apparat. Tag i denne forbindelse hensyn til arbejdsbetingelserne og det arbejde, der skal udføres. Brug af el-værktøjer til andre anvendelser end de tiltænkte kan medføre farlige situationer.

5.5 Service

- Værktøjet må kun repareres af kvalificeret fagpersonale og med originale reservedele. Dette sikrer, at værktøjets sikkerhed bevares.

6 YDERLIGERE SIKKERHEDSFORSKRIFTER TIL PLÆNEKLIPPERE



ADVARSEL: Manglende overholdelse af en sikkerhedsadvarsel kan resultere i alvorlig skade på dig selv eller andre. Følg altid sikkerhedsanvisningerne for at mindske risikoen for brand, elektrisk stød og personskade. Gem brugervejledningen og gennemgå den ofte for fortsat sikker drift og instruer andre, der skal bruge dette værktøj.



ADVARSEL: Denne maskine producerer et elektromagnetisk område under brug. Under visse omstændigheder kan dette område forstyrre aktive eller passive medicinske implantater. For at reducere risikoen for alvorlige eller dødelige kvæstelser, anbefaler vi personer med medicinske implantater at konsultere deres læge samt producenten af det medicinske implantat, før de betjener maskinen.



ADVARSEL: Brugen af hvilket som helst værktøj kan resultere i, at fremmedlegemer bliver slynget ind i dine øjne, hvilket kan resultere i alvorlige øjenkvæstelser. Før du anvender el-værktøjet, bør du altid iføre dig beskyttelsesbriller eller sikkerhedsbriller med sideafskærmning samt en fuld ansigtsmaske, når det er nødvendigt. Vi anbefaler brug af en sikkerhedsmaske med bredt udsyn over briller eller almindelige sikkerhedsbriller med sideafskærmning.

- Børn og personer, som ikke er bekendt med denne vejledning, må aldrig anvende plæneklipperen. Lokale bestemmelser kan lægge begrænsning på brugerens alder.
- Klip aldrig græsset, når der er personer - herunder især børn - eller kæledyr i nærheden.
- Brugeren bærer ansvaret ulykker og farlige situationer som involverer andre personer og deres ejendom.
- Når du klipper græs, skal du altid anvende passende fodtøj og lange bukser. Du må ikke anvende maskinen, hvis du ikke har sko på, eller hvis du har sandaler på.
- Kontroller grundigt det område, hvor maskinen skal bruges, og fjern alle sten, grene, kabler og andre genstande.
- Inspicer altid maskinen visuelt og kontroller at knive, knivbolte og skæremonteringen ikke er slidte eller beskadigede før hver ibrugtagning.
- Udskift slidte og beskadigede knive og bolte sætvis for at bevare balancen.
- Maskinen må kun anvendes i dagslys eller under tilstrækkelig kunstig belysning.
- Undgå om muligt at bruge plæneklipperen til vådt græs.
- Løb aldrig; gå
- Brug aldrig plæneklipperen med beskadigede beskyttelsesskærme eller når beskyttelsesudstyr, for eksempel skærme og/eller græsopsamlere, ikke er på plads.
- Klipping af skråninger kan være farligt:
 - Klip ikke græs på meget stejle skråninger.
 - Sørg altid for at du har et sikkert fodfæste, når du klipper skråninger eller vådt græs.
 - Klik altid græsset på tværs af skråninger; aldrig op og ned.
 - Vær ekstra forsigtig når du skifter retning på skråninger.
 - Vær ekstra forsigtig når du går baglæns eller trækker maskinen ind mod dig selv.
 - Klip aldrig græs ved at trække plæneklipperen mod dig.
 - Hvis plæneklipperen skal vippes for at krydse andre overflader end græs, samt når plæneklipperen transporteres til og fra det område som skal klippes, skal du vente indtil knivene er stoppet helt.
- Plæneklipperen må ikke vippes, mens motoren startes, medmindre den skal vippes for at kunne starte i langt græs. Hvis dette er tilfældet, må den ikke vippes mere end højst nødvendigt og løft kun den del som peger væk fra brugeren. Sørg altid for at begge hænder er i betjeningspositionen, før maskinen sættes ned på jorden igen.
- Start plæneklipperen som anført i vejledningen og med fødderne i sikker afstand til kniven.
- Placer ikke hænder eller fødder i nærheden af eller under roterende dele.
- Hold altid sikker afstand til udslyngningsåbninger.
- Bær eller løft aldrig plæneklipperen, mens motoren kører.
- Træk stikket ud af kontakten:
 - hver gang plæneklipperen forlades.
 - før rydning af en blokering
 - før du kontrol, rengøring samt arbejde på enheden.
 - efter at have ramt en genstand. Kontroller plæneklipperen for skader og foretag eventuelle reparationer.
- Sørg for at alle møtrikker, bolte og skruer er strammet til, så du er sikker på, at udstyret er i sikker driftsmæssig stand.
- Kontroller regelmæssigt græsopsamleren for slid og forringelse.

- Udskift af sikkerhedshensyn slidte og beskadigede dele.
- Tilslut aldrig et beskadiget kabel til stikkontakten og rør aldrig ved et beskadiget kabel, før det er koblet fra strømforsyningen. Et beskadiget kabel resultere i kontakt med strømførende dele.
- Rør aldrig ved kniven, før maskinen er afbrudt fra strømforsyningen og kniven er standset helt
- Hold forlængerkabler væk fra kniven. Kniven kan forårsage skader på kabler og føre til kontakt med strømførende dele.
- Børn skal være under opsyn for at sikre, at de ikke leger med apparatet.
- Dette apparat er ikke beregnet til brug af personer (heriblandt børn) med nedsatte fysiske, sensoriske eller mentale evner, eller manglende erfaring og viden, medmindre de er under opsyn eller får instruktion i brugen af apparatet af en person, der er ansvarlig for deres sikkerhed.
- Hvis det eksterne fleksible kabel eller ledning på denne enhed bliver beskadiget, må det, for at undgå skader, kun blive udskiftet af fabrikanten eller dennes serviceværksted eller en tilsvarende kvalificeret person.
- Følg vejledningen for sikker brug af apparatet, herunder en anbefaling om, at det skal forsynes med strøm via en fejlstrømsafbryder, der har en udløsningsstrøm på højst 30 mA.
- Rul din forlængerledning helt ud før brug for at forhindre overophedning og tab af klippeeffektivitet. Efter brug skal ledningen oprulles forsigtigt for at undgå knæk.
- Før ibrugtagning skal forsynings- og forlængerledningen kontrolleres for tegn på skader eller ælde. Hvis ledningen bliver beskadiget under brug, skal du straks tage ledningen ud af stikkontakten.
- Kryds ikke veje eller grusstier mens maskinen stadig kører.

7 MONTERING

Se Fig. 2a-h

- Forbind det nederste håndtag og huset med de medfølgende vingemøtrikker, skiver og skruer.
- Sæt kabelafastningen (12) på det øverste håndtag (ved siden af kontakten) (Fig. 2a).
- Forbind det øvre og nedre håndtag medfølgende vingemøtrikker, skiver og skruer (Fig. 2b).
BEMÆRK: Hold kablet på oversiden af den øvre håndtagsdel. Forbind kablet til håndtaget med de to medfølgende kabelklemmer.
- Monter hvert hjul på akslen, læg skiven over akslen, indsæt splitten i hullet på akslen og fastgør den (bøj splitbenene åbne), tryk derefter hjuldækslerne på plads (Fig. 2d & 2h).
- Fastgør kabelholderne (Fig. 2e).
- Montering af græsopsamler (Fig. 2f): Fastgør låget på nederste del af opsamlingsboksen.
- Løft klappen og anbring græsopsamleren over hankene (Fig. 2g).

8 BETJENING



Før værktøjet sluttes til strømforsyningen skal det altid sikres, at kontakten er i "off-position" (slukket).

8.1 Justering af klippehøjden (Fig. 3a & 3b)



Sørg for, at plæneklipperen er slukket, og kniven står helt stille, før klippehøjden justeres.



BEMÆRK: Knivbladene fortsætter med at rotere nogle få sekunder, efter maskinen slukkes. Et roterende knivblad kan forårsage personskade.

Ved sæsonens første klipning bør der vælges en høj klippeposition.

Klippehøjden kan indstilles i 3 højder: 25, 45 og 65 mm.

8.2 Justering af fronthjulets klippehøjdeposition (Fig. 3a)

- Vend plæneklipperen om.
- Træk hjulakslen mod fronten på plæneklipperen.
- Indstil hjulakslen til den ønskede klippehøjde.



Bemærk: sørg for at både det forreste højre og venstre hjul er indstillet til samme klippehøjde.

8.3 Justering af baghjulets klippehøjdeposition (Fig. 3b & 3c)

- Anbring plæneklipperen på siden.
- Træk bagakslen mod plæneklipperens opsamlingsflap.
- Indstil hjulakslen i den ønskede klippehøjde.



Bemærk: sørg for at både bag højre og venstre hjul befinder sig i position samme justering af klippehøjden.

8.4 Strømtilslutning

Netspændingen (220-240 V), der er angivet på typeskiltet, skal stemme overens med strømforsyningen. Strømsikringstilslutning: Min. 10A.

- Sæt plæneklipperens i kontakten på enhedens tilslutningskabel.
- For at forhindre forlængerledningen fra at blive frakoblet under brug, skal forlængerledningen (ledningsenden med stikket) føres gennem løkken og fastgøres over krogen, før stikket tilsluttes.

8.5 Tænding og slukning (Fig. 4)



ADVARSEL! Tænd ikke enheden, før den er færdigmonteret. Før der tændes for enheden, skal tilslutningskablet altid kontrolleres for tegn på skader. Der må kun anvendes ubeskadigede kabler.



Bemærk: Beskadigede tilslutningskabler er yderst farlige!



Hvis du forsøger at starte plæneklipperen i højt græs, kan motoren blive overophedet og blive beskadiget.

- Tænd: Tryk på sikkerhedsknappen (5) på kombinationsafbryderen først, og hold den nede, indtil der skal trækkes i koblingsgrebet (6) på samme tid.
- Sluk: Slip koblingsgrebet (6).



Bemærk: Mens plænen klippes, skal tilslutningsledningen anbringes sikkert på stier og områder, der allerede er blevet klippet.



ADVARSEL! Når motoren er slukket, fortsætter kniven med at køre i flere sekunder. Undgå derfor at røre ved undersiden af plæneklipperen, indtil kniven er stoppet!

8.6 Klipping af plænen (Fig. 5)

Vælg den klippehøjde som vil passe til den ønskede græshøjde. Klip om nødvendigt græsset i flere lag, så der højst klippes en græshøjde på 4 cm i én enkelt arbejdsgang.

Sørg for, at du vil undgå stier, som kan hæmme den frie bevægelse af forlængerledningen.

Tøm græsopsamleren (2), så snart den er fyldt for at undgå at blokere udledningsåbningen. For at undgå tilstopning af udledningsåbningen og unødvendig overbelastning af motoren, skal du sørge for ikke at klippe noget græs, der er tilbage på den del af plænen, du allerede har klippet. Vi anbefaler, at plæneklipperen bruges som beskrevet nedenfor for at opnå optimale resultater og reducere risikoen for at skære netledningen over.

- Placer hovedparten af netledningen tæt på startpunktet.
- Tænd for plæneklipperen som beskrevet ovenover.
- Fortsæt som vist Fig. 4.
- Flyt fra position 1 til position 2.
- Drej til højre og fortsæt til position 3.
- Drej til venstre og fortsæt mod position 4.
- Gentag ovenstående fremgangsmåde efter behov.

8.7 Kniv (Fig. 6)

Plæneklipperens stik skal altid tages ud af kontakten, før der udføres nogen form for kontrol af kniven. Når du har stoppet motoren, skal du huske at kniven stadig vil køre i et par sekunder, før den stopper helt. Forsøg aldrig at stoppe kniven. Kontroller regelmæssigt, at kniven er korrekt fastspændt, i god stand, og at den er skarp. Slib eller udskift kniven efter behov.

Hvis den roterende kniv rammer en genstand, skal plæneklipperen stoppes. Vent, indtil kniven er stoppet helt. Kontroller herefter kniven og knivholderens tilstand. Kniven skal straks udskiftes, hvis den er blevet beskadiget.



For at undgå eventuel skade på dig selv, skal du sørge for at følge nedenstående instrukser under brug:



Maskinen må aldrig bruges uden monteret bagklap (7) eller græsopsamler (2)



Forsøg ikke at løfte maskinens bagende. I stedet for skal den forreste del af maskinen løftes ved genstart, når kniven ikke kan rotere på grund af for kraftigt græs.



På skråninger skal græsset altid klippes sidelæns, aldrig op og ned. Undgå ekstremt stejle skråninger.



Anbring aldrig hænder eller fødder i nærheden af eller under roterende dele. Hold altid afstand til udledningsåbningen, hvis det er muligt.

Hvis klingens glider, skal bolten, der holder kniven, strammes med en skruenøgle, se Fig. 6.



Advarsel! Overhold følgende forholdsregler:

- Afbryd plæneklipperen fra strømforsyningen, og vent indtil kniven er stoppet, før du fortsætter.
 - Pas på ikke at skære dig selv. Brug robuste handsker eller en klud til at tage fat om kniven.
 - Brug kun den specificerede reservedelskniv.
 - Hjulet må ikke fjernes under nogen omstændigheder.
- Se afsnittet "Udskiftning af kniven".

8.8 Forskellige anvendelser



ADVARSEL: Kun med en stoppet motor og stillestående kniv.

Plæneklipperen kan anvendes både med og uden græsopsamler.

8.8.1 Klipning uden græsopsamler

Hvis græsopsamleren ikke er installeret, vil græsset blive kastet ud af bagåbningen (mellem huset og bagklappen).

8.8.2 Klipning med græsopsamler

Ved klipning med græsopsamleren Løft bagskærmen og græsopsamleren påmonteres. Græsset samles i opsamleren.

9 TEKNISKE DATA

Varenummer	POWEG63703
Mærkespænding / frekvens	230-240V~ 50Hz
Mærkeeffekt	1000W
Rotationshastighed	3450 min ⁻¹
Klippebredde	320 mm
Græskasse/-pose	30 L
Klippehøjde	25-45-65
Skjoldmateriale	PP
Grass box material	PP
Antal højdepositioner	3
Indstillelig håndtagshøjde	ingen
Kulbørstemotor	ja
Forhjulsdiameter	140 mm
Baghjulsdiameter	140 mm
Isoleringsklasse	Class II (dobbelt isoleret)
Kabeltrækaflastning	ja

10 STØJ

Støjemissionsværdier er målt i overensstemmelse med gældende standarder. (K=3)

Lydtryksniveau L_{pA}	79 dB(A)
-------------------------	----------

Lydeffektniveau L_{wA}	96 dB(A)
--------------------------	----------



BEMÆRK: brug høreværn når lydtrykket er over 85 dB(A).

a_w (Vibrationsniveau):	2m/s ²	K = 1,5 m/s ²
---------------------------	-------------------	--------------------------

11 RENGØRING & VEDLIGEHOLDELSE



Træk altid stikket ud af kontakten, før der udføres vedligeholdelses- eller rengøringsarbejde!

11.1 Rengøring

- Maskinen må ikke sprøjtes med vand. Vandindtrængning kan ødelægge afbryder-/stikkombinationsenheden samt den elektriske motor.
- Rengør maskinen med en klud, børste osv.

11.2 Plæneklipperen skal efterses af en fagmand:

- Hvis den rammer en genstand.
- Hvis motoren stopper pludseligt.
- Hvis kniven er bøjet (ikke er justeret!).
- Hvis motorakslen er bøjet (ikke er justeret!).
- Hvis der opstår kortslutning, når kablet er tilsluttet.
- Hvis gearene er beskadiget.
- Hvis kileremmen er defekt.

11.3 VEDLIGEHOLDELSE

- Kontroller græsopsamlere samt for eventuelle beskadigede dele.
- Kontroller regelmæssigt græsopsamlere for slid.
- Udskift alle slidte og beskadigede dele.
- Kontakt vores serviceafdeling, hvis der skal udføres nogen form for reparationsarbejde.
- Brug kun originale reservedele til vedligeholdelse.
- Kniven er den genstand, der er udsættet for størst slid. Kontroller tilstanden af kniven og dens armatur med jævne mellemrum. Kniven skal udskiftes, når den er blevet slidt. Hvis plæneklipperen begynder at vibrere kraftigt, er det et tegn på, at kniven ikke er korrekt afbalanceret, eller er blevet deformet ved sammenstød. I sådanne tilfælde skal kniven repareres eller udskiftes.

11.4 Udskiftning og slibning af kniven

- Udskiftning og slibning af kniven ved græsklipningssæsonens afslutning.
- Kniven skal helst slibes eller, hvis det er påkrævet, udskiftes med en ny. Få altid kniven efterslibet eller udskiftet hos et kundeservicecenter (måling af ubalance).



Ubalancerede knive vil få plæneklipperen til at vibrere voldsomt og medføre risiko for ulykke!

11.5 Udskiftning af kniven



Forsigtig: Brug arbejdshandsker.

Sådan udskiftes kniven:

- Vend plæneklipperen om.
- Placer knivfastgørelsessættet i motorens aksel.
- Anbring kniven så den flugter korrekt.
- Sæt knivskruen i hullerne.
- Spænd knivbolten med en 13 mm skruenøgle.

12 OPBEVARING

- Træk ledningen ud af stikkontakten.
- Lad motoren køle ned i cirka 30 minutter.
- Efterse, reparer eller udskift strømkablet ved tegn på slid eller skader.
- Fastspænd, reparer eller udskift alle slidte, løse og beskadigede dele. Rengør maskinen grundigt.
- Beskyt delene mod rust ved at tørre alle metaldele med en olieagtig klud eller spray dem med let smøremiddel.
- Opbevares med forlængerledningen på et aflåst, tørt sted, der er utilgængeligt for børn for at forhindre uautoriseret brug eller skade.
- Dækkes løst med en presenning for ekstra beskyttelse.
- Ved transport: Sørg for at fastgøre maskinen ordentligt til køretøjet.
- For at reducere pladsforbruget, kan det øverste styrfoldes ned ved at løsne låsegrebet.



Forsigtig: Sørg for at strømkablet ikke kommer i klemme, når styret foldes ned.

13 GARANTI

- Produktet dækker af garanti i en periode på 24 måneder fra den første købers købsdato.
- Garantien dækker alle materiale- eller produktionsfejl. Den omfatter ikke: batterier, opladere, dele, der udsættes for normal slitage, såsom lejer, børster, ledninger, stik eller tilbehør såsom bor, borebits, savklinger, osv., beskadigelse eller defekter som følge af misbrug, ulykke eller ændring eller transportomkostninger.
- Beskadigelse og/eller defekter som følge af misbrug er heller ikke omfattet af nærværende garanti.
- Vi fraskriver os også alt ansvar for enhver personskade som følge af forkert brug af værktøjet.
- Reparationer må kun udføres af et autoriseret kundeservicecenter til Powerplus-værktøjer.
- Du kan altid få mere information på tlf. 00 32 3 292 92 90.
- Alle transportomkostninger skal altid afholdes af kunden, medmindre andet er aftalt skriftligt.
- Ligeledes kan der ikke forlanges erstatning under nærværende garanti, hvis skaden på apparatet er opstået som følge af uagtsom vedligeholdelse eller overbelastning.
- Garantien dækker ikke skader der opstår som følge af gennemtrængt væske, overdreven støvexponering, bevidst beskadigelse (forsætligt eller ved grov uagtsomhed), upassende anvendelse (brug til formål som apparatet ikke er egnet til), ukompetent brug (såsom ikke at respektere instrukserne i denne vejledning), inkompetent montering, lynnedslag, forkert netspænding. Denne liste er ikke fuldstændig.
- Accept af krav under garantien kan ikke føre til forlængelse af garantiperioden eller påbegyndelsen af en ny garantiperiode, hvis apparatet udskiftes.
- Apparater eller dele, som udskiftes under garantien, bliver Varo NV's ejendom.
- Vi forbeholder os retten til at afvise alle krav, hvis købet ikke kan bekræftes, eller hvis det er tydeligt, at produktet ikke har været behørigt vedligeholdt. (rene udluftningsåbninger, regelmæssig service af kulbørster,...)
- Købskvitteringen skal opbevares som bevis på købsdatoen.

- Det samlede værktøj skal returneres til forhandleren i rimelig ren stand, i den originale blæseformede æske (hvis relevant for enheden) sammen med købsdokumentation.

14 MILJØ



Hvis maskinen skal skiftes ud efter lang tids brug, må den ikke bortskaffes som husholdningsaffald, men skal bortskaffes på en miljømæssigt forsvarlig måde. Affald produceret af de elektriske maskiner må ikke behandles som normalt husaffald. Sørg for at genbruge det, hvor der findes egnede anlæg til det. Kontakt den lokale instans eller forhandleren for at få rådgivning om indsamling og bortskaffelse.

15 KONFORMITETSERKLÆRING



VARO – Vic. Van Rompuy N.V. - Joseph Van Instraat 9 - 2500 Lier - Belgien erklærer hermed, at

Apparatbeskrivelse:	Elektrisk plæneklipper 1000W
Varemærke:	PowerPlus
Varenummer:	POWEG63703

er i overensstemmelse med de væsentlige krav og andre relevante bestemmelser i gældende europæiske direktiver og forordninger, der er baseret på anvendelse af europæiske harmoniserede standarder. Enhver uautoriseret modifikation af apparatet ugyldiggør denne erklæring.

EU-direktiver og forordninger (herunder eventuelle tillæg frem til datoen for undertegnelsen):

2011/65/EU
2006/42/EC
2014/30/EU
2000/14/EC

Annex VI

LwA

Målt 93dB(A)

Garanteret 96dB (A)

Notified Body TuV Sud - DE

Harmoniserede europæiske standarder (herunder eventuelle tillæg frem til datoen for undertegnelsen):

EN62841-1 : 2015
EN IEC 62841-4-3 : 2021
EN IEC 55014-1 : 2021
EN IEC 55014-2 : 2021
EN IEC 61000-3-2 : 2019
EN61000-3-3 : 2013

Indehaver af den tekniske dokumentation: Philippe Vankerkhove, VARO - Vic. Van Rompuy N.V.

Undertegnede handler på vegne af selskabets administrerende direktør,

Philippe Vankerkhove
Regulatory Affairs (afdelingen for juridiske anliggender) – Compliance Manager
13/10/2023, Lier - Belgium

1	ZAMÝŠLENÉ POUŽITÍ.....	3
2	POPIS (OBR. 1).....	3
3	SEZNAM OBSAHU BALENÍ.....	3
4	SYMBOLY	4
5	OBECNÁ BEZPEČNOSTNÍ UPOZORNĚNÍ PRO ELEKTRICKÉ NÁSTROJE.....	5
5.1	<i>Pracovní oblast</i>	5
5.2	<i>Elektrická bezpečnost</i>	5
5.3	<i>Osobní bezpečnost</i>	6
5.4	<i>Používání elektrických nástrojů a péče o ně</i>	6
5.5	<i>Servis</i>	6
6	DOPLŇKOVÉ BEZPEČNOSTNÍ POKYNY PRO TRAVNÍ SEKAČKY.....	7
7	MONTÁŽ.....	8
8	OBSLUHA	9
8.1	<i>Nastavení výšky sekání (obr. 3a & 3b)</i>	9
8.2	<i>Seřízení polohy výšky sekání předního kola (obr. 3a)</i>	9
8.3	<i>Seřízení polohy výšky sekání zadního kola (obr. 3b & 3c)</i>	9
8.4	<i>Připojení napájení</i>	9
8.5	<i>Zapínání a vypínání (obr. 4)</i>	9
8.6	<i>Sekání trávníku (obr. 5)</i>	10
8.7	<i>Nůž (obr. 6)</i>	10
8.8	<i>Různá použití</i>	11
8.8.1	<i>Sečení bez sběrného boxu</i>	11
8.8.2	<i>Sekání s vakem na sběr trávy</i>	11
9	TECHNICKÉ ÚDAJE.....	12
10	HLUČNOST	12
11	ČIŠTĚNÍ & ÚDRŽBA	12
11.1	<i>Čištění</i>	12
11.2	<i>Odborná prohlídka je nutná:</i>	12
11.3	<i>ÚDRŽBA</i>	13

11.4	Výměna a ostření žacího nože	13
11.5	Výměna nože (obr. 12)	13
12	ULOŽENÍ	13
13	ZÁRUKA	14
14	ŽIVOTNÍ PROSTŘEDÍ	14
15	PROHLÁŠENÍ O SHODĚ	15

**TRAVNÍ SEKAČKA 1000W – 320MM
POWEG63703****1 ZAMÝŠLENÉ POUŽITÍ**

Výrobek je určen pro domácí sekání trávniku. Není vhodné pro profesionální použití.



UPOZORNĚNÍ! Než začnete zařízením používat, přečtěte si v zájmu své vlastní bezpečnosti tento návod k použití a obecné bezpečnostní instrukce. Váš elektrický nástroj by se měl předávat dalším osobám jen s těmito pokyny.

2 POPIS (OBR. 1)

1. Skříň motoru
2. Vak na sběr trávy
3. Spodní rukojeť
4. Horní rukojeť
5. Bezpečnostní tlačítko
6. Páčka vypínače
7. Zadní deflektor
8. Držák kabelu
9. Přední kolo
10. Zadní kolo
11. Kapota
12. Odlehčovač tahu kabelu
13. Spínací skříňka

3 SEZNAM OBSAHU BALENÍ

- Odstraňte veškeré balicí materiály.
- Odstraňte zbývající obaly a přepravní přípravky (jsou-li přítomny).
- Zkontrolujte úplnost obsahu obalu.
- Zkontrolujte, zda na zařízení, síťové přívodní šňůře, zástrčce a veškerém příslušenství nevznikly během přepravy škody.
- Uložte si balicí materiály na co nejdelší dobu, nejlépe až do konce záruční doby. Potom je zlikvidujte vyhozením do místního systému na odvoz odpadu.



VAROVÁNÍ: Balicí materiály nejsou vhodné na hraní! Děti si nesmějí hrát s plastovými sáčky! Nebezpečí udušení!

- 1 x travní sekačka
- 1 x návod k použití
- 1 x vak na sběr trávy
- 2 x kabelová spona
- 4 x upevňovací knoflíky a šrouby
- 1 x odlehčovač kabelu hák





Jestliže některé díly chybí nebo jsou poškozeny, obraťte se na svého obchodníka.

4 SYMBOLY

V tomto návodu a u přístroje jsou používány následující symboly:

	<p>Pozorně čtěte manuál. Seznamte se s výrobkem a s jeho použitím.</p>
	<p>Nesekejte pokud jsou ve vaší blízkosti osoby, zejména děti.</p>
	<p>UPOZORNĚNÍ! Nedávejte nohy nebo ruce do blízkosti rotujících částí sekačky. Po zastavení sekačky nože setrvačností rotují.</p>
	<p>Vždy nejdříve výrobek odpojte z el. sítě a poté můžete sekačku vyčistit, zkontrolovat nebo nastavit.</p>
	<p>Vždy dávejte při práci pozor na el. kabel. Udržujte jej mimo dosah sekačky.</p>
	<p>Nikdy stroj neprovozujte za deště nebo za vlhka či mokra. Za vlhka hrozí nebezpečí zasažení elektrickým proudem.</p>
	<p>Třída II - Stroj je chráněn dvojitou izolací; zemnicí vodič tedy není nutný.</p>
	<p>V souladu se základními požadavky evropské směrnice / evropských směrnic.</p>
	<p>Než se dotknete některého z pohyblivých dílů stroje, počkejte na jeho úplné zastavení. Čepel se po vypnutí stroje ještě dále otáčí a otáčející se čepel může způsobit úraz.</p>
	<p>Noste ochranné rukavice.</p>
	<p>Noste ochranné brýle.</p>

	Noste bezpečnostní brýle a chrániče sluchu.
	Elektrické stroje a přístroje nesmí být likvidovány s komunálním odpadem.

5 OBECNÁ BEZPEČNOSTNÍ UPOZORNĚNÍ PRO ELEKTRICKÉ NÁSTROJE

Přečtěte si všechna bezpečnostní upozornění a všechny instrukce. Nedodržení upozornění a instrukcí může vést k zasažení elektrickým proudem, požáru a/nebo vážnému úrazu. Uchovejte si veškerá upozornění a instrukce, abyste do nich mohli později nahlédnout. Termín "elektrický nástroj" v upozorněních znamená elektrický nástroj připojený (kabelem) k síti nebo elektrický nástroj provozovaný (bez kabelu) na akumulátor.

5.1 Pracovní oblast

- Udržujte pracovníště čisté a dobře osvětlené. Tmavá a nepřehledná pracovníště zvyšují riziko nehody.
- Neprovozujte elektrické nástroje v potenciálně výbušném prostředí, například v přítomnosti hořlavých kapalin, plynů nebo prachu. Elektrické nástroje produkují jiskry, které mohou prach nebo výpary zapálit.
- Při práci s elektrickým nástrojem udržujte děti a okolostojící osoby opodál. Mohou odvést vaši pozornost a ztratíte kontrolu nad nástrojem.

5.2 Elektrická bezpečnost



Vždy kontrolujte, zda přiváděné napětí odpovídá napětí uvedenému na typovém štítku.

- Zástrčky elektrického nástroje musejí odpovídat zásuvkám. Zástrčku nikdy nijak neupravujte. S uzemněnými elektrickými nástroji nepoužívejte nikdy rozvodné zástrčky. Riziko zasažení elektrickým proudem je menší u neupravovaných zástrček a kompatibilních zásuvek.
- Vyhněte se tělesnému kontaktu s uzemněnými povrchy například na trubkách, radiátorech, sporácích a ledničkách. Nebezpečí zasažení elektrickým proudem je větší, jestliže je vaše tělo uzemněné.
- Nevystavujte elektrické nástroje dešti nebo vlhkosti. Voda, která se dostane do elektrického nástroje, zvyšuje riziko zasažení elektrickým proudem.
- S kabelem zacházejte opatrně. Nikdy nástroj nenoste nebo netahejte na kabelu a nevytahujete zástrčku ze zásuvky tahem za kabel. Šňůru chraňte před teplem, olejem, ostrými hranami a pohybujícími se díly. Poškozené nebo zapletené kabely zvyšují riziko zasažení elektrickým proudem.
- Při práci s elektrickým nástrojem pod širým nebem používejte prodlužovací kabel vhodný k vnějšímu použití. Použití kabelu vhodného k vnějšímu použití zmenšuje riziko zasažení elektrickým proudem.
- Je-li práce s elektrickým nástrojem na vlhkém místě nevyhnutelná, použijte zdroj proudu chráněný spínačem proti zbytkovému proudu (RCD). Použití RCD zmenšuje riziko zasažení elektrickým proudem.

5.3 Osobní bezpečnost

- Při práci s elektrickým nástrojem buďte pozorní, sledujte, co děláte, a řiďte se zdravým rozumem. Nepracujte s elektrickým nástrojem, když jste unavení nebo pod vlivem drog, alkoholu nebo léků. Chvilková nepozornost při zacházení s elektrickým nástrojem může vést k vážnému osobnímu zranění.
- Používejte bezpečnostní vybavení. Vždy si chraňte zrak. Bezpečnostní vybavení, jakým je protiprašný respirátor, neklouzavá bezpečnostní obuv, ochranná přilba nebo chránič sluchu, které se použije, kdykoliv to okolnosti vyžadují, omezuje osobní zranění.
- Vyhýbejte se nahodilému spuštění. Před zasunutím zástrčky do zásuvky se ubezpečte, že je vypínač v poloze vypnuto. Nošení nástrojů s prstem na vypínači a připojování nástrojů k síti s vypínačem v poloze zapnuto zvyšuje riziko nehody.
- Před nastartováním nástroje odstraňte veškeré stavěcí klíny a klíče. Klín nebo klíč ponechaný v otáčivé části elektrického nástroje může způsobit úraz.
- Nesnažte se dosáhnout příliš daleko. Vždy si udržujte pevný postoj a rovnováhu. To vám umožní mít nástroj pod lepší kontrolou v neočekávaných situacích.
- Vhodně se oblékejte. Nenoste volné oblečení ani bižuterii. Udržujte své vlasy, oblečení a rukavice mimo dosah pohybujících se dílů. Volné oblečení, bižuterie nebo dlouhé vlasy se mohou zachytit v pohybujících se dílech.
- Jsou-li k dispozici mechanismy umožňující odvod a sběr prachu, zabezpečte jejich připojení a řádné používání. Použití těchto mechanismů snižuje rizika vyvolávaná prachem.

5.4 Používání elektrických nástrojů a péče o ně

- Neočekávejte od elektrického nástroje, co nemůže splnit. Používejte elektrický nástroj vhodný pro váš účel. Elektrický nástroj vykoná svůj úkol lépe a bezpečněji, použije-li se tempem, pro které byl zkonstruován.
- Nepoužívejte elektrický nástroj, jestliže ho nelze vypínačem zapnout i vypnout. Každý elektrický nástroj, který nelze ovládat vypínačem, je nebezpečný a je třeba ho opravit.
- Před prováděním jakýchkoliv změn, výměnou příslušenství nebo ukládáním elektrických nástrojů odpojte zástrčku od zdroje energie. Taková preventivní bezpečnostní opatření snižují riziko náhodného zapnutí elektrického nástroje.
- Nepoužívané elektrické nástroje ukládejte mimo dosah dětí a nedovolte s nimi pracovat osobám, které nejsou obeznámeny s nástrojem ani s těmito pokyny. Elektrické nástroje jsou v rukách neškolených uživatelů nebezpečné.
- Provádějte údržbu elektrických nástrojů. Kontrolujte, zda nejsou pohyblivé díly nesprávně seřízené nebo zadřené, zda nejsou prasklé a zda na nich není patrné nic, co by se mohlo dotknout provozu elektrického nástroje. Při poškození dejte elektrický nástroj před použitím opravit. Mnoho nehod způsobují právě nedostatečně udržované elektrické nástroje.
- Řezné nástroje udržujte ostré a čisté. Je méně pravděpodobné, že by se řádně udržované řezné nástroje s ostrými břity někde zadržly, a proto se ostré nástroje snáze ovládají.
- Používejte elektrický nástroj, příslušenství a nástrojové bity atd. v souladu s těmito pokyny a způsobem předepsaným pro konkrétní typ elektrického nástroje; přitom berte v úvahu pracovní podmínky a práci, již je třeba vykonat. Použití elektrického nástroje způsobem jiným, než pro který je určen, může vytvořit potenciálně nebezpečnou situaci.

5.5 Servis

- Servisní práce na elektrickém nástroji přenechejte kvalifikovanému technikovi, který používá výhradně originální náhradní díly. Tak si zajistíte, že nástroj bude i nadále bezpečný.

6 DOPLŇKOVÉ BEZPEČNOSTNÍ POKYNY PRO TRAVNÍ SEKAČKY



VAROVÁNÍ: Opomenutí řídit se bezpečnostním varováním může mít za následek vážné zranění vlastní nebo jiných. Vždy se řiďte bezpečnostními opatřeními, abyste snížili rizika požáru, úrazu elektrickým proudem a osobního zranění. Uložte si návod pro majitele zařízení a často si v něm čtěte, abyste mohli zařízení i nadále provozovat bezpečně a poučit jiné, kteří možná nástroj rovněž použijí.



VAROVÁNÍ: Tento stroj produkuje za provozu elektromagnetické pole. Toto pole může za určitých okolností ovlivňovat chod aktivních nebo pasivních lékařských implantátů. Chcete-li snížit riziko vážného nebo smrtelného zranění, doporučujeme osobám se zdravotními implantáty, aby se před provozováním stroje poradily se svým lékařem a výrobcem zdravotního implantátu.



VAROVÁNÍ: Při práci s náradím může dojít k proniknutí cizích předmětů do očí s následkem vážného poškození očí. Než začnete pracovat s elektrickým nástrojem, nasadte si ochranné brýle nebo bezpečnostní brýle s bočnicemi nebo v případě potřeby celoobličejový štít. Doporučujeme bezpečnostní masku se širokým výhledem a použít ji přes brýle nebo bezpečnostní brýle s bočnicemi.

- Nikdy nedovolte používat sekačku dětem nebo osobám, které nejsou obeznámeny s tímto návodem k použití travní sekačky. Místní předpisy mohou omezovat věk pracovníka obsluhy.
- Nikdy neprovádějte sečení, když jsou poblíž lidé, zvláště děti nebo domácí zvířata.
- Mějte na mysli, že obsluha nebo uživatel odpovídají za úrazy, které se stanou jiným lidem, a za škody na jejich majetku.
- Neprovazujte travní sekačku bosí nebo v otevřených sandálech, vždy si obujte pevnou obuv a dlouhé kalhoty.
- Důkladně si prohlédněte plochu, na níž budete travní sekačku používat, a odstraňte z ní veškeré kameny, klacky, dráty a jiné cizí předměty.
- Před použitím vždy zrakem zkontrolujte, zda nejsou čepele, šrouby čepelí a řezací ústrojí opotřeбенé nebo poškozené.
- Vyměňte opotřeбенé nebo poškozené čepele a šrouby v celých sadách, aby byla zachována rovnováha.
- Sekejte jen za denního světla nebo při dobrém umělém světle.
- Kde je to možné, vyhýbejte se provozování travní sekačky ve vlhké trávě.
- Chodte, neběhejte.
- Nikdy zařízení neprovozuje s vadnými kryty nebo štíty nebo bez bezpečnostních mechanismů například bez nasazených usměrňovačů a/nebo zachytávačů trávy.
- Sečení na náspech může být nebezpečné:
- Nesekejte na příliš strmých svazích.
- Na svazích a ve vlhké trávě vždy dbejte o bezpečný postoj.
- Vždy sekejte napříč svahem - nikdy nahoru a dolů.
- Při změně směru na svahu buďte zvláště opatrní.
- Buďte zvláště opatrní, postupujete-li směrem dozadu nebo přitahujete-li sekačku k sobě.
- Nikdy nesekejte tak, že byste sekačku přitahovali k sobě.
- Vyčkejte úplného zastavení čepelí, má-li být sekačka nakloněna za účelem přejezdu ploch jiných než je tráva nebo při přepravě sekačky na místo určené k sečení a zpátky.

- Nenaklánějte sekačku při startování nebo zapínání motoru s výjimkou situace, kdy je třeba sekačku naklonit při spouštění ve vysoké trávě. V tomto případě ji naklánějte jen v nutném rozsahu a nadzvedávejte jen tu část, která je na druhé straně od obsluhy. Než stroj vrátíte do polohy na zemi, ujistěte se, že máte obě ruce v provozní poloze.
- Travní sekačku zapínejte v souladu s pokyny, nohy přitom mějte dostatečně daleko od čepelí.
- Nedávejte ruce nebo nohy do blízkosti otáčejících se dílů nebo pod ně.
- Výstupní otvor udržujte vždy volný.
- Nikdy sekačku nezvedejte ani nepřenášejte s běžícím motorem.
- Vytáhněte zástrčku ze zásuvky:
- kdykoliv odcházíte od stroje,
- když se chystáte odstranit ucpaní,
- před kontrolou, čištěním nebo pracemi na sekačce,
- po nárazu do cizího předmětu. Jestliže sekačka začne neobvyklým způsobem vibrovat, prohlédněte ji, zda není poškozena, a proveďte potřebné opravy (kontrolu proveďte ihned).
- Udržujte všechny matice, svorníky a šrouby utažené, abyste si mohli být jisti, že sekačka je bezpečná a provozuschopná.
- Záchytnou nádobu na trávu často kontrolujte, zda není opotřebená nebo poškozená.
- V zájmu bezpečnosti vyměňujte opotřebené nebo poškozené díly.
- Nikdy nepřipojujte poškozený kabel k síti ani se poškozeného kabelu nedotýkejte, dokud není odpojen od sítě. Poškozený kabel může vést ke kontaktu s díly pod napětím.
- Nedotýkejte se čepelí, odkud není stroj odpojen od napájení a čepel se úplně nezastaví.
- Držte prodlužovací kabely mimo dosah čepelí sekačky. Čepelí mohou poškodit kabely a způsobit kontakt s díly pod napětím.
- Je třeba dohlížet na děti a zajistit, aby si se zařízením nehrály.
- Toto zařízení není určeno k tomu, aby ho používaly osoby (včetně dětí) se sníženými fyzickými, smyslovými nebo duševními schopnostmi nebo s nedostatečnými zkušenostmi a znalostmi, pokud nebudou pod dohledem osoby odpovědné za jejich bezpečnost nebo nebudou touto osobou poučeny.
- Je-li vnější pružný kabel nebo kabel poškozen, vyměňuje jej výhradně výrobce, jeho servisní zástupce nebo osoba s podobnou kvalifikací, aby se předešlo nebezpečné situaci.
- Pokyny pro bezpečný provoz zařízení včetně doporučení, aby přístroj byl dodáván s proudovým chráničem (RCD) s vypínacím proudem nepřesahujícím 30 mA.
- Před použitím zcela odviňte prodlužovací kabel z cívky, aby se předešlo přehřívání a ztrátě účinnosti sekačky. Při ukládání kabelu jej opatrně sviňte a dbejte, aby nedošlo k překroucení.
- Před použitím zkontrolujte přívodní a prodlužovací kabel, zda nejsou známky poškození nebo stárnutí. Jestliže se kabel poškodí během používání, ihned ho odpojte od sítě.
- Nepřecházejte ulice nebo šotkové cesty se strojem v chodu.

7 MONTÁŽ

Viz obr. 2 a-h

- Spojte dolní rukojeť a těleso dodanými křídlovými maticemi, podložkami a šrouby (obr. 2c).
- Položte odlehčení tahu kabelu (12) na horní rukojeť (vedle přepínače) (obr. 2a).
- Spojte horní a dolní rukojeť dodanou křídlovými maticemi, podložkami a šrouby (obr. 2b).
POZNÁMKA: Udržujte kabel na horní straně horní rukojeti. Připojte kabel k trubce rukojeti 2 dodanými kabelovými svorkami.
- Nasadte každé z kol na nápravu, vložte dělený kolík do otvoru nápravy a zajistěte (ohněte nožky děleného kolíku od sebe), pak natlačte na místo krytí kol (obr. 2d & 2h).
- Připevněte držáky kabelu (obr. 2e).
- Sestava boxu na sběr trávy (obr. 2f): nasadte víčko na spodní části sběrného boxu.

- Zvedněte klapku a umístěte skříňku na sběr trávy nad otvor výhozu (obr. 2g).

8 OBSLUHA



Před připojením k elektrické síti vždy zkontrolujte, zda je vypínač v poloze vypnuto!

8.1 Nastavení výšky sekání (obr. 3a & 3b)



Před zahájením nastavování výšky sekání se ujistěte, že je sekačka vypnuta a úplně zastavena.



VAROVÁNÍ: Po vypnutí sekačky se nože ještě chvíli točí, hrozí nebezpečí zranění.

Při prvním sečení v sezóně by měla být vybrána větší výška sečení.

Výšku řezu lze nastavit na 3 hodnoty: 25, 45 a 65 mm.

8.2 Seřízení polohy výšky sekání předního kola (obr. 3a)

- Otočte sekačku vzhůru nohama.
- Přitáhněte nápravu kola směrem k předku sekačky.
- Usadte nápravu kola do požadované polohy pro výšku sekání.



Poznámka: Ujistěte se, že jak přední pravé tak přední levé kolo jsou umístěny ve stejné poloze pro výšku sekání.

8.3 Seřízení polohy výšky sekání zadního kola (obr. 3b & 3c)

- Sekačku obraťte na bok.
- Zmáčkněte zadního kola nápravu směrem sekačky chytač plác.
- Přitáhněte nápravu kola do požadované polohy pro výšku sekání.



Poznámka: Ujistěte se, že jak zadní pravé tak zadní levé kolo jsou umístěny ve stejné poloze pro výšku sekání.

8.4 Připojení napájení

Síťové napětí (220-240 V) uvedené na typovém štítku se musí shodovat s napětím elektrické sítě. Pojistka síťového připojení: min. 10 A.

- Zasuňte zástrčku sekačky do zásuvky připojovacího kabelu zařízení.
- Aby se prodlužovací kabel během použití neodpojil, protáhněte jej (jeho zásuvkový konec) smyčkou a zajistěte na háku a teprve potom připojte zástrčku.

8.5 Zapínání a vypínání (obr. 4)



VÝSTRAHA! Nezapínejte zařízení, dokud není zcela smontováno. Před zapnutím zařízení vždy zkontrolujte připojovací kabel, zda nejeví známky poškození. Lze používat pouze nepoškozený připojovací kabel.



Poznámka: Poškozené propojovací kabely jsou velmi nebezpečné!



Jestliže se pokusíte spustit sekačku ve vysoké trávě, motor se může přehřát a poškodit.

- Zapnutí: nejprve stiskněte bezpečnostní tlačítko (5) na kombinovaném přepínači, přidržte je a současně zatáhněte za páčku přepínače (6).
- Vypnutí: uvolněte páčku přepínače (6).



Poznámka: Při sekání pokládejte připojovací kabel bezpečně na cestičky a na již posečené plochy.



VÝSTRAHA! Po vypnutí motoru se řezací zařízení točí ještě několik sekund. Nedotýkejte se proto spodku sekačky, dokud se řezací zařízení zcela nezastaví!

8.6 Sekání trávníku (obr. 5)

Vyberte výšku sečení, která bude vyhovovat vaší výšce trávy. Pokud to bude nutné, sekejte v několika vrstvách tak, aby maximální výška trávy při jednom průchodu nepřesahovala 4 cm. Myslete na to, abyste se vyhybali trasám, na nichž by byly překážky pro volný pohyb prodlužovacího kabelu.

Vyprázdněte vak na trávu (2), jakmile se naplní, aby se zabránilo ucpání otvoru výhozu. Aby nedošlo k ucpání otvoru výhozu a zbytečnému přetížení motoru, ujistěte se, že nebudete přejíždět přes trávu ponechanou na již posečené části trávníku.

Doporučujeme používat sekačku tak, jak je uvedeno v tomto odstavci, abyste dosáhli optimálních výsledků a abyste snížili riziko přeřiznutí napájecího kabelu.

- Položte hlavní klubko přívodního kabelu blízko k výchozímu bodu.
- Zapněte sekačku, jak je popsáno výše.
- Postupujte, jak je uvedeno na obrázku 4.
- Přesuňte se z polohy 1 do polohy 2.
- Otočte se vpravo a pokračujte směrem k poloze 3.
- Otočte se doleva a přejděte do polohy 4.
- Opakujte výše uvedený postup podle potřeby.

8.7 Nůž (obr. 6)

Před jakoukoliv kontrolou nože vždy nejprve odpojte sekačku. Nezapomínejte, že po vypnutí motoru se řezací ústrojí ještě po několik vteřin otáčí a teprve poté se zastaví. Nikdy se nesnažte zastavit nůž. V pravidelných intervalech kontrolujte, zda je nůž řádně upevněný, v dobrém stavu a dobře nabroušený. Nůž nabruste, v případě potřeby vyměňte.

Jestliže otáčející se nůž do něčeho narazí, ihned zastavte sekačku a počkejte na úplné zastavení nože. Potom zkontrolujte stav nože a držáku nože. Je-li nůž poškozen, ihned jej vyměňte.



Chcete-li zabránit možnému poranění obsluhy, ujistěte se, že za provozu postupujete podle těchto pokynů:



Nikdy nepoužívejte stroj bez nasazené zadní klapky (7) nebo vaku na sběr trávy (2).



Nepokoušejte se zvednout zadní část stroje, když se stroj přestane otáčet kvůli přílišnému odporu trávy, místo toho stroj restartujte po nadzvednutí jeho přední části.



Na svahu vždy sekejte do strany, nikdy nahoru a dolů. Vyhýbejte se extrémně strmým svahům.



Nikdy nedávejte ruce nebo nohy do blízkosti otáčejících se dílů nebo pod ně. Lze-li, vždy se držte stranou od vyhazovacího otvoru

Jestliže nůž prokluzuje, utahujte šroub a přidržte si přitom nůž klíčem, viz obr. 6.



Výstraha! Dodržujte následující bezpečnostní opatření:

- Odpojte sekačku z elektrické sítě a pokračujte až poté, co se nůž přestane otáčet.
 - Buďte opatrní a nepořežte se. Nůž berte do rukou pevnými rukavicemi nebo kusem látky.
 - Použijte pouze konkrétně stanovený náhradní nůž.
 - Oběžné kolo z žádného důvodu neodstraňujte.
- >> Viz odstavec "Výměna nože".

8.8 Různá použití



VÝSTRAHA: jen se zastaveným motorem a řezacím zařízením v klidovém stavu.

Můžete sekat se sběrným boxem nebo bez něj.

8.8.1 Sečení bez sběrného boxu

Jestliže box na sběr trávy není nainstalován, bude tráva vyhazována ven zadním otvorem (mezi tělesem sekačky a zadním víkem).

8.8.2 Sekání s vakem na sběr trávy

Chcete-li sekat s vakem na sběr trávy, Zvedněte zadní kryt a nasadte vak na sběr trávy. Tráva se sbírá do sběrného boxu.

9 TECHNICKÉ ÚDAJE

Položka číslo	POWEG63703
Jmenovité napětí / frekvence	230-240V~ 50Hz
Jmenovitý výkon	1000W
Rychlost otáčení	3450 min ⁻¹
Řezná šířka	320 mm
Sběrný koš/sběrný vak	30 L
Řezaná výška	25-45-65
Materiál skříňky stroje	PP
Materiál boxu na trávu	PP
Počet výškových poloh	3
Nastavitelná výška rukojeti	ne
Motor s uhlíkovými kartáči	Ano
Průměr předního kola	140 mm
Průměr zadního kola	140 mm
Třída izolace	Třída II (dvojitou izolací)
Odlehčení kabeláže	Ano

10 HLUČNOST

Hodnoty hlukových emisí se měří podle příslušné normy. (K=3)

Úroveň akustického tlaku L _{PA}	79 dB(A)
Úroveň akustického výkonu L _{WA}	96 dB(A)



POZOR! Hladina akustického tlaku může přesáhnout 85 dB(A), v takovém případě noste individuální chránič sluchu.

a _w (Vibrace)	2 m/s ²	K = 1,5 m/s ²
--------------------------	--------------------	--------------------------

11 ČIŠTĚNÍ & ÚDRŽBA



Před jakoukoliv údržbou nebo čištěním vždy vytáhněte síťovou zástrčku!

11.1 Čištění

- Nestříkejte na zařízení vodu. Vniknutí vody může zničit jak kombinaci vypínače a zástrčky, tak elektrický motor.
- Zařízení čistěte hadrem, ručním kartáčem apod.

11.2 Odborná prohlídka je nutná:

- Jestliže sekačka do něčeho narazí.
- Jestliže se motor náhle zastaví.
- Jestliže se ohne nůž (nerovnejte jej!)
- Jestliže se ohne hřídel motoru (nerovnejte ji!)
- Jestliže při zapojení kabelu nastane zkrat.
- Jestliže jsou poškozené převody.
- Jestliže je vadný klínový řemen.

11.3 ÚDRŽBA

- Zkontrolujte vak na sběr trávy a veškeré poškozené díly.
- Stupeň opotřebení vaku na sběr trávy kontrolujte v kratších intervalech.
- Vyměňujte opotřebované nebo poškozené díly.
- U každé opravy se prosím obraťte na naše servisní oddělení.
- K údržbě používejte jen originální náhradní díly.
- Prvek vystavený nejtěžšímu opotřebení je čepel nože. V pravidelných intervalech kontrolujte stav čepel a upevňujícího prvku. Jestliže je čepel nože opotřebovaná, je třeba ji vyměnit nebo nabrousit. Pokud by mělo dojít k nadměrné vibraci travní sekačky, je to znamením toho, že nůž není správně vyvážen nebo byl deformován nárazem. V takovém případě nůž opravte nebo vyměňte.

11.4 Výměna a ostření žacího nože

- Výměna a ostření žacího nože na konci období sekání: vždy znovu nabruste žací nůž, v případě potřeby vyměňte žací nůž za nový.
- Žací nůž dávejte přednostně naostřit nebo vyměnit do zákaznického servisního centra (měření vyvážení).



Nevyvážené čepel sekačky mohou rozvibrují - nebezpečí úrazu!

11.5 Výměna nože (obr. 12)



Pozor: Noste pracovní rukavice.

Vrácení nože na místo se provádí takto:

- Sekačku obraťte na bok.
- Do hřídele motoru vložte sadu na připevnění nože.
- Zarovnejte nůž, jak je třeba.
- Do otvorů vložte šrouby.
- Utáhněte šroub nože 13 mm klíčem.

12 ULOŽENÍ

- Odpojte napájecí kabel.
- Nechte motor asi 30 minut vychladat.
- Zkontrolujte, opravte nebo vyměňte napájecí kabel, shledáte-li příznaky opotřebení nebo poškození.
- Utáhněte nebo vyměňte opotřebované, povolené nebo poškozené díly. Důkladně vyčistěte.
- Pro ochranu před rzí otřete všechny kovové části naolejovaným hadrem nebo postříkejte lehkým mazivem.
- Skladujte s prodlužovacím kabelem na uzamčeném, suchém místě mimo dosah dětí, aby se zabránilo neoprávněnému použití nebo poškození.
- V zájmu lepší ochrany zakryjte volně plachtou.
- Při přepravě: Ujistěte se, že je zařízení na vozidle řádně připevněno.
- Chcete-li ušetřit úložný prostor, lze horní rukojeť sklopit po uvolnění jisticího mechanismu.



Pozor : Při sklápění rukojeti nezachyťte elektrický kabel.

13 ZÁRUKA

- Na tento výrobek se vztahuje záruční doba 24 měsíců platná od data jeho zakoupení prvním uživatelem.
- Tato záruka kryje veškeré materiálové nebo výrobní vady kromě: baterií, nabíječek, vadných dílů podléhajících běžnému opotřebením, jakými jsou ložiska, kartáčky, kabely a zástrčky, nebo příslušenství, jakým jsou vrtáky, vrtací bity, pilové kotouče atd.; poškození nebo vad vyplývajících ze špatného zacházení, nehod nebo provedených změn; přepravních nákladů.
- Poškození a / nebo závady vyplývající z nevhodného používání také nespádají do záručních ustanovení.
- Také odmítáme veškerou odpovědnost za jakékoliv poranění vyplývající z nevhodného použití nástroje.
- Opravy může provádět pouze servisní středisko autorizované pro nástroje Powerplus.
- Více informací můžete vždy získat na čísle 00 32 3 292 92 90.
- Dopravní náklady vždy nese zákazník, pokud není písemně dohodnuto jinak.
- Stejně tak nelze vznášet nárok ze záruky v případě, že škoda na zařízení vznikla následkem nedbalé údržby nebo přetížení.
- Zcela vyloučeny ze záruky jsou škody vzniklé následkem zaplavení tekutinou, přílišného zaprášení, úmyslného poškození (ať jde o záměr či hrubou nedbalost), nepatřičného používání (používání k účelům, k nimž zařízení není vhodné), diletského používání (např. nedodržováním pokynů z návodu), nekvalifikovaného sestavení, zásahu bleskem a chybného síťového napětí. Tento seznam není omezující.
- Uznání záručního nároku nemůže nikdy vést k prodloužení záruční lhůty ani začátku nové záruční lhůty v případě, že bylo zařízení vyměněno.
- Zařízení nebo díly vyměněné v rámci záruky se proto stávají vlastnictvím Varo NV.
- Vyhraujeme si právo odmítnout jakýkoliv nárok v případech, kdy nelze ověřit nákup nebo kdy je zřejmé, že výrobek nebyl správně udržován (pravidelné čištění větracích otvorů, pravidelné servisování uhlíkových kartáčků, atd.).
- Ušchovejte si doklad o zakoupení, neboť se jím prokazuje datum nákupu.

14 ŽIVOTNÍ PROSTŘEDÍ



Bude-li vaše zařízení po delší době používání třeba vyměnit za nové, nelikvidujte použité zařízení spolu s běžným domovním odpadem, ale proveďte to způsobem ekologicky bezpečným.

Elektrický odpad se nesmí likvidovat jako součást domovního odpadu. Kde je to možné, provádějte recyklaci. Zeptejte se na místním úřadu nebo u maloobchodníků, kde a jak lze recyklovat.



VARO – Vic. Van Rompuy N.V. – Joseph Van Instraat 9 – 2500 Lier – Belgium, tímto prohlašuje pouze, že,

Výrobek: TRAVNÍ SEKAČKA 1000W 320 mm
Výrobní značka: PowerPlus
Model: POWEG63703

je ve shodě se základními požadavky a ostatními relevantními ustanoveními příslušných evropských směrnic/nařízení založených na aplikaci evropských harmonizovaných norem. Jakákoliv neschválená úprava přístroje vede ke ztrátě platnosti tohoto prohlášení.

Evropské směrnice/nařízení (včetně, nastanou-li, jejich změn a doplňků až do data podpisu):

2011/65/EU
2006/42/EC
2014/30/EU
2000/14/EC

Annex VI

LwA

Naměřeno 93dB(A)

Zaručeno 96dB(A)

Notified Body TuV Sud - DE

Evropské harmonizované normy (včetně, nastanou-li, jejich změn a doplňků až do data podpisu):

EN62841-1 : 2015
EN IEC 62841-4-3 : 2021
EN IEC 55014-1 : 2021
EN IEC 55014-2 : 2021
EN IEC 61000-3-2 : 2019
EN61000-3-3 : 2013

Držitel technické dokumentace: Philippe Vankerkhove, VARO - Vic. Van Rompuy N.V.

Níže podepsaný jedná jménem vedení společnosti,

Philippe Vankerkhove
Regulativní postupy - Manažer pro dohled nad řádným jednáním
13/10/2023, Lier - Belgium

1	UTILIZARE PREVĂZUTĂ	3
2	DESCRIERE (FIG. 1A & 1B).....	3
3	CONȚINUTUL PACHETULUI	3
4	SIMBOLURI	4
5	AVERTISMENTE GENERALE DE SIGURANȚĂ	5
5.1	<i>Zona de lucru</i>	5
5.2	<i>Siguranța electrică</i>	5
5.3	<i>Siguranța personală.....</i>	5
5.4	<i>Folosirea și întreținerea aparatului electric.....</i>	6
5.5	<i>Service.....</i>	6
6	INSTRUCȚIUNI DE SIGURANȚĂ SUPLIMENTARE PENTRU MAȘINILE DE TUNS IARBA.....	6
7	MONTAREA	8
8	MOD DE UTILIZARE.....	9
8.1	<i>Reglarea înălțimii de tăiere (Fig. 3a & 3b).....</i>	9
8.2	<i>Pentru a regla înălțimea de tăiere a roții față (Fig. 3a).....</i>	9
8.3	<i>Pentru a regla înălțimea de tăiere a roții spate (Fig. 3b & 3c).....</i>	9
8.4	<i>Conectarea la sursa de electricitate</i>	9
8.5	<i>Pornirea și oprirea (Fig. 4).....</i>	9
8.6	<i>Tunderea peluzei (Fig. 5).....</i>	10
8.7	<i>Lama (Fig. 6).....</i>	10
8.8	<i>Moduri de utilizare</i>	11
8.8.1	<u>Tăierea utilizând cutie de colectare a ierbii.....</u>	11
8.8.2	<u>Tăierea utilizând cutie de colectare a ierbii.....</u>	11
9	DATE TEHNICE	12
10	ZGOMOT	12
11	CURĂȚAREA & ÎNTREȚINEREA.....	12
11.1	<i>Curățarea</i>	12
11.2	<i>Este necesară o verificare profesionistă:.....</i>	12
11.3	ÎNTREȚINEREA	13
11.4	<i>Înlocuirea și ascuțirea lamei mașinii</i>	13

11.5	Înlocuirea lamei.....	13
12	DEPOZITAREA	13
13	GARANȚIE	14
14	MEDIU	14
15	DECLARAȚIA DE CONFORMITATE	15

**MAȘINĂ DE TUNS IARBA 1000W – 320MM
POWEG63703****1 UTILIZARE PREVĂZUTĂ**

Produsul este destinat tunderii peluzelor din jurul locuințelor. Nu este proiectat pentru utilizare profesională.



AVERTISMENT! Pentru siguranța dumneavoastră, citiți cu atenție acest manual și instrucțiunile generale privind siguranța, înainte de utilizarea aparatului. Aparatul electric nu trebuie dat altor persoane fără a le transmite și aceste instrucțiuni.

2 DESCRIERE (FIG. 1A & 1B)

1. Carcasă motor
2. Compartiment de colectare a ierbii
3. Ghidon inferior
4. Ghidon superior
5. Buton de siguranță
6. Manetă comutator
7. Apărătoare spate
8. Suport de cablu
9. Roată față
10. Roată spate
11. Platformă
12. Detensionare cablu
13. Compartiment comutator

3 CONȚINUTUL PACHETULUI

- Îndepărtați toate ambalajele.
- Îndepărtați ambalajele rămase, precum și suporturile de transport al pachetului (dacă există).
- Verificați prezența tuturor articolelor din pachet.
- Verificați dacă aparatul, cordonul de alimentare, fișa de alimentare și toate accesoriile sunt intacte în urma transportului.
- Păstrați ambalajele pachetului pe cât posibil până la finalul perioadei de garanție. Eliminați doar la punctele locale de reciclare a deșeurilor.



AVERTISMENT: Ambalajele nu sunt jucării! Copiii nu trebuie să se joace cu pungi de plastic! Pericol de sufocare!

- 1 x mașină de tuns iarba
- 1 x manual de instrucțiuni
- 1 x cutie pentru iarba
- 2 x cleme pentru cablu
- 4 x șuruburi și butoane de fixare
- 1 cârlig de fixare a cablului



În cazul în care lipsesc componente sau acestea sunt deteriorate, contactați magazinul de unde ați cumpărat produsul.

4 SIMBOLURI

În acest manual și / sau pe mașină se folosesc următoarele simboluri:

	<p>Citiți cu atenție manualul de instrucțiuni de operare și de service. Familiarizați-vă cu comenzile și cu utilizarea corespunzătoare a echipamentului.</p>
	<p>Nu tundeți iarba în apropierea altor persoane, în special a copiilor, sau în apropierea animalelor.</p>
	<p>AVERTISMENT! Feriți mâinile și picioarele de componentele în mișcare de rotație. Feriți-vă întotdeauna de gura de evacuare. Lamele continuă să se rotească după oprirea aparatului.</p>
	<p>Deconectați întotdeauna mașina de la alimentarea cu curent electric înainte de a curăța, inspecta sau regla orice componentă sau în cazul deteriorării sau încălcării cablului de alimentare.</p>
	<p>Feriți cablul de alimentare electrică de lame – fiți mereu atent la poziția acestuia.</p>
	<p>Nu utilizați mașina pe timp de ploaie sau în condiții de umiditate. Umiditatea prezintă pericol de electrocutare.</p>
	<p>Clasă II - Aparatul este dublu izolat; Firele de împământare nu sunt, prin urmare, necesare.</p>
	<p>În conformitate cu cerințele esențiale ale Directivelor europene.</p>
	<p>Așteptați oprirea completă a tuturor componentelor mașinii înainte de a le atinge. Lamele continuă să se rotească după oprirea mașinii; lamele în mișcare de rotație pot provoca accidente.</p>
	<p>Purtați întotdeauna mănuși de protecție.</p>
	<p>Purtați echipament de protecție pentru ochi.</p>
	<p>Purtați elemente de protecție auditivă.</p>



Produsele electrice nu trebuie eliminate împreună cu gunoiul menajer.

5 AVERTISMENTE GENERALE DE SIGURANȚĂ

Citiți toate avertismentele de siguranță și toate instrucțiunile. Nerespectarea avertismentelor și instrucțiunilor poate duce la electrocutare, incendiu și / sau rănirea gravă. Păstrați toate avertismentele de siguranță și instrucțiunile pentru consultare ulterioară. Termenul "aparat electric" folosit în cadrul avertismentelor de siguranță se referă atât la aparatul alimentat de la priză (prin cablul de alimentare), cât și la aparatul alimentat cu baterii (fără fir).

5.1 Zona de lucru

- Spațiul de lucru trebuie să fie în permanență curat și bine iluminat. Spațiile dezordonate și întunecate favorizează accidentele.
- Nu utilizați aparatele electrice în spații cu atmosferă potențial explozivă, cum ar fi în prezența lichidelor inflamabile, a gazelor sau a prafului. Aparatele electrice produc scântei care pot aprinde praful sau gazele.
- Atunci când lucrați cu aparatul electric, nu lăsați copiii și alți privitori să se apropie de spațiul de lucru. Distragerea atenției vă poate face să pierdeți controlul aparatului.

5.2 Siguranța electrică



Verificați întotdeauna dacă alimentarea de la rețea corespunde cu tensiunea de pe plăcuța indicatoare a caracteristicilor.

- Ștecărele aparatului electric trebuie să se potrivească la priză. Nu modificați în niciun fel ștecărul. Nu folosiți niciun fel de fișe de adaptare pentru aparatele electrice cu împământare. Fișele și prizele nemodificate reduc riscul de electrocutare mortală.
- Evitați contactul cu suprafețe împământate, cum ar fi țevile, radiatoarele, aparatele de gătit sau frigiderul. Există risc crescut de electrocutare mortală în cazul în care corpul dumneavoastră face contact cu solul.
- Nu expuneți aparatul electric la intemperii sau la medii cu umezeală. Riscul de electrocutare mortală crește în cazul în care apa pătrunde în interiorul aparatului electric.
- Nu deteriorați cablul. Nu folosiți niciodată cablul pentru a transporta, trage sau scoate din priză aparatul electric. Păstrați cablul ferit de căldură, ulei, margini ascuțite sau piese în mișcare. Cablurile deteriorate sau încălcite cresc riscul de electrocutare mortală.
- Când aparatul electric funcționează în exterior, folosiți un prelungitor adecvat folosirii în exterior. Utilizarea unui prelungitor adecvat utilizării la exterior reduce riscul de electrocutare mortală.
- Dacă trebuie folosit aparatul electric în medii umede, folosiți o priză protejată cu disjunctur bipolar. Utilizarea unui disjunctur bipolar reduce riscul de electrocutare mortală.

5.3 Siguranța personală

- Aveți grijă la ce lucrați și folosiți-vă simțul practic atunci când lucrați cu aparatul electric. Nu folosiți un aparat electric atunci când sunteți obosit sau sub influența drogurilor, a alcoolului sau a medicamentelor. Un moment de neatenție în timpul lucrului cu aparatul electric poate duce la rănirea gravă.
- Folosiți echipament de siguranță. Purtați întotdeauna elemente de protecție pentru ochi. Echipamentul de siguranță, cum ar fi masca de praf, încălțăminte de siguranță împotriva alunecării, casca dură sau protecțiile auditive, reduce rănilor.

- Evitați pornirea accidentală. Asigurați-vă că întrerupătorul se află în poziția deconectată înainte de a conecta aparatul la priză. Transportul aparatelor electrice având degetul pe întrerupător sau alimentarea de la sursă a aparatelor electrice care au întrerupătorul în poziția de pornire favorizează accidentele.
- Îndepărtați orice sculă de reglare sau cheie de piulițe înainte de a porni aparatul electric. O cheie de piulițe sau altă cheie lăsate prinse de o piesă rotativă a aparatului electric pot duce la rănirea dumneavoastră.
- Nu vă întindeți. Trebuie să aveți permanent sprijin și echilibru. Acest lucru permite un control mai bun al aparatului electric în situații neprevăzute.
- Îmbrăcați-vă corespunzător. Nu purtați haine largi sau bijuterii. Țineți părul, hainele sau mănușile departe de aparatul electric. Hainele largi, bijuteriile sau părul lung pot fi prinse de părțile în mișcare.
- Dacă v-au fost furnizate dispozitive pentru conectarea de utilaje de extragere și colectare a prafului, asigurați-vă că sunt conectate și folosite corect. Folosirea acestor dispozitive poate reduce riscurile asociate intrării în contact cu praful.

5.4 Folosirea și întreținerea aparatului electric

- Nu suprasolicitați aparatul electric. Folosiți aparatul electric conform destinației sale. Folosirea în mod corespunzător a aparatului electric va realiza mai bine și mai sigur sarcina la parametrii pentru care a fost conceput.
- Nu folosiți aparatul electric dacă întrerupătorul nu îl oprește sau nu îl oprește. Orice aparat cu întrerupător stricat este periculos și trebuie reparat.
- Deconectați fișa de la sursa de alimentare înainte de a face orice fel de reglaje, de a schimba accesoriile sau de a depozita aparatul electric. Astfel de măsuri de prevenire reduc riscul de a porni accidental aparatul electric.
- Nu depozitați aparatul oprit la îndemâna copiilor și nu permiteți persoanelor nefamiliarizate cu acesta sau cu instrucțiunile sale să lucreze cu aparatul. Aparatele electrice sunt potențial periculoase dacă sunt folosite de persoane neinstruite.
- Întreținerea. Verificați alinierea și conectarea părților în mișcare, crăparea pieselor sau orice altă stare ce poate afecta funcționarea aparatului electric. Dacă este deteriorat, reparați aparatul înainte de a-l folosi. Multe accidente sunt cauzate de folosirea de aparate electrice prost întreținute.
- Păstrați piesele de tăiere ascuțite și curate. Sculele de tăiere întreținute corespunzător, având lamele de tăiere ascuțite, fac mai greu priză și sunt mai ușor de controlat.
- Folosiți aparatul electric, accesoriile și sculele de tăiere etc. în conformitate cu aceste instrucțiuni și în modul destinat utilizării specifice a acestui aparat, luând în calcul condițiile de lucru și operațiunile care trebuie efectuate. Folosirea aparatului electric pentru operațiuni diferite de cele pentru care a fost conceput poate duce la situații potențial periculoase.

5.5 Service

- Reparați aparatul la un tehnician autorizat, folosind doar piese de schimb standard. Astfel, se va păstra siguranța în funcționare a aparatului.

6 INSTRUCȚIUNI DE SIGURANȚĂ SUPLIMENTARE PENTRU MAȘINILE DE TUNS IARBA



AVERTISMENT: Nerespectarea avertismentului de siguranță poate avea ca urmare rănirea gravă a dvs. sau altor persoane. Respectați instrucțiunile de siguranță pentru a reduce riscul de producere a incendiilor, electrocutarea sau rănirea. Păstrați manualul de instrucțiuni și revedeți-l frecvent pentru a asigura exploatarea în continuă siguranță și pentru a le instrui pe celelalte persoane care ar putea utiliza mașina.



AVERTISMENT: Această mașină produce un câmp electromagnetic pe durata funcționării. În anumite circumstanțe, acest câmp poate interfera cu implanturile medicale active sau pasive. Pentru a reduce riscul de rănire gravă sau chiar deces, recomandăm persoanelor cu implanturi medicale să consulte medical și producătorul implantului medical înainte de a exploata mașina.



AVERTISMENT: Utilizarea oricărei scule poate avea ca rezultat proiectarea de corpuri străine către ochi, ceea ce poate duce la rănirea gravă a ochilor. Înainte de a începe exploatarea mașinii electrice, echipați-vă cu ochelari de protecție sau ochelari de siguranță cu apărători laterale și cu o apărătoare facială pentru întreaga față, în caz de nevoie. Recomandăm să vă echipați cu o apărătoare facială pentru întreaga față pe care să o puneți peste ochelari sau peste ochelarii standard de siguranță cu apărători laterale.

- Nu permiteți utilizarea mașinii de tuns iarba de către copii sau persoane nefamiliarizate cu aceste instrucțiuni. Reglementările locale pot impune limite de vârstă pentru operator.
- Nu tundeți iarba în apropierea altor persoane, în special a copiilor, sau în apropierea animalelor.
- Operatorul sau utilizatorul răspunde în caz de accident sau de pericol pentru alte persoane sau pentru bunuri.
- Nu utilizați mașina de tuns iarba desculț sau încălțat cu sandale deschise; purtați întotdeauna încălțăminte solidă și pantaloni lungi.
- Verificați cu atenție zona în care urmează să fie utilizată mașina de tuns iarba și îndepărtați toate pietrele, bucățile de lemn, sârmele, oasele și alte corpuri străine.
- Înainte de utilizare, efectuați un control vizual pentru a verifica dacă lamele, bolțurile lamelor și dispozitivul de tăiere nu sunt uzate sau deteriorate. Pentru menținerea echilibrului, înlocuiți seturile complete de lame și bolțuri uzate sau deteriorate.
- Tundeți iarba numai ziua sau cu iluminare artificială corespunzătoare.
- Evitați pe cât posibil utilizarea mașinii de tuns iarba în iarbă udă.
- Mergeți normal, nu alergați.
- Nu utilizați aparatul cu apărători defecte sau fără dispozitive de siguranță cum ar fi deflectoarele și / sau colectoarele de iarbă instalate corespunzător.
- Tunderea ierbii pe taluzuri poate fi periculoasă:
 - Nu tundeți iarba pe pante prea înclinate.
 - La lucrul pe pante sau în iarbă udă, păstrați un sprijin ferm pe picioare.
 - Tundeți iarba întotdeauna de-a latul pantei, nu în sus și în jos.
 - Atenție sporită la schimbarea direcției pe pante.
 - Atenție sporită la mersul înapoi sau tragerea mașinii de tuns iarba către dumneavoastră.
 - Nu tundeți iarba trăgând mașina de tuns iarba către dumneavoastră.
- Opriți lamele atunci când mașina de tuns iarba trebuie înclinată în vederea transportului, la traversarea altor suprafețe decât iarba și la transportul mașinii de tuns în și din zona în care se tunde iarba.
- Nu înclinați mașina la pornirea sau contactul motorului, cu excepția cazurilor în care este necesară înclinarea mașinii pentru pornirea în iarbă înaltă. În acest caz, nu înclinați decât strictul necesar și doar partea opusă operatorului. Verificați dacă ambele mâini sunt în poziția de utilizare, înainte de a readuce mașina pe sol.
- Porniți mașina de tuns iarba în conformitate cu instrucțiunile și ținând picioarele la distanță mare de lame.
- Feriți mâinile și picioarele de componentele în mișcare de rotație.
- Feriți-vă de gura de evacuare.
- Nu ridicați și nu transportați mașina de tuns iarba cu motorul în mers.
- Deconectați fișa de la rețeaua electrică.

- ori de câte ori lăsați mașina nesupravegheată
- înainte de deblocare
- înainte de verificare, curățare sau intervenții la mașina de tuns iarba
- după impactul cu un corp străin. Dacă mașina de tuns iarba începe să producă vibrații anormale, verificați dacă există defecțiuni la mașină și reparați dacă este necesar (verificați imediat).
- Pentru a asigura o stare de funcționare sigură, toate piulițele, bolțurile și șuruburile trebuie să fie în permanență strânse.
- Verificați frecvent dacă colectorul de iarbă nu este uzat sau deteriorat.
- Pentru siguranță, înlocuiți piesele uzate sau deteriorate.
- Nu conectați un cablu deteriorat la alimentare și nu atingeți un cablu deteriorat înainte de a fi deconectat de la alimentare. Un cablu deteriorat poate face contactul cu părțile aflate sub tensiune.
- Nu atingeți lama înainte de deconectarea mașinii de la alimentare și înainte de oprirea completă a lamei.
- Feriți cablurile prelungitoare de lamă. Lama poate cauza deteriorarea cablurilor și poate face contactul cu părțile aflate sub tensiune.
- Copiii trebuie supravegheați, pentru a evita joaca cu aparatul.
- Aparatul nu este destinat utilizării de către persoane (inclusiv copii) cu capacități fizice, senzoriale sau mintale reduse, ori lipsite de experiență și de cunoștințe, decât dacă acestora li s-a asigurat de către o persoană care răspunde pentru siguranța lor supravegherea sau instruirea privind utilizarea aparatului.
- Dacă un cablu flexibil extern sau cordonul de alimentare este deteriorat, el trebuie înlocuit doar de producător sau de către agentul său de service sau de către o persoană calificată similar, pentru evitarea pericolelor.
- Respectați instrucțiunile de exploatare în siguranță a aparatului, inclusiv recomandarea de a fi echipat cu un disjuncter bipolar cu curent de acționare de maxim 30 mA.
- Desfaceți complet cablul prelungitor înainte de utilizare pentru a evita supraîncălzirea și pierderea eficienței mașinii. Când faceți ordine departe de cablu, strângeți-l cu atenție pentru a evita răsucirea firului.
- Înainte de utilizare, verificați cablul de alimentare și cordonul prelungitor să nu prezinte semne de deteriorare sau uzură. În caz de deteriorare a cablului în timpul utilizării, deconectați imediat cablul de la alimentare.
- Nu traversați drumuri sau alei pietruite cu aparatul în funcțiune.

7 MONTAREA

- Vezi Fig. 2a-h
- Cuplați mânerul din partea de jos și carcasa cu piulițele fluture, șaibe și șuruburi.
- Fixați dispozitivul de detensionare a cablului (12) pe mânerul din partea de sus (pe partea cu comutatorul) (Fig. 2a).
- Cuplați mânerul din partea de sus și mânerul din partea de jos cu piulițele fluture, șaibe și șuruburi.
NOTĂ: Mențineți cablul pe latura de sus a părții mânerului din partea de sus. Cuplați cablul la tubul mânerului utilizând cele 2 clemene de cablu furnizate.
- Fixați fiecare roată pe ax, fixați șaiba pe ax, introduceți cuiul spintecat în orificiul axului și asigurați-l (desfaceți prin îndoire picioarele cuiului), apoi apăsați la locul lor capacele roților (Fig. 2d & 2h).
- Fixați suporturile de cablu (Fig. 2e).
- Montarea compartimentului de colectare a ierbii (Fig. 2f): fixați capacul pe partea de jos a compartimentului de colectare.
- Ridicați clapeta și așezați compartimentul peste ochete (Fig. 2g).

8 MOD DE UTILIZARE



Înainte de a conecta la alimentarea cu energie electrică, verificați întotdeauna dacă întrerupătorul este în poziția oprit!

8.1 Reglarea înălțimii de tăiere (Fig. 3a & 3b)



Înainte de a regla înălțimea de tăiere, verificați dacă mașina este oprită și lama s-a oprit complet.



ATENȚIE: Lamele continuă să se rotească timp de câteva secunde după oprirea mașinii; lamele în mișcare de rotație pot provoca accidente.

La prima tăiere anuală se recomandă selectarea unui reglaj de tăiere ridicat. Înălțimea de tăiere poate fi reglată la 3 dimensiuni: 25, 45 și 65 de mm.

8.2 Pentru a regla înălțimea de tăiere a roții față (Fig. 3a)

- Întoarceți mașina cu susul în jos.
- Trageți de axul roții către partea din față a mașinii.
- Fixați axul roții în poziția dorită de reglare a înălțimii de tăiere.



Notă: Asigurați-vă că ambele roți, stânga și dreapta se află în aceeași poziție de reglare a înălțimii de tăiere.

8.3 Pentru a regla înălțimea de tăiere a roții spate (Fig. 3b & 3c)

- Întoarceți pe o parte mașina.
- Trageți roata spate către clapeta colectorului.
- Fixați axul roții în poziția dorită de reglare a înălțimii de tăiere.



Notă: Asigurați-vă că ambele roți stânga și dreapta spate se află în aceeași poziție de reglare a înălțimii de tăiere.

8.4 Conectarea la sursa de electricitate

Tensiunea rețelei de alimentare cu electricitate (220-240 V) indicată pe plăcuța cu caracteristici trebuie să corespundă cu cea a rețelei de alimentare cu electricitate. Siguranța conexiunii la rețeaua de alimentare cu electricitate: min. 10 A.

- Introduceți fișa mașinii în priza cablului de conectare.
- Pentru a preveni decuplarea prelungitorului în timpul utilizării, fixați prelungitorul (capătul cu mufa) prin buclă și asigurați cu cârligul, înainte de a cupla fișa.

8.5 Pornirea și oprirea (Fig. 4)



AVERTISMENT! Nu porniți mașina decât după asamblarea completă. Înainte de a porni mașina, verificați întotdeauna cablul de conectare să nu fie deteriorat; trebuie utilizate numai cabluri de conectare nedeteriorate.



Notă: Cablurile de conectare deteriorate sunt extrem de periculoase!



Dacă încercați să porniți mașina de tuns iarba în iarbă înaltă, motorul s-ar putea supraîncălzi și ar putea fi avariat.

- Pornirea: apăsați mai întâi butonul de siguranță (5) de pe comutatorul combinat și țineți apăsat până la apăsarea manetei comutatorului (6) o dată.
- Oprirea: eliberați maneta comutatorului (6).



Notă: În timpul tunderii ierbii, așezați cablul de alimentare în siguranță pe urmele pe care ați călcat sau în spații care au fost deja tunse.



AVERTISMENT! După oprirea motorului, dispozitivul de tăiere continuă să funcționeze timp de câteva secunde, de aceea nu atingeți partea inferioară a mașinii până la oprirea completă a dispozitivului de tăiere!

8.6 Tunderea peluzei (Fig. 5)

Selectați înălțimea de tăiere pentru înălțimea dorită a ierbii. La nevoie, tundeți în mai multe straturi astfel încât să fie tăiată o înălțime maximă de 4 cm la o trecere cu mașina.

Asigurați-vă că evitați căile de acces care ar putea îngreuna mișcarea liberă a cablului prelungitor.

Goliți cutie de iarbă (2) după umplere pentru a evita blocarea orificiului de evacuare. Pentru a evita blocarea orificiului de evacuare și turarea inutilă a motorului, asigurați-vă că nu treceți peste iarba rămasă pe partea peluzei care a fost deja tunsă.

Recomandăm utilizarea mașinii de tuns iarba în conformitate cu indicațiile de mai jos, pentru a se obține rezultate optime și a se reduce pericolul de tăiere a cablului de alimentare.

- Așezați stiva cablului de alimentare cât mai aproape de punctul de pornire.
- Porniți mașina de tuns iarba, conform indicațiile de mai sus.
- Procedați ca în Fig. 4.
- Treceți din poziția 1 în poziția 2.
- Cotiți la dreapta și treceți la poziția 3.
- Cotiți la stânga și treceți la poziția 4.
- Repetați procedurile de mai sus, după cum este necesar.

8.7 Lama (Fig. 6)

Opriti întotdeauna mașina de tuns iarba înainte de a verifica, sub orice formă, lama. După ce ați oprit motorul, nu uitați că lama va funcționa în continuare timp de câteva secunde înainte de oprirea completă. Nu încercați să opriți lama. Verificați cu regularitate dacă lama este strânsă bine, dacă este în stare bună și dacă este bine ascuțită. Dacă este necesar, polizați sau înlocuiți.

În caz că lama în rotație lovește un obiect, opriti mașina de tuns iarba și așteptați oprirea completă a lamei. Apoi verificați starea lamei și suportul lamei. Dacă este deteriorată lama, înlocuiți-o imediat.



Pentru a evita o posibilă rănire, respectați următoarele instrucțiuni în timpul utilizării:



Nu utilizați mașina fără să fie cuplate clapeta posterioară (7) și compartimentul de colectare a ierbii (2).



Nu încercați să ridicați partea din spate a mașinii. În schimb, ridicați partea din față a mașinii pentru a reporni mașina atunci când nu se poate obține rotația din cauza ierbii prea groase.



Pe pante, tundeți întotdeauna oblic, niciodată în sus sau în jos. Evitați pantele extrem de abrupte.



Nu așezați niciodată mâinile sau picioarele lângă sau sub componentele în mișcare de rotație. Feriți permanent gura de evacuare, dacă este posibil.

Dacă patinează lama, strângeți cu o cheie bolțul care fixează lama, vezi Fig. 6.



Avertisment! Respectați următoarele măsuri de siguranță:

- Deconectați mașina de la sursa de alimentare cu energie electrică și așteptați oprirea completă a lamei.
 - Aveți grijă să nu vă tăiați. Pentru a apuca lama, utilizați mănuși pentru condiții dificile de muncă sau o cârpă.
 - Pentru înlocuire, utilizați doar lama indicată de producător.
 - Nu demontați sub niciun motiv rotorul.
- Vezi paragraful „Înlocuirea lamei”.

8.8 Moduri de utilizare



AVERTISMENT: numai cu motorul oprit și dispozitivul de tăiere oprit complet.

Puteți să tundeți iarba și fără a monta compartimentul de colectare a ierbii.

8.8.1 Tăierea utilizând cutie de colectare a ierbii

Dacă nu montați compartimentul de colectare a ierbii, iarba va fi evacuată prin deschizătura din spate (între carcasa mașinii și capacul posterior).

8.8.2 Tăierea utilizând cutie de colectare a ierbii

Pentru a tunde utilizând compartimentul de colectare a ierbii, ridicați capacul posterior și montați compartimentul de colectare a ierbii

- iarba va fi adunată în compartimentul de colectare.

9 DATE TEHNICE

Numărul articolului	POWEG63703
Tensiune / Frecvență nominală	230-240V~ 50Hz
Putere nominală	1000W
Turație	3450 min ⁻¹
Lățime de tăiere	320 mm
Cutie/sac de colectare	30 L
Înălțime de tăiere	25-45-65
Materialul carcasei	PP
Materialul compartimentului de colectare a ierbii	PP
Număr de înălțimi	3
Înălțimea mânerului reglabil	nu
Motor cu perii de carbon	da
Diametru roată frontală	140 mm
Diametru roată posterioară	140 mm
Clasă de izolație	Clasă II (izolație dublă)
Dispozitiv de detensionare a cablului	da

10 ZGOMOT

Valori ale emisiilor sonore măsurate în conformitate cu standardele aplicabile. (K=3)

Nivel de presiune acustică L _{DA}	79 dB(A)
Nivel de putere acustică L _{WA}	96 dB(A)



ATENȚIE! Presiunea acustică poate depăși 85 dB(A), caz în care trebuie purtat un dispozitiv de protecție auditivă.

a _w (Nivel vibrații):	2m/s ²	K = 1,5 m/s ²
----------------------------------	-------------------	--------------------------

11 CURĂȚAREA & ÎNTREȚINEREA



Înainte de a efectua orice lucrări de întreținere sau de curățare, deconectați întotdeauna de la rețeaua de alimentare cu electricitate!

11.1 Curățarea

- Nu pulverizați apă peste mașină. Pătrunderea apei poate distruge combinația comutator/fișă și motorul electric.
- Curățați mașina cu o cârpă sau cu o perie de mână, etc.

11.2 Este necesară o verificare profesionistă:

- dacă mașina de tuns iarba lovește un obiect.
- dacă motorul se oprește brusc.
- dacă lama este îndoită (nu o îndreptați!).
- dacă axul motorului este îndoit (nu îl îndreptați!).
- la apariția scurtcircuitului atunci când cablul este conectat.
- dacă angrenajele sunt deteriorate.
- dacă cureaua trapezoidală este defectă.

11.3 ÎNTREȚINEREA

- Verificarea compartimentului de colectare a ierbii și a componentelor deteriorate
- Verificați mai des uzura compartimentului de colectare a ierbii.
- Înlocuiți piesele uzate sau deteriorate.
- Pentru reparații, contactați departamentul nostru de service.
- Pentru întreținere, utilizați numai piese de schimb originale.
- Lama este cea expusă la uzură. Verificați cu regularitate starea lamei și a dispozitivului de fixare a acesteia. După uzura completă a lamei, aceasta trebuie înlocuită. Dacă apar vibrații excesive ale mașinii, acest lucru indică dezechilibrarea lamei sau deformarea acesteia în urma unui impact. În acest caz, reparați sau înlocuiți lama.

11.4 Înlocuirea și ascuțirea lamei mașinii

- Înlocuirea și ascuțirea lamei mașinii la terminarea sezonului de tundere a ierbii: ascuțiți întotdeauna lama sau, dacă este necesar, înlocuiți-o cu una nouă.
- Ascuițirea sau înlocuirea lamei mașinii trebuie să se facă la un centru de service autorizat (măsurarea instabilității).



Lamele instabile vor provoca vibrarea violentă a mașinii de tuns iarba – pericol de accident!

11.5 Înlocuirea lamei



Atenție: Purtați mănuși de protecție.

Pentru înlocuirea lamei:

- Întoarceți mașina pe o parte.
- Așezați setul de fixare a lamei în axul motorului.
- Așezați lama și aliniați-o.
- Montați șuruburile lamei în orificii.
- Strângeți bolțul lamei cu o cheie de 13 mm.

12 DEPOZITAREA

- Deconectați cablul de alimentare.
- Lăsați motorul să se răcească timp de circa 30 de minute.
- Dacă prezintă semne de uzură sau de deteriorare, verificați, reparați sau înlocuiți cablul de alimentare.
- Strângeți sau înlocuiți componentele uzate, slăbite sau deteriorate. Curățați temeinic.
- Pentru a proteja de rugină, ungeți complet componentele metalice cu o cârpă îmbibată în ulei sau pulverizați cu un lubrifiant ușor.
- Depozitați împreună cu cablul de alimentare într-o spațiu uscat, încuiat, unde nu se permite accesul copiilor, pentru a împiedica utilizarea neautorizată sau deteriorarea.
- Pentru protecție suplimentară, acoperiți cu o prelată.
- În cazul transportării. Verificați fixarea corespunzătoare a mașinii pe vehicul.
- Pentru a reduce spațiul de depozitare, mânerul superior poate fi pliat în jos deblocând mânerul de blocare.



Atenție: Nu prindeți cablul electric atunci când pliați în jos mânerul.

13 GARANȚIE

- Acestui produs i se acordă garanție pentru o perioadă de 24 de luni, valabilă de la data cumpărării de către primul utilizator.
- Această garanție acoperă toate defecțiunile de materiale sau de producție, cu excepția bateriilor, a încărcătoarelor, a pieselor defecte din cauza uzurii normale, precum sunt rulmenții, periile, cablurile, fișele sau accesoriile precum frezele, burghiile, pânzele de ferăstrău etc.; deteriorarea sau defectele care rezultă din manipulare defectuoasă, accidente sau modificări. Nu se acoperă nici costul transportului.
- De asemenea, garanția nu acoperă deteriorările și/sau defectele provocate de utilizarea necorespunzătoare.
- De asemenea, nu acceptăm nicio răspundere pentru nicio rănire provocată de utilizarea necorespunzătoare a uneltei.
- Reparațiile se efectuează numai într-un centru de service autorizat pentru unelte Powerplus.
- Puteți obține informații suplimentare la numărul 00 32 3 292 92 90.
- Toate costurile de transport sunt suportate de client, cu excepția cazurilor în care s-a convenit altfel în scris.
- În același timp, nu se poate ridica nicio pretenție în garanție dacă deteriorarea aparatului se datorează întreținerii neglijente sau suprasolicitării.
- Se exclude în mod categoric de la garanție defecțiunea datorată pătrunderii de fluide, pătrunderii excesive a prafului, deteriorarea intenționată (cu intenție sau din neglijență gravă), utilizarea inadecvată (pentru destinații pentru care acest dispozitiv nu este potrivit), utilizarea incompetentă (de ex. nerespectarea instrucțiunilor din manual), asamblarea de către un nespecialist, fulgere, tensiune incorectă de alimentare de la rețea. Această listă nu este exhaustivă.
- Acceptarea pretențiilor în garanție nu poate duce niciodată la prelungirea perioadei de garanție, nici la începutul unei noi perioade de garanție în cazul înlocuirii unui aparat.
- Aparatele sau componentele înlocuite în garanție rămân prin urmare proprietatea Varo NV.
- Ne rezervăm dreptul de a respinge orice pretenție pentru care cumpărarea nu poate fi verificată sau dacă este clar că produsul nu a fost întreținut în mod corespunzător. (Fante de aerisire curate, perii de cărbune întreținute periodic, etc.)
- Dovada cumpărării trebuie păstrată ca dovadă a datei cumpărării.
- Scula nedemontată trebuie înapoiată comerciantului într-o stare acceptabilă de curățenie, (în cutia sa originală dacă e cazul) și împreună cu dovada cumpărării.

14 MEDIU



În cazul în care mașina trebuie înlocuită după utilizare prelungită, nu o aruncați laolaltă cu gunoiul menajer, ci eliminați-o într-un mod sigur pentru mediu.

Produsele electrice uzate nu trebuie aruncate laolaltă cu deșeurile menajere. Reciclați atunci când există această posibilitate. Pentru recomandări privind reciclarea, consultați autoritățile locale sau magazinul de achiziție.

15 DECLARAȚIA DE CONFORMITATE

VARO – Vic. Van Rompuy N.V - Joseph Van Instraat 9 - BE2500 Lier - BELGIA, declară doar faptul că

produsul: Mașină electrică de tuns iarba 1000W
marcă înregistrată: PowerPlus
model: POWEG63703

este în conformitate cu specificațiile esențiale și alte prevederi relevante ale Directivelor/Reglementărilor Europene aplicabile, pe baza aplicării standardelor europene armonizate. Orice modificare neautorizată a aparatelor atrage după sine anularea acestei declarații.

Directivile/Reglementările europene (inclusiv, dacă este cazul, amendamentele lor, până la data semnăturii):

2011/65/EU

2006/42/EC

2014/30/EU

2000/14/EC

Anexa VI

LwA

Măsurat

93dB(A)

Garantat

96dB(A)

Notified Body

TuV Sud - DE

Standardele europene armonizate (inclusiv, dacă este cazul, amendamentele lor, până la data semnăturii):

EN62841-1 : 2015

EN IEC 62841-4-3 : 2021

EN IEC 55014-1 : 2021

EN IEC 55014-2 : 2021

EN IEC 61000-3-2 : 2019

EN61000-3-3 : 2013

Persoana care păstrează documentația tehnică : Philippe Vankerkhove, VARO – Vic. Van Rompuy N.V.

Subsemnatul acționează în numele Directorului general executiv al societății,

Philippe Vankerkhove
Divizia de reglementare – Director de conformitate
13/10/2023, Lier - Belgium

1	ПРЕДНАЗНАЧЕНИЕ НА УПОТРЕБАТА.....	3
2	ОПИСАНИЕ (ФИГ. 1)	3
3	СПИСЪК НА СЪДЪРЖАНИЕТО НА ОПАКОВКАТА	3
4	СИМВОЛИ	4
5	ОБЩИ ПРЕДУПРЕЖДЕНИЯ ЗА БЕЗОПАСНОСТ ПРИ ИЗПОЛЗВАНЕ НА ЕЛЕКТРОИНСТРУМЕНТИ	5
5.1	<i>Работна зона</i>	5
5.2	<i>Електробезопасност</i>	5
5.3	<i>Лична безопасност</i>	6
5.4	<i>Използване и грижи за електроинструмента</i>	6
5.5	<i>Сервизно обслужване</i>	7
6	ДОПЪЛНИТЕЛНИ ПРАВИЛА ЗА БЕЗОПАСНОСТ ПРИ ИЗПОЛЗВАНЕ НА КОСАЧКИ	7
7	МОНТАЖ.....	9
8	РАБОТА	9
8.1	<i>Регулиране на височината на рязане (Фиг. 3а & 3б)</i>	9
8.2	<i>За да се регулирате позицията за височината на рязане на предното колело (фиг. 3а)</i>	9
8.3	<i>За да регулирате позицията за височината на рязане на задното колело (фиг. 3б & 3с)</i>	10
8.4	<i>Свързване към електрозахранването</i>	10
8.5	<i>Включване и изключване (Фиг. 4)</i>	10
8.6	<i>Придвижване на косачката (Фиг. 5)</i>	10
8.7	<i>Нож (Фиг. 6)</i>	11
8.8	<i>Различни употреби</i>	12
8.8.1	<i>Косене без кутията за трева</i>	12
8.8.2	<i>Косене с торба за улавяне на тревата</i>	12
9	ТЕХНИЧЕСКИ ДАННИ	12
10	ШУМ	12
11	ПОЧИСТВАНЕ & ПОДДРЪЖКА.....	13
11.1	<i>Почистване</i>	13
11.2	<i>Необходима е експертна проверка:</i>	13

11.3	ПОДДРЪЖКА.....	13
11.4	Подмяна и повторно заточване на ножа за косене.....	13
11.5	Подмяна на ножа.....	13
12	СЪХРАНЕНИЕ.....	14
13	ГАРАНЦИЯ.....	14
14	ОКОЛНА СРЕДА.....	15
15	ДЕКЛАРАЦИЯ ЗА СЪОТВЕТСТВИЕ.....	16

**ЕЛЕКТРИЧЕСКА КОСАЧКА 1000W – 320MM
POWEG63703****1 ПРЕДНАЗНАЧЕНИЕ НА УПОТРЕБАТА**

Този продукт е предназначен за косене на морава в домашни условия. Неподходящ за професионална употреба.



Предупреждение! Преди да използвате инструмента, прочетете внимателно това ръководство и общите инструкции за безопасност, заради вашата собствена сигурност. Вашият електроинструмент трябва да се предава на друг само заедно с настоящите инструкции.

2 ОПИСАНИЕ (ФИГ. 1)

1. Корпус на двигателя
2. Кутия за трева
3. Долна кормилна ръкохватка
4. Горна кормилна ръкохватка
5. Обезопасителен бутон
6. Лост за превключване
7. Заден дефлектор
8. Държач за кабел
9. Предно колело
10. Задно колело
11. Платформа
12. Облекчаване на кабела
13. Превключвателна кутия

3 СПИСЪК НА СЪДЪРЖАНИЕТО НА ОПАКОВКАТА

- Отстранете всички опаковъчни материали.
- Отстранете останалите опаковъчни и временни поставки (ако има такива).
- Проверете дали пакетът съдържа всички компоненти.
- Проверете дали уредът, охранващият кабел, щепселът и аксесоарите не са били повредени при транспортиране.
- Пазете опаковъчните материали почти до края на гаранционния период. След това изхвърлете в пункт за събиране на отпадъци.



ВНИМАНИЕ! Опаковъчните материали не са играчки! Не позволявайте на деца да играят с найлонови торбички! Риск от задушаване!

- 1 x ЕЛЕКТРИЧЕСКА КОСАЧКА
- 1 x наръчник на потребителя
- 1 x контейнер за трева
- 2 x кабелни скоби
- 4 x фиксиращи бутона и винта
- 1 x кука за задържане на кабела





В случай, че някои части липсват или са повредени, свържете се с местния дистрибутор.

4 СИМВОЛИ

В това ръководство и/или върху машината са използвани следните символи:

	<p>Прочетете внимателно ръководствата с инструкции за работа и обслужване. Бъдете напълно запознат с органите за управление, както и с правилната употреба на машината.</p>
	<p>Никога не косете, когато наблизо има хора, особено деца, или домашни животни.</p>
	<p>ПРЕДУПРЕЖДЕНИЕ! Не поставяйте ръцете или краката си близо до или под въртящите се части. Винаги стойте настрани от отвора за изхвърляне. Остриетата продължават да се въртят след като машината бъде изключена.</p>
	<p>Винаги изключвайте Вашата машина от електрическото захранване преди да почиствате, проверявате или настройвате някоя от частите ѝ, или ако захранващият кабел е повреден или омотан.</p>
	<p>Винаги пазете електрическия захранващ кабел далеч от остриетата – внимавайте за положението му през цялото време.</p>
	<p>Не работете никога с машината при дъжд или във влажни, или мокри условия. Влагата създава опасност от електрически удар.</p>
	<p>Клас II – Машината е с двойна изолация, поради което не е необходим заземителен проводник.</p>
	<p>В съответствие с основните изисквания на европейската(ите) директива(и).</p>
	<p>Изчакайте докато частите на машината спрат напълно, преди да ги докоснете. Ножовете продължават да се въртят след изключване на машината и могат да причинят нараняване при въртенето си.</p>
	<p>Носете защитни ръкавици.</p>
	<p>Използвайте предпазни средства за очите.</p>

	Използвайте предпазни средства за ушите.
	Електрическите продукти не трябва да бъдат изхвърляни заедно с домакински отпадъци.

5 ОБЩИ ПРЕДУПРЕЖДЕНИЯ ЗА БЕЗОПАСНОСТ ПРИ ИЗПОЛЗВАНЕ НА ЕЛЕКТРОИНСТРУМЕНТИ

Прочетете всички предупреждения за безопасност и инструкции. Неспазването им може да причини електрически удар, пожар и/или сериозно нараняване. Запазете всички предупреждения и инструкции за бъдещи справки. Терминът „електроинструмент“ в предупрежденията се отнася за вашия захранван от мрежата (с кабел) или за работещ на батерии (без кабел) електроинструмент.

5.1 Работна зона

- Работната зона трябва да бъде чиста и добре осветена. Неподредените и неосветени зони са предпоставка за инциденти.
- Не работете с електроинструменти във взривоопасна атмосфера, например в близост до запалими течности, газове или прах. Електроинструментите създават искри, които могат да запалят праха или парите.
- Не допускайте присъствие на деца или странични лица, когато работите с електроинструмент. Разсейването може да ви накара да загубите контрол върху него.

5.2 Електробезопасност



Винаги проверявайте дали електрозахранването отговаря на напрежението върху заводската табелка

- Щепселите на електроинструментите трябва да съответстват на контакта. Никога не променяйте щепсела по никакъв начин. Не използвайте никакви щепсели-преходници със заземените електроинструменти. Щепселите, на които не са правени промени, и съответстващите им контакти ще намалят опасността от електрически удар.
- Избягвайте телесен контакт със заземените повърхности, като тръби, радиатори, стилажи и хладилници. Заземяването на вашето тяло води до по-висок риск от електрически удар.
- Не излагайте електроинструменти на дъжд и не ги оставяйте в мокра среда. Ако в електроинструмента влезе вода, тя ще увеличи риска от електрически удар.
- Не повреждайте и не злоупотребявайте с кабела. Никога не го използвайте за пренасяне, дърпане или изваждане от контакта на електроинструмент. Пазете кабела от топлина, масло, остри ръбове или движещи се части. Повредените или оплетени кабели увеличават риска от електрически удар.
- Когато работите с електроинструмент навън, използвайте удължителен кабел, подходящ за употреба на открито. Използването на такъв кабел намалява риска от електрически удар.
- Ако използването на електроинструменти във влажна среда е неизбежно, използвайте захранващ източник с диференциална защита (RCD). Използването на RCD намалява риска от електрически удар.

5.3 Лична безопасност

- Бъдете нащрек, внимавайте какво правите и използвайте здравия си разум, когато работите с електроинструменти. Не използвайте електроинструмента, когато сте уморени или сте под влиянието на наркотични вещества, алкохол или лекарства. Моментното невнимание при работа с електроинструменти може да доведе до сериозна телесна повреда.
- Използвайте предпазно оборудване. Винаги използвайте предпазни средства за очите. Предпазното оборудване, например, маска за прах, неплъзгащи се защитни обувки, каска или защитни средства за ушите, използвано при съответните условия, ще намали нараняванията.
- Избягвайте случайното пускане в действие. Преди да включите инструмента в контакта, се уверете, че ключът е в изключено положение. Носенето на електроинструменти с пръст върху ключа за включване или включването им в контакта при ключ в положение включено създава предпоставки за инциденти.
- Преди да включите електроинструмента, отстранете всички регулировъчни или гаечни ключове. Гаечен или друг ключ, оставен закачен към въртяща се част на електроинструмента, може да доведе до нараняване.
- Не се пресягайте прекалено надалече. Във всеки момент стойте здраво стъпили на краката си и пазете равновесие. Това ще ви позволи да имате по-добър контрол над електроинструмента в неочаквани ситуации.
- Облечете се подходящо. Не носете широки дрехи, нито бижута. Дръжте косата, дрехите и ръкавиците си далеч от електроинструмента. Широките дрехи, бижутата или дългата коса, могат да се заплетат в движещите се части.
- Ако са предоставени устройства за свързването на приспособления за улавяне и събиране на прах, уверете се, че те са свързани и се използват правилно. Използването на тези устройства може да намали опасностите, свързани с праха.

5.4 Използване и грижи за електроинструмента

- Не очаквайте от електроинструмента повече, отколкото той може да извърши. Използвайте правилния електроинструмент за съответното приложение. Правилният електроинструмент ще свърши работата по-добре и по-безопасно, при условията, за които е конструиран.
- Не използвайте електроинструмента, ако ключът за включване и изключване не работи. Електроинструмент със счупен ключ е опасен и трябва да бъде ремонтиран.
- Изключвайте щепсела от контакта, преди да настройвате, да сменят принадлежности или да прибирате електроинструменти. Подобни предпазни мерки за безопасност намаляват риска от случайно пускане на електроинструмента.
- Съхранявайте електроинструментите, които не се използват, далеч от достъпа на деца и не позволявайте на лица, незапознати с електроинструменти или настоящите инструкции да работят с инструмента. Електроинструментите са опасни в ръцете на необучени потребители.
- Поддръжка. Проверявайте за разцентриране или заяждане на движещите се части, счупване на части или друго състояние, което може да окаже влияние върху работата на електроинструмента. Ако електроинструментът се повреди, той трябва да бъде ремонтиран. Много инциденти са предизвикани от недобре поддържани електроинструменти.
- Поддържайте режещите инструменти остри и чисти. Правилно поддържаните режещи инструменти с остри режещи ръбове е по-малко вероятно да се заклещат и се контролират по-лесно.
- Осигурете сервизно обслужване на вашия електроинструмент само от квалифициран техник, който използва само стандартни резервни части. Това ще гарантира поддържането на задължителните стандарти за безопасност.

5.5 Сервизно обслужване

- Осигурете сервизно обслужване на вашия електроинструмент само от квалифициран техник, който използва само стандартни резервни части. Това ще гарантира поддържането на задължителните стандарти за безопасност.

6 ДОПЪЛНИТЕЛНИ ПРАВИЛА ЗА БЕЗОПАСНОСТ ПРИ ИЗПОЛЗВАНЕ НА КОСАЧКИ



ПРЕДУПРЕЖДЕНИЕ: Неспазването на предупрежденията за безопасност може да доведе до сериозни наранявания на вас или други хора. Винаги спазвайте предпазните мерки за да намалите риска от пожар, токов удар и нараняване на хора. Запазете ръководството за употреба и го преглеждайте често за непрекъсната безопасна работа и инструктиране на други, които може да използват този инструмент.



ПРЕДУПРЕЖДЕНИЕ: Тази машина произвежда електромагнитно поле по време на работа. Това поле може да въздейства при определени обстоятелства върху активни или пасивни медицински импланти. За намаляване на риска от фатално нараняване, препоръчваме на лицата с медицински импланти да се консултират с техния лекар и с производителя на медицинския имплант преди работа с тази машина.



ПРЕДУПРЕЖДЕНИЕ: Работата на всеки инструмент може да доведе до изхвърлянето на чужди предмети в очите ви, което може да доведе до сериозно увреждане на очите. Преди започване на работа с електроинструмента винаги поставяйте предпазни очила или предпазни щитове със странични предпазители и цялостна маска за лицето, ако е необходимо. Ние препоръчваме предпазна маска с широко полезрение за употреба над очилата или стандартни предпазни очила със странични предпазители.

- Не позволявайте на деца или на лица, незапознати с тези инструкции, да използват косачката. Възможно е местните нормативни актове да ограничават възрастта на оператора.
- Не косете, когато наблизко има хора, и по-специално, деца или домашни животни.
- Операторът или потребителят носи отговорност за инциденти или опасности, заплашващи други хора или тяхната собственост.
- Не работете с косачката с боси крака или с отворени сандали. Винаги носете подходящи здрави обувки и дълги панталони.
- Проверете внимателно зоната, където ще използвате косачката, и отстранете всички камъни, пръчки, кабели и други чужди предмети.
- Преди използване винаги проверявайте визуално дали ножовете, болтовете им и блока за рязане не са износени или повредени.
- Заменяйте износените или повредени ножове и болтове в комплекти, за да запазите баланса.
- Използвайте инструмента само на дневна светлина или при добро изкуствено осветление.
- Избягвайте да работите с косачката в мокра трева, когато е възможно.
- Винаги вървете, в никакъв случай не тичайте.
- В никакъв случай не работете с машината, ако протекторите или защитните екрани, например отклоняващите протектори и/или уловителите на трева, са дефектни или липсват.

- Косенето върху насипи може да бъде опасно:
 - Не косете по изключително стръмни наклони.
 - Винаги стъпвайте сигурно при косене по наклони или мокра трева.
 - Винаги косете напречно на склоновете – никога нагоре или надолу.
 - Бъдете изключително внимателни, когато сменяте посоката при работа по наклон.
 - Бъдете изключително внимателни, когато вървите назад или дърпате косачката към себе си.
- Никога не косете чрез издърпване на косачката към вас.
- Изчакайте ножовете да спрат напълно движението си, ако трябва да наклоните косачката при транспортиране, при прекосяване на повърхности без трева и при транспортиране на косачката от и към обработвания участък.
- Не накланяйте машината при включването ѝ или това на двигателя, освен ако това не е необходимо за стартирането му във висока трева. В такива случаи не я накланяйте повече от задължителния минимум и то само в частта, която е далече от оператора. Винаги се уверявайте, че и двете ви ръце са в работна позиция, преди да оставите отново машината на земята.
- Включвайте косачката съгласно инструкциите, като краката ви трябва да са далече от ножовете.
- Не поставяйте ръцете или краката си близо до въртящите се части или под тях.
- Винаги стойте далече от изходния отвор.
- Не вдигайте и не носете косачката, докато двигателят работи.
- Изваждайте щепсела от електрическия контакт:
 - Винаги, когато се отдалечавате от машината
 - Преди почистване на задръстване
 - Преди проверка, почистване или работа по косачката
 - След удар с чужд предмет проверете косачката за повреди и я ремонтирайте според потребностите, ако започне да вибрира аномално (направете веднага проверка).
- Дръжте всички гайки, болтове и винтове здраво затегнати, за да бъдете сигурни, че косачката е в безопасно работно състояние.
- Проверявайте често уловителя на трева за износване или влошаване на състоянието му.
- Заменяйте износените или повредени части, за да повишите сигурността.
- Не свързвайте повреден кабел към захранването и не докосвайте повреден кабел преди да го разедините от захранването. Повреденият кабел може да доведе до контакт с части под напрежение.
- Не докосвайте ножа преди да бъде прекъснато електрозахранването на машината и ножът не спре напълно.
- Дръжте удължителните кабели далеч от ножа. Ножът може да повреди кабелите и да доведе до контакт с части под напрежение.
- Децата трябва да бъдат под надзор за да се гарантира, че те не си играят с уреда.
- Този уред не е предназначен за лица (включително деца) с намалени физически, сетивни и умствени способности или с липса на опит и знания, освен ако не са под надзора или инструкции за употреба от лице отговорно за тяхната безопасност.
- Ако външният гъвкав кабел е повреден, той трябва да бъде заменен само от производителя или негов сервизен предпазител, или от подобен квалифициран техник, за предотвратяване на опасност.
- Следвайте инструкциите за безопасната работа на уреда, включително препоръката, че уредът трябва да бъде захранен с прекъсвач при токове на утечки (RCD) с ток на изключване не повече от 30 mA.
- Размотайте напълно удължителния кабел преди употреба, за предотвратите прегряване и загуба на ефективност на косачката. При прибиране на кабела го намотайте внимателно, за да избегнете пречупването му.

- Преди употреба проверявайте захранващия и удължителния кабел за признаци на повреда или стареене. Ако кабелът се повреди по време на употреба, разединете кабела от електрозахранването незабавно.
- Не пресичайте пътища или пътеки с покритие от трошен камък с още работеща машина.

7 МОНТАЖ

Виж фиг. 2a-h

- Свържете долната ръкохватка и корпуса с крилчати гайки, шайби и винтове (фиг. 2c).
- Поставете механизма за опъване на кабела (12) върху горната ръкохватка (от страната на превключвателя) (фиг. 2a).
- Свържете горната и долната ръкохватка с предоставените крилчати гайки, шайби и винтове (фиг. 2b).

ЗАБЕЛЕЖКА: Дръжте кабела от горната страна на горната ръкохватка. Свържете кабела към тръбата на тръбата на ръкохватката като използвате 2-те предоставени скоби за кабел.

- Поставете всяко колело върху оста, поставете шайбите на оста, въведете шплента в отвора на оста и го осигурете (извийте краката на шплента в отворено положение), след това натиснете капците на колелата по местата (фиг. 2d и 2h).
- Прикрепете държачите на кабела (фиг. 2e).
- Монтажен възел на кутията за улавяне на трева (фиг. 2f): прикрепете капака към долната част на кутията за събиране.
- Повдигнете капака и поставете кутията за трева над скобите (фиг. 2g).

8 РАБОТА



Преди свързване към електрозахранването винаги се уверявайте, че превключвателят е в изключена позиция!

8.1 Регулиране на височината на рязане (Фиг. 3a & 3b)



! Уверете се, че Вашата машина е изключена и ножът е напълно спрял преди да регулирате височината на рязане.



ВНИМАНИЕ: Остриетата продължават да се въртят в продължение на няколко секунди след като машината е спряна, въртящото се острие може да причини наранявания.

За първото рязане за сезона трябва да се избере настройка за високо рязане. Височината на рязане може да се настрои на 3 височини: 25, 45 и 65 мм.

8.2 За да се регулирате позицията за височината на рязане на предното колело (фиг. 3a)

- Обърнете косачката надолу.
- Издърпайте оста на колелото към предната страна на косачката.
- Поставете оста на колелото в желаната позиция за регулиране на височината на рязане.



Забележка: Убедете се, че предните дясно и ляво колело се намират в една и съща позиция за регулиране на височината на рязане.

8.3 За да регулирате позицията за височината на рязане на задното колело (фиг. 3b & 3c)

- Обърнете косачката на една страна.
- Издърпайте оста на задното колело към капака на коша за събиране на трева на косачката.
- Поставете оста на колелото в желаната позиция за регулиране на височината на рязане.



Забележка: Убедете се, че задните дясно и ляво колело се намират в една и съща позиция за регулиране на височината на рязане.

8.4 Свързване към електрозахранването

Напрежението на основното електрозахранване (220-240 V) посочено на пластината с номинална стойност трябва да съответства на основното електрозахранване.

Предпазител на свързването към основното електрозахранване: мин.10 A.

- Въведете щепсела на косачката в контакта на свързващия кабел на устройството.
- За да предотвратите изключване на удължителния кабел по време на употреба, прокарайте удължителния кабел (контактния край на кабела) през ухото и го осигурете през куката, преди да включите щепсела.

8.5 Включване и изключване (Фиг. 4)



ПРЕДУПРЕЖДЕНИЕ ! Не включвайте уреда, докато не е напълно сглобен. Преди включване на уреда винаги проверявайте свързващия кабел за следи от повреда, може да се използва само кабел без повреди.



Повредените свързващи кабели са с висока степен на опасност!



Ако се опитате да стартирате косачката във висока трева, двигателят може да прегрее и да се повреди.

- Включване: натиснете бутона за безопасност (5) първо върху комбинирания ключ и го дръжте натиснат до изтегляне на лоста за превключване (6) в същото време.
- Изключване: освободете лоста за превключване (6).



Забележка: Когато косите, поставяйте безопасно свързващия кабел върху пътеките и зоните, които вече окосени.



ПРЕДУПРЕЖДЕНИЕ! Когато двигателят е изключен, ножът продължава да работи за няколко секунди, поради тази причина не докосвайте долната страна на косачката, докато ножът не спре напълно!

8.6 Придвижване на косачката (Фиг. 5)

Изберете височината на косене, която е подходяща за желаната от Вас височина на тревата. Ако е необходимо, косете на няколко слоя, така че на едно преминаване да бъде окосена максимална височина на тревата от 4 см.

Избягвайте пътища, които могат да възпрепятстват свободното движение на удължителния кабел.

Изпразвайте кутията за тревата (2) след като се напълни, за да предотвратите задръстване на отвора за изпразване. За предотвратяване на задръстване на отвора за изпразване и ненужно претоварване на двигателя се уверете, че не преминавате върху каквато и да било трева останала от тази част на ливадата, която вече е окосена.

Препоръчваме да използвате Вашата косачка както е отбелязано долу, за да постигнете оптимални резултати и да намалите риска от прерязване на кабела на захранването.

- Поставете основната маса на кабела на захранването близо до началната точка.
- Включете косачката както е описано горе.
- Продължете както е показано на фиг. 4.
- Придвигнете се от позиция 1 към позиция 2.
- Завийте надясно и продължете към позиция 3.
- Завийте наляво и се придвигете към позиция 4.
- Повтаряйте горните процедури според изискванията.

8.7 Нож (Фиг. 6)

При всички положения, винаги изключвайте от контакта косачката за трева преди проверка на ножа. След като сте спрели двигателя, не забравяйте, че ножът ще продължи да работи за няколко секунди преди да спре напълно. Никога не се опитвайте да спрете ножа. Проверявайте на равни интервали, дали ножът е правилно затегнат, в добро ремонтирано състояние и дали е добре заточен. Заточете го повторно или го подменете, ако е необходимо.

Ако въртящият се нож удари някой предмет, спрете косачката за трева и изчакайте, докато ножът не спре напълно. След това проверете състоянието на ножа и държача на ножа. Незабавно подменете ножа, ако се е повредил.



За да предотвратите възможна повреда, моля уверете се, че следвате долните инструкции по време на работа:



Никога не използвайте машината без задна клапа (7) или свързана кутия за трева (2).



Не предприемайте повдигане на задната част на машината, вместо това задръжте предната част на машината, за да рестартирате машината, когато тя не може да се върти в резултат на твърде здрава трева.



При наклони, винаги косете настрани, никога нагоре и надолу. Избягвайте изключително стръмни наклони.



Никога не поставяйте ръцете или краката си в близост или под въртящите се части. Ако е възможно, винаги стойте настрана от отвора за изпразването на трева.

Ако кабелът се плъзга, тогава затегнете болта, който държи ножа с гаечен ключ. виж фиг. 6.



Предупреждение! Спазвайте следните предпазни мерки:

- Изключете косачката от контакта и изчакайте до спиране на въртенето на ножа преди да продължите.
- Внимавайте да не се порежете. Използвайте ръкавици с повишена защита или плат за да захванете ножа.
- Използвайте само определения резервен нож.
- Не премахвайте лопатковото колело по каквато и да е причина. Виж параграфа “Подмяна на ножа”.



ПРЕДУПРЕЖДЕНИЕ: само при спрял двигател и нож в спряно състояние.

Можете да косите с или без монтирана кутия за трева.

8.8.1 Косене без кутията за трева

Ако торбата за улавяне на трева не е монтирана, тревата ще се изхвърля от задния отвор (между корпуса на косачката и задния капак).

8.8.2 Косене с торба за улавяне на тревата

За косене с торбата за улавяне на трева, Повдигнете задния капак и монтирайте торбата за улавяне на трева.

Тревата ще се събира в торбата за улавяне на трева.

9 ТЕХНИЧЕСКИ ДАННИ

Item number	POWEG63703
Номинално напрежение / честота	230-240 В~ 50 Хц
Номинална мощност	1000 Вт
Скорост на въртене	3450 мин ⁻¹
Ширина на рязане	320 мм
Кутия/торбичка за събиране	30 л
Височина на рязане	25-45-65
Корпус на материала	PP
Материал на кутията за трева	PP
Броя на позициите за височината	3
Adjustable handle height	не
Двигател с графитни четки	Да
Диаметър на предното колело	140 мм
Диаметър на задното колело	140 мм
Клас на изолация	Клас II (двойна изолация)
Механизъм за освобождаване на опъването на кабела	Да

10 ШУМ

Стойности на звуковото налягане измерени в съответствие с приложимия стандарт. (K=3)

Ниво на звуковото налягане L_{pA} 79 dB(A)

Ниво на звуковата мощност L_{wA} 96 dB(A)



ВНИМАНИЕ! Носете индивидуални предпазни средства за слуха (антифони), ако звуковото налягане превиши 85 dB(A).

a_w (Вибрации):

2 м/с²

K = 1,5 м/с²

11 ПОЧИСТВАНЕ & ПОДДРЪЖКА



Преди предприемане на каквато и да е поддръжка или работа по почистване, винаги изваждайте главния щепсел!

11.1 Почистване

- Не пръскайте устройството с вода. Навлизането на вода може да унищожи комбинирания механизъм на ключа/щепсела и електрическия двигател.
- Почиствайте устройството с кърпа, ръчна четка и т.н.

11.2 Необходима е експертна проверка:

- Ако ливадната косачка удари предмет.
- Ако двигателят внезапно спре.
- Ако ножът е огънат (не изправяйте!).
- Ако валът на двигателя е огънат (не изправяйте!).
- Ако възникне късо съединение, когато кабелът е свързан.
- Ако редукторите са повредени.
- Ако V-образният ремък е дефектен.

11.3 ПОДДРЪЖКА

- Проверете кутията за трева и каквито и да е повредени части
- Проверявайте кутията за трева за следи от износване на по-чести интервали.
- Подменете каквито и да е износени или повредени части.
- За каквато и да е ремонтна работа, моля свържете се нашия Обслужващ отдел.
- Използвайте само оригинални резервни части за поддръжка.
- Детайлът изложен на най-високо натоварване е ножът. Проверявайте състоянието на ножа и неговото фиксиране на редовни интервали. Когато ножът е износен, трябва да се подмени. Ако възникне прекомерна вибрация на косачката за трева, това е признак за неправилно балансиран нож или деформиран от удар нож. В такъв случай, поправете или подменете ножа.

11.4 Подмяна и повторно заточване на ножа за косене

Подмяна и повторно заточване на ножа за косене извършвайте в края на сезона. Винаги заточвайте повторно ножа за косене или, ако е необходимо, подменете ножа за косене с нов.

Приоритетно поддържайте ножа за косене заточен или подменен от центъра за обслужване на клиенти (измерване на дебаланс).



Дебалансираните ножове ще причинят силни вибрации на косачката за трева - риск от злополука!

11.5 Подмяна на ножа



Внимание: Носете предпазни ръкавици.

За подмяна на ножа:

- Завъртете косачката странично.
- Поставете комплекта за фиксиране на ножа във вала на двигателя.
- Поставете ножа подравнен.
- Поставете винта на ножа в отворите.
- Затегнете болта на ножа с гаечен ключ 13 мм.

12 СЪХРАНЕНИЕ

- Изключете кабела на захранването.
- Позволете на двигателя да се охлади за припл. 30 минути.
- Проверете, поправете или подменете кабела на захранването, ако са налични следи от износване или повреда.
- Затегнете или подменете износени, разхлабени или повредени части. Почистете старателно.
- За да предпазите от ръжда, избършете около всички метални части с намаслена кърпа или напръскайте с леко смазващо средство.
- Съхранявайте с удължителен кабел на заключено, сухо място извън досег на деца, за да предотвратите неупълномощена употреба или повреда.
- Покрийте свободно с брезент за допълнително предпазване.
- При транспортиране. Уверете се, че сте подсигурили правилно устройството към превозното средство.
- За да намалите пространството за съхранение, горната ръкохватка може да се сгъне надолу, чрез освобождаване на заключващата ръкохватка.



Внимание: Не приклепвайте електрическия кабел, когато сгъвате ръкохватката.

13 ГАРАНЦИЯ

- Този продукт има гаранционен срок 24 месеца, който влиза в сила от датата на покупка на първия потребител.
- Тази гаранция покрива всички дефекти на материали и производствени дефектни, но не включва: батерии, зарядни устройства, дефектни части вследствие на нормално износване и изтриване като лагери, четки, кабели и щепсели или аксесоари като свредла, накрайници за пробивни инструменти, режещи дискове и т.н., повреди и дефекти произтичащи от неправилна употреба, злоупотреби или направени промени, нито транспортните разходи.
- Повреди и/или дефекти произтичащи от неправилно употреба не се обхващат от тези гаранционни условия.
- Освен това не носим никаква отговорност за телесни наранявания произтичащи от неправилната употреба на инструмента.
- Ремонти могат да бъдат извършвани само от упълномощен потребителски сервизен център за електроинструменти.
- Можете да получите допълнителна информация на номер 00 32 3 292 92 90.
- Всички транспортни разходи ще бъдат поети от потребителя, освен ако писмено не е договорено друго.
- В същото време, не могат да се предявяват претенции по гаранцията, ако повредата на уреда е вследствие от пренебрегване на техническото обслужване или претоварване.
- От гаранцията категорично се изключва повреда, която е в резултат от проникване на течност, много прах, преднамерена повреда (умишлена или поради тотално безгрижие), неподходящо използване (използване за цели, за които уредът не е подходящ), некомпетентно използване (напр. неспазване на инструкциите в ръководството), некомпетентен монтаж, гръмотевичен удар, неправилно напрежение. Този списък не е изчерпателен.
- Приемането на гаранционни претенции никога не може да доведе до удължаване на гаранционния срок, нито до започване на нов гаранционен срок в случай на замяна на устройство.
- Устройствата или детайлите, които са заменени съобразно гаранционните условия, следователно остават собственост на Varo NV.

- Ние си запазваме правото да отхвърлим всяка претенция, в случай че покупката не може да бъде проверена или, когато е ясно, че продуктът не е поддържан правилно. (почистване на вентилационните отвори, редовна поддръжка на карбоновите четки,...)
- Съхранявайте фактурата за покупката като доказателство за датата, на която е направена тя.
- Трябва да върнете недемонтирания инструмент на продавача в приемливо чисто състояние, в оригиналното му лято куфарче, ако устройството има такова, придружавано от доказателството за покупката.

14 ОКОЛНА СРЕДА



Ако след продължителна употреба машината ви се нуждае от подмяна, не изхвърляйте старата при домакинските отпадъци, а я унищожете по начин, безопасен за околната среда.

Ненужните електрически продукти не трябва да бъдат изхвърляни заедно с домакинските отпадъци. Моля, проучете къде има възможности за рециклиране. Поискайте от местните власти или от продавача съвети относно рециклирането.

15 ДЕКЛАРАЦИЯ ЗА СЪОТВЕТСТВИЕ

VARO – Vic. Van Rompuy N.V. – Joseph Van Instraat 9 – BE2500 Lier – Белгия декларира единствено, че

продукт: ЕЛЕКТРИЧЕСКА КОСАЧКА 1000W 320мм
марка: PowerPlus
модел: POWEG63703

е в съответствие с основните изисквания и други съответни разпоредби на приложимите Европейски директиви/Регулации, базирани върху прилагането на Европейските хармонизирани стандарти. Всяка неупълномощена модификация на апарата анулира тази декларация.

Европейски директиви/Регулации (включително техните промени към датата на подписване, ако са приложими):

2011/65/EU

2006/42/EC

2014/30/EU

2000/14/EC

Приложение VI LwA

Измерено 93дБ(A)

Гарантирано 96дБ(A)

Notified Body TuV Sud - DE

Европейски хармонизирани стандарти (включително техните промени към датата на подписване, ако са приложими):

EN62841-1 : 2015

EN IEC 62841-4-3 : 2021

EN IEC 55014-1 : 2021

EN IEC 55014-2 : 2021

EN IEC 61000-3-2 : 2019

EN61000-3-3 : 2013

Съхранител на техническата документация: Филип Ванкеркхов, VARO – Vic. Van Rompuy N.V.

Долуподписаният действа от името на Изпълнителния директор на компанията,

Philippe Vankerkhove

Регулационни въпроси – мениджър по съответствията
13/10/2023, Lier - Belgium



varo

WWW.VARO.COM
DESIGNED AND MARKETED BY VARO
©copyright by varo

VARO - VIC. VAN ROMPUY nv
JOSEPH VAN INSTRAAAT 9 - 2500 LIER - BELGIUM