

INSTRUCTION MANUAL
LOW NOISE MINI BAR

BEDIENUNGSANLEITUNG
GERÄUSCHARME MINIBAR

INSTRUKCJA OBSŁUGI
CICHY MINIBAR

MANUAL DE INSTRUCTIUNI
MINIBAR SILENȚIOS

PRIRUČNIK ZA KORIŠĆENJE
BEŠUMNOG MINIBARA

УПЪТВАНЕ ЗА ИЗПОЛЗВАНЕ
ТИХ МИНИБАР

MODE D'EMPLOI
MINIBAR SILENCIEUX

ІНСТРУКЦІЯ З ЕКСПЛУАТАЦІЇ
БЕЗШУМНОГО МІНІБАРА

ΟΔΗΓΙΕΣ ΧΡΗΣΕΩΣ
ΣΙΩΠΗΛΟ ΜΙΝΙ ΜΠΑΡ

MANUALE DI ISTRUZIONI
MINIBAR SILENZIOSO

MANUAL DE INSTRUCCIONES
MINIBAR SILENCIOSO

GEBUIKERSHANDLEIDING
GELUIDSARME MINIBAR

BRUKSANVISNING
MINIBAR MED LÅGT LJUD

PRIROČNIK Z NAVODILI
TIHI MINIBAR

РУКОВОДСТВО ПОЛЬЗОВАТЕЛЯ
БЕСШУМНЫЙ МИНИ-БАР

ПАЙДАЛАНУ НҮҚАУЛЫҒЫ
ШУ ДЕҢГЕЙІ ТӨМЕН ШАҒЫН БАР



| | | | | | |
|---------------------|-----------|------------------|-----------|-------------------|-----------|
| ENGLISH | PAGE 2 | FRANÇAIS | PAGE 14 | SVENSKA | PAGINA 26 |
| DEUTSCH | SEITE 4 | УКРАЇНСЬКА | СТОР. 16 | SLOVENŠČINA | STRAN 28 |
| POLSKI | STRONA 6 | ΕΛΛΗΝΙΚΑ | ΣΕΛΙΔΑ 18 | РУССКИЙ | СТР. 30 |
| ROMANESTE | PAGINA 8 | ITALIANO | PAGINA 20 | ҚАЗАҚ | БЕТ 33 |
| SCG/CRO/B.i.H. | STRANA 10 | ESPAÑOL | PÁGINA 22 | | |
| БЪЛГАРСКИ | СТР. 12 | NEDERLANDS | PAGINA 24 | | |

Danke für den Kauf eines
ORIGINAL Produktes von



Nur ECHT mit diesem 

Thank you for buying
an ORIGINAL Product of



Only GENUINE with this 

Мы благодарны Вам за
покупку ОРИГИНАЛЬНОГО
изделия компании



Только ПОДЛИННИКИ с этим 

INSTRUCTION MANUAL

IMPORTANT SAFETY INSTRUCTIONS

The safety of electrical appliances from **FIRST Austria** complies with the recognized technical directives and legal regulations for safety.

Nevertheless, you and the other users of the appliance should observe the following:

- Please read these instructions carefully before using this appliance for the first time and keep them for further reference.
- This product has not been designed for any other uses than those specified in this manual.
- Before connecting the appliance to the power source, check if the voltage indicated on the appliance corresponds with the mains voltage in your home. If this is not the case, contact your dealer and do not use the appliance.
- If the appliance is grounded (protection class I), the wall outlet and any extension to which it is connected must also be grounded.
- Do not leave the unit in a place near a heat source such as a radiator or air duct, or in a location exposed to direct sunlight, excessive dust, mechanical vibration, or shock.
- Keep this product away from open flames.
- If the appliance or the power cord shows any signs of damage, do not operate it! Take the product to an authorized and qualified service center for inspection or repair.
- The ventilation openings must be kept free.
- Do not attempt to plug in or unplug the appliance with wet hands or feet in the water.
- Do not use this appliance outdoors.
- Do not store opened food for longer than 3 days.
- Unplug the unit if it will not be used for more than 30 days.
- Do not pull directly on the power cord, rather pull on the plug to disconnect the appliance from the power source.
- We are excluded of liability for all damages that may arise if the appliance is used for purposes other than originally intended or if it is used inappropriately.
- Repairs and other work undertaken on the unit must only be done by authorised specialist personnel!

DESCRIPTION: (Fig. A)

1. Ventilation holes
2. Power cord
3. Top hinge
4. Bottom hinge
5. Drain pan
6. Mounting feet (optional)
7. Shelf
8. Door rack
9. Door gasket
10. Door
11. Light & Cooling adjustment

VENTILATION REQUIREMENT: (Fig. B)

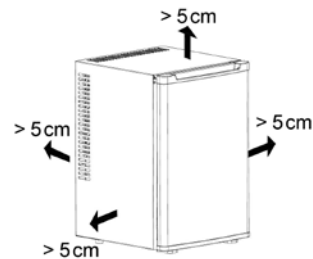

CONTROLS:

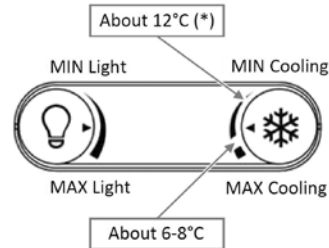

*) The annual energy consumption that's stated on the EEI Label refers to the 12°C setting at an ambient temperature of 25°C.

BEFORE FIRST USE

Open the door, remove any packing residues and clean the interior with a soft wet cloth.

OPERATION

1. Place the Minibar on a dry and level surface in a suitable place with sufficient ventilation. (See Fig. B for ventilation requirement)
2. Connect the power cord to the wall outlet. The interior light should come on when the door is open.
3. Close the door and wait for about 2 hours, before putting any food or drinks into it.

Note: You can adjust the cooling performance with the controller inside the minibar. At an ambient temperature of 23-25°C, the minibar can reach an inside temperature of 6-8°C. The unit is equipped with a thermostat control, which means once your desired temperature level is reached, the unit will stop to cool down further and can save energy.

CHANGING THE DOOR DIRECTION:

(Fig. C)

CAUTION: Never attempt to change the door direction while the minibar is connected to the power source!

1. Prepare a screwdriver and the left hinge. Carefully lay the minibar on its back.
2. Unscrew the bottom hinge and take out the door.
3. Place the minibar upright again. Unscrew the 6 screws of the top hinge and the hinge cover plate and remove both.
4. Now insert the left hinge at the top left, and the previously removed hinge cover plate at the top right, and screw them both into place.
5. Lay the minibar on its back again. Screw the front stand over to the other side. Then insert the door on the upper left hinge and screw the bottom hinge in place.
6. After the door is fixed, place the minibar upright again. The minibar is now ready for use.

Note: If you want to mount the minibar to a surface, you can install the mounting feet from the included accessory kit.

TROUBLE SHOOTING

| | |
|-------------------------------|--|
| | Is it connected to the power supply? |
| Appliance doesn't work | Is the interior light on? |
| | Is the ambient temperature too high? |
| | Is the door gasket ok? |
| Insufficient cooling | Is there enough room for proper ventilation? |
| | Is the ambient temperature too high? |
| | Check the cooling setting on the controller. |

TECHNICAL SPECIFICATIONS:

| | |
|------------|----------------------|
| Rated V/Hz | 220-240 V ~ 50/60 Hz |
| Rated A | 0,5 A |



Environment friendly disposal

You can help protect the environment!
 Please remember to respect the local regulations: hand in the non-working electrical equipment to an appropriate waste disposal center.

BEDIENUNGSANLEITUNG

WICHTIGE SICHERHEITSHINWEISE

Die Sicherheit von Elektrogeräten von **FIRST Austria** entspricht den anerkannten Regeln der Technik und den gesetzlichen Sicherheitsbestimmungen. Dennoch sollten Sie und andere Benutzer des Geräts die folgenden Sicherheitshinweise beachten:

- Bitte lesen Sie diese Anleitung vor der ersten Benutzung des Geräts aufmerksam durch und bewahren Sie sie für späteres Nachschlagen auf.
- Dieses Produkt ist nur für die Verwendung vorgesehen, die in dieser Gebrauchsanweisung beschrieben ist.
- Bevor Sie das Gerät am Stromnetz anschließen, überprüfen Sie, ob die angegebene Spannung mit Ihrer Netzspannung übereinstimmt. Sollte dies nicht der Fall sein, wenden Sie sich an Ihren Fachhändler und benutzen Sie das Gerät nicht.
- Wenn das Gerät geerdet ist (Schutzklasse I), müssen auch die Steckdose und jedes verwendete Verlängerungskabel geerdet sein.
- Lassen Sie das Gerät nicht in unmittelbarer Nähe einer Wärmequelle, wie einem Heizkörper oder einem Luftschacht stehen und setzen Sie es nicht direkter Sonneneinstrahlung, starkem Staub, mechanischen Vibrationen oder Stößen aus.
- Halten Sie dieses Produkt von offenen Flammen fern.
- Wenn Gerät oder Netzkabel Schäden aufweisen, dürfen Sie das Gerät nicht in Betrieb nehmen! Bringen Sie das Gerät zur Inspektion oder Reparatur zu einem autorisierten und qualifizierten Kundendienst.
- Die Lüftungsöffnungen müssen frei gehalten werden.
- Versuchen Sie nicht, den Netzstecker mit nassen Händen oder den Füßen im Wasser ein- oder auszustecken.
- Verwenden Sie dieses Gerät nicht im Freien.
- Lagern Sie geöffnete Lebensmittel nicht länger als 3 Tage.
- Stecken Sie das Gerät ab, wenn es länger als 30 Tage nicht verwendet wird.
- Ziehen Sie nicht am Netzkabel, sondern fassen Sie am Stecker an, um das Gerät vom Stromnetz zu trennen.

- Wir haften nicht für Schäden, die durch eine nicht bestimmungsgemäße oder unsachgemäße Verwendung des Geräts entstehen.
- Reparaturen und andere Arbeiten am Gerät dürfen nur von autorisiertem Fachpersonal durchgeführt werden!

PRODUKTBESCHREIBUNG: (Abb. A)

1. Belüftungslöcher
2. Stromkabel
3. Oberes Scharnier
4. Unteres Scharnier
5. Ablaufwanne
6. Montagefüße (optional)
7. Glasfach
8. Türfach
9. Türdichtung
10. Tür
11. Licht- & Kühlungseinstellung

BELÜFTUNGSABSTÄNDE: (Abb. B)

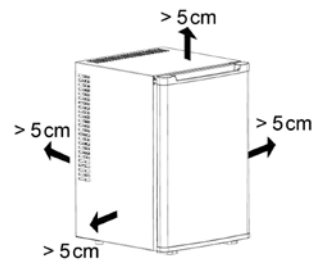

REGLER:

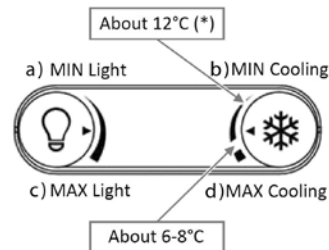

- a) MIN. Beleuchtung
- b) MIN. Kühlung
- c) MAX. Beleuchtung
- d) MAX. Kühlung

*) Der auf dem EEL-Etikett ausgewiesene Jahresenergieverbrauch bezieht sich auf die Einstellung von 12°C bei einer Umgebungstemperatur von 25°C.

VOR ERSTGEBRAUCH

Öffnen Sie die Tür, entfernen Sie eventuelle Verpackungsreste und reinigen Sie den Innenraum mit einem weichen, feuchten Tuch.

BEDIENUNGSHINWEISE

1. Stellen Sie die Minibar auf eine trockene und ebene Fläche an einem geeigneten Ort mit ausreichender Belüftung. (Siehe Abb. B für die Belüftungsanforderung)
2. Schließen Sie das Netzkabel an die Steckdose an. Die Innenbeleuchtung sollte aufleuchten, wenn die Tür geöffnet ist.
3. Schließen Sie die Tür und warten Sie etwa 2 Stunden, bevor Sie Lebensmittel oder Getränke hineinstellen.

Hinweis: Sie können die Kühlleistung mit dem Regler im Inneren der Minibar einstellen. Bei einer Umgebungstemperatur von 23-25°C kann die Minibar eine Innentemperatur von 6-8°C erreichen. Das Gerät ist mit einer Thermostatsteuerung ausgestattet, d. h. sobald die gewünschte Temperatur erreicht ist, stellt das Gerät die weitere Kühlung ein und kann so Energie sparen.

ÄNDERN DES TÜRANSCHLAGS: (Abb. C)

ACHTUNG: Versuchen Sie niemals den Türanschlag zu ändern, während die Minibar am Stromnetz angeschlossen ist

1. Bereiten Sie einen Schraubendreher und das linke Scharnier vor. Legen Sie die Minibar vorsichtig auf den Rücken.
2. Schrauben Sie das untere Scharnier ab und nehmen Sie die Tür heraus.
3. Stellen Sie die Minibar wieder senkrecht. Lösen Sie die 6 Schrauben des oberen Scharniers und der Scharnierabdeckplatte und entnehmen Sie Beide.
4. Setzen Sie nun das linke Scharnier oben links, und die zuvor entfernte Scharnierabdeckplatte oben rechts ein und verschrauben Sie Beide wieder.
5. Legen Sie die Minibar wieder auf den Rücken. Schrauben Sie den vorderen Standfuß auf die andere Seite um. Setzen Sie dann die Tür auf das linke obere Scharnier ein und verschrauben Sie das untere Scharnier.
6. Nachdem die Tür befestigt ist, stellen Sie die Minibar wieder auf. Die Minibar ist nun einsatzbereit.

Hinweis: Wenn Sie die Minibar an einer Oberfläche befestigen möchten, können Sie die Montagefüße aus dem mitgelieferten Zubehör Set installieren.

TROUBLE SHOOTING

| | |
|-----------------------------------|---|
| Gerät funktioniert nicht | Ist das Gerät mit der Steckdose verbunden? |
| | Leuchtet die Lampe innen? |
| | Ist die Umgebungstemperatur zu hoch? |
| | Ist die Türdichtung in Ordnung? |
| | Ist das Gerät ausreichend belüftet? |
| Unzureichende Kühlleistung | Ist die Umgebungstemperatur zu hoch? |
| | Überprüfen Sie die Kühleinstellung am Regler. |

TECHNISCHE DATEN:

Nennspannung/Hz 220-240 V ~ 50/60 Hz
Nennstrom 0,5 A



Entsorgung

Helfen Sie mit beim Umweltschutz!
Entsorgen Sie Elektroaltgeräte nicht mit dem Hausmüll. Geben Sie dieses Gerät an einer Sammelstelle für Elektroaltgeräte ab.

INSTRUKCJA OBSŁUGI

ISTOTNE UWAGI DOTYCZĄCE BEZPIECZEŃSTWA

Bezpieczeństwo urządzeń elektrycznych firmy **FIRST Austria** jest zgodne ze stosownymi zaleceniami technicznymi i przepisami prawnymi dotyczącymi bezpieczeństwa. Mimo to użytkownicy urządzenia powinni stosować się do następujących instrukcji bezpieczeństwa:

- Przed rozpoczęciem eksploatacji urządzenia należy uważnie przeczytać poniższe instrukcje i zachować je na przyszłość.
- Niniejszy produkt nie jest przeznaczony do innego zastosowania niż to określone w tej instrukcji obsługi.
- Przed podłączeniem urządzenia do źródła zasilania sprawdź, czy napięcie ukazane na sprzęcie odpowiada temu dostępnemu w domu. Jeśli napięcie jest różne, skontaktuj się ze sprzedawcą i nie używaj urządzenia.
- Jeśli urządzenie jest uziemione (klasa ochronności I), gniazdko ścienne i przedłużacz, do którego jest podłączone, także muszą być uziemione.
- Nie zostawiać urządzenia w pobliżu źródeł ciepła, takich jak grzejniki lub przewód powietrza ani w miejscu, w którym będzie narażone na bezpośrednie promienie słoneczne, pył, wibracje mechaniczne lub uderzenia.
- Przechowywać ten produkt z dala od otwartego ognia.
- Jeśli urządzenie lub przewód zasilający posiadają jakiegokolwiek oznaki uszkodzenia, nie należy ich używać! Produkt należy zabrać do autoryzowanego i wykwalifikowanego punktu serwisowego w celu sprawdzenia i naprawy.
- Nie blokować otworów wentylacyjnych.
- Nie podłączać ani nie odłączać wtyczki urządzenia mokrymi dłońmi ani gdy użytkownik stoi w wodzie.
- Nie należy używać tego urządzenia na zewnątrz.
- Nie przechowywać rozpakowanej żywności przez dłużej niż 3 dni.
- Odłączyć urządzenie, jeśli nie będzie używane przez dłużej niż 30 dni.
- Nie ciągnij bezpośrednio za przewód zasilający. Zamiast tego ciągnij za wtyczkę, by odłączyć urządzenie od zasilania.
- Nie jesteśmy odpowiedzialni za uszkodzenia wynikłe z używania urządzenia w sposób

inny, niż jest do tego przeznaczone lub jeśli było nieprawidłowo eksploatowane.

- Naprawy i inne prace wykonywane na urządzeniu muszą być przeprowadzane wyłącznie przez autoryzowanego specjalistę!

OPIS: (Rys. A)

1. Otwory wentylacyjne
2. Przewód zasilający
3. Zawias górny
4. Zawias dolny
5. Misa spustowa
6. Stopy montażowe (opcjonalne)
7. Półka
8. Półka na drzwi
9. Uszczelka drzwi
10. Drzwi
11. Regulacja oświetlenia i chłodzenia

WYMAGANE ODSTĘPY WENTYLACYJNE: (Rys. B)

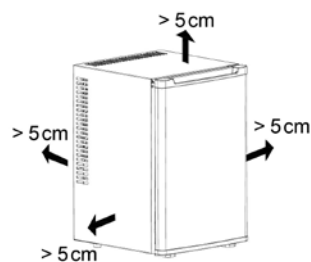

ELEMENTY STEROWANIA:

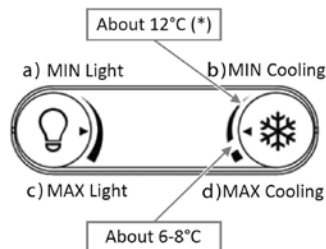

- a) MIN. jasność oświetlenia
- b) MIN. poziom chłodzenia
- c) MAKS. jasność oświetlenia
- d) MAKS. poziom chłodzenia

*) Roczne zużycie energii podane na etykiecie EEL dotyczy ustawienia 12°C przy temperaturze otoczenia wynoszącej 25°C.

PRZED PIERWSZYM UŻYCIEM

Otworzyć drzwi, wyjąć wszystkie materiały zabezpieczające i oczyścić wewnątrz miękką i wilgotną szmatką.

OBSŁUGA

1. Minibarek ustawić na suchej i równej powierzchni w miejscu z odpowiednią wentylacją. (Wymagane odstępy wentylacyjne przedstawiono na rys. B)
2. Podłączyć przewód zasilający do gniazda sieciowego. Oświetlenie wnętrza powinno zaświecić po otwarciu drzwi.
3. Zamknąć drzwi i zostawić urządzenie włączone na 2 godziny przed włożeniem do niego jedzenia lub napojów.

Uwaga: Temperaturę chłodzenia można ustawić za pomocą pokrętki wewnątrz minibarku. Przy temperaturze otoczenia 23-25°C minibarek może schłodzić wnętrze komory do temperatury 6-8°C. Urządzenie jest wyposażone w termostat. Oznacza to, że po osiągnięciu ustawionej temperatury urządzenie wyłączy układ chłodzenia, aby utrzymać daną temperaturę i oszczędzać energię.

ZMIANA KIERUNKU OTWARCIA DRZWI:

(Rys. C)

OSTRZEŻENIE: Nigdy nie zmieniać kierunku otwarcia drzwi, gdy minibarek jest podłączony do źródła zasilania.

1. Przygotować wkrętak i zawias lewostronny. Ostrożnie położyć minibarek na jego tylnej części.
2. Wykręcić śruby z zawiasu dolnego i zdjąć drzwi.
3. Ponownie postawić minibarek. Wykręcić 6 śrub z górnego zawiasu i pokrywy zawiasu, a następnie zdjąć oba te elementy.
4. Założyć zawias lewostronny w lewym górnym rogu minibarku, a poprzednio zdjętą pokrywę zawiasu — w prawym górnym. Zamocować oba te elementy, wkręcając w nie śruby.
5. Ponownie położyć minibarek na jego tylnej części. Zamocować przednią stopkę po przeciwnej stronie. Włożyć drzwi na górny zawias lewostronny i zamocować zawias dolny, wkręcając w niego śruby.
6. Po zamocowaniu drzwi postawić minibarek. Minibarek jest teraz gotowy do użycia.

Uwaga: Aby zamocować minibarek do powierzchni, należy zamocować do niego stopy z dołączonego zestawu akcesoriów.

WYKRYWANIE USTEREK I ICH ROZWIĄZYWANIE

| | |
|------------------------------------|---|
| Urządzenie nie działa | Czy przewód zasilający jest podłączony? |
| | Czy oświetlenie wnętrza świeci? |
| | Czy temperatura otoczenia jest zbyt wysoka? |
| Niewystarczające chłodzenie | Czy uszczelka drzwi jest sprawna? |
| | Czy urządzenie ma zapewnione odpowiednie odstępy? |
| | Czy temperatura otoczenia jest zbyt wysoka? |
| | Sprawdzić ustawienie temperatury na sterowniku. |

SPECYFIKACJE TECHNICZNE

| | |
|------------------------|----------------------|
| Napięcie/częstotliwość | 220-240 V ~ 50/60 Hz |
| Natężenie | 0,5 A |



Utylizacja przyjazna środowisku

Możesz wspomóc ochronę środowiska!

Proszę pamiętać o przestrzeganiu lokalnych przepisów: przekazać uszkodzony sprzęt elektryczny do odpowiedniego ośrodka utylizacji.

MANUAL DE UTILIZARE

INSTRUCȚIUNI IMPORTANTE PRIVIND SIGURANȚA

Securitatea aparatelor electrice de la firma **FIRST Austria** respectă directivele tehnice recunoscute și reglementările legale privind siguranța. Totuși, dumneavoastră precum și ceilalți utilizatori ai aparatului trebuie să respectați următoarele instrucțiuni privind siguranța:

- Înainte de a utiliza pentru prima dată acest aparat, citiți cu atenție aceste instrucțiuni și păstrați-le pentru a fi consultate și ulterior.
- Acest produs nu a fost conceput pentru alte utilizări decât cele specificate în acest manual.
- Înainte de a conecta aparatul la sursa de alimentare, verificați dacă tensiunea indicată pe aparat corespunde cu tensiunea de rețea din casa dumneavoastră. Dacă nu este cazul, contactați distribuitorul și nu utilizați aparatul.
- Dacă aparatul este legat la pământ (clasa de protecție I), priza de perete și orice prelungitor la care acesta este conectat trebuie să fie de asemenea legat la pământ.
- Nu lăsați unitatea într-un loc apropiat de o sursă de căldură precum un radiator sau un aeroduct sau într-o locație expusă luminii solare directe, prafului excesiv, vibrațiilor sau șocurilor mecanice.
- Țineți acest produs departe de flăcări deschise.
- Dacă aparatul sau cablul de alimentare prezintă semne de deteriorare, nu îl utilizați! Duceți produsul la un centru de service autorizat și calificat pentru inspecție sau reparații.
- Orificiile de ventilare trebuie menținute libere.
- Nu încercați să conectați sau să deconectați aparatul fiind cu mâinile ude sau cu picioarele în apă.
- Nu utilizați această mașină de măcinat în spațiu exterior.
- Nu depozitați alimente desfăcute pentru mai mult de 3 zile.
- Scoateți unitatea din priză dacă va fi utilizată mai mult de 30 de zile.
- Nu trageți niciodată de cablul de alimentare pentru a deconecta aparatul. Pentru a deconecta aparatul de la sursa de alimentare, scoateți ștecărul din priză.
- Nu vom fi responsabili pentru eventualele daune care ar putea apărea dacă aparatul este utilizat în alte scopuri decât cele

prevăzute sau dacă acesta este utilizat în mod necorespunzător.

- Reparațiile și alte lucrări întreprinse pe unitate trebuie efectuate numai de personal specializat autorizat!

DESCRIERE: (Fig. A)

1. Orificii de ventilație
2. Cablu de alimentare
3. Pivotul de sus
4. Pivotul de jos
5. Tavă de drenaj
6. Picioare de montare (opțional)
7. Etajeră
8. Raft de ușă
9. Garnitură ușă
10. Ușă
11. Ajustarea luminii și a răcirii

CERINȚĂ PRIVIND VENTILAȚIA: (Fig. B)

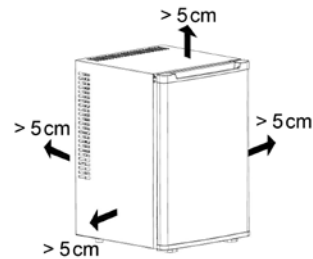

COMENZI:

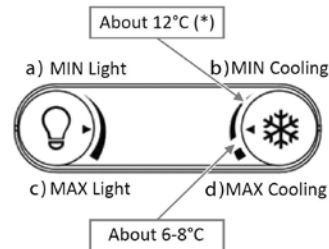

- a) MIN iluminat
- b) MIN răcire
- c) MAX iluminat
- d) MAX răcire

*) Consumul de energie anual menționat pe eticheta de eficiență energetică se referă la setarea de 12°C la o temperatură ambiantă de 25°C.

ÎNAINTE DE PRIMA UTILIZARE

Deschideți ușa, îndepărtați toate resturile de ambalaj și curățați interiorul cu o cârpă moale umedă.

FUNCȚIONAREA

1. Așezați minibarul pe o suprafață uscată și plană într-un loc adecvat cu ventilație suficientă. (A se consulta fig. B pentru cerința privind ventilația)
2. Conectați cablul de alimentare la o priză de perete. Iluminatul interior ar trebui să se activeze atunci când se deschide ușa.
3. Închideți ușa și așteptați aproximativ 2 ore, înainte de a introduce în aparat alimente sau băuturi.

Notă: Puteți ajusta puterea de răcire cu ajutorul regulatorului din interiorul minibarului. La o temperatură ambiantă de 23-25°C, minibarul poate atinge o temperatură interioară de 6-8°C. Unitatea este prevăzută cu control termostatic, ceea ce înseamnă că odată ce nivelul de temperatură dorit este atins, unitatea va înceta să răcească în continuare și poate economisi energie.

MODIFICAREA LATURII DE DESCHIDERE A UȘII: (Fig. C)

ATENȚIE: Nu încercați niciodată să modificați latura de deschidere a ușii în timp ce minibarul este conectat la alimentarea sursa de alimentare!

1. Pregătiți o șurubelniță și balamaua stângă. Așezați cu grijă minibarul pe spate.
2. Deșurubați balamaua inferioară și scoateți ușa.
3. Aduceți minibarul la loc în poziție verticală. Deșurubați cele 6 șuruburi ale balamalei superioare și plăcuța de protecție a balamalei și îndepărtați-le.
4. Acum introduceți balamaua stângă în partea de sus stânga, iar plăcuța de protecție a balamalei demontată anterior în partea de sus stânga și fixați-le cu șuruburi.
5. Lăsați minibarul din nou pe spate. Fixați cu șuruburi cadrul frontal pe cealaltă latură. Introduceți ușa pe balamaua superioară stângă și fixați-o cu șuruburi.
6. După fixarea ușii, aduceți minibarul la loc în poziție verticală. Minibarul este acum gata de utilizare.

Notă: Dacă doriți să montați minibarul pe o suprafață, puteți instala picioarele de sprijin din kitul cu accesoriile incluse.

DEPANARE

| | |
|---------------------------------|---|
| Aparatul nu funcționează | Este conectat la sursa de alimentare? |
| | Este lampa interioară aprinsă? |
| | Este temperatura ambiantă prea ridicată? |
| | Este garnitura ușii în regulă? |
| | Este suficient spațiu pentru o ventilație adecvată? |
| Răcire insuficientă | Este temperatura ambiantă prea ridicată? |
| | Verificați setarea de răcire de la regulator. |

SPECIFICAȚII TEHNICE

| | |
|--------------------------------|----------------------|
| Tensiune și frecvență nominală | 220-240 V ~ 50/60 Hz |
| Amperaj nominal | 0,5 A |



Eliminare ecologică

Puteți ajuta la protejarea mediului!
Respectați reglementările locale: predați echipamentele electronice scoase din uz la un centru specializat de eliminare a deșeurilor.

UPUTSTVO ZA UPOTREBU

VAŽNA BEZBEDNOSNA UPUTSTVA

Bezbednost električnih uređaja kompanije **FIRST Austria** usklađena je sa priznatim tehničkim direktivama i zakonskim propisima iz domena bezbednosti. Bez obzira na to, vi i ostali korisnici ovog uređaja treba da poštujete sledeća bezbednosna uputstva:

- Pažljivo pročitajte ova uputstva pre prvog korišćenja ovog uređaja i sačuvajte ih da biste u budućnosti mogli da se podsetite.
- Ovaj proizvod nije projektovan ni za koje druge namene osim onih navedenih u ovom priručniku.
- Pre priključivanja ovog uređaja u utičnicu, proverite da li napon naveden na uređaju odgovara naponu struje u vašem domu. Ako to nije slučaj, obratite se distributeru i nemojte koristiti ovaj uređaj.
- Ukoliko je uređaj uzemljen (klasa zaštite I), zidna utičnica i produžni kabl u koje je uređaj priključen takođe moraju biti uzemljeni.
- Nemojte ostavljati uređaj blizu izvora toplote kao što su radijator ili ventilacioni otvor, kao ni na mestu koje je izloženo direktnoj sunčevoj svetlosti, velikoj količini prašine, mehaničkim vibracijama ili udarima.
- Držite ovaj proizvod podalje od otvorenog plamena.
- Ukoliko na aparatu ili kابلu za napajanje uočite znake oštećenja, nemojte ih koristiti! Odnosite proizvod u ovlašćeni i kvalifikovani servisni centar na pregled ili popravku.
- Otvori za ventilaciju se ne smeju prekrivati.
- Ne pokušavajte da uključite ili isključite uređaj mokrim rukama ili dok su vam noge u vodi.
- Nemojte koristiti ovaj aparat na otvorenom.
- Ne čuvajte otvorenu hranu duže od 3 dana.
- Isključite jedinicu iz strujne utičnice ako se neće koristiti duže od 30 dana.
- Ne vucite uređaj direktno za strujni kabl; umesto toga, pri isključivanju uređaja iz strujne utičnice uhvatite utikač.
- Ne odgovaramo za štetu koja nastane ako se ovaj uređaj koristi u druge svrhe osim u predviđene ili ako se koristi na neprimeren način.
- Popravke i druge radove na ovom uređaju smeju da vrše samo ovlašćena stručna lica!

OPIS: (Slika A)

- Ventilacioni otvori
- Kabl za napajanje
- Gornja šarka
- Donja šarka
- Tacna za vodu
- Noseće stopice (opciono)
- Polica
- Polica na vratima
- Zaptivka vrata
- Vrata
- Podešavanje osvetljenja i hlađenja

USLOVI U POGLEDU VENTILACIJE: (Slika B)

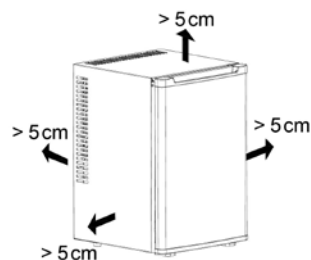

KOMANDE:

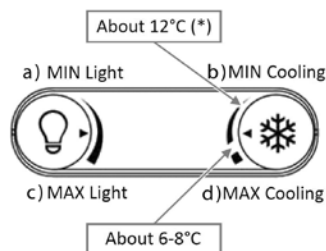

- Min. osvetljenje
- Min. hlađenje
- Maks. osvetljenje
- Maks. hlađenje

*) Godišnja potrošnja energije koja je navedena na EEL nalepnici odnosi se na postavku od 12°C na temperaturi okoline od 25°C.

PRE PRVE UPOTREBE

Otvorite vrata, uklonite sve ostatke ambalaže i očistite unutrašnjost mekom navlaženom krpom.

RUKOVANJE

- Postavite minibar na suhu i ravnu podlogu na mestu sa odgovarajućom ventilacijom. (Uslove u pogledu ventilacije pogledajte na slici B)
- Priključite strujni kabl u zidnu utičnicu. Unutrašnje svetlo bi trebalo da sija kad se vrata otvore.
- Zatvorite vrata i sačekajte oko 2 sata pre nego što u minibar stavite hranu ili piće.

Napomena: Nivo hlađenja podešavate kontrolerom u minibaru. Ako temperatura sredine iznosi 23-25°C, minibar može da ostvaruje unutrašnju temperaturu u rasponu 6-8°C. Ova jedinica ima termostatsku kontrolu, što znači da prestaje dodatno da hladi i počinje da štedi energiju kad se dostigne temperatura koju ste podesili.

PROMENA SMERA OTVARANJA VRATA: (Slika C)

OPREZ: Ne pokušavajte da promenite smer otvaranja vrata dok je minibar priključen u strujnu utičnicu

- Pripremite odvijač i levu šarku. Pažljivo položite minibar na zadnju stranu.
- Odvijte donju šarku i skinite vrata.
- Opet uspravite minibar. Odvijte 6 zavrtnjeva gornje šarke i poklopca šarke i skinite oboje.
- Sada postavite levu šarku u gornji levi ugao, a prethodno skinut poklopac šarke postavite gore desno, pa i jedno i drugo pričvrstite zavrtnjima.
- Opet položite minibar na zadnju stranu. Zavrtnjima pričvrstite prednji stalak na drugu stranu. Zatim postavite vrata na gornju levu šarku i zavrtnjima pričvrstite donju šarku na svom mestu.
- Nakon pričvršćivanja vrata opet uspravite minibar. Minibar je sada spreman za upotrebu.

Napomena: Ako želite da postavite minibar na neku površinu, montirajte noseće stopice iz dobijenog kompleta dodatka.

REŠAVANJE PROBLEMA

- Da li je priključen u strujnu utičnicu?
Da li unutrašnje svetlo sija?
Uređaj ne radi Da li je temperatura sredine previsoka?

- Da li je zaptivka vrata ispravna?
Da li ima dovoljno prostora za pravilnu ventilaciju?

- Nedovoljno hlađenje** Da li je temperatura sredine previsoka?

Proverite podešeni nivo hlađenja na kontroleru.

TEHNIČKE SPECIFIKACIJE

Nominalna vr. u V/Hz 220-240 V ~ 50/60 Hz
Nominalna vr. u A 0,5 A



Ekološko odlaganje otpada

Možete pomoći zaštiti okoline! Molimo ne zaboravite da poštujete lokalnu regulativu. Odnosite pokvarenu električnu opremu u odgovarajući centar za odlaganje otpada.

РЪКОВОДСТВО ЗА УПОТРЕБА

ВАЖНИ ИНСТРУКЦИИ ЗА БЕЗОПАСНОСТ

Безопасността на електрическите уреди от **FIRST Austria** отговаря на признатите технически директиви и юридически разпоредби за безопасност. Въпреки това, вие и останалите потребители на уреда трябва да спазвате следните инструкции за безопасност:

- Прочетете внимателно тези инструкции преди да използвате уреда за първи път и ги запазете за бъдещи справки.
- Този продукт не е създаден задруги цели, освен посочените в настоящото ръководство.
- Преди да свържете уреда към захранващ източник, проверете дали посоченото върху него напрежение съответства на напрежението в дома ви. В противен случай се обърнете към доставчика и не използвайте уреда.
- Ако уредът е заземен (клас на защита I), стенният контакт и всеки удължител, към който уредът се свързва, трябва също да бъдат заземени.
- Не поставяйте уреда в близост до източник на топлина като радиатор или въздухопровод, нито на място, изложено на пряка слънчева светлина, прекомерна запрашеност, механични вибрации или удари.
- Пазете продукта далеч от открити пламъци.
- Ако уредът или захранващият кабел показват признаци на повреда, не използвайте уреда! Занесете уреда в упълномощен или квалифициран сервизен център за проверка и ремонт.
- Вентилационните отвори трябва да се пазят свободни.
- Не се опитвайте да включите или изключите уреда с мокри ръце, или когато краката ви са във водата.
- Не използвайте този уред на открито.
- Не съхранявайте отворени храни за по-дълго от 3 дни.
- Изваждайте щепсела на уреда от контакта, ако няма да се използва по-дълго от 30 дни.
- Не дърпайте директно захранващия кабел; дърпайте щепсела, за да изключите уреда от захранването.
- Не сме отговорни за щети, които могат да възникнат, ако уредът се използва за цели, които се различават от предназначението му или се използва по неподходящ начин.

- Ремонтите и другите предприети работи по уреда трябва да се извършват от упълномощен специализиран персонал.

ОПИСАНИЕ: (Фиг. А)

1. Вентилационни отвори
2. Захранващ кабел
3. Горна панта
4. Долна панта
5. Тавичка за източване
6. Крачета за монтаж (опционални)
7. Лавица
8. Лавица на вратата
9. Уплътнение на вратата
10. Врата
11. Регулиране на светлината и охлаждането

ИЗИСКВАНЕ ЗА ВЕНТИЛАЦИЯ: (Фиг. В)

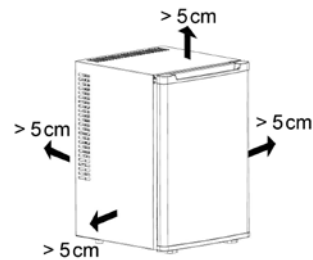

КОНТРОЛИ ЗА УПРАВЛЕНИЕ:

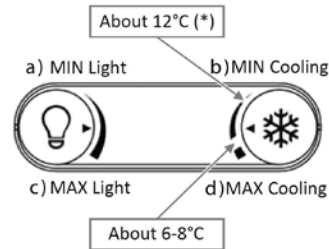

- a) МИНИМУМ светлина
- b) МИНИМУМ охлаждане
- c) МАКСИМУМ светлина
- d) МАКСИМУМ охлаждане

*) Годишната консумация на електроенергия, декларирана на етикета за клас енергийна ефективност е изчислена при настройка 12°C и температура на околната среда 25°C.

ПРЕДИ ПЪРВАТА УПОТРЕБА

Отворете вратата, извадете всички остатъци от опаковката и почистете вътрешността с влажна мека кърпа.

РАБОТА

1. Поставете минибара на суха и равна повърхност на подходящо място с достатъчно вентилация. (Вижте Фиг. Б за изискванията за вентилация)
2. Свържете кабела на захранването към стенен контакт. Вътрешното осветление трябва да се включи при отваряне на вратата.
3. Затворете вратата и изчакайте около 2 часа преди да поставите храни или напитки в него.

Забележка: Можете да регулирате степента на охлаждането с помощта на контролера в минибара. При околна температура от 23-25°C, минибарът може да достигне вътрешна температура от 6-8°C. Уредът е снабден с управление с термостат, което означава, че след достигане на желаното от вас ниво на температурата, уредът ще спре да охлажда повече от него и можете да спестите енергия.

СМЯНА НА ПОСОКАТА НА ВРАТАТА: (Фиг. С)

ВНИМАНИЕ: Никога не пристъпвайте към смяна на посоката на вратата, докато минибарът е включен към електрозахранването!

1. Пригответе отвертка и лявата панта. Внимателно положете минибара по гръб.
2. Развийте долната панта и свалете вратата.
3. Поставете минибара отново в изправено положение. Развийте 6-те винта на горната панта и покриващата пантата плоча и свалете и двете.
4. Сега поставете лявата панта от горния ляв край, а свалената преди това покриваща пантата плоча поставете от горния десен край и завийте и двете на място.
5. Отново положете минибара по гръб. Завийте предната поставка от другата страна. След това пхнете врата върху горната лява панта и завийте долната панта на мястото и.
6. След като вратата е закрепена, поставете минибара отново в изправено положение. Минибарът вече е готов за употреба.

Забележка: Ако желаете да монтирате минибара към повърхност, можете да поставите крачетата за монтаж от включения комплект с аксесоари.

ОТСТРАНЯВАНЕ НА НЕИЗПРАВНОСТИ

| | |
|-------------------------------|---|
| Уредът не работи | Свързан ли е към електрозахранването? |
| | Вътрешната лампа свети ли? Околната температура твърде висока ли е? |
| Недостатъчно охлаждане | Уплътнението на вратата наред ли е? Има ли достатъчно пространство за правилна вентилация? |
| | Околната температура твърде висока ли е? Проверете настройката за охлаждане на контролера. |

ТЕХНИЧЕСКИ СПЕЦИФИКАЦИИ

| | |
|----------------|----------------------|
| Номинално V/Hz | 220-240 V ~ 50/60 Hz |
| Номинален А | 0,5 А |

 **Съобразено с околната среда изхвърляне.** Можете да помогнете да защитим околната среда! Помнете, че трябва да спазвате местните разпоредби: Предавайте неработещото електрическо оборудване в специално предназначени за целта центрове.

GUIDE D'INSTRUCTIONS

INSTRUCTIONS DE SÉCURITÉ IMPORTANTES

La sécurité des appareils électriques **FIRST Austria** est conforme aux directives techniques reconnues et aux réglementations légales en matière de sécurité. Cependant, il faut que tout utilisateur de l'appareil respecte les consignes de sécurité suivantes :

- Lisez attentivement ces instructions avant d'utiliser cet appareil pour la première fois et les conserver pour toute référence future.
- Ce produit n'a pas été conçu pour d'autres utilisations que celles spécifiées dans ce manuel.
- Avant de brancher l'appareil à l'alimentation électrique, vérifiez si la tension indiquée sur l'appareil correspond à celle du secteur dans votre maison. Si ce n'est pas le cas, contactez votre revendeur et n'utilisez pas l'appareil.
- Si l'appareil est mis à la terre (classe de protection I), la prise secteur et toute rallonge à laquelle elle est connectée doivent également être mises à la terre.
- Ne laissez pas l'appareil dans un endroit proche d'une source de chaleur telle qu'un radiateur ou un conduit d'air, ou dans un endroit exposé à la lumière directe du soleil, à la poussière excessive, aux vibrations mécaniques ou aux chocs.
- Veillez à ce que ce produit ne soit pas exposé à des flammes nues.
- N'utilisez pas l'appareil ou le cordon d'alimentation s'ils présentent des signes de dommages ! Ramenez le produit à un centre de service agréé et qualifié pour inspection ou réparation.
- Les ouvertures de ventilation doivent rester dégagées.
- N'essayez jamais de brancher ou de débrancher l'appareil avec les mains mouillées ou les pieds dans l'eau.
- N'utilisez pas cet appareil à l'extérieur.
- Ne conservez pas les denrées ouvertes pendant plus de 3 jours.
- Débranchez l'appareil s'il n'est pas utilisé pendant plus de 30 jours.
- Lors du débranchement de l'appareil, ne tirez pas sur le cordon mais plutôt sur la prise.
- Nous déclinons toute responsabilité de tout dommage pouvant se produire si l'appareil est utilisé à des fins autres que celles prévues ou s'il est utilisé de manière inappropriée.

- Les réparations et autres travaux effectués sur l'appareil ne doivent être effectués que par du personnel spécialisé agréé !

DESCRIPTION: (Fig. A)

1. Orifices de ventilation
2. Cordon d'alimentation
3. Charnière supérieure
4. Charnière inférieure
5. Bac de vidange
6. Pieds de fixation (optionnel)
7. Étagère
8. Balconnet de porte
9. Joint d'étanchéité de porte
10. Porte
11. Réglage de la lumière et du refroidissement

EXIGENCE EN MATIÈRE DE VENTILATION : (Fig. B)

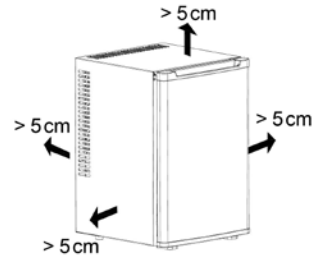

BOUTONS DE COMMANDE :

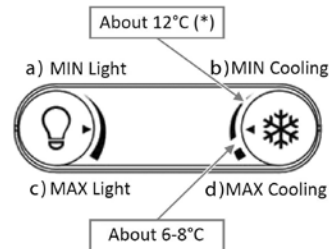

- a) Éclairage MIN
- b) Refroidissement MIN
- c) Éclairage MAX
- d) Refroidissement MAX

*) La consommation d'énergie annuelle indiquée sur l'étiquette EEI fait référence à un réglage de 12°C à une température ambiante de 25°C.

AVANT LA PREMIÈRE UTILISATION

Ouvrez la porte, retirez les éventuels résidus d'emballage et nettoyez l'intérieur avec un chiffon doux et humide.

UTILISATION

1. Placez le minibar sur une surface sèche et plane, dans un endroit approprié et suffisamment aéré. (Voir Fig. B pour en savoir plus les exigences de ventilation)
2. Branchez le cordon d'alimentation à la prise murale. La lampe intérieure doit s'allumer lorsque la porte est ouverte.
3. Fermez la porte et attendez environ 2 heures avant d'y mettre de la nourriture ou des boissons.

Remarque : Il est possible de régler la puissance de refroidissement à l'aide du contrôleur situé à l'intérieur du minibar. À une température ambiante de 23-25°C, le minibar peut atteindre une température intérieure de 6-8°C. L'appareil est équipé d'un thermostat, ce qui signifie qu'une fois que le niveau de température souhaité est atteint, l'appareil s'arrête pour refroidir davantage, permettant ainsi d'économiser de l'énergie.

CHANGEMENT DE LA DIRECTION DE LA PORTE : (Fig. C)

ATTENTION : N'essayez jamais de changer la direction de la porte pendant que le minibar est branché à la source d'alimentation !

1. Préparez un tournevis et la charnière gauche. Posez délicatement le minibar sur son dos.
2. Dévissez la charnière inférieure et démontez la porte.
3. Remettez le minibar en position verticale. Dévissez les 6 vis de la charnière supérieure et de la plaque du couvre-charnière et retirez-les.
4. Insérez maintenant la charnière gauche en haut à gauche, et la plaque du couvre-charnière précédemment retirée en haut à droite, et vissez-les.
5. Reposez le minibar sur le dos. Vissez la béquille avant sur l'autre côté. Puis, insérez la porte sur la charnière supérieure gauche et vissez la charnière inférieure.
6. Une fois la porte fixée, remettez le minibar en position verticale. Le minibar est maintenant prêt pour utilisation.

Remarque : Si vous souhaitez monter le minibar sur une surface, vous pouvez installer les pieds de montage fournis dans le kit d'accessoires.

RÉSOLUTION DES PROBLÈMES

| | |
|---|---|
| | Est-il branché à l'alimentation électrique ? |
| L'appareil ne fonctionne pas | La lampe intérieure est-elle allumée ? La température ambiante est-elle trop élevée ? |
| | Le joint d'étanchéité de la porte est-il en bon état ? Y a-t-il assez d'espace pour une bonne ventilation ? |
| Le refroidissement est insuffisant | La température ambiante est-elle trop élevée ? Vérifiez le paramétrage du refroidissement sur le contrôleur. |

SPÉCIFICATIONS TECHNIQUES

| | |
|-----------------------|----------------------|
| Tension nominale V/Hz | 220-240 V ~ 50/60 Hz |
| Courant nominal | 0,5 A |

 **Mise au rebut dans le respect de l'environnement.** Vous pouvez contribuer à protéger l'environnement ! Il faut respecter les réglementations locales. La mise en rebut de votre appareil électrique usagé doit se faire dans un centre approprié de traitement des déchets.

ІНСТРУКЦІЯ З ЕКСПЛУАТАЦІЇ

ВАЖНІ ІНСТРУКЦІИ
ЗА БЕЗОПАСНОСТ

Безопасността на електрическите уреди от **FIRST Austria** отговаря на признатите технически директиви и юридически разпоредби за безопасност. Въпреки това, вие и останалите потребители на уреда трябва да спазвате следните инструкции за безопасност:

- Уважно прочитайте цю инструкцію перед тим, як використовувати цей пристрій вперше та збережіть її для використання в майбутньому.
- Цей прилад не призначено для жодних інших цілей використання, крім зазначених у цій інструкції.
- Перш ніж підключати прилад до джерела живлення, переконайтеся, що вказана на ньому напруга відповідає напрузі в домашній електромережі. Якщо це не так, зв'яжіться з дилером і не використовуйте прилад.
- Якщо прилад заземлений (клас захисту I), розетка та будь-які подовжувачі, що використовуються разом із ним, мають також бути заземлені.
- Не залишайте цей пристрій поблизу джерел тепла, таких як радіатори або повітряні канали, а також в місцях, відкритих для прямого сонячного світла, сильного порошу, механічних вібрацій та ударів.
- Тримайте виріб подалі від відкритого полум'я.
- Якщо прилад або шнур живлення має ознаки пошкодження, не експлуатуйте прилад! Зверніться в авторизований і кваліфікований сервісний центр для огляду й ремонту виробу.
- Вентиляційні отвори повинні бути чистими та не заблокованими.
- Ніколи не підключайте та не відключайте цей пристрій від електричної розетки вологими руками, або, коли ваші ноги знаходяться у воді.
- Не використовуйте цей прилад поза межами приміщення.
- Не зберігайте відкриту їжу довше 3 днів.
- Вимкніть виріб з мережі, якщо він не використовується довше 30 днів.
- Не тягніть за шнур живлення; для відключення пристрою від електричної розетки тягніть за штепсельну вилку.

- Ми не несемо відповідальність за будь-які пошкодження, що виникли внаслідок нецільового або неправильного використання цього пристрою.
- Ремонтні й інші роботи з приладом можуть виконувати лише авторизовані технічні спеціалісти!

ОПИС: (Рис: А)

- Вентиляційні отвори
- Шнур живлення
- Верхні петлі
- Нижні петлі
- Дренажний піддон
- Установочні ніжки (додатково)
- Полиця
- Лотки на дверцятах
- Ущільнення дверцят
- Дверцята
- Регулювання освітлення та охолодження

ВИМОГИ З ВЕНТИЛЯЦІЇ: (Рис. В)

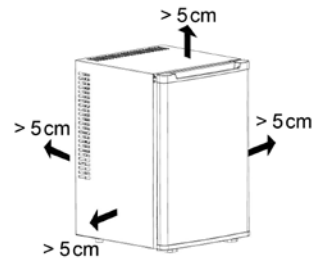

ОРГАНИ КЕРУВАННЯ:

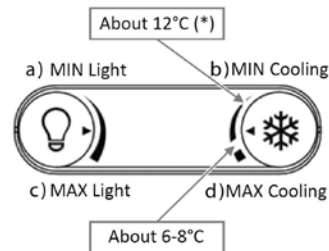

- MIN освітлення
- MIN охолодження
- МАКС освітлення
- МАКС охолодження

*) Щорічне споживання електроенергії, вказане на етикетці енергоефективності, відноситься до налаштування 12° C за умов зовнішньої температури 25°С.

ПЕРЕД ПЕРШИМ ВИКОРИСТАННЯМ

Відкрийте дверцята, зніміть усі пакувальні матеріали та почистіть зсередини м'якою вологою ганчіркою.

ОПЕРАЦІЇ

- Установіть мінібар на сухій та рівній поверхні у місці з достатньою вентиляцією. (Див. вимоги з вентиляції на Рис. В)
- Підключіть шнур живлення до розетки. Після відкриття дверцят має увімкнутись внутрішнє освітлення.
- Перш ніж класти всередину будь-яку їжу чи напої, закрийте дверцята і залиште прилад приблизно на 2 години.

Примітка: Рівень охолодження можна регулювати за допомогою регулятора всередині мінібару. За температури навколишнього середовища 23-25°С мінібар може забезпечити внутрішню температуру 6-8°С. Прилад обладнано термореле, щоб у разі досягнення бажаного рівня температури зупиняло охолодження для збереження електроенергії.

ЗМІНА РОЗТАШУВАННЯ ДВЕРЦЯТ:

(Рис. С)

ЗАСТЕРЕЖЕННЯ: В жодному разі не намагайтесь змінити розташування дверцят, якщо мінібар під'єднано до джерела живлення.

- Приготуйте викрутку та ліві петлі. Обережно покладіть мінібар на задню панель.
- Відкрутіть нижні петлі та зніміть дверцята.
- Знову поставте мінібар вертикально. Викрутіть 6 гвинтів верхніх петель та кришки захисту петель, після чого зніміть їх.
- Тепер установіть ліві петлі у верхньому лівому куті, а раніше зняту кришку захисту петель у верхньому правому куті, після чого прикрутіть їх.
- Знову покладіть мінібар на задню панель. Прикрутіть передню стійку з іншого боку. Тепер установіть дверцята на верхні ліві петлі та прикрутіть на місце нижні петлі.
- Після встановлення дверцят знову поставте мінібар вертикально. Тепер мінібар готовий до використання.

Примітка: Якщо треба встановити мінібар на якусь поверхню, приєднайте установочні ніжки з комплекту приладдя, що додається.

УСУНЕННЯ НЕСПРАВНОСТЕЙ

| | |
|------------------------|--|
| Прилад не працює | Чи він підключений до джерела живлення? Внутрішнє освітлення увімкнено? Температура навколишнього середовища надто висока? |
| | Ущільнення дверцят у доброму стані? Чи достатньо місця для належної вентиляції? |
| Недостатнє охолодження | Температура навколишнього середовища надто висока? Перевірте налаштування охолодження на регуляторі. |

ТЕХНІЧНІ ХАРАКТЕРИСТИКИ

Номинальна напруга 220-240 В ~ 50/60 Гц
Номинальна сила струму (А) 0,5 А

ТЕРМІН ПРИДАТНОСТІ: НЕ ОБМЕЖЕНИЙ.

Безпечна утилізація Ви можете допомогти захистити довкілля! Дотримуйтесь місцевих правил утилізації: віднесіть непрацююче електричне обладнання у відповідний центр із його утилізації.

ΟΔΗΓΙΕΣ ΧΡΗΣΕΩΣ**ΣΗΜΑΝΤΙΚΕΣ ΟΔΗΓΙΕΣ ΑΣΦΑΛΕΙΑΣ**

Σε θέματα ασφάλειας των ηλεκτρικών συσκευών της, η **FIRST Austria** τηρεί τις αναγνωρισμένες τεχνικές οδηγίες και τους νομικούς κανονισμούς. Ωστόσο, εσείς, καθώς και οι υπόλοιποι χρήστες της συσκευής, οφείλτε να τηρείτε τις παρακάτω οδηγίες ασφαλείας:

- Διαβάστε προσεκτικά τις παρούσες οδηγίες, πριν χρησιμοποιήσετε τη συσκευή για πρώτη φορά και διατηρήστε τις για μελλοντική αναφορά.
- Αυτό το προϊόν δεν έχει σχεδιαστεί για άλλες χρήσεις από εκείνες που καθορίζονται στο παρόν εγχειρίδιο.
- Προτού συνδέσετε τη συσκευή στην παροχή ρεύματος, βεβαιωθείτε ότι η τάση που αναγράφεται στη συσκευή αντιστοιχεί στην τάση δικτύου στο σπίτι σας. Διαφορετικά, απευθυνθείτε στον προμηθευτή σας και μη χρησιμοποιείτε τη συσκευή.
- Εάν η συσκευή είναι γειωμένη (κλάση προστασίας I), η πρίζα τοίχου και κάθε προέκταση στην οποία είναι συνδεδεμένη πρέπει επίσης να είναι γειωμένες.
- Μην αφήνετε τη μονάδα κοντά σε πηγές θερμότητας, όπως καλοριφέρ ή αεραγωγό, ή σε θέση που εκτίθεται σε άμεσο ηλιακό φως, υπερβολική σκόνη, μηχανικούς κραδασμούς ή δονήσεις.
- Κρατήστε το προϊόν μακριά από ακάλυπτες φλόγες.
- Εάν η συσκευή ή το καλώδιο τροφοδοσίας εμφανίζουν σημάδια φθοράς, μην τα χρησιμοποιείτε! Απευθυνθείτε σε εξουσιοδοτημένο κέντρο σέρβις για επιθεώρηση ή επισκευή.
- Τα ανοίγματα αερισμού πρέπει να παραμένουν ελεύθερα.
- Μην επιχειρείτε να συνδέσετε ή να αποσυνδέσετε τη συσκευή με υγρά χέρια ή με τα πόδια σας στο νερό.
- Μη χρησιμοποιείτε αυτή τη συσκευή σε εξωτερικούς χώρους.
- Μην διατηρείτε ανοιγμένα τρόφιμα για διάστημα μεγαλύτερο των 3 ημερών.
- Αποσυνδέστε τη συσκευή από την πρίζα εάν δεν πρόκειται να χρησιμοποιηθεί για διάστημα μεγαλύτερο από 30 ημέρες.
- Μην τραβάτε απευθείας το καλώδιο τροφοδοσίας. Τραβήξτε το φιλ για να αποσυνδέσετε τη συσκευή από την παροχή ρεύματος.
- Απαλλασσόμαστε από κάθε ευθύνη για ζημιές που ενδέχεται να προκύψουν εάν η

συσκευή χρησιμοποιείται για σκοπούς άλλους εκτός των προοριζόμενων ή σε περίπτωση ακατάλληλης χρήσης της.

- Οι επισκευές και άλλες εργασίες που εκτελούνται στη συσκευή πρέπει να πραγματοποιούνται μόνο από εξουσιοδοτημένο εξειδικευμένο προσωπικό!

ΠΕΡΙΓΡΑΦΗ: (Εικ. Α)

1. Οπές αερισμού
2. Καλώδιο τροφοδοσίας
3. Επάνω μεντεσές
4. Κάτω μεντεσές
5. Δοχείο αποστράγγισης
6. Πέλματα στερέωσης (προαιρετικά)
7. Ράφι
8. Ράφι πόρτας
9. Λάστιχο πόρτας
10. Πόρτα
11. Ρύθμιση φωτισμού και ψύξης

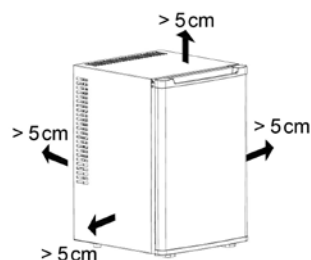
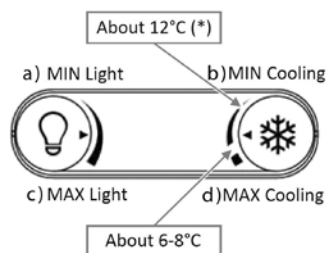
ΑΠΑΙΤΗΣΕΙΣ ΑΕΡΙΣΜΟΥ: (Εικ. Β)**ΧΕΙΡΙΣΤΗΡΙΑ:**

- a) Φωτισμός MIN (Ελάχιστος)
- b) Ψύξη MIN (Ελάχιστη)
- c) Φωτισμός MAX (Μέγιστος)
- d) Ψύξη MAX (Μέγιστη)

*) Η ετήσια κατανάλωση ενέργειας που αναφέρεται στην ετικέτα ΕΕI αναφέρεται στη ρύθμιση στους 12°C σε θερμοκρασία περιβάλλοντος 25°C.

ΠΡΙΝ ΤΗΝ ΠΡΩΤΗ ΧΡΗΣΗ

Ανοίξτε την πόρτα, αφαιρέστε τυχόν υπολείμματα συσκευασίας και καθαρίστε το εσωτερικό με ένα μαλακό υγρό πανί.

ΛΕΙΤΟΥΡΓΙΑ

1. Τοποθετήστε το Μίνι μπαρ σε μια στεγνή και επίπεδη επιφάνεια σε κατάλληλο μέρος με επαρκή εξαερισμό. (Βλ. Εικ. Β για τις απαιτήσεις αερισμού)
2. Συνδέστε το καλώδιο τροφοδοσίας στην πρίζα. Το εσωτερικό φως πρέπει να ανάβει μόλις ανοίγει η πόρτα.
3. Κλείστε την πόρτα και περιμένετε περίπου 2 ώρες προτού τοποθετήσετε τρόφιμα ή ποτά στη συσκευή.

Σημείωση: Μπορείτε να ρυθμίσετε την απόδοση ψύξης με το χειριστήριο στο εσωτερικό του μίνι μπαρ. Υπό θερμοκρασία περιβάλλοντος 23-25°C, το μίνι μπαρ μπορεί να φτάσει σε εσωτερική θερμοκρασία 6-8°C. Η συσκευή είναι εξοπλισμένη με θερμοστάτη, που σημαίνει ότι μόλις επιτευχθεί το επιθυμητό επίπεδο θερμοκρασίας, η μονάδα σταματά να ψύχεται περαιτέρω για εξοικονόμηση ενέργειας.

ΑΛΛΑΓΗ ΤΗΣ ΚΑΤΕΥΘΥΝΣΗΣ**ΑΝΟΙΓΜΑΤΟΣ ΤΗΣ ΠΟΡΤΑΣ:** (Εικ. C)

ΠΡΟΣΟΧΗ: Μην επιχειρήσετε ποτέ να αλλάξετε την κατεύθυνση ανοίγματος της πόρτας ενώ το μίνι μπαρ είναι συνδεδεμένο στην πρίζα!

1. Προετοιμάστε ένα κατσαβίδι και τον αριστερό μεντεσέ. Τοποθετήστε προσεκτικά το μίνι μπαρ στην πλάτη του.
2. Ξεβιδώστε τον κάτω μεντεσέ και αφαιρέστε την πόρτα.
3. Τοποθετήστε ξανά το μίνι μπαρ σε όρθια θέση. Ξεβιδώστε τις 6 βίδες του επάνω μεντεσέ και του καλύμματος του μεντεσέ και αφαιρέστε τα και τα δύο.
4. Στη συνέχεια, τοποθετήστε τον αριστερό μεντεσέ στην επάνω αριστερή γωνία και το κάλυμμα μεντεσέ που αφαιρέσατε προηγουμένως στην επάνω δεξιά γωνία, και βιδώστε τα και τα δύο στη θέση τους.
5. Τοποθετήστε ξανά το μίνι μπαρ στην πλάτη του. Βιδώστε το μπροστινό στήριγμα στην άλλη πλευρά. Στη συνέχεια, τοποθετήστε την πόρτα στον επάνω αριστερό μεντεσέ και βιδώστε τον κάτω μεντεσέ στη θέση του.
6. Μετά την τοποθέτηση της πόρτας, τοποθετήστε ξανά το μίνι μπαρ σε όρθια θέση. Το μίνι μπαρ είναι τώρα έτοιμο για χρήση.

Σημείωση: Εάν θέλετε να τοποθετήσετε το μίνι μπαρ σε μια επιφάνεια, μπορείτε να τοποθετήσετε τα πέλματα στήριξης από το παρεχόμενο σετ αξεσουάρ

ΑΝΤΙΜΕΤΩΠΙΣΗ ΠΡΟΒΛΗΜΑΤΩΝ

Είναι συνδεδεμένη στην τροφοδοσία; Είναι αναμμένο το εσωτερικό φως; Είναι η θερμοκρασία περιβάλλοντος πολύ υψηλή;

Είναι εντάξει το λάστιχο της πόρτας; Υπάρχει αρκετός χώρος για σωστό αερισμό;

Είναι η θερμοκρασία περιβάλλοντος πολύ υψηλή; Ελέγξτε τη ρύθμιση ψύξης στο χειριστήριο.

ΤΕΧΝΙΚΕΣ ΠΡΟΔΙΑΓΡΑΦΕΣ

Ονομαστική τάση V/Hz 220-240 V ~ 50/60 Hz
Ονομαστικό ρεύμα A 0,5 A

 **Φιλική προς το περιβάλλον διάθεση**
Μπορείτε να βοηθήσετε στην προστασία του περιβάλλοντος!

Τηρείτε τους τοπικούς κανονισμούς και παραδώστε τις παλιές ηλεκτρικές συσκευές σε κατάλληλα κέντρα διάθεσης.

MANUALE ISTRUZIONI

IMPORTANTI ISTRUZIONI PER LA SICUREZZA

La sicurezza degli apparecchi elettrici di **FIRST Austria** è conforme alle direttive tecniche riconosciute e alle normative legali per la sicurezza. Ciononostante, si consiglia agli utenti dell'apparecchio di osservare le seguenti istruzioni di sicurezza:

- Leggere queste istruzioni con attenzione prima di usare l'apparecchio per la prima volta e conservarle per futura consultazione.
- Il prodotto non è stato progettato per scopi diversi da quelli specificati nel manuale.
- Prima di collegare l'apparecchio alla fonte di alimentazione, accertarsi che la tensione riportata sull'apparecchio corrisponda alla tensione della rete elettrica domestica. Se così non fosse, non utilizzare l'apparecchio e contattare il proprio rivenditore.
- Se l'apparecchio viene messo a terra (classe di protezione I), la presa a parete e qualsiasi prolunga a cui è collegato dovranno essere ugualmente messi a terra.
- Non lasciare l'apparecchio vicino a fonti di calore, quali radiatori o condotti dell'aria, o in luoghi esposti alla luce diretta del sole, a polvere eccessiva, vibrazioni meccaniche o urti.
- Tenere il prodotto lontano da fiamme libere.
- Se l'apparecchio o il cavo di alimentazione mostrano segni di danni, non utilizzarli. Rivolgersi a un centro di assistenza autorizzato e qualificato per un controllo o una riparazione.
- Assicurarsi che le bocchette di ventilazione non siano bloccate.
- Non tentare di collegare o scollegare l'apparecchio con mani o piedi bagnati nell'acqua.
- Non utilizzare l'apparecchio in ambienti esterni.
- Non conservare gli alimenti aperti per più di 3 giorni.
- Scollegare l'unità nel caso in cui non venga utilizzata per più di 30 giorni.
- Non tirare direttamente il cavo di alimentazione; piuttosto tirare la spina per scollegare l'apparecchio dall'alimentazione.
- Non siamo responsabili per eventuali danni che potrebbero verificarsi se l'apparecchio viene utilizzato per scopi diversi da quelli previsti o se viene utilizzato in modo inappropriato.

- Riparazioni e altri lavori sulla macchina devono essere effettuati solo da personale autorizzato.

DESCRIZIONE: (Fig. A)

1. Fori di ventilazione
2. Cavo di alimentazione
3. Cardine superiore
4. Cardine inferiore
5. Vaschetta di raccolta
6. Piedini di montaggio (opzionali)
7. Ripiano
8. Porta oggetti dello sportello
9. Guarnizione sportello
10. Porta
11. Regolazione della luce e del raffreddamento

REQUISITI DI VENTILAZIONE: (Fig. B)

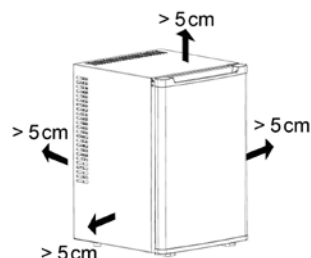

ELEMENTI DI COMANDO:

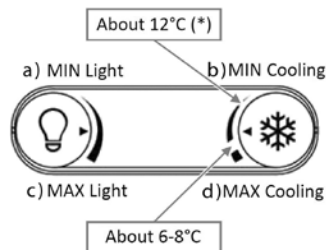

- a) Luce MIN
- b) Raffreddamento MIN
- c) Luce MAX
- d) Raffreddamento MAX

*) Il consumo di energia annuale riportato sull'etichetta EEL si riferisce all'impostazione 12°C con una temperatura ambiente di 25°C.

OPERAZIONI PRELIMINARI

Aprire lo sportello, rimuovere eventuali residui di imballaggio e pulire l'interno con un panno morbido e umido.

FUNZIONAMENTO

1. Posizionare il minibar su una superficie asciutta e piana in un luogo adatto con un'adeguata circolazione dell'aria. (Si veda la fig. B per i requisiti di ventilazione)
2. Collegare il cavo di alimentazione alla presa elettrica. Quando lo sportello viene aperto, la luce interna dovrebbe accendersi.
3. Chiudere lo sportello e attendere per circa 2 ore prima di collocare cibi o bevande al suo interno.

Nota: è possibile regolare le prestazioni di raffreddamento con il controller all'interno del minibar. A una temperatura ambiente di 23-25°C, il minibar può raggiungere una temperatura interna di 6-8°C. L'unità è dotata di un controllo termostatico, il che significa che una volta raggiunto il livello di temperatura desiderato, l'unità smetterà di raffreddarsi ulteriormente, consentendo il risparmio energetico.

MODIFICA DEL VERSO DELLO SPORTELLA: (Fig. C)

ATTENZIONE: non tentare mai di modificare il verso dello sportello mentre il minibar è collegato a una fonte di alimentazione!

1. Preparare un cacciavite e la cerniera sinistra. Adagiare con cautela il minibar sul retro.
2. Svitare la cerniera inferiore e rimuovere lo sportello.
3. Riposizionare il minibar in posizione verticale. Svitare le 6 viti della cerniera superiore e della piastra di copertura della cerniera e rimuoverle entrambe.
4. A questo punto, inserire la cerniera sinistra in alto a sinistra e la piastra di copertura della cerniera precedentemente rimossa in alto a destra e avvitarle entrambe in posizione.
5. Adagiare nuovamente il minibar sul retro. Avvitare il supporto anteriore sull'altro lato. Successivamente, inserire l'anta sulla cerniera superiore sinistra e avvitare la cerniera inferiore.
6. Dopo aver fissato lo sportello, riposizionare il minibar in posizione verticale. Ora il minibar è pronto all'uso.

Nota: se si desidera montare il minibar su una superficie, è possibile installare i piedini di montaggio contenuti nel kit di accessori in dotazione.

RISOLUZIONE DEI PROBLEMI

| | |
|-------------------------------------|---|
| | È stato collegato all'alimentazione? |
| L'apparecchio non funziona | L'interno è acceso? |
| | La temperatura ambiente è troppo elevata? |
| | La guarnizione dello sportello è in buone condizioni? |
| | C'è spazio a sufficienza per un'adeguata ventilazione? |
| Raffreddamento insufficiente | La temperatura ambiente è troppo elevata? |
| | Controllare l'impostazione del raffreddamento sul controller. |

SPECIFICHE TECNICHE

| | |
|---------------|---------------------|
| V/Hz nominale | 220-240V ~ 50/60 Hz |
| A nominale | 0,5 A |



Smaltimento nel rispetto dell'ambiente!
Contribuiamo a proteggere l'ambiente!
Ricordare di rispettare le normative locali: consegnare il dispositivo elettrico non funzionante a un centro di smaltimento appropriato.

MANUAL DE INSTRUCCIONES

INSTRUCCIONES IMPORTANTES DE SEGURIDAD

La seguridad de los aparatos eléctricos de **FIRST Austria** cumple con las directivas técnicas reconocidas y las normativas legales de seguridad. No obstante, usted y el resto de usuarios del aparato deben cumplir con las siguientes instrucciones de seguridad:

- Lea detenidamente estas instrucciones antes de usar este aparato por primera vez y guárdelas como referencia.
- Este producto no está diseñado para cualquier otro uso que no sea aquellos especificados en el manual.
- Antes de conectar el aparato a la corriente eléctrica, compruebe si la tensión indicada en el aparato se corresponde con la tensión de su hogar. Si no fuera el caso, póngase en contacto con el distribuidor y no use el aparato.
- Si el aparato está conectado a tierra (clase de protección I), la toma de pared y cualquier extensión a la que esté conectado debe también estar conectada a tierra.
- No deje la unidad en un lugar cercano a una Fuente de calor, como un radiador, un conducto de aire o en una ubicación expuesta a la luz solar directa, polvo excesivo, vibración mecánica o sacudidas.
- Mantenga el producto lejos de llamas abiertas.
- Si el aparato o el cable de alimentación presenta cualquier signo de daños, ¡no opere! Lleve el producto a un centro de servicio autorizado y cualificado para su inspección o reparación.
- Se deben mantener libres las aberturas de ventilación.
- No intente enchufar ni desenchufar el aparato con las manos mojadas ni con los pies metidos en el agua.
- No use este aparato en el exterior.
- No almacene comida abierta durante más de 3 días.
- Desenchufe la unidad si no va a usarla en más de 30 días.
- No tire directamente del cable de alimentación; en su lugar, tire del enchufe para desconectar el aparato de la alimentación.
- No asumimos ninguna responsabilidad por cualquier daño que pueda derivarse en

caso de que se emplee el aparato para una finalidad diferente a la prevista o si se emplea de forma inapropiada.

- ¡Solo el personal especialista autorizado debe realizar las reparaciones y otros trabajos realizados en la unidad!

DESCRIPCIÓN: (Figura A)

1. Orificios de ventilación
2. Cable de alimentación
3. Quicio superior
4. Quicio inferior
5. Bandeja colectora
6. Patas de montaje (opcional)
7. Estantería
8. Balda de la puerta
9. Junta de la puerta
10. Puerta
11. Control de ajuste de la luz y la refrigeración

REQUISITOS DE VENTILACIÓN: (Figura B)

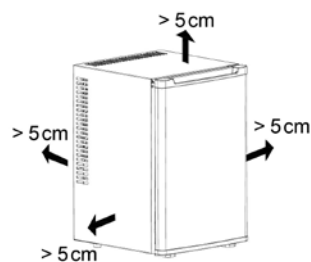

CONTROLES:

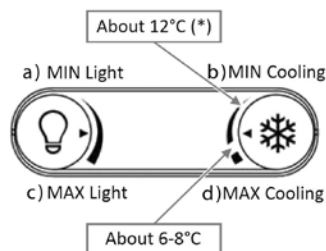

- a) Luz MÍN.
- b) Refrigeración MÍN.
- c) Luz MÁX.
- d) Refrigeración MÁX.

*) El consumo energético anual reflejado en la etiqueta EEI hace referencia a la configuración a 12°C con una temperatura ambiente de 25°C.

ANTES DE USARLO POR PRIMERA VEZ

Abra la puerta, retire los restos del embalaje y limpie el interior con un paño suave húmedo.

FUNCIONAMIENTO

1. Coloque el minibar sobre una superficie seca y nivelada con ventilación suficiente. (Véase la figura B para conocer los requisitos de ventilación)
2. Conecte el cable de alimentación a una toma eléctrica. La luz interior se encenderá cuando la puerta está abierta.
3. Cierre la puerta y espere 2 horas antes de colocar cualquier alimento en su interior.

Nota: Puede ajustar el rendimiento de refrigeración con el controlador que se encuentra dentro del minibar. A una temperatura ambiente de 23-25°C, el minibar puede alcanzar una temperatura interior de 6-8°C. La unidad cuenta con un control de termostato, es decir, al alcanzar la temperatura deseada, la unidad se detiene para enfriarse un poco más y ahorrar energía.

CAMBIO DE DIRECCIÓN DE LA PUERTA: (Figura C)

PRECAUCIÓN: Nunca intente cambiar la dirección de la puerta con el minibar conectado a su fuente de alimentación.

1. Prepare un destornillador y la bisagra izquierda. Apoye el minibar en la parte trasera con cuidado.
2. Desatornille la bisagra inferior y saque la puerta.
3. Coloque el minibar de nuevo en posición vertical. Desatornille los 6 tornillos de la bisagra superior y la tapa de la bisagra, y retire ambas.
4. A continuación, inserte la bisagra izquierda en la parte superior izquierda y la tapa de la bisagra que retiró previamente, en la parte superior derecha; atornille ambos elementos hasta fijarlos en su sitio.
5. Apoye de nuevo el minibar en la parte trasera. Atornille el soporte delantero al otro lado. A continuación, inserte la puerta en la bisagra superior izquierda y atornille la bisagra inferior.
6. Después de fijar la puerta, coloque el minibar de nuevo en posición vertical. El minibar está ahora listo para su uso.

Nota: Si desea montar el minibar en una superficie, puede instalar las patas de montaje incluidas en el kit de accesorios.

PROBLEMAS Y SOLUCIONES

| | |
|-----------------------------------|---|
| | ¿Está conectado a la alimentación? |
| El aparato no funciona | ¿Está la luz interior encendida? |
| | ¿Es la temperatura ambiente demasiado alta? |
| | ¿Está la junta de la puerta en buenas condiciones? |
| | ¿Hay suficiente espacio para que la ventilación sea adecuada? |
| Refrigeración insuficiente | ¿Es la temperatura ambiente demasiado alta? |
| | Compruebe el ajuste de la refrigeración en el controlador. |

ESPECIFICACIONES TÉCNICAS

| | |
|--------------|----------------------|
| V/Hz nominal | 220-240 V ~ 50/60 Hz |
| A nominal | 0,5 A |

Eliminación cumpliendo con el medio ambiente
 ¡Puede ayudar a proteger el medio ambiente! Por favor, recuerde respetar la normativa local: entregue los equipos eléctricos que no funcionen en un centro de reciclaje adecuado.

GEbruikersHANDLEIDING

BELANGRIJKE VEILIGHEIDSinSTRUCTIES

De veiligheid van elektrische apparaten van **FIRST Austria** voldoet aan de erkende technische richtlijnen en wettelijke voorschriften voor veiligheid. Niettemin moeten u en de andere gebruikers van het apparaat de volgende veiligheidsinstructies in acht nemen:

- Lees deze gebruiksaanwijzing zorgvuldig door voordat u het apparaat voor de eerste keer gebruikt en bewaar deze om hem later te kunnen raadplegen.
- Dit product is niet ontworpen voor andere toepassingen dan die welke in deze handleiding zijn aangegeven.
- Controleer, alvorens het apparaat op de stroomvoorziening aan te sluiten, of de op het apparaat aangegeven spanning overeenkomt met de netspanning in uw huis. Als dit niet het geval is, neem dan contact op met uw dealer en gebruik het apparaat niet.
- Indien het apparaat geaard is (beschermingsklasse I), moeten het stopcontact en de eventuele verlengkabels waarop het apparaat is aangesloten, eveneens geaard zijn.
- Plaats het apparaat niet in de buurt van een warmtebron zoals een radiator of luchtkanaal, of op een plaats die bloot wordt gesteld aan direct zonlicht, overmatig stof, mechanische trillingen of schokken.
- Dit product bewaren uit de buurt van open vuur.
- U mag het apparaat niet gebruiken als het apparaat of het netsnoer tekenen van beschadiging vertoont! Breng het apparaat naar een erkend en gekwalificeerd servicecentrum voor inspectie of reparatie.
- De ventilatieopeningen moeten vrij worden gehouden.
- Raak de stekker niet met natte handen aan of als u uw voeten in het water heeft geplaatst.
- Gebruik dit apparaat niet buitenshuis.
- Bewaar geopende voedingswaren niet langer dan 3 dagen.
- Koppel de eenheid los als u deze niet zult gebruiken gedurende meer dan 30 dagen.
- Trek niet aan het netsnoer, maar trek aan de stekker om het apparaat los te koppelen van de stroomvoorziening.
- We zijn niet aansprakelijk voor schade die ontstaat wanneer het apparaat voor andere doeleinden wordt gebruikt dan waarvoor het

bestemd is of wanneer het op ondeugdelijke wijze wordt gebruikt.

- Reparaties en andere werkzaamheden aan het apparaat mogen alleen worden uitgevoerd door erkende specialisten!

BESCHRIJVING: (Afb. A)

1. Ventilatieopeningen
2. Netsnoer
3. Bovenscharnier
4. Onderscharnier
5. Condensbak
6. Montagevoeten (optioneel)
7. Plank
8. Deurrek
9. Deurafdichting
10. Deur
11. Aanpassing licht en koeling

VENTILATIEVEREISTEN: (Afb. B)

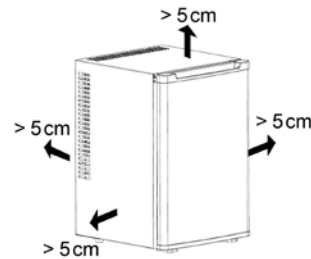

BEDIENINGSELEMENTEN:

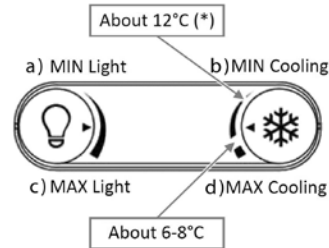

- a) MIN licht
- b) MIN koeling
- c) MAX licht
- d) MAX koeling

*) Het jaarlijkse energieverbruik dat vermeld staat op het EEI-label verwijst naar een instelling van 12°C bij een omgevingstemperatuur van 25°C.

VOOR HET EERSTE GEbruIK

Open de deur, verwijder eventuele restanten van de verpakking en maak de binnenkant schoon met een zachte natte doek.

GEbruIK

1. Plaats de minibar op een droge en vlakke ondergrond op een geschikte plaats met voldoende ventilatie. (Zie afb. B voor ventilatievereisten)
2. Steek de stekker in het stopcontact. De binnenverlichting zou moeten inschakelen wanneer de deur open is.
3. Sluit de deur en wacht ongeveer 2 uur voordat u er voedsel of drank in plaatst.

Opmerking: U kunt het koelvermogen aanpassen met de regelknop binnenin de minibar. Bij een omgevingstemperatuur: van 23-25°C, kan de minibar een binnentemperatuur van 6-8°C halen. Het apparaat is uitgerust met een thermostaatregeling. Dit betekent dat het apparaat, wanneer het eenmaal het gewenste temperaturniveau heeft bereikt, niet verder zal afkoelen en zo energie kan besparen.

DE RICHTING VAN DE DEUR WIJZIGEN:

(Afb. C)

VOORZICHTIG: Probeer nooit de richting van de deur te wijzigen terwijl de minibar aangesloten is op de stroombron!

1. Leg een schroevendraaier en het linkerscharnier klaar. Leg de minibar voorzichtig op de rugzijde.
2. Schroef het onderscharnier los en neem de deur weg.
3. Zet de minibar terug recht. Schroef de 6 schroeven van het bovenscharnier en de scharnierdekplaat los en verwijder ze allebei.
4. Stop nu de linkerscharnier bovenaan links naar binnen en de eerder verwijderde scharnierdekplaat bovenaan rechts. Schroef ze allebei op hun plaats.
5. Leg de minibar terug op de rugzijde. Schroef de voorste stand vast aan de andere zijde. Stop de deur vervolgens in de scharnier bovenaan links en schroef het onderscharnier op zijn plaats.
6. Nadat de deur is bevestigd, zet u de minibar opnieuw rechtop. De minibar is nu klaar voor gebruik.

Opmerking: Als u de minibar op een oppervlak wilt monteren, kunt u de montagevoeten van de meegeleverde set accessoires installeren.

PROBLEEMOPLOSSING

| | |
|--------------------------------|--|
| | Is het aangesloten op de netstroom? |
| Het apparaat werkt niet | Is de binnenverlichting aan? |
| | Is de omgevingstemperatuur te hoog? |
| | Is de deurafdichting niet defect? |
| | Is er voldoende ruimte voor een goede ventilatie? |
| Onvoldoende koeling | Is de omgevingstemperatuur te hoog? |
| | Controleer de instelling van de koeling op de regelknop. |

TECHNISCHE SPECIFICATIES

| | |
|-------------------|----------------------|
| Nominale spanning | 220-240 V ~ 50/60 Hz |
| Nominale stroom | 0,5 A |



Milieuvriendelijke verwijdering

Bescherm altijd het milieu tegen vervuiling! Vergeet niet de plaatselijke voorschriften in acht te nemen door de buiten gebruik gestelde elektrische apparatuur in te leveren bij een daartoe aangewezen afvalverwerkingscentrum.

BRUKSANVISNING

VIKTIGA SÄKERHETSANVISNINGAR

Säkerheten för elektriska apparater från **FIRST Austria** efterlever de erkända tekniska direktiven och juridiska föreskrifter för säkerhet. Du och andra användare av apparaten bör dock iaktta följande säkerhetsanvisningar:

- Läs dessa anvisningar noggrant innan du använder apparaten för första gången och spara dem för framtida referens.
- Den här produkten har inte designats för någon annan användning än den som anges i denna handbok.
- Innan du ansluter apparaten till strömförsörjningen måste du kontrollera om den spänning som anges på apparaten motsvarar nätspänningen i ditt hem. Om så inte är fallet bör du kontakta din återförsäljare och inte använda apparaten.
- Om apparaten är jordad (skyddsklass I) måste även vägguttaget och eventuella förlängningssladdar som den ansluts till vara jordade.
- Enheten ska inte lämnas på en plats nära en värmekälla, som exempelvis ett värmeelement eller en luftkanal, eller på en plats som är utsatt för direkt solljus, mycket damm, mekaniska vibrationer eller stötar.
- Håll produkten borta från öppna lågor.
- Om apparaten eller strömsladden visar några tecken på skada, ska de inte tas i bruk! Ta med produkten till ett auktoriserat och kvalificerat servicecenter för inspektion eller reparation.
- Ventilationsöppningarna ska hållas fria.
- Försök inte ansluta eller koppla bort apparaten med våta händer eller fötterna i vattnet.
- Använd inte denna apparat utomhus.
- Förvara inte öppnade livsmedel längre än 3 dagar.
- Koppla ur enheten om den inte ska användas på mer än 30 dagar.
- Dra inte direkt i nätsladden. Dra istället i kontakten för att koppla bort apparaten från eluttaget.
- Vi ansvarar inte för eventuella skador som kan uppstå om apparaten används för andra ändamål än avsett eller om den används på ett olämpligt sätt.
- Reparationer och annat arbete på enheten får endast utföras av auktoriserad personal!

BESKRIVNING: (Fig. A)

- Ventilationshåll
- Strömsladd
- Övre gångjärn
- Nedre gångjärn
- Droppbricka
- Monteringsfötter (valfritt)
- Hylla
- Dörrhylla
- Dörrtätning
- Dörr
- Justering av ljus och kylning

VENTILATIONSKRAV: (Fig. B)

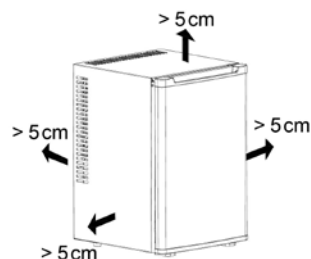

REGLAGE:

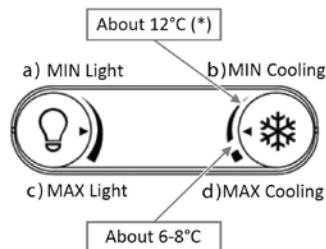

- MINSTA ljus
- MINSTA kylning
- MAX ljus
- MAX kylning

*) Den årliga energiförbrukning som uppges på EEI-etiketten gäller vid en inställning på 12°C och en omgivningstemperatur på 25°C.

INNAN FÖRSTA ANVÄNDNING

Öppna dörren, ta bort eventuellt förpackningsmaterial och rengör insidan med en mjuk våt trasa.

ANVÄNDNING

- Placera minibaren på ett torrt och jämnt underlag, på en lämplig plats med tillräcklig ventilation. (Se fig. B för ventilationskrav)
- Anslut elsladden till vägguttaget. Innerbelysningen ska tändas när dörren är öppen.
- Stäng dörren och vänta i cirka 2 timmar innan du placerar livsmedel eller dryck i minibaren.

Observera: Kyleffekten kan justeras med reglaget på inuti minibaren. Vid en omgivningstemperatur på 23-25°C kan minibaren nå en inre temperatur på 6-8°C. Enheten är utrustad med ett termostatreglage, vilket innebär att den slutar nedkylningen när den önskade temperaturnivån har uppnåtts för att spara energi.

ÄNDRA DÖRRENS RIKTNING: (Fig. C)

VARNING: Försök aldrig ändra dörrrens riktning när minibaren är ansluten till strömkällan!

- Förbered en skruvmejsel och det vänstra gångjärnet. Lägg försiktigt minibaren med dörren uppåt.
- Skruva ur det nedre gångjärnet och ta bort dörren.
- Ställ minibaren upprätt igen. Skruva ur de 6 skruvarna till det övre gångjärnet och gångjärnets täckplatta och ta bort båda.
- Sätt i det vänstra gångjärnet uppe till vänster och gångjärnets täckplåt som du tog bort tidigare uppe till höger, och skruva fast båda.
- Lägg minibaren med baksidan nedåt igen. Skruva fast den främre ställningen på den andra sidan. Placera sedan dörren på det övre vänstra gångjärnet och skruva fast det nedre gångjärnet.
- När dörren är fastsatt ställer du minibaren upprätt igen. Minibaren är nu redo för användning.

Observera: Om du vill montera minibaren på ett underlag kan du använda monteringsfötterna från den medföljande tillbehörsatsen.

FELSÖKNING

| | |
|--|---|
| Är den ansluten till strömförsörjningen? | Är innerbelysningen tänd? |
| Apparaten fungerar inte | Är den omgivande temperaturen för hög? |
| | Är dörrpackningen ok? |
| | Finns det tillräckligt med utrymme för ordentlig ventilation? |
| Otillräcklig kylning | Är den omgivande temperaturen för hög? |
| | Kontrollera kylinställningen på styrenheten. |

TEKNISKA SPECIFIKATIONER

| | |
|--------------|-----------------------|
| Märkspänning | 220-240 VAC, 50/60 Hz |
| Märkström | 0,5 A |



"Miljövänligt bortskaffande"

Du kan hjälpa till att skydda miljön! Kom ihåg att respektera de lokala bestämmelserna: lämna in icke-fungerande elektrisk utrustning till ett lämpligt avfallshanteringscenter."

PRIROČNIK Z NAVODILI**POMEMBNA VARNOSTNA NAVODILA**

Varnost električnih naprav podjetja **FIRST Austria** je v skladu s priznanimi tehničnimi direktivami in zakonskimi predpisi o varnosti. Kljub temu morate vi in drugi uporabniki naprave upoštevati naslednja varnostna navodila:

- Pred prvo uporabo naprave natančno preberite ta navodila in jih shranite za nadaljnjo uporabo.
- Ta izdelek ni bil zasnovan za namene, ki niso navedeni v tem priročniku.
- Pred priklopom naprave na električno omrežje preverite, ali napetost, navedena na napravi, ustreza napetosti v vašem domu. Če temu ni tako, se obrnite na prodajalca in naprave ne uporabljajte.
- Če je naprava ozemljena (razred zaščite I), mora biti ozemljena tudi vtičnica in morebitni podaljški, na katere je priključena.
- Enote ne puščajte v bližini vira toplote, kot je radiator ali zračni kanal, ali na mestu, ki je izpostavljeno neposredni sončni svetlobi, prekomernemu prahu, mehanskim vibracijam ali udarcem.
- Izdelka ne izpostavljajte odprtemu ognju.
- Če naprava ali napajalni kabel kažeta znake poškodb, ju ne uporabljajte! Izdelek odnesite v pooblaščen in kvalificiran servisni center na pregled ali popravilo.
- Prezračevalne odprtine morajo vedno biti proste.
- Aparata ne poskušajte priključiti ali izključiti z mokrimi dlanmi ali če imate stopala v vodi.
- Naprave ne uporabljajte na prostem.
- Odprto hrano shranite največ 3 dni.
- Če enote ne boste uporabljali več kot 30 dni, jo odklopite z napajanja.
- Ne vlecite neposredno za napajalni kabel. Raje potegnite za vtič, da napravo odklopite iz električnega omrežja.
- Ne odgovarjamo za morebitno škodo, ki bi lahko nastala, če se naprava uporablja za nepredvidene namene ali če se uporablja na neprimeren način.
- Popravila in druga dela na napravi lahko izvaja samo pooblaščen strokovno osebje!

OPIS: (Slika A)

1. Prezračevalne odprtine
2. Napajalni kabel
3. Zgornji tečaj
4. Spodnji tečaj
5. Odtočna posoda
6. Montažne noge (izbirno)
7. Polica
8. Vratni predal
9. Tesnilo vrat
10. Vrata
11. Nastavitev svetlobe in hlajenja

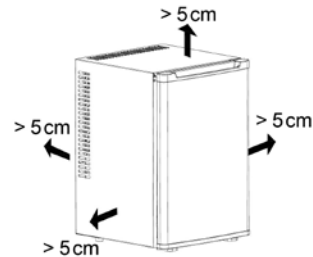
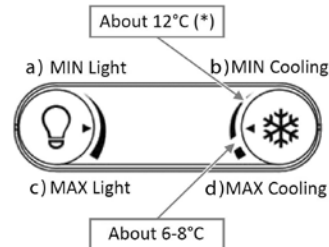
ZAHTEVJE ZA PREZRAČEVANJE: (Slika B)**KONTROLNIKI:**

- a) MINIMALNA svetloba
- b) MINIMALNO hlajenje
- c) MAKSIMALNA svetloba
- d) MAKSIMALNO hlajenje

*) Letna poraba energije, navedena na nalepki EEL, velja pri nastavitvi 12°C pri okoljski temperaturi 25°C.

PRED PRVO UPORABO

Odprite vrata, odstranite morebitne ostanke embalaže in očistite notranjost z mehko vlažno krpo.

DELOVANJE

1. Minibar postavite na suho in ravno površino na primernem mestu z zadostnim prezračevanjem. (Glejte sliko B za zahteve za prezračevanje)
2. Priključite napajalni kabel v stensko vtičnico. Notranja lučka se mora vklopiti, ko so vrata odprta.
3. Zaprite vrata in počakajte približno 2 uri, preden v napravo naložite hrano ali pijačo.

Opomba: Zmogljivost hlajenja lahko prilagodite s kontrolnikom v notranjosti minibara. Pri temperaturi okolice 23-25°C lahko minibar doseže notranjo temperaturo 6-8°C. Enota je opremljena z upravljanjem termostata, kar pomeni, da ko je dosežena zelena raven temperature, bo enota ustavila nadaljnje hlajenje in varčevala z energijo.

SPREMINJANJE SMERI**ODPIRANJA VRAT:** (Slika C)

POZOR: Nikoli ne poskušajte spreminjati smeri opiranja vrat, medtem ko je minibar priključen na vir napajanja!

1. Pripravite izvijač in levi tečaj. Minibar previdno položite na hrbtno stran.
2. Odvijte spodnji tečaj in odstranite vrata.
3. Minibar ponovno postavite v pokončni položaj. Odvijte 6 vijakov na zgornjem tečaju in pokrivni plošči tečaja ter ju odstranite.
4. Zdaj vstavite levi tečaj na zgornji levi strani in prej odstranjeno pokrovno ploščo tečaja na zgornji desni strani ter ju privijte na mesto.
5. Minibar ponovno položite na hrbtno stran. Privijte sprednje stojalo na drugo stran. Nato vstavite vrata na zgornji levi tečaj in privijte spodnji tečaj na mesto.
6. Ko so vrata fiksno pritrjena, minibar ponovno postavite v pokončni položaj. Minibar je zdaj pripravljen za uporabo.

Opomba: Če želite minibar namestiti na površino, lahko namestite montažne noge iz priloženega kompleta dodatne opreme.

ODPRAVLJANJE TEŽAV

| | |
|----------------------------|---|
| Naprava ne deluje | Ali je naprava priključena na napajanje? Ali notranja lučka sveti? Ali je temperatura okolice previsoka? |
| Nezadostno hlajenje | Ali je tesnilo vrat nepoškodovano? Ali je dovolj prostora za ustrezno prezračevanje? Ali je temperatura okolice previsoka? Preverite nastavitve hlajenja na kontrolniku. |

TEHNIČNE SPECIFIKACIJE

| | |
|-----------------------|----------------------|
| Nazivna napetost V/Hz | 220-240 V ~ 50/60 Hz |
| Nazivni tok A | 0,5 A |

 **"Okolju prijazno odstranjevanje odpadkov"** Vedno zaščitite okolje pred onesnaženjem! Upoštevajte lokalne predpise: iztrošeno električno napravo odpeljite v ustrezen zbirni center."

ИНСТРУКЦИЯ ПО ЭКСПЛУАТАЦИИ

ПРЕДНАЗНАЧЕНИЕ

Для охлаждения и хранения при низкой температуре напитков и продуктов питания. Не для коммерческого и промышленного использования.

ВАЖНЫЕ ИНСТРУКЦИИ ПО БЕЗОПАСНОСТИ

Безопасность электрических приборов **FIRST Austria** соответствует официальным техническим директивам и нормам безопасности. Тем не менее вам и другим пользователям прибора необходимо соблюдать следующие инструкции по технике безопасности:

- Перед первым использованием прибора внимательно прочитайте инструкции и сохраните их для дальнейшего использования.
- Данный прибор не предназначен для использования в целях, отличающихся от указанных в данном руководстве.
- Перед подключением прибора к источнику питания проверьте, что напряжение, указанное на приборе, соответствует напряжению в сети. В ином случае не используйте прибор и обратитесь к продавцу.
- Если прибор должен быть заземлен (класс защиты I), розетка электросети и все удлинители, подключенные к ней, также должны быть заземлены.
- Не устанавливайте устройство рядом с источниками тепла, такими как радиаторы отопления или воздухопроводы, а также там, где на него могут воздействовать прямые солнечные лучи, пыль, механическая вибрация или удары.
- Храните прибор вдали от источников открытого пламени.
- Не пользуйтесь прибором при появлении признаков повреждения прибора или шнура питания! Передайте прибор в авторизованный специализированный сервисный центр для осмотра и ремонта.
- Не загромождайте вентиляционные отверстия.
- Запрещено подключать прибор к сети и отключать от нее мокрыми руками, а также стоя в воде.
- Не пользуйтесь прибором вне помещений.
- Не храните вскрытые пакеты с пищей более 3 дней.

- Отключите прибор от электросети, если он не будет использоваться более 30 дней.
- При отключении прибора от сети, держитесь за вилку, а не тяните за шнур.
- Производитель не несет ответственность за какие-либо повреждения, которые могут возникнуть вследствие применения прибора не по назначению или неправильного использования.
- Ремонт прибора и прочие работы с ним должны осуществляться только уполномоченным квалифицированным персоналом.

ОПИСАНИЕ: (Рис. А)

1. Вентиляционные отверстия
2. Шнур питания
3. Верхняя петля
4. Нижняя петля
5. Поддон
6. Монтажные ножки (дополнительно)
7. Полка
8. Контейнер дверцы
9. Прокладка дверцы
10. Дверца
11. Регуляторы освещения и охлаждения

ТРЕБОВАНИЯ К ВЕНТИЛЯЦИИ: (Рис. В)

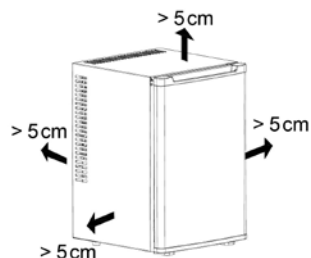

ЭЛЕМЕНТЫ УПРАВЛЕНИЯ:

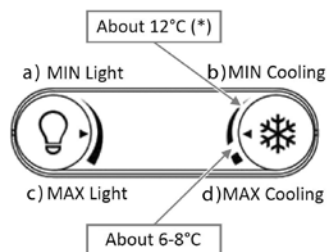

- a) МИН. освещенность
- b) МИН. охлаждение

- c) МАКС. освещенность
- d) МАКС. охлаждение

*) Годовое потребление энергии, указанное на этикетке индекса энергоэффективности, приводится для настройки 12°C при окружающей температуре 25°C.

ПЕРЕД ПЕРВЫМ ИСПОЛЬЗОВАНИЕМ

Откройте дверцу, удалите остатки упаковки и очистите внутренние поверхности мягкой влажной тканью.

ИСПОЛЬЗОВАНИЕ

1. Установите мини-бар на сухую и ровную поверхность в подходящем месте с достаточной вентиляцией. (Требования к вентиляции см. на рис. В)
2. Подключите шнур питания к розетке. Внутреннее освещение должно загораться, когда открывается дверца.
3. Закройте дверцу и подождите около 2 часов перед помещением в мини-бар еды или напитков.

Примечание: Настраивать хладопроизводительность можно с помощью регулятора, расположенного внутри мини-бара. При температуре окружающего воздуха 23-25°C температура внутри мини-бара может опускаться до 6-8°C. Прибор оснащен термостатическим регулятором. Это означает, что после достижения желаемой температуры система охлаждения отключится для экономии энергии.

ИЗМЕНЕНИЕ НАПРАВЛЕНИЯ УСТАНОВКИ ДВЕРИ: (Рис. С)

ОСТОРОЖНО: Не пытайтесь изменить направление установки двери, когда мини-бар подключен к электросети!

1. Подготовьте отвертку и левую петлю. Осторожно положите мини-бар на заднюю панель.
2. Открутите нижнюю петлю и отсоедините дверцу.
3. Снова установите мини-бар вертикально. Открутите 6 винтов верхней петли и крышки петли и снимите обе эти детали.
4. Теперь вставьте левую петлю в верхнюю левую часть и ранее снятую крышку петли в верхнюю правую часть, а затем прикрутите винтами обе эти детали.
5. Снова положите мини-бар на заднюю панель. Прикрутите переднюю стойку к другой стороне. Установите дверцу на

верхнюю левую петлю, а затем прикрутите винтами нижнюю петлю.

6. После прикрепления дверцы снова установите мини-бар в вертикальное положение. Теперь мини-бар готов к работе.

Примечание: Если вы хотите прикрепить мини-бар к плоской поверхности, используйте монтажные ножки из прилагаемого комплекта принадлежностей.

ПОИСК И УСТРАНЕНИЕ НЕИСПРАВНОСТЕЙ

| | |
|---------------------------------|--|
| Прибор не работает | Подается ли питание? |
| | Светится ли лампа внутреннего освещения? |
| Недостаточное охлаждение | Не слишком ли высока температура окружающей среды? |
| | В порядке ли прокладка дверцы? |
| | Достаточно ли места для надлежащей вентиляции? |
| Недостаточное охлаждение | Не слишком ли высока температура окружающей среды? |
| | Проверьте настройку охлаждения на регуляторе. |

ТЕХНИЧЕСКИЕ ХАРАКТЕРИСТИКИ

Номинальное напряжение / частота 220-240 В ~ 50/60 Гц
Номинальная сила тока 0,5 А

Хранение.

Рекомендуется хранить в закрытом сухом помещении при температуре окружающего воздуха не выше плюс 40°C с относительной влажностью не выше 70% и отсутствии в окружающей среде пыли, кислотных и других паров.

Транспортировка.

К данному прибору специальные правила перевозки не применяются. При перевозке прибора используйте оригинальную заводскую упаковку. При перевозке следует избегать падений, ударов и иных механических воздействий на прибор, а также прямого воздействия атмосферных осадков и агрессивных сред.

Производитель сохраняет за собой право изменять дизайн и технические характеристики устройства без предварительного уведомления.

Срок службы прибора – 3 года

Данное изделие соответствует всем требуемым европейским и российским стандартам безопасности и гигиены.

Изготовитель:

Компания Тиметрон Австрия (Timetron GesmbH)

Адрес:

Раймундгассе 1/8, 1020, Вена, Австрия (Raimundgasse 1/8, 1020 Vienna, Austria)
Сделано в Китае

Дата производства указана на упаковке

Уполномоченное изготовителем лицо:

ООО «Грантэл»
143912, Московская область, г.Балашиха,
Западная коммунальная зона, ул. Шоссе
Энтузиастов, вл. 1а, пом. Д002, ком. 51
тел. +7 (495) 297 50 20

В случае неисправности изделия необходимо обратиться в ближайший авторизованный сервисный центр.

За информацией о ближайшем сервисном центре обращайтесь к продавцу.

**Экологическая утилизация**

Вы можете помочь защитить окружающую среду! Помните о соблюдении местных правил: Отправьте неработающее электрооборудование в соответствующие центры утилизации.

ПАЙДАЛАНУ НҰСҚАУЛЫҒЫ**ҚАУІПСІЗДІК ТЕХНИКАСЫНА ҚАТЫСТЫ МАҢЫЗДЫ НҰСҚАУЛАР**

FIRST Austria өндірген электрлік құрылғыларды қолдану қауіпсіздік саласында танылған техникалық директивалар мен құқықтық нормаларға сәйкес келеді. Дегенмен Сізбен қоса басқа пайдаланушылар келесі қауіпсіздік нұсқауларын орындауға тиісті:

- Бұл құрылғыны алғаш рет қолданар алдында осы нұсқауларды мұқият оқып шығыңыз және оларды кейінірек пайдалану үшін сақтап қойыңыз.
- Бұл бұйым осы нұсқаулықта көрсетілгеннен басқаша қолдануға арналмаған.
- Құрылғыны қуат көзіне қоспас бұрын, құрылғыда көрсетілген кернеудің үйіңіздегі желі кернеуіне сәйкестігін тексеріп алыңыз. Кері жағдайда дилерге хабарласыңыз және құрылғыны пайдаланбаңыз.
- Егер құрылғы жерге тұйықталса (I қорғаныс класы), розетка және жалғанған кез келген ұзартқыш жерге тұйықталуы керек.
- Құрылғыны радиатор немесе ауа құбыры сияқты жылу көзінің жанына немесе күн сәулесі тікелей түсетін, шаң басатын, механикалық діріл немесе соққы әсеріне ұшырайтын орынға қоймаңыз.
- Бұл өнімді ашық жалындардан алыс ұстаңыз.
- Егер құрылғыдан немесе қуат сымынан қандай да бір зақым белгісі байқалса, оны пайдаланбаңыз! Бұйымды тексерту немесе жөндеу үшін уәкілетті әрі білікті қызмет көрсету орталығына апарыңыз.
- Жел кіретін саңылаулар таза болуы керек.
- Су қолдарыңызбен немесе аяқтарыңыз суда тұрғанда, құрылғыны қосушы немесе ажыратушы болмаңыз.
- Бұл құрылғыны далада пайдаланбаңыз.
- Ашық тағамды 3 күннен артық сақтамаңыз.
- Егер құрылғыны 30 күннен артық пайдаланбайтын болсаңыз, оны қуат көзінен ажыратып қойыңыз.
- Қуат сымынан ұстап тартуға болмайды. Құрылғыны қуат көзінен ажырату керек болса, штепсель ашасынан ұстап тартыңыз.
- Құрылғы өз мақсатында қолданылмаса немесе дұрыс қолданылмаған жағдайда пайда болған қандай да бір зақым үшін біз жауапты болмаймыз.
- Құрылғыны жөндеу және басқа да жұмыстарды тек уәкілетті маман орындауы тиіс!

СИПАТТАМАСЫ: (Сурет А)

1. Желдету саңылаулары
2. Қуат сымы
3. Жоғарғы топса
4. Төменгі топса
5. Су құйылатын табақ
6. Орнату аяқтары (міндетті емес)
7. Сөре
8. Есік сәресі
9. Есік аратөсемі
10. Есік
11. Жарық және салқындатуды реттеу

ЖЕЛДЕТУГЕ ҚОЙЫЛАТЫН ТАЛАПТАР:

(Сурет В)

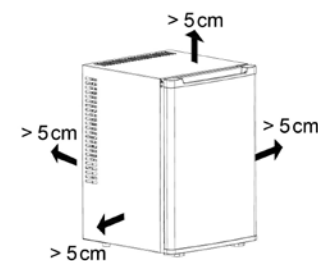
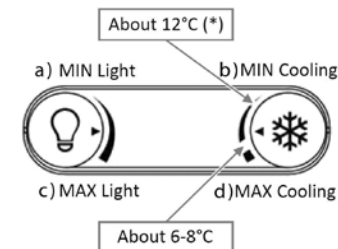
**БАСҚАРУ ЭЛЕМЕНТТЕРІ:**

- а) МИНИМАЛДЫ жарық
- б) МИНИМАЛДЫ салқындату
- с) МАКСИМАЛДЫ жарық
- д) МАКСИМАЛДЫ салқындату

*) EЕI жапсырмасында көрсетілген жылдық қуат шығыны – қоршаған орта температурасы 25°C, ал салқындату температурасы 12°C-қа орнатылғандағы көрсеткіш.

АЛҒАШ ҚОЛДАНАР АЛДЫНДА

Есігін ашыңыз, қалған орауыш материалдарын алып, ішін жұмсақ дымқыл орамалмен сүртіп тазалаңыз.

ҚОЛДАНУ

1. Минибарды құрғақ әрі тегіс жерге қойыңыз. Оның айналасында ауа айналымына жеткілікті орын болуы керек. (Желдетуге қойылатын талаптарды В суретінен қараңыз)
2. Қуат сымын қабырғадағы розеткаға жалғаңыз. Есік ашылған кезде, ішкі жарық жануы керек.
3. Есігін жауып, тамақ немесе сусын салмай тұрып, сол күйінде шамамен 2 сағат ұстаңыз.

Ескертпе: Салқындату өнімділігін минибардың ішіндегі контроллер арқылы реттеуге болады. Сыртқы температура 23-25°C болғанда, минибардың ішкі температурасы 6-8°C жетугі мүмкін. Құрылғы термостат реттегішімен жабдықталған, яғни қажетті температураға жеткенде, құрылғы салқындатуды тоқтатып, қуат үнемдейді.

ЕСІКТІҢ БАҒЫТЫН ӨЗГЕРТУ: (Сурет С)

САҚТАНДЫРУ: Минибар қуат көзіне қосылған кезде, ешқашан есіктің бағытын өзгертуші болмаңыз!

1. Бұрағыш пен сол жақ топсаны дайындаңыз. Минибарды артқы жағына абайлап жатқызыңыз.
2. Астыңғы топсаны босатып, есікті алыңыз.
3. Минибарды қайтадан тұрғызыңыз. Үстіңгі топсаның б бұрандасы мен топса қақпағын босатып, барлығын алыңыз.
4. Енді сол жақ топсаны үстіңгі сол жағына және алынған топсаның қақпағын үстіңгі оң жағына салыңыз да, екеуін де орнына бұраңыз.
5. Минибарды артқы жағына қайтадан жатқызыңыз. Алдыңғы тірегі екінші жағына бұраңыз. Содан кейін есікті үстіңгі сол жақ топсаға салып, астыңғы топсаны орнына бұраңыз.
6. Есік бекітілгеннен кейін, минибарды қайтадан тігінен қойыңыз. Минибарды енді пайдалануға болады.

Ескертпе: Минибарды бір жерге орнатқыңыз келсе, керек-жарақтар жинағындағы арнайы аяқтарын орнатуға болады.

АҚАУЛАРДЫ ЖОЮ**Құрылғы істемейді**

- Ол қуат көзіне жалғанған ба?
- Ішкі жарық қосыла ма?
- Сыртқы температура тым жоғары ма?

Жеткілікті салқындатпайды

- Есік тығыздағышы жақсы ма?
- Жақсылап желдетуге орын жеткілікті ме?
- Сыртқы температура тым жоғары ма?
- Контроллердегі салқындату параметрін тексеріңіз.

ТЕХНИКАЛЫҚ СИПАТТАМАСЫ

Номинал кернеу 220-240 В ~ 50/60 Гц
Номинал ток 0,5 А

**Қоршаған ортаға зиян тигізбейтін әдіспен жою**

Әрқашан қоршаған ортаны ластанудан қорғаңыз! Жергілікті ережелерді сақтауды ұмытпаңыз: істен шыққан электр жабдықтарды қалдықтарды жоятын тиісті орталыққа жеткізіңіз.

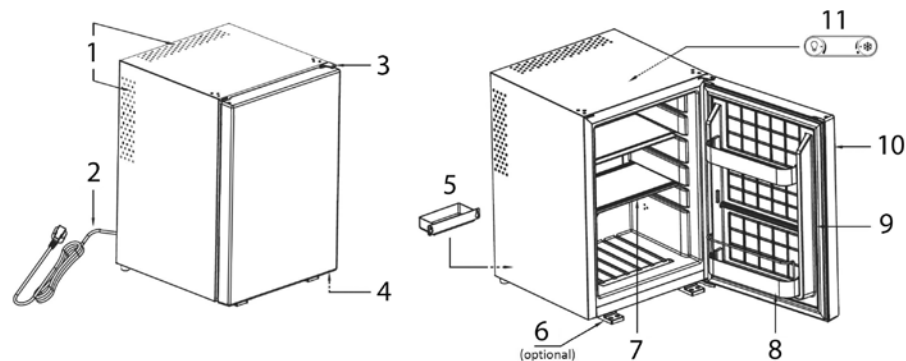
A**C**