

little tikes®

4339

624339100 - 5/14

www.littletikes.com

www.littletikes.co.uk

www.littletikes.nl

www.littletikes.pl

ENGLISH

EASY STORE™ BASKETBALL

Ages 3 years & up

Please save sales receipt for proof of purchase.

⚠ WARNING:

ADULT ASSEMBLY REQUIRED.

- Warning! Not suitable for children under 3 years due to long cords - strangulation hazard.
- Place this product on a flat surface for stability.
- To prevent tipping and potential injury, do not attempt to stand the basketball set up without first filling the base with 90 lbs. (40 Kg) of sand (not included). The unit may fall over without weight in the base.
- Illus. 18 - 23 Follow net attachment illustrations 18 - 23 exactly! Always make sure net is attached completely. Make sure the label on the net is along the bottom edge (Illus. 18).
- Protect your eyes. Always wear safety glasses when using a hammer.

ASSEMBLY HINT

Illus. 3 - 4 Fill base with 90 lbs. (40 Kg) of sand using both fill holes. Turn base upright and tap to pack sand into base.
Illus. 5 If plug in base is tight, use pliers to remove or install.

IF BASKETBALL NEEDS AIR:

1. Use a standard athletic inflating needle available at most sporting goods stores.
2. Moisten needle to insert into plug.
3. A bicycle pump is recommended to pump air into ball.
4. Inflate ball to approximately 6" (15 cm) in diameter.

CONSUMER SERVICE

TOLL-FREE NUMBER:

United States:

www.littletikes.com
1-800-321-0183 Monday - Friday
The Little Tikes Company
2180 Barlow Road
Hudson, OH 44236
E-mail: littletikes.cares@littletikescare.com

United Kingdom:

www.littletikes.co.uk
Little Tikes
MGA Entertainment (UK) Ltd
50 Presley Way
Crownhill
Milton Keynes MK8 0ES
Bucks, UK
E-mail: Info.LittleTikes@mgae.com



Printed in Poland. D.R. ©2014 The Little Tikes Company
U.S. Pat. No. 5,893,809

© The Little Tikes Company, an MGA Entertainment company. LITTLE TIKES® is a trademark of Little Tikes in the U.S. and other countries. All logos, names, characters, likenesses, images, slogans, and packaging appearance are the property of Little Tikes. Please keep this address and packaging for reference since it contains important information. Contents, including specifications and colors, may vary from photos depicted on package. Instructions included. Please remove all packaging including tags, ties & tacking stitches before giving this product to a child.

LIMITED WARRANTY

The Little Tikes Company makes fun, high quality toys. We warrant to the original purchaser that this product is free of defects in materials or workmanship for one year * from the date of purchase (dated sales receipt is required for proof of purchase). At the sole election of The Little Tikes Company, the only remedies available under this warranty will be the replacement of the defective part or replacement of the product. This warranty is valid only if the product has been assembled and maintained per the instructions. This warranty does not cover abuse, accident, cosmetic issues such as fading or scratches from normal wear, or any other cause not arising from defects in material and workmanship. *The warranty period is three (3) months for daycare or commercial purchasers.
U.S.A and Canada: For warranty service or replacement part information, please visit our website at www.littletikes.com, call 1-800-321-0183 or write to: Consumer Service, The Little Tikes Company, 2180 Barlow Road, Hudson OH 44236, U.S.A. Some replacement parts may be available for purchase after warranty expires—contact us for details.

Adult assembly required / Le montage devra être effectué par un adulte /
Debe ser armado por un adulto

Tools required (not included):
Outils Requis (ne sont pas inclus):
Herramientas Requeridas (no se incluye):

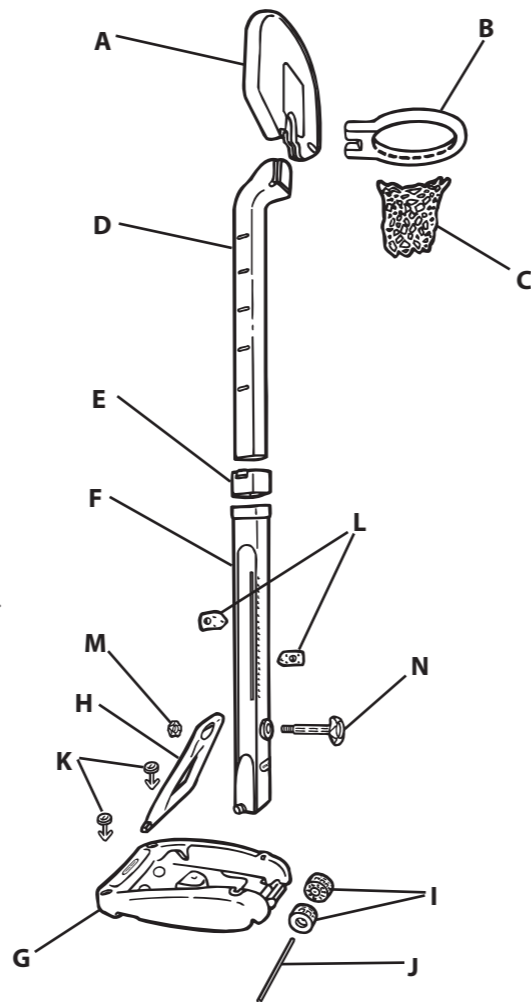
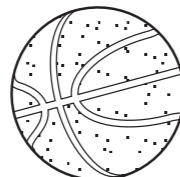

- Ball may have deflated during shipping. See instructions for how to inflate.
- Le ballon peut s'être dégonfler pendant le transport. Voir instructions pour le regonfler.
- Es posible que la pelota se haya desinflado durante el transporte. Lea las instrucciones para inflarla.
- Der Ball kann beim Transport Luft verloren haben. Er kann den Anleitungen gemäß wieder aufgepumpt werden.
- La palla durante il trasporto potrebbe sgonfiarsi. Vedere le istruzioni per gonfiarla.
- Het is mogelijk dat de bal tijdens transport is leeggelopen. Zie handleiding om de bal weer op te pompen.
- Lufttrycket i bollen har kanske minskat under transporten. Läs handledningen innan du pumpar upp den.
- Bolden kan have tabt luften under transporten. Se instruktion om pumpning.
- Ballen kan ha mistet luft under transport og lagring. Se veiledningen om hvordan fylle luft i ballen.
- A bola pode murchar durante o transporte. Siga as instruções para enchê-la corretamente.
- Pallo on saattanut toimituksen aikana tyhjäntyä. Katso täyttö-ohjeet.
- Η μπάλα μπορεί να έχει ξεφουσκώσει κατά τη μεταφορά. Δείτε τις οδηγίες πώς να την φουσκώσετε.

Outside U.S.A and Canada: Contact place of purchase for warranty service. This warranty gives you specific legal rights, and you may also have other rights, which vary from country/state to country/state. Some countries/states do not allow the exclusion or limitation of incidental or consequential damages, so the above limitation or exclusion may not apply to you.

Please keep this manual as it contains important information.



FRANÇAIS

BASKETBALL

Age 3 ans et plus

Prrière de conserver le reçu comme preuve d'achat.

⚠ ATTENTION :

UN ADULTE DOIT EFFECTUER L'ASSEMBLAGE.

- Attention! Ne convient pas aux enfants de moins de 3 ans en raison d'une longue corde - le risque de suffocation.
- Placer le basket ball sur une surface plate pour un maximum de stabilité.
- Pour éviter tout renversement ou blessure potentielle, ne pas tenter de positionner l'ensemble de Basketball sans d'abord remplir la base avec 40 kg de sable (non compris). L'unité pourrait tomber sans le poids dans la base.

- Illus. 18 - 23 Suivez avec exactitude les illustrations 18 - 23 pour l'attachement du filet ! Toujours s'assurer que le filet est complètement attaché. S'assurer que l'étiquette se situe le long du bord inférieur (Illus. 18).
- Protéger ses yeux. Toujours porter des lunettes de sécurité lors de l'utilisation d'un marteau.

INSTRUCTION DE MONTAGE

Illus. 3 - 4 Remplissez la base avec 40 kg de sable en utilisant les deux trous de remplissage. Tournez la base à la verticale pour tasser le sable dans la base.

Illus. 5 Si le bouchon de la base est serré, utiliser des pinces pour l'enlever ou l'installer.

POUR GONFLER LE BALLON :

1. Utiliser une aiguille de gonflage standard disponible dans tous les magasins de sport.
2. Humidifier l'aiguille avant de l'introduire dans le ballon.
3. Une pompe de bicyclette est recommandée pour gonfler le ballon.
4. Gonfler le ballon jusqu'à ce qu'il atteigne 15 cm de diamètre.

SERVICE CONSOMMATEURS

www.littletikes.com

Little Tikes
MGA Entertainment Netherlands BV
klantenservice@mgae.com
Fax : +31 (0)20 659 8034



Imprimé en Pologne.
© The Little Tikes Company, et MGA Entertainment company. LITTLE TIKES® est une marque de commerce de Little Tikes aux États-Unis et dans d'autres pays. Tous les logos, noms, caractères, similitudes, images, slogans et apparence d'emballage sont la propriété de Little Tikes. Merci de conserver cette adresse et cet emballage car ils contiennent des informations importantes. Le contenu, y compris les spécifications et les couleurs, peut varier des illustrations de l'emballage. Instructions incluses. Merci d'enlever l'emballage, y compris les étiquettes, liens et fils cousus, avant de donner ce jouet à un enfant.

1

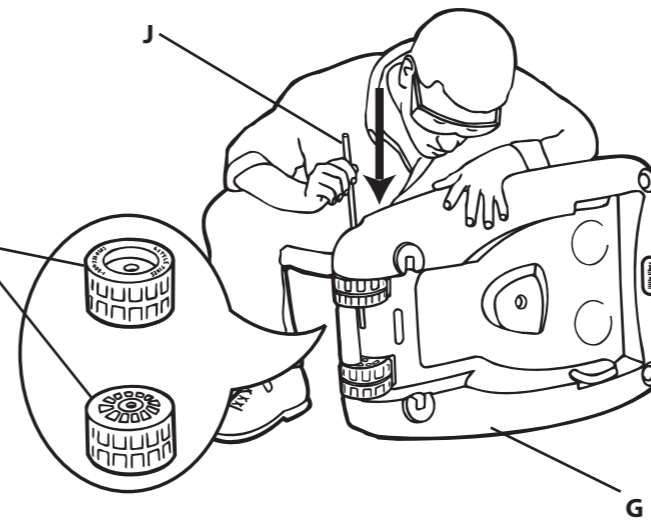

2

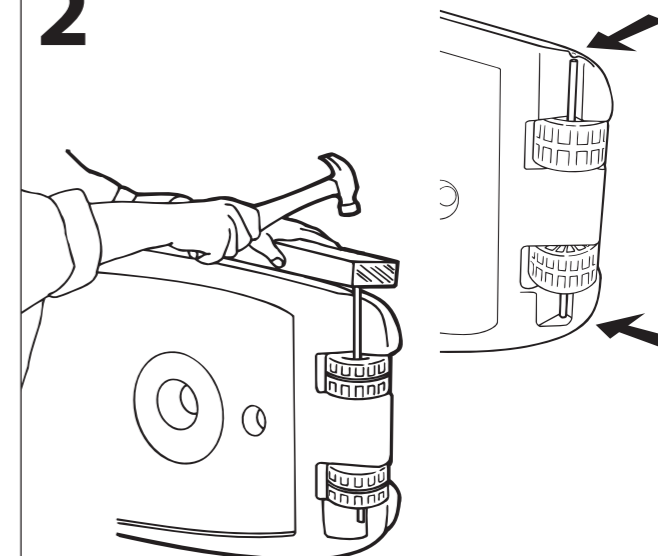

3

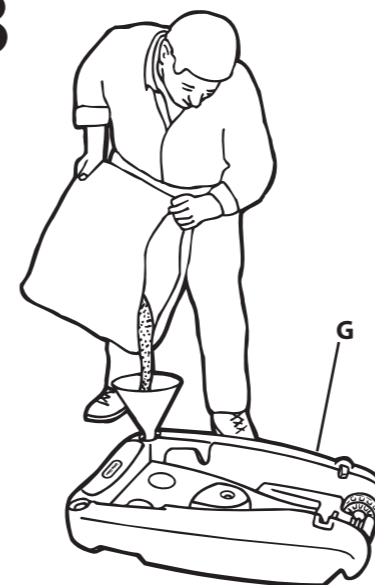

4



5

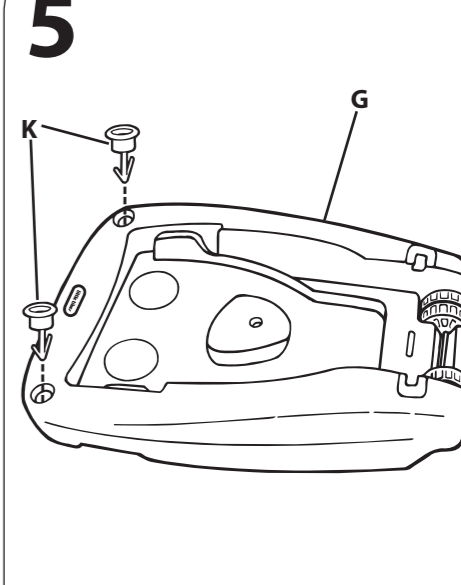

6

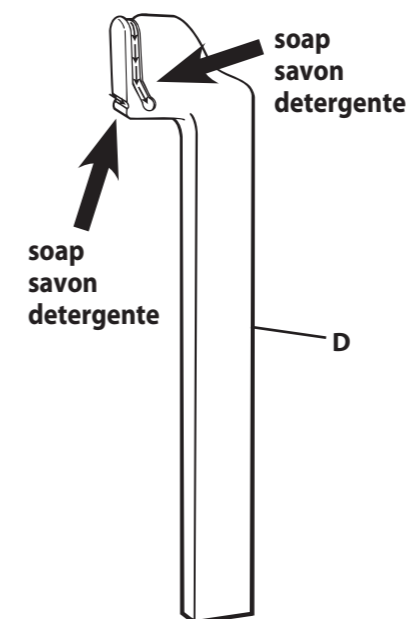

IMPORTANT:

For easier assembly and breakaway rim operation, lubricate these areas with liquid dish soap. Make sure rim is "top side" up before assembly.

IMPORTANT :

Pour faciliter le montage du cercle de panier, graisser ces endroits avec du savon liquide. S'assurer avant le montage que le cercle est positionné avec la "partie supérieure" vers le haut.

IMPORTANTE:

Para facilitar el ensamblado y funcionamiento del aro plegable, lubrique estas áreas con detergente líquido para vajilla. Asegúrese de que la "parte superior" del aro está hacia arriba antes de ensamblado.

7

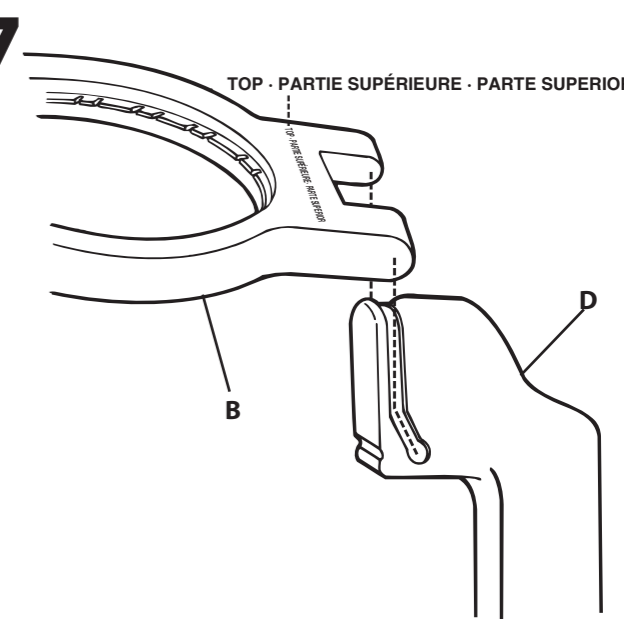

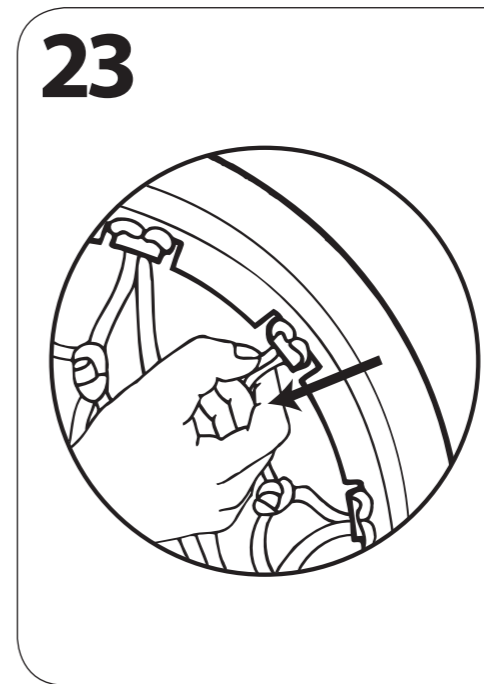
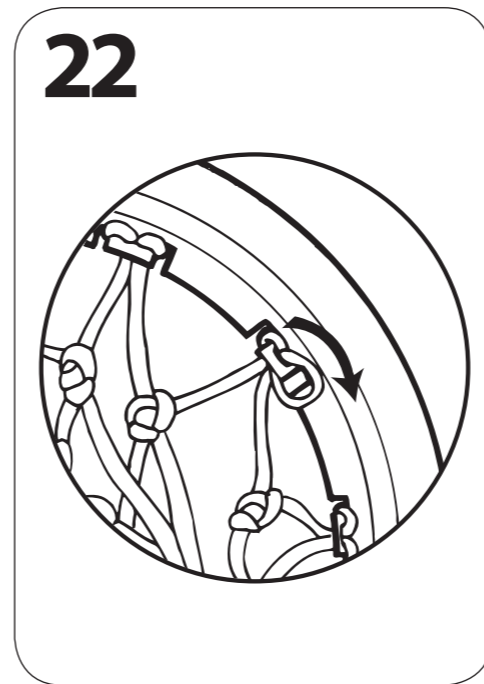
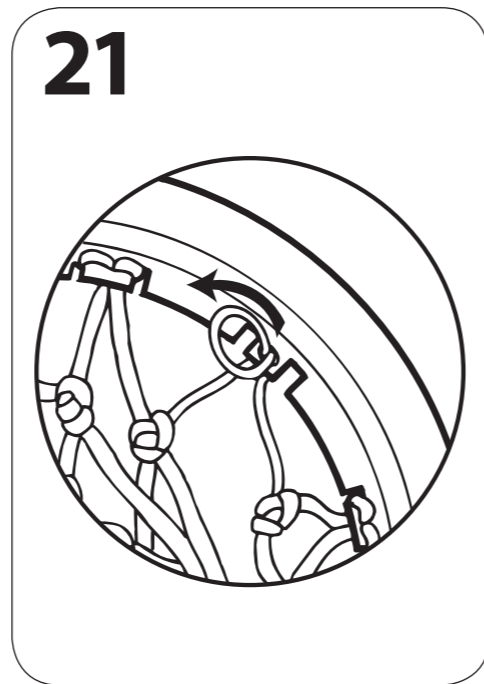
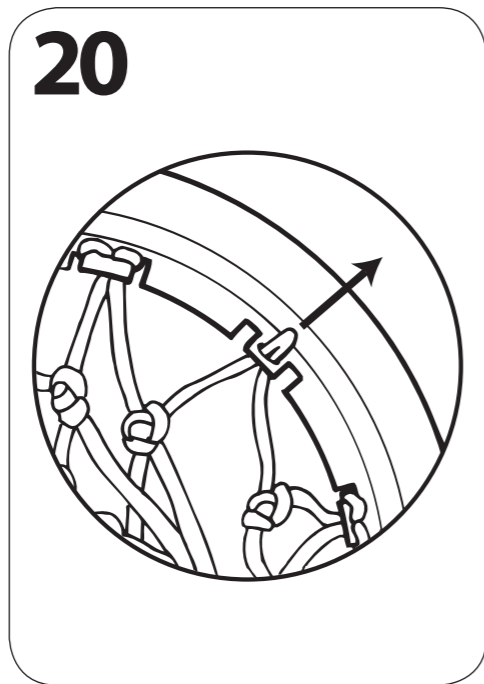
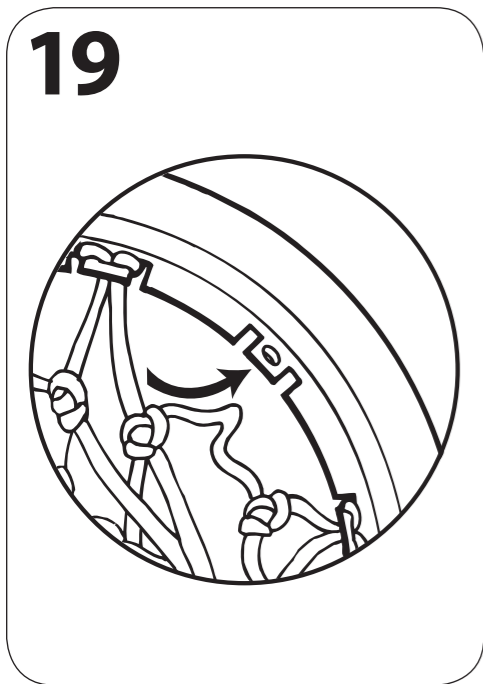
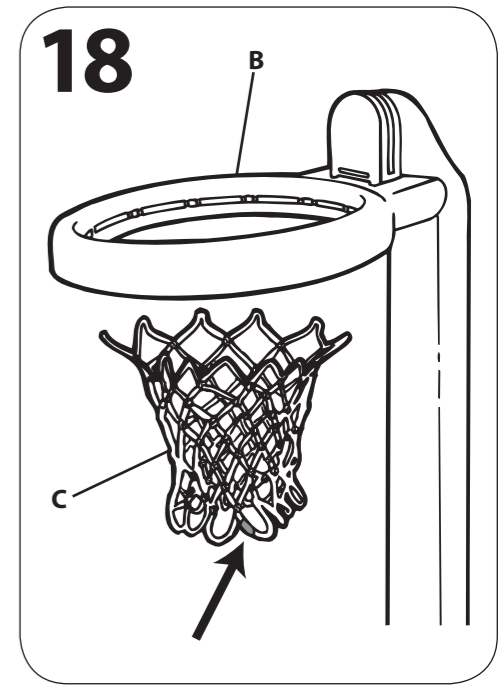
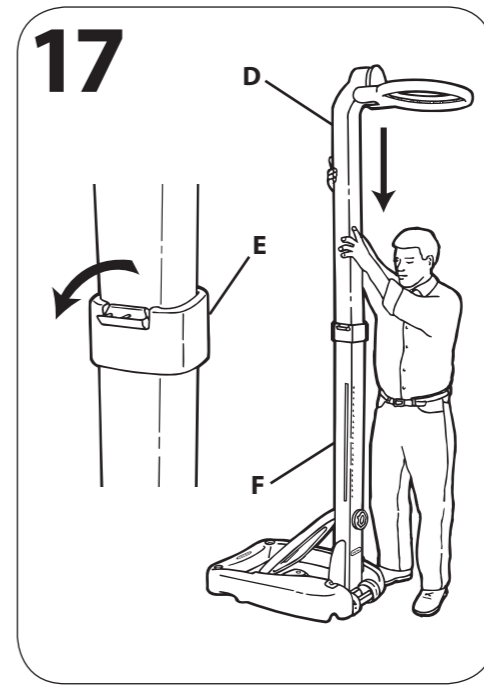
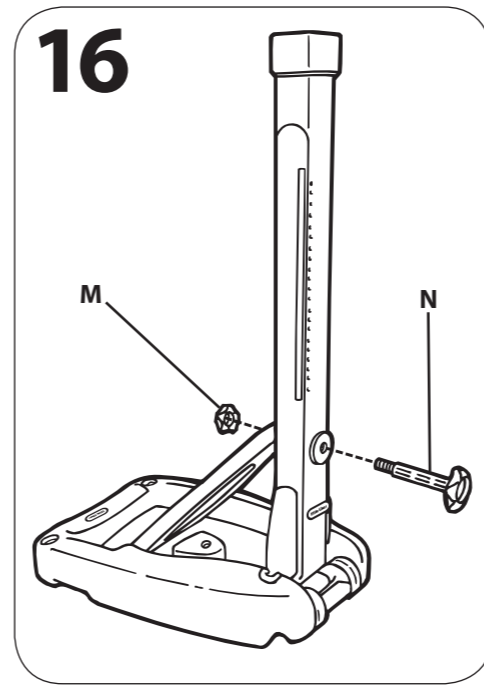
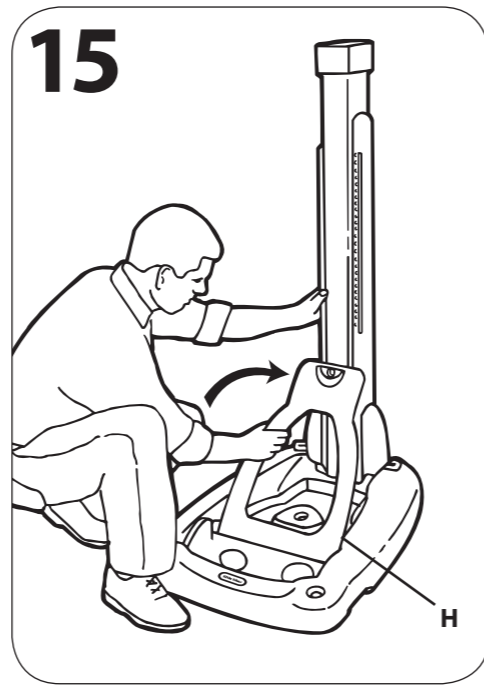
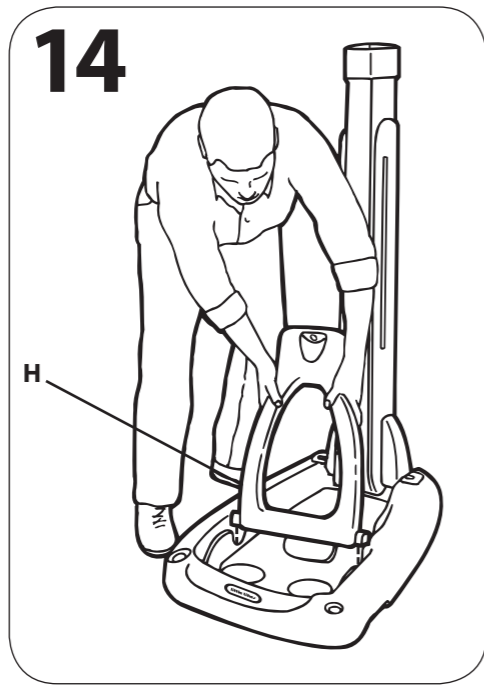
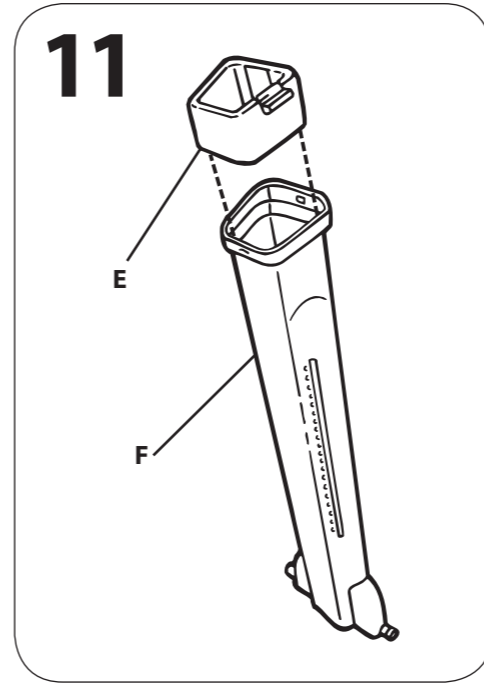
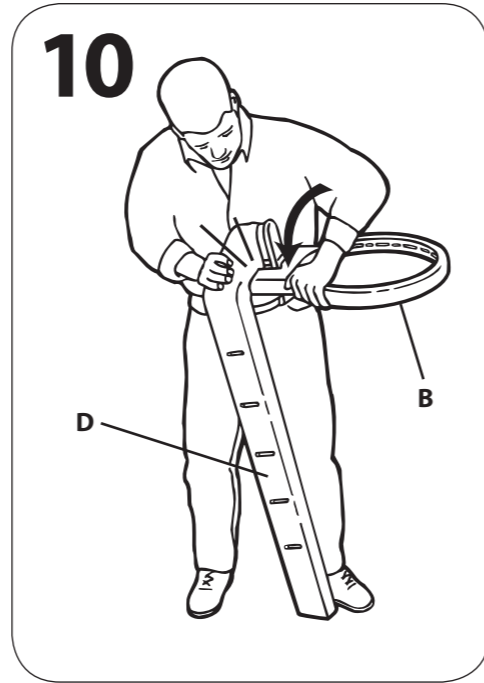
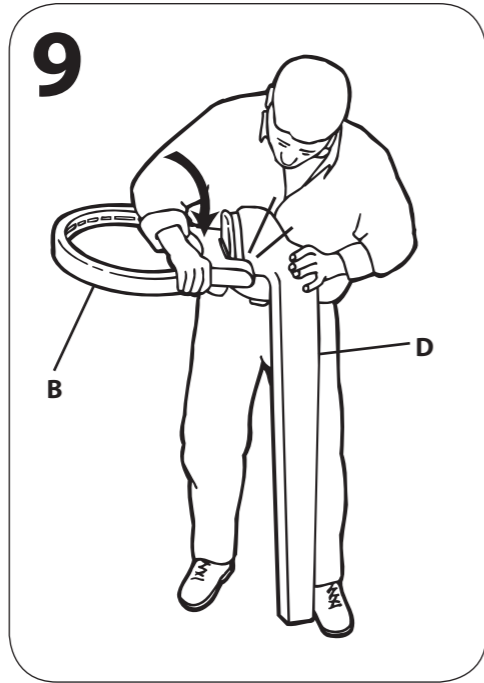
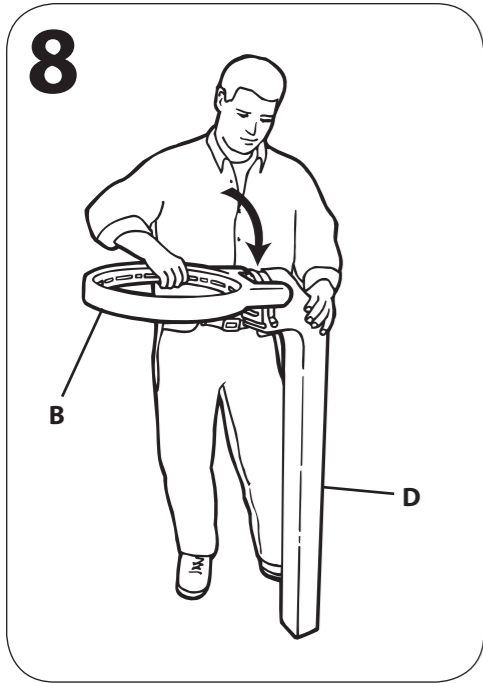

24

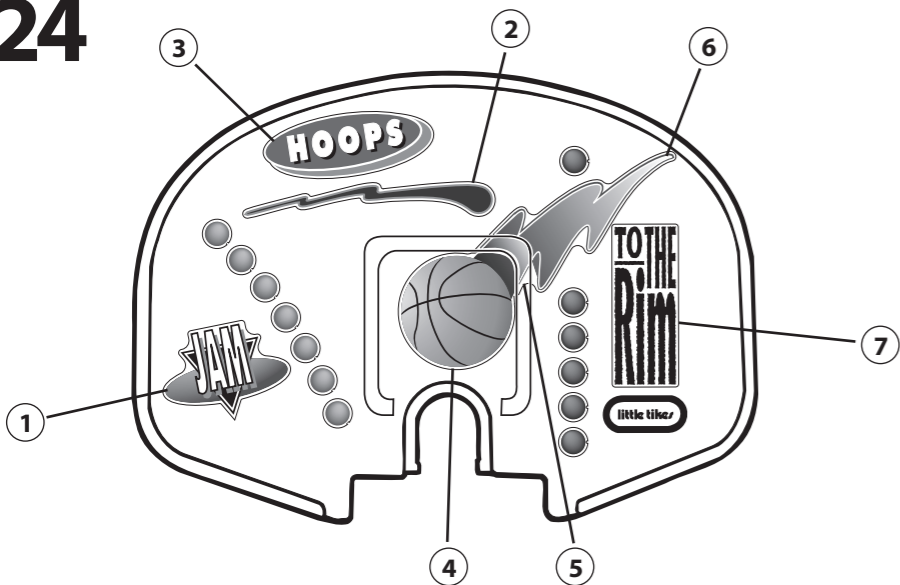

25



26

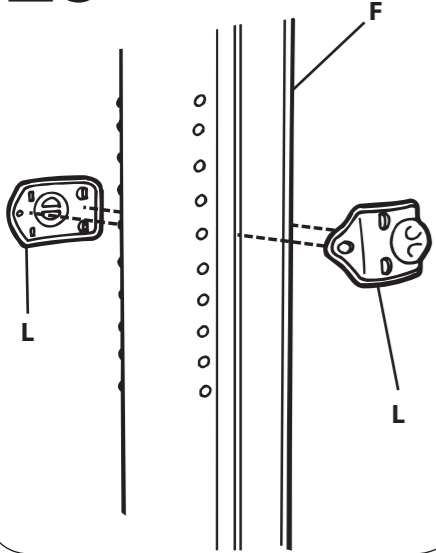

27

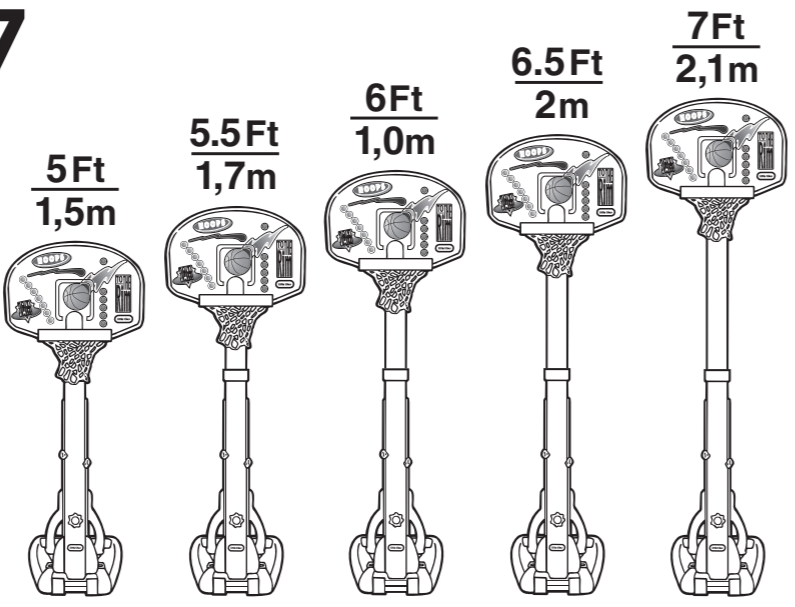

STORAGE • RANGEMENT • GUARDAR

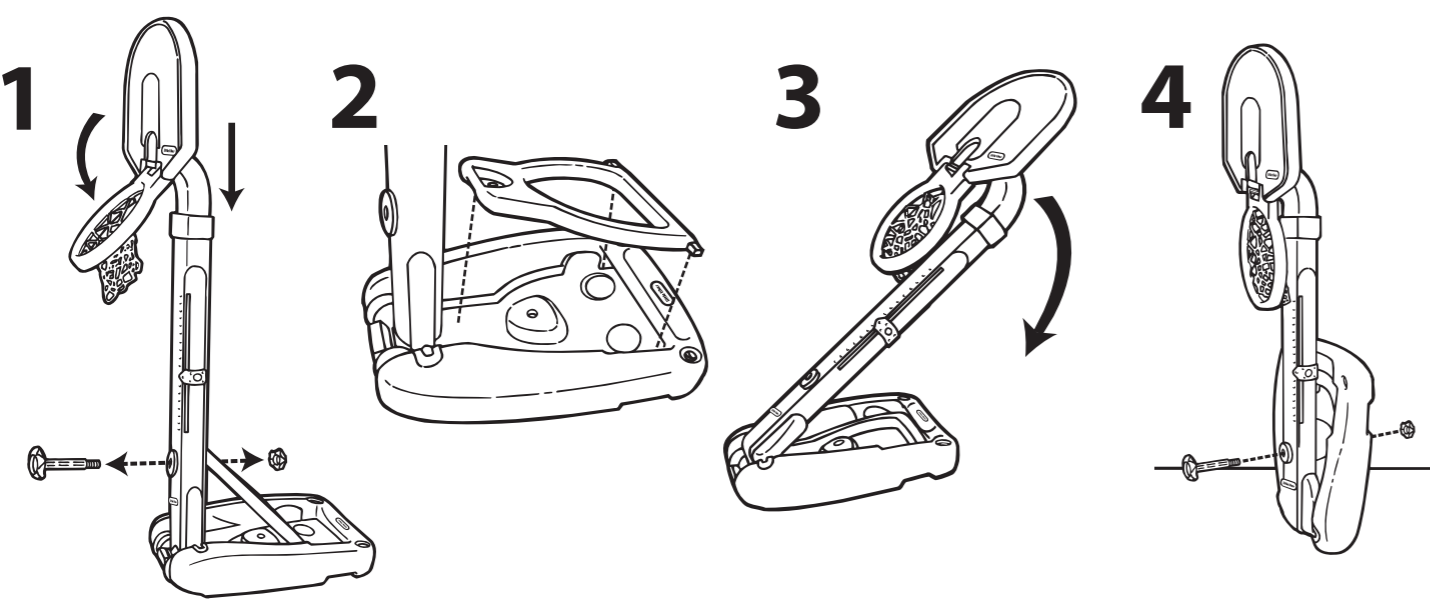

LIMITÉE GARANTIE
The Little Tikes Company fabrique des jouets amusants de qualité exceptionnelle. Nous garantissons à l'acheteur d'origine que ce produit est exempt de vices de matériau ou de fabrication pendant une année* à compter de sa date d'achat (le reçu d'achat est exigé comme preuve d'achat). Au titre de la présente garantie, la seule responsabilité de The Little Tikes Company et le seul recours se limitent au remplacement de la pièce défectueuse ou au remplacement du produit. La présente garantie est valable uniquement si le produit a été assemblé et entretenu conformément aux instructions fournies. La présente garantie ne couvre ni les dommages résultant d'une utilisation abusive ou d'un accident, ni l'apparence esthétique telle que les décolorations ou les rayures dues à l'usure normale ou à toute autre cause ne relevant pas de vices de matériau ou de fabrication. *La période de garantie est de trois (3) mois pour les services de garderie et les acheteurs commerciaux.
États-Unis et Canada : Pour obtenir des informations sur le service de garantie ou de remplacement des pièces veuillez visiter notre site Web : www.littletikes.com, appeler le 1-800-321-0183 ou écrire à : Consumer Service, The Little Tikes Company, 2180 Barlow Road, Hudson OH 44236, U.S.A. Certaines pièces de rechange peuvent être achetées après l'expiration de la garantie – veuillez nous contacter pour obtenir de plus amples informations.
À l'extérieur des États-Unis et du Canada : Veuillez contacter le magasin où le produit a été acheté pour vous informer sur le service de garantie. La présente garantie vous offre des droits spécifiques reconnus par la loi, mais il se peut que vous ayez d'autres droits qui varient selon le pays/la province. Certains pays ou certaines provinces n'autorisent pas l'exclusion ou la limitation pour les dommages consécutifs ou fortuits, par conséquent la limitation ou l'exclusion qui précède peut ne pas s'appliquer à votre cas.

Gardez ce manuel car il renferme des renseignements importants.

little tikes. Visitez www.littletikes.com pour enregistrer votre produit

ESPAÑOL

JUEGO DE BALONCESTO
Edades 3 años en adelante
Por favor guarde el recibo de venta como prueba de compra.

⚠️ ¡ADVERTENCIA: DEBE SER ARMADO POR UN ADULTO.

- Advertencia! No es adecuado para niños 3 años. Una cuerda larga - riesgo de estrangulación.
- Coloque este juego en una superficie plana para que quede estable.
- Para evitar que la estructura de baloncesto se vuelque y cause lesiones, no intente ponerla de pie sin antes llenar la base con 40 kg de arena (no incluida). La unidad puede caerse sin peso en la base.
- Ilus. 18 - 23 Siga con exactitud las ilustraciones 18 a 23 para colocar la red. Siempre asegúrese que la red esté colocada en su totalidad. Asegúrese que la etiqueta en la red esté paralela al borde inferior (ilus. 18).
- Proteja sus ojos. Siempre use gafas de protección cuando utiliza un martillo.

INDICACION DE ENSAMBLAJE
Ilus. 3 - 4 Llene la base con 40 kg de arena utilizando los dos orificios de llenado. Dé vueltas a la base y golpéela para acomodar la arena en la base.
Ilus. 5 Si tapón de la base está muy apretado, utilice unos alicates para sacarlo o instalarlo.

SI LA PELOTA NECESITA AIRE:

1. Use la aguja de inflar estándar que se vende en la mayoría de las tiendas de artículos deportivos.
2. Humedezca la aguja para colocarla en la válvula.
3. Para inflar la pelota se recomienda usar un inflador de bicicletas.
4. Infle la pelota hasta que quede de aproximadamente 15 cm. de diámetro.

SERVICIO AL CLIENTE
www.littletikes.com

Impreso en Polonia.
© The Little Tikes Company, una compañía de MGA Entertainment. LITTLE TIKES® es una marca registrada de Little Tikes en EE.UU. y otros países. Todos los logotipos, nombres, personas, representaciones, imágenes, eslóganes y apariencia del embalaje son propiedad de Little Tikes. Conserve esta dirección y embalaje para referencia ya que contiene información importante. El contenido, incluyendo especificaciones y colores, puede ser diferente a las fotos que se muestran en el paquete. Instrucciones incluidas. Antes de darle este producto al niño quitele todo el embalaje, incluyendo etiquetas, amarres y costuras.

GARANTÍA LIMITADA
La compañía Little Tikes fabrica juguetes divertidos de alta calidad. Le garantizamos al comprador original que este producto está libre de defectos de material o mano de obra por un año* a partir de la fecha de compra (se requiere el recibo de compra fechado como prueba). A exclusiva elección de la compañía Little Tikes, el único remedio disponible bajo esta garantía será el reemplazo de la parte defectuosa del producto o el reemplazo del producto. Esta garantía es válida solamente si el producto ha sido montado y mantenido según las instrucciones. Esta garantía no cubre abuso, accidente, aspectos cosméticos tales como el descoloramiento o las rayas como consecuencia de un uso normal, ni ningún otro problema que no surja de defectos de material o mano de obra. *El período de garantía es de tres (3) meses para guarderías o compradores comerciales.
Fuera de EE.UU. y Canadá: Póngase en contacto con el lugar de compra para el servicio de garantía. Esta garantía le otorga derechos legales específicos y es posible también que tenga otros derechos que varían según el país/estado. Algunos países/estados no permiten la exclusión o limitación de daños concomitantes o consecuentes, por lo cual la limitación o exclusión mencionada puede no aplicarse a usted.

Conserve este manual ya que contiene información importante.

DEUTSCH

BASKETBALLSPIEL
Alter ab 3 Jahre
Bitte den Kassenzettel als Beleg aufbewahren.

⚠️ ACHTUNG: ZUSAMMENBAU DURCH ERWACHSENE ERFORDERLICH.

- Achtung! Nicht für Kinder unter 3 Jahren geeignet. Lange Schnur - Strangulationsgefahr.

- Dieses Produkt der Stabilität wegen auf eine ebene Fläche stellen.
- Um ein Umfallen oder etwaige Verletzungen zu vermeiden, darf das Basketball-Set nur dann aufgestellt werden, wenn die Basis mit 40 kg Sand (nicht inklusive) gefüllt ist. Ohne Sand in der Basis kann die Einheit umfallen.
- Abb. 18 - 23 Zum Anbringen des Netzes müssen die Abbildungen 18 - 23 genau befolgt werden! Vergewissern Sie sich, daß das Netz vollständig befestigt ist. Vergewissern Sie sich, daß das Etikett des Netzes sich an der Unterseite befindet (Abb. 18).
- Augen schützen. Bei Benutzung eines Hammers jederzeit eine Schutzbrille tragen.

HINWEIS ZUM ZUSAMMENBAU
Abb. 3 - 4 Füllen Sie die Basis mit 40 kg Sand unter Verwendung beider Einfüllöffnungen. Stellen Sie die Basis auf und drücken Sie den Sand fest in die Basis.
Abb. 5 Wenn der Störpel in der Basis fest sitzen sollten, verwenden Sie zum Entfernen bzw. Anbringen eine Zange.
Abb. 6 - 7 WICHTIG: Zur einfacheren Montage und besseren Funktionsweise des Wegklapp-Korbringes, schmieren Sie diese Bereiche vor der Montage mit Geschirrspülmittel. Vergewissern Sie sich, daß die mit "oben" gekennzeichnete Seite des Ringes nach oben zeigt.

FALLS DER KORBBALL AUFGEBLASEN WERDEN MUSS:

1. Eine in den meisten Sportgeschäften erhältliche Pumpeninjektionsnadel benutzen.
2. Die Nadel anfeuchten, bevor sie in das Ventil eingesetzt wird.
3. Zum Aufpumpen des Balles empfiehlt sich die Benutzung einer Fahrradpumpe.
4. Den Ball auf ungefähr 6 Zoll Durchmesser aufblasen.

KUNDENSERVICE:
www.littletikes.com
Zapf Creation AG
Mönchrödener Str. 13
D-96472 Rödental
Tel: +49 (0) 9563 7251-0

Gedruckt in Polen.
© The Little Tikes® Company, ein Unternehmen von MGA Entertainment. LITTLE TIKES® ist ein Markenzeichen von Little Tikes in den USA und anderen Ländern. Alle Logos, Namen, Gestalten, Abbilder, Images, Slogans und Verpackungsdesigns sind das Eigentum von Little Tikes. Diese Verpackung bitte für mögliche Rückfragen aufbewahren. Sie enthält wichtige Informationen. Bitte entfernen Sie die Verpackung und die Firmenadresse sowie jegliche Anhänger, Befestigungen und Fäden, bevor das Produkt in die Hände eines Kindes gelangt. Abweichungen des Inhalts in Farbe und Gestaltung gegenüber den Abbildungen auf der Verpackung vorbehalten. Anleitung enthalten.

GARANTIE
The Little Tikes Company stellt lustige, hochwertige Spielsachen her. Wir gewähren dem Erstkäufer vom Zeitpunkt des Erwerbs eine auf ein Jahr* befristete Garantie hinsichtlich Materialien und Verarbeitung (Kaufbeleg mit Datum ist erforderlich). Die einzigen unter dieser Garantie verfügbaren Abhilfemaßnahmen sind entweder der Ersatz des fehlerhaften Teils des Produktes oder der Ersatz des Produktes; dies liegt einzig und allein im Ermessen von The Little Tikes Company. Garantieanspruch besteht nur, wenn das Produkt den Anweisungen entsprechend zusammengebaut und gewartet wurde. Die Garantie erstreckt sich nicht auf Missbrauch, Unfall, Schönheitsfehler wie Verblasen oder Kratzer durch normale Abnutzung oder alle anderen Ursachen, die sich nicht aus Material- oder Verarbeitungsfehlern ergeben. *Die Garantiefrist beträgt drei (3) Monate für Kindertagesstätten oder kommerzielle Käufer.
Außerhalb der U.S.A und Kanadas: Kontaktieren Sie bei Garantieansprüchen die Verkaufsstelle. Diese Garantie gibt Ihnen spezifische gesetzliche Rechte. Sie mögen noch weitere Rechte haben, die von Land/Staat zu Land/Staat unterschiedlich sind. Einige Länder/Staaten gestatten nicht den Ausschluss von befallig entstandenen oder Folgeschäden, so dass die obigen Einschränkungen auf Sie möglicherweise nicht zutreffen.

Bitte bewahren Sie diese Anleitung auf, sie enthält wichtige Informationen.

POLSKI

KOSZYKÓWKA SKŁADANA
Wiek: od 3 lat
Proszę zachować dowód zakupu.

⚠️ OSTRZEŻENIE: WYMAGANY MONTAŻ PRZEZ OSOBY DOROSE.

- Ostrzeżenia! Nieodpowiednie dla dzieci poniżej trzech lat. Długa sznur - ryzyko uduszenia.
- Aby zapewnić stabilność, należy ustawić produkt na stabilnym, równym podłożu.
- Aby zapobiec wywróceniu się i spowodowaniu obrażeń, nie należy podejmować prób stawiania koszykówki, jeśli jej podstawa nie została wypełniona piaskiem w ilości ok. 40 kg (90 lbs). Produkt sprzedawany jest bez piasku. Nieobciążona zabawka może ulec przewróceniu się.
- Rys. 18 - 23: siatkę instalować zgodnie z ilustracjami 18 - 23!
- Należy dopilnować, żeby siatka została zamocowana w całości. Po prawidłowym zawieszeniu siatki, etykieta powinna znajdować się na samym dole siatki (Rys. 18).
- Chroń oczy podczas montażu. Stosuj okulary ochronne podczas pracy młotkiem.

RADY MONTAŻOWE:
Rys 3-4. Piasek w ilości 40 kg należy umieścić wewnątrz podstawy koszykówki wysypując przez oba otwory. Piasek będzie lepiej ubity, jeżeli postawimy podstawę pionowo i kilkakrotnie uderzymy nią o podłoże.
Rys 5. Jeżeli korek jest ciasno osadzony w podstawie, do jego wyjęcia i powtórnego zamocowania użyć kombinerek.

POMPOWANIE PIŁKI
1. Do pompowania używać standardowej igły do piłek, do nabycia w większości sklepów sportowych.
2. Zwilżyć igłę przed wsunięciem w wentyl.
3. Do pompowania piłki zaleca się stosowanie pomki rowerowej.
4. Po napompowaniu piłka powinna mieć średnicę ok. 15 cm (6").

OBSŁUGA KLIENTA
www.littletikes.pl
MGA Entertainment Poland Sp z o.o.
ul. Grottegera 15a
76-200 Słupsk
Polska
tel. + 48 59 847 4417
fax + 48 59 847 4446

Wydrukowano w Polsce.
© The Little Tikes® Company należy do koncernu MGA Entertainment. LITTLE TIKES® jest znakiem towarowym Little Tikes w Stanach Zjednoczonych i innych krajach. Wszystkie logo, nazwy, znaki, wizerunki, obrazy, hasła i wygląd opakowań są własnością firmy Little Tikes. Adres i opakowanie należy zachować do konsultacji, ponieważ zawiera ważne informacje. Zawartość, w tym specyfikacja i kolory, mogą się różnić od zdjęć umieszczonych na opakowaniu. Instrukcja dołączona. Przed przekazaniem tego produktu dziecku należy usunąć całe opakowanie, w tym etykiety, taśmy i zszywki.

GWARANCJA
Firma Little Tikes produkuje wesole zabawki wysokiej jakości. Kupujący otrzymuje od nas gwarancję, że nasz produkt jest wolny od wad w materiałach lub wykonaniu przez okres jednego roku* od daty zakupu (jako dowód zakupu wymagamy jest paragon opatrzony datą). Firma Little Tikes oświadcza, że jedynym zadośćuczynieniem w ramach niniejszej gwarancji będzie wymiana uszkodzonej części lub wymiana produktu. Niniejsza gwarancja ma zastosowanie wyłącznie, jeśli produkt został zmontowany i jest konserwowany zgodnie z instrukcją. Gwarancja ta nie obejmuje przypadków niewłaściwego użycia, nieszczęśliwych wypadków, kwestii kosmetycznych takich jak utrata intensywności koloru czy zadrapania powstałe w wyniku normalnego użytkowania, ani też jakichkolwiek innych przyczyn uszkodzenia zabawki niewynikających z wad w materiałach lub wykonaniu.

U.S.A i Kanada: Aby uzyskać pomoc w sprawie gwarancji, odwiedź stronę internetową www.littletikes.com, zadzwoń pod numer 1-800-321-0183 lub napisz na adres: Consumer Service, The Little Tikes Company, 2180 Barlow Road, Hudson OH 44236, U.S.A. Niektóre części wymienne są dostępne również po upłynięciu gwarancji; w tej sprawie prosimy o kontakt z nami.

Poza granicami U.S.A i Kanady: Aby uzyskać pomoc w sprawie gwarancji, należy skontaktować się ze sprzedawcą. Gwarancja ta przyznaje konsumentowi określone prawa, lecz nie ogranicza innych praw wynikających z obowiązujących przepisów prawnych, jakie mogą mu przysługiwać. W niektórych przypadkach niemożliwe będzie wyłącznie odpowiedzialności za uszkodzenia przypadkowe, a więc powyższe ograniczenia nie będą miały zastosowania.

Prosimy zachować niniejszą instrukcję obsługi – zawiera ona ważne informacje.

ITALIANO

PALLACANESTRO
Età: da 3 anni in su
Conservate lo scontrino: è la vostra prova d'acquisto.

⚠️ ATTENZIONE: IL MONTAGGIO RICHIEDE L'INTERVENTO DI ADULTI.

- Attenzione! Non adatto a bambini sotto i 3 anni. Una lunga corda - il rischio di soffocamento.
- Questa struttura deve essere usata su superfici piane che ne garantiscano la stabilità.
- Onde evitare ribaltamenti e possibili danni alle persone, bisogna riempire la base con 40 kg di sabbia (non inclusa) prima di sistemare il set del pallacanestro. Senza peso alla base, la struttura portante potrebbe capovolgersi.
- Ilus. 18 - 23: Per il montaggio della rete, seguire fedelmente le illustrazioni 18 - 23! Verificare che la rete sia sempre ben fissata e che l'etichetta appaia lungo il bordo inferiore della stessa. (Ilus. 18).
- Durante il montaggio, usare occhiali protettivi. Utilizzare sempre occhiali protettivi quando si usa un martello, per evitare di ferirsi con schegge.

SUGGERIMENTI PER IL MONTAGGIO
Ilus. 3 - 4: Riempire la base con 40 kg di sabbia, utilizzando ambedue le aperture di riempimento. Posizionare la base verticalmente e picchiettare in modo da comprimere la sabbia in tutti gli spazi della base.
Ilus. 5: Se il connettore sulla base si blocca, utilizzare le pinze per rimuoverlo o installare.
Ilus. 6 - 7: IMPORTANTE: Per facilitare il montaggio e l'inserimento dell'anello ripieghevole, si consiglia di lubrificare le aree con sapone liquido. Prima del montaggio, assicurarsi che il "lato superiore" dell'anello sia in posizione elevata.

SE IL PALLONE NON E' ABBASTANZA GONFIO:

1. Usate un normale ago, reperibile nei migliori negozi di articoli sportivi.
2. Inumidite l'ago prima di inserirlo nella valvola.
3. Per immertere l'aria nel pallone usate una pompa da bicicletta.
4. Il pallone gonfio deve avere un diametro di circa 15 cm.

SERVIZIO CLIENTI
www.littletikes.it
Little Tikes Italia
Selegiochi SRL
Via Molina Nuova 9/A

little tikes.

624339200 - 5/14

