

COOKE

HANDLEIDING BLENDER



BELANGRIJKE VEILIGHEIDSMATREGELEN

LEES ALLE INSTRUCTIES ZORGVULDIG DOOR VOORDAT U HET PRODUCT GEBRUIKT.

Bij het gebruik van dit apparaat moeten altijd de volgende veiligheidsinstructies worden gevolgd:

- Controleer of de spanning die u gebruikt overeenkomt met de nominale spanning die op het product staat aangegeven.
- Dompel het product, het netsnoer of de stekker niet onder in water of een andere vloeistof om brand, elektrische schokken of lichamelijk letsel te voorkomen.
- Trek de stekker uit het stopcontact na gebruik of voordat u het product schoonmaakt. Vóór het verwijderen van de glazen kan: zorg ervoor dat u de stroomtoevoer afsnijdt.
- Als het netsnoer of de stekker beschadigd is, het elektrische apparaat defect is of het product op andere manieren beschadigd is, stop dan direct met het gebruik van het product en neem contact op met de klantenservice van de fabrikant of stuur het product naar het dichtstbijzijnde erkende onderhoudscentrum voor inspectie, onderhoud, vervanging en andere service.
- Als het netsnoer beschadigd is, moet het worden vervangen door de fabrikant, een geautoriseerd persoon of door een gekwalificeerde technicus, om geen verdere schade te veroorzaken.
- Het product moet op een tafel of een vlakke ondergrond worden geplaatst voor gebruik. Zorg ervoor dat het netsnoer niet over de rand van een tafel of een scherp oppervlak wordt gehangen.
- Gebruik het product niet bij hoge temperaturen of in de buurt van ontvlambaar gas en elektrische ovens.
- Open de deksel van de glazen kan niet en raak het mes niet aan voordat het product volledig is gestopt met werken.
- Het mes is erg scherp. Wees voorzichtig bij het installeren, verwijderen en schoonmaken om letsel te voorkomen.
- Gebruik geen accessoires die niet worden aanbevolen of verkocht door de fabrikant om gevaar te voorkomen.
- Voordat het apparaat start, moet u ervoor zorgen dat de messen in de juiste positie zijn geplaatst, het apparaat start niet als ze niet goed zijn geplaatst.
- Dit apparaat is niet bedoeld voor gebruik door personen (inclusief kinderen) met verminderde fysieke zintuiglijke of mentale vermogens, of gebrek aan ervaring en kennis, tenzij ze nauwlettend worden gevolgd en geïnstrueerd over het gebruik van het apparaat door een persoon die verantwoordelijk is voor hun veiligheid. Nauwlettend toezicht is noodzakelijk wanneer een apparaat wordt gebruikt door of in de buurt van kinderen. Kinderen moeten onder toezicht staan om ervoor te zorgen dat ze niet spelen met het apparaat. Kinderen onder de 12 jaar mogen het product niet schoonmaken of onderhoud uitvoeren aan het product om gevaar te vermijden.
- Dit product kan niet buitenshuis worden gebruikt.
- Dit product is alleen geschikt voor huishoudelijk gebruik en soortgelijk gebruik.

- Het product en het netsnoer moeten op een veilige plaats worden bewaard om te voorkomen dat kinderen aan het netsnoer trekken.
- Bewaar deze handleiding goed voor toekomstig gebruik.
- Onjuiste bediening en gebruik kunnen problemen met het apparaat en letsel aan de gebruiker veroorzaken.
- Het apparaat mag alleen worden gebruikt voor het beoogde doel. Er wordt geen aansprakelijkheid aanvaard voor schade als gevolg van onjuist gebruik of bediening.
- Dompel het apparaat en de stekker niet onder in water of andere vloeistoffen. Als er water op het apparaat lekt, trek dan onmiddellijk de stekker uit het stopcontact en laat het apparaat controleren door een deskundige voordat u het opnieuw gebruikt. Er bestaat levensgevaar door een elektrische schok!
- Probeer de behuizing niet zelf te openen. Steek geen voorwerpen in de behuizing.
- Gebruik het apparaat niet met natte handen, op een vochtige ondergrond of wanneer de omgeving vochtig is.
- Houd de stekker niet vast met natte of vochtige handen.
- Controleer het netsnoer en de stekker regelmatig op beschadigingen. Als het netsnoer of de stekker beschadigd is, moet deze worden vervangen door de fabrikant of een gekwalificeerd persoon om gevaar te voorkomen.
- Gebruik het apparaat niet als het netsnoer of de stekker beschadigd is of als het apparaat gevallen is of anderszins beschadigd. Vraag in dergelijke gevallen om service.
- Probeer het apparaat nooit zelf te repareren.
- Laat het netsnoer niet over scherpe randen hangen, houd het uit de buurt van hete voorwerpen en open vuur. Trek de stekker niet aan het snoer uit het stopcontact.
- Plaats het apparaat op een stevig, vlak en hittebestendig oppervlak. Buiten het bereik van kinderen houden.
- Dit apparaat is niet geschikt voor commercieel of buitengebruik. Alleen voor huishoudelijk gebruik.
- Haal de stekker uit het stopcontact als het apparaat niet in gebruik of wanneer het schoon wordt gemaakt.
- Pas op! Het apparaat is ingeschakeld zolang het is aangesloten op het elektriciteitsnet circuit.
- Wees voorzichtig bij het aanraken van de scherpe messen, het legen van de kan en tijdens het schoonmaken.
- Schakel het apparaat uit en haal de stekker uit het stopcontact voordat u het vervangt accessoires of naderende onderdelen die tijdens gebruik bewegen.
- Schakel het apparaat uit voordat u het netsnoer loskoppelt.
- Gebruik alleen vervangende onderdelen van de fabrikant.
- Verwijder geen afzonderlijke componenten uit de behuizing.
- Bij het mixen van hete vloeistoffen of voedsel kan er overdruk ontstaan in de blender, waardoor de deksel los zou kunnen komen en de inhoud eruit zou kunnen spatten. Daarom raden wij aan om geen extreem heet voedsel te mixen en alleen hele kleine hoeveelheden hete vloeistoffen of voedsel in de blender te doen.
- Gebruik de blender niet voor zeer hard voedsel, zoals botten, gepelde noten, bevroren vlees, enz., die het mes kunnen beschadigen of de motor kunnen doen vastlopen.

- Zorg ervoor dat u al het verpakkingsmateriaal hebt verwijderd voordat u het product gebruikt.
- Gebruik GEEN metalen schuursponsjes voor het reinigen.
- Om het risico op letsel te verminderen, mag u de messen nooit plaatsen zonder kan of zonder dat de kan stevig in de motorunit vast zit.
- Wanneer u de blender uit de motorunit haalt, wacht dan tot de messen volledig zijn gestopt met bewegen.
- Gebruik de blender altijd met de deksel op zijn plaats.



SCHAKEL HET APPARAAT UIT VOORDAT U HET SCHOONMAAKT OM GEVAARLIJKE SITUATIES TE VERMIJDEN.

- Als de stekker of het netsnoer beschadigd is, mag u het apparaat niet gebruiken, ook wanneer u het zelf uit elkaar wilt halen, moet u het servicecentrum op de hoogte stellen om het te bedienen. Wij raden u af om het product zelf uit elkaar te halen.
- De messen zijn erg scherp. Er bestaat gevaar voor letsel. Raak de binnenkant van de kan nooit zelf of met voorwerpen aan als de messen nog draaien.
- Gebruik alleen apparatuur die is goedgekeurd door de fabrikant.
- Gebruik het apparaat alleen met de deksel goed gesloten en de vergrendeling erin.
- Het apparaat is voorzien van een veiligheidsfunctie, de blender kan alleen worden ingeschakeld als de kan correct in de motorbasis is geplaatst. Als het apparaat niet kan worden gestart, haalt u de stekker uit het stopcontact en controleert u de verbinding tussen de kan en de motorbasis.

PRODUCT OMSCHRIJVING

- | | |
|-----------------------------|--|
| 1. Kopje | 7. Snelheidsroulette |
| 2. Deksel | 8. Ice crush: Knop voor het hakken van het ijs |
| 3. Glazen kan | 9. Pulse/Clean: Turbo- en reinigingsfunctieknop |
| 4. Mesbasis | 10. Pulse/Clean: Turbo- en reinigingsfunctieknop |
| 5. Motorbasis | 11. Fruit/Smoothie/Shake |
| 6. Snelheidsindicatielampje | 12. Indicatielampjes voor de geselecteerde knop |



1



2



3

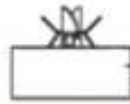

4



5

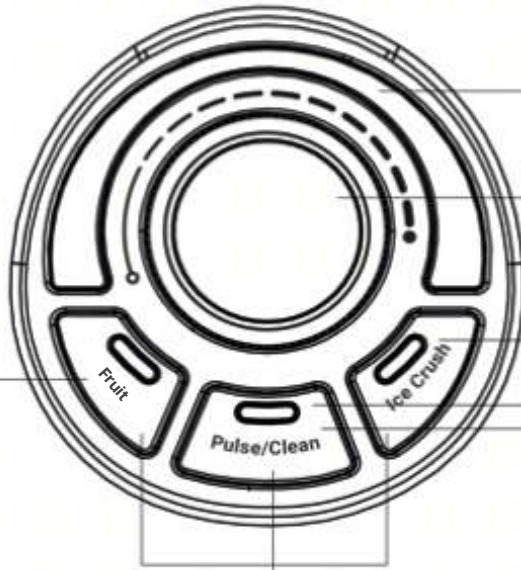

6

7

8

10

9

11

12

EIGENSCHAPPEN

Afmetingen	Ø16,5x43,8cm
Stroom	1500W
Geluidsniveau	80 ± 5 dB
Lengte stroomkabel	1,2 m
Ingangsvermogen (V)	220-240V
Materiaal van de kan	Glas
Veiligheidssysteem	Schakelt uit wanneer de kan wordt verwijderd
Bescherming tegen oververhitting	Ja
Overstroombeveiliging:	Ja
Extra functies	Versnipperen, schoonmaken, mixen, ijs malen
Maximale capaciteit	1.5L
Afneembare kan	Ja
Geschikt voor vaatwassers	Glazen kan en messenset
Stekker	Eurostekker

INSTALLATIE

1. Reinig alle onderdelen van het apparaat (behalve de motorbasis) wanneer u het de eerste keer gebruikt.
2. Zorg ervoor dat het apparaat is uitgeschakeld (in de stand 0) voor de installatie.
3. Plaats de kan en mesjes in elkaar en draai hem totdat je een klik hoort. Zorg ervoor dat de kan is geplaatst om schade te voorkomen.
4. Plaats de deksel op de bovenkant van de kan en druk deze naar beneden.
5. Plaats de kan in het hoofdgedeelte van het apparaat en draai hem totdat hij op zijn plaats klikt.

HOE TE GEBRUIKEN

- Plaats het product op een vlakke ondergrond en zorg ervoor dat het netsnoer is aangesloten op het stopcontact.
- Zorg ervoor dat de mesbasis correct is geplaatst op de motorbasis.
- Steek de stekker in het stopcontact, de machine start nog niet en het snelheids-indicatielampje knippert.
- Het snelheidsindicatielampje moet knipperen.
- Draai de snelheidsknop naar links totdat het licht alleen in het linkergebied verschijnt.



**DIT PRODUCT IS ONTWERPEN OM MET VOEDSEL TE WERKEN.
GEBRUIK HET PRODUCT NIET MET EEN LEGE KAN.**

- Wanneer er voedsel in de kan zit kunt u het product als volgt gebruiken:
- Draai de knop naar de hoogste snelheid. Je kunt de snelheid zien aan het indicatielampje.
- Als u de snelheid wilt verlagen, draait u de knop tegen de klok in en ziet u het licht uitgaan
- Druk op de knop “fruit”, dit is een speciale functie om fruitshakes te maken. Als je deze functie niet wilt gebruiken druk dan nogmaals op de knop .
- Druk op de knop “Pulse/Clean” om te reinigen of de turbofunctie te gebruiken. Deze functie werkt alleen als u op de knop blijft drukken.
- Druk op de knop “Ice Crush” als u ijs wilt malen. Deze functie begint in de hoge snelheid en verlaagt vervolgens de snelheid.
- Het wordt aanbevolen om deze functie in de intermitterende modus te gebruiken om oververhitting van de motor te voorkomen. Als u deze functie wilt deactiveren, drukt u nog een keer op de knop.
- Schakel de stroom uit nadat u klaar bent met het gebruik en maak het apparaat schoon.

PRODUCT INFORMATIE

- De blender stopt automatisch 60 seconden nadat de maximalesnelheid continu wordt gebruikt.
- Gebruik de blender maximaal 3 minuten zonder onderbreking. Gebruik het niet te lang achter elkaar en let op de veiligheid.
- Doe geen etenswaren of vloeistoffen met een hoge temperatuur in de kan. Het warme eten/de vloeistoffen kunnen door de hoge temperatuur de kan doen breken.
- Gebruik de functie "Ice Crush" met korte tussenpozen om het ijs te crushen.
- Wanneer u etenswaren zonder vloeistof toevoegt zoals gedroogde kikkererwten, noten, etc. gebruik dan een houten of plastic spatel om het voedsel dat aan de zijkant blijft plakken naar beneden te duwen wanneer de messen niet meer draaien.



GEBRUIK DE SPATEL NOOIT ALS DE MACHINE AAN STAAT, DIT KAN ZEER GEVAARLIJKE SITUATIES VEROORZAKEN.



ALS U HET PRODUCT MEERDERE MAANDEN NIET GEBRUIKT HEBT, STELLEN WIJ VOOR HET PRODUCT IN SECTIES VAN 1 MINUUT TEGELIJK TE GEBRUIKEN.

REINIGING EN ONDERHOUD

- Zorg ervoor dat u de stekker uit het stopcontact haalt voordat u het product reinigt.
- Maak het product en de onderdelen direct na gebruik schoon.

- De buitenkant van de motorbasis kan worden afgeveegd met een natte doek.
- Reinig de mesbasis tijdig na gebruik.
- Zorg ervoor dat het product schoon en droog is voordat u het opbergt.
- Als het voor een lange tijd niet wordt gebruikt, haal dan de stekker uit het stopcontact en voorkom dat er stof en insecten op het apparaat komen.
- Vul eerst 2/3 van de kan met water (niet heet) en een beetje zeep. Druk vervolgens op de knop "Puls/Clean" gedurende 30 seconden.
- Gooi al het vuile water weg, spoel de kan af met schoon water en laat hem drogen. Als de kan nog niet helemaal schoon is, herhaal dan het proces.
- De basis van de messen kan worden gedemonteerd. Houd de basis van de blender vast. Draai de basis aan de linkerkant van de kan. Bij de montage moet u ervoor zorgen dat alle onderdelen weer goed zijn vastgezet om lekkage te voorkomen.
- Vanwege de waterdichtheid wordt het niet aanbevolen om de basis vaak te demonteren. Verwijder het alleen als het strikt noodzakelijk is.
- Het wordt niet aanbevolen om het mes van de basis te schroeven, omdat dit lekkage kan veroorzaken bij foutief opnieuw monteren. Draai indien nodig de schroef op de basis met de klok mee en verwijder de messen met de afdichting naar boven gericht.
- Maak nu de kan, deksel, het kopje en de messen schoon met heet water en een beetje reinigingsmiddel. Droog grondig voordat u het opnieuw gebruikt. Wees voorzichtig, de messen in de pot zijn erg scherp, probeer ze schoon te maken met een doek om ongelukken te voorkomen.
- Probeer de agressieve schoonmaakmiddelen te vermijden.
- U kunt de afneembare onderdelen in de vaatwasser doen.

PROBLEEM & OPLOSSING

Mocht er tijdens het gebruik van het product iets niet goed werken, dan raden wij je aan onderstaande tabel te lezen. Misschien vindt u een manier om het probleem op te lossen.

Probleem/oorzaak

De machine werkt niet: De machine gaat niet aan vanwege de stekker in het stopcontact.

De machine werkt niet: De kan is niet goed op de motor geplaatst.

Te veel trillingen: Machine staat niet stabiel.

Oplossing

De stekker zit niet in het stopcontact of zit los in het stopcontact. Controleer en steek de stekker stevig in het stopcontact.

Controleer of de kan goed op de motorbasis is geplaatst.

Zet de machine op een vlakke ondergrond.

Probleem/oorzaak

Te veel trillingen: de kan is niet goed op de motorbasis geplaatst.

Messen draaien niet: De connector tussen de kan en de motorbasis zit mogelijk los.

Veel lawaai: Machine staat niet op een vlakke ondergrond.

Oplossing

Zorg ervoor dat de kan goed op de motorbasis is geplaatst.

Controleer en zet de connector stevig vast.

Zet de machine op een vlakke ondergrond.

Kunt u de oplossing niet vinden, neem dan contact op met de klantenservice. Houd er rekening mee dat als u problemen heeft met dit apparaat, het niet zelf uit elkaar haalt. Neem altijd contact op met de serviceafdeling of de aftersaleservice.

MILIEU INFORMATIE



Dit apparaat is gelabeld in overeenstemming met de Europese richtlijn 2012/19/EU voor afgedankte elektrische en elektronische apparatuur (AEEA). Door ervoor te zorgen dat dit apparaat correct wordt weggegooid, helpt u eventuele schade aan het milieu en de menselijke gezondheid te voorkomen, die anders zou kunnen worden veroorzaakt als het op de verkeerde manier zou worden verwijderd.

Het symbool op het product geeft aan dat het niet als normaal huishoudelijk afval mag worden behandeld. Het moet naar een inzamelpunt voor de recycling van elektrische en elektronische goederen worden gebracht.

Dit apparaat vereist gespecialiseerde afvalverwerking. Neem voor meer gedetailleerde informatie over de behandeling en recycling van dit product contact op met uw plaatselijke gemeente, uw afvalverwerkingsbedrijf of de winkel waar u het product hebt gekocht.



De verpakkingsmaterialen zijn recyclebaar. Deze materialen kunnen worden gedeponerd bij een openbaar inzamelpunt voor recycling.



Voor apparaten die batterijen of oplaadbare batterijen bevatten. Deze onderdelen moeten worden verwijderd en in duidelijk gemarkeerde recyclingbakken worden gedeponerd.

**WIJ HELPEN U GRAAG MET
EVENTUELE VRAGEN.**



SALES@MEDIAEVOLUTION.NL

**BEDANKT VOOR HET KIEZEN
VOOR COOK⁺**

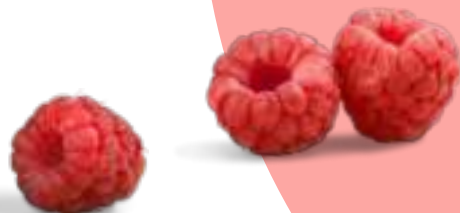

COOK⁺

MANUAL BLENDER



IMPORTANT SAFEGUARDS

READ ALL INSTRUCTIONS CAREFULLY BEFORE USING THE PRODUCT.

When using this appliance, the following safety instructions should always be followed:

- Check whether the voltage you use is consistent with the rated voltage marked on the product.
- Do not immerse the product, power cord or plug into water or other liquid to avoid fire, electric shocks or physical injuries.
- When using this product, adults should watch it.
- Please unplug the socket after using, or before cleaning the product. Before removing the jar, make sure to cut off the power supply.
- If the power cord or plug is damaged, the electrical appliance fails, or the product is damaged due to other reasons, please stop using the product, and contact the customer service of the manufacturer or send the product to the nearest authorized maintenance network for inspection, maintenance, replacement and commissioning.
- If the power cord is damaged, it must be replaced by the manufacturer or authorized agent, or by a qualified technician, so as not to cause harm.
- The product shall be placed on the table or flat place for use, and the power cord shall not be hung on the edge of the table or table.
- Do not use the product at high temperature or near flammable gas and electric furnace.
- Do not open the cup cover and contact the blade before the product stops running.
- The blade is very sharp. Be careful when installing, removing and cleaning to avoid being cut by the blade.
- Do not use accessories that are not recommended or sold by the manufacturer, including cups, blade base , etc., to avoid danger.
- Before the machine is running, please make sure the blades are in the right position, because the appliance does not start working if they are not well installed.
- This appliance is not intended for use by persons (including children) with reduced physical sensory, or mental capabilities, or lack of experience and knowledge, unless they are closely supervised and instructed concerning the use of the appliance by a person responsible for their safety. Close supervision is necessary when any appliance is used by or near children. Children should be supervised to ensure that they do not play with the appliance. Children under the age of 12 are not allowed to clean and maintain the machine to avoid danger.
- This product can not be used outdoors.
- This product is only suitable for household usage and similar usage.
- The product and power cord shall be stored in a safe place to prevent children from pulling the power cord.
- Keep this manual for future reference.
- Incorrect operation and improper handling may cause problems with the appliance and injury to the user.

- The device may only be used for its intended purpose. No liability is assumed for damage resulting from improper use or incorrect handling.
- Do not immerse the device and mains plug in water or other liquids. If water falls on the device, unplug it immediately and have it checked by an expert before using it again. There is danger of death from electric shock!
- Do not attempt to open the housing yourself. Do not insert any objects into the housing.
- Do not use the device with wet hands, on a damp floor or when the environment is humid.
- Do not hold the main plug with wet or damp hands.
- Regularly check the main plug and main adapter for damage. If the power cord or plug is damaged, it must be replaced by the manufacturer or qualified persons to avoid a hazard.
- Do not operate the appliance if the power cord or main plug is damaged or if the unit is dropped or otherwise damaged. In such cases, ask for service.
- Never attempt to repair the unit yourself.
- Do not let the power cord hang over sharp edges and keep it away from hot objects and open flames. Do not pull the cord to get the plug out of the outlet.
- Place the unit on a rigid, flat, heat-resistant surface, not near open flames (such as a gas oven) and keep it out of the reach of children.
- This appliance is not suitable for commercial or outdoor use. For household use only.
- Disconnect the power plug from the outlet when the appliance is not in use and also before cleaning.
- Caution! The appliance is switched on as long as it is connected to the power supply circuit.
- Care must be taken when handling sharp blades, emptying the container and during cleaning.
- Switch off the appliance and disconnect it from the power supply before changing accessories or approaching parts that move during use.
- Turn off the unit before unplugging the power cord.
- Only use the manufacturer's replacement parts.
- Do not remove individual components from the casing.
- When mixing hot liquids or food, excess pressure may build up inside the blender, which could cause the lid to come off and the contents to splatter. Therefore, we recommend that you avoid mixing excessively hot foods and only put very small amounts of hot liquids or foods in the blender.
- Do not use the blender for very hard food products, such as bones, shelled nuts, frozen meats, etc., that could damage the blade or cause the engine to jam.
- Before using the product, ensure you have removed all packaging material.
- Do NOT use metal scourers for cleaning.
- To reduce risk of injury, never place the blades in the motor unit without the jar being securely fastened.
- When removing the blender from the motor unit, wait until the blades have completely stopped moving.
- Always operate the blender with the cover in place.

 **TURN THE UNIT OFF BEFORE CLEANING TO AVOID DANGEROUS SITUATIONS.**

- When the plug or power cord is damaged, do not use the unit, even to disassemble it yourself, you must inform the after-sales service center to operate it.
- The blades are very sharp. There is a danger of injury. While the blades are rotating, never touch the jar from the inside and never put objects inside.
- Only use equipment approved by the manufacturer.
- Only use the unit with the lid tightly closed and the latch inserted.
- The unit is equipped with a safety function, it can only be switched on if the jar is correctly placed in the motor base. If the unit cannot be started, pull the power cord and check the connection between the jar and the motor base.

PRODUCT DESCRIPTION

- | | |
|--------------------------|---|
| 1. Cup | 7. Speed roulette |
| 2. Lid | 8. Ice crush: Button for chopping the ice |
| 3. Glass jar | 9. Pulse/Clean: Turbo and cleaning function button |
| 4. Blade base | 10. Pulse/Clean: Turbo and cleaning function button |
| 5. Body | 11. Fruit/Smoothie/Shake |
| 6. Speed indicator light | 12. Indicator lights for the selected button |

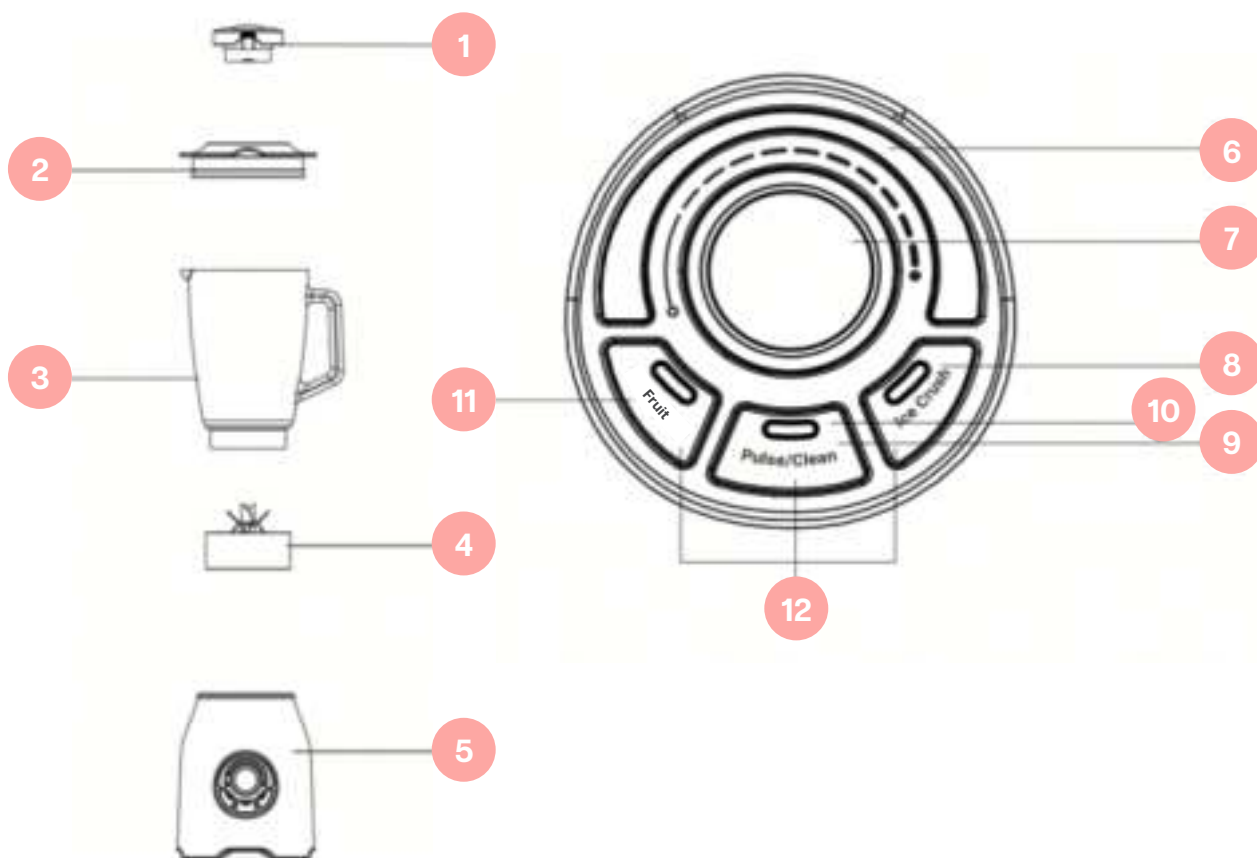

CHARACTERISTICS

Dimension	Ø16,5x43,8cm
Power	1500W
Noise level	80±5 dB
Power cable length	1.2m
Input Power (V)	220-240V
Jar material	Glass
Safety system	Switches off when jar is removed
overheat protection	Yes
Over current protection	Yes
Extra functions	Shredding, cleaning, mixing, ice crusher
Maximum capacity	1.5L
Detachable jar	Yes
Suitable for dishwashers	Glass jar and blade base
Plug	Europlug

INSTALLATION

1. Clean all the parts of the appliance (except the main body of it) when you use it the first time.
2. Make sure that the appliance is turned off (In the position 0) before the installation.
3. Put the jar in the blade base and twist it until you hear a click. Please make sure that the jar is in place to avoid any damage.
4. Put the lid on the top of the jar and push it down.
5. Insert the jar into the main body of the appliance and turn it until it clicks into place.

HOW TO USE IT

- Please place the product on a flat surface and make sure that the power cord is plugged into the power socket.
- Ensure that the blade base is installed and placed on the motor base correctly.
- Plug in the power cord, the machine does not start, and the speed indicator light is twinkling.
- The speed indicator light should flicker.
- Turn the speed button to the left until the light only appears in the left area.



**THIS PRODUCT IS DESIGNED TO WORK WITH FOOD INSIDE.
DO NOT USE THE PRODUCT WITH AN EMPTY JAR.**

- Once you have added the food to the jar, you can use the product as followed:
- Turn the button to the highest speed. You can see the speed by the indicator light.
- If you want to reduce the speed turn the button counter clockwise and you would see the light turn if off.
- Press the button “fruit”, this is a special function to make fruit shakes. If you do not want to use it press the button again.
- Press the button “Pulse/Clean” to clean or use the turbo fuction. This function only works if you keep pressing the button.
- Press the button “Ice Crush” if you want to grind ice. This function starts in the high power and then decreases the power.
- It is recommended to use this function in intermittent mode in order to prevent the motor from overheating motor. If you wish to deactivate this function, press the button again.
- Turn the power off after you finish using it and clean the appliance.

PRODUCT INFORMATION

- The blender will automatically stop working 60 seconds after when the maximum speed is used continuously.
- The speed of the machine’s motor is fast, and single continuous use should not exceed 3 minutes. Do not use it for a long time in a row and pay attention to safety.
- Please do not put food or liquids with a high temperature in the jar. The hot food or liquids may cause the jar to break due to the high temperature.
- To crush the ice use the “Ice Crush” function in short intervals of time.
- When there is no liquid in the jar and you add food such as dried chickpeas, nuts, etc.. Use a wooden or plastic spatula to push the products that remain stuck to the walls of the jar when the blades have stopped rotating.



NEVER USE THE SPATULA WHEN THE MACHINE IS ON, THIS CAN CAUSE VERY DANGEROUS SITUATIONS.



IF YOU HAVEN'T USED THE PRODUCT IN SEVERAL MONTHS, WE SUGGEST TO USE THE PRODUCT IN SECTIONS OF 1 MINUTE AT A TIME.

CLEANING AND MAINTENANCE

- Be sure to unplug the power plug before cleaning the product.
- Clean the product and parts immediately after use.

- The outside of the motor base can be wiped with a wet cloth.
- Please clean the blade base in time after use.
- Before storing the product, make sure it is clean and dry.
- If it is not used for a long time, please unplug the power plug from the socket and pay attention to dust and insects as protection of the body.
- Firstly fill 2/3 of the jar with water (not hot) and a little bit of soap. Then press the button "Pulse/Clean" for 30 seconds.
- Throw out all the dirty water then rinse the jar with clean water and let it dry. If is not clean repeat the process.
- The base of the blades can be disassembled. Hold the body of the blender. Twist the base to the left the jar. And to reassemble the base make sure to secure all the parts well to avoid leaks.
- It is not recommended to disassemble the base frequently due to watertightness problems. Only remove it when it's strictly necessary.
- It is not recommended to unscrew the blade from its base, as this may cause leaks if it is not fitted correctly afterwards. If necessary, turn the screw on the base counter clockwise and remove the blades with the seal facing upwards.
- Now clean the jar, lid, seal, base and blades with hot water and a little cleaning agent. Dry thoroughly before using it again. Be careful, the blades inside the jar are very sharp, try cleaning them with a cloth to avoid accidents.
- Please try to avoid the aggressive cleaning materials.
- You can put the detachable parts in the dishwasher.

TROUBLE-SHOOTING

If during the use of the product something does not work properly, we recommend that you read the table below. You may find a way to solve the problem.

Problem/cause

The machine does not work: The machine doesn't turn on due to the plug in the socket.

The machine does not work: The jar is not properly placed on the motor.

Over vibration: Machine does not stand stable.

Solution

The plug is not in the socket or is loose in socket. Check and plug the power cord in socket firmly.

Check if the jar is placed properly on the motor base.

Put the machine on a flat surface.

Problem/cause

Over vibration: The jar is not properly placed on the motor base.

Blades do not rotate: Connector between the cup and motor base might be loose.

Loud noise: Machine is not placed on a flat surface.

Solution

Make sure the jar is placed properly on the motor base.

Check and secure the connector tightly.

Put the machine on a flat surface.

If you can not find the solution, please contact the customer service. Please note that if you have any problems with this device, do not disassemble it yourself. Always contact the service department or the after-sales service department.

ENVIRONMENTAL INFORMATION



This appliance is labelled in compliance with European directive 2012/19/EU for Waste Electrical and Electronic Equipment (WEEE). By ensuring that this appliance is disposed of correctly, you will help prevent any possible damage to the environment and to human health, which might otherwise be caused if it were disposed in the wrong way.

The symbol on the product indicates that it may not be treated as normal household waste. It should be taken to a collection point for the recycling of electrical and electronic goods.

This appliance requires specialist waste disposal. For more detailed information about treatment, recovery and recycling of this product, please contact your local city office, your household waste disposal service or the shop where you purchased the product.



The packaging materials are recyclable. These materials can be deposited in a public collection point for recycling.



For devices containing batteries or rechargeable batteries, these parts must be removed and disposed in clearly marked recycling bins.

**WE ARE GLAD TO HELP YOU
WITH ANY QUESTIONS.**



SALES@MEDIAEVOLUTION.NL

**THANK YOU FOR CHOOSING
COOK^E**

