

waterpik®

Waterpik® Water Flosser Model WP-650/655/660/ 670/672/674/676

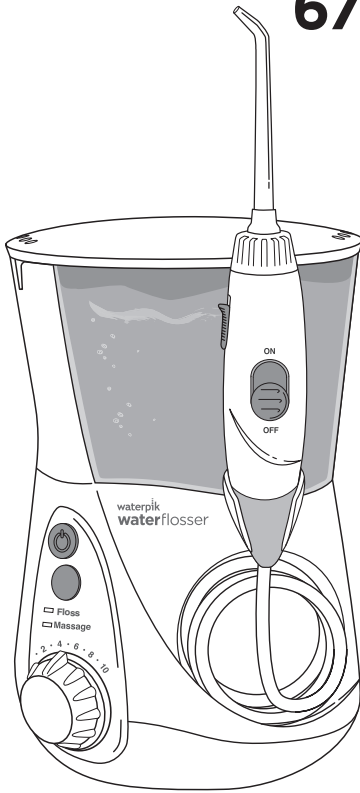

Munddusche Waterpik®
Modells
WP-650/655/660/
670/672/674/676

Hydropulseur Waterpik®
Modèles
WP-650/655/660/
670/672/674/676

Idropulsore Waterpik®
Modelli
WP-650/655/660/
670/672/674/676

Waterpik® Water Flosser
Models
WP-650/655/660/
670/672/674/676

.....
www.waterpik.com

samcooperdesign

DO NOT PRINT

DATE: 06.11.14
CLIENT: WATERPIK

FILENAME: 20018869-FAA_WP_660E1_IM_revs_rdf.indd
DESCRIPTION: WP-660E1 Instruction Manual
LANGUAGES: 5 (Eng/Ger/Fr/Ital/Dutch)
FILE TYPE: Adobe InDesign CC
SCD JOB# / PREPARED BY: 14WPOH2752 / JM
CLIENT ROUND: Rd_F

SCALE: 100%
UPC: N/A
SIZE: 10" x 7" flat, 5" x 7" folded
FORM NUMBER: 20018869-F AA
INK: Process Black
NOTES:

TABLE OF CONTENTS

Important Safeguards	3
Product Description	5
Getting Started	6
Cleaning and Troubleshooting Your Waterpik® Water Flosser	9
Limited Two-Year Warranty	10

IMPORTANT SAFEGUARDS

When using electrical products, especially when children are present, basic safety precautions should always be followed, including the following:

READ ALL INSTRUCTIONS BEFORE USING.

DANGER:

To reduce the risk of electrocution:

- Always unplug product after using.
- Do not handle plug with wet hands.
- Do not place in or drop into water or other liquid.
- Do not use while bathing.
- Do not place or store product where it can fall or be pulled into a tub or sink.
- Do not reach for a product that has fallen into water. Unplug immediately.
- Check the power supply cord for damage before the first use and during the life of the product.

WARNING:

To reduce the risk of burns, electrocution, fire, or injury to persons:

- Do not plug this device into a voltage system that is different from the voltage system specified on the device or charger.
- Do not use this product if it has a damaged cord or plug, if it is not working properly, if it has been dropped or damaged, or dropped into water. Contact Waterpik International, Inc. or your local distributor which can be found at www.waterpik.com/intl.
- Do not direct water under the tongue, into the ear, nose or other delicate areas. This product is capable of producing pressures that may cause serious damage in these areas.
- Use this product only as indicated in these instructions or as recommended by your dental professional.
- Only use tips and accessories recommended by Water Pik, Inc.
- Do not drop or insert any foreign object into any opening or hose.
- Keep electrical cord away from heated surfaces.



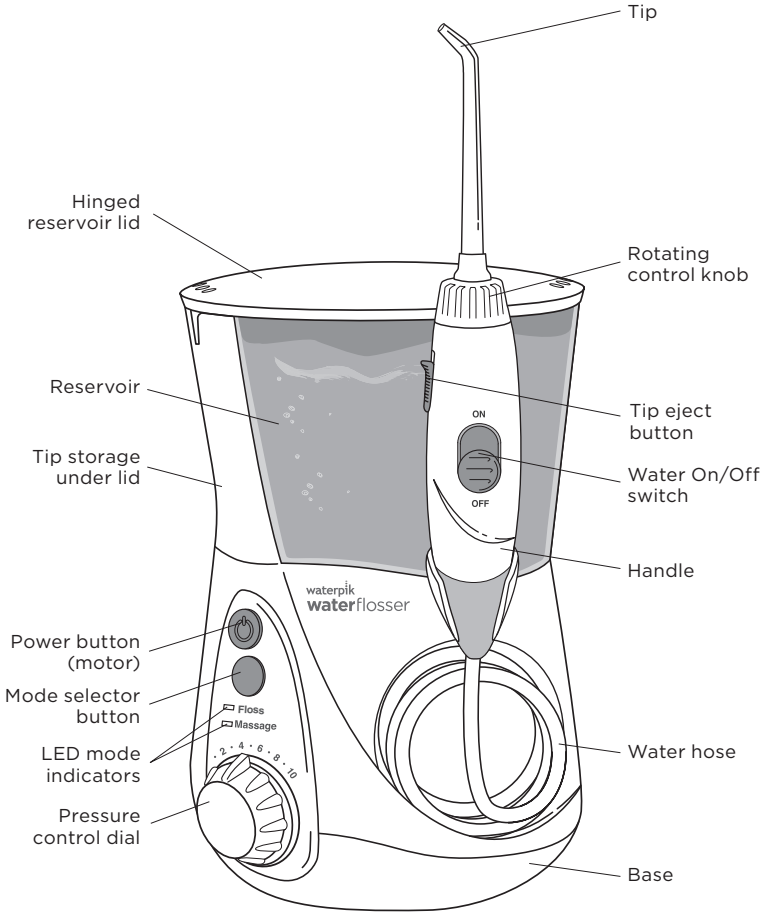

- Do not use outdoors or operate where aerosol (spray) products are being used or where oxygen is being administered.
- Do not use iodine or water insoluble concentrated essential oils in this product. Use of these can reduce product performance and will shorten the life of the product.
- Remove any oral jewelry prior to use of this product.
- Do not use if you have an open wound on your tongue or in your mouth.
- If your physician or cardiologist has advised you to receive antibiotic premedication before dental procedures, you should consult your dentist before using this instrument or any other oral hygiene aid.
- If the Pik Pocket® tip (not included in all models) separates from the shaft for any reason, discard tip and shaft and replace with new Pik Pocket® tip (PP-100E).
- Do not use this product for more than 5 minutes in each two-hour period.
- Unit will shut off automatically after 5 minutes of continuous usage.
- Closely instruct and supervise children 8 years and above and individuals with special needs in the proper use of this product.
- Children should be supervised to ensure that they do not play with the appliance.
- There are no consumer serviceable parts in this appliance and it does not require maintenance.
- Fill reservoir with water or other dental professional recommended solution only.

SAVE THESE INSTRUCTIONS

PRODUCT DESCRIPTION



GETTING STARTED

Replace Every 3 Months	
Orthodontic Tip 	BEST FOR <input checked="" type="checkbox"/> Braces <input checked="" type="checkbox"/> General Use
Pik Pocket® Tip 	BEST FOR <input checked="" type="checkbox"/> Periodontal Pockets <input checked="" type="checkbox"/> Furcations
Plaque Seeker® Tip 	BEST FOR <input checked="" type="checkbox"/> Implants <input checked="" type="checkbox"/> Bridges <input checked="" type="checkbox"/> Crowns <input checked="" type="checkbox"/> General Use
Toothbrush Tip 	BEST FOR <input checked="" type="checkbox"/> General Use

Replace Every 6 Months	
Classic Jet Tip 	BEST FOR <input checked="" type="checkbox"/> General Use
Tongue Cleaner 	BEST FOR <input checked="" type="checkbox"/> Fresher Breath

Replacement tips/attachments may be purchased from your local distributor, which can be found at www.waterpik.com/intl.

NOTE: All tips not included in all models.

Powering the Unit

Plug the cord into an electrical outlet. If the outlet is controlled by a wall switch, be sure it is turned on.

Prepare the Reservoir

Remove the reservoir and fill with lukewarm water. Replace the reservoir onto the base. There should be no gap between the reservoir and the base.

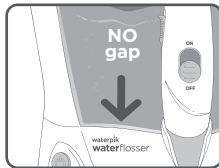
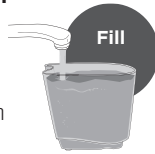

Select and Insert Tip

Caution: Do not slide tip eject button while unit is running.

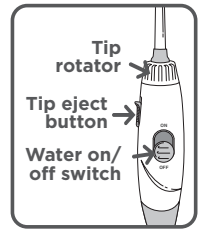
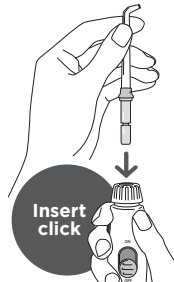

Prime Unit (First Time Use Only)

Prior to Very First Use of Unit: Set pressure control dial to **highest position**, point the tip

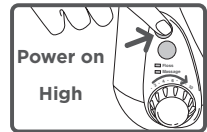

into sink. Turn power on. Slide water switch **ON** until water flows from the tip with substantial force. Turn power **OFF**.

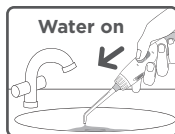

Adjust Pressure and Mode Selection

For first time users, adjust pressure control to **lowest position**. Gradually increase pressure to your liking. Press the mode button once and one LED will display current mode. Press mode button again to change modes. Floss Mode is suggested for first time use.

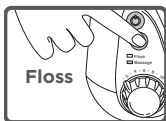
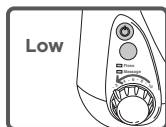

Using Your Waterpik® Waterflosser

Always place tip in mouth before turning water ON. With water switch on handle in **OFF**

position, turn power on. Lean over sink and close lips enough to prevent splashing, while still allowing water to flow from mouth into the sink. **Turn water switch ON. When finished, turn water switch and power OFF.**

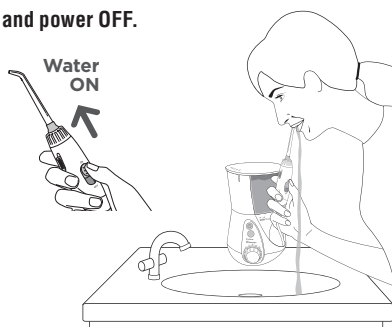

During use, you can stop water flow by sliding water switch on handle to the OFF position.

NOTE: Motor will continue to run.



Technique Tips for Best Results

Aim the water stream just above the gumline at a 90 degree angle.



Starting with the back teeth, follow the gumline and pause briefly between teeth. Continue until all areas around and between teeth have been cleaned.

One-Minute Timer/30-second Pacer (Floss Mode Only)

The Water Flosser will create a short pause at 30-seconds, to remind you to move to the other arch of your mouth and another short pause at 1-minute to signal you have reached the recommended cleaning time. The unit will continue to run without pauses until the unit is turned off. Depending on the pressure setting, some water will remain in the reservoir after 1-minute. Timer may be deactivated if desired. Steps to deactivate:

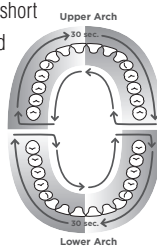

1. While unit is off, press the mode button once to wake the unit up. One of the LEDs should light up.
2. Press and hold the mode button for approximately 3-seconds until the **Massage Mode** light blinks. The timer is now deactivated.

If you wish to reactivate the timer:

1. While unit is off, press the mode button once to wake the unit up. One of the LEDs should light up.
2. Press and hold the mode button for approximately 3-seconds until the **Floss Mode** light blinks. The timer is now activated.

Or unplug unit to reset to factory settings.

Hydro-Pulse Massage Mode

Hydro-Pulse Massage offers a unique water pulsation pattern

designed to enhance gum stimulation. For best results, use the Floss Mode as instructed. After using Floss Mode for 1-minute, switch the unit to Massage Mode, adjust pressure as desired, and aim the water stream at your gums and massage throughout your mouth.

To determine in which mode the unit is set while it is off simply press mode button and the LED light will indicate current mode. To change mode, press mode button again. You may also press the mode button while unit is on to change mode during use.

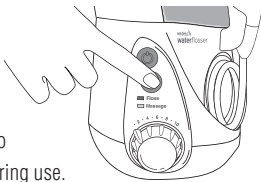

When Finished

Turn the power OFF. Empty any liquid left in the reservoir.

NOTE: If you used mouthwash or other solution in the water, see "Using Mouthwash or Other Solutions" section.

TIP USAGE

Pik Pocket® Tip

The Pik Pocket® tip is specifically designed to deliver water or anti-bacterial solutions deep into periodontal pockets.

To use the Pik Pocket® tip, **set the unit to the lowest pressure setting.** Turn

the water switch OFF on the handle. Place the soft tip against a tooth at a 45-degree angle and gently place the tip under the gumline, into the pocket. Turn on power on base and water switch on handle ON.



Tongue Cleaner Tip

Turn the water switch OFF on the handle. Set to lowest pressure setting, place tip in the center/middle of your tongue about half way back. Turn on power on base and water switch on handle ON.

Pull forward with light pressure. Increase pressure as you prefer.

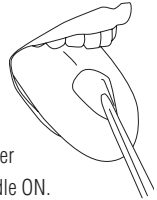

Orthodontic Tip

To use the orthodontic tip, gently glide tip along gumline, pausing briefly to lightly brush area between teeth and all around orthodontic bracket, before proceeding to the next tooth.

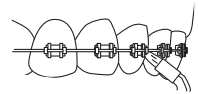

CLEANING AND TROUBLESHOOTING YOUR WATERPIK® WATER FLOSSER

Toothbrush Tip

Place the toothbrush tip in mouth with the brush head



on the tooth at the gumline. The toothbrush tip can be used with or without toothpaste. Using a **light pressure** (bristles should not bend) massage the brush back and forth with very short strokes – much like you would with a manual toothbrush.

Plaque Seeker® Tip

To use the Plaque Seeker® tip, place the tip close to the teeth so that the bristles are gently touching the teeth. Gently glide tip along gumline, pausing briefly between teeth to gently brush and allow the water to flow between the teeth.



Using Mouthwash and Other Solutions

Your Waterpik® Water Flosser can be used to deliver mouthwash and antibacterial solutions. After using any special solution, rinse unit to prevent clogging by partially filling reservoir with warm water and running unit with tip pointed into sink until unit is empty.

Cleaning

Before cleaning, unplug from the electrical outlet. Clean the product when necessary by using a soft cloth and mild non-abrasive cleanser.

The water reservoir is removable for easy cleaning and is top rack dishwasher safe.

Removing Hard Water Deposits

Add 2 tablespoons of white vinegar to a full reservoir of warm water. Set pressure control dial to high and point the handle and tip into sink. Turn power and water switch ON and run until reservoir is empty. Rinse by repeating with a full reservoir of clean warm water.

Leakage

If leaking due to a damaged hose, replacement hoses and handles can be purchased from your local distributor, which can be found at waterpik.com/intl.

Accessory Storage

Accessory tip storage for your two most frequently used tips is under the reservoir lid and can be easily accessed by removing the reservoir.

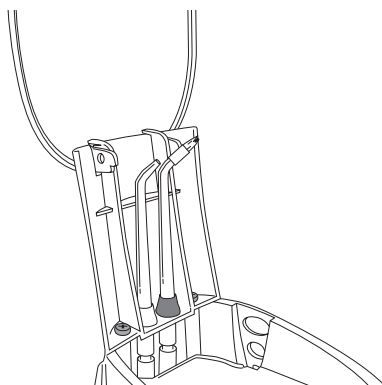

LIMITED TWO-YEAR WARRANTY

Service Maintenance

Waterpik® Water Flossers have no consumer-serviceable electrical items and do not require routine service maintenance. For all your service needs go to www.waterpik.com/intl to find your local distributor. Please do not ship product to Waterpik International, Inc. offices, this will delay service. Some replacement parts and accessories for the Water Flosser are also available from your local distributor which can be found at www.waterpik.com/intl.

Refer to the serial and model numbers in all correspondence. These numbers are located on the back of the handle and bottom of the reservoir respectively.

Still have questions? Go to www.waterpik.com/intl to find your local distributor.

Water Pik, Inc. warrants to the original purchaser/owner of this product that it is free from defects in materials and workmanship for two years from date of purchase. Save your receipt as your proof of purchase date. Water Pik, Inc. reserves the right to request the product to be returned for analysis to confirm the claim falls within our warranty policy. We will replace any part of the product, which in our opinion is defective, provided the product has not been abused, misused, altered or damaged after purchase and was used according to these instructions. Repair or replacement services provided for by the guarantee will be carried out by the local distributor, whose details may be found on [www.waterpik.com/intl]. Upon request of the consumer, a copy of the guarantee complete with the local distributor's information will be provided by email or mail. This limited warranty excludes accessories or consumable parts such as tips, etc. This warranty gives you specific legal rights. You may also have other rights that vary depending on the law in your place of residence. To locate your local distributor, go to www.waterpik.com/intl.

Wichtige Sicherheitshinweise	12
Produktbeschreibung	14
Inbetriebnahme	15
Reinigung und Problemlösung bei Ihrem Waterpik® Water Flosser	18
Begrenzte Garantie von zwei Jahren	19

WICHTIGE SICHERHEITSHINWEISE

Bei der Verwendung von Elektrogeräten müssen, besonders, wenn Kinder in der Nähe sind, die Sicherheitsmaßnahmen immer befolgt werden. Dazu gehören Folgende:

LESEN SIE ALLE HINWEISE VOR INGEBRAUCHNAHME.

GEFAHR:

Zur Vermeidung von Stromschlägen:

- Ziehen Sie nach Gebrauch des Geräts immer den Netzstecker.
- Den Stecker nie mit feuchten Händen anfassen.
- Nicht ins Wasser oder in eine andere Flüssigkeit legen oder fallen lassen.
- Nicht beim Baden benutzen.
- Das Gerät nicht so platzieren oder lagern, dass es in eine Wanne oder eine Spüle fallen oder gezogen werden kann.
- Nicht nach einem Gerät greifen, das ins Wasser gefallen ist. Sofort den Netzstecker ziehen.
- Das Stromkabel bei der ersten Inbetriebnahme des Geräts und in regelmäßigen Abständen auf Beschädigungen untersuchen.

WARNUNG:

Um das Risiko von Verbrennungen, Feuer oder Personenschaden zu reduzieren:



- Stecken Sie dieses Gerät nicht in ein Spannungssystem, das von dem auf dem Gerät oder Ladegerät angegebenen Spannungssystem abweicht.
- Verwenden Sie dieses Gerät nicht, wenn das Kabel oder der Stecker beschädigt sind, wenn es nicht ordnungsgemäß arbeitet, wenn es fallen gelassen oder beschädigt wurde oder wenn es ins Wasser gefallen ist. Wenden Sie sich an Waterpik International, Inc. oder an den Vertriebshändler in Ihrem Land (siehe www.waterpik.com/intl).
- Richten Sie den Wasserstrahl nicht unter die Zunge, ins Ohr, in die Nase oder auf andere empfindliche Bereiche. Dieses Gerät kann Druckwerte erzeugen, die in diesen Bereichen zu schweren Verletzungen führen können.
- Verwenden Sie dieses Gerät nur entsprechend den Angaben in dieser Anleitung oder gemäß den Empfehlungen Ihres Zahnarztes.
- Verwenden Sie nur von Water Pik Inc. empfohlene Aufsätze und Zubehörteile.
- Keine Fremdkörper in eine der Öffnungen des Geräts einstecken oder fallen lassen.
- Das Netzkabel darf nicht mit heißen Oberflächen in Berührung kommen.

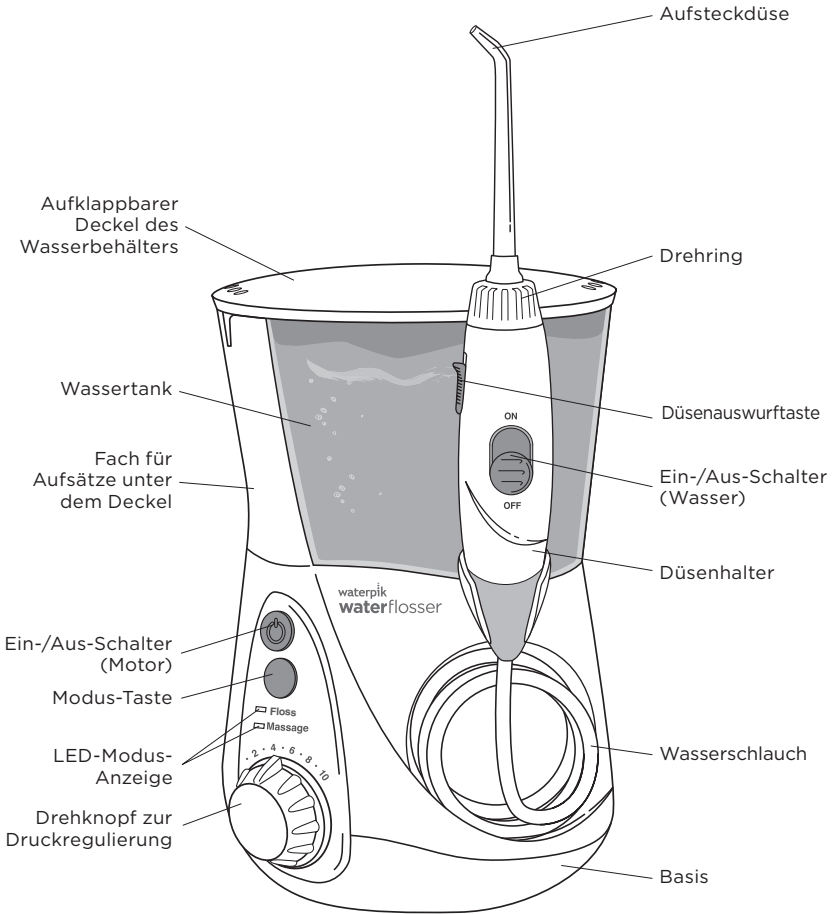

- Verwenden Sie das Produkt nicht im Freien oder wo Aeerosole (Sprays) verwendet werden oder wo mit Sauerstoff gearbeitet wird.
- Verwenden Sie an diesem Produkt kein Jod, Bleichmittel oder konzentrierte, ätherische Öle, die nicht wasserlöslich sind. Die Verwendung dieser Mittel kann die Leistung des Geräts verringern und den Produktlebenszyklus verkürzen.
- Entfernen Sie vor der Benutzung dieses Produkts sämtlichen Mund-Schmuck.
- Nicht bei offenen Wunden an der Zunge oder im Mund verwenden.
- Falls Ihr Arzt oder Kardiologe die Einnahme von Antibiotika vor einer Zahnbehandlung empfohlen hat, sprechen Sie mit Ihrem Zahnarzt, ehe Sie dieses Gerät oder andere Hilfsmittel zur Mundhygiene verwenden.
- Wenn sich die Pik Pocket®-Subgingivaldüse (wird nicht mit allen Modellen geliefert) aus irgendeinem Grund vom Griff löst, werfen Sie die Düse und den Griff weg und ersetzen Sie das Produkt mit einem neuen Pik Pocket®-Subgingivaldüsenaufsatz (PP-100E).
- Verwenden Sie das Gerät innerhalb eines Zeitraums von jeweils zwei Stunden nicht länger als 5 Minuten.
- Das Gerät schaltet sich automatisch aus, wenn es 5 Minuten lang ununterbrochen betrieben wurde.
- Erklären Sie Kindern unter 8 Jahren sowie Personen mit besonderen Bedürfnissen genau die ordnungsgemäße Verwendung dieses Produkts und überwachen Sie sie sorgfältig.
- Bei Kindern empfiehlt sich die Aufsicht durch Erwachsene, um zu verhindern, dass das Gerät als Spielzeug benutzt wird.
- Es befinden sich keine vom Verbraucher austauschbaren Teile im Gerät und Wartungsarbeiten sind nicht erforderlich.
- Füllen Sie den Tank nur mit Wasser oder einer anderen, von Ihrem Zahnarzt empfohlenen Lösung.

BITTE BEWAHREN SIE DIESE ANLEITUNG AUF.

PRODUKTBESCHREIBUNG



Alle 3 Monate auswechseln	
Orthodontic-Düse	IDEAL FÜR
	<input checked="" type="checkbox"/> Zahnspangen <input checked="" type="checkbox"/> Genereller Einsatz
Pik Pocket® Subgingivaldüse	IDEAL FÜR
	<input checked="" type="checkbox"/> Zahnfleischtaschen <input checked="" type="checkbox"/> Furkationen
Plaque Seeker® Düse	IDEAL FÜR
	<input checked="" type="checkbox"/> Implantate <input checked="" type="checkbox"/> Brücken <input checked="" type="checkbox"/> Kronen <input checked="" type="checkbox"/> Genereller Einsatz
Zahnbürstenaufsatz	IDEAL FÜR
	<input checked="" type="checkbox"/> Genereller Einsatz

Alle 6 Monate auswechseln	
Düsenaufsätze Classic	IDEAL FÜR
	<input checked="" type="checkbox"/> Genereller Einsatz
Zungenreiniger-Aufsatz	IDEAL FÜR
	<input checked="" type="checkbox"/> Frischeren Atem

Ersatz-Aufsätze/Zubehörteile sind vom Vertriebshändler in Ihrem Land erhältlich (die Anschrift finden Sie unter www.waterpik.com/intl).

HINWEIS: Nicht alle Düsen sind bei allen Modellen enthalten.

Gerät einschalten

Stecken Sie den Netzstecker in eine Steckdose. Falls die Steckdose über einen Wandschalter ein- und ausgeschaltet werden kann, achten Sie darauf, dass sie eingeschaltet ist.

Wassertank vorbereiten

Entfernen Sie den Wassertank und füllen Sie ihn mit lauwarmem Wasser. Setzen Sie den Tank wieder auf die Basis. Zwischen Tank und Basis darf keine Lücke sein.



Düse auswählen und aufstecken

Achtung: Betätigen Sie die Düsenauswurf-taste niemals während des Betriebs.

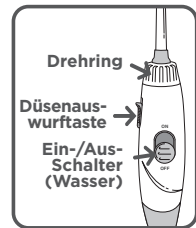
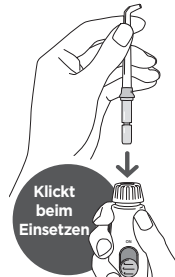

Düsenhalter – Hinweise zum

Erstgebrauch

Vor dem ersten

Gebrauch des Geräts:

Stellen Sie den Drehknopf zur Druckregulierung auf die höchste Einstellung und halten Sie das Gerät

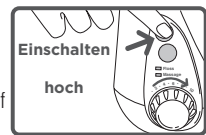

so, dass der Aufsatz in das Waschbecken zeigt. Schieben Sie den Schalter für das Wasser in die Position **EIN**, bis das Wasser mit hohem Druck austritt. Schalten Sie das Gerät **AUS**.



Druck einstellen und Modus auswählen

Wenn Sie das Gerät zum ersten Mal benutzen, stellen Sie den Drehknopf zur Druckregulierung auf die niedrigste Einstellung. Erhöhen Sie den Druck auf eine Ihnen angenehme Einstellung. Drücken Sie ein Mal auf die Modus-Taste. Der ausgewählte Modus wird durch eine LED angezeigt. Durch erneutes Drücken der Taste wird der Modus gewechselt. Für den ersten Gebrauch empfehlen wir den Reinigungsmodus.

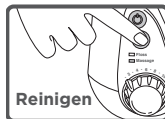
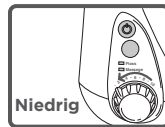

Verwendung der Munddusche Waterpik®

Platzieren Sie die Düse immer in Ihrem Mund, bevor Sie das Wasser EINSchalten. Schalten Sie das Gerät ein, während sich der Wasserschalter in der AUS-Position befindet.

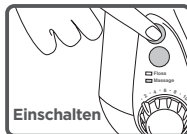

Lehnen Sie sich über das Waschbecken und schließen Sie Ihre Lippen so weit, dass kein Wasser verspritzt werden kann, das Wasser jedoch trotzdem gut aus Ihrem Mund in das Waschbecken fließen kann. Schalten **Sie das Wasser EIN**. **Schalten Sie nach der abgeschlossenen Reinigung sowohl das Wasser als auch das Gerät AUS**.

Während des Betriebs können Sie den Wasserfluss durch Schieben des Ein-/Aus-Schalters für das Wasser in die AUS-Position unterbrechen. **HINWEIS:** Der Motor läuft dabei weiter.

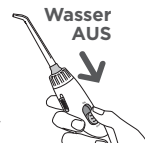

Tipps für optimale Ergebnisse

Richten Sie den Wasserstrahl in einem Winkel von 90 Grad kurz über den Zahnfleischrand. Beginnen Sie mit den Backenzähnen, folgen Sie dem Zahnfleischrand und halten Sie an den Zahnzwischenräumen kurz an. Fahren Sie fort, bis alle Bereiche zwischen und um die Zähne herum sauber sind.



1-Minuten-Timer/30-Sekunden-Puls (nur im Reinigungsmodus)

Die Munddusche pausiert nach 30 Sekunden kurz, um Sie darauf aufmerksam zu machen, zum anderen Kiefer zu wechseln. Eine weitere kurze Pause nach 1 Minute zeigt das Ende der empfohlenen Reinigungsdauer an. Das Gerät läuft dann ununterbrochen weiter, bis es ausgeschaltet wird. In Abhängigkeit von der Druckeinstellung befindet sich nach Ablauf einer

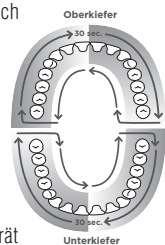

Minute möglicherweise noch etwas Wasser im Tank. Der Timer kann auf Wunsch ausgeschaltet werden. Dies geschieht folgendermaßen:

1. Drücken Sie Modus-Taste ein Mal bei ausgeschaltetem Gerät, um es einzuschalten. Eine der LEDs leuchtet auf.
2. Drücken Sie die Modus-Taste erneut und halten Sie sie circa 3 Sekunden lang gedrückt, bis das Licht **Massage-Modus** blinkt. Jetzt ist der Timer ausgeschaltet.

Wenn Sie den Timer wieder einschalten möchten:

1. Drücken Sie Modus-Taste ein Mal bei ausgeschaltetem Gerät, um es einzuschalten. Eine der LEDs leuchtet auf.
2. Drücken Sie die Modus-Taste erneut und halten Sie sie circa 3 Sekunden lang gedrückt, bis das Licht **Reinigungsmodus** blinkt. Jetzt ist der Timer eingeschaltet.

Durch Ziehen des Steckers werden die Standardeinstellungen wieder eingestellt.

Hydro-Pulse-Massage-Modus

Bei der Hydro-Pulse-Massage pulsiert das Wasser in einem einzigartigen Muster, welches das Zahnfleisch anregt und stimuliert. Für optimale Ergebnisse, verwenden Sie den Reinigungsmodus wie beschrieben. Schalten Sie nach der einminütigen Reinigung in den Massage-Modus um und stellen Sie den gewünschten Druck ein. Richten Sie den Wasserstrahl auf Ihr Zahnfleisch und massieren Sie es im gesamten Mund.

Um festzustellen, in welchem Modus sich das ausgeschaltete Gerät befindet, drücken Sie einfach die Modus-Taste. Die LED zeigt dann den aktiven Modus an. Wenn Sie den Modus ändern möchten, drücken Sie die Modus-Taste nochmals. Sie können die Taste auch bei eingeschaltetem Gerät drücken, um den Modus während des Betriebs zu ändern.

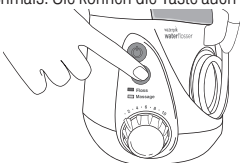

Nach der Benutzung

Schalten Sie das Gerät AUS. Leeren Sie den Tank aus.

HINWEIS: Wenn Sie Mundspülung oder eine andere Lösung im Wasser verwendet haben, lesen Sie bitte den Abschnitt „Mundwasser und andere Lösungen“.

GEBRAUCH DER AUFSÄTZE

Pik Pocket® Subgingivaldüse

Die Pik Pocket® Subgingivaldüse wurde speziell für die Verabreichung von Wasser oder antibakteriellen Lösungen tief in die Zahnfleischtaschen entwickelt.

Stellen Sie zur Verwendung der Pik Pocket®

Düse die **niedrigste Druckeinstellung am Gerät ein**. Schalten Sie

den Wasserschalter am Griff AUS. Platzieren Sie die weiche Düse im Winkel von 45 Grad an einem Zahn und führen Sie die Spitze vorsichtig unter den Zahnfleischrand in die Zahnfleischtasche ein. Schalten Sie das Gerät an der Basis und am Wasserschalter EIN.



Zungenreiniger-Aufsatz

Schalten Sie den Wasserschalter am Griff AUS. Stellen Sie den Wasserdruck auf die niedrigste Einstellung, platzieren Sie den Aufsatz in der Mitte Ihrer Zunge. Schalten Sie das Gerät an der Basis und den Wasserschalter am Griff EIN. Ziehen Sie mit leichtem Druck nach vorne. Erhöhen Sie den Druck, falls gewünscht.

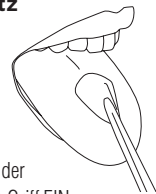

Orthodontic-Düse

Gleiten Sie mit der Orthodontic-Düse sanft am Zahnfleischrand

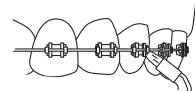

REINIGUNG UND PROBLEMLÖSUNG BEI IHREM WATERPIK® WATER FLOSSER

entlang, pausieren Sie kurz, um den Bereich zwischen den Zähnen und um die Zahnspange herum leicht zu reinigen, bevor Sie mit dem nächsten Zahn fortfahren.

Zahnbürstenaufsatz

Die Aufsteckbürste so in den Mund einführen, dass der Bürstenkopf am Zahnfleischrand und Zahn anliegt. Sie können die Aufsteckbürste mit oder ohne Zahnpasta benutzen. Lassen Sie die Bürste mit leichtem Druck (die Borsten dürfen sich nicht biegen) und sehr kurzen Bewegungen hin und her schwingen - ähnlich wie bei einer herkömmlichen Handzahnbürste.



Plaque Seeker®-Düse

Um den Düsenaufsatz Plaque Seeker® zu benutzen, platzieren Sie die Düse nahe an den Zähnen, damit die Bürsten sanft Ihre Zähne berühren. Bewegen Sie die Düse vorsichtig am Zahnfleisch entlang und halten Sie bei den Zahnzwischenräumen kurz an, um sanft zu bürsten und dem Wasser zu gestatten, zwischen die Zähne zu fließen.



Mundwasser und andere Lösungen

Ihre Waterpik®-Munddusche kann auch zur Anwendung von Mundwasser und antibakteriellen Lösungen genutzt werden. Nach Benutzung eines Mittels, spülen Sie das Gerät durch, um Verstopfungen zu vermeiden, indem Sie den Wasserbehälter teilweise mit warmem Wasser füllen, die Düse ins Waschbecken halten und das Gerät laufen lassen bis der Wasserbehälter leer ist.

Reinigung

Schalten Sie das Gerät vor der Reinigung aus und ziehen Sie den elektrischen Stecker

heraus. Säubern Sie das Gerät nach Bedarf mit einem weichen Lappen und einem milden, nichtscheuernden Reinigungsmittel.

Der Wasserbehälter ist für einfache Reinigung abnehmbar und kann im oberen Fach der Geschirrspülmaschine gereinigt werden.

Entfernung von durch hartes Wasser verursachte Ablagerungen

Geben Sie 2 Esslöffel Essig in einen vollen Behälter mit warmem Wasser. Setzen Sie den Druckregler auf hoch, richten Sie den Griff und die Düse ins Spülbecken. Schalten Sie das Gerät und das Wasser EIN und lassen Sie den Tank leerlaufen. Wiederholen Sie die Spülung mit einem vollen Behälter mit warmem, sauberem Wasser.

Leckage

Tritt Wasser aufgrund eines beschädigten Schlauches aus, können Ersatzschläuche sowie Griffe bei Ihrem lokalen Vertriebs Händler erworben werden (die Anschrift finden Sie unter waterpik.com/intl).

Aufbewahrung von Zubehör

Die beiden am häufigsten verwendeten Aufsätze können im Fach unter dem Tankdeckel aufbewahrt und durch Entfernen des Tanks leicht erreicht werden.

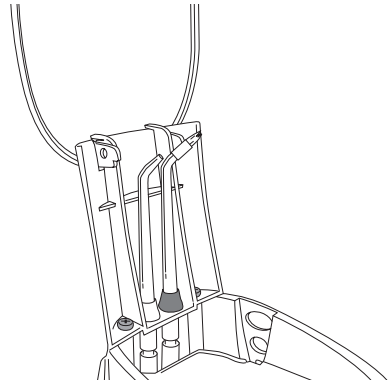

Wartung

Waterpik® Mundduschen enthalten keine vom Verbraucher zu wartenden elektrischen Teile und benötigen keine regelmäßige Wartung. Serviceanfragen richten Sie bitte an den Vertriebshändler in Ihrem Land. Die Anschrift finden Sie unter www.waterpik.com/intl. Bitte senden Sie das Produkt nicht an Niederlassungen von Waterpik International, Inc., da sich dadurch der Service verzögert.

Geben Sie bei jedem Schriftwechsel die Serien- und Modellnummer an. Diese Nummern befinden sich auf der Rückseite des Griffs bzw. auf der Unterseite des Wassertanks.

Weitere Fragen? Den Vertriebshändler in Ihrem Land finden Sie unter www.waterpik.com/intl.

Water Pik, Inc. garantiert dem Originalkäufer/ Besitzer dieses Produkts, dass das Produkt für zwei Jahre ab Kaufdatum frei von Material- und Verarbeitungsfehlern ist. Bitte heben Sie Ihre Quittung/Rechnung als Nachweis des Kaufdatums auf. Water Pik, Inc. behält sich das Recht vor, vom reklamierenden Kunden zu verlangen, das Produkt für die Analyse zurückzusenden, damit wir bestätigen können, dass die angegebenen Mängel durch unsere Garantiebestimmungen gedeckt sind. Wir werden jedes Teil des Produkts ersetzen, das unserer Meinung nach fehlerhaft ist, sofern das Produkt nicht falsch angewendet, missbräuchlich verwendet, verändert, oder nach dem Kauf beschädigt wurde und wenn es entsprechend dieser Anleitung verwendet wurde. Reparatur oder Ersatzleistungen für die Garantie werden von örtlichen Händlern ausgeführt, deren Kontaktdaten auf www.waterpik.com/intl gefunden werden können. Diese Garantie schließt Zubehör oder Verschleißteile, wie Aufsätze, Bürstenköpfe, usw. aus.

Diese Garantie verleiht Ihnen bestimmte gesetzliche Rechte. Je nach den Gesetzen Ihres Wohnorts können Sie auch weitere Rechte haben. Um einen örtlichen Händler zu finden, besuchen Sie www.waterpik.com/intl.

TABLE DES MATIÈRES

Précautions d'emploi	21
Description du produit	23
Première utilisation	24
Nettoyage et dépannage de l'hydropulseur Waterpik®	27
Garantie limitée de deux ans	28

PRÉCAUTIONS IMPORTANTES

Pour l'utilisation de tout produit électrique, particulièrement si des enfants sont présents, il convient de toujours observer certaines précautions fondamentales pour la sécurité, dont les suivantes :

LISEZ TOUTES LES INSTRUCTIONS AVANT L'UTILISATION.

DANGER :

Pour réduire le risque d'électrocution :

- Débranchez toujours l'appareil après son utilisation.
- Ne touchez pas la prise avec les mains mouillées.
- Ne placez pas ou ne laissez pas tomber l'appareil dans de l'eau ou un autre liquide.
- Ne vous servez pas de l'appareil pendant votre bain.
- Ne placez pas ou ne rangez pas le produit en un endroit d'où il pourrait tomber ou être tiré dans une baignoire ou un évier.
- Ne tentez pas de saisir ou atteindre le produit s'il est tombé dans de l'eau. Débranchez-le immédiatement.
- Vérifiez que le cordon d'alimentation n'est pas endommagé avant la première utilisation, puis régulièrement pendant la durée de vie de l'appareil.

AVERTISSEMENT :

Pour minimiser le risque d'électrocution, incendie, brûlure ou blessures aux personnes :

- Ne branchez pas cet appareil dans un système à voltage différent de celui qui est spécifié sur l'appareil ou le chargeur.
- N'utilisez pas ce produit en cas de détérioration du cordon d'alimentation ou de la fiche de branchement, si l'appareil ne fonctionne pas correctement, ou si l'appareil a fait l'objet d'une chute, détérioration ou immersion dans de l'eau. Veuillez contacter Waterpik International, Inc. ou votre distributeur local se trouvant à www.waterpik.com/intl.
- Ne dirigez pas le jet d'eau vers l'envers de la langue, l'intérieur de l'oreille, les narines ou d'autres zones délicates. Cet appareil est capable de produire des pressions qui pourraient provoquer des lésions graves dans ces zones.
- Utilisez l'appareil de la manière indiquée dans le mode d'emploi ou suivez les recommandations de votre dentiste.
- Utilisez seulement les embouts et les accessoires recommandés par Water Pik, Inc.
- N'insérez pas ou ne faites pas tomber d'objet étranger dans les tuyaux et ouvertures.
- Gardez le fil éloigné des surfaces chaudes.





- N'utilisez pas ou ne faites pas fonctionner le produit à l'extérieur, en un endroit où on utilise un flacon d'aérosol ou en un endroit où on administre de l'oxygène.
- L'utilisation d'iode, agent de blanchiment ou huile essentielle insoluble concentrée dégradera la performance du produit et sa longévité; n'utilisez pas de tels ingrédients dans ce produit.
- Retirez tout article de joaillerie buccale avant une utilisation de ce produit.
- N'utilisez pas l'appareil si vous avez une plaie ouverte sur la langue ou dans la bouche.
- Si votre médecin ou votre cardiologue vous a conseillé de prendre des antibiotiques avant les soins dentaires, consultez votre dentiste avant d'utiliser cet appareil ou tout autre instrument de soins d'hygiène bucco-dentaire.
- Si pour une quelconque raison l'embout Pik Pocket® (pas inclus avec tous les modèles) se sépare de la partie tubulaire de l'embout, jetez les deux composants et installez un nouvel embout Pik Pocket® (PP-100E).
- N'utilisez pas cet appareil pendant plus de 5 minutes par période de deux heures.
- L'appareil s'éteint automatiquement au bout de 5 minutes d'utilisation continue.
- Donnez des instructions précises aux enfants de 8 ans et plus et aux individus à besoins spéciaux concernant l'utilisation adéquate de ce produit et supervisez-les.
- Les enfants devraient être supervisés pour s'assurer qu'ils ne jouent pas avec l'appareil.
- Cet appareil ne contient aucun composant remplaçable par l'utilisateur, et ne nécessite pas d'entretien.
- Remplissez le réservoir uniquement avec de l'eau tiède ou une autre solution recommandée par un professionnel des soins dentaires.

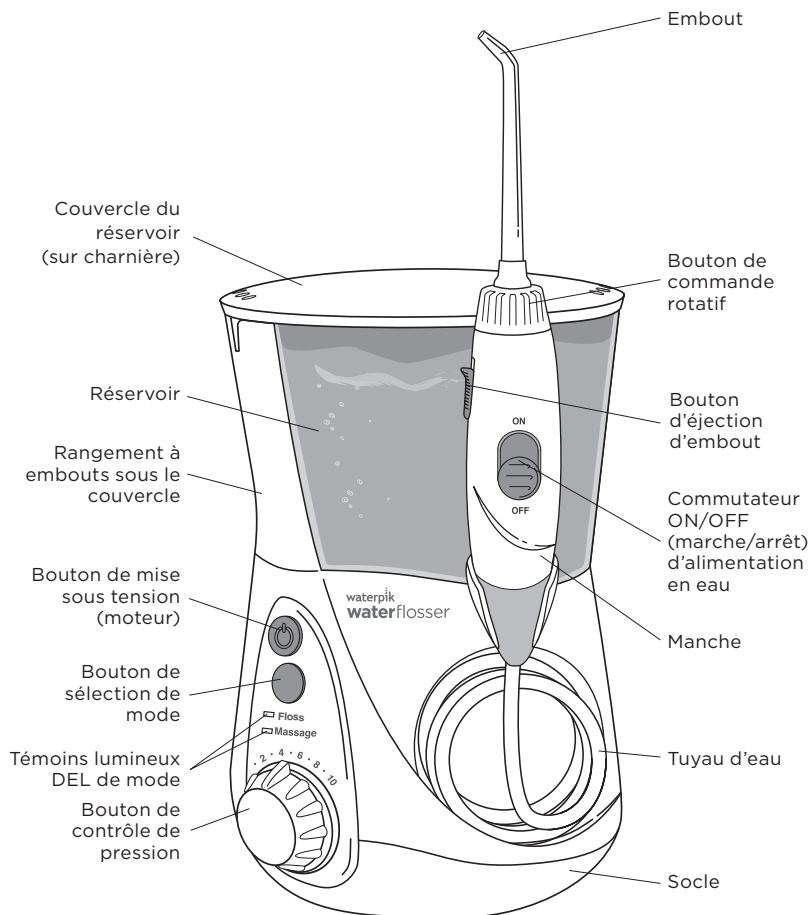

CONSERVEZ CES INSTRUCTIONS.

DESCRIPTION DU PRODUIT



PREMIÈRE UTILISATION

Remplacer tous les 3 mois	
Embout orthodontique	IDÉAL POUR
	<input checked="" type="checkbox"/> Appareils orthodontiques <input checked="" type="checkbox"/> Utilisation générale
Embout Pik Pocket®	IDÉAL POUR
	<input checked="" type="checkbox"/> Poches parodontales <input checked="" type="checkbox"/> Furcations
Embout Plaque Seeker®	IDÉAL POUR
	<input checked="" type="checkbox"/> Implants <input checked="" type="checkbox"/> Ponts dentaires <input checked="" type="checkbox"/> Couronnes dentaires <input checked="" type="checkbox"/> Utilisation générale
Embout brosse à dents	IDÉAL POUR
	<input checked="" type="checkbox"/> Utilisation générale

Remplacer tous les 6 mois	
Embout de jet classique	IDÉAL POUR
	<input checked="" type="checkbox"/> Utilisation générale
Embout gratte-langue	IDÉAL POUR
	<input checked="" type="checkbox"/> Haleine fraîche

Des embouts de remplacement peuvent être achetés chez votre distributeur local se trouvant à www.waterpik.com/intl.

REMARQUE : tous les embouts ne sont pas compris avec tous les modèles.

Mise sous tension de l'appareil

Branchez le cordon d'alimentation sur une prise murale classique. Si la prise est commandée par un interrupteur, mettez-la sous tension.

Préparation du réservoir

Retirez le réservoir et remplissez-le d'eau tiède. Remettez le réservoir en place sur son socle. Il ne doit y avoir aucun écart entre le réservoir et le socle.



Sélection et insertion de l'embout

Attention : Ne manœuvrez pas le bouton d'éjection d'embout lorsque l'appareil est en marche.

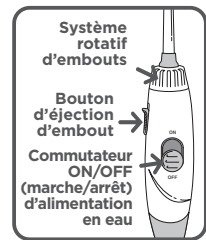
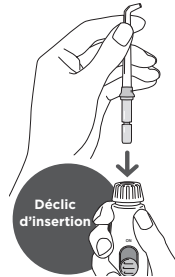

Préparation de l'appareil (première utilisation uniquement)

Avant la première utilisation du produit : Réglez le bouton de contrôle de pression sur la position la plus élevée, et dirigez l'embout vers le

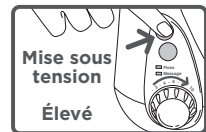

lavabo. Mettez l'appareil sous tension. Réglez le commutateur d'alimentation en eau sur la position **ON** (marche) jusqu'à ce que l'eau coule par l'embout avec une force substantielle. **ÉTEIGNEZ** l'appareil.



Réglage de la pression et sélection du mode

Pour la première utilisation, réglez le bouton de contrôle de pression sur la **position la plus basse**. Augmentez la pression petit à petit selon vos préférences. Appuyez une fois sur le bouton de sélection du mode et un témoin lumineux DEL s'allume, indiquant le mode actuel. Appuyez une seconde fois sur le bouton de sélection pour changer de mode. Le mode Floss (soie dentaire) est recommandé pour une première utilisation.

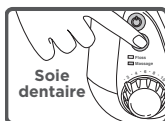
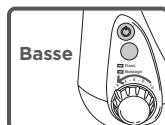

Comment utiliser votre hydropulseur Waterpik®

Toujours placer l'embout dans la bouche avant de régler le commutateur d'alimentation en eau sur la position ON (marche).

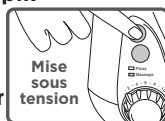

Mettez l'appareil sous tension avec le commutateur d'alimentation en eau sur la position **OFF** (arrêt). Penchez-vous au-dessus du lavabo et gardez vos lèvres suffisamment fermées pour

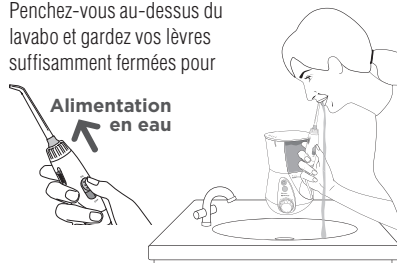

empêcher les éclaboussures, tout en laissant l'eau s'écouler de votre bouche dans le lavabo. **Réglez le commutateur d'alimentation en eau sur la position ON (marche). Une fois terminé, réglez le commutateur d'alimentation en eau sur la position OFF (arrêt) et éteignez l'appareil.**

Durant l'utilisation, vous pouvez arrêter l'écoulement de l'eau en faisant glisser le commutateur d'alimentation en eau sur la poignée en position **OFF** (arrêt).

REMARQUE : Le moteur continue à fonctionner.



Astuces techniques pour des résultats optimaux

Dirigez le jet d'eau juste au-dessus de la ligne gingivale à un angle de 90 degrés. En



commençant par les dents du fond, faites glisser l'embout le long de la ligne gingivale et faites de courtes pauses entre les dents. Poursuivez jusqu'à ce que toutes les zones alentour et entre les dents aient été nettoyées.

Minuterie (1 minute)/Minuteur 30 secondes (mode Floss [soie dentaire] uniquement)

L'hydropulseur fait une courte pause de 30 secondes pour vous indiquer que vous devez passer à l'arcade suivante dans la bouche. Une autre pause au bout d'une minute vous indique que vous avez atteint le temps de nettoyage recommandé. L'appareil continue de fonctionner sans marquer de pause jusqu'à ce que vous l'éteigniez. Selon le réglage de pression, il est possible qu'il reste de l'eau dans le réservoir après 1 minute. Il est possible de désactiver la minuterie. Étapes à

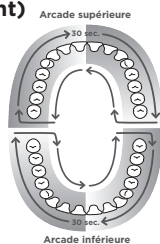

suivre pour la désactiver :

1. Lorsque l'appareil est à l'arrêt, appuyez une fois sur le bouton de sélection du mode pour réactiver l'appareil. Une des DEL s'allume.
2. Appuyez sur le bouton de sélection du mode pendant environ 3 secondes, jusqu'à ce que le témoin lumineux du **mode Massage** clignote. La minuterie est désormais désactivée.

Pour réactiver la minuterie :

1. Lorsque l'appareil est à l'arrêt, appuyez une fois sur le bouton de sélection du mode pour réactiver l'appareil. Une des DEL s'allume.
2. Appuyez sur le bouton de sélection du mode pendant environ 3 secondes, jusqu'à ce que le témoin lumineux du mode **Floss (soie dentaire)** clignote. La minuterie est désormais activée.

On peut aussi débrancher l'appareil pour rétablir le paramétrage usine.

Mode Massage hydro-pulsage

Le Massage hydro-pulsage offre un mode de pulvérisation pulsée conçu pour renforcer la stimulation des gencives. Pour des résultats optimaux, utilisez le mode Floss (soie dentaire) tel qu'indiqué. Après avoir utilisé le mode Floss (soie dentaire) pendant 1 minute, faites passer l'appareil au mode Massage, ajustez la pression comme désiré, orientez le jet d'eau vers les gencives et massez l'intérieur de la bouche avec l'appareil.

Pour savoir sur quel mode l'appareil est réglé (lorsqu'il est éteint), appuyez simplement sur le bouton de sélection du mode et le témoin lumineux DEL indiquera le mode sur lequel l'appareil se trouve. Pour changer de mode, appuyez de nouveau sur le bouton de sélection du mode. Vous pouvez également appuyer sur le bouton de sélection du mode lorsque l'appareil est en marche pour changer de mode durant l'utilisation.

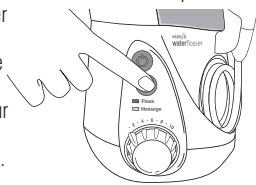

Une fois terminé

Éteignez l'appareil. Videz tout le liquide restant dans le réservoir.

REMARQUE : Si vous avez utilisé un bain de bouche ou une autre solution dans l'eau, consultez la section « Utilisation de bains de bouche et autres solutions ».

UTILISATION DES EMBOUTS

Embout Pik Pocket®

L'embout Pik Pocket® est spécialement conçu pour diriger l'eau ou les solutions antibactériennes dans la profondeur des poches parodontales.

Pour l'utilisation de l'embout Pik Pocket®,

réglez la pression

au niveau le plus bas. Placer le commutateur d'alimentation en eau sur la poignée en position OFF (arrêt). Placez l'embout souple à un angle de 45° contre une dent, et placez doucement l'embout sous la ligne gingivale, à l'intérieur de la poche. Mettez le socle de l'appareil sous tension et réglez le commutateur d'alimentation en eau sur le manche en position ON (marche).

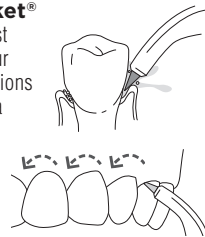

Embout gratte-langue

Placez le commutateur d'alimentation en eau sur la poignée en position OFF (arrêt). Sélectionnez la plus basse pression sur l'hydropulseur, placez l'embout au centre/milieu de la langue vers le milieu de la bouche. Mettez le socle de l'appareil sous tension et réglez le commutateur d'alimentation en eau sur le manche en position ON (marche). Tirez vers l'avant en appuyant légèrement. Augmentez la pression selon vos préférences.



Embout orthodontique

Pour l'utilisation de l'embout orthodontique, faites glisser doucement l'embout le long de la gencive; faites une brève

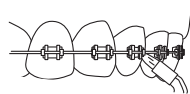

NETTOYAGE ET DÉPANNAGE DE L'HYDROPULSEUR WATERPIK®

pause pour broser doucement entre les dents et autour des composants de l'appareil orthodontique, avant de passer à la dent suivante.

Embout brosse à dents

Placez l'embout de brosse à dents dans la bouche avec la tête de brosse sur la dent au niveau de la ligne gingivale. L'embout de brosse à dents peut être utilisé avec ou sans dentifrice. En appliquant **une faible pression** (les soies ne doivent pas plier), massez avec la brosse d'avant en arrière avec des mouvements très courts—comme vous le feriez avec une brosse à dents manuelle.



Embout Plaque Seeker®

Pour l'utilisation de l'embout Plaque Seeker®, placez l'embout très près de la dent pour que les soies de la brosse soient en léger contact avec la dent. Suivez la ligne gingivale et marquez une brève pause entre les dents pour broser en douceur et permettre à l'eau de passer entre les dents.



Utilisation de bains de bouche et autres solutions

Vous pouvez utiliser l'hydropulseur Waterpik® pour l'administration d'un rince-bouche ou d'une solution antibactérienne. Après l'utilisation d'une quelconque solution spéciale, rincez l'appareil pour éviter la formation d'une obstruction : remplissez partiellement le réservoir avec de l'eau tiède et faites fonctionner l'appareil pour éjecter tout le contenu du réservoir dans l'évier (embout orienté vers l'évier).

Nettoyage

Avant une opération de nettoyage, débranchez l'appareil de la prise de courant. Nettoyez le produit lorsque c'est nécessaire, avec un linge doux et un produit de nettoyage doux et non abrasif.

Le réservoir d'eau est amovible, ce qui facilite le nettoyage; on peut aussi le placer dans le panier supérieur d'un lave-vaisselle.

Élimination des dépôts laissés par une eau « dure »

Ajoutez 2 cuillères à soupe de vinaigre blanc dans le réservoir rempli d'eau tiède; sélectionnez le débit maximum sur l'appareil à l'aide de la commande de contrôle de la pression, orientez la poignée et l'embout vers l'évier. Mettez l'appareil **SOUS TENSION**, réglez le commutateur d'alimentation en eau en position ON (marche) et faites fonctionner l'appareil jusqu'à ce que le réservoir soit vide. Pour le rinçage, répétez le processus avec un réservoir rempli d'eau propre tiède.

Fuite

Si la fuite est due à un tuyau endommagé, vous pourrez acheter des tuyaux et poignées de rechange auprès du distributeur de votre quartier — la liste des distributeurs figure sur www.waterpik.com/intl.

Rangement des accessoires

Le rangement des accessoires pour les deux embouts que vous utilisez le plus souvent se trouve sous le couvercle du réservoir. On y accède facilement en retirant ce dernier.

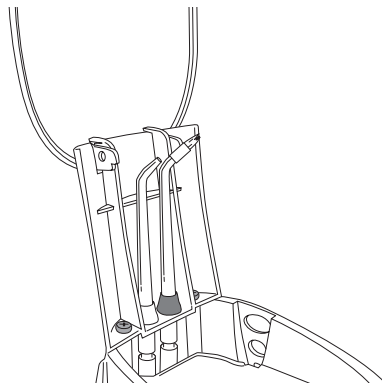

GARANTIE LIMITÉE DE DEUX ANS

Entretien et réparation

Les hydropulseurs Waterpik® ne possèdent pas de pièces électriques réparables par le consommateur et ne requiert pas d'entretien régulier. Pour tous vos besoins de réparation ou d'entretien, vous trouverez votre distributeur local à www.waterpik.com/intl.

Veuillez ne pas expédier le produit aux bureaux de Waterpik International, Inc. car cela pourrait occasionner des délais de service.

Faites référence aux numéros de série et de modèle dans toute votre correspondance. Ces numéros se trouvent respectivement à l'arrière du manche et sous le socle du réservoir.

Si vous avez d'autres questions, allez à www.waterpik.com/intl pour trouver votre distributeur local.

Water Pik, Inc. garantit à l'acquéreur/au propriétaire initial de ce produit que ce dernier est exempt de tout vice de matériau ou de fabrication pendant une période de deux ans à compter de la date d'achat. Conservez votre reçu comme preuve de la date d'achat. Water Pik, Inc. se réserve le droit de demander à ce que le produit lui soit renvoyé pour analyse afin de confirmer que la demande est couverte par la garantie. Water Pik, Inc. procédera au remplacement de toute partie de ce produit qu'elle jugera défectueuse, à condition que le produit n'ait pas fait l'objet d'usage impropre ou abusif, qu'il n'ait subi aucune modification ni aucun dommage après son achat et qu'il ait été utilisé conformément aux présentes instructions. Tout service de réparation ou de remplacement fourni dans le cadre de la garantie sera effectué par le distributeur local, dont vous trouverez les détails sur [www.waterpik.com/intl]. Sur demande du client, un exemplaire de la garantie ainsi que les renseignements concernant le distributeur local seront fournis par courrier électronique ou postal. Cette garantie limitée ne couvre pas les accessoires tels les embouts, les têtes de brosse, etc.

Cette garantie vous confère des droits spécifiques. Vous pouvez bénéficier d'autres droits; ceux-ci varient en fonction de la réglementation en vigueur de votre lieu de résidence.

Consultez www.waterpik.com/intl pour obtenir les coordonnées de votre distributeur local.

Precauzioni importanti	30
Descrizione del prodotto	32
Operazioni preliminari	33
Pulizia dell'idropulsore Waterpik® e risoluzione dei problemi	36
Garanzia limitata di due anni	37

PRECAUZIONI IMPORTANTI

INFORMAZIONI IMPORTANTI SULLA SICUREZZA

Quando si utilizzano elettrodomestici, specialmente in presenza di bambini, adottare sempre le misure di sicurezza fondamentali:

LEGGERE TUTTE LE ISTRUZIONI PRIMA DELL'USO.

PERICOLO

Per ridurre il rischio di scosse elettriche:

- Scollegare sempre l'apparecchio dalla presa di rete dopo l'uso.
- Non toccare la spina con le mani bagnate.
- Non immergere in acqua o in altri liquidi.
- Non utilizzare durante il bagno o sotto la doccia.
- Non posizionare o conservare il prodotto dove potrebbe scivolare o cadere all'interno della vasca o del lavandino.
- Non toccare il prodotto se è caduto nell'acqua. Scollegarne immediatamente la spina dalla presa elettrica.
- Verificare che il cavo di alimentazione sia privo di danni prima del primo uso e durante la vita utile del prodotto.

ATTENZIONE

Per ridurre il rischio di ustioni, folgorazione, incendi o lesioni alle persone:





- Non collegare questo apparecchio a tensioni diverse da quelle specificate sull'apparecchio stesso o sul caricatore.
- Non usare il prodotto se il cavo o la spina sono danneggiati, se non funziona correttamente, se è caduto o si è danneggiato oppure se è entrato in contatto con dell'acqua. Rivolgersi a Waterpik International, Inc. o a un centro di assistenza autorizzato (indirizzi disponibili sul sito www.waterpik.com/intl).
- Non dirigere il getto d'acqua sotto la lingua, nelle orecchie, nel naso e in altre zone delicate. Il prodotto può produrre pressioni in grado di provocare gravi danni alle zone più delicate.
- Utilizzare il prodotto solo come indicato nelle presenti istruzioni o come consigliato dal proprio dentista.
- Utilizzare solamente i ricambi e gli accessori raccomandati da Water Pik, Inc.
- Non far cadere o inserire corpi estranei nei fori o nel tubo.
- Tenere il cavo di alimentazione lontano dalle superfici riscaldate.

- Non usare questo prodotto in luoghi aperti né in concomitanza con l'utilizzo di prodotti spray o con la somministrazione di ossigeno.
- Non utilizzare iodio, candeggina, né oli essenziali concentrati insolubili in acqua con questo prodotto. In caso contrario le prestazioni possono diminuire e la durata del prodotto può risultare abbreviata.
- Rimuovere qualsiasi gioiello o monile prima di utilizzare il prodotto.
- Non utilizzare in presenza di ferite aperte nel cavo orale o sulla lingua.
- Se il medico o il cardiologo ha consigliato di ricevere un pretrattamento antibiotico prima delle procedure dentali, consultare il dentista prima di usare lo strumento o un qualunque altro strumento per l'igiene orale.
- Se per un qualsiasi motivo il beccuccio Pik Pocket® dovesse staccarsi dal supporto, gettare terminale in gomma e supporto e sostituirle con un beccuccio Pik Pocket® nuovo (PP-100E).
- Non usare questo prodotto per più di cinque minuti ogni due ore.
- L'unità si spegnerà automaticamente dopo 5 minuti di uso continuo.
- Istruire i bambini oltre gli 8 anni e le persone con esigenze particolari sull'uso appropriato del prodotto.
- Sorvegliare i bambini per accertarsi che non giochino con l'apparecchio.
- L'apparecchio non possiede parti di ricambio e non richiede alcun servizio di manutenzione.
- Riempire il serbatoio esclusivamente con acqua calda o altre soluzioni per uso dentistico consigliate dal proprio medico dentista.

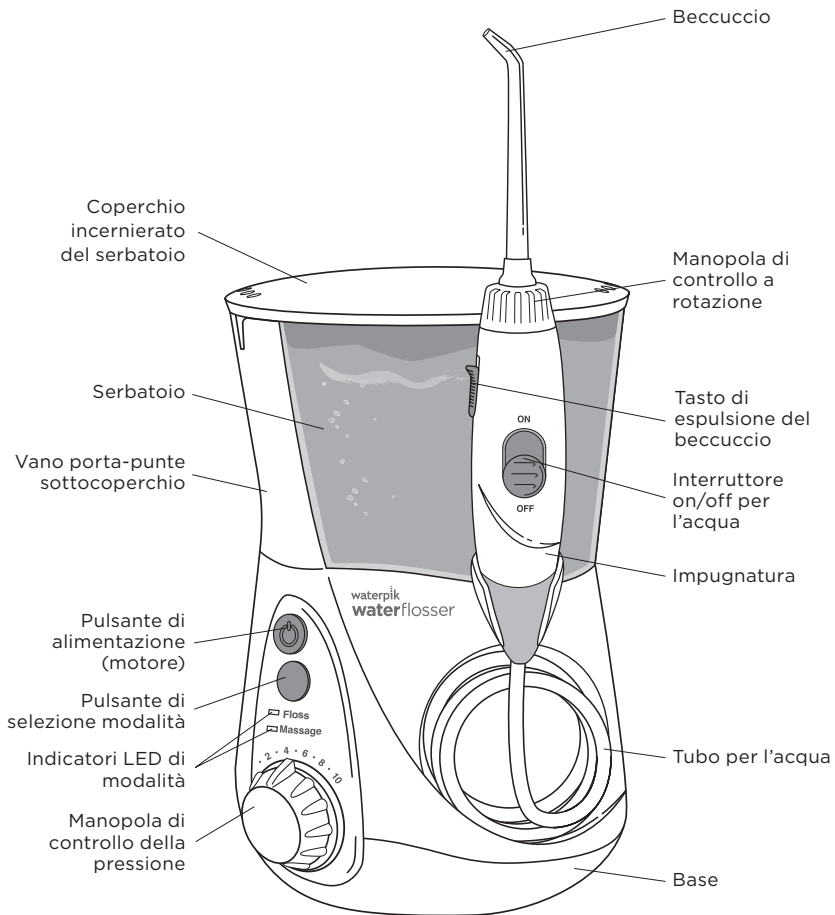
CONSERVARE QUESTE ISTRUZIONI.

DESCRIZIONE DEL PRODOTTO



Sostituire ogni 3 mesi	
Beccuccio ortodontico 	INDICATO PER <input checked="" type="checkbox"/> Apparecchi ortodontici <input checked="" type="checkbox"/> Uso generale
Beccuccio Pik Pocket® 	INDICATO PER <input checked="" type="checkbox"/> Tasche parodontali <input checked="" type="checkbox"/> Forcazione
Beccuccio antiplacca Plaque Seeker® 	INDICATO PER <input checked="" type="checkbox"/> Impianti <input checked="" type="checkbox"/> Ponti <input checked="" type="checkbox"/> Corone <input checked="" type="checkbox"/> Uso generale
Beccuccio a spazzolino 	INDICATO PER <input checked="" type="checkbox"/> Uso generale

Sostituire ogni 6 mesi	
Beccuccio standard a getto 	INDICATO PER <input checked="" type="checkbox"/> Uso generale
Beccuccio pulisci lingua 	INDICATO PER <input checked="" type="checkbox"/> Alito più fresco

Testine di ricambio e accessori possono essere acquistati presso il distributore di zona (indirizzi disponibili sul sito www.waterpik.com/intl).

NOTA: non tutti i beccucci sono forniti con tutti i modelli.

Accensione dell'unità

Collegare il cavo a una presa elettrica. Se la presa è controllata da un interruttore a parete, verificare che sia acceso.

Preparare il serbatoio

Rimuovere il serbatoio e riempirlo con acqua tiepida. Ricollocare il serbatoio sulla base. Nessuno spazio deve essere presente tra il serbatoio e la base.

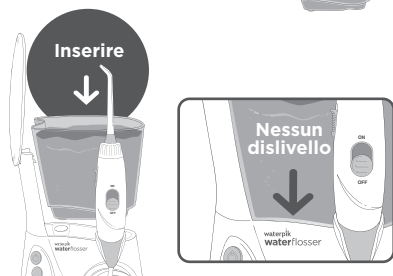

Selezionare e inserire la punta

Avvertenza: Non premere il pulsante di espulsione della punta mentre l'unità è in funzione.

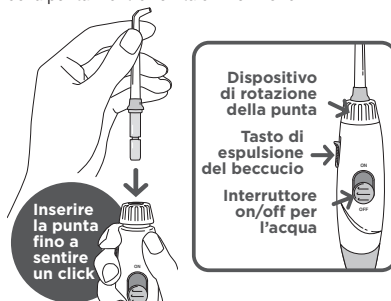

Preparazione dell'unità (solo al primo uso)

Prima del primo utilizzo dell'unità: Impostare il quadrante di controllo della pressione sul **valore più elevato** e rivolgere



la punta verso l'interno del lavandino. Accendere l'unità, quindi portare l'interruttore per l'acqua su **ON** finché l'acqua non fuoriesce dalla punta con forza considerevole. Portare il pulsante di alimentazione su **OFF**.



Regolazione della pressione e selezione della modalità

Per chi lo utilizza per la prima volta, regolare il controllo della pressione sulla posizione più bassa. Aumentare gradualmente la pressione a proprio piacimento. Premere il tasto **MODE** una volta e un LED visualizzerà la modalità corrente. Premere di nuovo il tasto **MODE** per cambiare modalità. La modalità **Floss** è suggerita per il primo utilizzo.

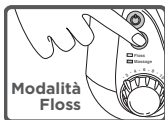
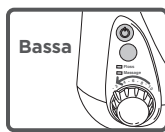

Come usare Waterpik® Waterflosser

Porre sempre la punta all'interno della bocca prima di avviare il getto d'acqua. Con l'interruttore per l'acqua (posto sul manico) in posizione **OFF**, avviare l'unità. Sporgersi

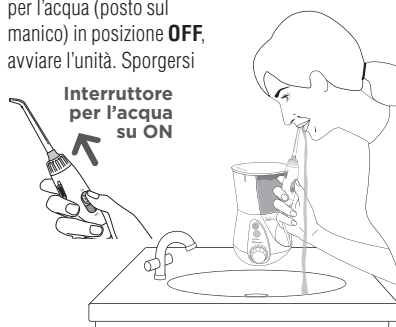

sul lavandino e chiudere a sufficienza le labbra per evitare schizzi, ma consentendo comunque all'acqua di fluire dalla bocca al lavandino. **Portare l'interruttore per l'acqua su ON. Al termine dell'operazione, portare sia l'interruttore per l'acqua, sia quello di alimentazione su OFF.**

Durante l'uso, è possibile bloccare il flusso dell'acqua portando l'interruttore per l'acqua sul manico in posizione **OFF**. **NOTA:** il motore continuerà a funzionare.



Suggerimenti tecnici per risultati migliori

Mirare il getto d'acqua appena sopra il bordo gengivale, a 90 gradi. Partendo dai molari, seguire il bordo gengivale e fermarsi leggermente tra un dente e l'altro. Proseguire fino a completa pulizia di tutte le aree tra i denti e intorno ad essi.



Timer 1 minuto/Segnatempo 30 secondi (solo in modalità Floss)

Il dispositivo Water Flosser vi concederà una breve pausa a 30 secondi, per ricordarvi di spostarvi sull'altra arcata dentale, e un'altra breve pausa a 1 minuto per segnalare che avete raggiunto il tempo di pulizia raccomandato. L'unità continuerà a funzionare senza pause fino al suo spegnimento.

A seconda delle impostazioni di pressione, al termine del minuto parte dell'acqua potrà rimanere nel serbatoio.

Qualora lo si desidera, il timer può essere disattivato.

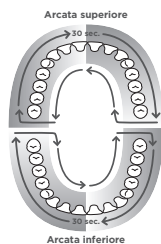

Istruzioni per la disattivazione:

1. Con l'unità spenta, premere una volta il pulsante di selezione modalità per attivare l'unità. Uno dei LED dovrebbe accendersi.
2. Premere e tenere premuto il pulsante di selezione modalità per circa 3 secondi finché non lampeggia la luce della modalità Massaggio. Ora il timer è disattivato.

In caso si desiderasse riattivare il timer:

1. Con l'unità spenta, premere una volta il pulsante di selezione modalità per attivare l'unità. Uno dei LED dovrebbe accendersi.
2. Premere e tenere premuto il pulsante di selezione modalità per circa 3 secondi finché non lampeggia la luce della modalità Floss. Ora il timer è attivato.

In alternativa, scollegare l'unità per ripristinare le impostazioni di fabbrica.

Modalità Massaggio a idropulsione

La modalità Massaggio a idropulsione offre uno schema unico di getti d'acqua a pulsazioni, progettato per migliorare la stimolazione gengivale. Per ottenere migliori risultati, utilizzare la modalità Floss come da istruzioni. Dopo aver usato la modalità Floss per 1 minuto, portare l'unità in modalità Massaggio, regolare la pressione a piacimento, mirare il getto d'acqua sulle gengive ed effettuare il massaggio su tutta la bocca. Per determinare su quale modalità è impostata l'unità quando è spenta, premere semplicemente il pulsante di selezione modalità e una luce a LED indicherà la modalità attuale. Per cambiare modalità, premere nuovamente il pulsante di selezione modalità. È inoltre possibile premere il pulsante di selezione modalità quando l'unità è accesa, per cambiare modalità durante l'uso.

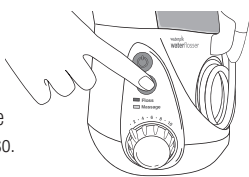
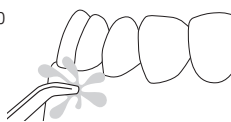

A fine operazione

Portare l'interruttore su OFF. Svuotare il serbatoio di eventuale liquido residuo.

NOTA: Se insieme all'acqua è stato usato un collutorio o un'altra soluzione, vedere la sezione "Usare Collutori o altre soluzioni".

USO DEI BECCUCCI Beccuccio Pik Pocket®

Il beccuccio Pik Pocket® serve per l'erogazione di acqua o soluzioni antibatteriche nelle tasche perodontali.

Per usare la punta Pik Pocket®, **impostare l'unità sul valore più basso di pressione.**

Portare l'interruttore per l'acqua posto sul manico su OFF. Porre la punta morbida contro i denti con un angolo di 45 gradi e infilarla delicatamente sotto il bordo gengivale, nel colletto dentale. Portare su ON sia l'interruttore di alimentazione sulla base, sia quello per l'acqua sul manico.



Beccuccio pulisci lingua

Portare l'interruttore per l'acqua posto sul manico su OFF. Impostare il valore di pressione più basso, quindi porre la punta al centro della lingua, circa a metà della linea mediana. Portare su ON sia l'interruttore di alimentazione sulla base, sia quello per l'acqua sul manico. Trascinare la punta in avanti esercitando una lieve pressione. Aumentare la pressione a piacimento.

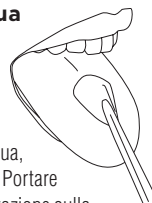

Beccuccio ortodontico

Per utilizzare il beccuccio ortodontico, farlo scorrere delicatamente lungo la linea della

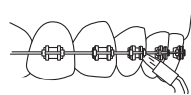

PULIZIA DELL'IDROPULSORE WATERPIK® E RISOLUZIONE DEI PROBLEMI

gingiva fermandosi brevemente per spazzolare delicatamente l'area tra un dente e l'altro e intorno ai ganci ortodontici prima di procedere con il dente successivo.

Beccuccio a spazzolino

Sistemare il beccuccio in bocca, con lo spazzolino rivolto



verso il dente, in prossimità del bordo gengivale. Lo spazzolino può essere usato con o senza dentifricio. Con **una leggera pressione** (i filamenti dello spazzolino non devono piegarsi), eseguire dei brevi movimenti, come se si stesse adoperando uno spazzolino manuale.

Beccuccio Plaque Seeker®

Per utilizzare il beccuccio Plaque Seeker®, posizionarlo vicino ai denti in modo che le setole li tocchino delicatamente. Passare delicatamente il beccuccio lungo il bordo gengivale, soffermandosi brevemente tra un dente e l'altro per spazzolare l'area e pulirla con il getto d'acqua.



Uso di colluttori e altre soluzioni

È possibile usare l'idropulsore Waterpik® per l'erogazione di colluttori e altre soluzioni antibatteriche. Dopo aver usato una soluzione speciale, risciacquare per evitare l'intasamento riempiendo parzialmente il serbatoio con acqua calda e azionando l'unità con il beccuccio rivolto nel lavandino fino al totale svuotamento.

Pulizia

Prima della pulizia, rimuovere la spina dalla presa di corrente. Pulire il prodotto secondo necessità usando un panno morbido e un detergente neutro non abrasivo.

Il serbatoio dell'acqua è estraibile per facilitare la pulizia e può essere lavato in lavastoviglie sul cestello superiore.

Rimozione dei depositi di calcare

Riempire il serbatoio di acqua calda e aggiungere 2 cucchiaini di aceto bianco. Impostare la manopola di controllo della pressione al valore alto, rivolgere l'impugnatura e il beccuccio nel lavandino.

Portare l'interruttore di alimentazione e quello per l'acqua su ON e lasciare l'unità in funzione fino allo svuotamento del serbatoio. Sciacquare ripetendo l'operazione con il serbatoio pieno di acqua calda.

Perdita

In caso di perdita dovuta a tubo danneggiato, i tubi di ricambio e le impugnature possono essere acquistate presso il distributore locale. Per trovare il distributore, visitare il sito waterpik.com/intl.

Conservazione degli accessori

Il vano porta-punte accessorie, per le due punte usate con maggior frequenza, si trova sotto il coperchio del serbatoio ed è facilmente accessibile rimuovendo il serbatoio.

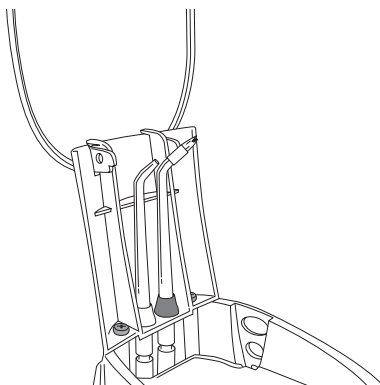

Manutenzione

L'idropulsore Waterpik® contiene componenti elettrici che non possono essere sostituiti dall'utente e che non richiedono alcuna manutenzione. Per assistenza tecnica rivolgersi al proprio distributore di zona (www.waterpik.com/intl). Non spedire il prodotto agli uffici Waterpik International, Inc., o i tempi di assistenza saranno più lunghi.

Alcuni ricambi e accessori per l'idropulsore possono essere acquistati presso il distributore di zona (gli indirizzi sono elencati nel sito www.waterpik.com/intl).

Riportare il numero di serie e di modello dell'apparecchio in tutte le comunicazioni. Questi numeri sono riportati rispettivamente sulla parte posteriore del manico e sulla parte inferiore del serbatoio.

Altre domande? Per gli indirizzi dei distributori autorizzati visitare il sito www.waterpik.com/intl.

La Water Pik, Inc. garantisce all'acquirente/proprietario originale di questo prodotto che esso è privo da difetti di materiali e lavorazione per due anni dalla data d'acquisto. Conservare la ricevuta come prova d'acquisto. La Water Pik, Inc. si riserva di chiedere che il prodotto sia restituito per analisi al fine di confermare che la lamentela sia conforme alla nostra garanzia. Sostituiamo qualsiasi parte del prodotto da noi ritenuta difettosa purché il prodotto non sia stato usurato, manomesso, alterato o danneggiato dopo l'acquisto e purché il prodotto sia stato usato in maniera conforme alle presenti istruzioni. I servizi di riparazione o sostituzione forniti in base alla presente garanzia saranno eseguiti dal distributore locale, le cui informazioni sono disponibili sul sito [www.waterpik.com/intl]. Su richiesta del consumatore, una copia della garanzia completa di informazioni del distributore locale sarà fornita via email o per posta. Questa garanzia limitata esclude gli accessori o gli articoli di consumo come le punte, le testine dello spazzolino, ecc. La presente garanzia conferisce all'acquirente alcuni specifici diritti. L'acquirente potrebbe anche godere di altri diritti a seconda del suo luogo di residenza.

Vai al sito www.waterpik.com/intl per trovare il tuo distributore locale.

INHOUD

Belangrijke veiligheidsmaatregelen	39
Productbeschrijving	41
Van start gaan	42
Reinigen en Problemen oplossen van uw Waterpik® Water Flosser	45
Twee jaar beperkte garantie	46

BELANGRIJKE VEILIGHEIDSMAT- REGELEN

Bij het gebruik van elektrische apparaten, vooral daar waar kinderen zijn, dient u altijd elementaire veiligheidsmaatregelen te nemen, waaronder de volgende:

**LEES ALLE INSTRUCTIES ALVORENS
TE GEBRUIKEN.**

GEVAAR:

Om het risico van elektrocutie te voorkomen:

- Altijd het product uit de stekker trekken na gebruik.
- Pak de stekker nooit met natte handen vast.
- Het apparaat niet in water of een andere vloeistof plaatsen of laten vallen.
- Niet gebruiken terwijl u een bad of douche aan het nemen bent.
- Niet zodanig opbergen dat het product in het bad, de doucheruimte of de wastafel kan vallen.
- Niet een product dat in het water is gevallen er proberen uit te halen. Onmiddellijk de stekker uittrekken.
- Het netsnoer bij eerste gebruik en daarna regelmatig controleren op beschadigingen.

WAARSCHUWING:

Ter voorkoming van brandwonden, elektrische schokken, brand of letsel aan personen:



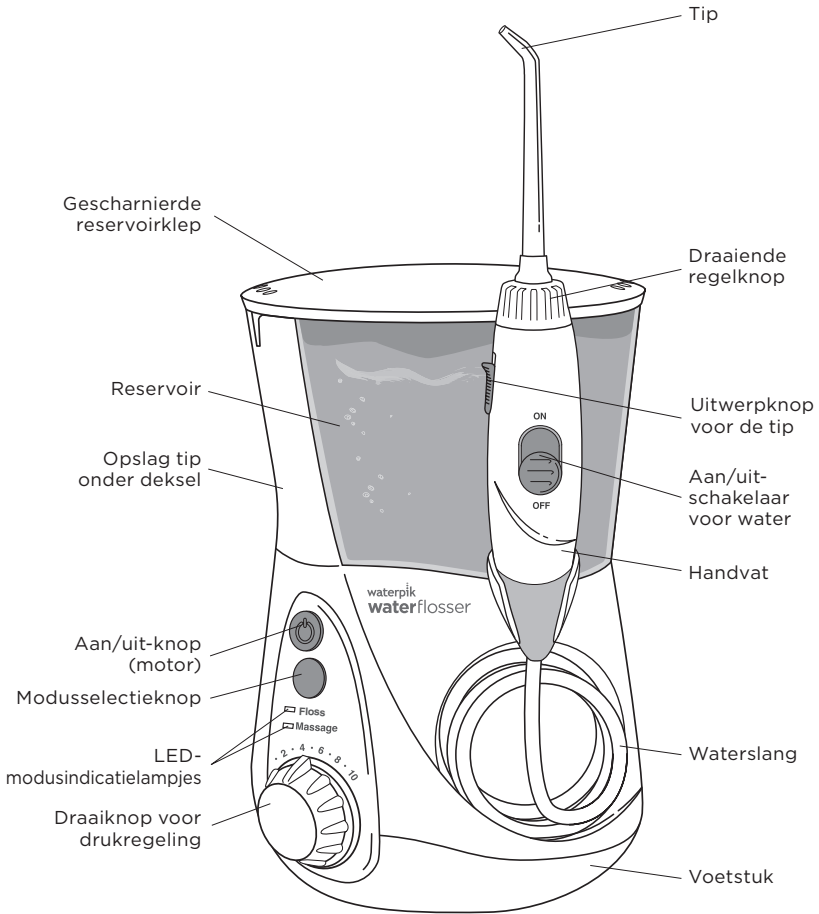

- De stekker van dit product niet op een netspanningssysteem aansluiten dat verschillend is van het netspanningssysteem dat gespecificeerd is op het product of het laadapparaat.
- Gebruik dit product niet indien de kabel of stekker beschadigd is, niet goed functioneert, gevallen of beschadigd is of in water gevallen is. Neem contact op met Waterpik International, Inc. of uw plaatselijke distributeur die gevonden kan worden op www.waterpik.com/intl.
- Geen water onder de tong, in de oren, neus of andere tere gebieden richten. Dit product is in staat om een druksterkte te produceren die ernstige schade in deze gebieden kan veroorzaken.
- Dit product alleen gebruiken zoals aangegeven in deze instructies of zoals aanbevolen door iemand in de dentale professie.
- Alleen tips en accessoires gebruiken die aanbevolen zijn door Water Pik, Inc.
- Stop of steek nooit iets anders dan de originele accessoires in een opening of slang van het apparaat.
- Houd het netsnoer uit de buurt van warmtebronnen.

- Gebruik dit product niet buitenshuis of daar, waar spuitbussen worden gebruikt of zuurstof wordt toegediend.
- Gebruik geen jodium, bleekmiddel of niet-oplosbare essentiële olie concentraten in dit apparaat. Gebruik hiervan kan de werking van het apparaat verminderen en zal de levensduur ervan verkorten.
- Verwijder eventuele mondjewelens voordat u dit product gebruikt.
- Niet gebruiken als u een open wondje op uw tong of in uw mond hebt.
- Als u op advies van uw arts of cardioloog antibiotica slikt als premedicatie bij tandheelkundige ingrepen, dient u uw tandarts te raadplegen voordat u dit apparaat of een ander hulpmiddel voor mondhygiëne, gaat gebruiken.
- Als de Pik Pocket® tip (niet bij alle modellen geleverd) om welke reden dan ook los komt van de steel, gooit u de tip weg en vervangt u deze door een nieuwe Pik Pocket® tip (PP-100E).
- Dit apparaat niet langer dan 5 minuten binnen een periode van 2 uur gebruiken.
- Apparaat wordt automatisch uitgeschakeld na 5 minuten ononderbroken gebruik.
- Houd toezicht bij, en verstrek instructies aan, kinderen van 8 jaar en ouder en personen met speciale behoeften wat betreft het correcte gebruik van dit product.
- Kinderen dienen het apparaat altijd onder toezicht te gebruiken om te verzekeren dat zij niet met het apparaat spelen.
- Er zijn geen onderdelen in het apparaat die onderhoud vergen door de gebruiker en het apparaat vereist geen onderhoud.
- Vul het reservoir met warm water of een andere door een tandheelkundige aanbevolen oplossing.



BEWAAR DEZE INSTRUCTIES.



VAN START GAAN

Om de 3 maanden vervangen	
Orthodontische tip	AANBEVOLEN VOOR:
	<input checked="" type="checkbox"/> Beugels <input checked="" type="checkbox"/> Algemeen gebruik
Pik Pocket® tip	AANBEVOLEN VOOR:
	<input checked="" type="checkbox"/> Tandvleespockets <input checked="" type="checkbox"/> Tussen de tandwortels
Plaque Seeker® jettip	AANBEVOLEN VOOR:
	<input checked="" type="checkbox"/> Implantaten <input checked="" type="checkbox"/> Bruggen <input checked="" type="checkbox"/> Kronen <input checked="" type="checkbox"/> Algemeen gebruik
Tandenborsteltip	AANBEVOLEN VOOR:
	<input checked="" type="checkbox"/> Algemeen gebruik

NB: alle tips zijn niet bij alle modellen inbegrepen

Om de 6 maanden vervangen	
Klassieke jettip	AANBEVOLEN VOOR:
	<input checked="" type="checkbox"/> Algemeen gebruik
Tongreinigingstip	AANBEVOLEN VOOR:
	<input checked="" type="checkbox"/> Frissere adem

Vervangingstips/accessoires kunnen gekocht worden bij uw plaatselijke distributeur die kan worden gevonden op www.waterpik.com/intl.

Aanzetten van het toestel

Steek de stekker in een stopcontact. Overtuig u ervan dat het een geaard en werkend stopcontact is.

Het reservoir klaarmaken

Verwijder het reservoir en vul het met lauwwater. Plaats het reservoir terug op de voet. Er mag geen afstand zitten tussen het reservoir en de voet.



Tip selecteren en plaatsen

Voorzichtig: Schuif de uitwerpknop voor de tip niet tijdens werking van het apparaat.

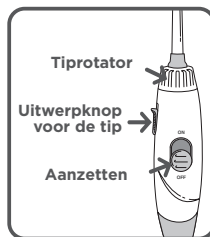
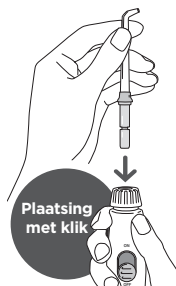

Prepareer de unit (alleen bij de eerste keer)

Voorafgaand aan het eerste gebruik van het apparaat: plaats de draaiknop voor drukregeling in de hoogste stand, richt



de tip in de gootsteen. Zet de stroom aan. Schuif de waterschakelaar naar **AAN** totdat er water met aanzienlijke kracht uit de tip stroomt. Zet de stroom **UIT**.



Druk afstellen en modusselectie

Gebruikers die het apparaat voor de eerste keer gebruiken, moeten de drukregeling instellen op de **laagste stand**. Verhoog de druk geleidelijk. Druk eenmaal op de modusknop en één LED-lampje geeft de huidige modus weer. Druk nogmaals op de modusknop om de modus te wijzigen. Flosmodus wordt aangeraden bij eerste gebruik.

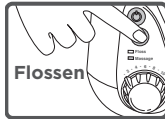

Uw Waterpik®-waterflosser gebruiken

Plaats de tip altijd in de mond voordat u het water AAN zet.

Zet de stroom aan met de waterschakelaar op het handvat in de UIT-stand. Leun over de gootsteen en sluit de lippen voldoende om spatten te voorkomen, waarbij nog wel water uit de mond en in de gootsteen moet kunnen stromen.

Zet de waterschakelaar AAN. Wanneer u klaar

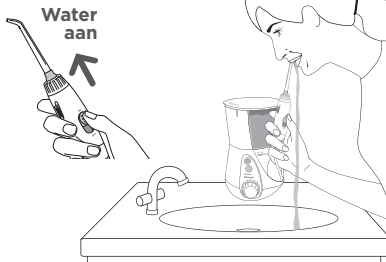

bent, zet u de waterschakelaar en de stroom UIT.

U kunt de waterstroom tijdens gebruik stoppen door de waterschakelaar op het handvat naar de UIT-stand te schuiven. **NB:** de motor blijft draaien.



Techniektips voor beste resultaten

Richt de waterstraal net boven de tandvleeslijn op een hoek van 90 graden. Volg, beginnend bij de achterste tanden, de tandvleeslijn en pauzeer kort tussen de tanden. Ga verder totdat alle gebieden rond en tussen de tanden zijn gereinigd.



Timer van één minuut/pacer van 30 seconden (enkel flosmodus)

De waterflosser creëert een korte pauze na 30 seconden, om u eraan te herinneren om naar de andere kant van uw mond te gaan, en nog een korte pauze na 1 minuut om aan te geven dat u de aanbevolen reinigingstijd hebt bereikt. Het apparaat blijft zonder pauzes draaien totdat het apparaat wordt uitgeschakeld. Afhankelijk van de drukinstelling, blijft er na 1 minuut wat water in het reservoir zitten. De timer kan desgewenst worden gedeactiveerd. Stappen voor deactiveren:

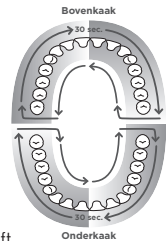

1. Druk, terwijl het apparaat uit staat, eenmaal op de modusknop om het apparaat te ontwakken. Eén van de LED-lampjes moet gaan branden.
2. Houd de modusknop ongeveer 3 seconden ingedrukt totdat het lampje **Massagemodus** gaat knipperen. De timer is nu gedeactiveerd.

Als u de timer opnieuw wilt activeren:

1. Druk, terwijl het apparaat uit staat, eenmaal op de modusknop om het apparaat te ontwakken. Eén van de LED-lampjes moet gaan branden.
2. Houd de modusknop ongeveer 3 seconden ingedrukt totdat het lampje **Flosmodus** gaat knipperen. De timer is nu geactiveerd.

Of trek de stekker van het apparaat uit het stopcontact om de fabrieksinstellingen te herstellen.

Massagemodus met hydropulsen

Massage met hydropulsen biedt een uniek patroon van waterpulsatie dat is ontworpen om de stimulering van het tandvlees te verbeteren. Gebruik voor de beste resultaten als geïnstrueerd de flosmodus. Na 1 minuut gebruik van de flosmodus, schakelt u het apparaat over naar massagemodus, stel de druk als gewenst af en richt de waterstroom op uw tandvlees en masseer uw mond volledig.

Om te bepalen in welke modus het apparaat staat terwijl het uit staat, drukt u gewoon op de modusknop en het LED-lampje geeft de huidige modus aan. Om de modus te wijzigen, drukt u nogmaals op de modusknop. U kunt tevens op de modusknop drukken terwijl het apparaat aan staat om de modus tijdens gebruik te wijzigen.



Wanneer u klaar bent

Zet de stroom UIT. Laat alle resterende vloeistof uit het reservoir lopen.

NB: als u mondspoeling of een andere oplossing in het water hebt gebruikt, wordt verwezen naar de paragraaf "Mondspoeling of andere oplossingen gebruiken".

GEbruIK VAN DE TIP

Pik Pocket® Tip

De Pik Pocket® tip is speciaal ontwikkeld om water of antibacteriële oplossingen diep in de tandvleespockets te brengen.



Voor het gebruik van de Pik Pocket®-tip, **zet u het apparaat in de laagste drukinstelling.**

Zet de waterschakelaar op het handvat UIT. Plaats de zachte tip tegen een tand op een hoek van 45 graden en plaats de tip voorzichtig onder de tandvleeslijn, en in de holte. Schakel de stroom bij de voet in en zet de waterschakelaar op het handvat AAN.



Tongreinigingstip

Zet de waterschakelaar op het handvat UIT. Stel in op de laagste drukinstelling, plaats de tip in het midden van uw tong, ongeveer halverwege naar achteren. Schakel de stroom bij de voet in en zet de waterschakelaar op het handvat AAN. Trek met lichte druk naar voren. Verhoog de druk als gewenst.

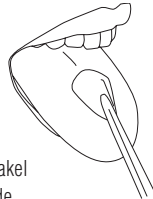

Orthodontische Tip

Voor het gebruik van de Orthodontische tip beweegt u de tip zachtjes langs de tandvleesrand en stopt kort om het gebied tussen de tand en rondom de beugel te reinigen alvorens door te gaan naar de volgende tand.

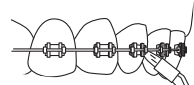

Tandenborsteltip

Plaats de tandenborsteltip in de mond met de



borstelkop op de tand bij de rand van het tandvlees. De tandenborsteltip kan met of zonder tandpasta worden gebruikt. Oefen lichte druk uit (borstelharen mogen niet buigen), vibreer de borstel naar voren en naar achteren met zeer korte halen, net zoals u dat met een handmatige tandenborstel zou doen.

Plaque Seeker® Tip

Voor het gebruik van de Plaque Seeker® Tip plaatst u



de tip dicht tegen de tand zodat de borstelharen zachtjes tegen de tand aan komen. Schuif de tip voorzichtig langsheen de rand van het tandvlees en laat water tussen de tanden stromen.

Mondspoelmiddel en andere oplossingen gebruiken

Uw Waterpik® Water Flosser kan worden gebruikt in combinatie met mondwater en antibacteriële oplossingen. Om verstopping te voorkomen dient u het reservoir na gebruik van speciale vloeistoffen half met warm water te vullen en het apparaat, met de tip in de wastafel gericht, te laten lopen tot het reservoir leeg is.

Reinigen

Trek voor het reinigen de stekker uit het stopcontact. Maak het apparaat zo nodig schoon met een zachte doek en een mild niet schurend schoonmaakmiddel. U kunt het waterreservoir verwijderen om het makkelijk te kunnen schoonmaken en het boven in de vaatwasser te plaatsen.

Kalkafzettingen verwijderen

Voeg 2 eetlepels witte azijn toevoegen aan een reservoir dat volledig gevuld is met warm water. Stel de drukregelschijf in op hoog, richt de handgreep en de tip in de wasbak. Zet de stroom en de waterschakelaar AAN en laat lopen totdat het reservoir leeg is. Spoel vervolgens nogmaals door dit te herhalen met een reservoir dat gevuld is met schoon warm water.

Lekkage

Indien lekkage optreedt als gevolg van een beschadigde waterslang, dan kunt u een nieuwe slang en een nieuw handvat kopen bij uw lokale verdeler. Voor adressen, zie waterpik.com/intl.

Opslag van accessoires

Accessoiretips voor uw meest gebruikte tips worden opgeslagen onder het deksel van het reservoir en deze kan men gemakkelijk bereiken door het reservoir te verwijderen.

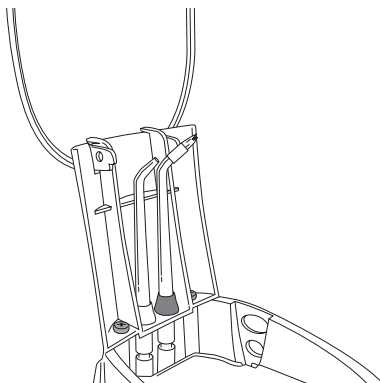

TWEE JAAR BEPERKTE GARANTIE**Onderhoud**

Waterpik® Water Flossers hebben geen elektrische items die door de gebruiker onderhouden kunnen worden en vereisen geen routine onderhoud. Voor al uw servicebehoeften gaat u naar www.waterpik.com/intl om uw plaatselijke distributeur te vinden. Dit product niet verzenden naar de kantoren van Waterpik International, Inc.; dit zal service vertragen.

Sommige vervangingsonderdelen en accessoires voor de waterflosser zijn beschikbaar van uw plaatselijke verdeler die kan worden gevonden op www.waterpik.com/intl.

Vermeld alle serie- en modelnummers in uw correspondentie. Deze nummers staan respectievelijk op de achterkant van de handgreep en de onderkant van het reservoir.

Hebt u nog vragen? Ga naar www.waterpik.com/intl om uw plaatselijke verdeler te vinden.

Water Pik, Inc. garandeert aan de oorspronkelijke koper/eigenaar van dit product dat het vrij is van defecten in materialen en werkmanschap gedurende twee jaar vanaf de verkoopdatum. Bewaar uw ontvangstbewijs als bewijs van de aankoopdatum. Water Pik, Inc. behoudt zich het recht voor te verzoeken dat het product aan ons wordt geretourneerd voor analyse om te bevestigen dat de klacht door ons garantiebeleid wordt gedekt. We zullen om het even welk onderdeel van dit product dat volgens ons defect is, vervangen op voorwaarde dat het product niet verkeerd gebruikt, misbruikt, gewijzigd of beschadigd is na aankoop en gebruikt werd volgens deze instructies. Reparatie- of vervangingservices die door de garantie worden voorzien zullen uitgevoerd worden door de plaatselijke distributeur; u kunt de details vinden op [www.waterpik.com/intl]. Op verzoek van de klant zal een kopie van de garantie met de informatie van de plaatselijke distributeur aan u verschaft worden via e-mail of per post. Accessoires of consumptieonderdelen zoals tips, borstelkoppen enz. worden door deze beperkte garantie uitgesloten. Deze garantie geeft u specifieke wettelijke rechten. Het kan ook zijn dat u andere rechten hebt die variëren naargelang de wetten van uw woonplaats.

Om contact op te nemen met uw plaatselijke distributeur, ga naar www.waterpik.com/intl.



NEDERLANDS

waterpik®

Water Pik, Inc.

1730 East Prospect Road
Fort Collins, CO 80553-0001 USA
www.waterpik.com

Waterpik® is a trademark of Water Pik, Inc. registered in Argentina, Australia, Benelux, Brazil, Canada, Chile, China, Czech Republic, Denmark, EU, Finland, France, Germany, Hong Kong, Hungary, India, Italy, Japan, Korea, Mexico, New Zealand, Norway, Pakistan, Poland, Russian Federation, Singapore, South Africa, Spain, Sweden, Switzerland, Taiwan, Turkey, Ukraine, United Kingdom, and the United States.

Waterpik® (stylized) is a trademark of Water Pik, Inc. registered in Australia, Brazil, Canada, China, EU, Hong Kong, Japan, Mexico, Korea, Russian Federation, Switzerland, Trinidad & Tobago, and the United States.

Pik Pocket® is a trademark of Water Pik, Inc. registered in Canada and the United States.

Plaque Seeker® is a trademark of Water Pik, Inc. registered in Canada, China, EU, and the United States.

waterflosser® is a trademark of Water Pik, Inc. registered in Canada, China, Mexico, Switzerland, and the United States.

Designed in USA. Made in China.

Waterpik® est une marque de commerce de Water Pik, Inc. déposée en Argentine, en Australie, au Bénélux, au Brésil, au Canada, au Chili, en Chine, en République tchèque, au Danemark, dans l'Union Européenne, en Finlande, en France, en Allemagne, à Hong Kong, en Hongrie, en Inde, en Italie, au Japon, en Corée, au Mexique, en Nouvelle-Zélande, en Norvège, au Pakistan, en Pologne, dans la Fédération de Russie, à Singapour, en Afrique du sud, en Espagne, en Suède, en Suisse, à Taiwan, en Turquie, en Ukraine, au Royaume-Uni et aux États-Unis.

Waterpik® (stylisé) est une marque déposée de Water Pik, Inc. qui est enregistrée en Australie, au Brésil, au Canada, en Chine, dans l'UE, à Hong Kong, au Japon, au Mexique, en Corée, en Fédération de Russie, en Suisse, à la Trinité-et-Tobago et aux États-Unis.

Pik Pocket® est une marque de commerce de Water Pik, Inc. déposée au Canada et aux États-Unis.

Plaque Seeker® est une marque de commerce de Water Pik, Inc. déposée dans plusieurs pays (Canada, Chine, Union Européenne, États-Unis).

waterflosser® est une marque de commerce de Water Pik, Inc. déposée au Canada, en Chine, au Mexique, en Suisse et aux États-Unis.

Conçu aux É-U. Fabriqué en CHINE.

Waterpik® è un marchio registrato di Water Pik Inc. registrato in Argentina, Australia, Benelux, Brasile, Canada, Cile, Cina, Repubblica Ceca, Danimarca, UE, Finlandia, Francia, Germania, Hong Kong, Ungheria, India, Italia, Giappone, Corea, Messico, Nuova Zelanda, Norvegia, Pakistan, Polonia, Russia, Singapore, Sud Africa, Spagna, Svezia, Svizzera, Taiwan, Turchia, Ucraina, Regno Unito, e Stati Uniti.

Waterpik® (stilizzato) è un marchio commerciale di Water Pik, Inc. depositato in Australia, Brasile, Canada, Cina, UE, Hong Kong, Giappone, Messico, Corea, Russia, Svizzera, Trinidad e Tobago, e USA.

Pik Pocket® è un marchio registrato di Water Pik Inc. registrato in Canada e negli Stati Uniti.

Plaque Seeker® è un marchio di Water Pik, Inc. registrato in Canada, Cina, UE e negli Stati Uniti.

waterflosser® è un marchio commerciale di Water Pik, Inc. registrato in Canada, Cina, Messico, Svizzera, e Stati Uniti.

Progettato in USA. Prodotto in Cina.

Waterpik® ist eine Marke von Water Pik, Inc., registriert in Argentinien, Australien, Belgien, den Niederlanden, Luxemburg, Brasilien, Kanada, Chile, China, Tschechien, Dänemark, der Europäischen Union, Finnland, Frankreich, Deutschland, Hongkong, Ungarn, Indien, Italien, Japan, Korea, Mexiko, Neuseeland, Norwegen, Pakistan, Polen, der Russischen Föderation, Singapur, Südafrika, Spanien, Schweden, der Schweiz, Taiwan, der Türkei, der Ukraine, Großbritannien und in den Vereinigten Staaten.

Waterpik® (stilisiert) ist eine in Australien, Brasilien, Kanada, China, in der EU, in Hongkong, Japan, Mexiko, Korea, in der Russischen Föderation, der Schweiz, in Trinidad & Tobago und in den Vereinigten Staaten eingetragene Marke von Water Pik, Inc.

Pik Pocket® ist eine Marke von Water Pik, Inc., registriert in Kanada und in den Vereinigten Staaten.

Plaque Seeker® ist ein in Kanada, China, der EU und in den Vereinigten Staaten registriertes Markenzeichen von Water Pik, Inc.

waterflosser® ist eine Marke von Water Pik, Inc., registriert in Kanada, China, Mexiko, der Schweiz und in den Vereinigten Staaten.

Entworfen in den USA. In China hergestellt.

Waterpik® is an handelsmerk van Water Pik, Inc., geregistreerd in Argentinië, Australië, de Benelux, Brazilië, Canada, Chili, China, Tsjechië, Denemarken, EU, Finland, Frankrijk, Duitsland, Hong Kong, Hongarije, India, Italië, Japan, Korea, Mexico, Nieuw-Zeeland, Noorwegen, Oostenrijk, Pakistan, Polen, Rusland, Singapore, Zuid-Afrika, Spanje, Zweden, Zwitserland, Taiwan, Turkije, Oekraïne, Verenigd Koninkrijk, en de Verenigde Staten.

Waterpik® (gestileerd) is een handelsmerk van Water Pik, Inc. gedeponeerd in Australië, Brazilië, Canada, China, EU, Hongkong, Japan, Mexico, Korea, Russische federatie, Zwitserland, Trinidad & Tobago, en de Verenigde Staten.

Pik Pocket® is een handelsmerk van Water Pik, Inc., geregistreerd in Canada en de Verenigde Staten.

Plaque Seeker® is een handelsmerk van Water Pik, Inc. geregistreerd in Canada, China, EU, en de Verenigde Staten.

waterflosser® is een handelsmerk van Water Pik, Inc. geregistreerd in Canada, China, Mexico, Zwitserland en de Verenigde Staten.

Ontworpen in de VS. Vervaardigd in China.

Form No. 20018869-F AA

©2014 Water Pik, Inc.

