

ATRIUM

Wekker A760 Handleiding

Activeren:

1. Open het batterijvakje ⑪
2. Leg twee nieuwe batterijen, type AA/LR 6 (1,5), in het batterijvakje. Let er hierbij op dat u de batterij in de juiste richting plaatst. Gebruik nieuwe alkaline-mangaanbatterijen, geen zink-koolbatterijen of accu's.
Na het plaatsen hoort u een geluidje en verschijnen er even verschillende displayvensters. Na ca. 10 seconden schakelt de wekker over naar de radio-ontvangst (radiogolf knippert) en probeert hij het Duitse DCF radiosignaal te ontvangen.
3. Sluit het batterijvakje weer door de deksel erop te zetten.

Let op:

Mocht op het display geen melding te zien zijn nadat de batterijen zijn geplaatst, vervang de batterijen dan door nieuwe of druk op de reset-knop ⑧ met een stomp metalen pinnetje. In sommige gevallen kan het radiosignaal niet meteen ontvangen worden. Op grond van atmosferische storingen overdag is de radio-ontvangst 's nachts vaak het beste.

Aanduiding signaalsterkte:

De signaalsterkte heeft 5 niveaus. Als het radiogolfsymbool knippert, probeert de Funkwecker signaal te ontvangen. De 5 niveaus zijn:



Als het radiosignaal succesvol wordt ontvangen, blijft dit radiogolf-symbool  op het display

Productbeschrijving:

- ① LCD display
- ② CLOCK-toets
- ③ ALARM-toets
- ④ DOWN -toets
- ⑤ UP-toets
- ⑥ Rode ALARM ON / OFF-toets
- ⑦ SNOOZE / LIGHT-toets (sluimerfunctie)
- ⑧ RESET-toets
- ⑨ RCC-toets
- ⑩ NACHTLICHT - schakelaar
- ⑪ Batterijvakje

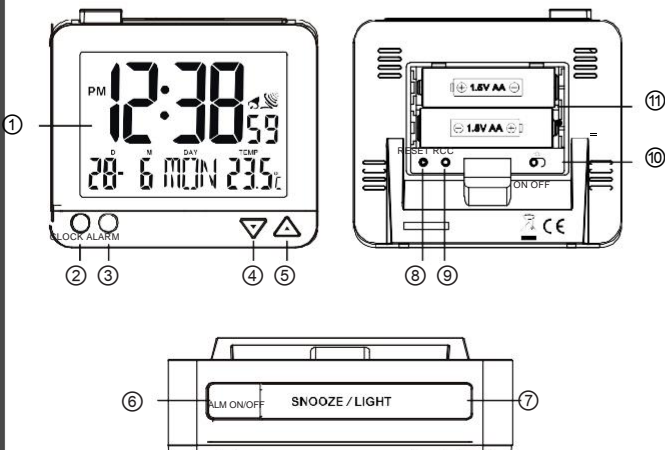

Displaysymbolen:

Alarm uit:

1. Kloktijd
2. AM/PM
3. Datum (dag//maand)
4. Weekdag
5. Temperatuur
6. Signaalsterkte
7. Zomertijd

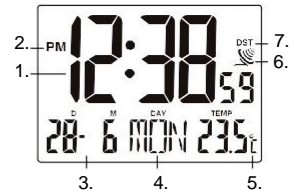

Alarm aan:

1. Alarmtijd
2. AM/PM
3. Alarmsymbool

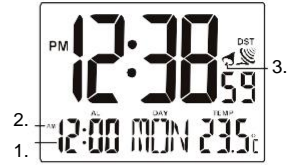

Alarmtijd instellen:

1. Druk op de ALARM-toets ③ en de alarmtijd verschijnt linksonder op het display, in plaats van de datum. De alarmtijd verschijnt ook als de rode ALARM ON/OFF-toets ⑥ op de bovenkant van de wekkerkast uitsteekt.
2. Druk, als linksonder de alarmtijd getoond wordt, 2 seconden op de ALARM-toets ③ tot de uren van de alarmtijd beginnen te knipperen
3. Druk óf op de UP-toets ⑤ óf op de DOWN-toets ④, om het gewenste uur in te stellen. Wanneer u de knop ingedrukt houdt, wordt de instellingssnelheid verhoogd.
4. Druk daarna weer op de ALARM-toets tot de minuten van de alarmtijd beginnen te knipperen. Druk op de UP- of DOWN-toets om de gewenste minuut in te stellen.
5. Druk de ALARM-toets om te instellingen te bevestigen. Wanneer er niet op de ALARM-toets gedrukt wordt, worden de gegeven voorkeuren automatisch na 30 seconden opgeslagen.



Bediening wekker/sluimerfunctie:

1. Stel de wekker in als hierboven beschreven.
2. Druk op de rode knop (ALARM ON/OFF) ⑥ op de bovenkant van de wekkerkast tot deze knop uitsteekt. De alarmfunctie is nu actief. De ingestelde alarmtijd en het alarmsymbool  verschijnen op het display.
3. Druk, om de sluimerfunctie te activeren, bij het afgaan van het alarm op de SNOOZE/LIGHT-toets(7). Het alarmsymbool knippert nu. Het alarm gaat weer af na 5 minuten. De wekker kan het sluimeren 4x herhalen.
4. Druk, om het alarm af te zetten, de rode ALARM ON/OFF-toets weer in de uitgangspositie.
5. Wanneer er tijdens het afgaan van het alarm niet op een knop wordt gedrukt, stopt het alarm automatisch na 60 seconden.

Licht- en nachtllichtfunctie:

1. Druk kort op de SNOOZE/LIGHT-toets(7) om het display 5 seconden te verlichten.
2. Schuif de NACHTLICHT-schakelaar ⑩ naar ON om een decente displayverlichting in te stellen die automatisch aangaat wanneer de lichtsensor in de kamer en de ruimte daaromheen geen licht meer waarneemt.
3. In de OFF-positie zijn de nachtverlichting en sensor gedeactiveerd.

Let er alstublieft op dat de nachtllichtfunctie veel energie verbruikt. Aangeraden wordt om deze functie uit te schakelen als de wekker langere tijd in een donkere ruimte staat terwijl hij niet gebruikt wordt (bijv. tijdens vakantie).

Temperatuurweergave (binnen):

Druk op de RCC-toets ⑨ in het batterijvakje om de eenheid van temperatuur om te zetten tussen graden Celsius en graden Fahrenheit.

Reset-toets:

De RESET-toets  in het batterijvakje kan gebruikt worden om alle verkeerde instellingen terug te zetten of om de wekker opnieuw op te starten in geval van storing.

RCC-toets:

Met de 'RCC'-knop in het batterijvakje kan het radio-ontvangstsignaal ook handmatig worden gestart. De handmatige radio-ontvangst eindigt automatisch na 6 tot 12 minuten.

Pas op! Test-ontvangsten vergen veel energie van de batterij en verminderen de levensduur van de batterij.

Zomertijd:

De wekker schakelt automatisch om naar zomer- en wintertijd. Op het display verschijnt dan rechtsboven 'DST' (daylight saving time).

Handmatige instelling van de tijd, 12/24-uursweergave en datumnotatie

Buiten bereik van de Duitse radiosignaalzenders moet u de tijd van uw wekker handmatig instellen.

1. Druk op de CLOCK-toets wanneer het alarm uitgeschakeld is en houd deze 2 seconden ingedrukt totdat het jaartal begint te knipperen.
2. Druk óf op UP-toets of óp de DOWN-toets om het gewenste jaartal in te stellen. Wanneer u deze knop ingedrukt houdt versnelt de instellingsnelheid.
3. Druk daarna weer op de CLOCK-toets tot de maand begint te knipperen. Druk op de UP- of DOWN-toets om de gewenste maand in te stellen.
4. Herhaal de hierboven genoemde stappen om de tijd en datum in de volgende volgorde in te stellen:
JAAR – DAG – MAAND – 12/24-uursweergave – UUR – MINUUT – SECONDE – TAAL (Engels, Frans, Duits, Spaans, Italiaans)
5. Druk op de CLOCK-toets om de ingevoerde instellingen te bevestigen en de instellingsmodus te verlaten. Als de CLOCK-toets niet wordt ingedrukt na het veranderen van de instellingen, worden de zojuist ingevoerde instellingen na 30 seconden automatisch opgeslagen.

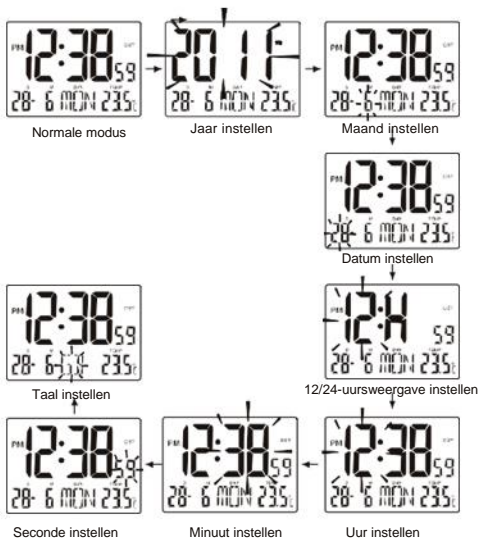

BELANGRIJK!

Lees voordat u begint met het instellen van uw wekker aandachtig deze gebruiksaanwijzing door. Bepaalde situaties kunnen de ontvangst van het radiosignaal beïnvloeden. Om storingen van deze ontvangst te vermijden is het belangrijk dat u op de volgende punten let:

1. Plaats de wekker niet in de buurt van elektrische apparaten met magneetvelden (bijv. luidsprekers)
2. Plaats de wekker niet op of in de buurt van metaalplaten.
3. Gesloten ruimtes zoals kelders en gebouwen met een hoog staalaandeel, bijv. vliegvelden, flatgebouwen of fabriekshallen zijn niet geschikt voor radio-ontvangst.
4. Activeer de radiosignaalontvangst niet in bewegende objecten, zoals een auto, trein of vliegtuig.



5. Stel de wekker niet bloot aan sterk zonlicht of andere warmtebronnen.
6. De wekker moet op afstand gehouden worden van hoge luchtvochtigheid en water; d.w.z. plaats de wekker niet in de badkamer.

Onderhoud:

Stel de wekker niet bloot aan extreme temperaturen (hoger dan 40°C en lager dan -5°C). Onder andere hete licht- en warmtebronnen kunnen leiden tot vervorming van de gevoelige wijzers.

Als de wijzers stil blijven staan is dit een teken om de batterij te vervangen. Enkel alkaline-mangaanbatterijen mogen worden gebruikt. Andere batterijen of accu's kunnen leiden tot storingen..

Instructies ter milieubescherming:

Dit product mag aan het einde van zijn levensduur niet met het normale huisafval weggegooid worden. Het moet bij een verzamelpunt voor recycling van elektrische en elektronische apparatuur afgegeven worden. Met het hergebruik van de gebruikte grondstoffen en andere vormen van hergebruik bij oude apparaten levert u een belangrijke bijdrage aan de bescherming van onze aarde. 

Instructies voor de batterij

Als de batterijen leeg zijn, mogen deze niet bij het huisafval komen. Oude batterijen bevatten namelijk mogelijk stoffen die schade kunnen toebrengen aan het milieu en de gezondheid. 

Breng de batterij naar een inzamelpunt, dan kan deze herbruikt worden.

Breng alleen batterijen waar geen elektrische lading meer op staat naar een inzamelpunt.

Alle batterijen worden opnieuw gebruikt. Zo worden grondstoffen als ijzer, zink of nikkel minder aangetast. Batterijrecycling is de makkelijkste vorm van milieubescherming. Hartelijk dank dat u hieraan bijdraagt!

De symbolen onder het klikoteken staan voor:

Pb: Batterij bevat lood

Cd: Batterij bevat cadmium

HG: Batterij bevat kwik

Garantie:

De garantie eindigt 2 jaar na aankoopdatum. Onderdelen die niet onder garantie vallen zijn het glas, de wekkerkast, batterijen, oneigenlijk gebruik, overbelasting en natuurlijke slijtage. De garantie vervalt bij ingrijpen van de koper of een onvakkundige derde en bij verkeerde behandeling (bijv. op de wekker slaan, de wekker gooien of laten vallen of de wekker in aanraking met water laten komen). Aansprakelijkheid voor overige en indirecte schade is uitgesloten. Mocht herstel bij een gebrek niet mogelijk zijn, dan wordt de wekker vervangen door eenzelfde of soortgelijk model. Er ontstaat geen nieuwe garantietermijn bij eventuele reparatie of vervanging. Om aanspraak te maken op garantie moet de aankoopfactuur getoond worden.

Geproduceerd voor het merk ATRIUM: www.atrium-uhren.de
Kurt-Eberhard Kalb KG, Gartenstr. 26, 88212 Ravensburg, Germany
Distributor: Kurt-Eberhard Kalb KG, Gartenstr. 26, 88212 Ravensburg
kalb@kalb-ravensburg.de, Germany

EU-conformiteitsverklaring

Hierbij verklaart Kurt-Eberhard Kalb KG dat de radiogestuurde wekker in overeenstemming is met Richtlijn 2014/53/EU.

De volledige tekst van de EU-conformiteitsverklaring is op te vragen via volgend e-mailadres: kalb@kalb-ravensburg.de