

ES

## Gracias por comprar un producto Haier.

Lea con atención todas las instrucciones antes de utilizar el aparato. Las instrucciones contienen información importante que le ayudará a aprovechar al máximo el aparato y garantizar una instalación, uso y mantenimiento seguros y adecuados.

Conservar el manual en un lugar de fácil acceso para consultarlo en cualquier momento y garantizar el uso seguro y adecuado del aparato.

Si vende el aparato, lo regala o deja atrás en una mudanza de casa, asegúrese de también pasar este manual para que el nuevo propietario pueda familiarizarse con el aparato y sus advertencias de seguridad.

### Legenda



**Advertencia – Información de seguridad importante**



Información general y consejos



Información medioambiental



### Nota: SÓLO PARA EL REINO UNIDO

A la recepción de su aparato, por favor, revíselo cuidadosamente para ver si tiene algún daño. Cualquier daño encontrado debe ser reportado al conductor de la entrega inmediatamente. De lo contrario, los daños encontrados deben ser reportados al vendedor dentro de los 2 días siguientes a la recepción.

### Condiciones ambientales

Este aparato está marcado según la directiva europea 2012/19/EU sobre residuos de aparatos eléctricos y electrónicos (WEEE).

Los WEEE contienen tanto sustancias contaminantes (que pueden causar consecuencias negativas para el medio ambiente) como componentes básicos (que pueden ser reutilizados). Es importante que los WEEE se sometan a tratamientos específicos, para eliminar y desechar adecuadamente todos los contaminantes, y recuperar y reciclar todos los materiales. Los particulares pueden desempeñar un papel importante para que los WEEE no se conviertan en un problema medioambiental; es esencial seguir algunas normas básicas:

- Los WEEE no deben ser tratados como residuos domésticos;
- Los WEEE deben entregarse a los puntos de recogida correspondientes gestionados por el municipio o por empresas registradas. En muchos países, en el caso de los WEEE de gran tamaño, podría haber recogida domiciliaria. En muchos países, cuando se compra un nuevo aparato, el antiguo puede devolverse al minorista, que debe recogerlo gratuitamente en forma individual, siempre que el aparato sea de tipo equivalente y tenga las mismas funciones que el suministrado.



### ¡ADVERTENCIA!

#### ¡Riesgo de lesiones o asfixia!

Desenchufe el aparato de la corriente eléctrica. Corte el cable de corriente y deséchelo. Quite el seguro de la puerta para evitar que los niños y las mascotas queden encerrados en el aparato.

1- Información de seguridad ..... 4

2- Instalación ..... 7

3- Consejos prácticos ..... 11

4- Descripción del producto ..... 13

5- Panel de mandos ..... 14

6- Programas ..... 21

7- Consumo ..... 24

8- Uso diario ..... 25

9- Mando a distancia (WI-FI) ..... 30

10- Cuidado y limpieza ..... 32

11- Solución de problemas ..... 35

12- Datos técnicos ..... 38

13- Atención al cliente ..... 39

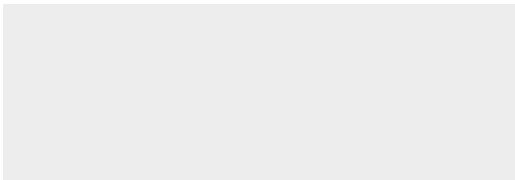

**Lea estas instrucciones de seguridad antes de encender el aparato por primera vez:**



## ¡ADVERTENCIA!

### Uso diario

- ▶ Este aparato está destinado al uso en hogares y entornos similares, como:
    - áreas de cocina para personal en tiendas, oficinas y otros entornos de trabajo de los consumidores;
    - casas de campo y por clientes en hoteles, moteles y otros entornos de tipo residencial;
    - alojamientos tipo bed and breakfast;
    - en zonas de catering y otras similares no relacionadas Casas agrícolas;- venta al por menor.
- Queda excluido un uso de este aparato distinto del entorno doméstico o de las funciones típicas del hogar, como el uso comercial por parte de usuarios expertos o capacitados, incluso en las aplicaciones mencionadas. Si el aparato se utiliza de forma incompatible, puede reducir su vida útil y anular la garantía del fabricante. El fabricante no aceptará, en la medida en que lo permita la ley, ningún daño al aparato ni ningún otro daño o pérdida que se derive de un uso no conforme con el doméstico o del hogar (incluso si se encuentra en un entorno doméstico o del hogar).
- ▶ Este aparato puede ser utilizado por niños a partir de 8 años y por personas con capacidades físicas, sensoriales o mentales reducidas o con falta de experiencia y conocimientos si se les ha dado supervisión o instrucciones sobre el uso del aparato de forma segura y comprenden los peligros que conlleva.

Los niños no deben jugar con el aparato. Los niños no deberán realizar la limpieza y el mantenimiento sin estar vigilados por parte de un adulto.
  - ▶ Los niños deben ser supervisados para asegurarse de que no juegan con el aparato.
  - ▶ Los niños menores de 3 años deben mantenerse alejados a menos que estén con-
  - ▶ Si el cable de alimentación está dañado, debe ser sustituido por un cable o conjunto especial disponible en el fabricante o en su agente de servicio.
  - ▶ Utilice únicamente los juegos de mangueras suministrados con el aparato para la conexión del suministro de agua (no reutilice los juegos de mangueras antiguos).
  - ▶ La presión del agua debe estar entre 0,03 MPa y 1 MPa.

**¡ADVERTENCIA!**

- ▶ Asegúrese de que las alfombras o moquetas no obstruyan la base ni ninguna de las aberturas de ventilación.
- ▶ Después de la instalación, el aparato debe colocarse de forma que el enchufe sea accesible.
- ▶ La capacidad máxima de carga de ropa seca depende del modelo utilizado (véase el panel de control).
- ▶ Para consultar las especificaciones técnicas del producto, diríjase a la página web del fabricante.

**Conexiones eléctricas e instrucciones de seguridad**

- ▶ Los detalles técnicos (tensión de alimentación y entrada de energía) están indicados en la placa de características del producto.
- ▶ Asegúrese de que la instalación eléctrica está conectada a tierra, cumple con toda la legislación vigente y que la toma de corriente (eléctrica) es compatible con el enchufe del aparato. En caso contrario, busque asistencia profesional cualificada.
- ▶ Se desaconseja el uso de convertidores, enchufes múltiples o alargadores.
- ▶ Antes de limpiar o realizar el mantenimiento de la lavadora, desenchufe el aparato y cierre el grifo del agua.
- ▶ No tire del cable de alimentación ni del aparato para desenchufarlo.
- ▶ Asegúrese de que no hay agua en el tambor antes de abrir la puerta.

**ADVERTENCIA****El agua puede alcanzar temperaturas muy altas durante el ciclo de lavado.**

- ▶ No exponga la lavadora a la lluvia, a la luz directa del sol o a otros elementos climáticos. Protéjala de una posible congelación.
- ▶ Durante el traslado, no levante la lavadora por los pomos o el cajón del detergente; durante el transporte, no apoye nunca la puerta en el. Recomendamos que dos personas levanten la lavadora.
- ▶ En caso de avería y/o mal funcionamiento, apague la lavadora, cierre el grifo del agua y no manipule el aparato. Póngase inmediatamente en contacto con el centro de atención al cliente y utilice únicamente piezas de recambio originales. La inobservancia de estas instru- puede poner en peligro la seguridad del aparato.

## Uso previsto

Este aparato está diseñado para lavar la ropa lavable a máquina solamente. En cualquier momento, siga las instrucciones dadas en la etiqueta de la prenda. Está diseñada exclusivamente para uso doméstico dentro de la casa. No es adecuado para un uso comercial o industrial.

No puede realizar cambios o modificaciones al aparato. El uso no predeterminado puede causar peligros y la pérdida de todas las reclamaciones de garantía y responsabilidad.

## 2.1 Preparación

- ▶ Asegúrese de que el aparato no presente daños ocasionados durante el transporte.
- ▶ Asegúrese de que todos los pernos de transporte sean retirados.
- ▶ Se necesitan siempre al menos dos personas para mover el aparato ya que es pesado.
- ▶ Saque el aparato del embalaje.
- ▶ Retire todo el material de embalaje incluyendo la base de poliestireno, manténgalos fuera del alcance de los niños. Al abrir el paquete, se podrían observar gotas de agua en la bolsa de plástico y ojo de buey. Este fenómeno normal resulta de las pruebas de agua en la fábrica.



### Nota: Eliminación del embalaje

Mantenga todos los materiales de embalaje fuera del alcance de los niños y deséchelos de forma ecológica.

## 2.2 OPCIONAL: Instale las almohadillas reductoras de ruido

1. Al abrir el paquete retráctil, encontrará algunas almohadillas de reducción de ruido, que se utilizan para reducir el ruido. (Il. 2-1).
2. Coloque la lavadora de costado, con el ojo de buey apuntando hacia arriba, la parte inferior hacia el operador.
3. Saque las almohadillas de reducción de ruido y retire el film de protección adhesivo de doble cara; pegue alrededor de la parte inferior; las almohadillas de reducción de ruido debajo del mueble de la lavadora como se muestra en la figura 3. (dos almohadillas más largas en la posición 1 y 3, dos más cortas en la posición 2 y 4). Finalmente ajuste el equipo de nuevo en posición vertical.

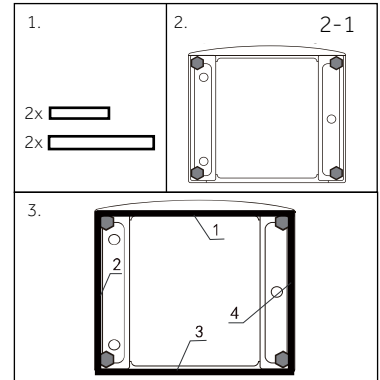

## 2.3 Desmonte los tornillos de transporte

Los pernos de transporte en la parte trasera están diseñados para sujetar componentes vibratorios en el interior del aparato durante el transporte para evitar el daño interno. Todos los elementos (I, R, S y T, Il. 10-2) deben retirarse antes de su uso.

1. Retire los cuatro tornillos (T1-T4) (Il. 10-3).
2. Rellene los 5 agujeros con tapones ciegos. Nota: para los modelos de 8 kg, rellene los 4 agujeros con tapones ciegos.

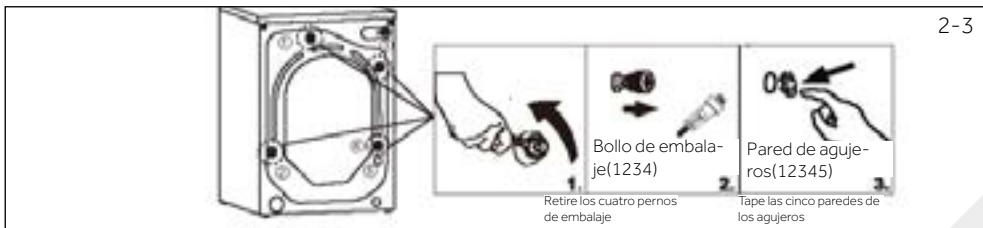
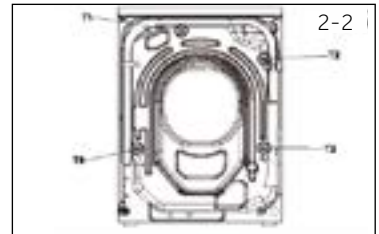

## Nota: Guardar en lugar seguro

Conserve los tornillos de transporte en un lugar seguro para su uso posterior. Si el aparato se va a mover vuelva a instalar los tornillos.

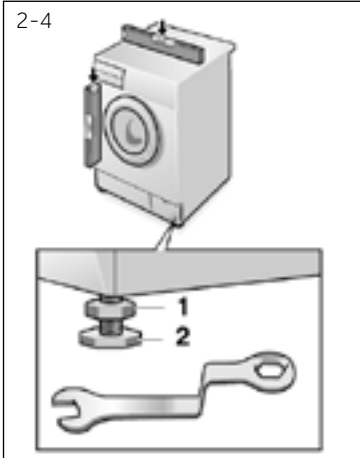

### 2.4 Mover el aparato

Si la máquina va a ser trasladada a un lugar distante, vuelva a colocar los tornillos de transporte retirados antes de la instalación para evitar daños:

### 2.5 Alineación del aparato

Ajuste todas las patas (Il. 2-4) para conseguir una posición completamente nivelada. Esto reducirá al mínimo las vibraciones y por lo tanto el ruido durante el uso. También reducirá el desgaste. Se recomienda utilizar un nivel de burbuja para el ajuste. El piso debe ser tan estable y plano como sea posible.

1. Suelte la contratuerca (1) con una llave.
2. Ajuste la altura girando el pie (2).
3. Apriete la contratuerca (1) contra la carcasa

### 2.6 Conexión del drenaje de agua

Fije el tubo de desagüe correctamente a la tubería. ¡La manguera tiene que llegar en un momento dado una altura entre 80 y 100 cm por encima de la línea de fondo del aparato! Si es posible siempre mantenga la manguera de desagüe fija al clip en el aparato de nuevo.

## ¡ADVERTENCIA!

- ▶ Use solo el conjunto de la manguera suministrado para la conexión.
- ▶ ¡Nunca use conjuntos de manguera viejos o usados!
- ▶ Conecte solo al abastecimiento de agua fría.
- ▶ Antes de la conexión, revise si el agua está limpia y clara.



Ahora se pueden realizar las siguientes conexiones:

### 2.6.1 Manguera de desagüe hacia el fregadero

- ▶ Cuelgue la manguera de desagüe con el soporte en U sobre el borde de un fregadero de tamaño adecuado (Fig. 2-5).
- ▶ Proteja el soporte en U lo suficiente contra el deslizamiento.

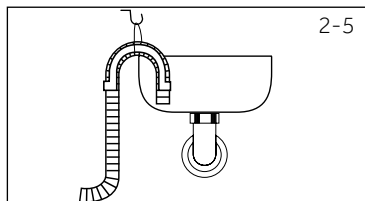

### 2.6.2 Drene la manguera hacia el desagüe

- ▶ El diámetro interno de la tubería vertical con desahogo del aire debe ser de 40 mm. mínimo.
- ▶ Ponga la manguera de desagüe de aprox. 80-100 mm en la tubería de desagüe.
- ▶ Una el soporte en U y asegúrelo bien (Il. 2-6).

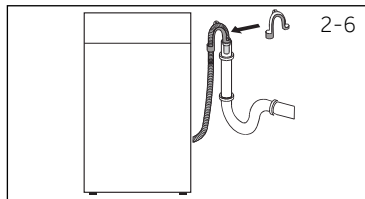

### 2.6.3 Drene la manguera hacia el fregadero

- ▶ La unión debe estar por encima del sifón.
- ▶ Una conexión de espiga es normalmente cerrada por una almohadilla (A). Eso debe ser eliminado para evitar cualquier disfunción (Il. 2-7).
- ▶ Asegure la manguera con una abrazadera.

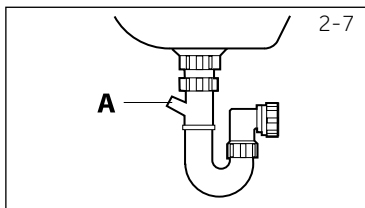

## PRECAUCIÓN!

- ▶ La manguera de desagüe no debe ser sumergida en agua y debe ser fijada firmemente e instalarse libre de fugas. Si la manguera de desagüe se coloca en el suelo o si la tubería se encuentra a una altura inferior a 80 cm, la lavadora desaguará continuamente mientras se llena la tina (auto-sifón).
- ▶ El tubo de descarga no se debe extender. De ser necesario contacte al servicio de postventas.

## 2.7 Conexión de agua fresca

Asegúrese de que se inserten las juntas.

1. Conecte la manguera de entrada de agua con el extremo en ángulo al aparato (Il. 2-8). Apriete la junta de tornillo con la mano.
2. El otro extremo se conecta a un grifo de agua con una rosca de 3/4" (Fig.2-9).

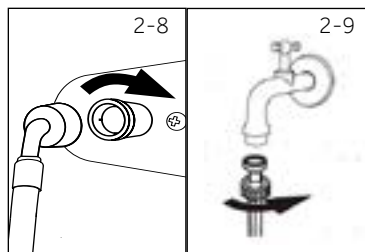

2-10

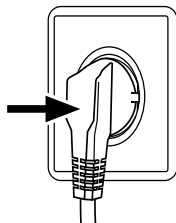

## 2.8 Conexión eléctrica

Antes de cada conexión, compruebe si:

- ▶ La fuente de alimentación, la toma de corriente y los fusibles son los adecuados para la placa de características.
- ▶ la toma de corriente tiene conexión a tierra y no se está usando ningún adaptador múltiple o cable prolongador eléctrico.
- ▶ el enchufe y el toma corriente son compatibles.
- ▶ **Solo para el Reino Unido:** El enchufe para el Reino Unido cumple con la norma BS1363A.

Enchufe el aparato eléctrico en la toma de corriente (Il. 2-10).



### ¡ADVERTENCIA!

- ▶ ¡Asegúrese siempre de que todas las conexiones (suministro de corriente, la manguera de desagüe y de agua potable) estén firmes, secas y sin fugas!
- ▶ Tenga cuidado de que estas piezas nunca sean aplastadas, retorcidas, o dobladas
- ▶ Si el cable de corriente está dañado, debe ser sustituido por el agente de servicio (vea la tarjeta de garantía) con el fin de evitar situaciones de peligro. .

### 3.1 Consejos para la carga

Al clasificar la ropa, asegúrese de

- haber eliminado de la ropa los objetos metálicos como pinzas para el pelo, alfileres, monedas;
- haber abotonado las fundas de almohada, cerrado las cremalleras, atado los cinturones sueltos y las cintas largas de las batas;
- haber eliminado los rodillos, ganchos o clips de las cortinas
- haber leído atentamente las etiquetas de lavado de la ropa
- haber eliminado cualquier mancha persistente utilizando detergentes específicos.
  - ▶ Cuando lave alfombras, colchas u otras prendas pesadas, le recomendamos que evite el centrifugado.
  - ▶ Para lavar lana, asegúrese de que la prenda puede ser lavada a máquina. Compruebe la etiqueta del tejido.
  - ▶ Deje la puerta del aparato ligeramente abierta entre lavados, para evitar que se desarrollen posibles malos olores en el interior de la máquina.

### 3.2 Consejos útiles para ahorrar

Consejos para ahorrar y no dañar el medio ambiente al utilizar su electrodoméstico.

- ▶ Cargue la máquina con la capacidad sugerida que se muestra en la tabla de programas para cada programa - esto le permitirá AHORRAR energía y agua.
- ▶ El ruido y la humedad residual de la ropa se ven afectados por la velocidad de centrifugado: un centrifugado más rápido se asocia a un mayor ruido y a una menor humedad residual en la ropa.
- ▶ Los programas más eficientes en términos de uso combinado de agua y energía suelen ser los de mayor duración y menor temperatura.
- ▶ Escanee el código QR de la etiqueta energética para obtener información sobre el consumo de energía. El consumo de energía real puede diferir del especificado según las condiciones locales.

#### Maximice el tamaño de la carga

- ▶ Consiga el mejor uso de la energía, el agua, el detergente y el tiempo utilizando el tamaño máximo de carga recomendado. Ahorre hasta un 50% de energía lavando una carga completa en lugar de 2 medias cargas.

#### ¿Necesita prelavado?

- ▶ Sólo para ropa muy sucia.  
Ahorre detergente, tiempo, agua y consumo de energía NO seleccionando el prelavado para ropa poco o normalmente sucia.

#### ¿Es necesario un lavado en caliente?

- ▶ Trate previamente las manchas con un quitamanchas o sumerja las manchas secas en agua antes de lavarlas para reducir la necesidad de un programa de lavado en caliente. Ahorre energía utilizando un programa de lavado a baja temperatura.

### 3.3 Dosificación del detergente

A continuación encontrará una breve guía con consejos y sugerencias sobre el uso del detergente

- ▶ Utilice únicamente detergentes adecuados para la lavadora.
- ▶ Seleccione su detergente en función del tipo de tejido (algodón, prendas delicadas, sintéticas lana, seda, etc.), el color, el tipo y el nivel de suciedad y el lavado programado temperatura.
- ▶ Para utilizar la cantidad correcta de detergente, suavizante o cualquier otro aditivo, siga cuidadosamente las instrucciones del fabricante cada vez: utilizar correctamente el aparato con la dosis adecuada le permitirá evitar el desperdicio y reducir el impacto medioambiental.



## Nota: Detergente

Para el lavado de ropa blanca muy sucia, se recomienda utilizar programas de algodón a 60°C o más y un detergente normal (heavy duty) que contenga agentes blanqueadores que a temperaturas medias/altas proporcionen excelentes resultados.

Para los lavados entre 40°C y 60°C, el tipo de detergente utilizado debe ser el adecuado para el tipo de tejido y el nivel de suciedad. Los polvos normales son adecuados para los tejidos "blancos" o de color rápido con un nivel de suciedad elevado, mientras que los detergentes líquidos o los polvos "protectores del color" son adecuados para los tejidos de color con un nivel de suciedad ligero.

Para el lavado a temperaturas inferiores a 40°C, recomendamos el uso de detergentes líquidos o de detergentes específicamente etiquetados como adecuados para el lavado a baja temperatura. Para lavar lana o seda, utilice únicamente detergentes específicamente formulados para estos tejidos.

- ▶ Un exceso de detergente provoca un exceso de espuma que impide que el ciclo se realice correctamente. También podría afectar a la calidad del lavado y del aclarado.

El uso de detergentes ecológicos sin fosfatos puede provocar los siguientes efectos

- **agua de aclarado más turbia:** Este efecto está ligado a las zeolitas en suspensión que no
- **Polvo blanco (zeolitas) en la ropa al final del lavado:** esto es normal, el polvo no es absorbido por el tejido y no cambia su color. Para eliminar las zeolitas, seleccione un programa de aclarado. En el futuro considere la posibilidad de utilizar un poco
- **espuma en el agua en el último aclarado:** esto no indica necesariamente un aclarado deficiente. Considere la posibilidad de utilizar menos detergente en futuros lavados.
- **espuma abundante:** Esto se debe a menudo a los tensioactivos aniónicos que se encuentran en los detergentes que son difíciles de eliminar de la ropa. En este caso, no vuelva a enjuagar para eliminar estos efectos: no ayudará en absoluto. Sugerimos realizar un lavado de mantenimiento utilizando un limpiador propio. Si el problema persiste o si sospecha que se trata de una avería, póngase inmediatamente en contacto con un Centro de Atención al Cliente autorizado.

**i Nota: Desviaciones**

Debido a los cambios técnicos y diferentes modelos, las ilustraciones de los siguientes capítulos pueden diferir de su modelo.

### 4.1 Imagen del aparato

Frente (Il. 4-1):

Lado trasero (Il. 4-2):

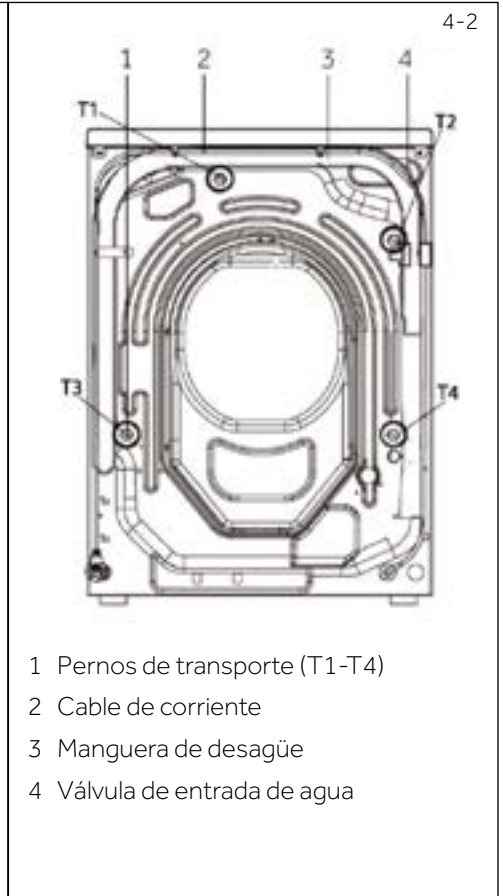

### 4.2 Accesorios

Compruebe los accesorios y la literatura de acuerdo con esta lista (Fig. 4-3):

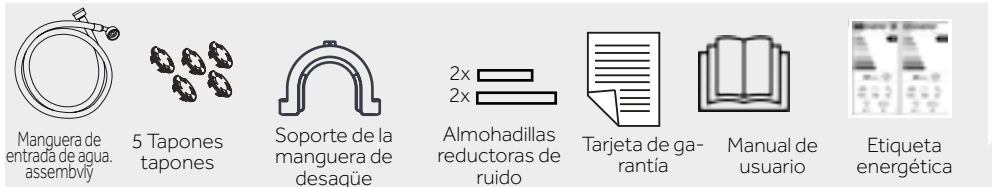

5-1



- 1 Selector de programa    3 Detergente/Ablandador cajón    4 Botones de función  
 2 Pantalla    5 Botón "Inicio/Pausa"



## Nota: Señal sonora

La señal acústica puede ser seleccionada si es necesario: ver USO DIARIO (P29, 8.13)

5-2



### 5.1 APAGADO

Gire el mando a cualquier posición (excepto OFF) para poner en marcha la máquina. Gire el mando a la posición OFF para apagar la máquina (Fig.5-2).

5-3

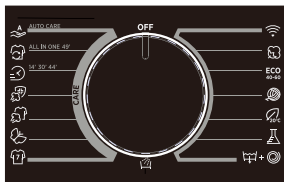

### 5.2 Selector de programa

Girando el pomo (Fig.5-3) se puede seleccionar uno de los 15 programas, se mostrará su configuración por defecto.

5-4



### 5.3 Pantalla

La pantalla (Il. 5-4) muestra la siguiente información:

- ▶ Nombre del programa
- ▶ Tiempo restante
- ▶ Tiempo restante de reserva
- ▶ Información sobre la alarma y el aviso
- ▶ Información de fin de pausa
- ▶ Tiempo de retardo

1)1600 rpm:H7W 610/H7W 69;  
 1400 rpm:H7W 412/H7W 449/H7W 448.

### 5.4 Cajón para el detergente

5-5):

- 1: Compartimento para detergente en polvo o líquido
  - 2: Selector de la tapa del detergente, levántelo para detergente en polvo, manténgalo bajo para detergente líquido.
  - 3: Bloquee la lengüeta, presiónela hacia abajo para sacar el cajón dispensador
  - 4: Compartimento para suavizante.
  - 5: La recomendación sobre el tipo de los detergentes
- Para conocer la recomendación del tipo de el detergente adecuado para las distintas temperaturas de lavado Consulte el manual del detergente (ver P27).

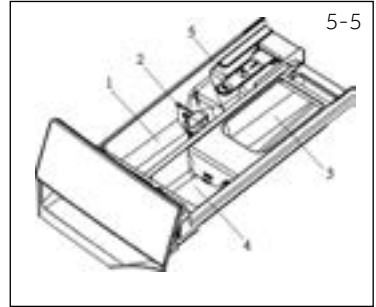

### 5.5 Botones de función

5-6) permiten opciones adicionales en el programa seleccionado antes de que se inicie el programa. Se muestran los indicadores relacionados. Al apagar el electrodoméstico o establecer un nuevo programa se muestran todas las opciones. Si un botón tiene múltiples opciones, la opción deseada se puede seleccionar pulsando el botón secuencialmente. Al tocar los botones, cuando está en luz tenue, la función no está seleccionada, cuando hay luz brillante, se selecciona la función.

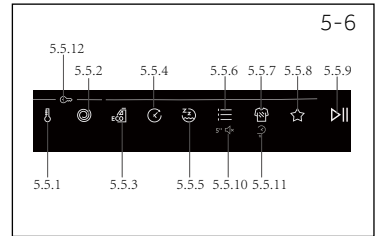

#### **i** Nota: Ajustes de fábrica

Para obtener los mejores resultados en cada programa, Hoover ha definido bien los ajustes específicos por defecto. Si no hay ningún requisito especial, se recomienda usar los ajustes predeterminados.

#### 5.5.1-Botón de función "🔥"

Toque este botón (Fig.5-7) para cambiar la temperatura de lavado del programa. Si no se ilumina ninguna luz y se muestra "COLD", el agua no se calentará.

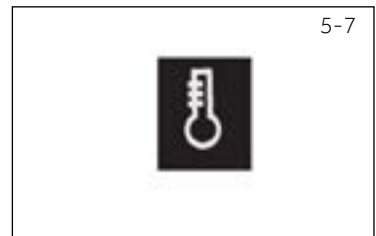

#### 5.5.2 Botón de función "🌀"

Toque este botón (Fig.5-8) para cambiar o deseleccionar el centrifugado del programa. Si no se ilumina ningún valor en la pantalla "0" la colada no girará.



5-9



### 5.5.3 Botón de función»

- Gracias al Eco Dosificador (Fig.5-9), el aparato es capaz de sugerir la cantidad óptima de detergente a verter en el cajón en función de la carga real.
- Esta sugerencia inteligente sólo puede activarse en determinados programas de la siguiente manera:
  - Coloque la ropa en el tambor y cierre la puerta.
  - Pulse el botón ECO DOS ER en la distribución.
  - Pulse INICIO/PAUSA. Después de un rato, la pantalla mostrará la cantidad recomendada de detergente a utilizar.
  - Vierta el detergente en el cajón y pulse INICIO/PAUSA para iniciar el ciclo.

5-10



### 5.5.4 Botón de función»

- Este botón (Fig.5-10) le permite preprogramar el ciclo de lavado para retrasar el inicio del ciclo hasta 24 horas.
- Para retrasar el inicio utilice el siguiente procedimiento:
  - Seleccione el programa deseado.
  - Pulse el botón una vez para activar el inicio del retardo y luego púlselo de nuevo para ajustar el retardo deseado .
  - El retraso aumenta en pasos de 30 minutos, el botón hasta las 24 horas, momento en el que al pulsar de nuevo el botón se restablecerá el retardo comienza a cero.
  - Confirme pulsando el botón INICIO/PAUSA. La cuenta atrás del retardo comenzará y cuando haya terminado el programa se iniciará automáticamente.
- Es posible cancelar el inicio diferido girando el selector de programas otros programas.

5-11



### 5.5.5 Botón de función»

- Seleccione el programa que puede seleccionar esta función. Y el icono correspondiente se iluminará después de la selección.
- Después de seleccionar este programa, el ruido de centrifugado se reducirá y se cancelarán todos los pitidos excepto la alarma.
- Vuelva a pulsar esta tecla para cancelar esta función.



#### Nota: Velocidad

Después de seleccionar esta función, el usuario no podrá seleccionar la velocidad, pero la máquina completará el proceso de centrifugado.



### 5.5.6 Botón de función»

- Este botón (Fig.5-12) le permite elegir entre tres opciones diferentes:
  - **PRELAVADO**
- Esta opción le permite realizar un prelavado y es especialmente útil para las cargas muy sucias (puede utilizarse sólo en algunos programas como se indica en la tabla de programas).
- Le recomendamos que no utilice ninguna cantidad de detergente o una pequeña cantidad indicada en el envase del detergente.- **ACLARADO EXTRA**
- Esta opción le permite añadir un aclarado al final de el ciclo de lavado y es útil para las personas con pieles delicadas y sensibles, para las que una pequeña cantidad de residuos de detergente puede causar irritaciones o alergias.
- Es aconsejable utilizar también esta función para la ropa de los niños y para el lavado de prendas muy sucias, que requieren el uso de mucho detergente, o para el lavado de prendas de toalla cuyas fibras tienen mayor tendencia a retener el detergente.
  - **ANTIARRUGAS**
- Esta opción permite que la lavadora mantenga un funcionamiento intermitente después del centrifugado final para sacudir la ropa y evitar el moho y el olor, reducir las arrugas y hacerla más suave después de colgarla.
- Con la función "ANTICREASE", la velocidad máxima de centrifugado disminuirá. Después de seleccionar esta función, el usuario ya no podrá seleccionar la velocidad. Durante la operación, la pantalla LED muestra "-----" y esta fase dura como máximo 12 horas, los usuarios pueden tocar "Inicio / Pausa" para terminar el programa en cualquier momento.



5-12

### Nota: Opciones

Estas opciones deben seleccionarse antes de pulsar el botón de INICIO/PAUSA.

### 5.5.7 Botón de función»

- Este botón (Fig.5-13) permite elegir entre tres opciones diferentes, según el programa seleccionado:
  - **NIVEL de MANCHA**
- Una vez seleccionado el programa, el tiempo de lavado establecido para ese programa se mostrará automáticamente.
- Esta opción le permite elegir entre 3 niveles de intensidad de lavado modificando la duración del programa, en función del grado de suciedad de los tejidos (sólo se puede utilizar en algunos programas como se indica en la tabla de programas).
  - **CUIDADO RÁPIDO**
- El botón se activa cuando se selecciona el programa CUIDADO RÁPIDO (14'/30'/44') en el mando y permite seleccionar una de las tres duraciones indicadas.



5-13

5-14



### -NIVEL de VAPOR

- Después de seleccionar el programa CUIDADO DE VAPOR PRO, puede utilizar este botón para elegir entre tres tratamientos de vapor de diferentes intensidades, diseñados sólo para prendas secas y en función del tipo de tejido:
  - ALGODÓN** (selección por defecto) este programa sirve para las prendas de algodón. El ciclo refresca y relaja las arrugas en tejidos adecuados para el secado.
  - SINTÉTICO** (pulse el botón una vez) este programa sirve para las prendas sintéticas. El ciclo refresca y relaja las arrugas de la ropa después del uso. El ciclo es adecuado para tejidos secos.
  - DELICADO** (pulse el botón dos veces) este ciclo es adecuado para tejidos suaves. El ciclo refresca y relaja las arrugas de las prendas después de su uso. El ciclo es adecuado para tejidos secos.

### 5.5.8 Botón de función "★" PROGRAMAS ESPECIALES.

Programas especiales	máx. kg				TEMP STD	TEMP MÁXIMA	GIRATORIO PRESETADO	HILO MÁXIMO				Intensidad de lavado	Dosificador Ecco	Modo silencioso	Prelavado	Aclarado extra	Antiarrugas	Fin diferido
	8 kg	9 kg	10 kg	12 kg					1	2	3							
 Lavado activo	1	1	2	2	30	30	1000	1000	●	○	/	/	/	/	/	/	/	●
 Noche y Día	4	4	5	6	40	60	800	1000	●	○	/	●	●	/	/	●	/	/
 Limpieza del tambor	-	-	-	-	90	90	400	400	/	/	/	/	/	/	/	/	/	/

5-15



- Este botón (Fig.5-15) le permite elegir entre tres opciones diferentes (disponible sólo para algunos programas):
  - LAVADO ACTIVO**
  - El programa ACTIVE WASH está diseñado para cargas reducidas y prendas poco sucias, con el objetivo de limitar los residuos innecesarios.
  - NOCHE Y DÍA**
  - Al seleccionar este programa se apagan los pitidos, excepto la alarma, la reducción y la velocidad de centrifugado intermedia.
  - La ropa se mantiene sumergida en el agua después del último aclarado, con el fin de repartir perfectamente la fibra. Durante la fase de retención de agua del tambor, la máquina hará una pausa en el tiempo. Pulse START para finalizar el ciclo con la fase de centrifugado y escurrido.
  - LIMPIEZA DEL TAMBOR**
  - Este programa puede realizar la autolimpieza de la lavadora.

- Se recomienda una autolimpieza de cubo después de utilizar la lavadora durante 50 veces.
- Cuando utilice este programa, por favor no ponga ningún detergente para ropa o limpiador para lavadoras.

### **i** Nota: Opciones

Estas opciones deben seleccionarse antes de pulsar el botón de INICIO/PAUSA. Si se selecciona una opción que no es compatible con el programa seleccionado entonces el indicador luminoso de la opción se apaga.

#### 5.5.9 Botón de función»▶||"

- Toque suavemente este botón (Fig.5-16) para iniciar o interrumpir el programa actualmente visualizado.

#### 5.5.10 Botón de función»5" 🔊x"

- En el modo de espera tras el encendido, pulse prolongadamente este botón (Fig.5-17) durante más de 5 segundos para encender o apagar el sonido.La interfaz mostrará "SONIDO APAGADO ".Mantenga pulsada esta tecla de nuevo durante más de 5 segundos, y la interfaz mostrará "SONIDO ENCENDIDO".

#### 5.5.11 Botón de función»⌚x"

- Este botón se activa cuando se selecciona el programa CUIDADO RÁPIDO (14'/30'/44') en el mando y permite seleccionar una de las tres duraciones indicadas.

#### 5.5.12 Botón de función»🔑"

- Después de seleccionar un programa para empezar, pulse prolongadamente el botón "temperatura" y el botón "velocidad" durante 3 segundos para abrir el bloqueo para niños (Fig.5-19). BLOQUEO INFANTIL ON aparecerá en la interfaz. Mantenga pulsados los botones "temperatura" y "velocidad" durante unos 3 segundos para desbloquear el bloqueo infantil, y en la interfaz aparecerá "BLOQUEO INFANTIL DESACTIVADO".
- El bloqueo infantil no puede ser configurado o cancelado a través de la app hOn.



5-16



5-17

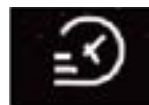

5-18

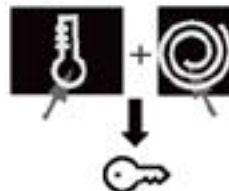

5-19

### **i** Nota: Bloqueo infantil

El bloqueo para niños configurado manualmente debe ser cancelado manualmente o se cancelará automáticamente al final del programa. La información de apagado y error no cancelará el bloqueo para niños. Todavía funciona cuando el aparato se enciende la próxima vez.

## 5.6 Primera puesta en marcha

### 5.6.1 Ajuste del idioma

- Tras conectar la máquina a la corriente y encenderla, pulse el botón "velocidad" o "temperatura" para mostrar los idiomas disponibles.
- Seleccione el idioma deseado pulsando el botón "INICIO/PAUSA".

## 5.6.2 Cambiar el idioma

- Si desea cambiar el idioma de ajuste deberá pulsar simultáneamente los botones "Retraso" y "Opción" durante unos 5 segundos, en la pantalla aparecerá el idioma elegido la última vez, y podrá elegir un nuevo idioma (pulsando el botón "velocidad" o "temperatura").
- Confirme pulsando el botón "INICIO/PAUSA".

## 5.6.3 Elección del tipo de detergente utilizado

- Gracias al Eco Dosificador, el aparato es capaz de sugerir la cantidad óptima de detergente a verter en el cajón en función de la carga real.
- Para que el Eco Dosificador funcione correctamente, es necesario seleccionar el tipo de detergente utilizado, eligiendo entre detergente líquido normal o concentrado o detergente en polvo.
- Pulse el botón "velocidad" o "temperatura" para mostrar las opciones disponibles y pulse INICIO/PAUSA para confirmar su elección.

## 5.6.4 Cambiar el tipo de detergente utilizado

- Si desea cambiar el tipo de detergente utilizado, deberá mantener pulsados los botones "Retraso" y "Opción" simultáneamente durante unos 5 segundos. La pantalla vuelve a mostrar la opción de selección del detergente.
- Pulse el botón "velocidad" o "temperatura" para mostrar las opciones disponibles y pulse INICIO/PAUSA para confirmar su elección.

## 5.6.5 Ajuste del nivel de dureza del agua

- Para que algunos automatismos del aparato funcionen correctamente, es necesario ajustar el nivel de dureza del agua.

### Nota: Dureza del agua

El ajuste por defecto de la dureza del agua viene ajustado de fábrica en el nivel 2 (L2), ya que satisface las necesidades de la mayoría de los usuarios.

Nivel de dureza del agua:

L1 = LOW (0-12 °fH o 0-7 °dH)

L2 = MEDIUM (13-30 °fH o 8-17 °dH)

L3 = HIGH (≥ 30 °fH o ≥ 17 °dH)

- Para confirmar el nivel de dureza del agua estándar fijado por la fábrica, pulse el botón INICIO/PAUSA.
- Si desea cambiar el nivel de dureza del agua estándar, pulse el botón "velocidad" o "temperatura".
- Una vez elegido el nivel de dureza del agua, confirme pulsando el botón INICIO/PAUSA.

## 5.6.6 Modificación del ajuste del nivel de dureza del agua

- Si desea cambiar el tipo de detergente utilizado, es necesario pasar primero por el menú de cambio de idioma y tipo de detergente (y cambiar el idioma y el tipo de detergente utilizado) manteniendo pulsados los botones "delay" y "option" simultáneamente durante unos 5 segundos.
- Una vez que haya configurado el idioma (y el tipo de detergente utilizado) como se explica en los párrafos dedicados, puede seleccionar el nivel de dureza del agua deseado utilizando el botón "velocidad" o el botón "temperatura".
- Confirme pulsando el botón "INICIO/PAUSA".

• Sí, ○ Opcional, / No

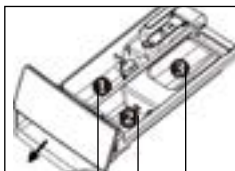

Compartimento de detergente para:  
**1** Detergente  
**2** Suavizante o producto de cuidado  
**3** Praelavado<sup>1)</sup>

Icono	máx. kg				TEMP STD	TEMP MÁXIMA	GIRATORIO PRESE- TADO	HILO MÁXIMO	1	2	3	Intensidad del lavado <sup>2)</sup>	Dosificador Ecco	Modo silencioso	Praelavado	Aclarado extra	Antiarrugas	Fin diferido
	8 kg	9 kg	10 kg	12 kg														
Cuidado automático	5	6	7	8	30	30	1000	1000	•	○	/	•	•	/	/	•	/	•
Todo en uno 49'	8	9	10	12	40	40	800	MAX	•	○	/	/	•	•	/	•	•	•
Cuidado Rápido 14'	1	1	2	2	30	30	800	MAX	•	○	/	•	/	/	/	•	/	•
Cuidado Rápido 30'	2	2	2	3	30	30	800	MAX	•	○	/	•	/	/	/	•	/	•
Cuidado Rápido 44'	2	2	3	3	40	40	800	MAX	•	○	/	•	/	/	/	•	/	•
Allergy Care Pro	4	4	5	6	60	60	MAX	MAX	•	○	/	/	/	•	/	/	/	•
Cuidado de vapor pro	1	1	2	2	-	-	-	-	/	/	/	•	/	/	/	/	/	/
Cuidado delicado	2	2	2	3	30	40	400	400	•	○	/	/	/	/	/	/	/	•
Ropa deportiva	2	2	2	3	40	40	800	MAX	•	○	/	/	•	/	/	•	/	•
Aclarado	8	9	10	12	-	-	1000	1000	/	○	/	/	/	/	/	/	/	/
Control remoto (Wifi)	-	-	-	-	-	-	-	-	/	/	/	/	/	/	/	/	/	/
Algodones	8	9	10	12	40	90	MAX	MAX	•	○	○	•	•	•	•	•	•	•
ECO 40-60	8	9	10	12	-	-	MAX	MAX	•	○	/	/	/	/	/	/	/	•
Wool & Hand Wash	2	2	2	3	30	30	800	800	•	○	/	/	/	/	/	/	/	•
20°C	8	9	10	12	20	20	1000	1000	•	○	/	•	•	•	/	•	/	•
Sintéticos y de color	5	6	7	8	40	60	1200	1200	•	○	○	•	•	•	•	•	•	•
Escurrir & Girar	8	9	10	12	-	-	1000	MAX	/	/	/	/	/	•	/	/	/	/

INFORMACIÓN PARA EL PROGRAMA ESTÁNDAR DE LOS LABORATORIOS DE PRUEBA DE ACUERDO CON (EU) No 2019/2023:

PROGRAMA ECO 40-60

<sup>1)</sup> Se puede añadir un poco de detergente sólo con la función de prelavado.

<sup>2)</sup> Este botón también sirve para seleccionar la duración del cuidado rápido y las diferentes intensidades de vapor, como se explica en los párrafos correspondientes, pero la luz no se ilumina.

## Descripción de los programas

Para limpiar diferentes tipos de tejidos y varios niveles de suciedad, la lavadora dispone de programas específicos para responder a cada necesidad de lavado (véase la tabla de programas).

### **Nota: Elección del programa**

Elija el programa de acuerdo con las instrucciones de lavado que aparecen en las etiquetas, especialmente la temperatura máxima recomendada.



### **¡ADVERTENCIA! CONSEJOS IMPORTANTES SOBRE EL RENDIMIENTO DEL LAVADO.**

- ▶ Las prendas nuevas de color deben lavarse por separado durante al menos 5 ó 6 lavados.
- ▶ Algunas prendas grandes y oscuras, como los vaqueros y las toallas, deben lavarse siempre por separado.
- ▶ No mezcle nunca tejidos NO DESTENÑIR.

### **Cuidado automático**

La nueva tecnología POWER CARE, mediante una mezcla perfecta de agua y detergente garantiza el máximo cuidado de su ropa, a una temperatura de 30°C con un rendimiento de lavado perfecto.

Este innovador programa es capaz de adaptar automáticamente la acción de limpieza a la capacidad y la tipología de la carga para obtener los mejores resultados sin ninguna preocupación.

Este programa puede lavar ropa mixta de algodón y sintética con poca suciedad.

### **Todo en uno 49'**

Este programa le permite lavar juntos diferentes tejidos, como los algodones, sintéticos y tejidos mixtos en sólo 49 minutos a 40°C (o menos) de temperatura. Este programa es especialmente adecuado para los tejidos ligeramente sucios.

### **CUIDADO RÁPIDO (14'/30'/44')**

¡Ahorrar sin comprometer! Con este nuevo programa puede obtener excelentes resultados ahorrando agua, energía, detergente y tiempo. Esta opción lava a una temperatura media adecuada para ropa mixta de algodón y sintético. Recomendado para cargas pequeñas y prendas poco sucias.

### **CUIDADO DE ALERGIAS PRO**

Este programa de lavado es capaz de alcanzar una temperatura de 60°C durante un periodo de tiempo prolongado, combinando la acción del vapor con una potente acción de aclarado para conseguir una ropa completamente limpia e higiénica. Recomendado para tejidos de algodón.

### **CUIDADO DE VAPOR PRO**

Este programa utiliza un tratamiento de vapor para relajar las arrugas. Tres diferentes niveles de intensidad pueden seleccionarse a través del botón, diseñados sólo para prendas secas y en función del tipo de tejido.

### **CUIDADO DELICADO**

Desarrollado para cuidar los artículos delicados, este programa lava a baja temperatura en poco tiempo. Un aclarado prolongado y en profundidad nutre las fibras del tejido.

## ROPA DEPORTIVA

La combinación perfecta de tiempo y rendimiento. Creado para eliminar la suciedad de las prendas atléticas y deportivas. Un lavado a baja temperatura recomendado para pequeñas cargas de artículos sintéticos.

### ACLARADO

Este programa realiza 2 aclarados con un centrifugado intermedio (que puede reducirse o excluirse utilizando el botón correspondiente). Se utiliza para el aclarado de cualquier tipo de tejido, por ejemplo, después de un lavado realizado a mano.

### CONTROL REMOTO (Wi-Fi)

Posición que debe seleccionar cuando quiera activar/desactivar el control remoto a través de la App, vía Wi-Fi. En este caso, el inicio del ciclo se realizará a través de la App. comandos. Más detalles en la sección CONTROL REMOTO (Wi-Fi).

### ALGODON

Este programa es adecuado para el lavado de prendas de algodón de color a 40°C o para garantizar el máximo grado de limpieza para el lavado de ropa resistente al algodón a 60°C o 90°C. El centrifugado final se realiza a la máxima velocidad, lo que garantiza una excelente eliminación del agua.

### ECO 40-60

El programa ECO 40-60 es capaz de limpiar la ropa de algodón de suciedad normal declarada como lavable a 40°C o 60°C, en el mismo ciclo. Este programa se utiliza para evaluar el cumplimiento de la legislación de Ecodiseño de la UE (diseño de productos respetuosos con el medio ambiente).

### LAVADO DE LANA Y A MANO

Este programa realiza un ciclo de lavado dedicado a los tejidos de lana que se pueden lavar en una lavadora, los artículos que deben ser lavados a mano.

#### 20°C

Este innovador programa, le permite lavar diferentes tejidos y colores juntos, como algodones, sintéticos y tejidos mixtos a sólo 20°C y proporciona un excelente rendimiento de limpieza.

### SINTÉTICOS Y DE COLOR

Este programa le permite lavar diferentes tejidos y colores juntos. El movimiento de rotación del tambor y los niveles de agua se optimizan, tanto durante la fase de lavado como de aclarado. La precisa acción de centrifugado, asegura una reducida formación de arrugas en los tejidos.

### ESCURRIDO Y CENTRIFUGADO

El programa completa el escurrido y un centrifugado máximo. Es posible eliminar o reducir el giro a través del botón de SELECCIÓN DE GIRO.



**Nota:** El procedimiento para comprobar el número de ciclos que ha realizado la máquina.

Procedimiento: bajo el modo de espera, seleccione primero el programa "DRAIN & SPIN", luego pulse "y" "retraso" al mismo tiempo, mostrará el número de ciclos de funcionamiento durante 2 segundos, y luego volverá a la interfaz de espera.

Los ciclos de funcionamiento acumulados se sumarán al finalizar el programa.





Los ciclos de funcionamiento se mostrarán en hexadecimal si son superiores a más de 9999.

Escanee el código QR de la etiqueta energética para obtener información sobre el consumo de energía. El consumo de energía real puede diferir del especificado según las condiciones locales.

## Nota: Pesado automático

El aparato está equipado con un reconocimiento de carga. A baja carga, la energía, el tiempo y el agua de lavado se reducirán automáticamente en algunos programas. El tiempo predeterminado de la pantalla puede variar en función del peso de la carga, lo que implica el programa "Inteligente, Sintéticos, Algodón, Algodón 20°C, Eco 40-60".

### Información indicativa (según el Reglamento (UE) 2019/2023 de la Comisión):

Capacidad nominal	Programa	 (kg)	 (HH:MM)	ENERG <sup>+</sup> (kWh/ciclo)	 (L/ciclo)	Temp Máxi- ma(°C)	Velocidad efectiva (RPM)	 Humedad residual (%)
8 kg 1400 r	Eco 40-60	8,0	3:38	0,690	60,0	32	1330	53,0
	Eco 40-60	4,0	2:48	0,500	41,0	30	1330	52,0
	Eco 40-60	2,0	2:48	0,210	30,0	25	1330	55,6
	Algodón 20 °C	8,0	1:58	0,220	75,0	20	1000	65,0
	Algodón 60°C	8,0	3:03	2,100	75,0	57	1400	53,0
	Lana 30°C	2,0	0:50	0,250	38,0	30	800	37,0
	Cuidado rápido14'30°C	1,0	0:14	0,250	38,0	30	1000	65,0
9 kg 1400 r	Eco 40-60	9,0	3:48	0,760	68,0	35	1330	52,0
	Eco 40-60	4,5	2:52	0,550	43,0	33	1330	52,0
	Eco 40-60	2,5	2:52	0,230	35,0	25	1330	56,0
	Algodón 20 °C	9,0	1:58	0,220	80,0	20	1000	65,0
	Algodón 60°C	9,0	3:03	2,300	80,0	57	1400	53,0
	Lana 30°C	2,0	0:50	0,250	40,0	30	800	37,0
	Cuidado rápido14'30°C	1,0	0:14	0,250	40,0	30	1000	65,0
9 kg 1600 r	Eco 40-60	9,0	3:48	0,750	68,0	35	1550	52,0
	Eco 40-60	4,5	2:52	0,550	43,0	33	1550	52,0
	Eco 40-60	2,5	2:45	0,240	35,0	25	1550	56,0
	Algodón 20 °C	9,0	1:58	0,220	80,0	20	1000	65,0
	Algodón 60°C	9,0	3:03	2,300	80,0	57	1600	53,0
	Lana 30°C	2,0	0:50	0,250	40,0	30	800	37,0
	Cuidado rápido14'30°C	1,0	0:14	0,250	40,0	30	1000	65,0
10 kg 1600 r	Eco 40-60	10,0	3:58	0,865	78,0	35	1550	52,0
	Eco 40-60	5,0	2:58	0,560	47,0	33	1550	52,0
	Eco 40-60	2,5	2:58	0,250	35,0	25	1550	56,0
	Algodón 20 °C	10,0	1:58	0,220	85,0	20	1000	65,0
	Algodón 60°C	10,0	3:03	2,500	85,0	57	1600	53,0
	Lana 30°C	2,5	0:50	0,300	45,0	30	800	37,0
	Cuidado rápido14'30°C	1,0	0:14	0,250	40,0	30	1000	65,0
12 kg 1400 r	Eco 40-60	12,0	3:58	1,035	98,0	35	1330	53,0
	Eco 40-60	6,0	2:58	0,700	55,0	33	1330	52,0
	Eco 40-60	3,0	2:58	0,270	40,0	25	1330	54,0
	Algodón 20 °C	12,0	1:58	0,250	100,0	20	1000	65,0
	Algodón 60°C	12,0	3:03	2,800	100,0	57	1400	55,0
	Lana 30°C	3,5	0:50	0,350	50,0	30	800	37,0
	Cuidado rápido14'30°C	1,0	0:14	0,280	40,0	30	1000	65,0

Los valores indicados para los programas distintos del programa Eco 40-60 y el ciclo de lavado y secado son sólo indicativos.



### 8.1 Corriente eléctrica

Conecte la lavadora a una fuente de corriente (220V a 240V~/50Hz; Il. 8-1). Por favor, consulte también la sección INSTALACIÓN (ver P 28).

### 8.2 Conexión de agua

- ▶ Antes de conectar revise la limpieza y la claridad del agua que sale de la llave de agua.
- ▶ Tun en el grifo (Fig.8-2).

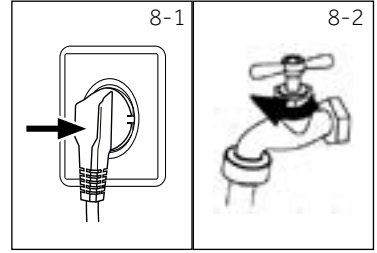

### Nota: Apriete

Antes usar revise si hay fugas en las juntas entre la llave y el tubo de carga girando la llave.

### 8.3 Preparación de las prendas

- ▶ Clasifique la ropa según el tejido (algodón, sintético, lana o seda) y según el grado de suciedad (Fig. 8-3). Preste atención a las etiquetas de lavado.
- ▶ Separe las prendas blancas de las de color. Lave las telas de colores primero a mano para comprobar si se desvanece o corre el color.
- ▶ Vacíe los bolsillos (de llaves, monedas, etc.) y quite los objetos decorativos duros (por ejemplo, broches).
- ▶ Las prendas sin costuras, delicadas y textiles de tejido fino, tales como cortinas finas se deben a poner en una bolsa de lavado para cuidarlas (lavar a mano o limpieza en seco sería mejor).
- ▶ Cierre las cremalleras y ganchos, asegúrese de que los botones estén cosidos firmemente.
- ▶ Coloque las prendas delicadas como la ropa sin dobladillo firme, ropa interior (lencería) y objetos pequeños, tales como calcetines, cinturones, sujetadores, etc., en una bolsa para lavado.
- ▶ Desdoble las telas grandes como sábanas, colchas etc.
- ▶ Ponga del revés los vaqueros y los tejidos estampados, decorados o con mucho color; en su caso, lávelos por separado.

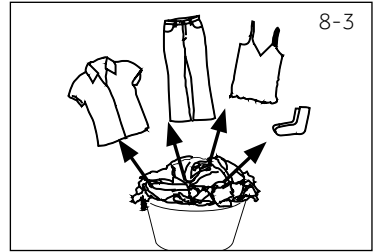









### PRECAUCIÓN!

Las prendas no textiles, así como los artículos pequeños, sueltos o con bordes afilados pueden provocar fallos y daños en la ropa y en el aparato.





## 8.4 Tabla de cuidados

Lavado					
	Lavable hasta 95 °C proceso normal		Lavable hasta 60°C proceso normal		Lavable hasta 60°C suave
	Lavable hasta 40°C proceso normal		Lavable hasta 40°C suave		Lavable hasta 40°C proceso muy suave
	Lavable hasta 30°C proceso normal		Lavable hasta 30°C suave		Lavable hasta 30°C proceso muy suave
	Lavar a mano máx. 40°C		No lavar		

Blanqueamiento					
	Cualquier blanqueador permitido		Solo oxígeno/ sin cloro		No usar blanqueador

Secado					
	Secado a máquina posible temperatura normal		Secado a máquina posible temperatura baja		No secar en secadora
	Secar colgado		Secar sobre superficie plana		

Planchado					
	Planchar a una temperatura máxima de hasta 200 °C		Planchar a una temperatura media de hasta 150°C		Planchar a una temperatura baja de hasta 110 °C, sin vapor (planchar con vapor puede causar daños irreversibles)
	No planchar				

Cuidados profesionales para tejidos					
	Limpieza en seco con tetracloroetano		Limpieza en seco con hidrocarburos		No lavar en seco
	Limpieza profesional en mojado		No se aplique limpieza profesional en mojado		

## 8.5 Cargar el aparato

- ▶ Ponga dentro la ropa sucia pieza por pieza.
- ▶ No sobrecargue. ¡Tenga en cuenta la diferente carga máxima de acuerdo a los programas! La regla de oro para la carga máxima: Mantenga seis pulgadas de distancia entre la carga y la parte superior del tambor.
- ▶ Cierre la puerta con cuidado. Asegúrese de que no haya prendas atrapadas bajo la puerta.

















### Nota: Pesado automático

El tiempo predeterminado de la pantalla puede variar en función del peso de la carga, lo que implica la "ALGODONES, ECO 40-60, 20°C, SINTÉTICOS Y DE COLOR, CUIDADO DE ALERGIAS PRO, AUTO CARE, NIGHT & DAY".

## 8.6 Selección del detergente

- ▶ La eficacia del lavado y el rendimiento están determinados por la calidad del detergente usado.
- ▶ Solo use detergentes aprobados para lavar a máquina.
- ▶ Si necesita utilizar detergentes específicos, por ej., para sintéticos y lana.
- ▶ Vea los consejos para las pegatinas de detergente en el mostrador.
- ▶ No utilice agentes de limpieza en seco tales como tricloroetileno y productos similares.

### Elija el mejor detergente

Programa	Tipo de detergente				
	Universal	Prendas de color	Delicado	Especial	Suavizante
 Cuidado automático	L/P	L/P	-	-	o
 Todo en uno 49' Cuidado rápido 14' 30' 44'	L	L	-	-	o
	-	L	-	-	-
 Cuidado De Alergias Pro	-	-	o	o	o
 Cuidado De Vapor Pro  Cuidado Delicado	-	-	-	-	-
	-	-	o	o	o
 Ropa deportiva	-	-	o	o	o
 Aclarado	-	-	-	-	o
 Algodones	L/P	L/P	-	-	o
 ECO 40-60 Eco 40-60	L/P	L/P	-	-	o
 Lavado De Lana Y A Mano	-	-	L/P	L/P	o
 20°C 20°C	L/P	L/P	-	-	o
 Sintéticos Y De Color	-	o	-	-	o
 Escurrido & Centrifugado	-	-	-	-	-
 Lavado activo	-	L	-	-	-
 Noche y Día	L/P	L/P	-	-	-
 Limpieza del tambor	-	-	-	-	-

L = gel-/liquid detergent P = powder detergent O = optional - = no

If using liquid detergent, it is not recommended to activate the time delay.

Recomendamos el uso de:

- ▶ Detergente en polvo: 20 a 90 °C (mejor uso: 40-60°C)
- ▶ Detergente para ropa de color: 20°C a 60°C (mejor uso: 30-60°C)
- ▶ Detergente para lana/prendas delicadas: 20 a 30 °C (mejor uso: 20°C a 30°C)

\*Elija la temperatura de lavado de 90°C sólo para requisitos higiénicos especiales.

\*Si elige la temperatura del agua de 60°C o superior, le aconsejamos que utilice menos detergente.

\* Es mejor usar menos detergente en polvo o no utilizar detergente en absoluto.

\*El tipo de detergente sugerido en el mando a distancia depende del programa elegido en la APP.

8-4

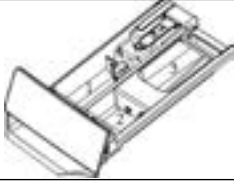

## 8.7 Añadir detergente

1. Deslice el cajón para detergente.
2. Coloque los productos químicos necesarios en los compartimentos correspondientes (Fig. 8-4)
3. Empuje de vuelta el cajón con gentileza.



### Nota: Detergente

- ▶ Elimine los residuos de detergente antes del próximo ciclo de lavado del cajón del detergente.
- ▶ No use demasiado detergente o suavizante.
- ▶ Por favor, siga las instrucciones en el paquete del detergente.
- ▶ Siempre llene el compartimento del detergente justo antes del comienzo del ciclo de lavado.
- ▶ El detergente líquido concentrado debe diluirse antes de ser añadido.
- ▶ No utilice detergente líquido si selecciona la función "Fin diferido".
- ▶ Elija cuidadosamente la configuración del programa de acuerdo con los símbolos de atención en todas las etiquetas de lavado y de acuerdo a la tabla de programas.

8-5

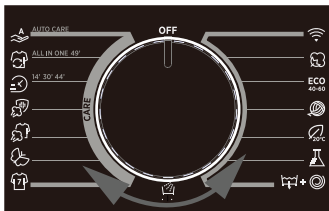

## 8.7 Encienda el aparato

Gire el mando (Fig.8-5) de "OFF" a cualquier posición para encender la máquina".

## 8.8 Seleccione un programa

Para obtener los mejores resultados de lavado, seleccione un programa que se ajuste al grado de suciedad y tipo de prendas.

8-5) para seleccionar el programa adecuado. La pantalla mostrará el nombre del programa seleccionado.



### Nota: Eliminación de olores

Antes del primer uso se recomienda ejecutar el programa "LIMPIEZA DE LA CANCHA" para eliminar los posibles residuos corruptos. Por favor, no ponga ningún detergente o limpiador de la máquina en el compartimento del agente de lavado (2).

8-6

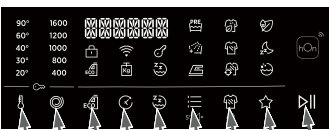

## 6.9 Añadir selecciones individuales

Seleccione las opciones y ajustes (Il. 8-6); consulte el PANEL DE CONTROL.

### 8.10 Iniciar el programa de lavado

8-7) para comenzar.

El aparato funciona de acuerdo a los ajustes recientes. Los cambios sólo son posibles cancelando el programa.



### 8.11 Interrumpir/Cancelar el programa de lavado

Para interrumpir un programa en ejecución presione con suavidad "Inicio/Pausa". El LED del botón de arriba parpadeará. Pulse de nuevo para reanudar la marcha.

Para cancelar un programa en ejecución y todos sus ajustes individuales:

1. Pulse el botón de "Inicio / Pausa" para interrumpir el programa.
2. Gire el mando hasta el programa DRAIN & S PIN y seleccione "NO SPIN" para drenar el agua.
3. Después de cerrar el programa para reiniciar el aparato, seleccione un nuevo programa y póngalo en marcha.

### 8.12 Tras el lavado



#### Nota: Bloqueo de la puerta

- ▶ Por razones de seguridad la puerta de carga se bloquea parcialmente durante los ciclos de lavado. Solo es posible abrir la puerta al final del programa o después de que el programa se canceló correctamente (véase la descripción anterior).
- ▶ En caso de que el nivel de agua sea alto, la temperatura del agua sea elevada y durante el centrifugado no sea posible abrir la puerta; se muestra **Bloqueo**.

1. Al final del ciclo del programa aparece **FIN**.
2. El aparato se apagará automáticamente.
3. Saque la ropa tan pronto como sea posible para que esté suave y para evitar la formación de arrugas.
4. Cierre el suministro de agua.
5. Desconecte el cable de corriente.
6. Abra las puertas para evitar la formación de humedad y olores. Déjelas abiertas mientras no se usa la lavadora.



#### Nota: El modo de espera / ahorro de energía

El aparato encendido pasará al modo de espera si no se activa en 2 minutos antes de iniciar el programa o al final del mismo, excepto el CONTROL REMOTO. La pantalla se apaga. Esto ahorra energía. Para interrumpir el modo de espera gire el mando a cualquier otro programa excepto "OFF".

### 8.13 Activar o desactivar el timbre

La señal sonora se puede desactivar si es necesario:

En el modo de espera tras el encendido, pulse prolongadamente el botón "OPTION" durante más de 5S para apagar el sonido. La interfaz mostrará "SOUND OFF". Mantenga pulsada esta tecla de nuevo durante más de 5S, y la interfaz se pondrá en marcha "SOUND ON".

## 9.1 General

Este aparato está equipado con tecnología Wi-Fi que le permite controlarlo a distancia a través de una aplicación.



### ¡ADVERTENCIA!

Tenga en cuenta las precauciones de seguridad de este manual de usuario y asegúrese de que se cumplen incluso cuando utilice el aparato a través de la aplicación hOn mientras esté fuera de casa. También se deben seguir las instrucciones de la app hOn.

## 9.2 Requisitos

1. Un router inalámbrico (protocolo 802.11b/g/n), que admite sólo la banda de frecuencia de 2,4 GHz. La longitud del SSID del router es de 1-31 caracteres (incluyendo 1 y 31), y la contraseña es de 8-64 caracteres. Longitud mínima de contraseña :debe tener 8 caracteres. Router los métodos de encriptación incluyen abierto, WPA-PSK y WPA2-PSK.
2. La aplicación está disponible para dispositivos con Android, Huawei o iOS, tanto para tabletas como para smartphones.
3. El aparato deberá instalarse en una posición en la que pueda recibir una señal Wi-Fi potente.  
Una vez que el electrodoméstico se ha asociado correctamente con la APP, si no está bien conectado al router inalámbrico, no aparece el icono de Wi-Fi en la pantalla

## 9.3 Descarga e instalación de la app hOn:

Descargue la aplicación hOn en su dispositivo enmarcando el siguiente código QR:



Download the  
hOn App



o mediante el enlace: [go.haier-europe.com/download-app](http://go.haier-europe.com/download-app)

Índice de frecuencia (OFR)	2400 MHz - 2483,5 MHz
Potencia máxima (ERP)	20dBm
Estándar inalámbrico	IEEE802.11b/g/n & BLE V4.2

### Nota: Registro

El registro es necesario cuando se utiliza por primera vez o la cuenta formal ha sido borrada/cerrada. Para su uso posterior, es necesario introducir el nombre de usuario y la contraseña después de iniciar la sesión.

### 9.4 Emparejamiento del aparato (en la app)

1. La App está disponible para dispositivos con Android e iOS, tanto para tabletas como para smartphones.
2. Obtenga todos los detalles de las funciones Wi-Fi navegando por la App en modo DEMO.
3. La frecuencia de la red Wi-Fi doméstica debe ajustarse en la banda de 2,4 GHZ. Usted no puede configurar la máquina si su red doméstica está configurada en la banda de 5 GHZ.
4. Abra la aplicación, cree el perfil de usuario (o inicie sesión si ya está creado previamente) y empareje el aparato siguiendo las instrucciones que aparecen en la pantalla del mismo.



#### Nota: Red Wi-Fi

No es posible conectar el aparato a una red Wi-Fi pública. Puede causar un mal funcionamiento.



#### Nota: Utilice el mismo Wi-Fi

Conéctese con su smartphone a la red a la que desea conectar el producto.

### 9.5 Para activar el control remoto

1. Compruebe que el router está encendido y conectado a Internet.
2. Cargue la ropa, cierre la puerta, añada el detergente si es necesario.
3. Gire el selector de programas a la posición CONTROL REMOTO (Wi-Fi) .  The door will lock and the controls on the control panel will be disabled.
4. Inicie el ciclo con la aplicación. Una vez finalizado el ciclo, apague la máquina girando el selector de programas a la posición OFF para desbloquear la puerta.



#### Nota: Vencimiento del mando a distancia

Una vez activado el mando a distancia, si el usuario final no inicia ningún ciclo desde la aplicación en 10 minutos, el aparato pasará al modo de arranque retardado en red, y mantendrá el control remoto hasta 24 horas, y luego se apagará.

### 9.6 Para desactivar el control remoto

1. Para salir del modo de CONTROL REMOTO mientras se está realizando un ciclo, gire el selector de programa a cualquier posición que no sea CONTROL REMOTO (Wi-Fi), sin pasar a través de la opción de apagado (OFF). El panel de control del aparato volverá a estar operativo y, si el ciclo está en pausa, podrá abrir la puerta una vez que se apague el indicador luminoso de PUERTA BLOQUEADA.
2. Por razones de seguridad, en algunas fases del ciclo de lavado, la puerta sólo puede abrirse si el nivel del agua está por debajo de su borde inferior y si la temperatura está por debajo de su borde inferior. Si se cumplen estas condiciones, espere a que se apague la luz de PUERTA CERRADA antes de abrir la puerta.
3. Con la puerta cerrada, gire el mando a la posición de CONTROL REMOTO (Wi-Fi) para controlar el aparato mediante la aplicación una vez más. Si hay un ciclo en marcha, éste continuará.

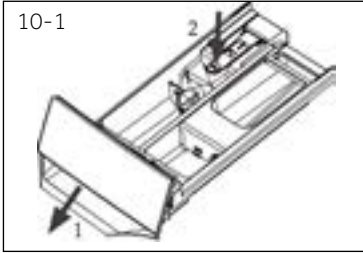

## 10.1 Limpieza del cajón para detergente

Cuide siempre que no haya residuos de detergente. Limpie periódicamente el cajón (Il. 10-1):

1. Tire del depósito hasta que se detenga.
2. Presione el botón de liberación y retire el cajón.
3. Enjuague el depósito con agua hasta que esté limpio e inserte el cajón de nuevo en el aparato.



## 10.2 Limpieza de la máquina

- ▶ Desenchufe la máquina durante la limpieza y mantenimiento.
- ▶ Use un paño suave con jabón líquido para limpiar los componentes de la caja de la máquina y de goma (Il. 10-2).
- ▶ No utilice productos químicos ni disolventes orgánicos corrosivos.

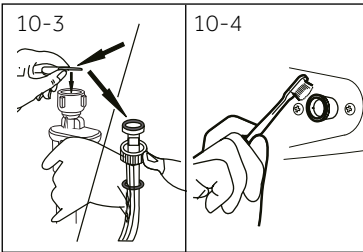

## 10.3 La válvula de entrada de agua y el filtro de la válvula de entrada

Para evitar el bloqueo del suministro de agua por sustancias sólidas como la cal, limpie periódicamente los filtros de la válvula de entrada.

- ▶ Desconecte el cable de corriente y cierre el suministro de agua.
- ▶ Desenrosque la manguera de entrada de agua en la parte posterior (Il. 10-3) del aparato, así como en el grifo.
- ▶ Enjuague los filtros con agua y un cepillo (Il. 10-4).
- ▶ Coloque el filtro e instale la manguera.

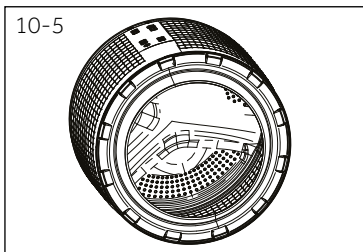

## 10.4 Limpieza del tambor

- ▶ Retire las piezas metálicas lavadas accidentalmente, especialmente piezas como alfileres, monedas, etc., del tambor (Il. 10-5), ya que causan manchas de óxido y daños.
- ▶ Use un limpiador sin cloro para la eliminación de manchas de óxido. Tenga en cuenta las sugerencias de advertencia del fabricante del producto de limpieza.
- ▶ No utilice objetos duros ni lana de acero para la limpieza.



### 10.5 Largos períodos de inactividad

Si el aparato permanece inactivo durante un período más largo:

1. Desconecte el enchufe eléctrico (Fig. 10-6).
2. Cierre el grifo de agua (Fig. 10-7).
3. Abra las puertas para evitar la formación de humedad y olores. Deje las puertas abiertas mientras no se usa la lavadora.

Antes del próximo uso verifique cuidadosamente el cable de corriente, la entrada de agua y la manguera de desagüe. Asegúrese de que todo esté correctamente instalado y sin fugas.

### 10.6 Filtro de la bomba

Limpie el filtro una vez al mes y revise el filtro de la bomba, por ejemplo, si el aparato:

- ▶ No desagua.
- ▶ No centrifuga.
- ▶ Hace un ruido inusual durante la ejecución.

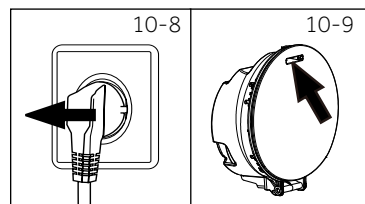
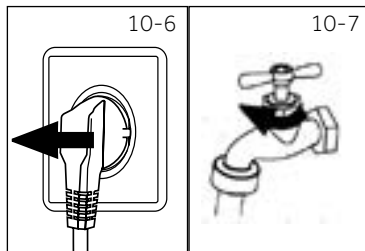

### ¡ADVERTENCIA!

¡Riesgo de quemaduras! ¡El agua en el filtro de la bomba puede estar muy caliente!  
Antes de cualquier acción asegúrese de que el agua se haya enfriado.

1. Apague y desenchufe la máquina (Il. 10-8).
2. Abra la tapa de servicio. Puede utilizar una moneda o un destornillador (Il. 10-9).
3. Proporcione un recipiente plano para recoger el agua de lixiviación (Il. 10-10). ¡Podría haber cantidades más grandes!
4. Tire de la manguera de desagüe y sujete su extremo por encima del recipiente (Fig. 10-10).
5. Saque el tapón de cierre de la manguera de desagüe (Il. 10-10).
6. Después del desagüe completo cierre la manguera de desagüe (Il. 10-11) y empuje de nuevo en la máquina.
7. Desensrosque y quite el filtro de la bomba en sentido antihorario (Il. 10-12).
8. Eliminar contaminantes y la suciedad (Il. 10-13).

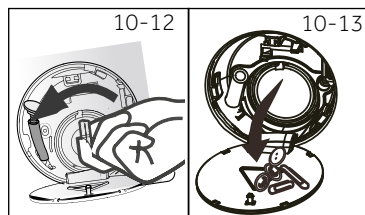
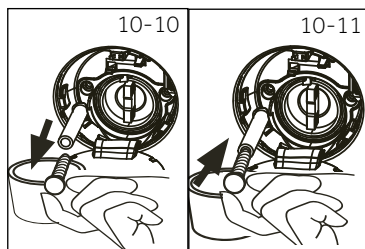

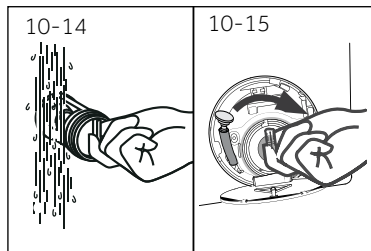

9. Limpie cuidadosamente el filtro de la bomba, por ej., con agua corriente (Il. 10-14).
10. Repare la cubierta a fondo (Il. 10-15).
11. Cierre la tapa de servicio.



## PRECAUCIÓN!

- ▶ El sellado del filtro de la bomba tiene que estar limpio y e ileso. Si la tapa no está completamente apretada, el agua podría escapar.
- ▶ El filtro debe estar en su lugar, o puede dar lugar a fugas.

Puede solucionar muchos problemas usted mismo sin necesidad de conocimientos específicos. En caso de un problema, por favor, compruebe todas las posibilidades mostradas y siga las instrucciones a continuación antes de ponerse en contacto con un servicio postventa. Ver sección ATENCIÓN AL CLIENTE.



## ¡ADVERTENCIA!

- ▶ Antes de realizar cualquier tarea de mantenimiento, apague el aparato y desconecte el cable de corriente.
- ▶ El equipo eléctrico debe ser reparado solamente por expertos eléctricos calificados, porque las reparaciones incorrectas pueden causar daños consecuentes considerables.
- ▶ Un cable de corriente dañado solo debe ser reemplazado por el fabricante, su agente de servicio o por el personal cualificado con el fin de evitar situaciones de peligro.

### 11.1 Códigos de información

Los siguientes códigos se muestran solo para la información relativa al ciclo de lavado. No se precisa realizar mediciones.

Código	Mensaje
1:25	El tiempo de ciclo de lavado restante será de 1 hora y 25 minutos.
6:30	El tiempo de ciclo de lavado incluyendo el tiempo de fin diferido restante será de 6 horas y 30 minutos.
Bloqueo para niños activado	La detección de carga automática está trabajando.
Bloqueo para niños desactivado	La función de bloqueo para niños no está activada.
Fin	El ciclo de lavado ha terminado. El aparato se apaga automáticamente
Locl-(Bloq-)	La puerta está cerrada debido al nivel de agua de alto, alta temperatura del agua o ciclo de centrifugado.
Sonido apagado	El timbre está activado
Sonido activado	El timbre está desactivado

### 11.2 Solución de problemas con el código de la pantalla

Problema	Causa	Solución
CLR FLTR	<ul style="list-style-type: none"> <li>• Error de desagüe, el agua no se drena por completo dentro de 6 minutos.</li> </ul>	<ul style="list-style-type: none"> <li>• Limpie el filtro de la bomba.</li> <li>• Compruebe la instalación de la manguera de desagüe.</li> </ul>
E2	<ul style="list-style-type: none"> <li>• Error de bloqueo</li> </ul>	<ul style="list-style-type: none"> <li>• Cierre la puerta apropiadamente.</li> </ul>
E4	<ul style="list-style-type: none"> <li>• No se alcanza el nivel de agua después de 12 minutos. La manguera de desagüe hace sifón.</li> </ul>	<ul style="list-style-type: none"> <li>• Asegúrese de que del grifo esté completamente abierto y la presión del agua sea normal.</li> <li>• Compruebe la instalación de la manguera de desagüe.</li> </ul>
E8	<ul style="list-style-type: none"> <li>• Error del nivel de protección del agua.</li> </ul>	<ul style="list-style-type: none"> <li>• Comuníquese con el servicio posventa.</li> </ul>

Problema	Causa	Solución
F3	<ul style="list-style-type: none"> <li>Error del sensor de temperatura</li> </ul>	<ul style="list-style-type: none"> <li>Comuníquese con el servicio posventa.</li> </ul>
F4	<ul style="list-style-type: none"> <li>Error de calefacción.</li> </ul>	<ul style="list-style-type: none"> <li>Comuníquese con el servicio posventa.</li> </ul>
F7	<ul style="list-style-type: none"> <li>Error del motor.</li> </ul>	<ul style="list-style-type: none"> <li>Comuníquese con el servicio posventa.</li> </ul>
FA	<ul style="list-style-type: none"> <li>Error del sensor de nivel de agua.</li> </ul>	<ul style="list-style-type: none"> <li>Comuníquese con el servicio posventa.</li> </ul>
FC0, FC1 o FC2	<ul style="list-style-type: none"> <li>Error de comunicación anormal.</li> </ul>	<ul style="list-style-type: none"> <li>Comuníquese con el servicio posventa.</li> </ul>
Unb	<ul style="list-style-type: none"> <li>Error de carga desbalanceada.</li> </ul>	<ul style="list-style-type: none"> <li>Compruebe y balancee la carga de ropa en el tambor. Reduzca la carga.</li> </ul>
FH	<ul style="list-style-type: none"> <li>El módulo iot no está configurado.</li> </ul>	<ul style="list-style-type: none"> <li>Póngase en contacto con el servicio posventa para sustituir el módulo iot.</li> </ul>
E5	<ul style="list-style-type: none"> <li>Error de desagüe.</li> </ul>	<ul style="list-style-type: none"> <li>El agua no se drena completamente en el tiempo establecido.</li> </ul>

## 11.3 Solución de problemas sin el código de pantalla

Problema	Causa	Solución
El aparato no funciona.	<ul style="list-style-type: none"> <li>El programa todavía no se ha iniciado.</li> <li>La puerta no está bien cerrada.</li> <li>La máquina no se ha encendido.</li> <li>Corte eléctrico.</li> <li>El bloqueo infantil está activado</li> </ul>	<ul style="list-style-type: none"> <li>Revise el programa y póngalo en marcha.</li> <li>Cierre la puerta bien.</li> <li>Encienda la máquina.</li> <li>Revise el suministro eléctrico.</li> <li>Desactive el bloqueo infantil.</li> </ul>
El aparato no se llena con agua.	<ul style="list-style-type: none"> <li>No hay agua.</li> <li>La manguera de entrada está retorcida.</li> <li>El filtro de carga está bloqueado.</li> <li>La presión del agua es de menos de 0.03 MPa.</li> <li>La puerta no está bien cerrada.</li> <li>Falla de suministro de agua.</li> </ul>	<ul style="list-style-type: none"> <li>Revise la llave de agua.</li> <li>Revise la manguera de entrada de agua.</li> <li>Desbloquee el filtro de la manguera de entrada.</li> <li>Revise la presión del agua.</li> <li>Cierre la puerta bien.</li> <li>Asegúrese de que haya suministro de agua.</li> </ul>
El aparato está desaguando mientras se llena.	<ul style="list-style-type: none"> <li>La altura del tubo de descarga está por debajo de 80 cm.</li> <li>El extremo de la manguera de desagüe podría caer en el agua.</li> </ul>	<ul style="list-style-type: none"> <li>Asegúrese de que la manguera de desagüe esté instalada correctamente.</li> <li>Asegúrese de que el tubo de descarga no esté en el agua.</li> </ul>
Avería del desagüe.	<ul style="list-style-type: none"> <li>La manguera de desagüe está bloqueada.</li> <li>El filtro de la bomba está bloqueado.</li> <li>El extremo de la manguera de desagüe es mayor de 100 cm por encima del nivel del suelo.</li> </ul>	<ul style="list-style-type: none"> <li>Desbloquee la manguera de desagüe.</li> <li>Limpie el filtro de la bomba.</li> <li>Asegúrese de que la manguera de desagüe esté instalada correctamente.</li> </ul>
Fuerte vibración al girar	<ul style="list-style-type: none"> <li>No se han quitado todos los pernos de transporte.</li> <li>El aparato no tiene una posición sólida.</li> <li>La carga de la máquina no es correcta.</li> </ul>	<ul style="list-style-type: none"> <li>Retire todos los pernos de transporte.</li> <li>Asegure un suelo sólido y una posición nivelada</li> <li>Revise el peso de la carga y el equilibrio.</li> </ul>
El funcionamiento se detiene antes de completar el ciclo de lavado	<ul style="list-style-type: none"> <li>El aparato muestra un código de error</li> <li>Problema debido al patrón de carga.</li> <li>El programa realiza el ciclo de remojo</li> </ul>	<ul style="list-style-type: none"> <li>Considere los códigos mostrados.</li> <li>Reduzca o ajuste la carga.</li> <li>Cancele el programa y reinicie.</li> </ul>
La operación se detiene durante un periodo de tiempo.	<ul style="list-style-type: none"> <li>El aparato muestra un código de error.</li> <li>Problema debido al patrón de carga.</li> <li>El programa lleva a cabo el ciclo de remojo.</li> </ul>	<ul style="list-style-type: none"> <li>Considere los códigos mostrados.</li> <li>Reduzca o ajuste la carga.</li> <li>Cancele el programa y reinicie.</li> </ul>

Problema	Causa	Solución
El exceso de espuma flota en el tambor y/o en el cajón del detergente.	<ul style="list-style-type: none"> <li>• El detergente no es adecuado.</li> <li>• Uso excesivo de detergente.</li> </ul>	<ul style="list-style-type: none"> <li>• Consulte las recomendaciones del detergente.</li> <li>• Reduzca la cantidad de detergente.</li> </ul>
Ajuste automático del tiempo de lavado.	<ul style="list-style-type: none"> <li>• La duración del programa de lavado se ajustará.</li> </ul>	<ul style="list-style-type: none"> <li>• Esto es normal y no afecta a la funcionalidad.</li> </ul>
Falla de centrifugado.	<ul style="list-style-type: none"> <li>• Desequilibrio de la carga.</li> </ul>	<ul style="list-style-type: none"> <li>• Revise y reparta la carga de la máquina y las prendas y ejecute un programa de centrifugado de nuevo.</li> </ul>
Resultado de lavado insatisfactorio.	<ul style="list-style-type: none"> <li>• El grado de contaminación no está de acuerdo con el programa seleccionado.</li> <li>• La cantidad de detergente no fue suficiente.</li> <li>• Se ha superado la carga máxima.</li> <li>• Las prendas se distribuyeron de manera desigual en el tambor.</li> </ul>	<ul style="list-style-type: none"> <li>• Seleccione otro programa.</li> <li>• Elija el acc. del detergente de acuerdo al grado de contaminación y acc. las especificaciones del fabricante.</li> <li>• Reduzca la carga.</li> <li>• Reparta la ropa a lavar.</li> </ul>
Hay residuos de detergente en polvo en las prendas.	<ul style="list-style-type: none"> <li>• Partículas insolubles de detergente pueden permanecer como manchas blancas en la ropa.</li> </ul>	<ul style="list-style-type: none"> <li>• Realice un aclarado adicional.</li> <li>• Trate de cepillar los puntos en la ropa seca.</li> <li>• Use otro detergente.</li> </ul>
Las prendas salen con manchas grises.	<ul style="list-style-type: none"> <li>• Esto es causado por las grasas tales como aceites, cremas o ungüentos</li> </ul>	<ul style="list-style-type: none"> <li>• Trate previamente la ropa con un limpiador especial.</li> </ul>

### Nota: Información de espuma

Si se detecta demasiada espuma durante el ciclo de centrifugado, el motor se detendrá y la bomba de desagüe se activará durante 90 segundos. Si esa eliminación de espuma falla hasta 3 veces, el programa terminará sin girar.

En caso de que los mensajes de error aparezcan incluso después de las medidas adoptadas, apague el aparato, desconecte la fuente de corriente y póngase en contacto con el servicio al cliente.

#### 11.4 En caso de corte de corriente

Se guardará el programa actual y su configuración. Cuando se restaure la electricidad se reanudará la operación. Si un corte de energía interrumpe un programa de lavado en funcionamiento la apertura de la puerta se bloquea mecánicamente. No se debe ver ningún nivel de agua de lavandería a través de la ventana de vidrio de la puerta. ¡Peligro de quemaduras! El nivel del agua se debe bajar como se describe en "Filtro de la bomba". Hasta entonces no tire de la palanca (A) por debajo de la trampilla de servicio (Il. 11-1) hasta que la puerta se desbloquee mediante un suave clic. Posteriormente vuelva a colocar todas las piezas.

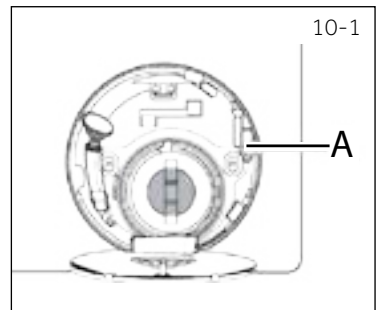

### Nota: Quite el seguro a la puerta

Cuando la lavadora se encuentra en un estado seguro (debajo del nivel del agua debajo de la ventana a cierta distancia, la temperatura del barril por debajo de 55 °C, el barril interior no giró), puede abrir las puertas de la máquina.

## 11.1 Datos técnicos adicionales

	H7W 448	H7W 449	H7W 610	H7W 69	H7W 412
Voltaje en V	220-240 V~/50Hz				
Corriente en A	10				
Potencia máx. (W)	2000		1900		
Presión del agua en MPa	0,03-≤P≤1				
Peso neto en kg	55	59	64		69

## 11,2- Descripción del producto

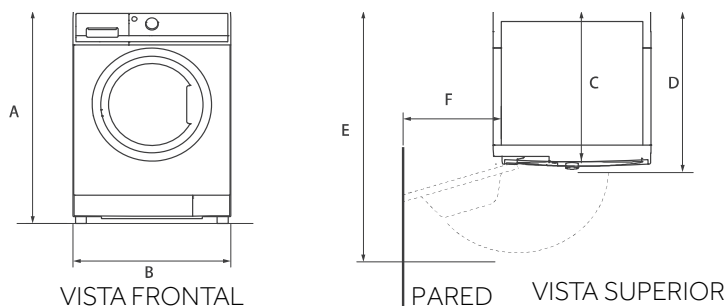

DIMENSIONES DEL PRODUCTO	H7W 448	H7W 449	H7W 610	H7W 69	H7W 412
A Altura total del producto mm	850				
B Ancho total del producto mm	595				
C Fondo total del producto (Al tamaño de la placa de control principal) mm	420	460	515		615
D Fondo de la puerta abierta mm	480	510	565		665
E Distancia mínima de la puerta a la pared adyacente mm	955		1050		1150
F Profundidad total del producto (Incluyendo el grosor de la puerta) mm	205				



### Nota: Altura exacta

La altura exacta de lavadora depende de cuánto se extienden los pies desde la base de máquina. El hueco donde se instala su lavadora debe ser al menos 40mm más amplio y 20mm más profundo que sus dimensiones.

## 11.3 Normas y directivas



Este producto cumple todos los requerimientos de las directivas de la EU aplicables con las normas armonizadas correspondientes, y ostenta la marca CE.

Le recomendamos el Servicio de Atención al Cliente de Hoover y el uso de recambios originales.

Si tiene un problema con su aparato, consulte primero la sección SOLUCIÓN DE PROBLEMAS.

Si no puede encontrar una solución en esta sección, contacte con

- ▶ su distribuidor local o
- ▶ el Área de Asistencia en la página web de Hoover donde podrá encontrar información sobre Garantías, Accesorios y Recambios y números de contacto.

Antes de contactar a nuestro servicio técnico, asegúrese de tener los siguientes datos disponibles.

Cada producto está identificado por un código único, también llamado "número de serie", impreso en una pegatina. Éste se encuentra en el interior de la abertura de la puerta.

Modelo \_\_\_\_\_ Número de serie \_\_\_\_\_

Asimismo, compruebe la tarjeta de la garantía suministrada con el producto si éste aún está en garantía.

Se recomienda siempre utilizar piezas de recambio originales, que están disponibles en nuestros Centros de Atención al Cliente autorizados.

### Garantía

El producto está garantizado en los términos y condiciones indicados en el certificado incluido con el producto. El certificado debe guardarse para poder mostrarlo al Centro de Atención al Cliente autorizado en caso de necesidad. También puede consultar las condiciones en nuestra página web. Para obtener asistencia, rellene el formulario en línea o póngase en contacto con nosotros en el número indicado en la página de asistencia de nuestro sitio web.

**La garantía estándar del fabricante cubre las averías causadas por fallos eléctricos o mecánica del producto debido a un acto u omisión del fabricante. Si un fallo es causado por factores ajenos al producto suministrado, por un mal uso o como resultado del incumplimiento de las instrucciones de uso, puede aplicarse un cargo.**

El fabricante declina toda responsabilidad por cualquier error de impresión en el folleto incluido con este producto. Además, también se reserva el derecho de realizar cualquier cambio que se considere útil a sus productos sin modificar sus características esenciales.

