

CX SPORT

Draadloze oortelefoons
(in-ear)

Gebruiksaanwijzing



Inhoudsopgave

Belangrijke veiligheidsaanwijzingen	2
De draadloze CX SPORT-oortelefoons (in ear)	4
Inhoud van de verpakking	6
Productoverzicht	7
Overzicht van de oortelefoons (in ear)	7
Overzicht van de pictogrammen.....	8
Overzicht van de LED-aanduidingen	10
Overzicht van de toetsen.....	11
Beginnen	12
De beginselen van het opladen.....	12
De oortelefoons (in ear) koppelen (pairen)	14
De oortelefoons (in ear)gebruiken	17
De oortelefoons (in ear) dragen	17
De oortelefoons (in ear) inschakelen.....	18
De oortelefoons (in ear) uitschakelen	18
Het volume instellen	19
De resterende accucapaciteit van de oortelefoons controleren	20
Muziek/video's afspelen	21
Muziekweergave bedienen.....	22
Telefoneren met de oortelefoons (in ear)	23
Sprakgestuurde bedieningsfunctie	25
Verzorging en onderhoud	26
Vervangen van ooradapters en oorvinnen.....	26
De oortelefoons (in ear) schoonmaken	26
Opbergen en handling	27
Informatie over de oplaadbare batterij	28
Problemen oplossen	29
Lijst voorheen gekoppelde apparaten wissen	30
Specificaties	31
Handelsmerken	32



Belangrijke veiligheidsaanwijzingen

- ▶ Lees deze gebruiksaanwijzing zorgvuldig en helemaal door voordat u het product gaat gebruiken.
- ▶ Een klaarblijkelijk defect product mag niet worden gebruikt.
- ▶ Gebruik het product uitsluitend daar waar een draadloze Bluetooth®-overdracht is toegestaan.

Voorkomen van ongelukken en schade aan de gezondheid

- ▶ Bescherm uw gehoor tegen hoge volumes. Er kan permanente gehoorbeschadiging ontstaan als bij het gebruik van de oortelefoons (in ear) gedurende langere tijd een hoog volume is ingesteld. Sennheiser-oortelefoons (in ear) klinken uitstekend bij een laag en gemiddeld volume. 
- ▶ Breng de oortelefoons (in ear) niet te diep aan in uw oren en doe dit nooit zonder de ooradapters. Trek de oortelefoons (in ear) uiterst langzaam en voorzichtig uit uw oren.
- ▶ Het product genereert sterkere, permanente magnetische velden die storingen aan pacemakers en geïmplementeerde defibrillatoren (ICD's) en andere implantaten kunnen veroorzaken. Houd te allen tijde een minimale van afstand van 10 cm (3.94") tussen het product met de magneet en de pacemaker, de geïmplementeerde defibrillator of andere implantaten aan. 
- ▶ Houd het product, de toebehoren en de verpakkingsonderdelen uit de buurt van kinderen en huisdieren teneinde ongelukken en verstikkingsgevaar te voorkomen.
- ▶ Gebruik het product niet situaties waar speciale aandacht is vereist (bijv. in het verkeer of het uitvoeren van kritische werkzaamheden).

Voorkom storingen en schade aan het product

- ▶ Houd het product te allen tijde droog en stel het niet bloot aan extreme temperaturen teneinde corrosie of deformatie te voorkomen.
- ▶ Maak uitsluitend gebruik van toebehoren/accessoires reserveonderdelen welke door Sennheiser worden geleverd of aanbevolen.
- ▶ Gebruik het product met zorg en berg het op in een schone, stofvrije omgeving.



Reglementair gebruik/aansprakelijkheid

Deze draadloze oortelefoons (in ear) zijn ontworpen voor gebruik in combinatie met mobiele apparaten (bijv. mobiele muziekspelers, mobiele telefoons, tablets) die de draadloze communicatie door middel van Bluetooth ondersteunen. Onder compatibele Bluetooth-apparaten vallen die apparaten die onderstaande profielen ondersteunen: Hands Free Profile (HFP), Advanced Audio Distribution Profile (A2DP), en Audio/Video Remote Control Profile (AVRCP).

Onder niet-reglementair gebruik wordt verstaan dat u het product anders gebruikt dan beschreven in de bijbehorende gebruiksaanwijzingen.

Sennheiser kan niet aansprakelijk worden gesteld voor schade die is veroorzaakt door verkeerd of niet-reglementair gebruik van dit product en de bijbehorende toebehoren/accessoires.

Voordat het product in gebruik mag worden genomen, moet de landspecifieke regelgeving worden bekeken!

Veiligheidsaanwijzingen voor de lithium-polymeer accupack

WAARSCHUWING

In extreme gevallen kan misbruik of onjuist gebruik van de lithium-polymeer accupack leiden tot:



- explosie
- brandontwikkeling
- het ontstaan van hitte
- rook- of gasontwikkeling



Lever producten met ingebouwde oplaadbare accu's in bij speciale inzamelpunten of bij uw lokale leverancier.



Gebruik uitsluitend oplaadbare accu's en opladers die door Sennheiser worden aanbevolen.



Laad de oplaadbare accu's alleen op bij een omgevingstemperatuur tussen 10 en 40°C.



Schakel producten die op accu's werken na gebruik uit.



Indien het product gedurende langere tijd niet worden gebruikt, moeten de ingebouwde, oplaadbare accu's regelmatig worden opgeladen (ca. iedere drie maanden).



Het apparaat mag niet worden blootgesteld aan temperaturen van meer dan 70°C, bijv. direct zonlicht, of in open vuur worden gegooid.



Het product mag niet worden opgeladen als de oplaadbare accu's zichtbaar defect zijn.

De draadloze CX SPORT-oortelefoons (in ear)

De draadloze oortelefoons (in ear) CX SPORT leveren een gedetailleerde sound en verbeterde basrespons, met Bluetooth 4.2 en Qualcomm® aptX™ voor een echt hifi-geluid.

De CX SPORT heeft betrouwbare oorvinnen en een kabel-organizer voor extra ondersteuning en gemak voor mensen met een erg actieve lifestyle.

Kenmerken

- Transpiratie- en spatwaterbestendig
- Sportieve oortelefoons (in ear) van hoge kwaliteit met een helder geluid en superieure bas
- Ergonomische en sterke sportieve oortelefoons (in ear) voor een actieve lifestyle
- Ondersteunt Qualcomm® aptX™ voor een echte hifi-geluidsweergave
- De accu heeft een gebruiksduur van 6 uur en een oplaadtijd van 1,5 uur

Bluetooth



De draadloze CX SPORT-oortelefoons (in ear) zijn geschikt voor de Bluetooth-technologie 4.2-standaard en compatibel met alle Bluetooth 1.1, 1.2, 2.0, 2.1, 3.0 en 4.0 toestellen met onderstaande profielen: Hands Free Profile (HFP), Advanced Audio Distribution Profile (A2DP), en Audio/Video Remote Control Profile (AVRCP).

aptX™

Qualcomm®
aptX™



Met de aptX™ audio-codering bent u verzekerd van een helder, puur stereogeluid. Het laat u de audio niet alleen horen, maar ook beleven zoals dat is bedoeld. Met de aptX™, Bluetooth-technologie wordt een draadloze audiokwaliteit geboden die vergelijkbaar is met kabelgebonden audio in de allerbeste kwaliteit.

aptX™ LL

Qualcomm® aptX™
Low Latency



Qualcomm® aptX™ LL-audio (lage latentie) zorgt ervoor dat het geluid van uw draadloze Bluetooth® -apparaat synchroon verloopt met de visuele media. Het vermindert vertragingen en verbetert de eind-tot-eind-snelheid van de audio-overdracht, hetgeen weer resulteert in een gesynchroniseerde gebruikersbeleving van hoge kwaliteit. Met aptX™-lage latentie kunt u van de draadloze vrijheid genieten bij toepassingen zoals het gamen en het bekijken van video's.

Inhoud van de verpakking

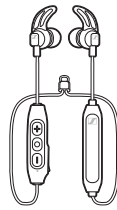

Oortelefoons (in ear)



Opbergetui



Oorvinnen

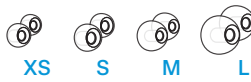

Ooradapters

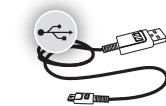

USB-kabel voor het opladen



Klem kabel

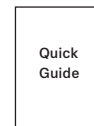

Beknopte handleiding

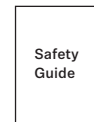

Veiligheidsvoorschriften

i Een lijst met toebehoren staat vermeld onder www.sennheiser.com. Voor informatie over leveranciers kunt u het beste contact met uw lokale Sennheiser-partner opnemen: www.sennheiser.com> „Sales Partner“.

Productoverzicht

Overzicht van de oortelefoons (in ear)

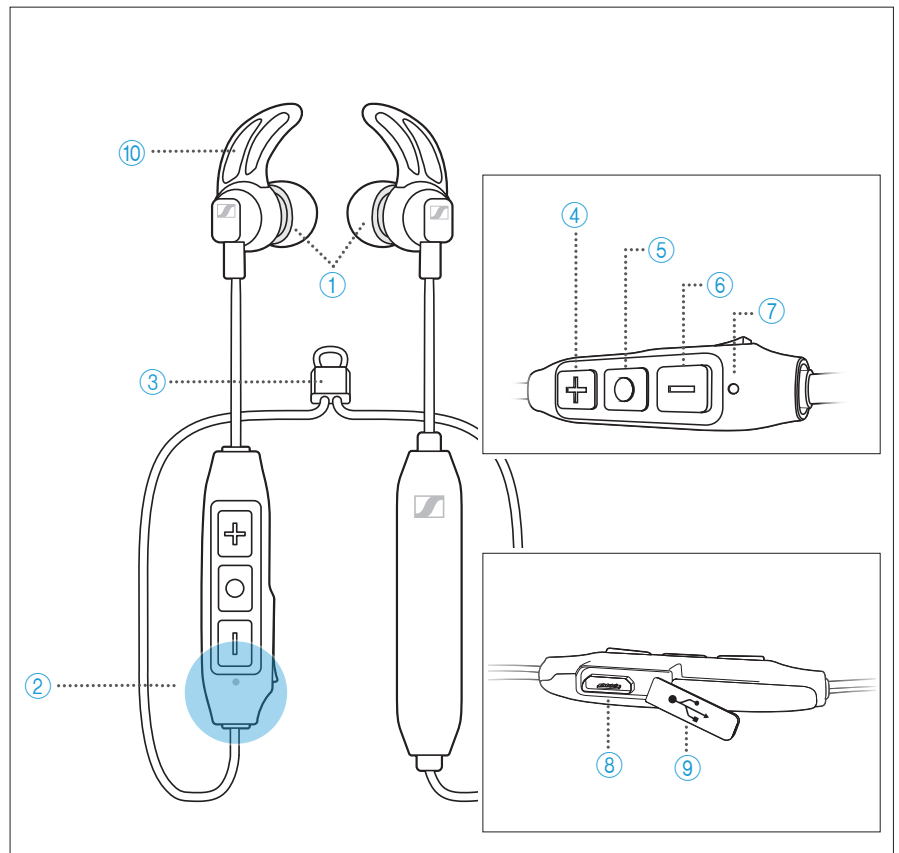

- | | |
|-------------------------------|-----------------------|
| ① Ooradapters | ⑥ Volume/nummer-toets |
| ② Bluetooth-antenne (locatie) | ⑦ LED |
| ③ Kabel-organizer | ⑧ Micro-USB-ingang |
| ④ Volume/nummer-toets | ⑨ Micro-USB dekseltje |
| ⑤ Multifunctionele toets | ⑩ Oorvinnen |

Overzicht van de pictogrammen

Pictogrammen voor het indrukken van een toets

Pictogram	Betekenis
	Druk de toets in en laat deze onmiddellijk los
	Druk de toets tweemaal in
	Druk de toets in en houd deze gedurende 2 seconden ingedrukt

Pictogrammen voor de LED

Pictogram	Betekenis
	De LED brandt
	De intervallen geven aan hoe het knipperen moet worden geïnterpreteerd
...	De LED brandt/knippert permanent
	De tijd die de LED brandt voordat deze gaat knipperen

Voorbeelden van pictogrammen die in deze gebruiksaanwijzing kunnen zijn gebruikt:

Pictogram	Betekenis
	De LED knippert permanent
	De LED brandt gedurende 3 seconden, gaat dan uit, waarna het geheel wordt herhaald
	De LED brandt, gaat dan gedurende 2 seconden uit, waarna het geheel wordt herhaald
	De LED brandt permanent
	De LED knippert elke seconde afwisselend blauw en rood

Het pictogram „i”

 Opmerkingen die worden gemarkeerd met het pictogram „i” duiden op belangrijke informatie over het gebruik van de oortelefoons (in ear).

Overzicht van de LED-aanduidingen

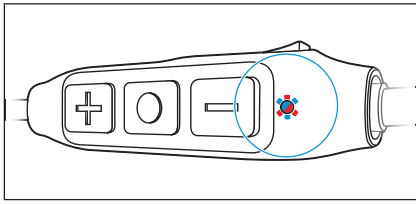



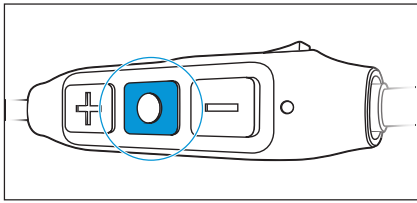

LED-aanduidingen tijdens de werking

LED	Betekenis
	<p>De oortelefoons (in ear) worden ingeschakeld</p> <p>Er wordt met succes met een apparaat gekoppeld (pairing)/verbinding gemaakt</p>
	<p>De oortelefoons (in ear) worden uitgeschakeld</p> <p>De koppeling (pairing) met het apparaat is helaas mislukt</p>
	De oortelefoons (in ear) staan in de koppelingsmodus (pairing)
	Inkomend gesprek
	De gekoppelde apparaten zijn permanent uit de oortelefoons (in ear) gewist
	De oortelefoons (in ear) staan in de inactieve modus (de in-ear oortelefoons zijn gekoppeld (gepaard), maar niet met het apparaat verbonden)

Overzicht van de toetsen



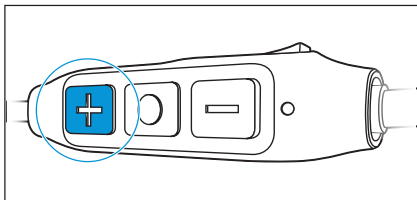

Multifunctionele toets

Drukken	Functie	Pagina
	Een gesprek aannemen/beëindigen	23
	Een binnenkomend gesprek aannemen en een actief gesprek beëindigen	23
	Een nummer afspelen/pauzeren	22
	Weigert een gesprek	23
	Schakelt een gesprek van de oortelefoons door naar de smartphone	24
	Een binnenkomend gesprek aannemen en een actief gesprek in de wacht zetten/tussen twee gesprekken wisselen	23
	De spraakgestuurde bediening inschakelen	25



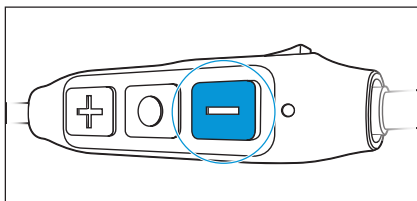

Volume/nummer-toets +

Druk	Functie	Pagina
	Verhoogt het geluidsvolume	19
	Het volgende nummer afspelen	22



Volume/nummer-toets -

Druk	Functie	Pagina
	Verlaagt het geluidsvolume	19
	Het voorgaande nummer afspelen	22

Beginnen



De beginselen van het opladen



1.5 h

Een complete oplaadcyclus duurt ca. 1,5 uur. Voordat de oortelefoons (in ear) voor de eerste keer mogen worden gebruikt, moet de oplaadbare accu zonder onderbrekingen gedurende een volledige oplaadcyclus worden opgeladen.

Geadviseerd wordt om de oortelefoons (in ear) alleen te gebruiken in combinatie met de meegeleverde USB-kabel. Wanneer u voor het opladen een externe USB-voedingsadapter gebruikt, wordt geadviseerd om een adapter met een uitgangsstroomsterke van 500 mA of meer te gebruiken.

LED	Betekenis
	Opladen
	Volledig opgeladen

De oortelefoons (in ear) opladen

1. Open het micro-USB-dekseltje voor toegang tot de micro-USB-ingang.
2. Sluit de micro-USB-stekker van de oplaadkabel aan op de micro-USB-ingang van uw oortelefoons (in ear).
3. Sluit de USB-stekker op een USB-aansluiting.

De LED's knipperen/gaan branden al naar gelang van de resterende accucapaciteit van de oortelefoons (in ear). De oortelefoons (in ear) zijn voorzien van een intelligente oplaadtechnologie die tegen overbelasting beschermt.

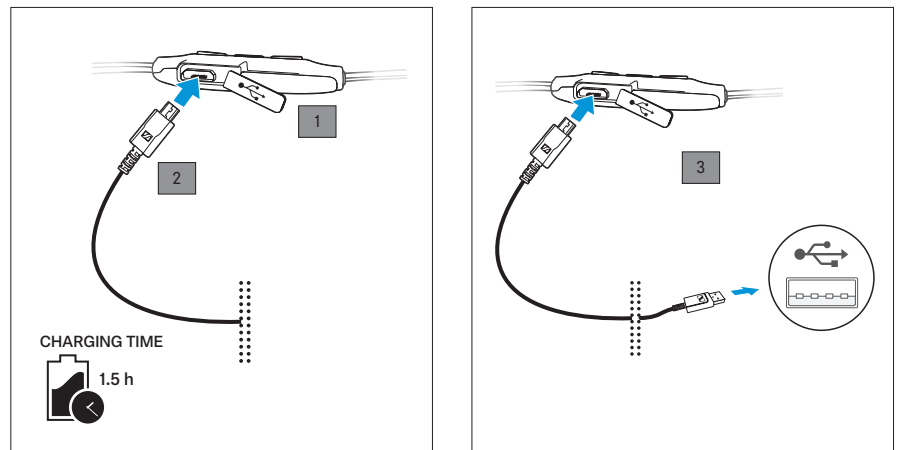

i Het opladen kan langer duren bij temperaturen onder 15°C.

De oortelefoons (in ear) koppelen (pairen)

WAARSCHUWING

Gevaar voor storingen!



De uitgezonden radiogolven van mobiele telefoons kunnen invloed hebben op de werking van gevoelige en onbeschermd apparaten.

- Voer alleen gesprekken met behulp van de oortelefoons (in ear) in een omgeving waar het gebruik van draadloze Bluetooth-verbindingen is toegestaan.

De draadloze CX SPORT-oortelefoons (in ear) voldoen aan de **Bluetooth 4.2**-standaard.

Zodra u de oortelefoons (in ear) voor de eerste keer inschakelt, schakelen deze automatisch om naar de koppelingsmodus. Als de oortelefoons (in ear) al eerder met een aantal apparaten waren gekoppeld, dan proberen de oortelefoons (in ear) automatisch om zich met de twee meest recent verbonden apparaten te verbinden, tenminste indien een van beide is ingeschakeld. In de oortelefoons (in ear) kunnen de verbindingsprofielen van maximaal acht Bluetooth-apparaten of smartphones worden opgeslagen.

Zodra u de oortelefoons (in ear) aan een negende Bluetooth-apparaat gaat koppelen, wordt de opgeslagen verbinding van het minst gebruikte Bluetooth-apparaat overschreven. Wanneer u de verbinding met het overschreven Bluetooth-apparaat weer tot stand wilt brengen, moet u de oortelefoons (in ear) opnieuw koppelen.

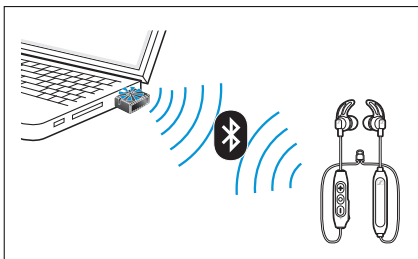
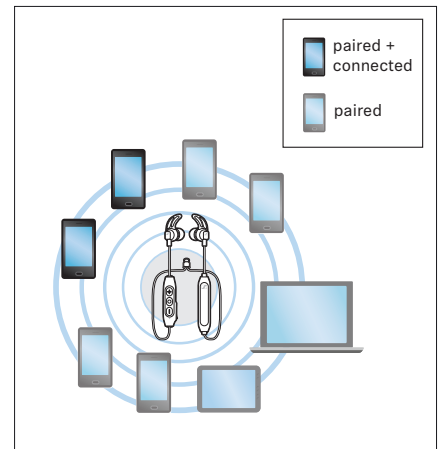
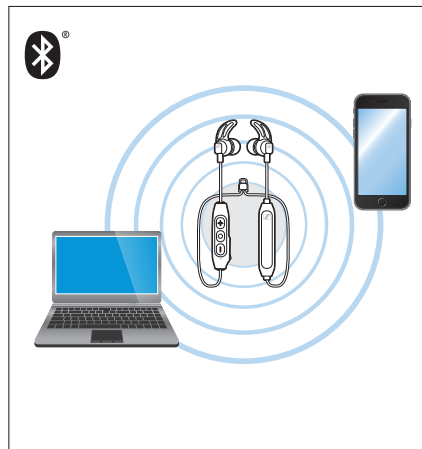

i Om de oortelefoons (in ear) met een PC of Mac te koppelen (pairen) wordt geadviseerd om gebruik te maken van een Bluetooth USB-dongle van Sennheiser, zoals de BTD 800 USB.



De oortelefoons (in ear) met een Bluetooth-apparaat koppelen (pairen)

Zorg ervoor, dat de oortelefoons (in ear) tijdens deze procedure uit staan en niet meer dan 20 cm van uw smartphone verwijderd zijn.

i De oortelefoons (in ear) schakelen automatisch naar de koppelingsmodus (pairing-modus) wanneer zij voor de eerste keer worden ingeschakeld.

1. Druk de multifunctionele toets gedurende 4 seconden in.
U hoort de gesproken melding „power on” en een pieptoon. De LED knippert tegelijkertijd blauw en rood. De oortelefoons (in ear) staan in de koppelingsmodus (pairing-modus).
2. Schakel op uw smartphone **Bluetooth** in.
3. Begin op uw smartphone met het zoeken naar **Bluetooth**-apparaten.
Alle actieve **Bluetooth**-apparaten in de onmiddellijke nabijheid van uw smartphone worden weergegeven.
4. Kies uit de lijst van gevonden **Bluetooth**-apparaten „CX SPORT”.
Eventueel moet u de standaard pincode „0000” invoeren.
Zodra de koppeling met succes tot stand is gekomen hoort u de gesproken melding „connected”. De LED knippert 3 maal blauw.

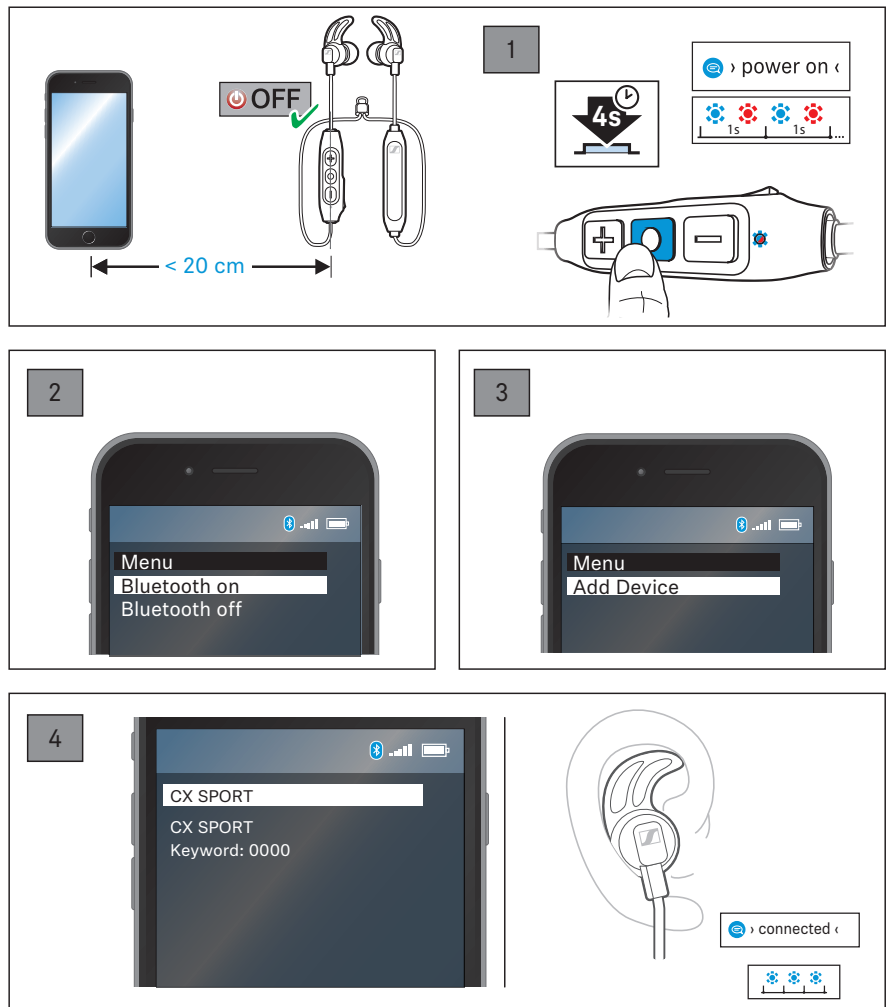

i Wanneer binnen vijf minuten geen verbinding tot stand is gekomen, wordt de koppelingsmodus beëindigd en worden de oortelefoons (in ear) uitgeschakeld. Wanneer dat nodig mocht zijn moet de koppelingsprocedure worden herhaald.

De oortelefoons (in ear) loskoppelen van uw Bluetooth-apparaat

- Schakel op uw smartphone Bluetooth uit.

De oortelefoons (in ear) zijn losgekoppeld van de smartphone. De oortelefoons (in ear) zoeken naar andere gekoppelde apparaten. Indien geen apparaat is gevonden, hoort u de gesproken melding „lost connection”. De oortelefoons (in ear) worden in de inactieve modus geschakeld.

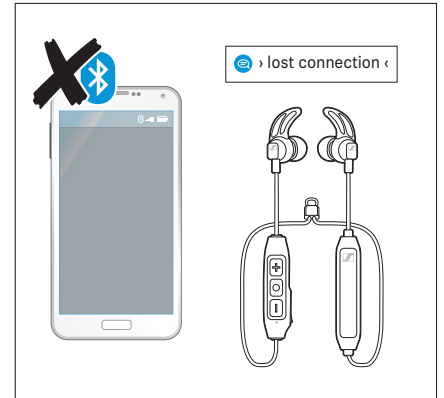
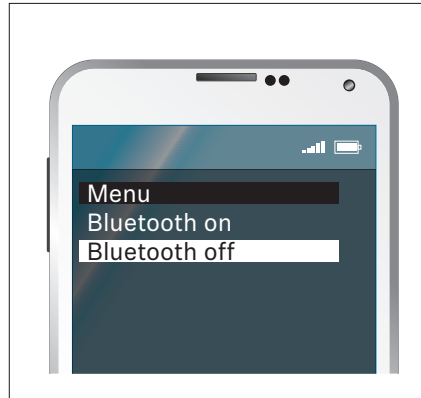

De oortelefoons (in ear)gebruiken

De oortelefoons (in ear) dragen

1. U kunt de oortelefoons (in ear) dragen terwijl de kabels ofwel achter uw hoofd of voor uw hoofd langs lopen.
2. Zorg dat de ooradapters perfect passen en dat de oorvinnen bovenop het oor zijn bevestigd.
3. Stel de kabel-organizer in om het geheel passend te maken.
4. Gebruik tijdens het hardlopen of een workout de klem, zodat de oortelefoons (in ear) rond uw hals of aan uw shirt bevestigd blijven.

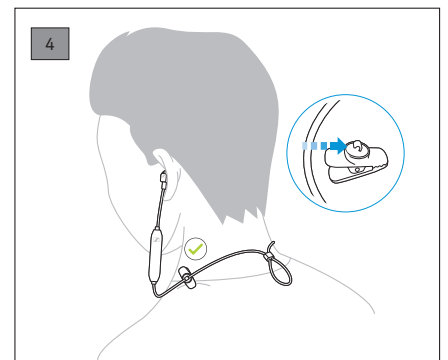
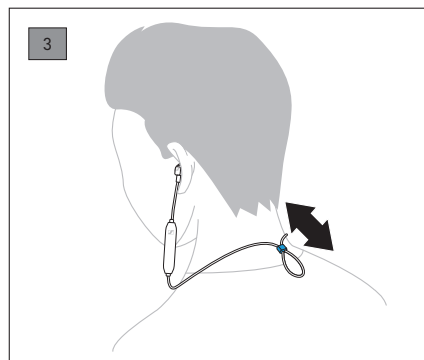
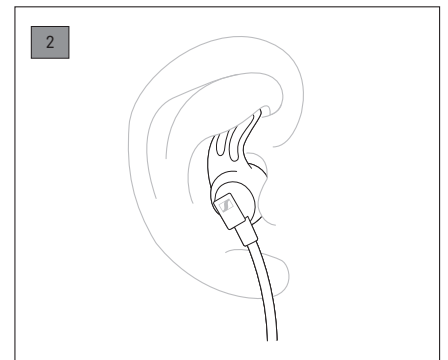
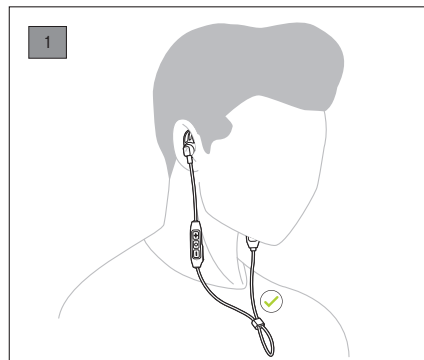

- i** Standaard worden middelgrote ooradapters met de oortelefoons (in ear) meegeleverd. Eventueel kunt u de ooradapters vervangen door ooradapters in een bij uw oren passende maat.

De oortelefoons (in ear) inschakelen

WAARSCHUWING

Gevaar door hoge volumeniveaus!



Er kan permanente gehoorbeschadiging ontstaan als bij het gebruik van de oortelefoons (in ear) gedurende langere tijd een hoog volume is ingesteld.

- ▶ Voordat de oortelefoons (in ear) worden ingebracht, moet het volume op een laag niveau worden ingesteld.
 - ▶ Stel uzelf niet voortdurend bloot aan hoge volumeniveaus.
-

- ▶ Druk de multifunctionele toets gedurende 2 seconden in. U hoort de gesproken melding „power on” en „connected”. De LED knippert 3 maal blauw.

 Controleer of **Bluetooth** op uw smartphone is ingeschakeld wanneer u de oortelefoons (in ear) inschakelt.

De oortelefoons (in ear) uitschakelen

- ▶ Druk de multifunctionele toets gedurende 4 seconden in. U hoort de gesproken melding „power off”. De LED knippert 3 maal rood.

Het volume instellen

WAARSCHUWING

Gevaar door hoge volumeniveaus!



Er kan permanente gehoorbeschadiging ontstaan als bij het gebruik van de oortelefoons (in ear) gedurende langere tijd een hoog volume is ingesteld. Het schakelen tussen verschillende audiobronnen kan enorme volumepieken veroorzaken die uw gehoor blijvend kunnen beschadigen.

- ▶ Voordat de oortelefoons (in ear) worden ingebracht en voordat tussen audio-ingangen wordt omgeschakeld, moet het volume op een laag niveau worden ingesteld.
- ▶ Stel uzelf niet voortdurend bloot aan hoge volumeniveaus.

U kunt, afhankelijk van uw voorkeuren, het volume voor muziek en telefoongesprekken instellen.





- ▶ Druk eenmaal op de volume/nummer-toets +/- om het volume te verhogen of te verlagen.
Wanneer het laagste of hoogste volume is bereikt hoort u een waarschuwingston.

Druk	Functie
	 Verhoogt het geluidsvolume
	 Verlaagt het geluidsvolume

De resterende accucapaciteit van de oortelefoons controleren

U kunt de resterende afspelen- en spreektijd controleren wanneer de oortelefoons (in ear) in de stand-by modus staan en geen muziek afspelen of worden gebruikt om een telefoongesprek te voeren.

- Druk snel op de Volume/nummer-toets -.
U hoort de gesproken melding met de resterende afspeeltijd.

Gesproken melding	LED	Betekenis
„recharge headset”		Accu is bijna leeg (minder dan 2% resterend)
„below 1 hour play time”		Accu heeft een restcapaciteit van minder dan 10%
„between 1 and 2 hours play time”		Accu heeft een restcapaciteit van minder dan 20%
„between 2 and 4 hours play time”		Accu heeft een restcapaciteit van minder dan 50%
„between 4 and 6 hours play time”		Accu heeft een restcapaciteit van meer dan 50%

Accucontrolelampje op uw apparaat

De accucapaciteit van uw oortelefoons (in ear) kan ook op het scherm van uw smartphone of apparaat worden weergegeven.

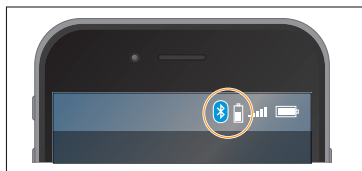

Muziek/video's afspelen



Indien uw audiobron de aptX of aptX LL codec, de CX SPORT ondersteunt, dan geven de draadloze oortelefoons (in ear) uw muziek automatisch en draadloos in een adembenemende audiokwaliteit met een hoge resolutie weer. Indien de audiobron geen van beide audio codec's ondersteunt, geven de draadloze CX SPORT-oortelefoons (in ear) de muziek in een normale audiokwaliteit weer.

Wanneer u de oortelefoons (in ear) gebruikt voor het bekijken van video's op een apparaat dat de aptX LL codec ondersteunt, wordt de synchronisatie met de visuele media automatisch geoptimaliseerd, waardoor een uitermate accurate audiovisuele beleving kan worden ervaren.

- ▶ Koppel uw oortelefoons (in ear) met de smartphone of verbind deze hiermee, zie pagina 14.
- ▶ Speel muziek/video's op uw smartphone of ander apparaat af. De muziek wordt door middel van de draadloze CX SPORT-oortelefoons (in ear) weergegeven.

Muziekweergave bedienen

De onderstaande muziekfuncties zijn beschikbaar wanneer de oortelefoons (in ear) en het apparaat door middel van Bluetooth met elkaar zijn verbonden. Sommige smartphones of muziekspelers ondersteunen mogelijk niet alle functies.

Muziek afspelen/pauzeren

- Druk snel op de multifunctionele toets.

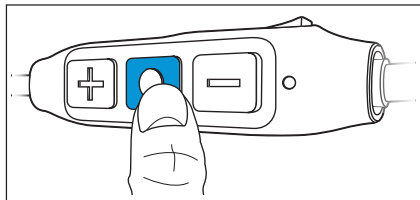

Druk	Functie
	Speelt muziek af of pauzeert muziek

Het volgende nummer afspelen

- Druk op de volume/nummer-toets + en houd deze 2 seconden ingedrukt om het volgende nummer af te spelen.

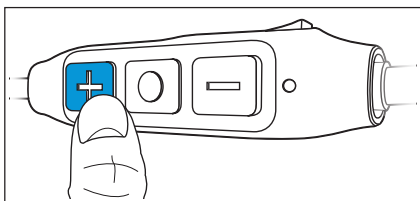

Druk	Functie
	Geeft het volgende nummer in de afspeellijst weer

Het voorgaande nummer afspelen

- Druk op de volume/nummer-toets - en houd deze 2 seconden ingedrukt om het voorgaande nummer af te spelen.

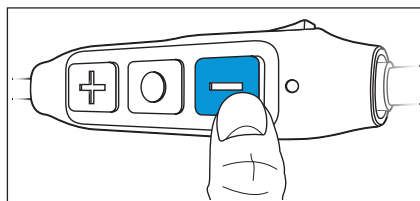

Druk	Functie
	Geeft het voorgaande nummer in de afspeellijst weer

Telefoneren met de oortelefoons (in ear)

De onderstaande belfuncties zijn beschikbaar wanneer de oortelefoons (in ear) en de smartphone door middel van Bluetooth met elkaar zijn verbonden. Het kan zijn dat uw smartphone niet alle functies ondersteunt.

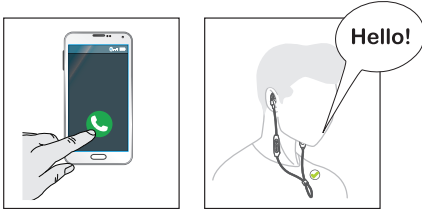

Een nummer bellen

► Bel het gewenste nummer op uw smartphone.

i Indien uw smartphone niet automatisch het telefoongesprek naar de oortelefoons (in ear) doorschakelt, selecteer dan de draadloze CX SPORT-oortelefoons (in ear) als zijnde de audiobron op uw smartphone (raadpleeg indien nodig de gebruiksaanwijzing van uw smartphone).

Een telefoongesprek aannemen/weigeren/beëindigen

Wanneer uw oortelefoons (in ear) met een smartphone zijn verbonden en u wordt gebeld, dan hoort u de beltoon in de oortelefoons (in ear) en de LED knippert paars.

Indien u muziek afspeelt terwijl er een gesprek binnenkomt, dan pauzeert de muziek totdat u het gesprek heeft beëindigd.



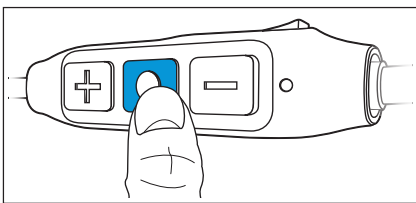

► Druk de multifunctionele toets in of verschuif deze overeenkomstig:



Druk	Functie	Signaal
1x ↓		Neemt een gesprek aan
1x ↓		Beëindigt een gesprek „call ended“
1s ↓		Weigert een gesprek „Call rejected“
1x ↓	 	Een binnenkomend gesprek aannemen en een actief gesprek beëindigen
2x ↓		Zet het gesprek in de wacht
2x ↓	 	Een binnenkomend gesprek aannemen en een actief gesprek in de wacht zetten
2x ↓	 	Tussen twee gesprekken wisselen
1s ↓	 	Weigert een binnenkomend gesprek en vervolgt het actieve gesprek

De mute-stand in-/uitschakelen



► Druk tijdens het gesprek snel tweemaal op de multifunctionele toets.

Druk	Funcie	Signaal
		De mute-stand wordt ingeschakeld
		De mute-stand wordt uitgeschakeld

Een gesprek naar/van de oortelefoons (in ear) doorschakelen

Indien er een gesprek tot stand is gekomen, kunt u het gesprek doorschakelen naar de oortelefoons (in ear) of de smartphone.





► Druk de multifunctionele toets in en houd deze gedurende 1 seconde ingedrukt.

Druk	Funcie	Signaal
		Schakelt een gesprek van de oortelefoons (in ear) door naar de smartphone
		Schakelt een gesprek van de smartphone door naar de oortelefoons (in ear)

Opnieuw kiezen

U kunt deze functie gebruiken wanneer de oortelefoons (in ear) op dat moment niet worden gebruikt om muziek af te spelen of te bellen.

► Druk de multifunctionele toets tweemaal in.

Druk	Funcie	Signaal
		Kiest het laatst gebelde nummer opnieuw „redialing”
		Annuleert het opnieuw kiezen „call ended“

Spraakgestuurde bedieningsfunctie

U kunt deze functie gebruiken wanneer de oortelefoons (in ear) op dat moment niet worden gebruikt om te bellen.

1. Druk de multifunctionele toets driemaal in.

Druk	Functie	Signaal
	 Schakelt de spraakgestuurde bediening in	„voice dialing“

2. Spreek uw spraakgestuurde commando in, zoals bijv. „Call Jane“. De Bluetooth-smartphone belt Jane.

Verzorging en onderhoud

WAARSCHUWING

Vloeistoffen kunnen de elektronica van het product beschadigen!



Vloeistof die de behuizing van het product binnendringt kan kortsluiting veroorzaken en de elektronica beschadigen.

- ▶ Houd het product uit de buurt van alle soorten vloeistoffen.
- ▶ Gebruik geen oplos- of schoonmaakmiddelen.

Vervangen van ooradapters en oorzinnen

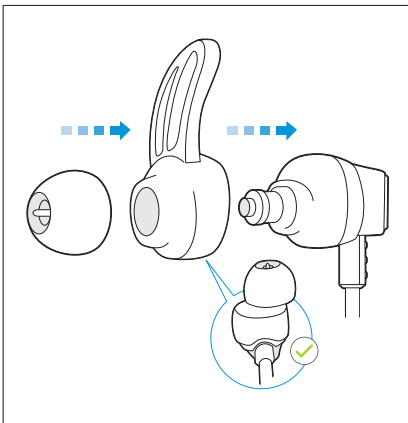

U kunt de ooradapters en oorzinnen vervangen, zodat uw CX SPORT zelfs tijdens intense workouts blijven zitten. Er worden verschillende maten ooradapters en oorzinnen meegeleverd. Probeer elke maat en kies degene die het beste bij uw oren past.

1. Trek de ooradapter van de in-ear geluidstunnel tot deze volledig loslaat.
2. Trek de oorvin los van de oortelefoons.
3. Bevestig de nieuwe oorvin. Zorg ervoor dat de linker (L) oorvin in de linker oortelefoon en de rechter (R) in de rechter oortelefoon wordt aangebracht.
4. Plaats de nieuwe ooradapter door deze in de in-ear geluidstunnel te drukken. Controleer of hij werkelijk goed vastzit.

De oortelefoons (in ear) schoonmaken

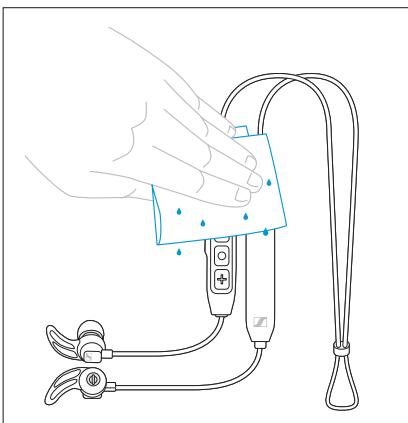

Maak het product bij voorkeur schoon met een zachte, droge doek. Wanneer u de oortelefoons tijdens workouts hebt gebruikt, maak ze daarna dan schoon met een zachte, vochtige doek.

Opbergen en handling

Teneinde de oortelefoons (in ear) in een goede staat te houden en ter voorkoming van knikken en krassen adviseren wij om de oortelefoons (in ear) in een transporttas op te bergen zodra de oortelefoons (in ear) niet gebruikt of meegenomen wordt.

Informatie over de oplaadbare batterij

Sennheiser verzekert en garandeert dat de batterij bij aankoop van de hoofdtelefoon/oortelefoons optimaal presteert. Als u bij aankoop of binnen de garantietermijn denkt dat de batterij waarschijnlijk defect is, vragen wij u vriendelijk om de hoofdtelefoon/oortelefoons onmiddellijk aan uw Sennheiser-leverancier te retourneren.

Problemen oplossen

Probleem	Mogelijke oorzaak	Mogelijke oplossing	Pagina
De oortelefoons (in ear) kunnen niet worden ingeschakeld	De accu is leeg	Laad de oortelefoons (in ear) op.	13
Geen audiosignaal	De oortelefoons (in ear) zijn niet aan uw apparaat gekoppeld (gepaard)	Controleer of de oortelefoons (in ear) zijn gekoppeld (gepaard). Eventueel moet u de oortelefoons (in ear) opnieuw met uw apparaat koppelen.	14
	Het volume is te laag	Verhoog het volume.	19
	De oortelefoons (in ear) zijn uitgeschakeld	Zet de oortelefoons (in ear) aan.	17
De oortelefoons (in ear) kunnen niet worden verbonden	De smartphone is uitgeschakeld	Zet uw smartphone aan.	
	Bluetooth is uitgeschakeld op uw smartphone	Schakel op uw smartphone Bluetooth in.	
De oortelefoons (in ear) reageren op geen enkele toets die wordt ingedrukt	De werking van de oortelefoons (in ear) is gestoord	Wis de koppelingsinstellingen van de oortelefoons (in ear) en voer de koppeling (pairing) opnieuw uit.	30

Indien u op problemen stuit welke niet in deze tabel zijn vermeld, of de genoemde oplossingen bieden geen uitkomst, neem dan voor hulp a.u.b. contact op met een geautoriseerde Sennheiser servicepartner.

Raadpleeg www.sennheiser.com om een Sennheiser servicepartner in uw land te vinden.

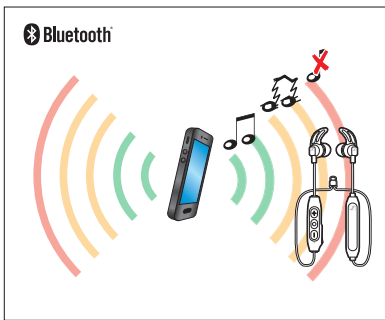

Het zendbereik van Bluetooth verlaten

Draadloos bellen en het streamen is uitsluitend mogelijk binnen het verbinding bereik van Bluetooth van uw smartphone. Het zendbereik is in grote mate afhankelijk van omstandigheden zoals de dikte van de muren, samenstelling van de muren enz. Wanneer er geen obstakels zijn is het zendbereik van de meeste smartphones en Bluetooth-apparaten max. 10 meter.

Wanneer de oortelefoons (in ear) het verbinding bereik van Bluetooth van de smartphone verlaten, wordt de geluidskwaliteit minder en u hoort de gesproken melding „lost connection”. Op dat moment wordt de verbinding helemaal verbroken. U kunt de verbinding herstellen door terug te keren naar het verbinding bereik van Bluetooth en u hoort de gesproken melding „connected”.

- Om de verbinding opnieuw tot stand te brengen moet de multifunctionele toets worden ingedrukt.

Lijst voorheen gekoppelde apparaten wissen

1. Stel de oortelefoons (in ear) op de koppelingsmodus (pairing) in, zie pagina 14.
De LED knippert afwisselend blauw en rood. De oortelefoons (in ear) staan in de koppelingsmodus (pairing-modus).
2. Druk de Volume/nummer-toets + gedurende 2 seconden in.
De LED knippert 3 maal paars. De oortelefoons (in ear) zijn permanent van alle apparaten losgekoppeld en schakelen onmiddellijk om naar de koppelingsmodus.

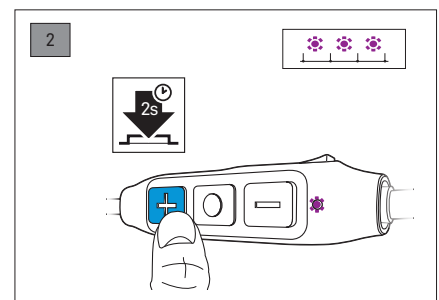
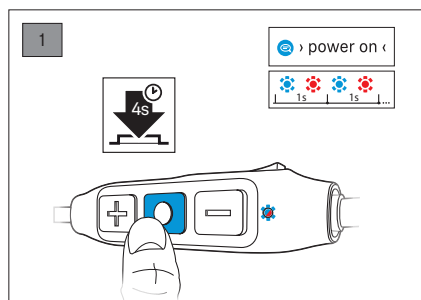

Specificaties

Draadloze oortelefoons (in-ear)	
Ooraansluiting	oorkanaal
Frequentierespons	17 - 21.000 Hz
Omvormerprincipe	dynamisch
Geluidsdrukniveau (SPL)	112 dB (passief: 1 kHz/0 dBFS)
THD (1 kHz, 100 dB)	< 0,5%
Pick-up patroon (spraak audio)	omni-directioneel
Ingangsvermogen	3,7 V \Rightarrow , 100 mAh: ingebouwde, oplaadbare lithium-polymeer accu 5 V \Rightarrow , 500 mA: opladen d.m.v. USB
Gebruiksduur	tot max. 6 uur (A2DP)/ 8.5 uur (HFP)
Temperatuurbereik	tijdens het gebruik: 0 tot 40°C opslag: -25 tot 70°C
Maximale waarde van het statische magnetisch veld op het oppervlak	3.6 mT
Oplaadduur	1,5 uur
Gewicht	ca. 15 g
 Bluetooth	
Versie	4,2 klasse 1
Overdrachtsfrequentie	2.402 – 2.480 MHz
Modulatietype	GFSK, $\pi/4$ DQPSK
Profielen	HFP, AVRCP, A2DP
RF-uitgangsvermogen	10 mW (max.)
Ondersteunde codec	SBC, AAC, aptX, aptX LL

Handelsmerken

Het woord **Bluetooth**[®] en bijbehorende logo's zijn geregistreerde handelsmerken van **Bluetooth SIG, Inc.** en al het gebruik door anderen zoals door **Sennheiser electronic GmbH & Co. KG** is onderhevig aan licentierechten.

Qualcomm aptX is een product van Qualcomm Technologies International, Ltd. Qualcomm is een handelsmerk van Qualcomm Incorporated, geregistreerd in de Verenigde Staten van Amerika en andere landen, wordt met officiële toestemming gebruikt. aptX is een handelsmerk van Qualcomm Technologies International, Ltd., geregistreerd in de Verenigde Staten van Amerika en andere landen, wordt met officiële toestemming gebruikt.

De overige bedrijven en productnamen zijn handelsnamen van hun respectievelijke eigenaren.

Sennheiser electronic GmbH & Co. KG

Am Labor 1, 30900 Wedemark, Germany
www.sennheiser.com

Publ. 04/18, A01