

MANUAL (p. 2)

ANLEITUNG (S. 7)

MODE D'EMPLOI (p. 12)

GEBRUIKSAANWIJZING (p. 17)

MANUALE (p. 22)

MANUAL DE USO (p. 27)

MANUAL (p. 32)

HASZNÁLATI ÚTMUTATÓ (o. 37)

KÄYTTÖOHJE (s. 42)

BRUKSANVISNING (s. 47)

NÁVOD K POUŽITÍ (s. 52)

MANUAL DE UTILIZARE (p. 57)

ΕΓΧΕΙΡΙΔΙΟ ΧΡΗΣΗΣ (σελ. 62)

BRUGERVEJLEDNING (s. 67)

VEILEDNING (s. 72)

INSTRUKCJA OBSŁUGI (str. 77)

ИНСТРУКЦИЯ (82 стр.)

KILAVUZ (s. 87)



Wireless Microphone System

Introduction

Wireless microphone system with two microphones and an information display. The system is equipped with a special voice limiter compressor to avoid distortion caused by high sound peaks. Use 8 systems in one room without problems whereas regular systems with only 1 channel interfere.

Description receiver

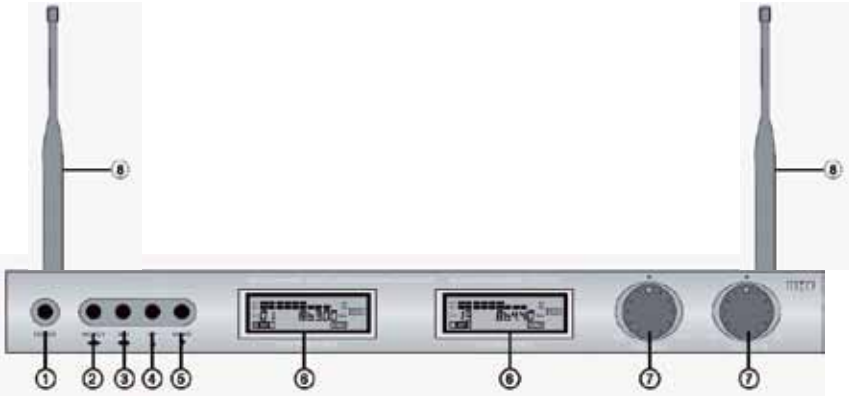

1. POWER: On/off button
2. SELECT: switch between receiver A and B for the use of buttons 3, 4 or 5
3. SET: button for function set, tune or pre-programmed channels
4. UP: button for tuning up or channel selection up of pre-programmed channels
5. DOWN: button for tuning down or channel selection down of pre-programmed channels
6. DISPLAY: separate for receiver A and B
7. VOLUME CONTROL: separate for receiver A and B
8. ANTENNA: separate antenna for receiver A and B

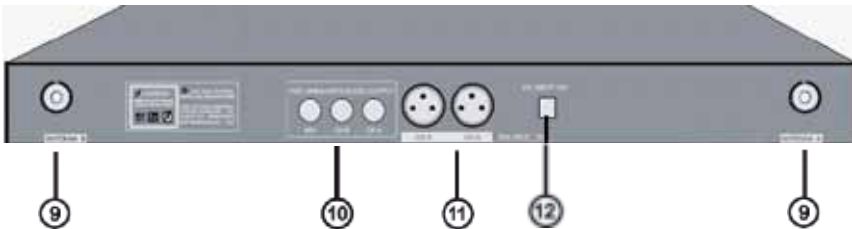

9. ANTENNA CONNECTOR: for connection of antenna A and B
10. UNBALANCED AUDIO OUTPUT: 6.35 mm output for mixed signal (A+B) or separate signal of receiver A and B
11. BALANCED AUDIO OUTPUT: separate XLR outputs for channel A & B

Description LCD display receiver

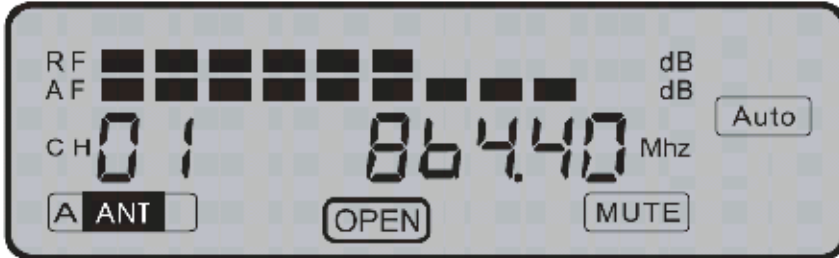

- **RF:** Shows the strength of the received microphone signal
- **AF:** Shows the microphone's audio signal level
- **CH01:** Selected pre-programmed channel
- **A ANT:** The antenna which receives the signal of the microphone (A for receiver A and B for receiver B)
- **864.40:** Frequency of the selected pre-programmed channel
- **OPEN:** Shows which receiver (display) is selected for the use of function buttons 2–5
- **AUTO:** Shows that the microphone is powered off. Appears also when there is no connection with the microphone on the showed frequency in the display
- **MUTE:** There is no audio output from the receiver to mixer or amplifier because the microphone is powered off or there is no reception

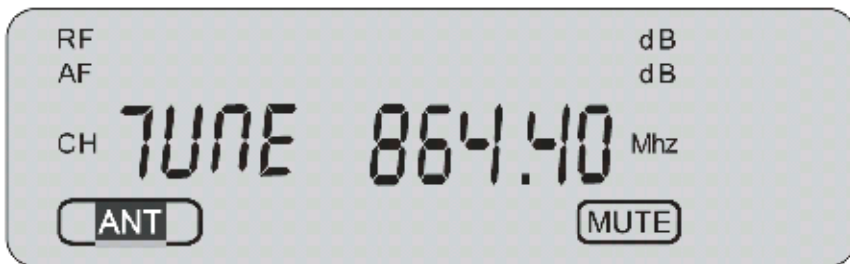

- **TUNE:** Push the SELECT button (2) to switch between manual tuning or pre-programmed channels. With manual tuning it's possible to select the frequency by steps of 0.05 MHz. The range is 840.00 MHz till 868.00 MHz. This feature offers the use of other wireless microphones operating in the frequency band from 840.00 MHz till 868.00 MHz. Note: the supplied microphones are pre-programmed from 863.00 MHz till 865.00 MHz

IMPORTANT NOTICE: It's the responsibility of the user to ensure that the use of frequencies comply with the local regulations and does not cause interference with other users.

Description microphone

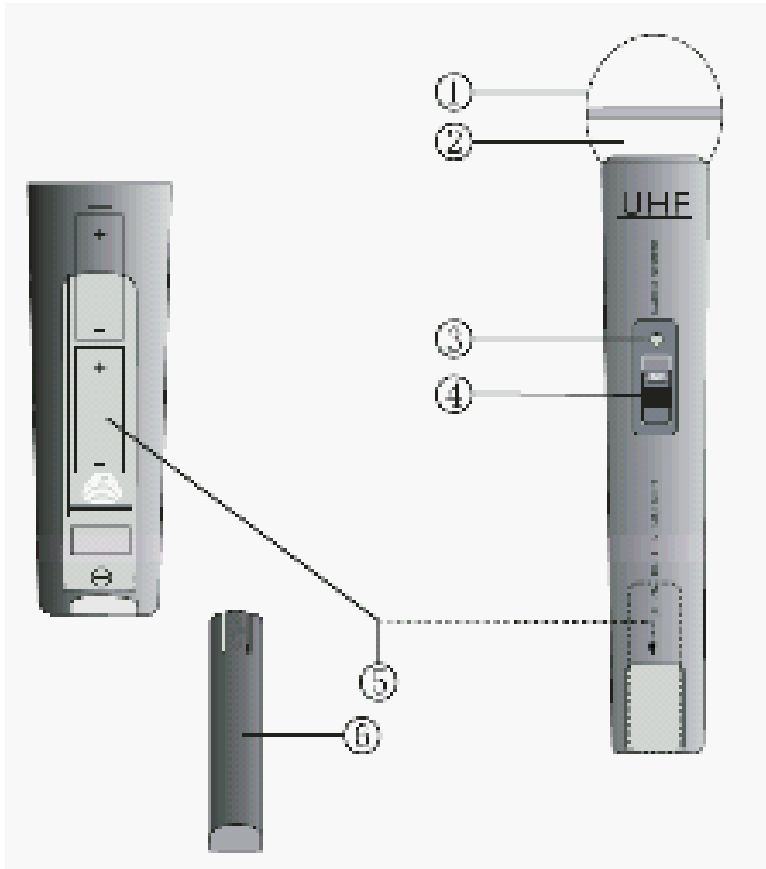

1. GRILL: Covers and protects the inner microphone element
2. MICROPHONE ELEMENT (inside): Picks up the audio signal
3. POWER/BATTERY INDICATOR: Flashes once when the power is on and lights up constantly when the battery is running out of power
4. ON/OFF SWITCH: 3 Positions for ON, MUTE (middle position) or OFF
5. BATTERY COMPARTMENT: For 2x AA batteries
6. BATTERY COVER: Provides access to the battery compartment

Channel selection microphone



Operation

1. Put the antennas straight up for optimal reception.
2. Connect the connection cable with the 6.35 mm plugs to the output of the receiver and input of the mixer or amplifier. Or connect the receiver with the XLR cable (not included) per channel (A/B) to a mixer or amplifier.
3. Connect the DC plug of the AC/DC adapter to the DC input on the rear side of the receiver. Connect the power plug to a wall outlet and switch on the receiver.
4. Open the battery compartment of the microphone and place 2x AA batteries according to the polarity markers and select a channel.
5. After closing the battery compartment, switch on the microphone using the ON/OFF switch.
6. The system is ready to use.

Specifications

Frequency band:	UHF 840–868 MHz
Pre-programmed frequency:	UHF 863–865 MHz
Transmit power:	10 mW
Dynamic range:	>90 dB
Total harmonic distortion:	<0.5%
Frequency response:	40 Hz–15 KHz, ± 3 dB
Modulation:	FM
Audio output level:	0–400 mV
Power supply:	230–240 V AC, 17 V DC
Power consumption:	4 W
S/N ratio:	>90 dB
Battery:	4x AA 1.5 V
Battery life:	4–6 hours

**Safety precautions:**

To reduce risk of electric shock, this product should **ONLY** be opened by an authorized technician when service is required.

Disconnect the product from mains and other equipment if a problem should occur.

Do not expose the product to water or moisture.

Maintenance:

Clean only with a dry cloth.

Do not use cleaning solvents or abrasives.

Warranty:

No guarantee or liability can be accepted for any changes and modifications of the product or damage caused due to incorrect use of this product.

General:

Designs and specifications are subject to change without notice.

All logos brands and product names are trademarks or registered trademarks of their respective holders and are hereby recognized as such.

Attention:

This product is marked with this symbol. It means that used electrical and electronic products should not be mixed with general household waste. There is a separate collections system for these products.

This product has been manufactured and supplied in compliance with all relevant regulations and directives, valid for all member states of the European Union. It also complies to all applicable specifications and regulations in the country of sales.

Formal documentation is available upon request. This includes, but is not limited to: Declaration of Conformity (and product identity), Material Safety Data Sheet, product test report.

Please contact our customer service desk for support:

via website: <http://www.nedis.com/en-us/contact/contact-form.htm>

via e-mail: service@nedis.com

via telephone: +31 (0)73-5991055 (during office hours)

NEDIS B.V., De Tweeling 28, 5215 MC 's-Hertogenbosch, THE NETHERLANDS

Einführung

Drahtloses Mikrofonsystem mit 2 Mikrofonen und einem Informationsdisplay. Das System ist mit einem speziellen Stimmenbegrenzerkompressor ausgestattet, damit Verzerrungen, die durch hohe Stimmenspitzen erzeugt werden, vermieden werden. Benutzen Sie 8 Systeme in einem Raum ohne Probleme, während sich normale Systeme mit nur einem Kanal stören.

Beschreibung Empfänger

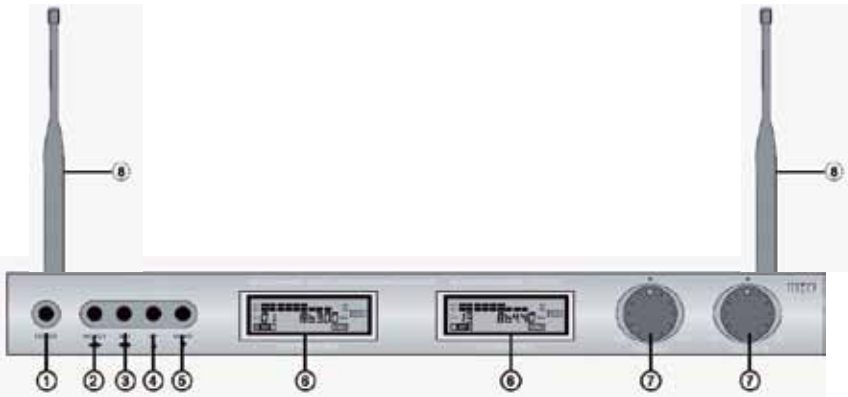

1. POWER: An-/Austaste
2. SELECT: Schaltet zwischen Empfänger A und B für die Benutzung der Tasten 3, 4 oder 5 um
3. SET: Taste für das Einrichten, Einstellen oder Programmieren von Kanälen
4. UP: Taste für die Sendersuche aufwärts oder die Auswahl programmierter Kanäle aufwärts
5. DOWN: Taste für die Sendersuche abwärts oder die Auswahl programmierter Kanäle abwärts
6. BILDSCHIRM: getrennt für Empfänger A und B
7. LAUTSTÄRKEREGLER: getrennt für Empfänger A und B
8. ANTENNE: getrennte Antenne für Empfänger A und B

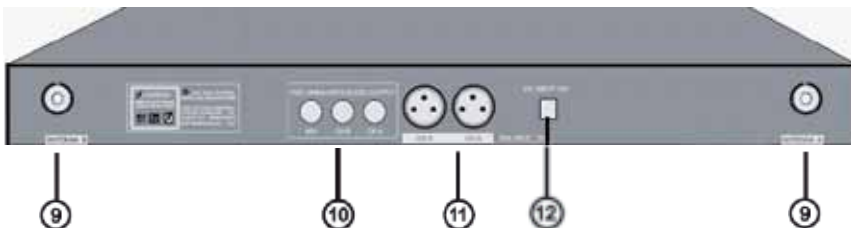

9. ANTENNENANSCHLUSS: für den Anschluss von Antenne A und B

10. UNSYMMETRISCHER AUDIOAUSGANG: 6,35 mm-Ausgang für gemischtes Signal (A+B) oder getrenntes Signal der Empfänger A und B
11. SYMMETRISCHER AUDIOAUSGANG: getrennter XLR-Ausgang des Signals der Empfänger A und B

Beschreibung des LCD des Empfängers

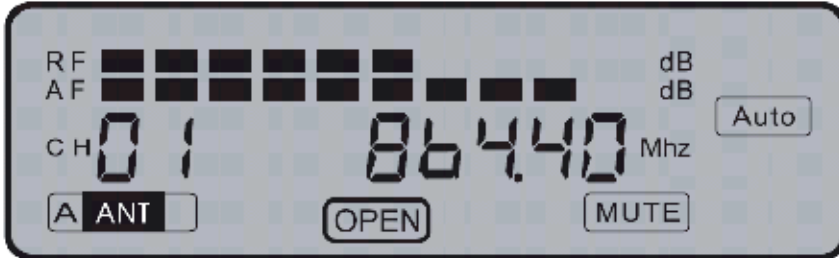

- **RF:** Zeigt die Stärke des vom Mikrofon empfangenen Signals an
- **AF:** Zeigt den Pegel des Audiosignals vom Mikrofon an
- **CH01:** Ausgewählter programmierter Kanal
- **A ANT:** Die Antenne, die das Signal des Mikrofons empfängt (A für Empfänger A und B für Empfänger B)
- **864.40:** Frequenz des ausgewählten programmierten Kanals
- **OPEN (ÖFFNEN):** Zeigt an, welcher Empfänger (welches Display) für die Benutzung der Funktionstasten 2–5 ausgewählt ist
- **AUTO (AUTOMATISCH):** Zeigt an, dass das Mikrofon ausgeschaltet ist. Wird auch angezeigt, wenn es keine Verbindung mit dem Mikrofon auf der im Display angezeigten Frequenz gibt
- **MUTE (STUMMSCHALTUNG):** Es gibt keinen Audioausgang des Empfängers zum Mischpult oder Verstärker, weil das Mikrofon ausgeschaltet ist oder nichts vom Mikrofon empfangen wird

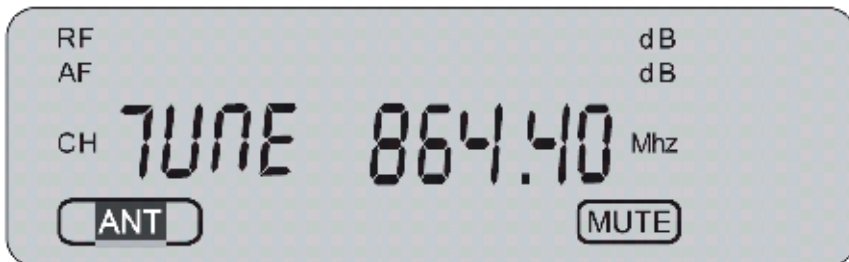

- **TUNE (ABSTIMMEN):** Drücken Sie die SELECT-Taste (2), um zwischen manueller Abstimmung und Auswahl programmierter Kanäle umzuschalten. Bei der manuellen Abstimmung kann man die Frequenz in Stufen von 0,05 MHz auswählen. Der Bereich liegt zwischen 840,00 MHz und 868,00 MHz. Mit dieser Funktion können andere drahtlose Mikrofone im Frequenzband von 840,00 MHz bis 868,00 MHz benutzt werden. Anmerkung: Die gelieferten Mikrofone sind für 863,00 MHz bis 865,00 MHz programmiert

WICHTIGE BEMERKUNG: Der Benutzer ist dafür verantwortlich, dass die Benutzung der Frequenzen den örtlichen Bestimmungen entspricht und keine anderen Benutzer gestört werden.

Beschreibung Mikrofon

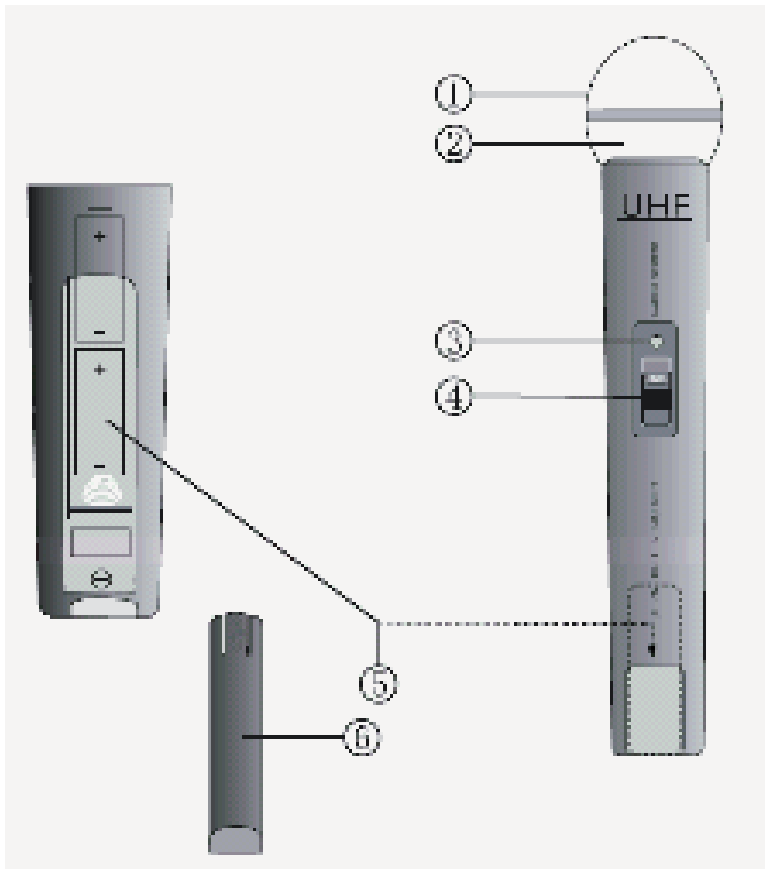

1. GITTER: Verdeckt und schützt das Mikrofonelement im Inneren
2. MIKROFONELEMENT (im Inneren): Nimmt das Audiosignal auf
3. NETZ/BATTERIELADEZUSTAND-ANZEIGE: Blinkt einmal beim Anschalten und blinkt dauernd, wenn die Batterie zu Ende geht
4. AN-/AUSSCHALTER: 3 Positionen für ON (AN), MUTE (STUMMSCHALTEN) (mittlere Position) oder OFF (AUS)
5. BATTERIEFACH: Für 2 AA-Batterien
6. BATTERIEABDECKUNG: Schafft den Zugang zum Batteriefach

Kanalauswahl Mikrofon



Bedienung

1. Richten Sie die Antenne gerade nach oben, um einen optimalen Empfang des Mikrofonsignals zu erhalten.
2. Schließen Sie das Verbindungskabel mit den 6,35 mm-Steckern an den Ausgang des Empfängers und des Mischpults oder Verstärkers an. Oder schließen Sie den Empfänger mit dem XLR-Kabel (nicht mitgeliefert) pro Kanal (A/B) an ein Mischpult oder einen Verstärker an.
3. Schließen Sie den DC-Stecker des Netzadapters an den DC-Eingang an der Rückseite des Empfängers an. Schließen Sie den Netzstecker an eine Wandsteckdose an und schalten den Empfänger mit der Netztaaste an.
4. Öffnen Sie das Batteriefach des Mikrofons und legen 2 AA-Batterien mit der richtigen Polarität ein. Wählen Sie einen Kanal aus.
5. Schalten Sie nach dem Schließen des Batteriefachs das Mikrofon mit dem An-/Ausschalter an.
6. Das System ist jetzt betriebsbereit.

Technische Daten

Frequenzband:	UHF 840–868 MHz
Programmierte Frequenz:	UHF 863–865 MHz
Sendeleistung:	10 mW
Dynamischer Bereich:	>90 dB
Klirrfaktor:	<0,5%
Frequenzgang:	40 Hz–15 KHz, ± 3 dB
Modulation:	FM
Audioausgangspegel:	0–400 mV

Stromversorgung:	230–240 V AC, 17 V DC
Stromverbrauch:	4 W
Störabstand:	>90 dB
Batterie:	4x AA 1,5 V
Lebensdauer der Batterie:	4–6 Stunden



Sicherheitsvorkehrungen:

Um das Risiko eines elektrischen Schlags zu verringern, sollte dieses Produkt AUSSCHLIESSLICH von einem autorisierten Techniker geöffnet werden. Trennen Sie das Produkt von anderen Geräten, wenn ein Problem auftreten sollte. Setzen Sie das Gerät nicht Wasser oder Feuchtigkeit aus.

Wartung:

Nur mit einem trockenen Tuch säubern.
Keine Reinigungs- oder Scheuermittel verwenden.

Garantie:

Es kann keine Garantie oder Haftung für irgendwelche Änderungen oder Modifikationen des Produkts oder für Schäden übernommen werden, die aufgrund einer nicht ordnungsgemäßen Anwendung des Produkts entstanden sind.

Allgemeines:

Design und technische Daten unterliegen unangekündigten Änderungen.
Alle Logos, Marken und Produktnamen sind Marken oder eingetragene Marken ihrer jeweiligen Eigentümer und werden hiermit als solche anerkannt.

Achtung:



Dieses Produkt ist mit diesem Symbol gekennzeichnet. Es bedeutet, dass die ausgedienten elektrischen und elektronischen Produkte nicht mit dem allgemeinen Haushaltsmüll entsorgt werden dürfen. Für diese Produkte stehen gesonderte Sammelsysteme zur Verfügung.

Dieses Produkt wurde hergestellt und geliefert in Übereinstimmung mit allen geltenden Vorschriften und Richtlinien, die für alle Mitgliedsstaaten der Europäischen Union gültig sind. Es entspricht allen geltenden Vorschriften und Bestimmungen im Land des Vertriebs.

Eine formale Dokumentation ist auf Anfrage erhältlich. Diese beinhaltet unter anderem, jedoch nicht ausschließlich: Konformitätserklärung (und Produktidentität), Sicherheitsdatenblatt, Testreport des Produkts.

Wenden Sie sich bei Fragen bitte an unseren Kundendienst:

- per Internet: <http://www.nedis.de/de-de/kontakt/kontaktformular.htm>
- per E-Mail: service@nedis.com
- per Telefon: Niederlande +31 (0)73-5991055 (während der Geschäftszeiten)

NEDIS B.V., De Tweeling 28, 5215 MC's-Hertogenbosch, NIEDERLANDE

Introduction

Ensemble micro sans fil avec deux micros et affichage d'informations. Le système est doté d'un compresseur-limiteur pour voix afin d'éviter la distorsion causée par les crêtes sonores. Contrairement aux systèmes normaux avec un seul canal qui présentent des interférences, vous pouvez utiliser jusqu'à 8 systèmes dans une pièce sans aucun problème.

Descriptif du récepteur

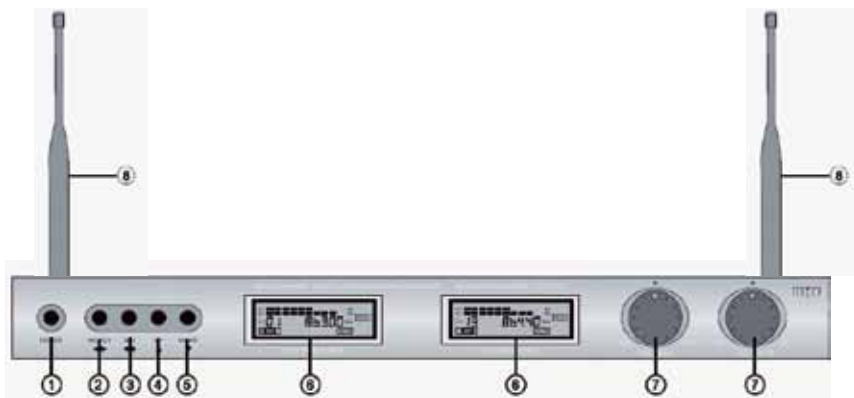

1. POWER : touche Marche/Arrêt
2. SELECT : commute entre le récepteur A et B pour l'utilisation des touches 3, 4 ou 5
3. SET : touche pour la fonction de réglage, de syntonisation ou de canaux pré-programmés
4. UP : touche pour la syntonisation vers le haut ou la sélection du canal supérieur pour les canaux pré-programmés
5. DOWN : touche pour la syntonisation vers le bas ou la sélection du canal inférieur pour les canaux pré-programmés
6. AFFICHAGE : séparé pour le récepteur A et B
7. CONTROLE DU VOLUME : séparé pour le récepteur A et B
8. ANTENNE : antenne séparée pour le récepteur A et B

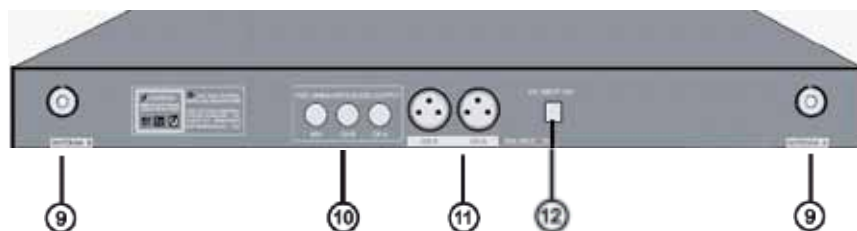

9. CONNECTEUR D'ANTENNE : pour le branchement de l'antenne A et B
10. SORTIE AUDIO ASYMÉTRIQUE : sortie 6,35 mm pour le signal mélangé (A+B) ou le signal séparé du récepteur A et B
11. SORTIE AUDIO SYMÉTRIQUE : sortie XLR séparée du signal du récepteur A et B

Description de l'écran LCD du récepteur

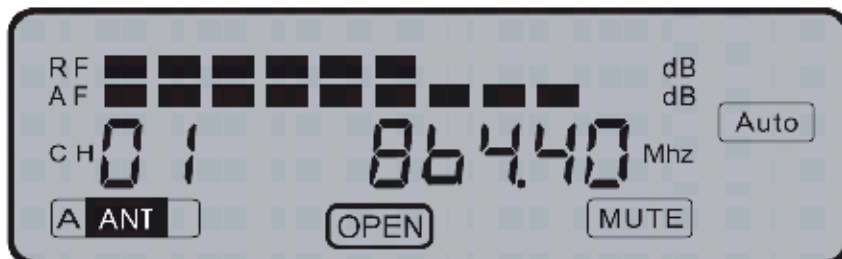

- **RF :** affiche la force du signal reçu du micro
- **AF :** affiche le niveau du signal audio du micro
- **CH01 :** canal pré-programmé sélectionné
- **A ANT:** l'antenne qui reçoit le signal du micro (A pour le récepteur A et B pour le récepteur B)
- **864.40 :** fréquence du canal pré-programmé sélectionné
- **OPEN** affiche le récepteur (affichage) sélectionné pour l'utilisation des touches de **(OUVERT) :** fonction 2-5
- **AUTO :** indique que le micro est arrêté. S'affiche également lorsqu'il n'y a pas de connexion avec le micro sur la fréquence affichée à l'écran
- **MUTE** il n'y a pas de sortie audio du récepteur vers la console de mixage ou **(MUET) :** l'amplificateur car le micro est arrêté ou en cas d'absence de réception du micro

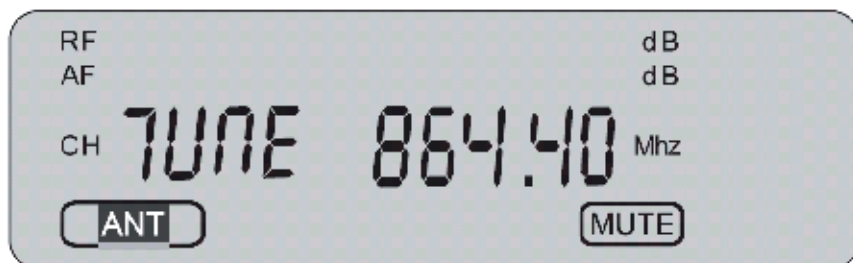

- **TUNE (REGLAGE)** : Appuyez sur la touche SELECT (2) pour passer d'un canal à l'autre ou sélectionner les canaux pré-programmés. Avec la recherche manuelle, il est possible de sélectionner la fréquence par pas de 0,05 MHz. La plage est comprise entre 840,00 MHz et 868,00 MHz. Cette fonction permet l'utilisation d'autres micros sans fil dans la bande de fréquences de 840,00 MHz à 868,00 MHz. Remarque : les micros fournis sont pré-programmés de 863,00 MHz à 865,00 MHz

INFORMATION IMPORTANTE : L'utilisateur a la responsabilité de s'assurer que l'utilisation des fréquences est conforme aux réglementations locales et n'interfère pas avec d'autres utilisateurs.

Description du micro

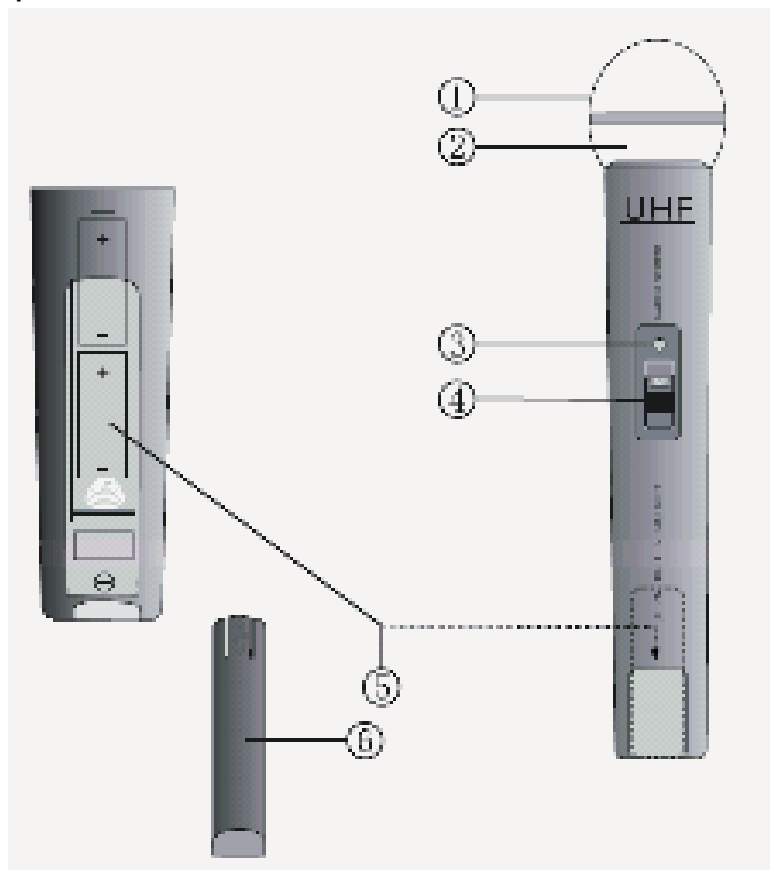

1. GRILLE : couvre et protège l'élément interne du micro
2. ÉLÉMENT DU MICRO (interne) : détecte le signal audio
3. TÉMOIN D'ÉTAT DE L'ALIMENTATION/PILE : clignote une fois lors de la mise en marche et s'allume en permanence lorsque la pile est presque déchargée
4. INTERRUPTEUR MARCHÉ/ARRÊT : 3 positions pour ON (MARCHÉ), MUTE (MUET) (position intermédiaire) ou OFF (ARRÊT)
5. COMPARTIMENT À PILES : pour 2 piles AA
6. COUVERCLE DU COMPARTIMENT À PILES : permet d'accéder au compartiment à piles

Sélection du canal pour le micro



Fonctionnement

1. Placez les antennes droites pour une réception optimale du signal du micro.
2. Branchez le câble de connexion avec les fiches de 6,35 mm dans la sortie du récepteur et dans la console de mixage ou dans l'amplificateur. Vous pouvez aussi brancher le récepteur avec un câble XLR (non fourni) par canal (A/B) vers une console de mixage ou un amplificateur.
3. Branchez la fiche CC de l'adaptateur secteur dans l'entrée CC à l'arrière du récepteur. Branchez la fiche d'alimentation dans une prise murale et mettez le récepteur en marche avec la touche d'alimentation.
4. Ouvrez le compartiment à piles du micro et placez 2 piles AA en respectant la polarité. Sélectionnez un canal.
5. Après avoir fermé le compartiment à piles, mettez le micro en marche avec l'interrupteur MARCHÉ/ARRÊT.
6. Le système est prêt à l'utilisation.

Caractéristiques techniques

Plage de fréquence :	UHF 840–868 MHz
Fréquence pré-programmée :	UHF 863–865 MHz
Puissance de transmission :	10 mW
Plage dynamique :	>90 dB
Distorsion harmonique totale :	<0,5%
Réponse en fréquence :	40 Hz–15 KHz, ±3 dB
Modulation :	FM
Niveau sortie audio :	0–400 mV
Alimentation électrique :	230–240 V CA, 17 V CC

Consommation électrique :	4 W
Rapport signal/bruit :	>90 dB
Piles :	4x AA 1,5 V
Durée de vie des piles :	4–6 heures



Précautions de sécurité :

Pour réduire le risque de choc électrique, ce produit ne doit être ouvert que par un technicien qualifié si une réparation s'impose.

Débranchez l'appareil et les autres équipements du secteur s'il y a un problème.

Ne pas exposer l'appareil à l'eau ni à l'humidité.

Entretien :

Ne nettoyez l'appareil qu'avec un chiffon sec.

N'utilisez pas de solvants ni des produits abrasifs.

Garantie :

Aucune garantie ou responsabilité ne sera acceptée en cas de modification et/ou de transformation de l'appareil ou en cas de dommages provoqués par une utilisation incorrecte de l'appareil.

Générale :

Le design et les caractéristiques techniques sont sujets à modification sans notification préalable.

Tous les logos de marques et noms de produits sont des marques déposées ou immatriculées dont leurs détenteurs sont les propriétaires et sont donc reconnues comme telles dans ce document.

Attention :



Ce symbole figure sur l'appareil. Il signifie que les produits électriques et électroniques ne doivent pas être jetés avec les déchets domestiques. Le système de collecte est différent pour ces produits.

Ce produit est fabriqué et délivré en conformité avec toutes les directives et règlements applicables et en vigueur dans tous les états membre de l'Union Européenne. Il est également conforme aux spécifications et à la réglementation en vigueur dans le pays de vente.

La documentation officielle est disponible sur demande. Cela inclut mais ne se limite pas à : La déclaration de conformité (et à l'identification du produit), la fiche technique concernant la sécurité des matériaux, les rapports de test du produit.

Veuillez contacter notre centre de service à la clientèle pour plus d'assistance :

via le site Web : <http://www.nedis.fr/fr-fr/contact/formulaire-de-contact.htm>

via courriel : service@nedis.com

via téléphone : +31 (0)73-5991055 (aux heures de bureau)

NEDIS B.V., De Tweeling 28, 5215 MC's-Hertogenbosch, PAYS-BAS

Introductie

Draadloos microfoonsysteem met twee microfoons en twee informatieschermen. Het systeem is uitgerust met een speciale voice limiter compressor (begrenzer) om vervorming veroorzaakt door hoge geluidspieken te voorkomen. Gebruik 8 systemen in één ruimte zonder problemen terwijl vergelijkbare systemen met slechts 1 kanaal elkaar storen.

Beschrijving ontvanger

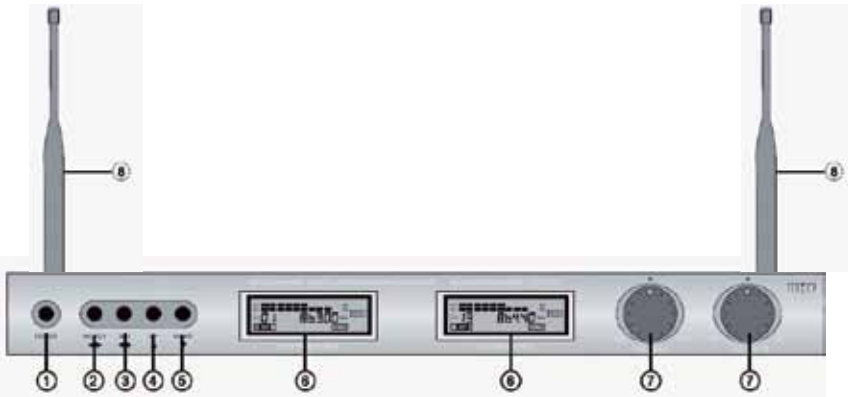

1. POWER: Aan/Uit knop
2. SELECT: schakel tussen ontvanger A en B met de knoppen 3, 4 of 5
3. SET: knop voor het instellen van functies, afstemmen of voorprogrammeren van kanalen
4. UP: knop voor omhoog zoeken of ga vooruit door de voorgeprogrammeerde kanalen
5. DOWN: knop voor omlaag zoeken of ga achteruit door de voorgeprogrammeerde kanalen
6. SCHERM: gescheiden voor ontvangers A en B
7. VOLUMEREGELING: gescheiden voor ontvangers A en B
8. ANTENNES: gescheiden antennes voor ontvangers A en B

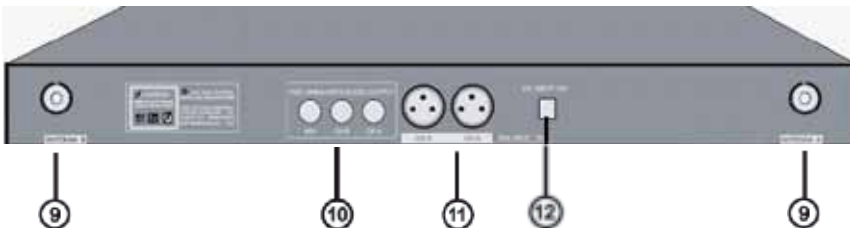

9. ANTENNEAANSLUITING: voor het aansluiten van de antennes A en B
10. ONGEBALANCEERDE AUDIO-UITGANG: 6,35 mm uitgang voor een gemengd signaal (A+B) of gescheiden signalen van de ontvangers A en B
11. GEBALANCEERDE AUDIO-UITGANG: gescheiden XLR- signaaluitgangen van de ontvangers A en B

Beschrijving LCD-scherm

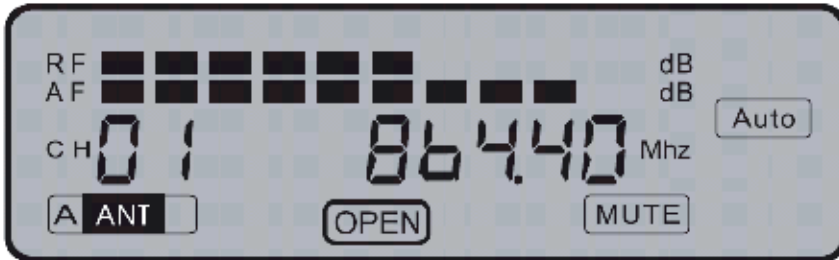

- **RF:** Toont de sterkte van het ontvangen microfoonsignaal
- **AF:** Toont het niveau van het microfoon audiosignaal
- **CH01:** Geselecteerd voorgeprogrammeerd kanaal
- **A ANT:** De antenne die het signaal van de microfoon ontvangt (A voor ontvanger A en B voor ontvanger B)
- **864.40:** Frequentie van het geselecteerde voorgeprogrammeerde kanaal
- **OPEN:** Toont welke ontvanger (scherm) is geselecteerd voor het gebruik van de functieknoppen 2-5
- **AUTO:** Toont dat de microfoon is uitgeschakeld. Verschijnt tevens als er geen verbinding is met de microfoon op de op het scherm getoonde frequentie
- **MUTE (DEMPEN):** Er is geen uitgaand audio signaal van de ontvanger naar een versterker of mengpaneel omdat de microfoon uitgeschakeld is, of omdat er geen signaal ontvangen wordt

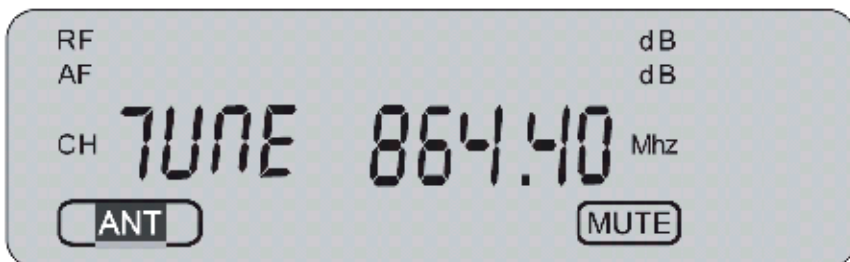

- **TUNE (AFSTEMMEN):** Druk op de SELECT knop (2) om te kiezen tussen handmatige afstemming of voorgeprogrammeerde kanalen. Bij handmatige afstemming is het mogelijk om de frequentie te selecteren in stappen van 0,05 MHz. Het frequentie bereik is 840,00 MHz tot en met 868,00 MHz. Dit maakt het gebruik van andere draadloze microfoons mogelijk in de frequentiereeks van 840,00 MHz tot en met 868,00 MHz. NB: de bijgeleverde microfoons zijn voorgeprogrammeerd van 863,00 MHz tot en met 865,00 MHz

BELANGRIJKE OPMERKING: Het is de verantwoordelijkheid van de gebruiker om er voor te zorgen dat het gebruik van frequenties voldoet aan de lokale regelgeving en geen storing voor andere gebruikers veroorzaakt.

Beschrijving microfoon

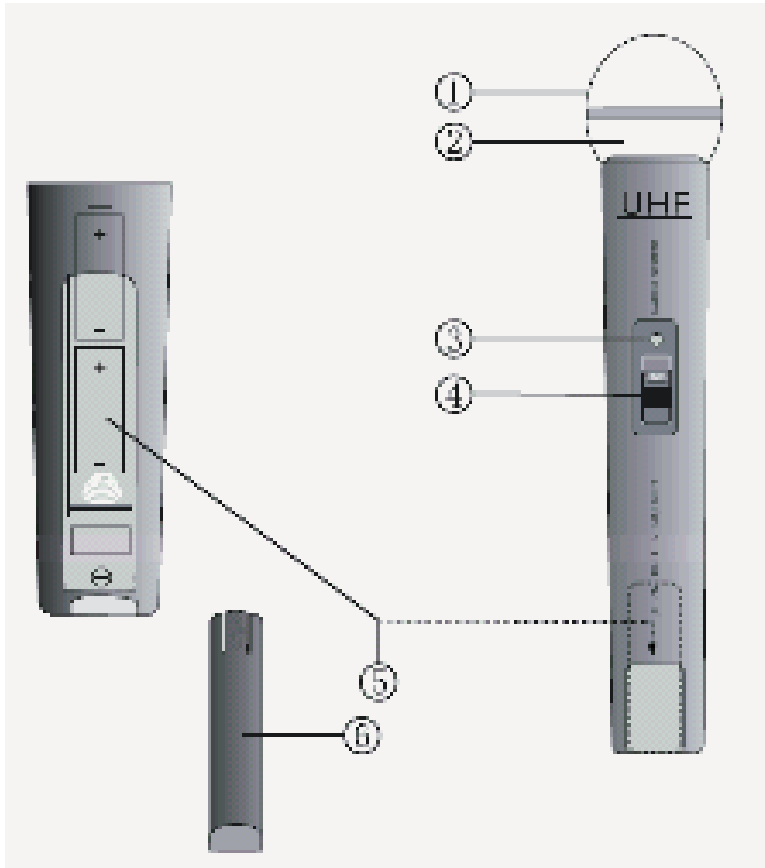

1. GAASKAP: Bedekt en beschermt het microfoonelement
2. MICROFOONELEMENT (binnenin): Vangt geluidsgolven op
3. IN GEBRUIK/BATTERIJSTATUS AANDUIDING: Knippert één keer wanneer ingeschakeld en brandt constant als de batterij leeg raakt
4. AAN/UIT SCHAKELAAR: 3 Posities voor ON (AAN), MUTE (GEDEMPPT) (middelste positie) of OFF (UIT)
5. BATTERIJVAKJE: Voor 2x AA batterijen

6. BATTERIJKLEPJE: Geeft toegang tot het batterijvakje

Kanaalselectie microfoon



Bediening

1. Zet de antennes rechtop voor optimale ontvangst.
2. Sluit de microfoonkabel met de 6,35 mm stekkers aan op de uitgang van de ontvanger en op een mengpaneel of een versterker. U kunt de ontvanger ook aansluiten met één XLR-kabel (niet bijgeleverd) per kanaal (A/B) naar een mengpaneel of een versterker.
3. Sluit de gelijkstroomstekker van de transformator aan op de power ingang aan de achterkant van de ontvanger. Steek de transformatorstekker in een stopcontact en schakel de ontvanger in met de aan/uit knop.
4. Open het batterijvakje van de microfoon en plaats 2x AA batterijen, denk om de juiste polariteit. Selecteer een kanaal.
5. Schakel, na het sluiten van het batterijvakje, de microfoon in met de AAN/UIT schakelaar.
6. Het systeem is nu klaar voor gebruik.

Specificaties

Frequentie:	UHF 840–868 MHz
Voorgeprogrammeerde frequentie:	UHF 863–865 MHz
Zendvermogen:	10 mW
Dynamisch bereik:	>90 dB
Totale harmonische vervorming:	<0,5%
Frequentiebereik:	40 Hz–15 KHz, ± 3 dB
Modulatie:	FM
Audio-uitgangsniveau:	0–400 mV
Voeding:	230 V–240 V wisselstroom, 17 V gelijkstroom
Energieverbruik:	4 W
Signaal/ruis verhouding:	>90 dB
Batterij:	4x AA 1,5 V
Batterijduur:	circa 4–6 uur

**Veiligheidsmaatregelen:**

Om het risico op elektrische schokken te voorkomen mag dit product ALLEEN worden geopend door een erkende technicus wanneer er onderhoud nodig is.

Koppel het product los van de elektrische voeding en van andere apparatuur als er zich problemen voordoen.

Stel het product niet bloot aan water of vocht.

Onderhoud:

Uitsluitend reinigen met een droge doek.

Gebruik geen reinigingsmiddelen of schuurmiddelen.

Garantie:

Voor wijzigingen en veranderingen aan het product of schade veroorzaakt door een verkeerd gebruik van dit product, kan geen aansprakelijkheid worden geaccepteerd. Tevens vervalt daardoor de garantie.

Algemeen:

Ontwerpen en specificaties kunnen zonder kennisgeving worden gewijzigd.

Alle logo's, merken en productnamen zijn handelsmerken of geregistreerde handelsmerken van de respectievelijke eigenaren en worden hierbij als zodanig erkend.

Opgelet:

Dit product is voorzien van dit symbool. Dit symbool geeft aan dat afgedankte elektrische en elektronische producten niet met het gewone huisafval verwijderd mogen worden. Voor dit soort producten zijn er speciale inzamelingspunten.

Dit product is vervaardigd en geleverd in overeenstemming met de relevante reglementen en richtlijnen die voor alle lidstaten van de Europese Unie gelden. Het voldoet ook aan alle toepasselijke specificaties en reglementen van het land van verkoop.

Op aanvraag is officiële documentatie verkrijgbaar. Inclusief, maar niet uitsluitend: Conformiteitsverklaring (en productidentiteit), materiaalveiligheidsinformatie en producttestrapport.

Wend u tot onze klantenservice voor ondersteuning:

via de website: <http://www.nedis.nl/nl-nl/contact/contact-formulier.htm>

via e-mail: service@nedis.nl

telefonisch: +31 (0)73-5991055 (tijdens kantooruren)

NEDIS B.V., De Tweeling 28, 5215 MC 's-Hertogenbosch, NEDERLAND

Introduzione

Sistema di microfono wireless con due microfoni e un display di informazioni. Il sistema è munito di uno speciale compressore di limitazione vocale per evitare la distorsione causata dai picchi vocali alti. Potete usare 8 sistemi in una stanza senza problemi mentre i sistemi regolari con 1 solo canale sono soggetti a interferenze.

Descrizione ricevitore

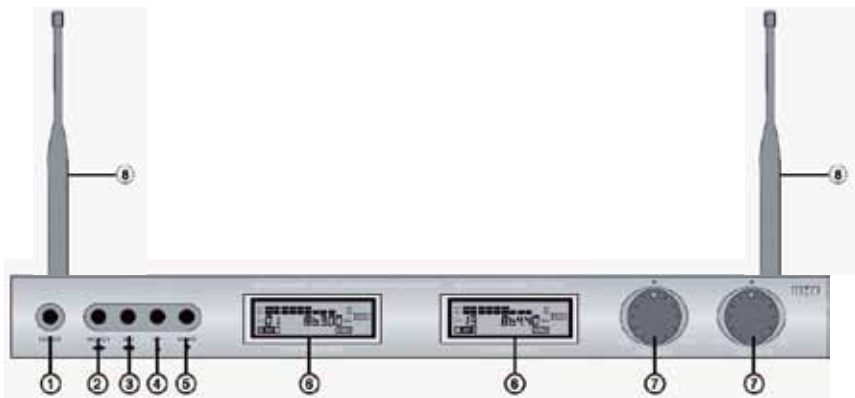

1. POWER: Pulsante di accensione/spegnimento
2. SELECT: passa dal ricevitore A al ricevitore B per l'uso dei pulsanti 3, 4 o 5
3. SET: pulsante per l'insieme delle funzioni, per sintonizzare o pre-programmare i canali
4. UP: pulsante per sintonizzare in su o per la selezione in su dei canali pre-programmati
5. DOWN: pulsante per sintonizzare in giù o per la selezione in giù dei canali preprogrammati
6. DISPLAY: separato per il ricevitore A e B
7. CONTROLLO VOLUME: separato per il ricevitore A e B
8. ANTENNA: antenna separata per il ricevitore A e B

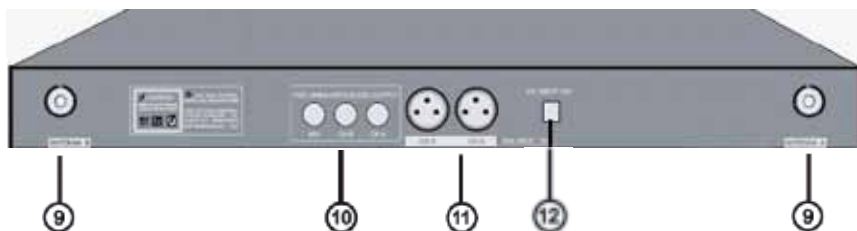

9. CONNETTORE ANTENNA: per la connessione dell'antenna A e B
10. USCITA AUDIO NON BILANCIATA: uscita 6,35 mm per il segnale misto (A+B) o il segnale separato del ricevitore A e B
11. USCITA AUDIO BILANCIATA: uscita XLR separata del segnale del ricevitore A e B

Descrizione del ricevitore del display LCD

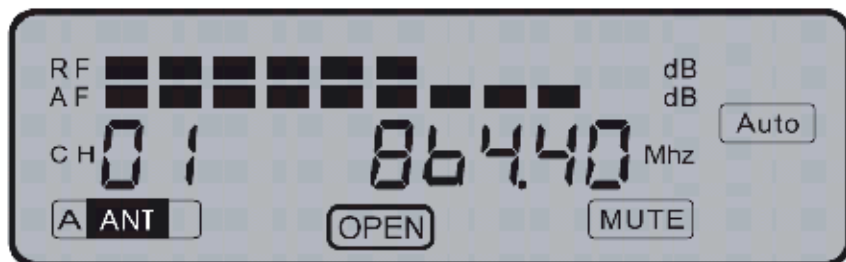

- **RF:** Indica la potenza del segnale ricevuto del microfono
- **AF:** Indica il livello del segnale audio del microfono
- **CH01:** Canale pre-programmato selezionato
- **A ANT:** L'antenna che riceve il segnale del microfono (A per il ricevitore A e B per il ricevitore B)
- **864.40:** Frequenza del canale pre-programmato selezionato
- **OPEN (APERTO):** Indica quale ricevitore (display) viene selezionato per l'uso dei pulsanti funzione 2-5
- **AUTO:** Indica che il microfono è disattivato. Compare anche quando non c'è nessun collegamento con il microfono sulla frequenza indicata nel display
- **MUTE (SILENZIOSO):** Non viene emesso audio dal ricevitore al mixer o all'amplificatore perché il microfono è spento o non c'è alcuna ricezione del microfono

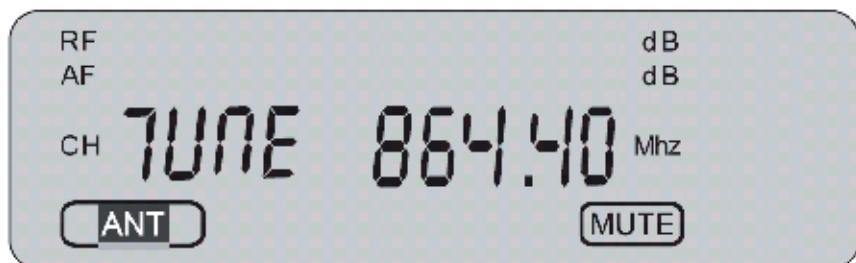

- **TUNE (SINTONIZZA):** Premere SELECT (2) per passare dalla sintonizzazione manuale alla selezione dei canali pre-programmati. Con la sintonizzazione manuale è possibile selezionare la frequenza in unità da 0,05 MHz. Il raggio è 840,00 MHz fino a 868,00 MHz. Questa funzione offre l'uso di altri microfoni wireless che operano nella banda di frequenza da 840,00 MHz a 868,00 MHz. Nota: i microfoni in dotazione sono pre-programmati da 863,00 MHz a 865,00 MHz

AVVISO IMPORTANTE: E' di responsabilit  dell'utente assicurarsi che l'uso delle frequenze sia conforme alle normative locali e non causi interferenze agli altri utenti.

Descrizione microfono

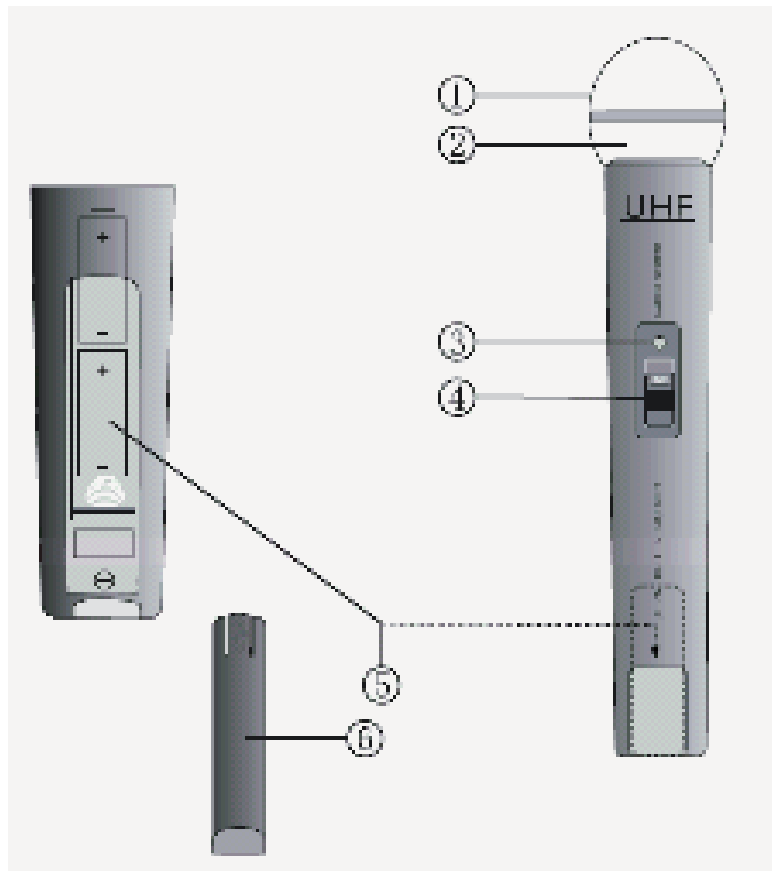

1. GRIGLIA: Copre e protegge l'interno dell'elemento microfono
2. ELEMENTO MICROFONO (interno): Rileva il segnale audio
3. INDICATORE ACCENSIONE/STATO DELLA BATTERIA: Lampeggia una volta all'accensione e si illumina costantemente quando la batteria si sta spegnendo
4. INTERRUTTORE ON/OFF: 3 posizioni per ON (ACCESO), MUTE (ESCLUSIONE AUDIO) (posizione centrale) e OFF (SPENTO)
5. VANO BATTERIA: Per 2x batterie AA
6. COPERCHIO DELLA BATTERIA: Fornisce l'accesso al vano batteria

Microfono di selezione dei canali



Funzionamento

1. Mettere le antenne in posizione verticale per una ricezione ottimale del segnale del microfono.
2. Collegare il cavo di connessione, con le spine 6,35 mm, all'uscita del ricevitore e del mixer o amplificatore. Oppure collegare il ricevitore al cavo XLR (non in dotazione) per canale (A/B) a un mixer o amplificatore.
3. Collegare la spina DC dell'adattatore AC/DC all'ingresso DC sul lato posteriore del ricevitore. Collegare la spina di alimentazione a una presa a muro e accendere il ricevitore con il pulsante di accensione.
4. Aprire il vano batteria del microfono e posizionare 2x batterie AA secondo la polarità corretta. Selezionare un canale.
5. Accendere, dopo aver chiuso il vano batteria, il microfono con l'interruttore ON/OFF.
6. Il sistema è pronto all'uso.

Caratteristiche tecniche

Banda di frequenza:	UHF 840–868 MHz
Frequenza pre-programmata:	UHF 863–865 MHz
Potenza di trasmissione:	10 mW
Gamma dinamica:	>90 dB
Distorsione armonica totale:	<0,5%
Risposta frequenza:	40 Hz–15 KHz, ± 3 dB
Modulazione:	FM
Livello di uscita audio:	0–400 mV
Alimentazione:	230–240 V AC, 17 V DC
Consumo di energia:	4 W
Rapporto S/N:	>90 dB
Batteria:	4x AA 1,5 V
Durata della batteria:	4–6 ore



Precauzioni di sicurezza:

Per ridurre il rischio di scosse elettriche, il presente dispositivo deve essere aperto SOLO da un tecnico autorizzato, nel caso sia necessario ripararlo.

Scollegare il prodotto dalla rete di alimentazione e da altri apparecchi se dovesse verificarsi un problema.

Non esporre l'apparecchio ad acqua o umidità.

Manutenzione:

Pulire solo con un panno asciutto.

Non utilizzare solventi detergenti o abrasivi.

Garanzia:

Non sarà accettata alcuna garanzia o responsabilità in relazione a cambiamenti e modifiche apportate al prodotto o a danni determinati dall'uso non corretto del prodotto stesso.

Informazioni generali:

Il design e le caratteristiche tecniche sono soggetti a modifica senza necessità di preavviso.

Tutti i marchi a logo e i nomi di prodotto sono marchi commerciali o registrati dei rispettivi titolari e sono riconosciuti come tali in questo documento.

Attenzione:



Il prodotto è contrassegnato con questo simbolo, con il quale si indica che i prodotti elettrici ed elettronici non devono essere gettati insieme ai rifiuti domestici. Per questi prodotti esiste un sistema di raccolta differenziata.

Il presente prodotto è stato realizzato e fornito in conformità a tutte le norme e le direttive vigenti, con validità in tutti gli stati membri della Comunità Europea. Inoltre è conforme alle specifiche e alle normative applicabili nel paese in cui è stato venduto. La documentazione ufficiale è disponibile su richiesta. Essa include a titolo esemplificativo ma non limitativo: Dichiarazione di conformità (e di identità del prodotto), scheda di sicurezza dei materiali, rapporto di prova del prodotto.

Contattare il nostro servizio clienti per assistenza:

tramite il nostro sito web: <http://www.nedis.it/it-it/contatti/modulo-contatto.htm>

tramite e-mail: service@nedis.com

tramite telefono: +31 (0)73-5991055 (in orario di ufficio)

NEDIS B.V., De Tweeling 28, 5215 MC's-Hertogenbosch, Paesi Bassi

Introducción

Sistema de micrófono inalámbrico con dos micrófonos y una pantalla de información. El sistema está equipado con un compresor limitador de voz especial para evitar las distorsiones provocadas por los grandes picos de sonido. Utilice 8 veces en una habitación sin problemas mientras que los sistemas regulares con 1 sólo canal interfieren.

Descripción del receptor

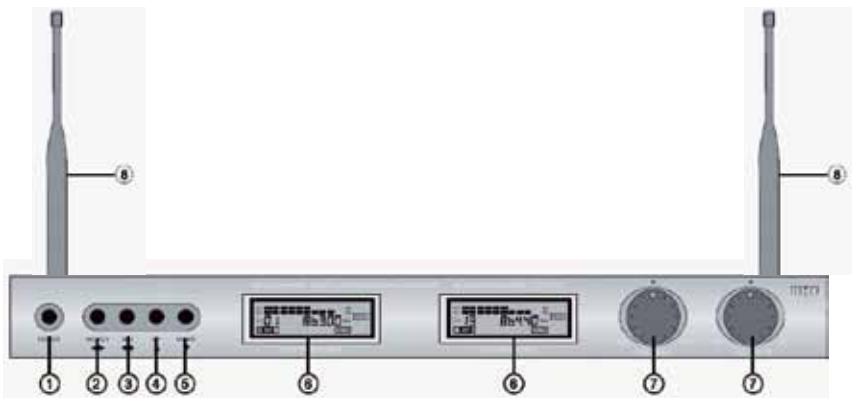

1. POWER: Botón de encendido/apagado
2. SELECT: cambie entre el receptor A y B para el uso de los botones 3, 4 ó 5
3. SET: botón para fijar la función, sintonizar o preprogramar los canales
4. UP: botón para sintonizar o seleccionar un canal superior de los canales preprogramados
5. DOWN: botón para sintonizar o seleccionar un canal inferior de los canales preprogramados
6. MUESTRA: independiente para el receptor A y B
7. CONTROL DEL VOLUMEN: independiente para el receptor A y B
8. ANTENA: antena independiente para el receptor A y B

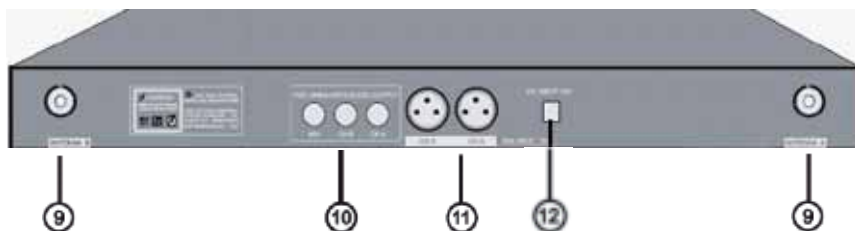

9. CONECTOR DE ANTENA: para la conexión de la antena A y B
10. SALIDA DE SONIDO DESEQUILIBRADA: salida de 6,35 mm para la señal mezclada (A+B) o la señal independiente del receptor A y B
11. SALIDA DE SONIDO EQUILIBRADA: salida XLR independiente de la señal del receptor A y B

Descripción de la pantalla LCD del receptor



- **RF:** Muestra la fuerza de la señal recibida del micrófono
- **AF:** Muestra el nivel de la señal de audio del micrófono
- **CH01:** Canal seleccionado preprogramado
- **A ANT:** La antena que recibe la señal del micrófono (A para el receptor A y B para el receptor B)
- **864.40:** Frecuencia del canal seleccionado preprogramado
- **OPEN (ABIERTO):** Muestra el receptor (pantalla) que se ha seleccionado para el uso de los botones de función 2-5
- **AUTO:** Muestra que el micrófono está apagado. También aparece cuando no hay ninguna conexión con el micrófono en la frecuencia mostrada en la pantalla
- **MUTE (SILENCIO):** No hay ninguna salida de audio del receptor al mezclador o al amplificador debido a que el micrófono está desconectado o no existe recepción en el micrófono

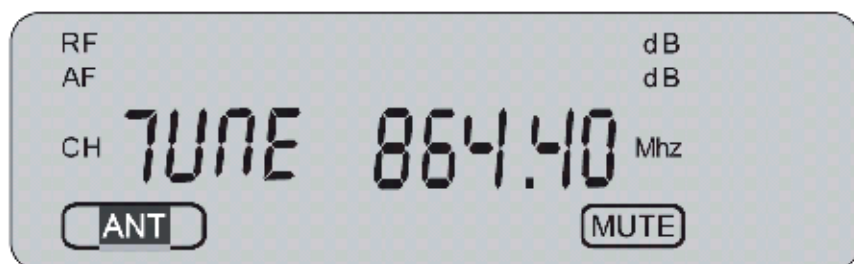

- TUNE (SINTONIZACIÓN):** Pulse el botón SELECT (2) para cambiar entre la sintonización manual o la selección de los canales preprogramados. Con la sintonización manual, es posible seleccionar la frecuencia en etapas de 0,05 MHz. La serie es de 840,00 MHz hasta 868,00 MHz. Esta función ofrece el uso de otros micrófonos inalámbricos que funcionan en la banda de frecuencia comprendida entre 840,00 MHz y 868,00 MHz. Nota: los micrófonos suministrados están preprogramados de 863,00 MHz a 865,00 MHz

Nota importante: El usuario deberá garantizar que el uso de las frecuencias cumpla con las normas locales y que no provoquen interferencias con otros usuarios.

Descripción del micrófono

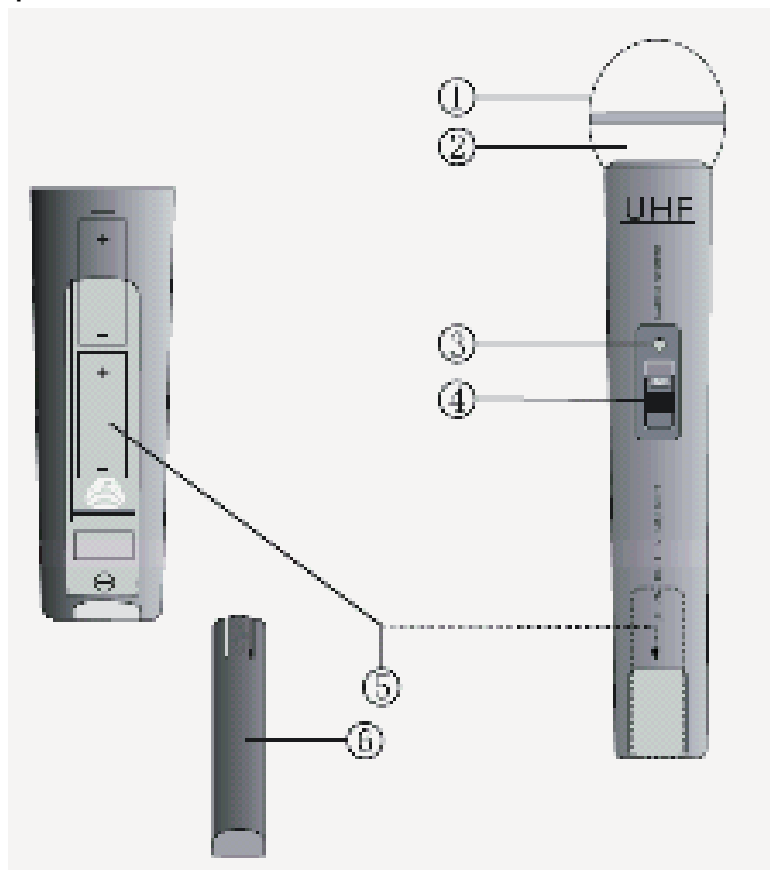

1. REJILLA: Cubre y protege el elemento interior del micrófono
2. ELEMENTO DEL MICRÓFONO (interior): Recoge la señal de audio
3. INDICADOR DE ESTADO DE BATERÍA/ALIMENTACIÓN: Pestaña una vez al encenderse y se enciende constantemente cuando no queda carga en la pila
4. INTERRUPTOR DE ENCENDIDO/APAGADO: 3 posiciones para ON (ENCENDIDO), MUTE (SILENCIO) (posicion intermedia) o OFF (APAGADO)
5. COMPARTIMENTO DE BATERÍAS: Para 2 pilas de tipo AA
6. CUBIERTA DE BATERÍAS: Ofrece un acceso al compartimento de pilas

Selección del canal de micrófono



Funcionamiento

1. Coloque las antenas en posición recta para lograr una recepción óptima de la señal del micrófono.
2. Conecte el cable de conexión, con las tomas de 6,35 mm, a la salida del receptor y al mezclador o amplificador. O conecte el receptor con el cable XLR (no incluido) por canal (A/B) al mezclador o amplificador.
3. Conecte la toma de CC del adaptador de CA/CC a la entrada de CC ubicada en la parte trasera del receptor. Conecte la toma de alimentación al enchufe de red del receptor con el botón de encendido.
4. Abra el compartimento de pilas del micrófono y coloque 2 pilas AA siguiendo con las polaridades correctas. Seleccione un canal.
5. Tras cerrar el compartimento de pilas, encienda el micrófono con el interruptor de ENCENDIDO/APAGADO.
6. El sistema está listo para su uso.

Especificaciones

Banda de frecuencia:	UHF 840–868 MHz
Frecuencia preprogramada:	UHF 863–865 MHz
Potencia de transmisión:	10 mW
Rango dinámico:	>90 dB
Distorsión armónica total:	<0,5%
Respuesta de frecuencia:	40 Hz–15 KHz, ±3 dB
Modulación:	FM
Nivel de salida de audio:	0–400 mV
Alimentación:	230–240 V AC, 17 V DC

Consumo de energía:	4 W
Ratio:	>90 dB
Pilas:	4x AA 1,5 V
Vida de la pila:	entre 4 y 6 horas



Precauciones de seguridad:

Para reducir el peligro de descarga eléctrica, este producto SÓLO lo debería abrir un técnico autorizado cuando necesite reparación.

Desconecte el producto de la toma de corriente y de los otros equipos si ocurriera algún problema.

No exponga el contestador al agua o a la humedad.

Mantenimiento:

Límpielo sólo con un paño seco.

No utilice disolventes de limpieza ni productos abrasivos.

Garantía:

No se aceptará ninguna garantía o responsabilidad derivada de cualquier cambio o modificaciones realizadas al producto o daños provocados por un uso incorrecto del producto.

General:

Las ilustraciones y las especificaciones podrán sufrir cambios sin previo aviso.

Todas las marcas de logotipos y nombres de productos constituyen patentes o marcas registradas a nombre de sus titulares correspondientes, reconocidos como tal.

Atención:



Este producto está señalizado con este símbolo. Esto significa que los productos eléctricos y electrónicos usados no deberán mezclarse con los desechos domésticos generales. Existe un sistema de reciclaje por separado para estos productos.

Este producto se ha fabricado y distribuido de conformidad con todas las normativas y directivas relevantes, válidas para todos los estados de la Unión Europea. También cumple con todas las especificaciones y normativas en el país en el cual se comercializa. Previa solicitud, podremos proporcionarle la documentación formal. Esta documentación incluye, entre otros: Declaración de conformidad (e identidad del producto), hoja de datos de seguridad del material, informe sobre las pruebas realizadas al producto.

Póngase en contacto con nuestro servicio de atención al cliente para obtener información adicional:

por medio de nuestro sitio web: <http://www.nedis.es/es-es/contacto/formulario-de-contacto.htm>

enviando un correo electrónico: service@nedis.com

o llamando por teléfono: +31 (0)73-5991055 (en horario de oficina)

NEDIS B.V., De Tweeling 28, 5215 MC's-Hertogenbosch, PAÍSES BAJOS

Introdução

Sistema de microfones sem fios com dois microfones e um visor informativo. O sistema está equipado com um compressor limitador de voz especial para evitar a distorção provocada por picos de som elevado. Possibilidade de utilizar 8 sistemas numa sala sem problemas, onde os sistemas normais com 1 canal apenas interferem.

Descrição do receptor

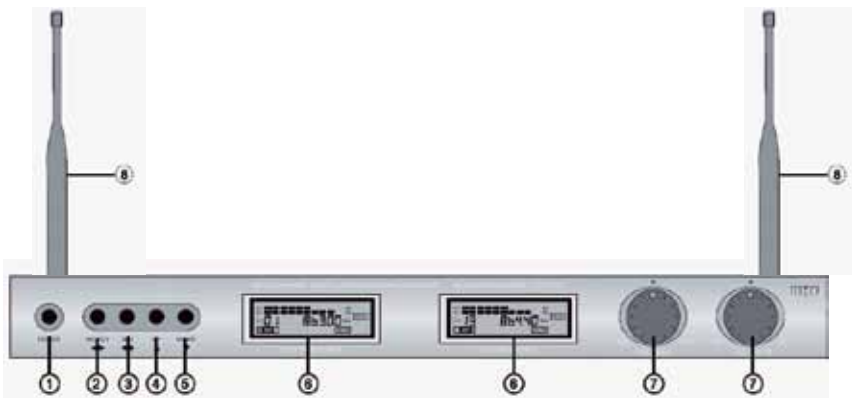

1. POWER: Botão ligar/desligar
2. SELECT: alternar entre o receptor A e o B para utilizar os botões 3, 4 ou 5
3. SET: botão para configuração de funções, sintonização ou canais pré-programados
4. UP: botão para sintonização ou selecção ascendente de canais pré-programados
5. DOWN: botão para sintonização ou selecção descendente de canais pré-programados
6. VISOR: independente para o receptor A e B
7. CONTROLO DO VOLUME: independente para o receptor A e B
8. ANTENA: antena independente para o receptor A e B

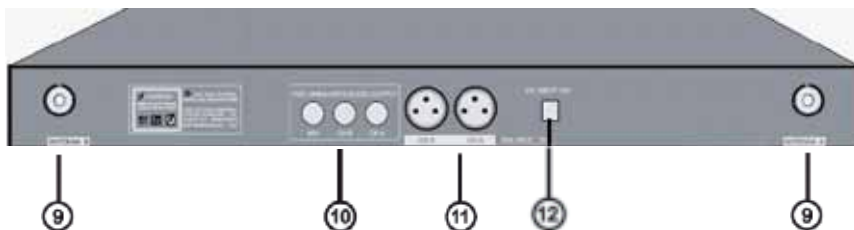

9. CONECTOR DA ANTENA: para ligação da antena A e B
10. SAÍDA DE ÁUDIO SEM EQUILÍBRIO: saída de 6,35 mm para o sinal misturado (A+B) ou sinal independente do receptor A e B
11. SAÍDA DE ÁUDIO EQUILIBRADO: saídas XLR independentes para os canais A e B

Descrição do visor LCD do receptor

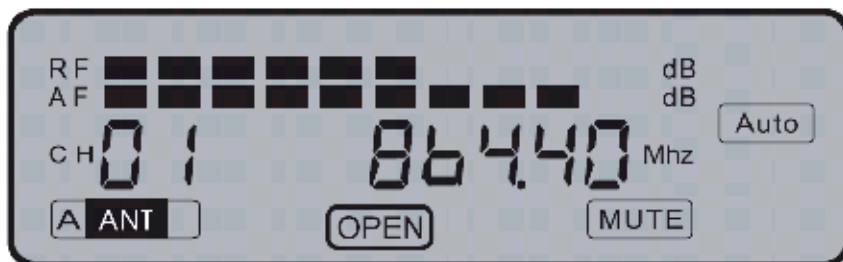

- **RF:** Mostra a força do sinal do microfone recebido
- **AF:** Mostra o nível do sinal de áudio do microfone
- **CH01:** Canal pré-programado seleccionado
- **A ANT:** A antena que recebe o sinal do microfone (A para o receptor A e B para o receptor B)
- **864.40:** Frequência do canal pré-programado seleccionado
- **OPEN (ABRIR):** Mostra o receptor (visor) que está seleccionado para a utilização dos botões de função 2 a 5
- **AUTO (AUTOMÁTICO):** Mostra que o microfone está desligado. Também aparece quando não há qualquer ligação com o microfone na frequência mostrada no visor
- **MUTE (SEM SOM):** Não há saída de áudio do receptor para o misturador ou amplificador porque o microfone está desligado ou não há recepção

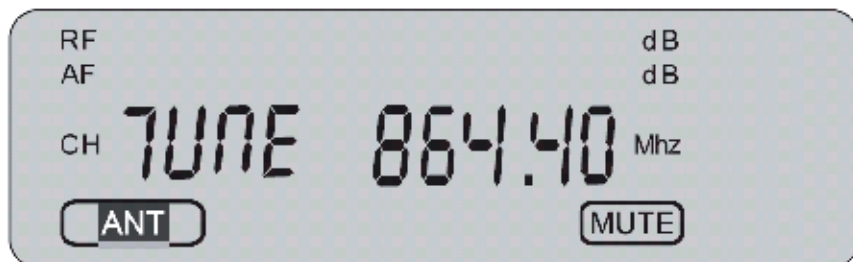

- **TUNE (SINTONIZAR):** Premir o botão SELECT (2) para alternar entre a sintonização manual ou os canais pré-programados. Com a sintonização manual é possível seleccionar a frequência em patamares de 0,05 MHz. O intervalo de variação é de 840 MHz a 868 MHz. Esta característica permite utilizar outros microfones sem fios a funcionar na banda de frequências compreendida entre 840 MHz e 868 MHz. Nota: os microfones fornecidos estão pré-programados de 863 MHz a 865 MHz

AVISO IMPORTANTE: É da responsabilidade do utilizador assegurar que a utilização de frequências está em conformidade com as normas locais e não provoca interferência com outros utilizadores.

Descrição do microfone

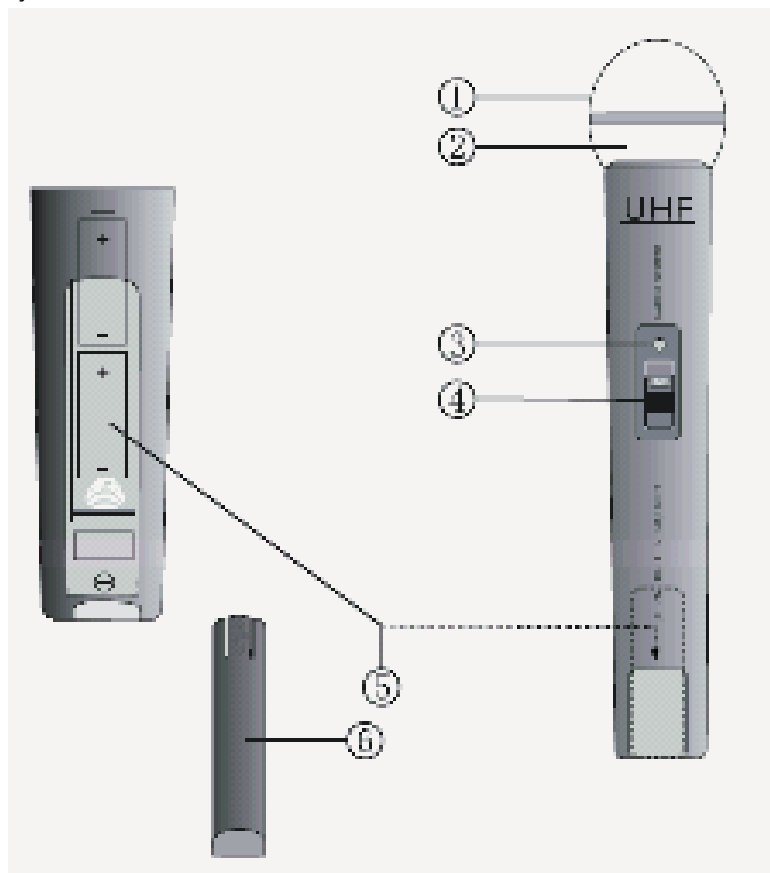

1. GRELHA: tapa e protege o elemento interno do microfone
2. ELEMENTO DO MICROFONE (interior): capta o sinal de áudio
3. INDICADOR DE ALIMENTAÇÃO/BATERIA: pisca uma vez quando há corrente e fica constante quando a bateria está a ficar sem energia
4. INTERRUPTOR LIGAR/DESLIGAR: 3 posições para ON (LIGAR), MUTE (SEM SOM) (posição intermédia) ou OFF (DESLIGAR)

5. COMPARTIMENTO DAS BATERIAS: para 2x baterias AA
6. TAMPA DO COMPARTIMENTO DAS BATERIAS: a sua remoção permite aceder ao compartimento das baterias

Ligação do microfone



Funcionamento

1. Colocar a antena direita para obter uma recepção óptima.
2. Ligar o cabo de conexão com as fichas de 6,35 mm à saída do receptor e à entrada do misturador ou amplificador. Ou ligar o receptor com o cabo XLR (não incluído) por canal (A/B) a um misturador ou amplificador.
3. Ligar a ficha CC do adaptador CA/CC à entrada CC localizada na parte posterior do receptor. Ligar a ficha de alimentação a uma tomada de parede e activar o receptor.
4. Abrir o compartimento das baterias do microfone e colocar 2x baterias AA no seu interior, de acordo com os símbolos de polaridade e seleccionar um canal.
5. Depois do compartimento das baterias estar fechado, utilizar o interruptor LIGAR/DESLIGAR para activar o microfone.
6. O sistema está pronto para ser utilizado.

Especificações

Banda de frequências:	entre 840 e 868 MHz UHF
Frequência pré-programada:	entre 863 e 865 MHz UHF
Potência de transmissão:	10 mW
Gama dinâmica:	>90 dB
Distorção harmónica total:	<0,5%
Resposta em frequência:	entre 40 Hz e 15 kHz, ± 3 dB
Modulação:	FM
Nível de saída de áudio:	0–400 mV
Fonte de alimentação:	entre 230 e 240 V CA, 17 V CC
Consumo de energia:	4 W
Relação sinal/ruído:	>90 dB
Bateria:	4x AA de 1,5 V
Duração da bateria:	entre 4 e 6 horas

**Precauções de segurança:**

Quando necessitar de reparação e para reduzir o risco de choque eléctrico, este produto deve APENAS ser aberto por um técnico autorizado. Desligar o produto da tomada de alimentação e outro equipamento se ocorrer um problema. Não expor o produto à água ou humidade.

Manutenção:

Limpar apenas com um pano seco.
Não utilizar solventes de limpeza ou produtos abrasivos.

Garantia:

Não é aceitável qualquer garantia ou responsabilidade devidas a alterações e modificações no produto ou de danos causados pela utilização incorrecta deste produto.

Geral:

Os designs e as especificações estão sujeitos a alteração sem aviso.
Todos os logótipos, marcas ou logótipos de marcas e nomes de produtos são marcas registadas dos respectivos proprietários e são reconhecidas como tal neste documento.

Atenção:

Este produto encontra-se marcado com este símbolo. Significa que os produtos eléctricos e electrónicos usados não devem ser misturados com o lixo doméstico geral. Existe um sistema de recolha separado para estes produtos.

Este produto foi fabricado e fornecido em conformidade com todos os regulamentos e directivas relevantes, válidos para todos os estados membros da União Europeia. Além disso, está em conformidade com todas as especificações e regulamentos aplicáveis no país de venda.

Mediante pedido, será disponibilizada documentação formal. Isto inclui, mas não se limita a: Declaração de conformidade (e identidade do produto), ficha de dados de segurança de material e relatório de teste do produto.

Contactar o nosso centro de serviço de apoio ao cliente para obter assistência:

através do Website: <http://www.nedis.pt/pt-pt/contacto/formulario-de-contacto.htm>

através de e-mail: service@nedis.com

através do telefone: +31 (0)73-5991055 (durante o horário normal de expediente)

NEDIS B.V., De Tweeling 28, 5215 MC's-Hertogenbosch, HOLANDA

Bemutatása

Vezeték nélküli mikrofonrendszer két mikrofonnal és információ-kijelzővel. A rendszer egy különleges hanghatároló kompresszorral van ellátva, amelynek segítségével elkerülhető a csúcserősségű hangoknál bekövetkező torzítás. Egy helyiségben 8 ilyen rendszer is problémamentesen használható, amíg a hagyományos rendszerek csak 1 csatornával működnek.

A vevo bemutatása

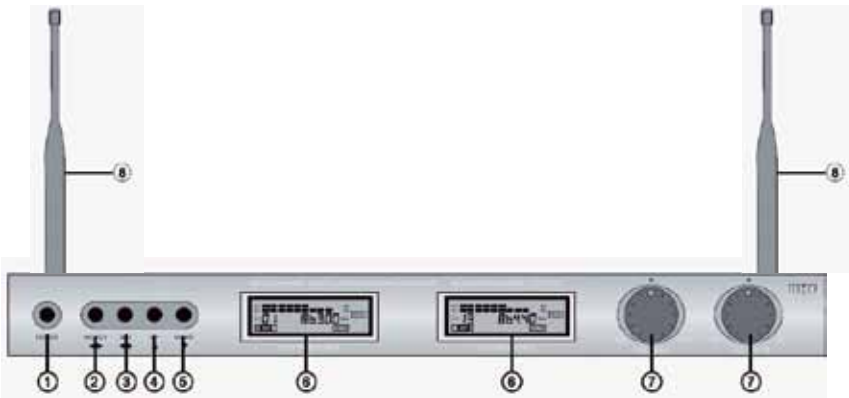

1. POWER: Be- és kikapcsoló gomb
2. SELECT: Átkapcsol az A és B vevo közt a 3-as, 4-es vagy 5-ös gombok használatához
3. SET: Funkcióbeállításhoz, hangoláshoz vagy a beprogramozott csatornák kiválasztásához használatos
4. UP: Növekvő frekvencia szerinti hangoláshoz vagy a beprogramozott csatornák növekvő sorrendű kiválasztásához használjuk
5. DOWN: Csökkenő frekvencia szerinti hangoláshoz vagy a beprogramozott csatornák csökkenő sorrendű kiválasztásához használjuk
6. KIJELZŐ: Külön-külön az A és B vevőhöz
7. HANGEROSZABALYZÓ: Külön-külön az A és B vevőhöz
8. ANTENNA: Külön-külön antenna az A és B vevőhöz

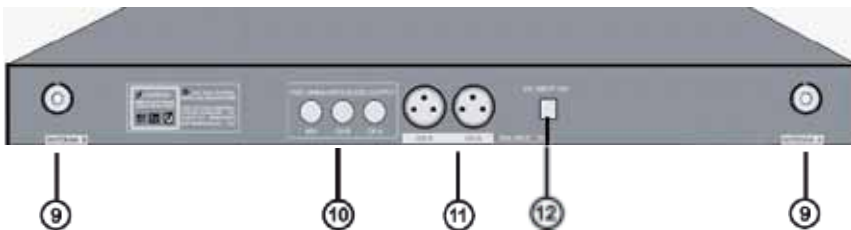

9. ANTENNACSATLAKOZÓ: Az A és B antenna csatlakoztatásához
10. KIEGYENLITETTEN AUDIOKIMENET: 6,35 mm-es kimenet kevert jelhez (A+B) vagy külön-külön az A és B jeléhez
11. KIEGYENLITETT AUDIOKIMENET: Külön XLR kimenet az A és B vevo jeléhez

A vevő LCD kijelzője

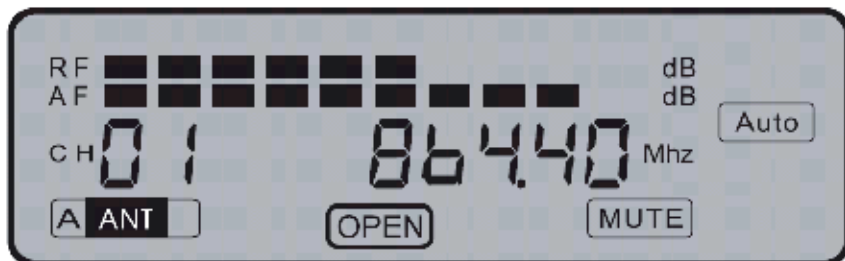

- **RF:** A mikrofontól vett jel erősségét mutatja
- **AF:** A mikrofontól vett audiojel szintjét mutatja
- **CH01:** A kiválasztott beprogramozott csatorna
- **A ANT:** A mikrofon jelét vevő antenna (A az A vevőhöz és B a B vevőhöz)
- **864.40:** A kiválasztott beprogramozott csatorna frekvenciája
- **OPEN (NYITVA):** Azt jelzi, melyik vevő (kijelző) van kiválasztva a 2-5 funkciógombok használatához
- **AUTO (AUTOMATIKUS):** Azt jelzi, hogy a mikrofon ki van kapcsolva. Akkor is megjelenik, ha a kijelzőn mutatott frekvencián nincs kapcsolat a mikrofonnal
- **MUTE (ELNÉMÍTÁS):** A vevőből nem megy ki hang a keverőbe vagy erősítőbe, mert a mikrofon ki van kapcsolva, vagy a vevő nem veszi a mikrofon jelét

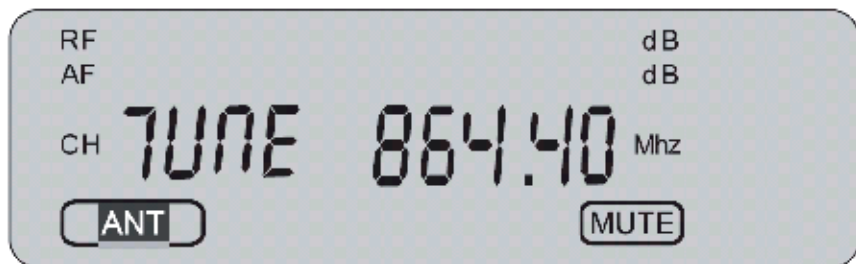

- **TUNE (HANGOLÁS):** A SELECT gombbal (2) kapcsolhat kézi hangolásra vagy beprogramozott csatorna kiválasztására. Kézi hangolással 0,05 MHz-es lépésekben kereshet a frekvenciasávon. A frekvenciatartomány: 840,00 MHz és 868,00 MHz között. Ezért a készülékhez más olyan vezeték nélküli mikrofonok is használhatók, amelyek a 840,00 MHz és 868,00 MHz közötti frekvenciatartományban működnek. Megjegyzés: az általunk szállított mikrofonok 863,00 MHz és 865,00 MHz közötti frekvenciára vannak beprogramozva

FONTOS TUDNIVALÓ: A felhasználó köteles arról gondoskodni, hogy csak a helyi előírások által engedélyezett csatornákat használja, és hogy ne keletkezzen interferencia más felhasználókkal.

A mikrofon bemutatása

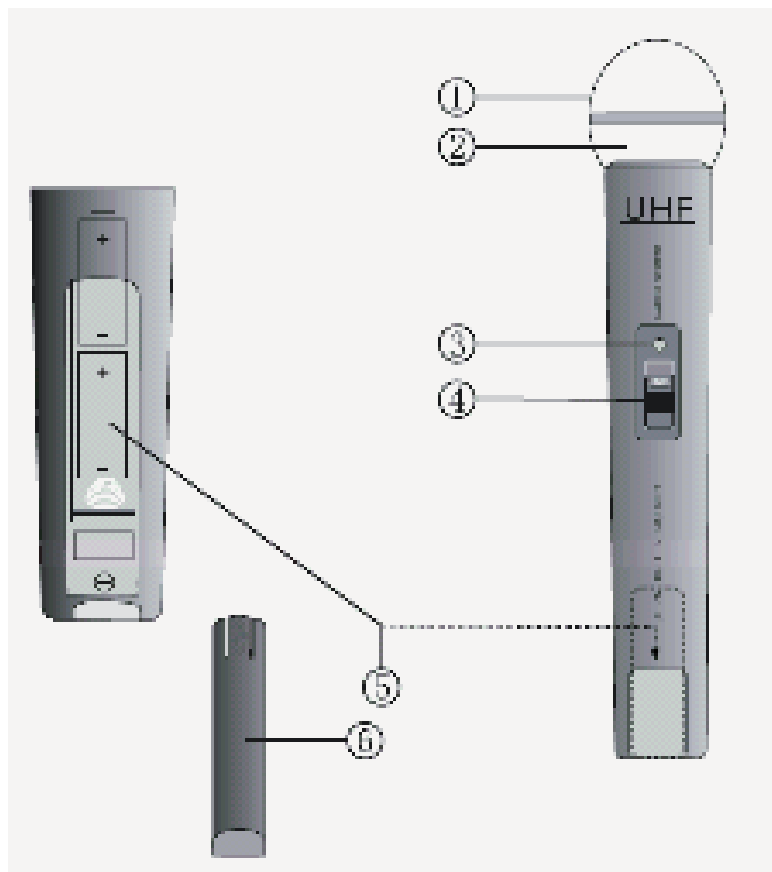

1. RÁCS: Takarja és védi a belső mikrofon elemet
2. MIKROFON ELEM (belül): Az audiojelet veszi
3. BEKAPCSOLÁS-/TELEPFESZÜLTSG JELZŐ: Bekapcsolásnál egyet villan, és folyamatosan világít, ha a telep kimerülében van
4. BE- ÉS KIKAPCSOLÓ: 3 allasa van: ON (BE), MUTE (ELNEMITVA) (ez a középső allas) es OFF (KI)
5. TELEPTARTÓ REKESZ: 2 db AA elemnek
6. TELEPTARTÓ REKESZ FEDELE: Hozzáférést biztosít a teleptartó rekeszhez

Mikrofon csatorna kiválasztása



Kezelése

1. Állítsa az antennákat egyenesen felfelé, hogy optimálisan vegyék a mikrofon jelét.
2. Csatlakoztassa a 6,35 mm-es dugaszokkal ellátott kábelt a vevő, keverő vagy erősítő kimenetére. Vagy kapcsolja a vevőt XLR kábellel (nem tartozék) csatornánként (A/B) a keverőhöz vagy erősítőhöz.
3. A hálózati adapter egyenáramú kábelét dugaszolja a vevő hátlapján lévő bemenetre. Dugaszolja a tápkábelt a konnektorba, majd kapcsolja be a vevőt a be- és kikapcsoló gombbal.
4. Nyissa ki a mikrofon teleptartó rekeszét, és tegyen bele 2 db AA elemet, ügyelve a helyes polarításra. Válasszon csatornát.
5. Az elemtartó rekesz fedelének lezárása után kapcsolja be a mikrofont az BE/KI kapcsolóval.
6. A rendszer üzemkész.

Műszaki jellemzők

Frekvenciasáv:	UHF, 840–868 MHz
Beprogramozott frekvencia:	UHF, 863–865 MHz
Adóteljesítmény:	10 mW
Dinamikatartomány:	>90 dB
Teljes harmonikus torzítás:	<0,5%
Frekvencia-átvitel:	40 Hz–15 KHz, ±3 dB
Moduláció:	FM
Audio kimeneti szint:	0–400 mV
Tápfeszültség:	230–240 V AC, 17 V DC

Energiafogyasztás:	4 W
Jel/zaj viszony:	>90 dB
Telep:	4 db AA 1,5 V-os elem
Telep üzemideje:	4–6 óra



Biztonsági óvintézkedések:

Az áramütés veszélyének csökkentése érdekében ezt a terméket KIZÁRÓLAG a márkaszerviz képviselője nyithatja fel.

Hiba esetén húzza ki a termék csatlakozóját a konnektorból, és kösse le más berendezésekről. Vigyázzon, hogy ne érje a terméket víz vagy nedvség.

Karbantartás:

Csak száraz ronggyal tisztítsa.

Ne használjon oldószert vagy súrolószereket.

Jótállás:

Nem vállalunk jótállást és felelősséget a terméken végzett változtatás vagy módosítás vagy a termék helytelen használata miatt bekövetkező károkért.

Általános tudnivalók:

A termék kialakítása és műszaki jellemzői előzetes értesítés nélkül is módosulhatnak.

Minden logo, terméknév és márkanév a tulajdonosának márkanéve vagy bejegyzett márkanéve, azokat ennek tiszteletben tartásával említjük.

Figyelem:



Ezt a terméket ezzel a jelöléssel láttuk el. Azt jelenti, hogy az elhasznált elektromos és elektronikus termékeket tilos az általános háztartási hulladékhoz keverni. Begyűjtésüket külön begyűjtő létesítmények végzik.

Ez a termék az Európai Unió minden tagállamában érvényes vonatkozó rendelkezések és irányelvek betartásával készült és került forgalomba. Megfelel az értékesítési országban rá vonatkozó minden előírásnak és rendelkezésnek.

Kérésre hivatalos dokumentációt is rendelkezésre bocsátunk. A dokumentáció a teljesség igénye nélkül a következőket tartalmazza: Megfelelőségi (és termékazonossági) Nyilatkozat, anyagbiztonsági adatlap, a termék vizsgálati jegyzőkönyve.

Támogatással kapcsolatos ügyekben keresse ügyfélszolgálatunkat:

webhely: <http://www.nedis.com/en-us/contact/contact-form.htm>

e-mail: rendeles@hqnedis.hu

telefon: +31 (0)73-5991055 (munkaidőben)

NEDIS B.V., De Tweeling 28, 5215 MC's-Hertogenbosch, HOLLANDIA

Johdanto

Langaton mikrofonijärjestelmä kahdella mikrofoniolla ja näytöllä. Järjestelmässä on erityinen ääntä rajoittava kompressori korkeiden äänien aiheuttamien vääristymien välttämiseksi. Kahdeksaa järjestelmää voidaan käyttää käyttäen ongelmitta samassa huoneessa, kun puolestaan tavallisten järjestelmien yksi ainut kanava aiheuttaa häiriötä.

Vastaanottimen kuvaus

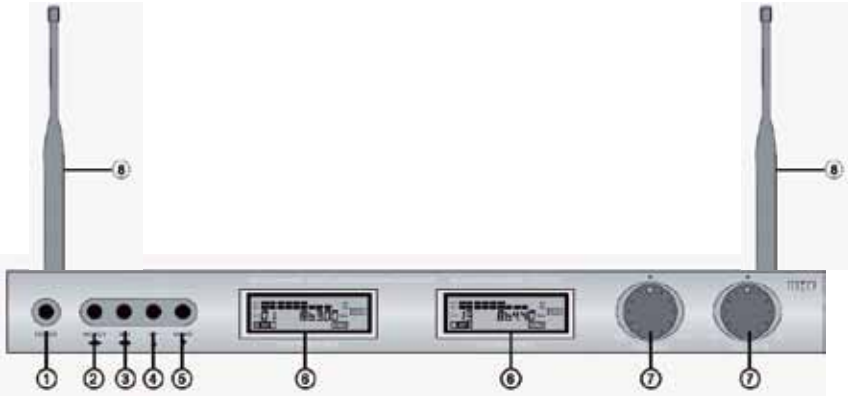

1. POWER: Virtakytkin
2. SELECT: vastaanottimen A ja B välinen kytkin painikkeen 3, 4 tai 5 käyttöä varten
3. SET: toiminnon asetuspainike, viritys tai ohjelmien esiohjelointi
4. UP: virityspainike ylös tai esiohjelmoitujen kanavien valintapainike ylös
5. DOWN: virityspainike alas tai esiohjelmoitujen kanavien valintapainike alas
6. NÄYTTÖ: erillinen vastaanottimille A ja B
7. ÄÄNENVOIMAKKUUDEN SÄÄDIN: erillinen vastaanottimille A ja B
8. ANTENNI: erillinen antenni vastaanottimille A ja B

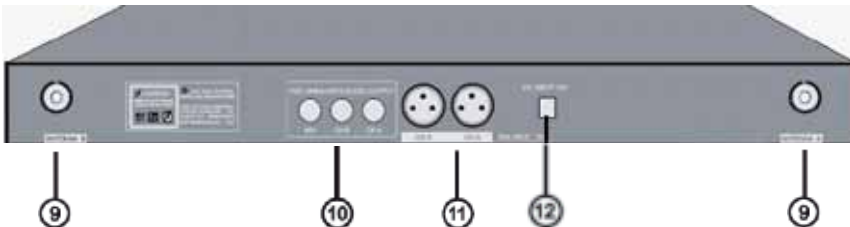

9. ANTENNIN LIITIN: antennien A ja B liittämistä varten
10. TASAPAINOITTAMATON AUDIOLÄHTÖ: 6,35 mm lähtö miksattua signaalia (A+B) tai vastaanottimen A ja B erillistä signaalia varten
11. TASAPAINOITETTU AUDIOLÄHTÖ: erillinen XLR-lähtö vastaanottimen A ja B

Vastaanottimen LCD-näytön kuvaus

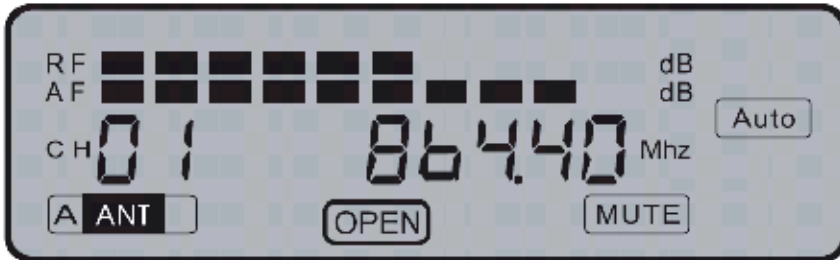

- **RF:** Osoittaa mikrofonin vastaanottaman signaalin voimakkuuden
- **AF:** Osoittaa mikrofonin vastaanottaman audiosignaalin tason
- **CH01:** Valittu esiohjelmoitu kanava
- **A ANT:** Mikrofonin signaalin vastaanottava antenni (A vastaanottimelle A ja B vastaanottimelle B)
- **864.40:** Valitun esiohjelmoitujen kanavan taajuus
- **OPEN (AUKI):** Osoittaa mikä vastaanotin (näyttö) on valittu toimintopainikkeille 2–5
- **AUTO (AUTOMAATTINEN):** Osoittaa, että mikrofoni on sammutettu. Tulee näkyviin myös silloin, kun mikrofonin yhteyttä ei ole näytön taajuudella
- **MUTE (MYKISTYS):** Vastaanottimen audiolähtöä mikseriin tai vahvistimeen ei ole, koska mikrofoni on sammutettu tai mikrofonin vastaanottoa ei ole

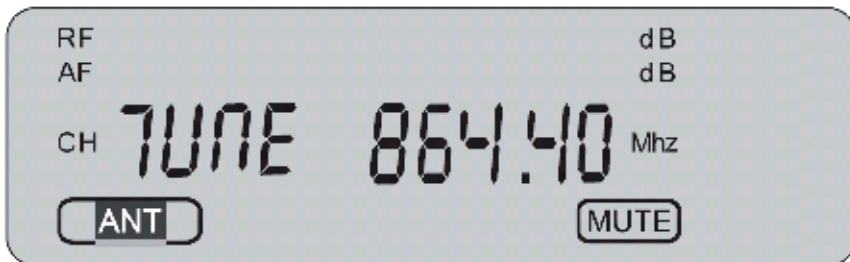

- **TUNE (VIRITYS):** Paina SELECT -painiketta (2) siirtyäksesi manuaaliseen viritystilaan tai esiohjelmoitujen kanavien valintatilaan. Manuaalisella virityksellä voidaan valita taajuus 0,05 MHz astein. Taajuusväli on 840,00 MHz–868,00 MHz. Kyseinen ominaisuus mahdollistaa muiden langattomien mikrofonien käytön taajuusvälillä 840,00 MHz–868,00 MHz. Huom. Tuotteen mikrofonit on esiohjelmoitu taajuusvälille 863,00 MHz–865,00 MHz

TÄRKEÄ HUOMAUTUS: Käyttäjän vastuulla on varmistaa, että käyttötaajuudet täyttävät paikalliset määräykset ja etteivät ne aiheuta häiriötä muille käyttäjille.

Mikrofonin kuvaus

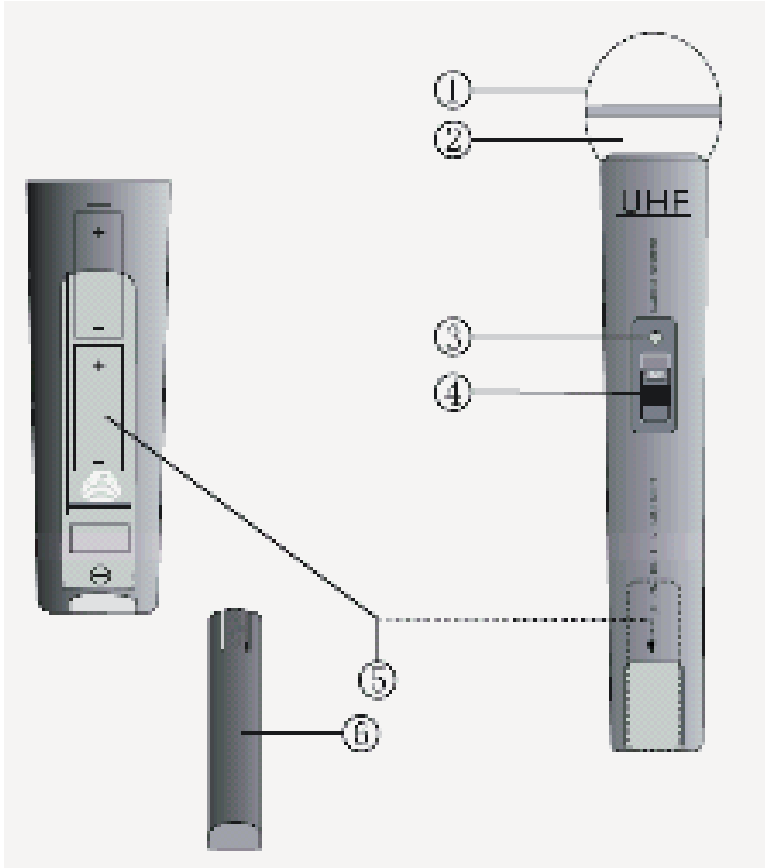

1. RITILÄ: Suojaa sisäistä mikrofonia
2. MIKROFONI (sisällä): Vastaanottaa audiosignaalin
3. VIRRAN/PARISTOVIRRAN MERKKIVALO: Vilkkuu virran ollessa päällä ja palaa vakiona silloin, kun paristovirta on loppumaisillaan
4. ON/OFF-VIRTAKYTKIN: 3 asentoa: ON (PÄÄLLÄ), MUTE (MYKISTYS) (keskiasento) ja OFF (POIS PÄÄLTÄ)
5. PARISTOKOTELO: 2x AA-paristolle
6. PARISTOKOTELON KANSI: Paristokoteloon paasee avaamalla kotelon kannen

Mikrofonin kanavan valinta



Käyttö

1. Vedä antennit ylös suoriksi mikrofonin optimaalisen signaalin vastaanoton mahdollistamiseksi.
2. Liitä liitosjohto 6,35 mm pistokkeilla vastaanottimen ja mikserin tai vahvistimen lähtöihin. Liitä vaihtoehtoisesti vastaanotin kanavan (A/B) XLR-kaapelilla (ei kuulu pakkaukseen) mikseriin tai vahvistimeen.
3. Liitä AC/DC-sovittimen DC-pistoke vastaanottimen sisällä olevaan DC-syöttöön. Liitä pistoke seinäpistokkeeseen ja kytke vastaanotin päälle virtakytkimellä.
4. Avaa mikrofonin paristokotelo ja aseta 2x AA -paristoa napaisuusmerkintöjen mukaisesti. Valitse kanava.
5. Kytke mikrofoni päälle paristokotelon sulkemisen jälkeen ON/OFF-virtakytkimellä.
6. Järjestelmä on valmis käytettäväksi.

Tekniset tiedot

Taajuusväli:	UHF 840–868 MHz
Esiohjelmoitu taajuus:	UHF 863–865 MHz
Siirtoteho:	10 mW
Dynaaminen alue:	>90 dB
Harmoninen kokonaissäro:	<0,5%
Taajuusvaste:	40 Hz–15 KHz, ± 3 dB
Modulaatio:	FM
Audion lähtötaso:	0–400 mV
Virtalähde:	230–240 V AC, 17 V DC
Tehonkulutus:	4 W
S/N-suhde:	>90 dB
Paristo:	4x AA 1,5 V
Pariston käyttöikä:	4–6 tuntia



Turvallisuustoimenpiteet:

Sähköiskun riskin pienentämiseksi, AINOASTAAN valtuutettu huoltohenkilö saa avata tämän laitteen huoltoa varten.

Jos ongelmia ilmenee, irrota laite verkkovirrasta ja muista laitteista.

Älä altista laitetta vedelle ja kosteudelle.

Huolto:

Puhdista ainoastaan kuivalla liinalla.

Älä käytä liuottimia tai hankausaineita.

Takuu:

Takuu ja vastuuvollisuus mitätöityvät, jos tuote vaurioituu siihen tehtyjen muutoksien tai sen väärinkäytön takia.

Yleistä:

Muutoksia malliin ja teknisiin ominaisuuksiin voidaan tehdä ilmoituksetta.

Kaikki logot, merkit ja tuotenimet ovat niiden vastaavien omistajien tuotemerkkejä tai rekisteröityjä tuotemerkkejä ja niitä on käsiteltävä sellaisina.

Huomio:



Tämä tuote on merkitty tällä symbolilla. Se merkitsee, ettei käytettyjä sähkö- tai elektronisia tuotteita saa hävittää kotitalousjätteen mukana. Kyseisille tuotteille on olemassa erillinen keräysjärjestelmä.

Tämä tuote on valmistettu ja toimitettu noudattaen kaikkia sitä koskevia asetuksia ja direktiivejä, jotka ovat voimassa kaikissa Euroopan unionin jäsenvaltioissa. Se täyttää myös kaikki myyntimaassa sovellettavat vaatimukset ja määräykset.

Viralliset asiakirjat ovat saatavilla pyynnöstä. Asiakirjoihin sisältyvät seuraavat, mutta näihin rajoittumatta:

Vaatimustenmukaisuusvakuutus (ja tuotteen tunniste), käyttöturvallisuustiedote, tuotteen testiraportti.

Saat neuvoja ottamalla yhteyttä asiakaspalveluumme:

verkkosivun kautta: <http://www.nedis.fi/fi-fi/ota-yhteytta/yhteyslomake.htm>

sähköpostilla: service@nedis.com

puhelimitse: +31 (0)73-5991055 (toimistoaikoina)

NEDIS B.V., De Tweeling 28, 5215 MC's-Hertogenbosch, ALANKOMAAT

Inledning

Trådlöst mikrofonsystem med två mikrofoner och en informationsskärm. Systemet är utrustad med en speciell röstkomprimering för att undvika distorsion som orsakas av ljudtoppar. Använd 8 system i ett rum utan problem där vanliga system orsakar störningar med bara en kanal.

Beskrivning av mottagare

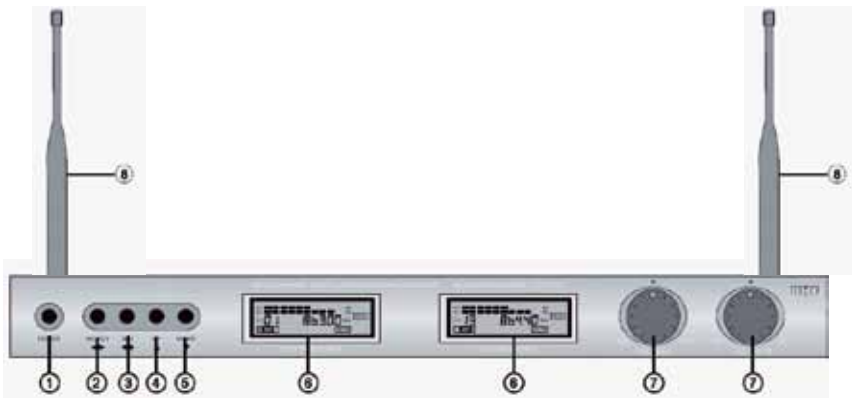

1. POWER: Till/från-knapp
2. SELECT: byter mellan mottagare A och mottagare B för användning av knapparna 3, 4 eller 5
3. SET: knapp för inställning av funktion, sökning eller förprogrammerade kanaler
4. UP: knapp för att söka uppåt eller välja förprogrammerade kanaler uppåt
5. DOWN: knapp för att söka neråt eller välja förprogrammerade kanaler neråt
6. DISPLAYEN: separata för mottagare A och B
7. VOLYMKONTROLL: separata för mottagare A och B
8. ANTENN: separat antenn för mottagare A och B

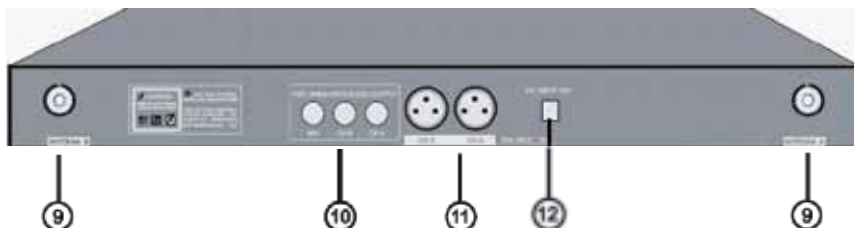

9. ANTENNKONTAKT: för anslutning av antenn A och B
10. OBALANSERAD LJUDUTGÅNG: 6,35 mm utgång för blandad signal (A+B) eller separata signaler för A och B
11. BALANSERAD LJUDUTGÅNG: separat XLR signalutgång från mottagare A och B

Beskrivning av mottagarens LCD-display

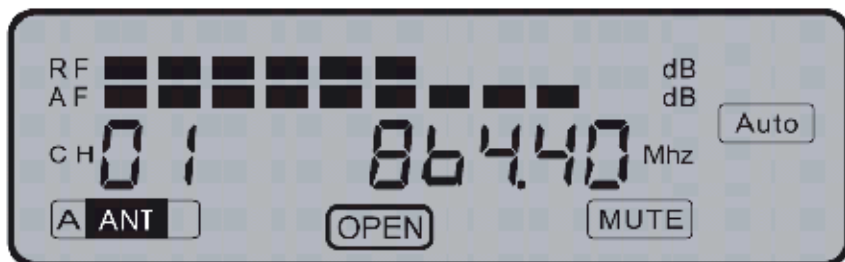

- **RF:** Visar den mottagna mikrofonsignalens styrka
- **AF:** Visar mikrofonsignalens ljudstyrka
- **CH01:** Väljer förprogrammerad kanal
- **A ANT:** Den antenn som tar emot signalen från mikrofonen (A för mottagare A och B för mottagare B)
- **864.40:** Den förprogrammerade kanalens frekvens
- **OPEN** Visar vilken mottagare (display) som är vald för användning av (ÖPPEN): funktionsknapparna 2–5
- **AUTO:** Visar att mikrofonens strömförsörjning är avstängd. Visas också när ingen förbindelse består mellan mikrofonen och frekvensen som visas på displayen
- **MUTE** Ingen ljudsignal matas ut från mottagaren till mixer eller förstärkare eftersom (TYST): mikrofonen är avstängd eller den inte kan tas emot

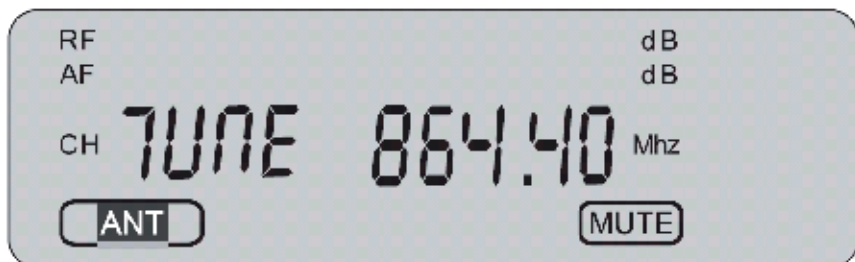

- **TUNE (INSTÄLLNING):** Tryck på SELECT knappen (2) för att byta mellan manuell sökning eller att välja förprogrammerade kanaler. Med manuell sökning är det möjligt att välja frekvensen i 0,05 MHz steg. Frekvensområdet är 840,00 MHz till 868,00 MHz. Denna egenskap gör det möjligt att använda andra trådlösa mikrofoner som fungerar på frekvensbandet från 840,00 MHz till 868,00 MHz. De medföljande mikrofonerna är förprogrammerade för 863,00 MHz till 865,00 MHz

VIKTIGT: Det är på användarens ansvar att se till att bruket av frekvenserna är tillåtet enligt lokala bestämmelser och att användningen inte orsakar störningar hos andra.

Beskrivning av mikrofon

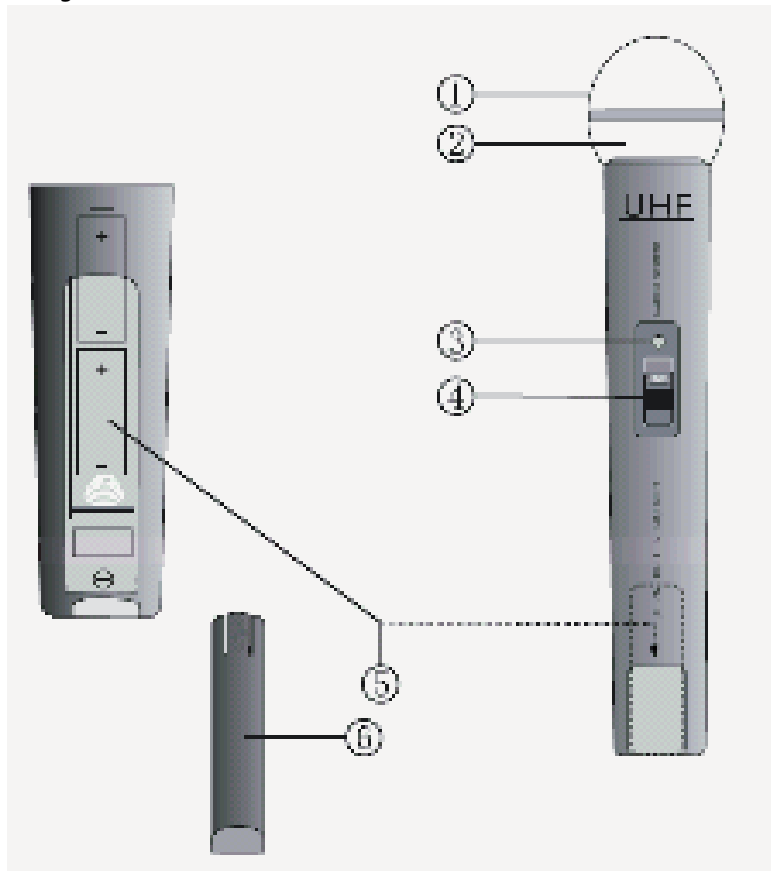

1. GALLER: Täcker och skyddar mikrofonelementet på insidan
2. MIKROFONELEMENT (på insidan): Tar upp ljudsignalen
3. STRÖM/BATTERINIVÅ INDIKATOR: Blinkar en gång när strömmen sätts på och lyser hela tiden när batteriets effekt börjar ta slut
4. TILL/FRÅN OMKOPPLARE: 3 positioner för ON (TILL), MUTE (TYST) (mittersta positionen) eller OFF (FRÅN)
5. BATTERIFACK: För 2x AA batterier
6. BATTERILUCKA: Ger åtkomst till batterifacket

Kanalval mikrofon



Användning

1. Ställ antennerna rakt upp för bästa mottagning av signalen från mikrofonerna.
2. Anslut anslutningskablar, med 6,35 mm kontakterna till mottagarens utgångar och till mixern eller förstärkaren. Eller anslut mottagaren med en XLR kabel (ingår ej) kanalvis (A/B) till en mixer eller förstärkare.
3. Anslut likströmskontakten från nätdelen till DC-uttaget på mottagarens baksida. Anslut väggkontakten till ett vägguttag och koppla på mottagaren med strömbrytaren.
4. Öppna mikrofonens batterifack och sätt i 2x AA batterier med polariteten rätt. Välj en kanal.
5. Stäng batterifacket och sätt sedan på mikrofonen med ON/OFF omkopplaren.
6. Systemet är klart för användning.

Specifikationer

Frekvensband:	UHF 840–868 MHz
Förprogrammerad frekvens:	UHF 863–865 MHz
Sändeffekt:	10 mW
Dynamikområde:	>90 dB
Total harmonisk distorsion:	<0,5%
Frekvensåtergivning:	40 Hz–15 KHz, ±3 db
Modulering:	FM
Ljudsignalnivå:	0–400 mV
Strömförsörjning:	230–240 V AC, 17 V DC
Strömförbrukning:	4 W
S/B förhållande:	>90 dB
Batteri:	4x AA 1,5 V
Batteritid:	ca 4–6 timmar



Säkerhetsanvisningar:

För att minska risken för elektriska stötar bör denna produkt ENDAST öppnas av behörig tekniker när service behövs.

Dra ut strömkabeln från eluttaget och koppla ur all annan utrustning om något problem skulle uppstå.

Utsätt inte produkten för vatten eller fukt.

Underhåll:

Torka endast av med torr trasa.

Använd inga rengöringsmedel som innehåller lösningsmedel eller slipmedel.

Garanti:

Varken garanti eller skadeståndsskyldighet gäller vid ändringar eller modifieringar av produkten, eller för skador som har uppstått på grund av felaktig användning av denna produkt.

Allmänt:

Utseende och specifikationer kan komma att ändras utan föregående meddelande.

Alla logotyper och produktnamn är varumärken eller registrerade varumärken som tillhör sina ägare och är härmed erkända som sådana.

Obs:



Denna produkt är märkt med denna symbol. Produkten är märkt med denna symbol som betyder att använda elektriska eller elektroniska produkter inte får slängas bland vanliga hushållsoppor. Det finns särskilda återvinningssystem för dessa produkter.

Den här produkten har tillverkats och levereras i enlighet med alla relevanta regler och direktiv som gäller för alla medlemsstater inom Europeiska Unionen. Den efterlever även alla tillämpliga specifikationer och regler i försäljningslandet.

Formell dokumentation finns att beställa på begäran. Detta omfattar, men är inte begränsat till: Deklaration om överensstämmelse (och produktidentitet), materialsäkerhetsdatablad, produkttestrapport.

Kontakta vår kundtjänst för att få hjälp:

via webbplatsen: <http://www.nedis.com/en-us/contact/contact-form.htm>

via e-post: service@nedis.com

via telefon: +31 (0)73-5991055 (under kontorstid)

NEDIS B.V., De Tweeling 28, 5215 MC 's-Hertogenbosch, NEDERLÄNDERNA

Úvod

Bezdrátový mikrofonní systém se dvěma mikrofony a informačním displejem. Tento systém je vybaven speciálním kompresorem-omezovačem (limitérem) zvuku, který zabraňuje zkreslení vlivem vysokých špiček zvuku. Použití 8 systémů v jedné místnosti nepředstavuje žádný problém, zatímco u běžných systémů s 1 kanálem dochází ke vzájemnému rušení.

Popis přijímače

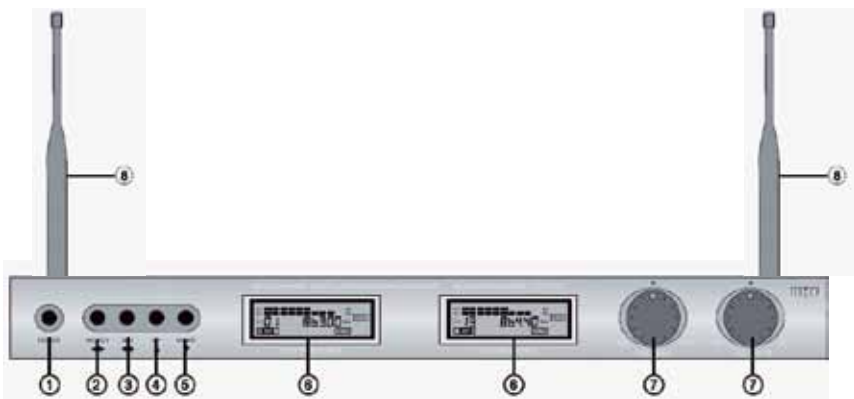

1. POWER: Zap/vyp vypínač
2. SELECT: pro prepínání mezi přijímacem A a B pro použití tlačítek 3, 4 nebo 5
3. SET: tlačítko pro nastavení funkce, ladění nebo předem naprogramované kanály
4. UP: tlačítko pro ladění směrem nahoru nebo volbu kanálu z předem naprogramovaných kanálů směrem nahoru
5. DOWN: tlačítko pro ladění směrem dolů nebo volbu kanálu z předem naprogramovaných kanálů směrem dolů
6. DISPLEJ: samostatný displej pro přijímač A a B
7. OVLADAC HLASITOST: samostatný ovladac pro přijímač A a B
8. ANTÉNA: samostatná anténa pro přijímač A a B

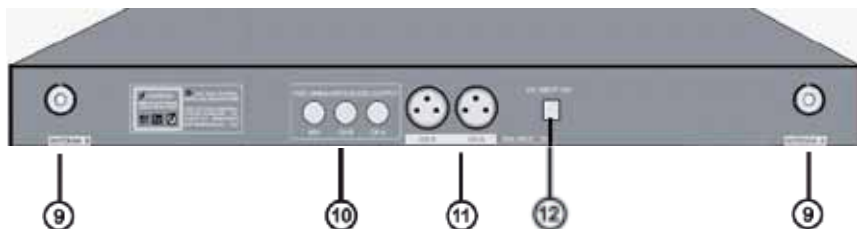

9. KONEKTOR ANTÉNY: pro připojení antény A a B
10. NESYMETRICKÝ AUDIO VÝSTUP: 6,35 mm výstup smíšeného signálu (A+B) nebo samostatného signálu přijímače A a B

11. SYMETRICKÝ AUDIO VÝSTUP: samostatný XLR výstup signálu přijímače A a B

Popis přijímače s LCD displejem

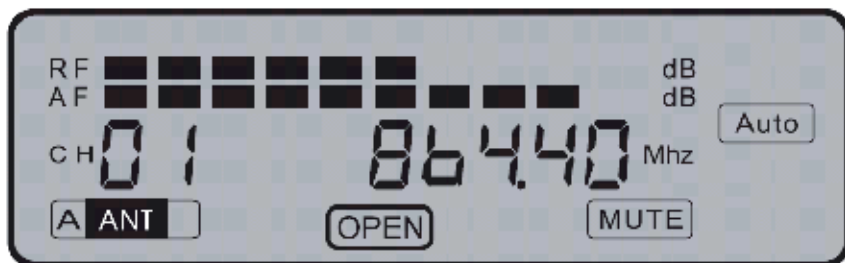

- **RF:** Zobrazuje intenzitu přijímaného signálu mikrofonu
- **AF:** Zobrazuje úroveň audio signálu mikrofonu
- **CH01:** Zvolený předem naprogramovaný kanál
- **A ANT:** Anténa, která přijímá signál mikrofonu (A pro přijímač A a B pro přijímač B)
- **864.40:** Frekvence zvoleného předem naprogramovaného kanálu
- **OPEN (OTEVŘÍT):** Ukazuje, který přijímač (displej) je zvolen pro použití funkčních tlačítek 2–5
- **AUTO (AUTOMATICKY):** Signalizuje, že je mikrofon vypnutý. Zobrazí se rovněž tehdy, když na frekvenci zobrazené na displeji neexistuje žádné spojení s mikrofonem
- **MUTE (ZTLUMIT):** Není k dispozici žádný audio výstup přijímače do mixážního pultu nebo zesilovače, protože je mikrofon vypnutý nebo není přijímán signál mikrofonu

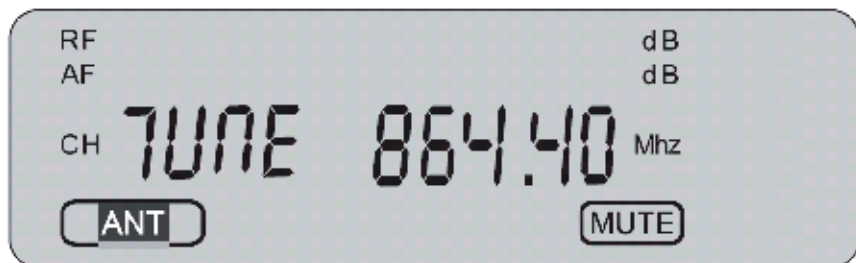

- **TUNE (NALADIT):** Stisknete tlačítko SELECT (2) pro přepnutí mezi manuálním laděním nebo výběrem z předem naprogramovaných kanálů. Při manuálním ladění je možno vybírat frekvenci po krocích 0,05 MHz. Rozsah je 840,00 MHz až 868,00 MHz. Tato funkce umožňuje použití jiných bezdrátových mikrofónů pracujících ve frekvenčním pásmu od 840,00 MHz do 868,00 MHz. Poznámka: dodávané mikrofóny jsou předem naprogramované na rozsah 863,00 MHz až 865,00 MHz

DŮLEŽITÉ UPOZORNĚNÍ: Je povinností uživatele zjistit, zda používané frekvence vyhovují místním předpisům a zda nejsou příčinou vzájemného rušení s jinými uživateli.

Popis mikrofónu

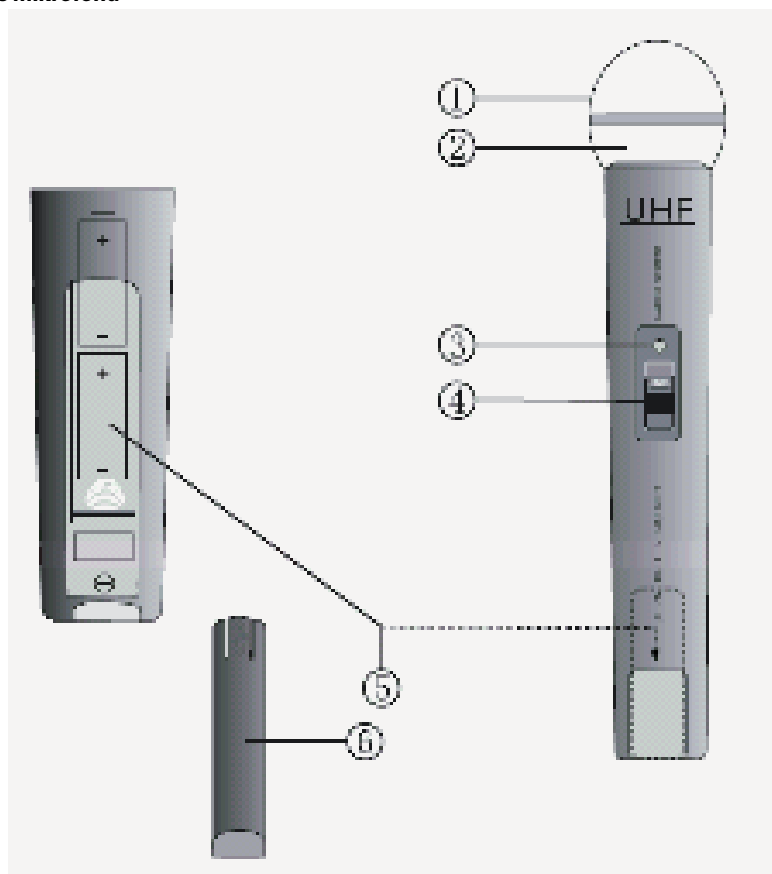

1. MŘÍŽKA: Zakrývá a chrání vnitřní mikrofónní hlavu

2. MIKROFONNÍ HLAVA (uvnitř): Snímá audio signál
3. INDIKÁTOR ZAPNUTÍ/STAVU BATERIE: Při zapnutí jednou blikne, a když je baterie vybitá, trvale svítí
4. VYPÍNAČ NAPÁJENÍ: 3 polohy: ON (ZAPNUTO), MUTE (ZTLUMENÍ) (prostřední poloha) nebo OFF (VYPNUTO)
5. PROSTOR PRO BATERIE: Pro 2 baterie typu AA
6. KRYT PROSTORU PRO BATERIE: Umožňuje přístup k prostoru pro baterie

Mikrofon s volbou kanálu



Použití

1. Pro optimální příjem signálu z mikrofonu umístěte antény tak, aby směřovaly přímo nahoru.
2. Připojte připojovací kabel s 6,35 mm konektory k výstupu z přijímače a k mixážnímu pultu nebo zesilovači. Přijímač můžete také připojit pomocí XLR kabelu (není součástí příslušenství) pro každý kanál (A/B) k mixážnímu pultu nebo zesilovači.
3. Připojte konektor DC síťového adaptéru ke vstupu DC na zadní straně přijímače. Připojte zástrčku napájecího kabelu do síťové zásuvky a zapněte přijímač pomocí vypínače napájení.
4. Otevřete prostor pro baterie v mikrofonu a vložte do něj 2 baterie AA tak, aby byla dodržena správná polarita. Vyberte kanál.
5. Po uzavření prostoru pro baterie mikrofon pomocí vypínače napájení ZAP/VYP zapněte.
6. Systém je připraven k použití.

Specifikace

Frekvenční pásmo:	UHF 840–868 MHz
Předem naprogramovaná frekvence:	UHF 863–865 MHz
Vysílací výkon:	10 mW
Dynamický rozsah:	>90 dB
Celkové harmonické zkreslení:	<0,5%
Frekvenční odezva:	40 Hz–15 kHz, ± 3 dB
Modulace:	FM
Úroveň audio výstupu:	0–400 mV
Zdroj napájení:	230–240 V AC (střídavé), 17 V DC (stejnoseměrné)
Příkon:	4 W

Poměr signálu k šumu:	>90 dB
Baterie:	4x AA 1,5 V
Životnost baterií:	4–6 hodiny



Bezpečnostní opatření:

Abyste snížili riziko úrazu elektrickým proudem, měl by být v případě potřeby tento výrobek otevřen POUZE autorizovaným technikem. Dojde-li k poruše, odpojte zařízení od napájení a od ostatních zařízení. Nevystavujte zařízení působení vody nebo vlhkosti.

Údržba:

K čištění používejte pouze suchý hadřík.
Nepoužívejte čisticí rozpouštědla ani abrazivní čisticí prostředky.

Záruka:

Za změny, úpravy nebo poškození zařízení v důsledku nesprávného zacházení není nesena zodpovědnost a není na ně poskytována záruka.

Obecné upozornění:

Design a specifikace výrobku mohou být změněny bez předchozího upozornění.
Všechna loga a obchodní názvy jsou registrované obchodní značky příslušných vlastníků a jsou chráněny zákonem.

Upozornění:



Tento výrobek je označen tímto symbolem. To znamená, že se s výrobkem musí zacházet jako s nebezpečným elektrickým a elektronickým odpadem a nelze jej po skončení životnosti vyhazovat s běžným domácím odpadem. Pro likvidaci těchto výrobků existují zvláštní sběrné systémy.

Tento produkt byl vyroben a je dodáván v souladu se všemi příslušnými nařízeními a směrnicemi platnými ve všech členských státech Evropské Unie. Splňuje také veškeré relevantní specifikace a předpisy státu, ve kterém se prodává.

Oficiální dokumentaci lze získat na vyžádání. Patří sem např.: Prohlášení o shodě (a identifikace produktu), materiálový bezpečnostní list, zpráva o testování produktu.

V případě dotazů kontaktujte naše oddělení služeb zákazníkům:

Webové stránky:	http://www.nedis.com/en-us/contact/contact-form.htm
E-mail:	service@nedis.com
Telefon:	+31 (0)73-5991055 (během otevírací doby)

NEDIS B.V., De Tweeling 28, 5215 MC 's-Hertogenbosch, NIZOZEMSKO

Introducere

Sistem cu două microfoane wireless și cu display pentru informații. Sistemul este echipat cu un compresor special de limitare a vocii, pentru a evita distorsiunile cauzate de sunetul prea puternic. În aceeași cameră se pot utiliza fără probleme până la 8 sisteme, deși chiar și sistemele cu doar 1 canal pot genera interferențe.

Descrierea receiverului

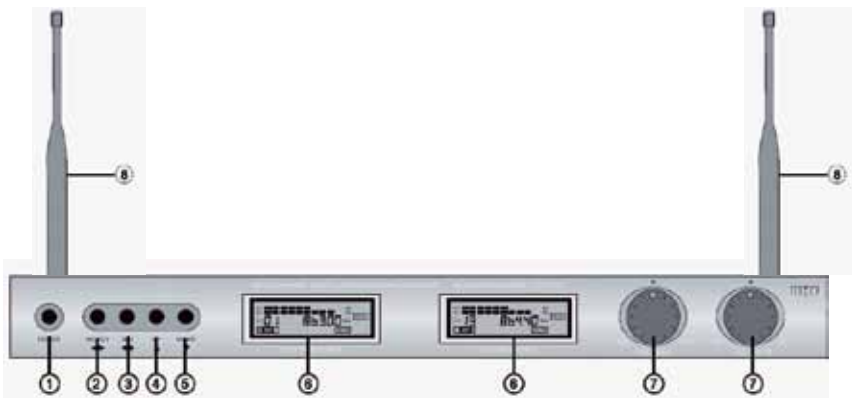

1. POWER: Comutatorul Pornit/Oprit
2. SELECT: Buton de comutare între receiverurile A și B, pentru a putea utiliza butoanele 3, 4 sau 5
3. SET: Buton pentru setarea funcțiilor, pentru acord sau pentru canalele presetate
4. UP: Buton pentru acordarea în sus sau pentru selectarea în sus a canalelor presetate
5. DOWN: Buton pentru acordarea în jos sau pentru selectarea în jos a canalelor presetate
6. AFISAJ: Separat atât pt. receiverul A, cât și pt. receiverul B
7. CONTROL VOLUM SUNET: Separat atât pt. receiverul A, cât și pt. receiverul B
8. ANTENA: Antena separată atât pt. receiverul A, cât și pt. receiverul B

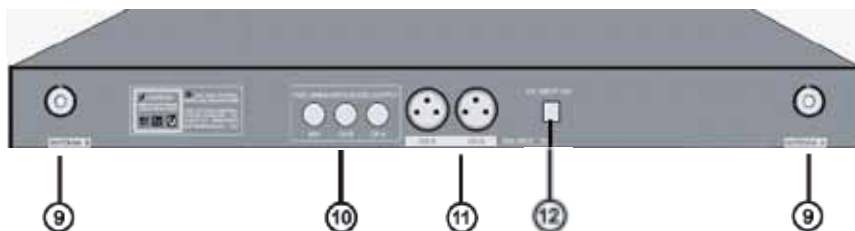

9. CONECTOR DE ANTENA: Pentru conectarea antenei A, cât și a antenei B
10. IESIRE AUDIO NEECHILIBRATA: Iesire de 6,35 mm pentru semnal mixt (A+B) sau pentru semnalul separat al receiverului A, respectiv al receiverului B

11. IESIRE AUDIO ECHILIBRATA: Iesire XLR separata pentru semnalul receiverului A si al receiverului B

Prezentarea afişajului LCD al receiverului

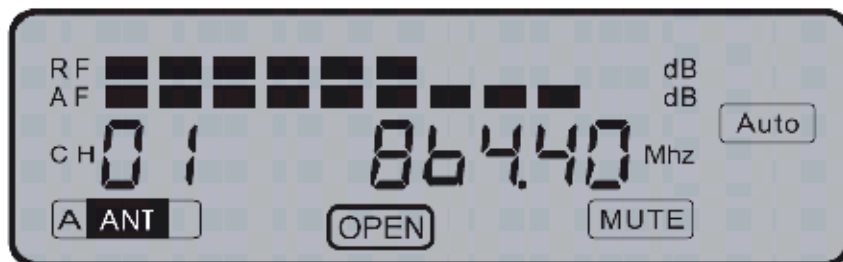

- **RF:** Indică puterea semnalului recepţionat de către microfon
- **AF:** Indică puterea semnalului audio recepţionat de către microfon
- **CH01:** Canalul prestat selectat
- **A ANT:** Antena care recepţionează semnalul microfonului (A pt. receiverul A și B pt. receiverul B)
- **864.40:** Frecvența canalului prestat și selectat de către Dvs
- **OPEN (DEȘCHIS):** Indică receiverul (afișajul) care este selectat pentru a fi utilizat cu butoanele 2-5
- **AUTO:** Indică oprirea microfonului. Acest mesaj apare și atunci când nu există conexiune cu microfonul pe frecvența afișată pe display
- **MUTE (SURDINĂ):** Nu există semnal audio de ieșire către mixer sau amplificator deoarece microfonul este oprit sau microfonul nu recepționează nimic

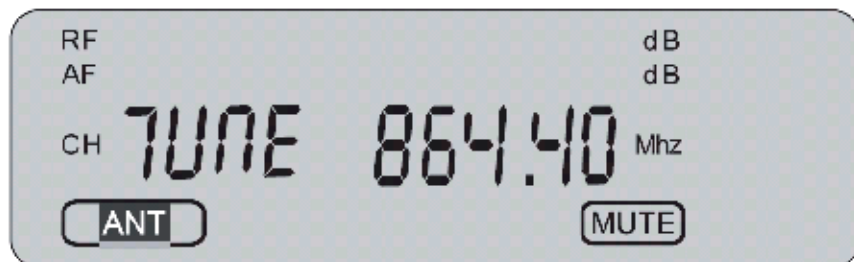

- **TUNE (ACORD):** Apăsați butonul SELECT (2), pentru a comuta între acordul manual sau selectarea canalelor presetate. Utilizând acordul manual frecvența se poate selecta în pași de 0,05 MHz-i. Plaja de selectare este 840,00–868,00 MHz. Această funcție oferă posibilitatea utilizării și a altor microfoane wireless care funcționează în plaja de frecvență între 840,00–868,00 MHz. Observație: Microfoanele furnizate sunt setate din fabrică în plaja de frecvență între 863,00–865,00 MHz

OBSERVAȚIE IMPORTANTĂ: Utilizarea în conformitate cu reglementările locale a frecvențelor alocate și evitarea interferențelor cu ceilalți utilizatori reprezintă obligația utilizatorului.

Prezentarea microfonului

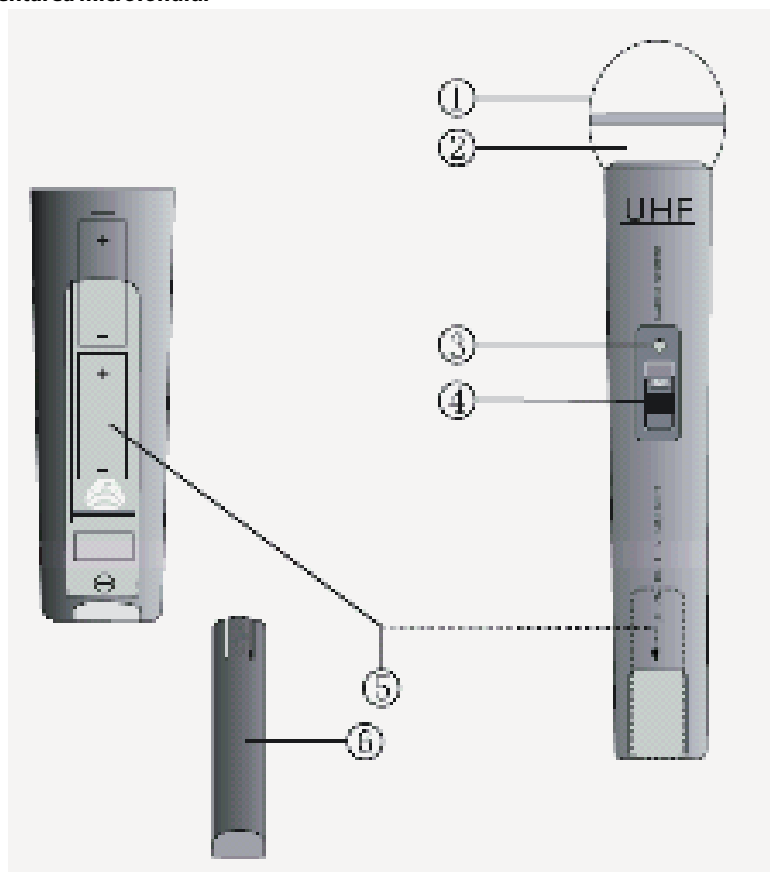

1. GRILĂ PROTECTOARE: Acoperă și protejează piesele interne ale microfonului
2. PIESĂ INTERNĂ A MICROFONULUI: Culege semnalul audio
3. INDICATORUL ALIMENTĂRII ELECTRICE/SĂRII BATERIEI: Pălpâie o singură dată la alimentarea electrică a aparatului și arde continuu dacă bateria este în curs de descărcare
4. COMUTATOR PORNIT/OPRIT: 3 poziții: ON (PORNIT), MUTE (OPRIRE TEMPORARĂ SUNET) (poz. din mijloc) sau OFF (OPRIT)
5. COMPARTIMENTUL BATERIILOR: 2 baterii de tip AA
6. CAPACUL COMPARTIMENTULUI BATERIILOR: Face posibil accesul în compartimentul bateriilor

Selectarea canalelor la microfon



Utilizare

1. Ridicați antenele în poziție verticală, pentru o recepție optimă a semnalului provenit de la microfon.
2. Conectați cablul de conectare cu jackuri de 6,35 mm la ieșirea receiverului și la intrările mixerului sau al amplificatorului. Sau: conectați receiverul cu cablul XLR (nefurnizat), canal cu canal (A/B), la mixer sau la amplificator.
3. Conectați jackul DC al adaptorului AC/DC la intrarea DC de pe spatele receiverului. Conectați ștecherul la o priză de rețea și porniți receiverul cu butonul Power (Alimentare electrică).
4. Deschideți compartimentul bateriilor microfonului și introduceți 2 baterii de tip AA cu polaritățile corecte. Selectați un canal.
5. După închiderea capacului compartimentului bateriilor, porniți microfonul cu comutatorul PORNIRE/OPRIRE.
6. Sistemul este gata de utilizare.

Specificații tehnice

Plaja de frecvență:	UHF 840–868 MHz
Frecvența presetată:	UHF 863–865 MHz
Puterea de transmisie:	10 mW
Plaja dinamică:	>90 dB
Distorsiuni armonice totale:	<0,5%
Răspuns în frecvență:	40 Hz–15 KHz, ± 3 dB
Modulare:	FM
Nivel ieșire audio:	0–400 mV

Alimentare electrică:	230–240 V AC, 17 V DC
Consum de curent:	4 W
Raport semnal/zgomot:	>90 dB
Baterii:	4 baterii de tip AA la 1,5 V
Durata de viață a bateriei:	4–6 ore



Măsuri de siguranță:

Pentru a se reduce pericolul de electrocutare, acest produs va fi desfăcut NUMAI de către un tehnician avizat, când este necesară depanarea. Deconectați produsul de la priza de rețea sau alte echipamente în cazul apariției unei probleme. Nu expuneți produsul apei sau umezelii.

Întreținere:

Curățarea trebuie făcută cu o cârpă uscată. Nu folosiți solvenți sau agenți de curățare abrazivi.

Garanție:

Nu oferim nicio garanție și nu ne asumăm niciun fel de responsabilitate în cazul schimbărilor sau modificărilor aduse acestui produs sau în cazul deteriorării cauzate de utilizarea incorectă a produsului.

Generalități:

Designul și specificațiile produsului pot fi modificate fără o notificare prealabilă. Toate siglele mărcilor și denumirile produselor sunt mărci comerciale sau mărci comerciale înregistrate ale proprietarilor de drept și prin prezenta sunt recunoscute ca atare.

Atenție:



Pe acest produs se află acest marcaj. Acesta semnifică faptul că produsele electrice și electronice nu trebuie eliminate odată cu gunoii menajeri. Aceste produse au un sistem separat de colectare.

Acest produs a fost fabricat și furnizat în conformitate cu toate reglementările și directivele relevante, valabile în toate statele membre ale Uniunii Europene. Acesta este, de asemenea, conform cu toate specificațiile și reglementările aplicabile în toate țările în care se vinde.

Documentația originală este disponibilă la cerere. Aceasta include, fără a se limita la acestea, următoarele: Declarația de Conformitate (și identitatea produsului), Fișa de date pentru Siguranța Materialului, raportul de testare a produsului.

Vă rugăm să contactați biroul nostru de asistență clienți:

de pe site: <http://www.nedis.com/en-us/contact/contact-form.htm>
prin e-mail: service@nedis.com
prin telefon: +31 (0)73-5991055 (în timpul orelor de lucru)

NEDIS B.V., De Tweeling 28, 5215 MC's-Hertogenbosch, Olanda

Εισαγωγή

Ασύρματο σύστημα μικροφώνου με δύο μικρόφωνα και μια οθόνη πληροφοριών. Το σύστημα διαθέτει ειδικό συμπιεστή περιορισμού φωνής για την αποφυγή παραμόρφωσης λόγω στάθμης κορυφής. Χρησιμοποιήστε 8 συστήματα σε ένα δωμάτιο χωρίς κανένα πρόβλημα. Αντιθέτως, τα κοινά συστήματα 1 μόνο καναλιού δημιουργούν παρεμβολές.

Περιγραφή δέκτη

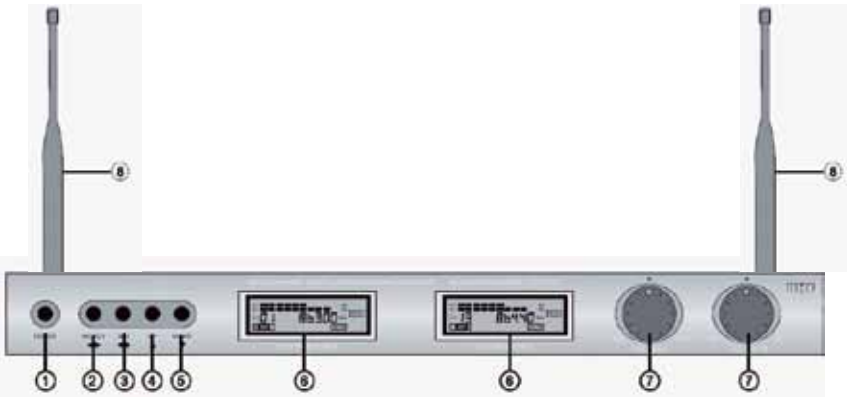

1. POWER: Κουμπί ενεργοποίησης/απενεργοποίησης
2. SELECT: εναλλαγή μεταξύ του δέκτη Α και του δέκτη Β για τη χρήση των κουμπιών 3, 4 ή 5
3. SET: κουμπί ρύθμισης λειτουργιών, συντονισμού ή προεπιλεγμένων καναλιών
4. UP: κουμπί συντονισμού στον επόμενο σταθμό ή επιλογής του επόμενου καναλιού για τα προεπιλεγμένα κανάλια
5. DOWN: κουμπί συντονισμού στον προηγούμενο σταθμό ή επιλογής του προηγούμενου καναλιού για τα προεπιλεγμένα κανάλια
6. ΟΘΟΝΗ: ξεχωριστή για τους δέκτες Α και Β
7. ΚΟΥΜΠΙ ΕΝΤΑΣΗΣ ΗΧΟΥ: ξεχωριστό για τους δέκτες Α και Β
8. ΚΕΡΑΙΑ: ξεχωριστή κεραία για τους δέκτες Α και Β

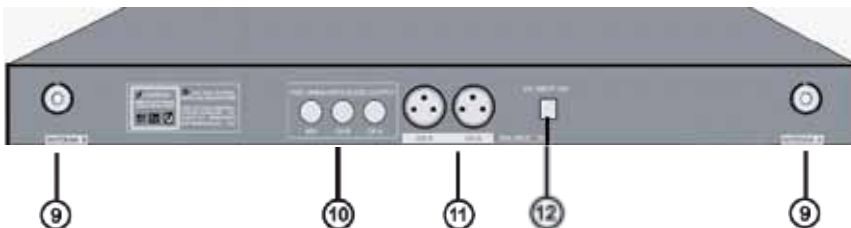

9. ΥΠΟΔΟΧΗ ΚΕΡΑΙΑΣ: για σύνδεση της κεραίας Α και Β
10. ΜΗ ΙΣΟΡΡΟΠΗΜΕΝΗ ΕΞΟΔΟΣ ΗΧΟΥ: έξοδος 6,35 mm για μικτό σήμα (A+B) ή ξεχωριστό σήμα των δεκτών Α και Β

11. ΙΣΟΡΡΟΠΗΜΕΝΗ ΕΞΟΔΟΣ ΗΧΟΥ: ξεχωριστή έξοδος XLR για τα κανάλια A & B

Περιγραφή δέκτη οθόνης LCD

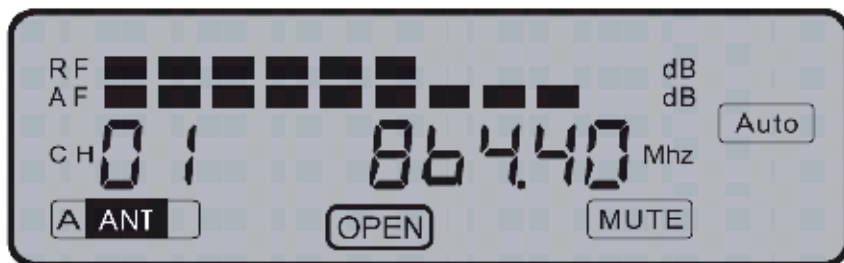

- **RF:** Προβάλλει την ισχύ του σήματος που λαμβάνεται από το μικρόφωνο
- **AF:** Προβάλλει τη στάθμη σήματος ήχου του μικροφώνου
- **CH01:** Για επιλογή ενός προεπιλεγμένου καναλιού
- **A ANT:** Η κεραία η οποία λαμβάνει το σήμα του μικροφώνου (A για το δέκτη A και B για το δέκτη B)
- **864.40:** Συχνότητα του προεπιλεγμένου καναλιού που έχει επιλεγεί
- **OPEN (ΑΝΟΙΓΜΑ):** Προβάλλει το δέκτη (οθόνη) που έχει επιλεγεί για τα κουμπιά λειτουργίας 2-5
- **AUTO (ΑΥΤΟΜΑΤΑ):** Υποδεικνύει ότι το μικρόφωνο είναι ενεργοποιημένο. Επίσης, εμφανίζεται όταν δεν υπάρχει σύνδεση με το μικρόφωνο στην προβαλλόμενη συχνότητα της οθόνης
- **MUTE (ΣΙΓΑΣΗ):** Δεν υπάρχει έξοδος ήχου από το δέκτη προς το μίκτη ή τον ενισχυτή, επειδή το μικρόφωνο έχει απενεργοποιηθεί ή δεν λαμβάνεται σήμα

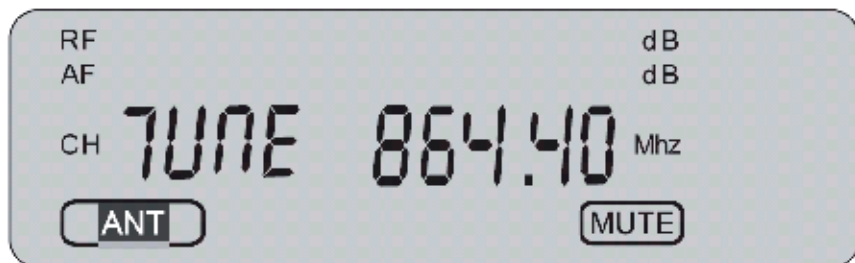

- TUNE (ΣΥΝΤΟΝΙΣΜΟΣ):** Πιέστε το κουμπί SELECT (2) για εναλλαγή μεταξύ χειροκίνητου συντονισμού ή προεπιλεγμένων καναλιών. Κατά το χειροκίνητο συντονισμό μπορείτε να αλλάζετε συχνότητα ανά διαστήματα 0,05 MHz. Η περιοχή συχνοτήτων εκτείνεται από 840,00 MHz έως 868,00 MHz. Αυτή η δυνατότητα επιτρέπει τη χρήση άλλων ασύρματων μικροφώνων τα οποία λειτουργούν στη ζώνη συχνοτήτων 840,00 MHz έως 868,00 MHz. Σημείωση: τα παρεχόμενα μικρόφωνα είναι προγραμματισμένα από προεπιλογή στην περιοχή συχνοτήτων 863,00 MHz έως 865,00 MHz

ΣΗΜΑΝΤΙΚΗ ΣΗΜΕΙΩΣΗ: Αποτελεί ευθύνη του χρήστη να χρησιμοποιεί τις συχνότητες σύμφωνα με τους ισχύοντες κανονισμούς, χωρίς να προκαλεί παρεμβολές σε άλλους χρήστες.

Περιγραφή μικροφώνου

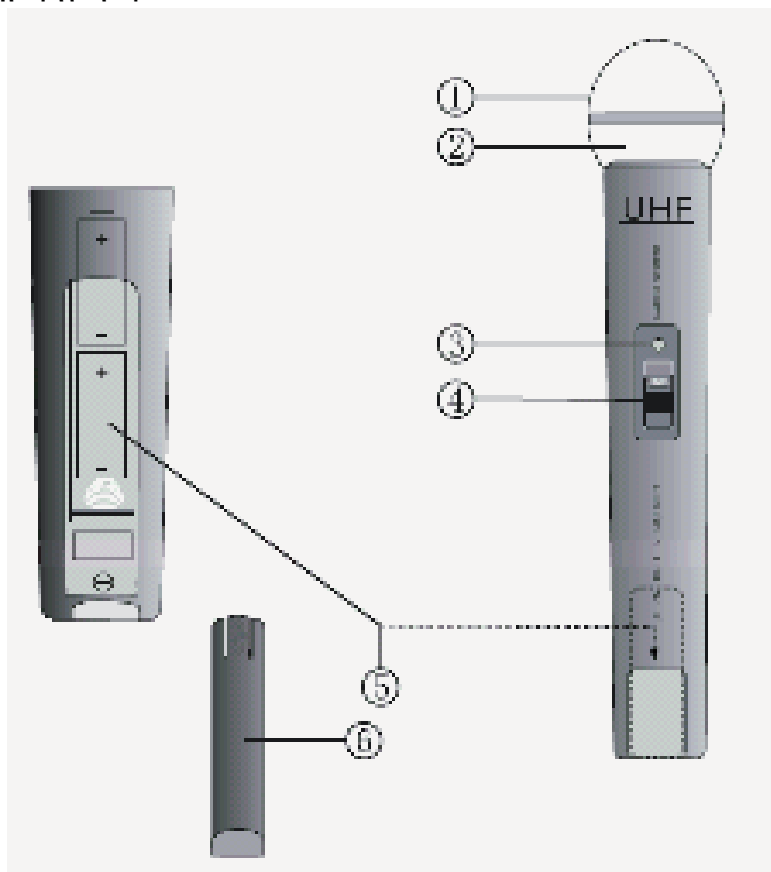

1. ΠΛΕΓΜΑ: Καλύπτει και προστατεύει το εσωτερικό στοιχείο μικροφώνου
2. ΣΤΟΙΧΕΙΟ ΜΙΚΡΟΦΩΝΟΥ (εσωτερικό): Λαμβάνει το σήμα ήχου
3. ΕΝΔΕΙΞΗ ΙΣΧΥΟΣ/ΜΠΑΤΑΡΙΑΣ: Αναβοσβήνει μία φορά μετά την ενεργοποίηση και ανάβει σταθερά ότι η μπαταρία εξαντλείται
4. ΔΙΑΚΟΠΤΗΣ ΕΝΕΡΓΟΠΟΙΗΣΗΣ/ΑΠΕΝΕΡΓΟΠΟΙΗΣΗΣ: 3 θέσεις για ON (ΕΝΕΡΓΟΠΟΙΗΣΗ), MUTE (ΣΙΓΑΣΗ) (μεσαία θέση) και OFF (ΑΠΕΝΕΡΓΟΠΟΙΗΣΗ)
5. ΘΗΚΗ ΜΠΑΤΑΡΙΩΝ: Για 2x μπαταρίες AA
6. ΚΑΛΥΜΜΑ ΘΗΚΗΣ ΜΠΑΤΑΡΙΩΝ: Παρέχει πρόσβαση στη θήκη μπαταριών

Μικρόφωνο επιλογής καναλιού



Λειτουργία

1. Τοποθετήστε τις κεραίες με προσανατολισμό προς τα πάνω για βέλτιστη λήψη.
2. Συνδέστε το καλώδιο σύνδεσης με βύσματα 6,35 mm στην έξοδο του δέκτη και την είσοδο του μίκτη ή του ενισχυτή. Εναλλακτικά συνδέστε το δέκτη με ένα καλώδιο XLR (δεν παρέχεται) ανά κανάλι (A/B) σε έναν μίκτη ή ενισχυτή.
3. Συνδέστε το βύσμα DC του προσαρμογέα AC/DC στην είσοδο DC στην πίσω πλευρά του δέκτη. Συνδέστε το φις στην πρίζα και ενεργοποιήστε το δέκτη.
4. Ανοίξτε τη θήκη μπαταριών του μικροφώνου, τοποθετήστε 2x μπαταρίες AA σύμφωνα με την υποδεικνυόμενη πολικότητα και επιλέξτε κανάλι.
5. Αφού κλείσετε τη θήκη μπαταριών, ενεργοποιήστε το μικρόφωνο από το διακόπτη ΕΝΕΡΓΟΠΟΙΗΣΗΣ/ΑΠΕΝΕΡΓΟΠΟΙΗΣΗΣ.
6. Το σύστημα είναι έτοιμο για χρήση.

Προδιαγραφές

Ζώνη συχνοτήτων:	UHF 840–868 MHz
Προεπιλεγμένη συχνότητα:	UHF 863–865 MHz
Ισχύς μετάδοσης:	10 mW
Δυναμικό εύρος:	>90 dB
Συνολική αρμονική παραμόρφωση:	<0,5%
Απόκριση συχνότητας:	40 Hz–15 KHz, ± 3 dB
Διαμόρφωση:	FM
Στάθμη εξόδου ήχου:	0–400 mV
Τροφοδοσία ισχύος:	230–240 V AC, 17 V DC
Κατανάλωση ρεύματος:	4 W

Αναλογία S/N:	>90 dB
Μπαταρία:	4x AA 1,5 V
Διάρκεια ζωής μπαταρίας:	4–6 ώρες



Προφυλάξεις ασφαλείας:

Για να μειώσετε τον κίνδυνο ηλεκτροπληξίας, το προϊόν αυτό θα πρέπει να ανοιχθεί ΜΟΝΟ από εξουσιοδοτημένο τεχνικό όταν απαιτείται συντήρηση (σέρβις). Απουσυνδέστε το προϊόν από την πρίζα και άλλο εξοπλισμό αν παρουσιαστεί πρόβλημα. Μην εκθέτετε το προϊόν σε νερό ή υγρασία.

Συντήρηση:

Καθαρίστε μόνο με ένα στεγνό πανί.
Μη χρησιμοποιείτε διαλύτες ή λειαντικά.

Εγγύηση:

Ουδεμία εγγύηση ή ευθύνη δεν είναι αποδεκτή σε περίπτωση αλλαγής ή μετατροπής του προϊόντος ή βλάβης που προκλήθηκε λόγω εσφαλμένης χρήσης του προϊόντος.

Γενικά:

Το σχέδιο και τα χαρακτηριστικά μπορούν να αλλάξουν χωρίς καμία προειδοποίηση.
Όλα τα λογότυπα, οι επωνυμίες και οι ονομασίες προϊόντων είναι εμπορικά σήματα ή σήματα κατατεθέντα των αντίστοιχων κατόχων και δια του παρόντος αναγνωρίζονται ως τέτοια.

Προσοχή:



Το συγκεκριμένο προϊόν έχει επισημανθεί με αυτό το σύμβολο. Αυτό σημαίνει ότι οι μεταχειρισμένες ηλεκτρικές και ηλεκτρονικές συσκευές δεν πρέπει να αναμειγνύονται με τα κοινά οικιακά απορρίμματα. Υπάρχει ξεχωριστό σύστημα συλλογής για αυτά τα αντικείμενα.

Το προϊόν αυτό κατασκευάστηκε και παρέχεται σε συμμόρφωση με το σύνολο των αντίστοιχων κανονισμών και οδηγιών που ισχύουν για τα κράτη μέλη της Ευρωπαϊκής Ένωσης. Επίσης, συμμορφώνεται με το σύνολο των ισχυουσών προδιαγραφών και κανονισμών της χώρας διάθεσης.

Επίσημη τεκμηρίωση διατίθεται κατόπιν αιτήματος. Η τεκμηρίωση περιλαμβάνει, χωρίς περιορισμό, τα εξής: Δήλωση Συμμόρφωσης (και ταυτότητα προϊόντος), Δελτίο Δεδομένων Ασφάλειας Υλικού, έκθεση δοκιμής προϊόντος.

Επικοινωνήστε με το τμήμα εξυπηρέτησης πελατών μας για υποστήριξη:

από τον ιστότοπο:	http://www.nedis.com/en-us/contact/contact-form.htm
μέσω ηλεκτρονικού ταχυδρομείου:	service@nedis.com
Τηλεφωνικά:	+31 (0)73-5991055 (κατά τη διάρκεια των ωρών εργασίας)

NEDIS B.V., De Tweeling 28, 5215 MC 's-Hertogenbosch, ΟΛΛΑΝΔΙΑ

Introduktion

Trådløst mikrofonsystem med to mikrofoner og informationsdisplay. Systemet er udstyret med en særlig voice limiter kompressor, så forvrængning fra høje lyd-peaks undgås. Kan uden problemer anvende 8 systemer i samme rum, mens almindelige systemer med kun én kanal skaber interferens.

Oversigt over modtageren

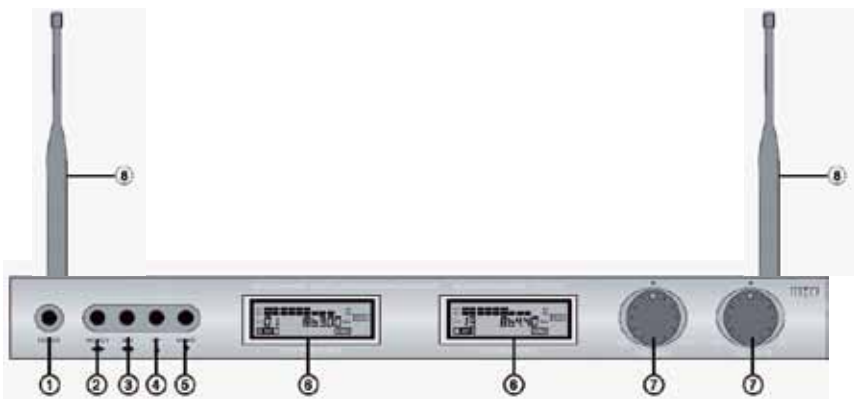

1. POWER: Tænd/sluk-knap
2. SELECT: skifter mellem modtager A og B til brug med knapperne 3, 4 eller 5
3. SET: til valg af funktion, tuning eller forudprogrammerede kanaler
4. UP: til tuning eller kanalvalg opad for forudprogrammerede kanaler
5. DOWN: til tuning eller kanalvalg nedad for forudprogrammerede kanaler
6. DISPLAY: separat display for modtager A og B
7. LYDSTYRKE: separat for modtager A og B
8. ANTENNE: separat antenne for modtager A og B

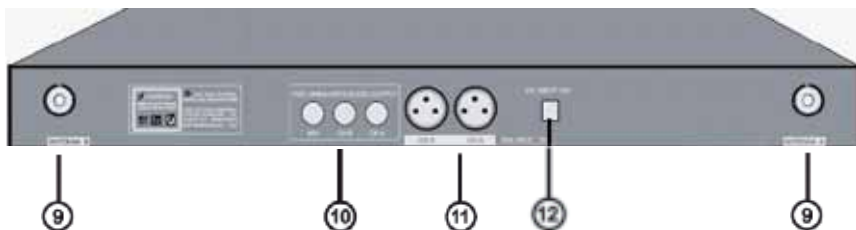

9. ANTENNESTIK: for tilslutning af antenne A og B
10. UBALANCERET AUDIOUDGANG: 6,35 mm udgang for kombineret signal (A+B) eller separate signaler fra modtager A og B
11. BALANCERET AUDIOUDGANG: separate XLR-udgange for kanal A & B

Oversigt over modtagerens LCD display

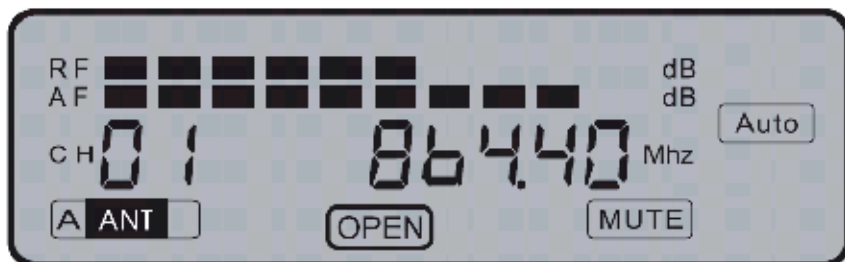

- **RF:** Viser styrken i signalet, der modtages fra mikrofonen
- **AF:** Viser mikrofonens audio signalniveau
- **CH01:** Den valgte forudprogrammerede kanal
- **A ANT:** Den antenne, der modtager signalet fra mikrofonen (A for modtager A og B for modtager B)
- **864.40:** Frekvensen for den valgte forudprogrammerede kanal
- **OPEN:** Viser hvilken modtager (display), der er valgt til betjening med funktionsknapperne 2-5
- **AUTO:** Viser, at mikrofonen er slukket. Vises også på displayet, når der ingen forbindelse er til mikrofonen på den frekvens, der vises på displayet
- **MUTE** Der er intet audio-output fra modtageren til mixer eller forstærker, da (**LYDLØS**): mikrofonen er slukket, eller der ingen modtagelse er

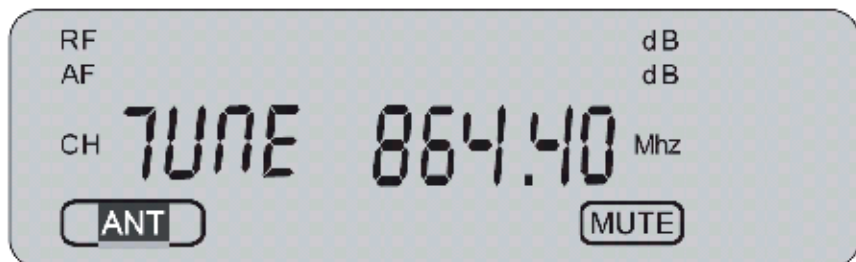

- **TUNE:** Tryk på knappen SELECT (2) for at skifte mellem manuel tuning eller forudprogrammerede kanaler. Med manuel tuning er det muligt at indstille frekvensen i trin à 0,05 MHz. Området er 840,00 MHz til 868,00 MHz. Denne funktion gør det muligt at anvende andre trådløse mikrofoner, der bruger frekvensbåndet fra 840,00 MHz til 868,00 MHz. Bemærk: de medfølgende mikrofoner er forudprogrammerede fra 863,00 MHz til 865,00 MHz

VIGTIG OPLYSNING: Det er brugers ansvar at sikre, at brugen af frekvenserne overholder de lokale retningslinjer og ikke skaber interferens hos andre brugere.

Oversigt over mikrofonen

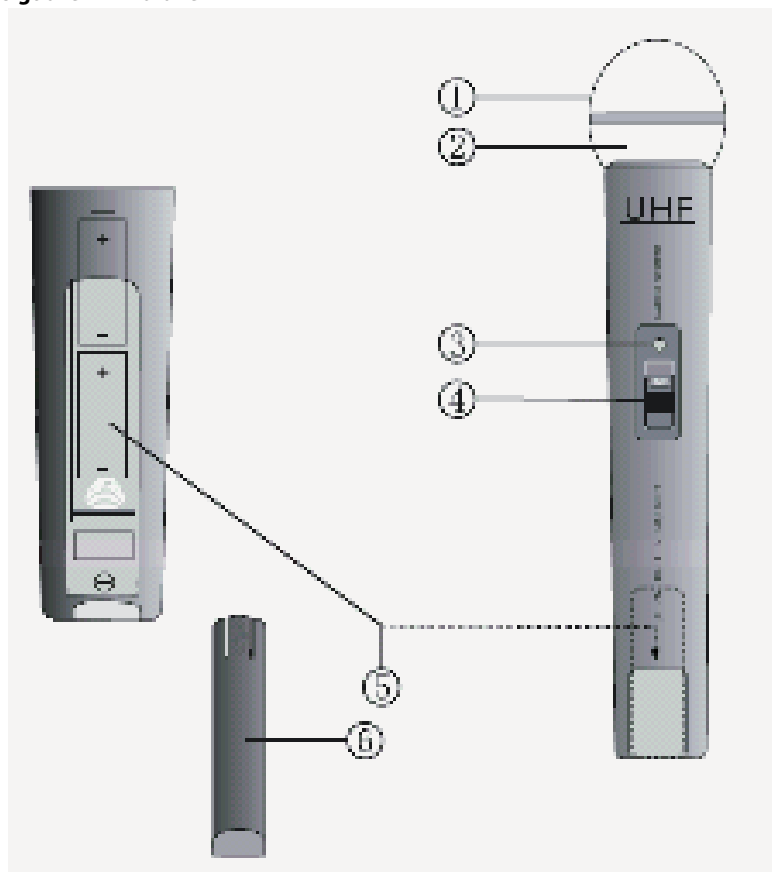

1. GITTER: Dækker og beskytter det indre mikrofonelement
2. MIKROFONELEMENT (inden i): Opfanger audiosignalet
3. POWER-/BATTERI-INDIKATOR: Blinker én gang, når der tændes, og lyser konstant, når batteriet er ved at løbe tør for strøm
4. TÆND-/SLUK-KONTAKT: 3 Positioner for ON (TÆNDT), MUTE (LYDLØS) (midterposition) eller OFF (SLUKKET)
5. BATTERIKAMMER: 2 stk. AA-batterier
6. BATTERIDÆKSEL: Giver adgang til batterikammeret

Kanalvalg for mikrofon



Betjening

1. Lad antennerne stå ret op i luften for optimal modtagelse.
2. Forbind tilslutningskablet med 6,35 mm stik til udgangen på modtageren og indgangen på mixer eller forstærker. Eller forbind modtageren ved hjælp af et XLR-kabel (tilkøb) for hver kanal (A/B) til mixer eller forstærker.
3. Forbind AC/DC-adapterens DC-stik til DC-indgangen på bagsiden af modtageren. Sæt stikket til netledningen i en stikkontakt og tænd modtageren.
4. Åben mikrofonens batterirum, læg 2 AA-batterier i den i overensstemmelse med markeringerne for polaritet og vælg en kanal.
5. Når du har lukket batterirummet igen, kan du tænde mikrofonen på knappen TÆND/SLUK.
6. Systemet er klar til brug.

Specifikationer

Frekvensbånd:	UHF 840-868 MHz
Forudprogrammeret frekvens:	UHF 863-865 MHz
Sendeeffekt:	10 mW
Dynamisk område:	>90 dB
Total harmonisk forvrængning:	<0,5%
Frekvensgang:	40 Hz–15 KHz, ± 3 dB
Modulation:	FM
Audio udgangsniveau:	0-400 mV
Strømforsyning:	230–240 V AC, 17 V DC
Strømforbrug:	4 W
S/N-omfang:	>90 dB
Batteri:	4x AA 1,5 V
Batteriliv:	4-6 timer

**Sikkerhedsforholdsregler:**

For at nedsætte risikoen for elektrisk stød, må dette produkt, f.eks. når der kræves service, KUN åbnes af en autoriseret tekniker.

Frakobl produktet stikkontakten og andet udstyr, hvis der opstår et problem.

Udsæt ikke produktet for vand eller fugt.

Vedligeholdelse:

Rengør kun med en tør klud.

Brug ikke opløsningsmidler eller slibende rengøringsmidler.

Garanti:

Ingen garanti og ikke noget ansvar kan påtages for ændringer af produktet eller for skade på grund af forkert brug af dette produkt.

Generelt:

Design og specifikationer kan ændres uden varsel.

Alle bomærker og produktnavne er varemærker eller registrerede varemærker tilhørende deres respektive ejere og anses herved som sådan.

Bemærk:

Dette produkt er mærket med dette symbol. Det betyder, at brugt elektrisk og elektronisk udstyr ikke må bortskaffes sammen med almindeligt husholdningsaffald. Der findes særlige indsamlingssystemer for disse produkter.

Dette produkt er fremstillet og leveres i overensstemmelse med alle relevante forordninger og direktiver, der er gældende for alle EUs medlemsstater. Produktet overholder ligeledes alle gældende specifikationer og forskrifter i de lande, hvor produktet sælges. Formel dokumentation kan fremlægges på forlangende. Dette omfatter, men er ikke begrænset til: Overensstemmelseserklæring (og produkt-ID), Sikkerhedsdatablad, testrapport for produktet.

Kontakt venligst vores kundeservice for support:

via hjemmeside: <http://www.nedis.dk/da-dk/kontakt/kontaktformular.htm>

via e-mail: service@nedis.com

via telefon: +31 (0)73-5991055 (i kontortiden)

NEDIS B.V., De Tweeling 28, 5215 MC 's-Hertogenbosch, NEDERLANDENE

Innledning

Trådløst mikrofonsystem med 2 mikrofoner og en informasjonsskjerm. Systemet er utstyrt med en spesiell talebegrenserkompressor for å unngå forvrengning forårsaket av høye lydtopper. Bruk 8 systemer i ett rom uten problemer, mens vanlige systemer med bare 1 kanal forårsaker interferens.

Beskrivelse av mottaker

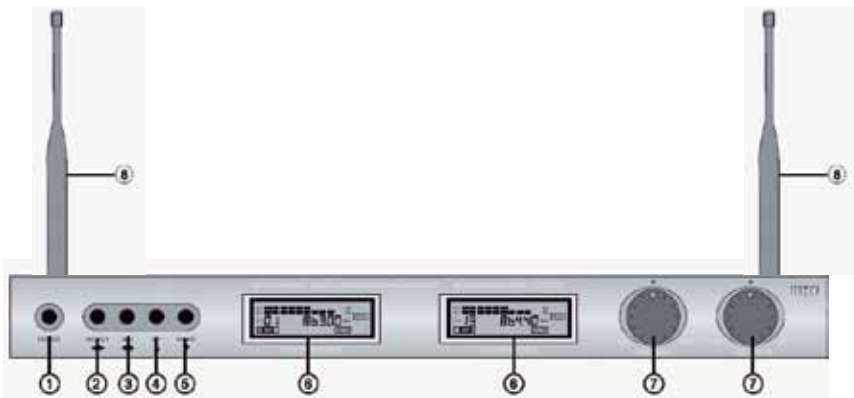

1. POWER: På-/Av-knapp
2. SELECT: Bytt mellom mottaker A og B for bruk av knappene 3, 4 eller 5
3. SET: Knappen for funksjonssett, justering eller forhåndsprogrammerte kanaler
4. UP: Knappen for justering eller kanalvalg oppover av forhåndsprogrammerte kanaler
5. DOWN: Knappen for justering eller kanalvalg nedover av forhåndsprogrammerte kanaler
6. SKJERM: Separat for mottaker A og B
7. VOLUMKONTROLL: Separat for mottaker A og B
8. ANTENNE: Separat antenne for mottaker A og B

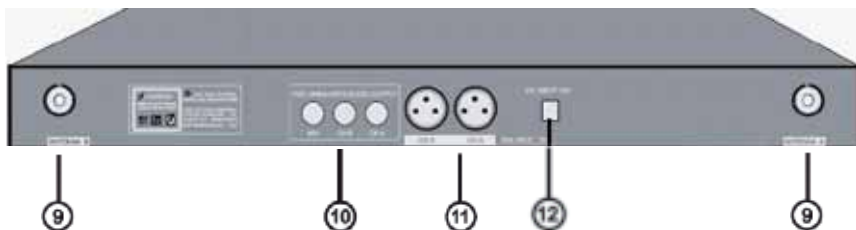

9. ANTENNETILKOBLING: For tilkobling av antenne A og B
10. UBALANSERT LYDUTGANG: 6,35 mm utgang for blandingssignal (A + B), eller separat signal fra mottaker A og B
11. BALANSERT LYDUTGANG: Separate XLR-utganger for kanal A & B

Beskrivelse av LCD-skjerm mottaker

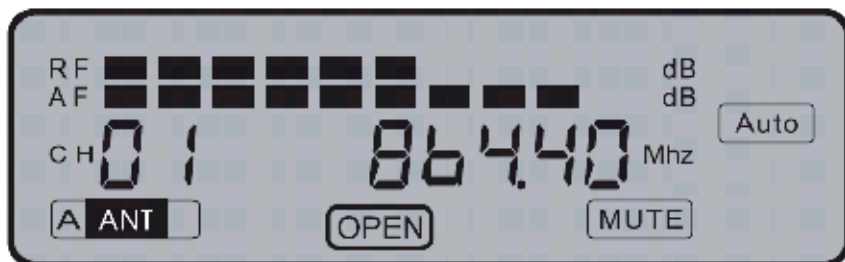

- **RF:** Viser styrken på det mottatte mikrofonsignalet
- **AF:** Viser mikrofonens audiosignalnivå
- **CH01:** Valgt forhåndsprogrammert kanal
- **A ANT:** Antennen som mottar signalet fra mikrofonen (A for mottaker A, og B for mottaker B)
- **864.40:** Frekvensen til den valgte forhåndsprogrammerte kanalen
- **OPEN (ÅPNEN):** Viser hvilken mottaker (skjerm) er valgt for bruk av funksjonsknapper 2-5
- **AUTO:** Viser at mikrofonen er slått av. Viser også når det ikke finnes noen tilkobling med mikrofonen på den viste frekvensen på skjermen
- **MUTE (LYDLØS):** Det finnes ingen lyduttgang fra mottakeren til lydmikseren eller forsterkeren, fordi mikrofonen er slått av eller det ikke finnes signalmottak

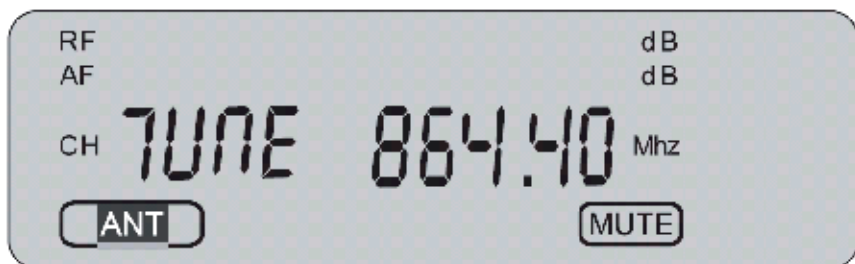

- **TUNE (JUSTER):** Trykk på valgknappen SELECT (2) for å bytte mellom manuell innstilling eller forhåndsprogrammerte kanaler. Med manuell innstilling er det mulig å velge frekvensen i trinn på 0,05 MHz. Rekkevidden er 840,00 MHz til 868,00 MHz. Denne funksjonen tilbyr bruk av andre trådløse mikrofoner som opererer i frekvensbåndet fra 840,00 MHz til 868,00 MHz. Merk: De medfølgende mikrofonene forhåndsprogrammeres fra 863,00 MHz til 865,00 MHz

VIKTIG MELDING: Det er brukerens ansvar å sikre at bruk av frekvensene oppfyller lokale forskrifter og ikke forårsaker interferens hos andre brukere.

Beskrivelse av mikrofon

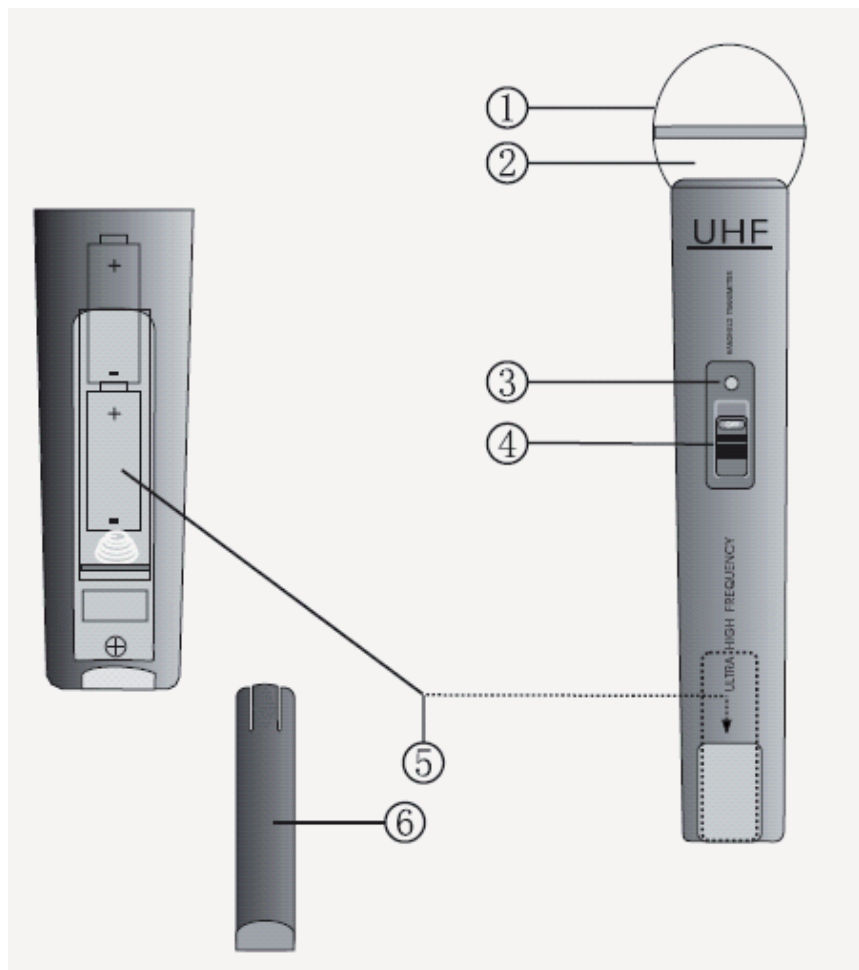

1. BESKYTTELSESSKJERM: Dekker og beskytter det innvendige mikrofonelementet
2. MIKROFONELEMENT (inne): Fanger opp lydsignalet
3. STRØM-/BATTERIINDIKATOR: Blinker én gang når strømmen er på og lyser kontinuerlig når batteriet går tomt for strøm
4. PÅ-/AV-BRYTER: 3 stillinger for ON (PÅ), MUTE (DEMP) (midtposisjon) eller OFF (AV)
5. BATTERIROM: For 2x AA-batterier
6. BATTERIDEKSEL: Gir tilgang til batterirommet

Mikrofonens kanalvalg



Drift

1. Sett antennene rett opp for optimalt mottak.
2. Koble tilkoblingskabelen sammen med 6,35 mm plugger til utgangen av mottakeren og lydmikseren eller forsterkeren. Eller koble mottakeren sammen med XLR-kabelen (ikke inkludert) per kanal (A/B) til lydmikseren eller forsterkeren.
3. Koble DC-kontakten hos AC/DC-adapteren til DC-inngangen på den bakre siden av mottakeren. Koble strømkontakten til en stikkontakt og slå på mottakeren.
4. Åpne batterirommet til mikrofonen og plasser 2x AA-batterier i samsvar med den angitte polaritetsanvisningen, og velg en kanal.
5. Slå på mikrofonen (etter at batterirommet lukkes) med PÅ-/AV-bryteren.
6. Systemet er klart til bruk.

Spesifikasjoner

Frekvensbånd:	UHF 840–868 MHz
Forhåndsprogrammert frekvens:	UHF 863–865 MHz
Sendeeffekt:	10 mW
Dynamisk rekkevidde:	>90 dB
Total harmonisk forvrengning:	<0,5%
Frekvensrespons:	40 Hz–15 KHz, ±3 dB
Modulering:	FM
Lydutgangsnivå:	0–400 mV
Strømforsyning:	230–240 V AC, 17 V DC
Strømforbruk:	4 W
S/N-forhold:	>90 dB
Batteri:	4x AA 1,5 V
Batterilevetid:	4–6 timer



Sikkerhetsforhåndsregler:

For å redusere faren for strømstøt, skal dette produktet BARE åpnes av en autorisert tekniker når vedlikehold er nødvendig.

Koble produktet fra strømmen og annet utstyr dersom et problem oppstår.

Ikke utsett produktet for vann eller fuktighet.

Vedlikehold:

Rens bare med en tørr klut.

Ikke bruk rensedmidler eller skuremidler.

Garanti:

Ingen garanti eller erstatningsansvar aksepteres ved endringer og modifikasjoner av produktet eller skade forårsaket av uriktig bruk av dette produktet.

Generelt:

Utforming og spesifikasjoner kan endres uten forhåndsvarsel.

Alle logoer, merker og produktnavn er varemerker eller registrerte varemerker til de respektive eierne, og skal behandles som dette.

OBS:



Dette produktet er markert med dette symbolet. Det betyr at brukte elektriske og elektroniske produkter ikke må blandes med vanlig husholdningsavfall. Det finnes egne innsamlingssystemer for slike produkter.

Dette produktet har blitt produsert og levert i henhold til alle relevante bestemmelser og direktiver, gyldig for alle medlemsstater i EU. Det overholder også alle gjeldende spesifikasjoner og bestemmelser i landet det selges i.

Formell dokumentasjon er tilgjengelig på forespørsel. Dette inkluderer, men begrenser seg ikke til: Samsvarserklæring (og produktidentitet) dataark for materialsikkerhet produkttestrapport.

Vennligst kontakt kundeservice for hjelp:

via nettstedet: <http://www.nedis.com/en-us/contact/contact-form.htm>

via e-post: service@nedis.com

via telefon: +31 (0)73-5991055 (i kontortiden)

NEDIS B.V., De Tweeling 28, 5215 MC 's-Hertogenbosch, THE NETHERLANDS

Wprowadzenie

System mikrofonów bezprzewodowych z dwoma mikrofonami i wyświetlaczem informacji. System jest wyposażony w specjalny kompresor ograniczenia głośności, pozwalający uniknąć zniekształceń powodowanych przez wysokie dźwięki szczytowe. Bezproblemowe korzystanie z 8 systemów w jednym pomieszczeniu, gdzie zwykłe systemy z tylko 1 kanałem powodują zakłócenia.

Opis odbiornika

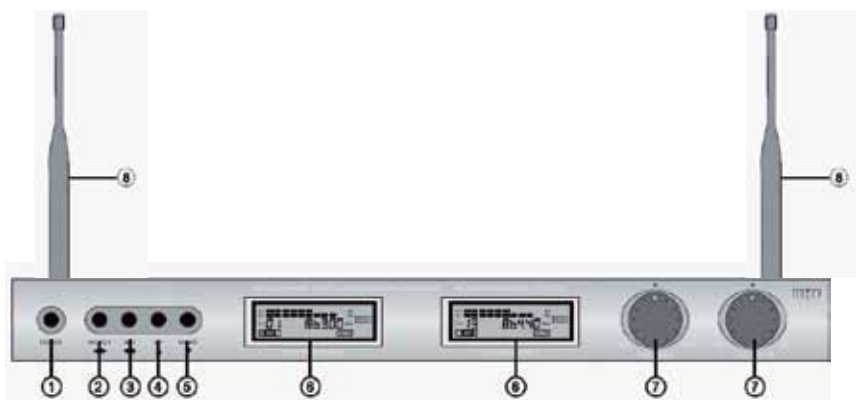

1. POWER: Przycisk włączenia/wyłączenia
2. SELECT: przełączanie między odbiornikiem A i B do użycia przycisków 3, 4 lub 5
3. SET: przycisk ustawień funkcji, strojenia i kanałów zaprogramowanych
4. UP: przycisk strojenia w górę lub wyboru zaprogramowanego kanału w górę
5. DOWN: przycisk strojenia w dół lub wyboru zaprogramowanego kanału w dół
6. WYŚWIETLACZ: oddzielny dla odbiornika A i B
7. REGULATOR GŁOŚNOŚCI: oddzielny dla odbiornika A i B
8. ANTENA: oddzielna antena dla odbiornika A i B

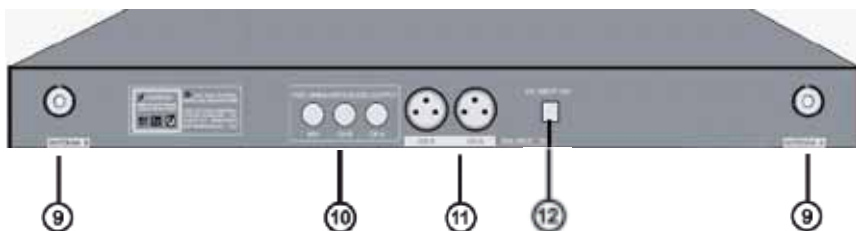

9. ZŁĄCZE ANTENY: do podłączenia anteny A i B
10. NIEWYRÓWNANE WYJŚCIE AUDIO: wyjście 6,35 mm do sygnału mieszanego (A+B) lub oddzielnego sygnału odbiornika A i B
11. WYRÓWNANE WYJŚCIE AUDIO: oddzielne wyjścia XLR dla kanału A i B

Opis wyświetlacza LCD odbiornika

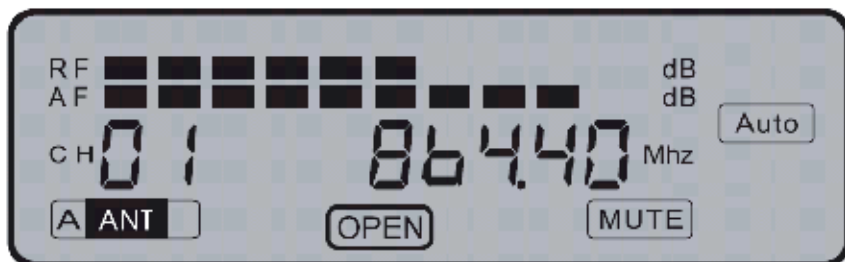

- **RF:** Pokazuje siłę odbieranego sygnału mikrofonu
- **AF:** Pokazuje poziom sygnału audio mikrofonu
- **CH01:** Wybrany kanał zaprogramowany
- **A ANT:** Antena odbierająca sygnał mikrofonu (A dla odbiornika A i B dla odbiornika B)
- **864.40:** Częstotliwość wybranego zaprogramowanego kanału
- **OPEN (OTWARTY):** Pokazuje, czy odbiornik (wyświetlacz) jest wybrany do użycia przycisków funkcyjnych 2-5
- **AUTO:** Pokazuje, że mikrofon jest wyłączony. Pojawia się również wtedy, kiedy nie ma połączenia z mikrofonem na częstotliwości wyświetlanej na wyświetlaczu
- **MUTE (WYCISZENIE):** Nie ma wyjścia audio z odbiornika do miksera lub wzmacniacza, ponieważ mikrofon jest wyłączony lub nie ma odbioru

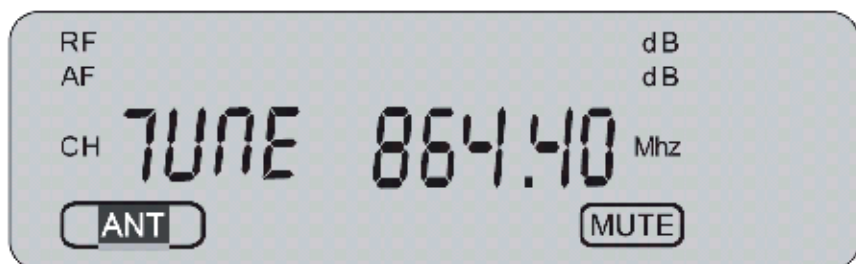

- **TUNE (STROJENIE):** Naciśnięcie przycisku SELECT (2), aby przełączać między strojeniem ręcznym lub kanałami zaprogramowanymi. Za pomocą strojenia ręcznego można wybierać częstotliwość w krokach co 0,05 MHz. Zakres wynosi od 840,00 MHz do 868,00 MHz. Ta funkcja umożliwi stosowanie mikrofonów bezprzewodowych działających w paśmie częstotliwości od 840,00 MHz do 868,00 MHz. Uwaga: dostarczane mikrofony są zaprogramowane od 863,00 MHz do 865,00 MHz

WAŻNA INFORMACJA: Użytkownik odpowiada za zapewnienie, że wykorzystywana częstotliwość jest zgodna z lokalnymi przepisami i nie powoduje zakłóceń z innymi użytkownikami.

Opis mikrofonu

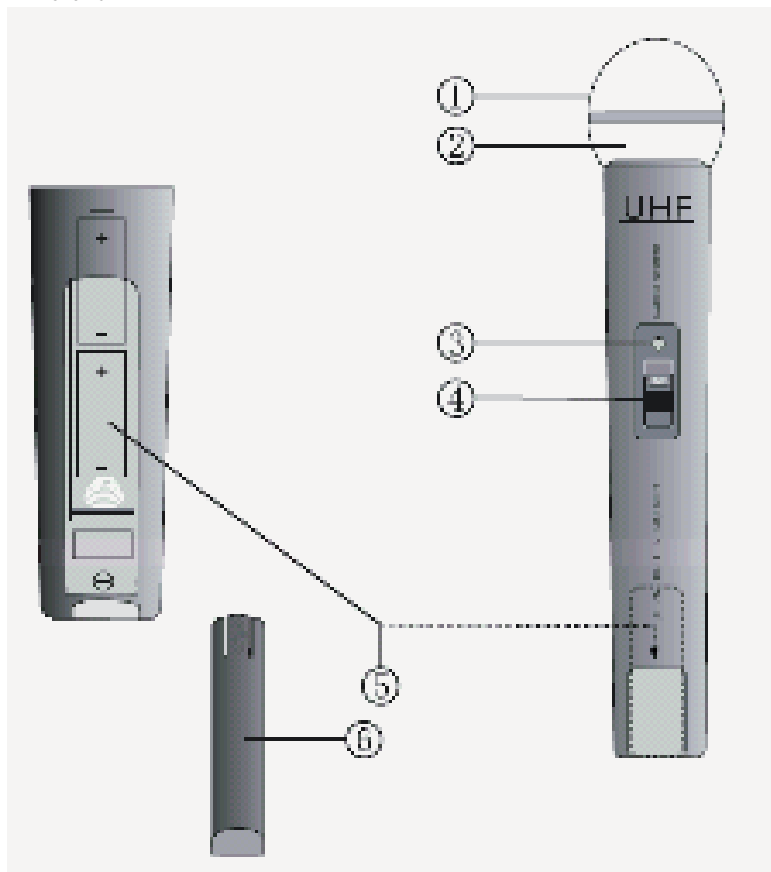

1. SIATKA: Zakrywa i chroni wewnętrzny element mikrofonu
2. ELEMENT MIKROFONU (wewnątrz): Wzmacnia sygnał audio
3. WSKAŹNIK ZASILANIA/BATERII: Miga jeden raz, kiedy zasilanie jest włączone i świeci ciągle, kiedy bateria się rozładowuje
4. PRZEŁĄCZNIK WŁ/WYŁ: 3 pozycje ON (WŁ), MUTE (WYCISZENIE) (pozycja środkowa) lub OFF (WYŁ)
5. KOMORA BATERII: Dla 2 baterii AA
6. POKRYWA BATERII: Zapewnia dostęp do komory baterii

Wybór kanałów w mikrofonie



Obsługa

1. Ustawić anteny pionowo, aby uzyskać optymalny odbiór.
2. Podłączyć kabel przyłączeniowy z wtyczką 6,35 mm do wyjścia odbiornika i wejścia miksera lub wzmacniacza. Lub podłączyć odbiornik kablem XLR (nie jest dołączony) przez kanał (A/B) do miksera lub wzmacniacza.
3. Podłączyć wtyczkę DC przejściówki AC/DC do wejścia DC z tyłu odbiornika. Podłączyć wtyczkę zasilania do gniazdka ściennego i włączyć odbiornik.
4. Otworzyć komorę baterii mikrofonu i włożyć 2 baterie AA zgodnie ze wskazanymi oznaczeniami biegunowości oraz wybrać kanał.
5. Po zamknięciu komory baterii włączyć mikrofon włącznikiem/wyłącznikiem.
6. System jest gotowy do użycia.

Specyfikacje

Pasma częstotliwości:	UHF 840–868 MHz
Częstotliwość zaprogramowana:	UHF 863–865 MHz
Moc przekazywania:	10 mW
Zakres dynamiczny:	>90 dB
Współczynnik zawartości harmonicznych:	<0,5%
Pasma przenoszenia:	40 Hz–15 KHz, ± 3 dB
Modulacja:	FM
Poziom wyjścia audio:	0–400 mV
Zasilanie:	230–240 V AC, 17 V DC
Pobór mocy:	4 W
Stosunek sygnał/szum:	>90 dB
Bateria:	4x AA 1,5 V
Czas życia baterii:	4–6 godzin



Wskazówki dotyczące bezpieczeństwa:

Aby zmniejszyć ryzyko porażenia prądem elektrycznym, produkt ten mogą otwierać WYŁĄCZNIE upoważnieni technicy, gdy konieczne jest przeprowadzenie prac serwisowych. W przypadku napotkania problemu należy odłączyć produkt od zasilania oraz od innych urządzeń. Nie wystawiać produktu na działanie wody i wilgoci.

Konserwacja:

Czyścić wyłącznie suchą szmatką.
Nie stosować płynów do czyszczenia ani środków ściernych.

Gwarancja:

Producent nie udziela żadnych gwarancji ani nie ponosi odpowiedzialności za żadne zmiany i modyfikacje produktu ani za uszkodzenia spowodowane nieprawidłowym użyciem niniejszego produktu.

Informacje ogólne:

Wszystkie projekty i specyfikacje mogą zostać zmienione bez uprzedniego powiadomienia. Wszystkie loga oraz nazwy marek i produktów są znakami towarowymi lub zastrzeżonymi znakami towarowymi ich właścicieli i niniejszym są za takie uznawane.

Uwaga:



Produkt ten jest oznaczony następującym symbolem. Oznacza to, że zużytego sprzętu elektrycznego i elektronicznego nie można mieszać z innymi odpadami domowymi. Istnieje oddzielny system zbierania takich produktów.

Produkt ten został wyprodukowany i dostarczony zgodnie z przepisami i dyrektywami obowiązującymi we wszystkich państwach członkowskich Unii Europejskiej. Produkt jest również zgodny ze wszystkimi obowiązującymi specyfikacjami i przepisami krajów, w których jest sprzedawany.

Oficjalna dokumentacja dostępna jest na żądanie. Dokumentacja ta obejmuje, ale nie ogranicza się do: Deklaracji zgodności (i tożsamości produktu), Karty charakterystyki substancji niebezpiecznej oraz raportu z testów produktu.

Prosimy o kontakt z naszym działem obsługi klienta w celu uzyskania pomocy:

- na stronie internetowej: <http://www.nedis.com/en-us/contact/contact-form.htm>
- wysyłając wiadomość e-mail: service@nedis.com
- telefonicznie: +31 (0)73-5991055 (w godzinach pracy biura)

NEDIS B.V., De Tweeling 28, 5215 MC 's-Hertogenbosch, HOLANDIA

Введение

Беспроводная микрофонная система с двумя микрофонами и информационным дисплеем. Система оборудована специальным ограничителем/компрессором для голоса, позволяющим убрать искажение сигнала. В одном помещении можно без проблем использовать 8 систем, тогда как обычные системы с 1 каналом мешают работе друг друга.

Описание приемника

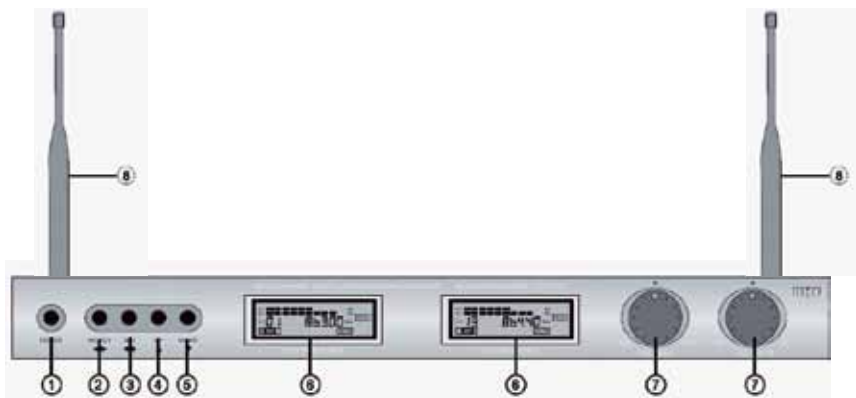

1. POWER: Кнопка вкл./выкл.
2. SELECT: переключение между приемниками А и В для работы с кнопками 3, 4 или 5
3. SET: кнопка установки функций, настройки или выбора заранее заданных каналов
4. UP: кнопка настройки или переключения заданных каналов вверх
5. DOWN: кнопка настройки или переключения заданных каналов вниз
6. ДИСПЛЕИ: отдельный дисплей для каждого из приемников А и В
7. РЕГУЛЯТОРЫ ГРОМКОСТИ: отдельный регулятор для каждого из приемников А и В
8. АНТЕННЫ: отдельная антенна для каждого из приемников А и В

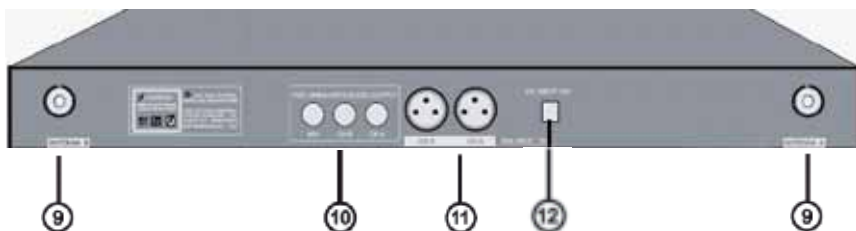

9. РАЗЪЕМЫ ДЛЯ АНТЕНН: для подключения антенн А и В
10. НЕСИММЕТРИЧНЫЙ АУДИОВЫХОД: Разъемы 6,35 мм для общего сигнала (А+В) или отдельных сигналов от приемников А и В
11. СИММЕТРИЧНЫЙ АУДИОВЫХОД: отдельные разъемы XLR для каналов А и В

Описание ЖК-экрана приемника

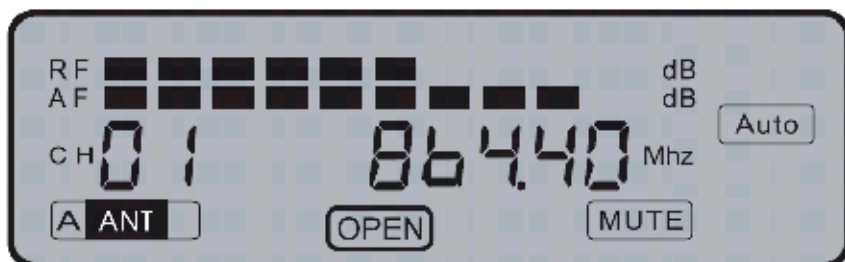

- **RF:** Показывает силу принимаемого сигнала от микрофона
- **AF:** Показывает уровень аудиосигнала микрофона
- **CH01:** Выбранный канал
- **A ANT:** Антенна, которая принимает сигнал от микрофона (A для приемника A и B для приемника B)
- **864.40:** Частота выбранного канала
- **OPEN (АКТИВЕН):** Светится, если дисплей (приемник) активен, и его можно настраивать с помощью кнопок 2–5
- **AUTO (АВТО):** Появляется, когда микрофон выключен. Данный значок также светится, когда на отображаемой частоте нет подключения к микрофону
- **MUTE (ЗВУК ВЫКЛ.):** Сигнал от приемника не подается на пульт или усилитель, так как микрофон выключен, или нет приема

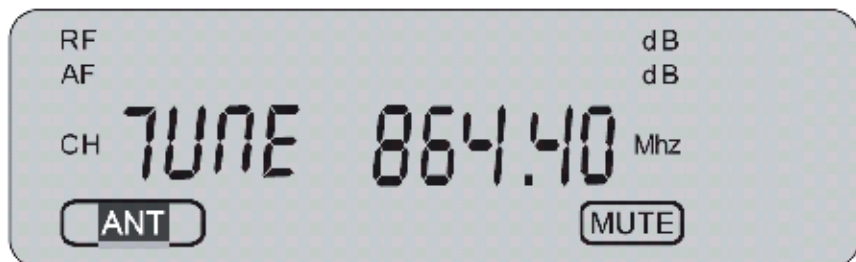

- **TUNE (НАСТРОЙКА):** Нажмите кнопку SELECT (2), чтобы включить ручную настройку или заранее заданные каналы. Вручную частоту канала можно настраивать с точностью до 0,05 МГц. Диапазон частот — от 840,00 МГц до 868,00 МГц. Данная функция позволяет использовать другие беспроводные микрофоны, работающие в диапазоне частот от 840,00 МГц до 868,00 МГц. Обратите внимание: микрофоны, входящие в комплект поставки, заранее настроены на диапазон частот 863,00 МГц — 865,00 МГц

ВАЖНО: Пользователь несет ответственность за соответствие использования радиочастот требованиям местного законодательства и за создание помех другим пользователям.

Описание микрофона

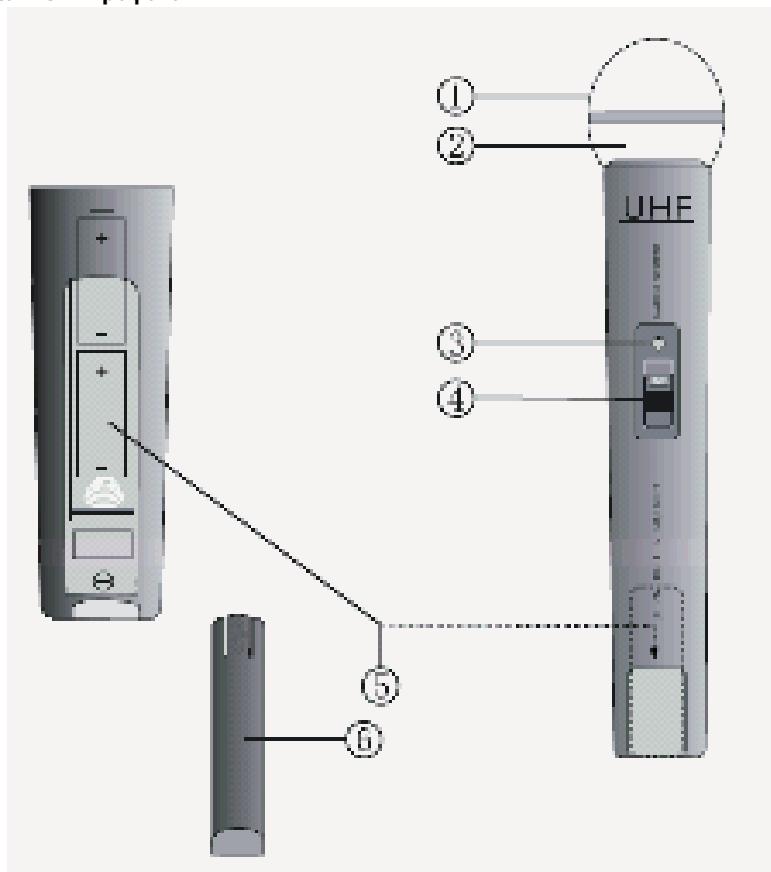

1. СЕТКА: Защищает внутреннюю часть микрофона
2. МЕМБРАНА МИКРОФОНА (внутри): Принимает звуковой сигнал
3. ИНДИКАТОР ПИТАНИЯ/БАТАРЕЕК: Мигает один раз, когда устройство включено и горит постоянно, когда батарейки садятся
4. ПЕРЕКЛЮЧАТЕЛЬ ВКЛ/ВЫКЛ: 3 положения: ON (ВКЛ.), MUTE (БЕЗ ЗВУКА) (среднее положение) и OFF (ВЫКЛ.)
5. БАТАРЕЙНЫЙ ОТСЕК: 2 батарейки типа AA
6. КРЫШКА БАТАРЕЙНОГО ОТСЕКА: Закрывает батарейный отсек

Выбор канала на микрофоне



Эксплуатация

1. Для оптимального приема поднимите антенны прямо вверх.
2. Подключите провод с коннекторами 6,35 мм к разъему на приемнике и ко входу на пульте или усилителе. Кроме того, приемник можно подключить к пульту или усилителю через провод XLR (в комплект не входит) по отдельным каналам (A/B).
3. Подключите провод блока питания к силовому разъему пост. тока на задней стороне приемника. Вставьте вилку в розетку и включите приемник.
4. Откройте батарейный отсек на микрофоне и установите 2 батарейки типа АА, соблюдая полярность, и выберите канал.
5. Закройте батарейный отсек и включите микрофон с помощью ВЫКЛЮЧАТЕЛЯ.
6. Система готова к работе.

Технические характеристики

Диапазон частот:	УВЧ 840–868 МГц
Заданная частота:	УВЧ 863–865 МГц
Мощность передатчика:	10 мВ
Динамический диапазон:	>90 дБ
Полный коэффициент гармонических искажений:	<0,5%
Частотная характеристика:	40 Гц–15 кГц, ±3 дБ
Модуляция:	FM
Уровень вывода аудио:	0–400 мВ
Источник питания:	230–240 В, перем. ток; 17 В, пост. ток
Потребляемая мощность:	4 ГБ
Отношение сигнал/шум:	>90 дБ
Батарейки:	4х типа АА, 1,5 В
Время работы батареи:	4–6 часов



Меры безопасности:

Для снижения риска поражения электрическим током вскрытие устройства для его обслуживания и ремонта могут выполнять ТОЛЬКО уполномоченные технические специалисты.

При возникновении неполадок отключите устройство от сети и другого оборудования. Не допускайте воздействия воды или влаги.

Техническое обслуживание:

Протирайте устройство только сухой тканью.

Не пытайтесь чистить его растворителями или абразивными веществами.

Условия гарантии:

В случае внесения изменений в конструкцию или модификации устройства, а равно в случае повреждения устройства вследствие его неправильного использования гарантийные обязательства производителя теряют свою силу.

Общие положения:

Дизайн и технические характеристики могут быть изменены без предварительного уведомления.

Все логотипы, торговые марки и названия продуктов являются торговыми марками или зарегистрированными торговыми марками соответствующих владельцев и следовательно признаются таковыми.

Внимание:



Данный продукт отмечен этим символом. Это означает, что такие электрические или электронные изделия не должны выбрасываться вместе с бытовыми отходами. Для таких продуктов существует отдельная система утилизации.

Данное изделие было изготовлено и поставлено в соответствии со всеми применимыми положениями и директивами, действующими для всех стран-членов Европейского Союза. Оно также соответствует всем нормам и правилам, действующим в стране продажи.

Официальная документация предоставляется по запросу. Помимо прочего эта документация включает в себя следующее: Декларация соответствия (и идентификация изделий), паспорт безопасности, отчет по проверке продукта.

Для получения помощи обратитесь в нашу службу поддержки клиентов:

через веб-сайт: <http://www.nedis.com/en-us/contact/contact-form.htm>

по эл. почте: service@nedis.com

по телефону: +31 (0)73-5991055 (в рабочие часы)

NEDIS B.V., De Tweeling 28, 5215 MC's-Hertogenbosch, THE NETHERLANDS (НИДЕРЛАНДЫ)

Giriş

İki mikrofon ve bir bilgi ekranına sahip kablosuz mikrofon sistemi. Sistem, yüksek ses uç noktalarının sebep olduğu ses bozulmalarından kaçınmak için özel bir ses sınırlayıcı kompresör ile donatılmıştır. Tek bir kanala sahip sıradan sistemler bile karışma yaparken aynı odanın içinde 8 sistemi problemsiz bir şekilde kullanın.

Alıcının bölümleri

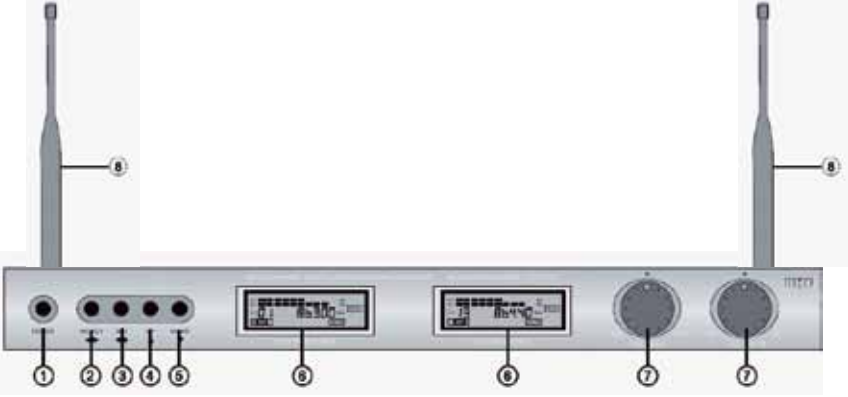

1. POWER: AÇ/KAPAT düğmesi
2. SELECT: 3, 4 veya 5. düğmelerin kullanımı için alıcı A ve B arasında geçiş yapın
3. SET: fonksiyon ayarı, frekans ayarı veya önceden programlı kanallar için düğme
4. UP: önceden programlı kanalların yukarı yönlü frekans ayarı veya yukarı yönlü kanal seçimi için düğme
5. DOWN: önceden programlı kanalların aşağı yönlü frekans ayarı veya aşağı yönlü kanal seçimi için düğme
6. EKTRAN: alıcı A ve B için ayrı
7. SES KONTROL: alıcı A ve B için ayrı
8. ANTEN: alıcı A ve B için ayrı anten

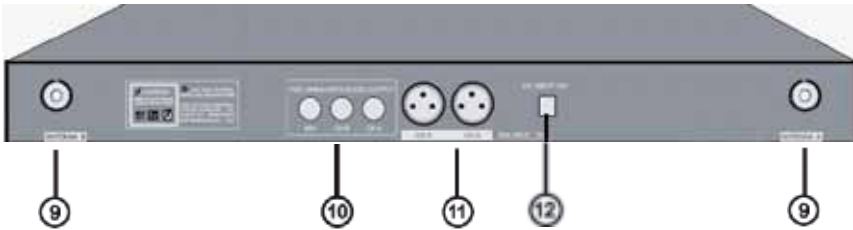

9. ANTEN KONNEKTÖRÜ: anten A ve B'nin bağlanması için
10. DENGESİZ SES ÇIKIŞI: karışık sinyal (A+B) veya alıcı A ve B'nin ayrı sinyali için 6,35 mm çıkış
11. DENGELİ SES ÇIKIŞI: kanal A ve B için ayrı XLR çıkışları

Tanım LCD ekran alıcı

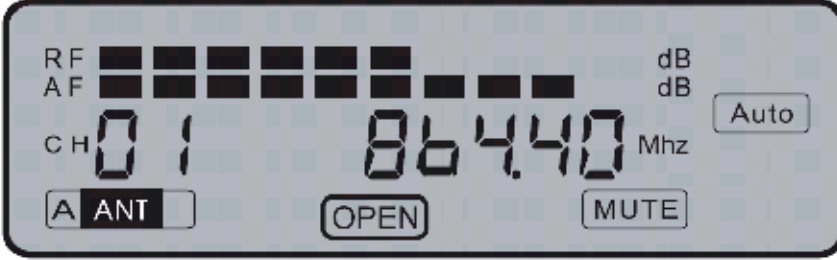

- **RF:** Alınan mikrofon sinyalinin gücünü gösterir
- **AF:** Mikrofonun ses sinyal seviyesini gösterir
- **CH01:** Seçilen önceden ayarlı kanal
- **A ANT:** Mikrofonun sinyalini alan anten (alıcı A için A ve alıcı B için B)
- **864,40** Seçilen önceden ayarlı kanal frekansı
- **OPEN (ACIN):** Fonksiyon düğmeleri 2-5'in kullanımı için hangi alıcının (ekran) seçildiğini gösterir
- **AUTO (OTOMATİK):** Mikrofonun kapatıldığını gösterir. Ayrıca ekranda gösterilen frekanstaki mikrofonla bağlantı olmadığı zamanda görünür
- **MUTE (SESSİZ):** Alıcıdan miksera veya amplifikatöre ses çıkışı yok çünkü mikrofon kapatılmış veya sinyal alınamıyor

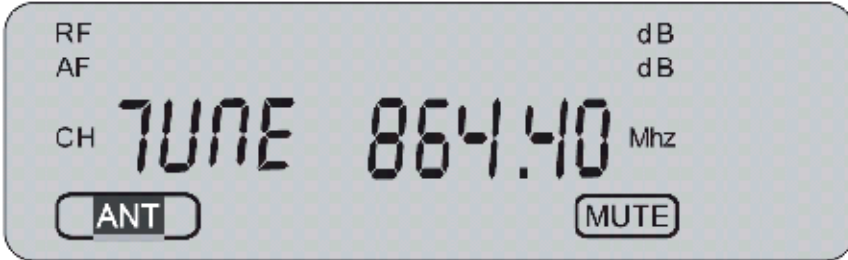

- **TUNE (FREKANS AYAR):** Manüel frekans ayarı veya önceden programlı kanallar arasında geçiş yapmak için SELECT düğmesine (2) basın. Manüel ayarda frekansı, MHz'lik adımlarla seçmek mümkündür. Aralık 840,00 MHz'den 868,00 MHz'ye kadardır. Bu özellik 840,000 MHz'den 868,00 MHz'ye kadar olan frekans bandındaki diğer kablosuz mikrofonların kullanılmasını sunar. Not: Size sağlanan mikrofonlar 863,00 MHz'den 865,00 MHz'ye kadar önceden programlanmıştır

ÖNEMLİ NOT: Frekansların kullanımının yerel kanunlara uygun olduğundan emin olmak ve diğer kullanıcılarla parazite neden olmadığından emin olmak kullanıcının sorumluluğudur.

Açıklama mikروفon

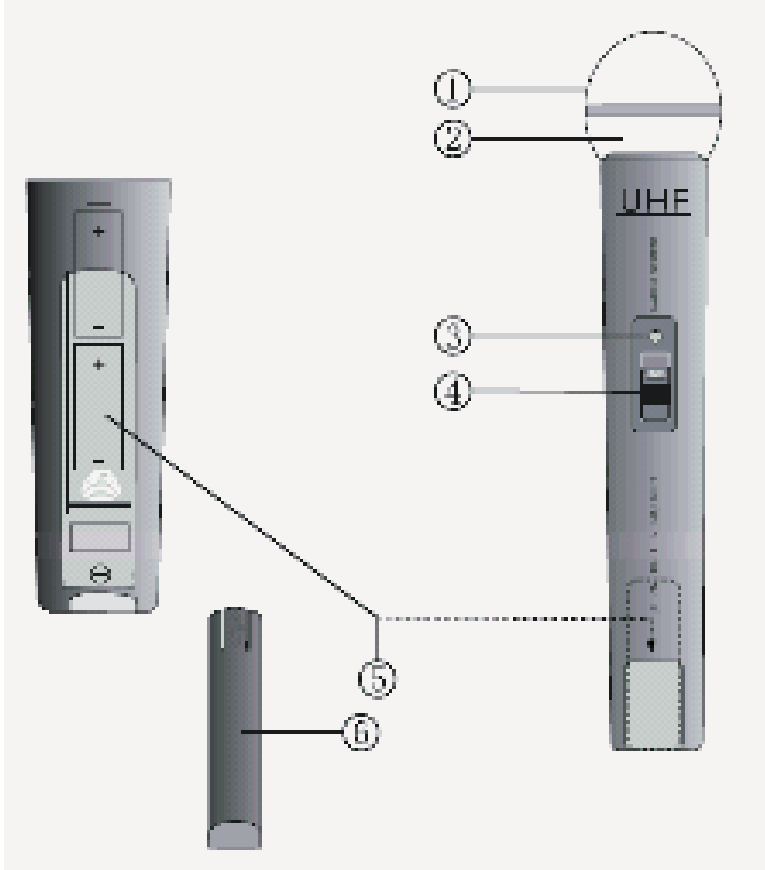

1. IZGARA: İç mikروفon ögesini kaplar ve korur
2. MİKROFON ÖGESİ (iç): Ses sinyalini toplar
3. GÜÇ/PİL GÖSTERGESİ: Açık olduğunda yanıp söner ve pil bitiyorken sürekli olarak yanar
4. AÇMA/KAPAMA DÜĞMESİ ON (AÇIK), MUTE (SESSİZ) (orta pozisyon) veya OFF (KAPALI) olmak üzere 3 Pozisyon
5. PİL YUVASI: 2x AA pil için
6. PİL KAPAĞI: Pil yuvasına erişimi sağlar

Kanal seçimi mikrofon



Çalıştırma

1. Optimum sinyal alışı için antenleri dik tutun.
2. 6,35 mm fişlere sahip bağlantı kablosunu alıcının çıkışına ve mikser veya amplifikatörün girişine bağlayın. Veya XLR kablosu ile (dahil değil) alıcıyı kanal başına (A/B) bir mikser veya amplifikatöre bağlayın.
3. AC/DC adaptörün CD fişini alıcının arka kısmındaki DC girişine bağlayın. Güç fişine bir duvar prizine bağlayın ve alıcıyı açın.
4. Mikrofonun pil yuvasını açın ve kutup işaretlerine göre 2x AA pilleri yerleştirin ve bir kanal seçin.
5. Pil yuvasını kapattıktan sonra AÇ/KAPAT anahtarını kullanarak mikrofonu açın.
6. Sistem kullanıma hazır.

Özellikler

Frekans bandı:	UHF 840–868 MHz
Önceden ayarlı frekans:	UHF 863–865 MHz
Verici gücü:	10 mW
Dinamik aralık:	>90 dB
Toplam harmonik bozulma:	<0,5%
Frekans Tepkisi:	40 Hz–15 KHz, ±3 dB
Modülasyon:	FM
Ses çıkış seviyesi:	0–400 mV
Güç kaynağı:	230–240 V AC, 17 V DC
Güç tüketimi:	4 W
S/N oranı:	>90 dB
Batarya:	4x AA 1,5 V
Pil ömrü:	4–6 saat

**Güvenlik önlemleri:**

Elektrik çarpmaya riskini azaltmak için servis gerekli olduğunda bu ürün SADECE uzman bir teknisyen tarafından açılmalıdır.

Bir sorun meydana geldiğinde ürünün elektrik ve diğer aygıtlarla olan bağlantısını kesin. Ürünü su veya neme maruz bırakmayın.

Koruyucu Bakım:

Ürünü sadece kuru bir bezle temizleyin.

Temizlik solventleri veya aşındırıcılar kullanmayın.

Garanti:

Ürün üzerindeki değişiklikler veya modifikasyonlar ya da ürünün hatalı kullanılmasından kaynaklanan ürün hasarlarında garanti geçersizdir veya sorumluluk Kabul edilmez.

Genel:

Tasarımlar ve özellikler önceden haber verilmeksizin değiştirilebilir.

Tüm logolar, markalar ve ürün adları ticari markalardır veya ilgili sahiplerinin kayıtlı ticari markalardır ve bundan dolayı böyle geçerlidir.

Dikkat:

Bu ürün bu işaretle işaretlenmiştir. Bu, eski elektrikli ve elektronik ürünlerin genel evsel atıklarla karıştırılmaması gerektiği anlamına gelmektedir. Bu ürünler için ayrı bir toplama sistemi mevcuttur.

Bu ürün tüm Avrupa Birliği üye ülkeleri için geçerli olan ilgili tüm yönetmelikler ve yönergelere uygun olarak üretilmiş ve tedarik edilmiştir. Ayrıca satıldığı ülkedeki tüm geçerli şartnameler ve yönetmeliklere uygundur.

Talep edilmesi durumunda resmi belgelendirme sağlanabilir. Bu aşağıdakileri içerir ancak bunlarla sınırlı değildir: Uygunluk Beyanı (ve ürün kimliği), Malzeme Güvenliği Veri Sayfası, ürün test raporu.

Lütfen destek için müşteri hizmetleri masamızla irtibat kurun:

web sitesi aracılığıyla: <http://www.nedis.com/en-us/contact/contact-form.htm>

e-posta aracılığıyla: service@nedis.com

telefonla: +31 (0)73-5991055 (mesai saatlerinde)

NEDIS B.V., De Tweeling 28, 5215 MC 's-Hertogenbosch, HOLLANDA