

beper

- CAMINETTO ELETTRICO - MANUALE DI ISTRUZIONI
 - ELECTRIC FIREPLACE - USE INSTRUCTIONS
 - CHEMINÉE LED - MANUEL D'INSTRUCTIONS
 - LED-KAMINOFEN - BETRIEBSANLEITUNG
- CHIMENEA ELÉCTRICA - MANUAL DE INSTRUCCIONES
 - TZAKI LED - ΕΓΧΕΙΡΙΔΙΟ ΟΔΗΓΙΩΝ
 - ŞEMINEU ELECTRIC - MANUAL DE INSTRUCȚIUNI
- ELEKTRICKÉ OHNIŠTĚ - POKYNY PRO BEZPEČNOST A POUŽITÍ
- ELEKTRISCHE OPENHAARD - POKYNY PRO BEZPEČNOST A POUŽITÍ
 - KOMINEK ELEKTRYCZNY - INSTRUKCJA OBSŁUGI



IL PRESENTE PRODOTTO E' ADATTO SOLO A AMBIENTI CORRETTAMENTE ISOLATI O AD UN USO OCCASIONALE
THIS PRODUCT IS SUITABLE FOR PROPERLY INSULATED SPACES O FOR OCCASIONAL USE ONLY

Class I  

Cod.: RI.503

ITALIANO	pag. 6
ENGLISH	pag. 14
FRANÇAIS	pag. 21
DEUTSCH	pag. 29
ESPAÑOL	pag. 37
ΕΛΛΗΝΙΚΗ	pag. 45
ROMÂNĂ	pag. 53
CZECH	pag. 60
NEDERLANDS	pag. 64
POLSKA	pag. 67

For further information and/or for instructions for use in other languages, please visit: **beper.com**

IDENTIFICATIVO DEL MODELLO:				DESCRIZIONE:		
CODICE:	RI 503			Caminetto elettrico murale LED		
DATO	SYMBOL	VALUE	UNIT	DATO	UNIT	
Potenza Termica						
Potenza termica nominale	P nom	2.0	KW	Tipo di potenza termica, solo per gli apparecchi per il riscaldamento d'ambiente locale elettrici ad accumulo		
Potenza termica minima (indicativa)	P min	0.9	KW	Controllo manuale del carico termico, con termostato integrato	non applicabile	
Massima potenza termica continua	P Max.c	2.0	KW	Controllo manuale del carico termico con riscontro della temperatura ambiente s/o esterna	non applicabile	
Consumo ausiliario di energia elettrica						
Ala potenza termica nominale	el max	1.842	KW	Controllo elettronico del carico termico con riscontro della temperatura ambiente s/o esterna	non applicabile	
Ala potenza termica minima	el min	0.932	KW	Potenza termica assistita da ventilatore	non applicabile	
in modo stand-by	el SB	0.00035	KW	Tipo di potenza termica/controllo della temperatura ambiente		
Potenza termica a fase unica senza controllo della temperatura ambiente						(no)
Due o più fasi manuali senza controllo della temperatura ambiente						(no)
Con controllo della temperatura ambiente tramite termostato meccanico						(no)
Con controllo della temperatura ambiente						(no)
Con controllo della temperatura ambiente e temporizzatore giornaliero						(no)
Con controllo elettronico della temperatura ambiente e temporizzatore settimanale						(si)
Altre opzioni di controllo						
Controllo della temperatura ambiente con riscaldamento prossimo						(no)
Controllo della temperatura ambiente con riscaldamento di finestre aperte						(si)
Con opzione di controllo a distanza						(no)
Con controllo di avviamento adattabile						(no)
Con limitazione del tempo di funzionamento						(no)
Con termometro a globo mini						(no)

Contact: assistenza@bepi.com - Tel.0457134674

Name and address of the factory and/or legal representative: BEPER SRL - Via A. Saffari, 30 - 37050 Vallone di Oppersano (Verona) Italy

REFERENCES TO THE MODEL :				DESCRIPTION:		
CODE:	RI 503			Electric wall fireplace		
ITEM	SYMBOL	VALUE	UNIT	DATO	UNIT	
Heat Output						
Nominal heat output	P nom	2.0	KW	Type of heat input, for electric storage local space heaters only		
Minimum heat output	P min	0.9	KW	Manual heat charge control, with integrated thermostat	not applicable	
Maximum continuous heat output	P Max.c	2.0	KW	Manual heat charge control with room and/or outdoor temperature feedback	not applicable	
Auxiliary electricity consumption						
At nominal heat output	el max	1.842	KW	Electronic heat charge control with room and/or outdoor temperature feedback	not applicable	
At minimum heat output	el min	0.932	KW	Fan assisted heat output	not applicable	
in standby mode	el SB	0.00035	KW	Type of heat output/room temperature control		
Single stage heat output and no room temperature control						(no)
Two or more manual stages, no room temperature control						(no)
With mechanic thermostat room temperature control						(no)
With electronic room temperature control						(no)
Electronic room temperature control plus day timer						(no)
Electronic room temperature control plus week timer						(yes)
Other control options						
Room temperature control, with presence detection						(no)
Room temperature control, with open window detection						(yes)
With distance control option						(no)
With adaptive start control						(no)
With working time limitation						(no)
With black bulb sensor						(no)

Contact: assistenza@bepi.com - Phone: +390457134674

Name and address of the factory and/or legal representative: BEPER SRL - Via A. Saffari, 30 - 37050 Vallone di Oppersano (Verona) Italy

Fig.A

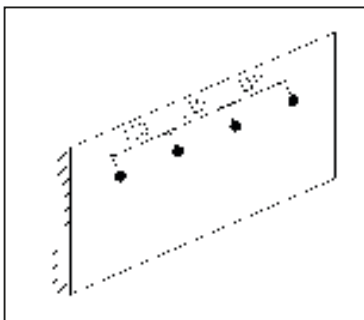

Fig.B

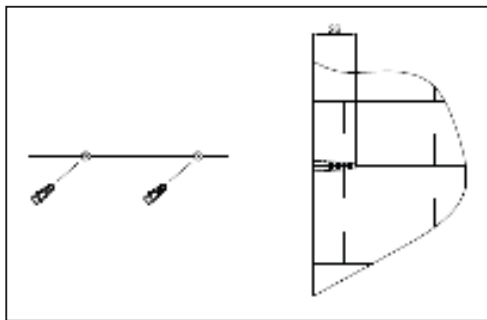

Fig.C

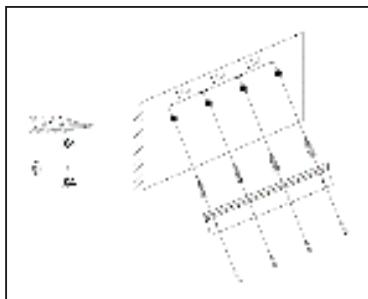

Fig.D

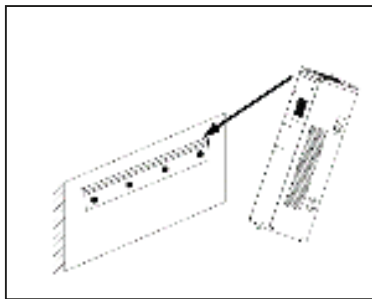

Fig.E

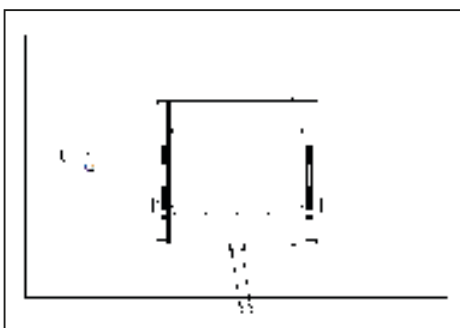

Fig.F

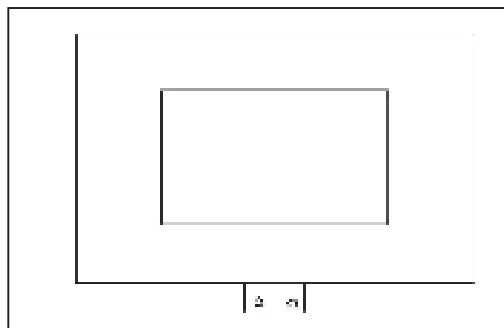

Fig.G

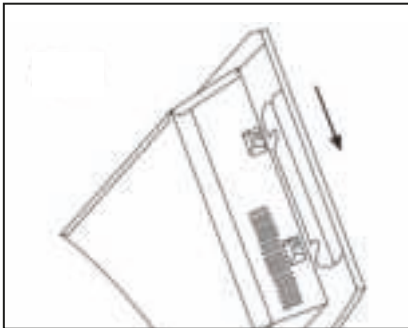

Fig.H

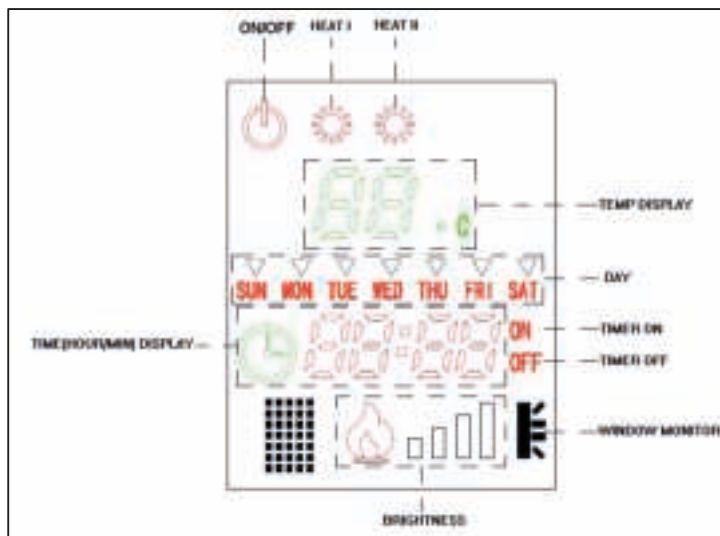
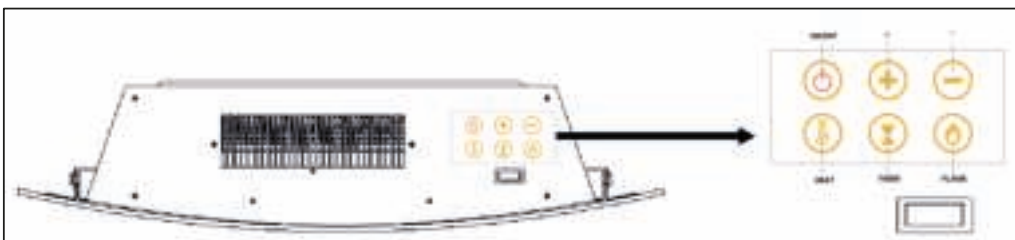

Fig.I



Avvertenze generali

Leggere queste istruzioni prima di usare l'apparecchio.

Prima e durante l'uso dell'apparecchio è necessario seguire alcune precauzioni elementari.

Dopo aver tolto l'imballaggio assicurarsi dell'integrità dell'apparecchio. In caso di dubbio non utilizzare l'apparecchio e rivolgersi a personale professionalmente qualificato. Gli elementi dell'imballaggio (sacchetti di plastica, polistirolo, ecc.) non devono essere lasciati alla portata dei bambini, in quanto potenziali fonti di pericolo.

Assicurarsi sempre che la tensione di rete elettrica sia uguale a quella indicata nell'etichetta dati tecnici e che l'impianto sia compatibile con la potenza dell'apparecchio.

Non tirare mai il cavo per scollegarlo dalla presa di corrente elettrica. Assicurarsi che il cavo non sia in contatto con superfici calde o taglienti.

Non utilizzare l'apparecchio con il cavo danneggiato.

Se il cavo di alimentazione è danneggiato, esso deve essere sostituito dal Costruttore o dal suo Servizio Assistenza Tecnica o comunque da una persona con qualifica simile, in modo da prevenire ogni rischio.

Collegare l'apparecchio esclusivamente ad una presa di corrente elettrica alternata.

In generale è sconsigliabile l'uso di adattatori, prese multiple e/o prolunghe. Qualora il loro uso si rendesse indispensabile è necessario utilizzare solamente adattatori e prolunghe conformi alle vigenti norme di sicurezza.

Questo apparecchio dovrà essere destinato solo all'uso per il quale è stato espressamente concepito. Ogni altro uso è da considerarsi improprio e quindi pericoloso, nonché far decadere la garanzia. Il costruttore non può essere considerato responsabile per eventuali danni derivati da usi impropri, erronei ed irragionevoli.

Per evitare surriscaldamenti pericolosi si raccomanda di svolgere in tutta la sua lunghezza il cavo di alimentazione e di staccare la spina dalla rete di alimentazione elettrica quando l'apparecchio non è utilizzato.

Prima di effettuare qualsiasi operazione di pulizia o di manutenzione, disinserire l'apparecchio dalla rete di alimentazione elettrica.

Non immergere mai l'apparecchio in acqua o in altri liquidi.

Non tenere l'apparecchio vicino a fonti di calore (es. termosifone). Questo apparecchio non deve essere utilizzato da persone (compresi i bambini) con capacità fisiche, sensoriali o mentali ridotte; da persone che manchino di esperienza e conoscenza dell'apparecchio, a meno che siano attentamente sorvegliate o ben istruite relativamente all'utilizzo dell'apparecchio stesso da parte di una persona responsabile della loro sicurezza.

Assicurarsi che i bambini non giochino con l'apparecchio.

Allorché si decida di smaltire come rifiuto questo apparecchio, si raccomanda di renderlo inoperante.

Si raccomanda inoltre di rendere innocue quelle parti dell'apparecchio suscettibili di costituire un pericolo. Questo apparecchio non deve essere utilizzato dai bambini. Tenere l'apparecchio ed il suo cavo fuori dalla portata dei bambini.

Avvertenze di sicurezza

L'apparecchio non è progettato per uso in esterno

Non coprire l'apparecchio; assicurarsi che nessun oggetto, mobile, ecc copra o blocchi la ventola del caminetto, per evitarne il surriscaldamento e il conseguente danneggiamento

Assicurarsi che mobili, tende, e altri oggetti/materiali potenzialmente infiammabili siano mantenuti ad una distanza di almeno 1 metro dal luogo di installazione del caminetto

Scollegare immediatamente il caminetto dalla presa di corrente in caso di funzionamento anomalo o malfunzionamento del caminetto

Spegnere il caminetto se non viene utilizzato per un lungo periodo

Non posizionare il cavo di alimentazione sulla parte frontale del caminetto

Assicurarsi che il caminetto sia collegato a terra

Il caminetto deve essere utilizzato in corrente AC



Avvertenza: per evitare il surriscaldamento, non coprire l'apparecchio

Non posizionare l'apparecchio al di sotto di prese di corrente. Questo apparecchio può essere utilizzato da bambini di età uguale o superiore agli 8 anni e da persone con limitate capacità fisiche, sensoriali o mentali, o con limitata esperienza e conoscenza, solo se sono state adeguatamente informate circa il corretto e sicuro utilizzo dell'apparecchio, comprendo i potenziali rischi connessi. Non lasciar giocare i bambini con l'apparecchio. Le operazioni di pulizia e manutenzione dell'apparecchio non devono essere effettuate dai bambini senza adeguata supervisione

Al fine di evitare rischi connessi all'involontario reset del sistema di protezione anti surriscaldamento, non collegare questo apparecchio ad un dispositivo di spegnimento/accensione automatico esterno (timer, ecc.)

Non utilizzare l'apparecchio se il cavo di alimentazione risulta danneggiato; far riparare il cavo solo da personale qualificato

I bambini di età inferiore ai 3 anni devono essere tenuti lontani dall'apparecchio, o costantemente sorvegliati mentre l'apparecchio è in funzione. I bambini di età compresa tra i 3 e gli 8 anni possono accendere/spegnere l'apparecchio a condizione che questo sia stato installato nella sua posizione normale e che i bambini siano sorvegliati e/o abbiano ricevuto adeguate istruzioni circa l'utilizzo sicuro e corretto dell'apparecchio, e ne comprendano i rischi connessi. Bambini di età compresa tra i 3 e gli 8 anni non devono collegare/scollegare dalla presa di corrente, regolare e pulire l'apparecchio o effettuare operazioni di manutenzione.



Attenzione: alcune componenti del prodotto possono risultare molto calde e causare bruciate e scottature. Fare molta attenzione in presenza di bambini o persone vulnerabili.

Prima di utilizzare il prodotto

Rimuovere il caminetto dalla scatola

Assicurarsi di rimuovere ogni materiale di imballaggio dal caminetto prima di procedere al montaggio e alla messa in funzione

Contenuto della confezione

Caminetto elettrico

Pannello frontale in vetro

Decorazione effetto pietra

Staffa di ancoraggio a muro

Kit di installazione:

Viti e tasselli per fissaggio a muro

Staffa di supporto

Telecomando

Manuale d'uso

Montaggio e installazione

Nota: il caminetto non è dotato di alcun sostegno per essere appoggiato al suolo. Installazione possibile solo a parete.

⚠ Attenzione: per il montaggio e l'installazione a muro, si consiglia di rivolgersi a personale tecnico specializzato

L'apparecchio è progettato esclusivamente per essere fissato al muro ad un'altezza minima di 30 cm dal suolo (misurata dal lato inferiore del pannello di vetro), e ad una distanza minima di 100 cm dal soffitto (misurata dal lato superiore del pannello in vetro).

Il kit montaggio a muro fornito con l'apparecchio contiene:

6 viti per fissaggio staffe a muro

6 tasselli per viti fissaggio staffa di ancoraggio

2 viti piccole per fissaggio staffa di supporto al caminetto

1 staffa di ancoraggio a muro

1 staffa di supporto

Le staffe devono essere fissate orizzontalmente e il cavo di alimentazione posizionato verso la parte inferiore destra del caminetto.

Per una visione ottimale del fondo di pietra e della fiamma, si consiglia di installare il caminetto ad un'altezza di 60 cm dal suolo (misurata dal lato inferiore del pannello di vetro).

Prima di installare l'apparecchio a muro, è necessario rimuovere il pannello di vetro frontale. Appoggiare delicatamente il caminetto su di una superficie piana e stabile, lontano da soprammobili o altri oggetti che potrebbero accidentalmente danneggiare il vetro. Procedere quindi a rimuovere le viti di fissaggio poste sul lato destro e sinistro del pannello, e prestando la massima attenzione sfilare il pannello tirando verso l'alto. **NOTA:** è consigliabile l'intervento di almeno due persone per eseguire questa operazione, per evitare la caduta e la rottura accidentale del pannello.

È quindi possibile procedere all'installazione del caminetto a parete:

1. Una volta individuata la posizione in cui installare il caminetto, tracciare una linea orizzontale con l'aiuto di una bolla e segnare i 4 fori da perforare per l'inserimento delle viti (Fig. A)
2. Praticare i 4 fori in corrispondenza dei segni sulla parete, inserire i tasselli all'interno dei fori nel muro e fissarli in posizione con l'aiuto di un martello, fino a quando non risultano allineati alla superficie del muro. (Fig.B)
3. Fissare la staffa di ancoraggio ai tasselli utilizzando le viti fornite (Fig.C)
4. Montare il caminetto sulla parete ancorando la guida metallica posizionata sul retro del caminetto alla staffa di ancoraggio fissata al muro; prima di lasciare andare il caminetto, assicurarsi che la staffa di ancoraggio sulla parete sia perfettamente allineata ed inserita all'interno della guida metallica sul retro del caminetto. (Fig. D)
5. Fissare la staffa di supporto alla parte inferiore del caminetto utilizzando le 2 viti più piccole fornite. (Fig. E)
6. Tracciare sulla parete la posizione dei fori sulla parte inferiore con una matita, e rimuovere quindi il caminetto dalla parete. Praticare i fori facendo attenzione che la punta del trapano selezionata sia del diametro corretto, e inserire i tasselli. Reinstallare quindi il caminetto e, utilizzando le 2 viti rimanenti, fissare la staffa di supporto alla parete. (Fig. F)

7. Rimuovere le pietre dal loro imballaggio, e posizzarle sulla parte inferiore del caminetto nella posizione desiderata.

8. Posizionare il pannello in vetro frontale facendo attenzione che, su ogni lato del pannello, i ganci siano allineati con le staffe di fissaggio. (Fig. G)

Nota: per eseguire questa operazione, è necessario l'intervento di almeno due persone

Procedere quindi a re-inserire le viti di fissaggio rimosse in precedenza per fissare saldamente il pannello di vetro nella sua posizione.

Funzionamento

Dopo aver terminato le operazioni di montaggio ed installazione, collegare il caminetto ad una presa di corrente. Il caminetto è dotato di un display digitale che mostra tutte le impostazioni selezionate (Fig. H)

Il caminetto può essere attivato e controllato tramite il pannello di controllo (posto sulla parte superiore dell'apparecchio – Fig. I), oppure tramite il telecomando.

Accensione

Dopo aver collegato l'apparecchio alla presa di corrente, posizionare l'interruttore generale posto vicino al pannello di controllo su "I".

Premendo quindi il tasto  dal pannello di comando o dal telecomando, il caminetto si accende e la fiamma si illumina; a questo punto è possibile impostare e/o selezionare le funzioni desiderate.

Per spegnere il caminetto, premere nuovamente il tasto .

Impostazione giorno e ora

L'impostazione della data e dell'ora corrente può essere fatta sia dal pannello di controllo, tramite il tasto , oppure dal telecomando, con i tasti "DAY", "HOUR" e "MIN".

Impostazione giorno corrente

Da pannello di controllo: premere il tasto , sul display appare l'indicatore relativo al giorno della settimana ("Sun" – Domenica; "Mon" – Lunedì; "Tue" – Martedì; "Wed" – Mercoledì; "Thu" – Giovedì; "Fri" – Venerdì; "Sat" – Sabato). Premere i tasti "+" / "-" per selezionare il giorno della settimana corrente.

Quando l'indicatore relativo al giorno selezionato smette di lampeggiare, la selezione è confermata.

Da telecomando: premere il tasto "DAY", sul display appare l'indicatore relativo al giorno della settimana (vedi sopra). Premere quindi i tasti "+" / "-" per selezionare il giorno della settimana corrente.

Quando l'indicatore relativo al giorno selezionato smette di lampeggiare, la selezione è confermata.

Impostazione ora

da pannello di controllo: premere due volte il tasto , sul display l'indicatore relativo all'ora inizia a lampeggiare. Premere i tasti "+" / "-" per impostare l'ora corrente (da 00 a 23).

Premere tre volte il tasto , sul display l'indicatore relativo ai minuti inizia a lampeggiare. Premere i tasti "+" / "-" per impostare i minuti correnti (da 00 a 59).

Quando l'indicatore smette di lampeggiare, la selezione è confermata.

Da telecomando: premere il tasto "HOUR", sul display l'indicatore relativo all'ora inizia a lampeggiare. Premere quindi i tasti "+" / "-" per impostare l'ora corrente (da 00 a 23).

Premere il tasto "MIN" sul display l'indicatore relativo ai minuti inizia a lampeggiare. Premere i tasti "+" / "-" per impostare i minuti correnti (da 00 a 59).

Quando l'indicatore smette di lampeggiare, la selezione è confermata.

Regolazione intensità fiamma

L'intensità della fiamma LED può essere regolata sia dal pannello di controllo, sia dal telecomando, semplicemente premendo il tasto  fino a quando viene selezionato il livello di intensità desiderato.

Sono disponibili 5 livelli di intensità, dal più alto al più basso.

La selezione viene visualizzata sul display.

Selezione modalita' riscaldamento

La modalita' di riscaldamento e la temperatura possono essere impostate sia da pannello di controllo che da telecomando.

Per impostazione da pannello di controllo, utilizzare il tasto  come segue:

Premere una volta il tasto per impostare la modalita' di riscaldamento bassa

Premere due volte il tasto per impostare la modalita' di riscaldamento alta

Premere tre volte il tasto per spegnere la funzione riscaldamento; la ventola continua a funzionare per altri 10 secondi c.a. prima di arrestarsi completamente.

Per impostazione da telecomando, premere il tasto , e seguire le istruzioni previste per l'impostazione da pannello di controllo (vedi sopra).

Impostazione della temperatura

È possibile impostare la temperatura sia dal pannello di controllo, sia dal telecomando.

Per selezionare la temperatura desiderata tramite pannello di controllo, premere il tasto  e agire quindi sui tasti "+" / "-"

Per selezionare la temperatura tramite telecomando, premere il tasto  e con "+" / "-" impostare la temperatura desiderata.

Nota: il caminetto è dotato di un sistema di autospegnimento nel caso in cui sia rilevato un repentino calo della temperatura ambiente (Sensore finestra aperta). Qualora il caminetto rilevi una rapida riduzione della temperatura ambiente di 5-10°C, sul display digitale si illuminerà l'indicatore , e il caminetto si spegnerà automaticamente.

Impostazione timer settimanale

La programmazione settimanale può essere impostata solo da telecomando.

Per iniziare la programmazione, premere il tasto "WEEK/TIME" sul telecomando.

Premere quindi il tasto "SET UP" per impostare l'accensione (ON) o lo spegnimento (OFF); l'indicatore LED sul display lampeggia in base alla selezione effettuata. Attraverso i tasti "+" e "-" è quindi possibile selezionare il giorno della settimana che si intende impostare ("Sun" – Domenica; "Mon" – Lunedì; "Tue" – Martedì; "Wed" – Mercoledì; "Thu" – Giovedì; "Fri" – Venerdì; "Sat" – Sabato); anche in questo caso, sul display appare l'indicatore LED relativo alla selezione effettuata.

Una volta selezionato il giorno della settimana desiderato, premere il tasto "HOUR" e agire con "+" e "-" per impostare l'ora di accensione/spegnimento; per impostare i minuti, utilizzare invece il tasto "MIN" e i pulsanti "+" e "-".

Nota: quando gli indicatori LED smettono di lampeggiare, la selezione impostata risulta confermata

Sistema di autospegnimento

Il caminetto è dotato di un sistema di sicurezza, che in caso di surriscaldamento spegne automaticamente l'apparecchio.

Per ragioni di sicurezza, dopo l'autospegnimento, l'apparecchio non si riavvierà in modo automatico. Per accenderlo nuovamente, sarà necessario disconnetterlo dalla presa di corrente per almeno 15 minuti.

Risoluzione dei problemi

Problema	Possibile soluzione
Il caminetto non si accende/la ventola non funziona	Verificare che il caminetto sia correttamente collegato alla presa di corrente; in caso di autospegnimento per surriscaldamento, scollegare dalla presa di corrente per almeno 15 minuti
La fiamma non si accende	Controllare se le luci LED sono da sostituire
Il telecomando non funziona	Controllare che la batteria sia stata installata secondo la corretta polarità
	Controllare se la batteria deve essere sostituita
	Assicurarsi di puntare il telecomando direttamente verso il caminetto

Pulizia e manutenzione

Prima di effettuare qualsiasi operazione di pulizia o manutenzione, assicurarsi che il caminetto sia spento e scollegato dalla presa di corrente. Attendere almeno 10 minuti, per consentire a tutti i componenti di raffreddarsi completamente.

Utilizzare un aspira o raccogli polvere per mantenere gli elementi riscaldanti e le prese d'aria liberi da polvere e sporco.

Pulire la parte esterna del caminetto con un panno leggermente umido od un raccogli polvere.

Non utilizzare spray liquidi o detergenti abrasivi.

Dati tecnici

Potenza: 1750-2000W

220-240 V~ 50Hz

In un'ottica di miglioramento continuo Beper si riserva la facoltà di apportare modifiche e migliorie al prodotto in oggetto senza previo preavviso.



Il simbolo del cestino barrato riportato sull'apparecchio indica che il prodotto, alla fine della propria vita utile, dovendo essere trattato separatamente dai rifiuti domestici, deve essere conferito in un centro di raccolta differenziata per apparecchiature elettriche ed elettroniche oppure riconsegnato al rivenditore al momento dell'acquisto di una nuova apparecchiatura equivalente.

L'adeguata raccolta differenziata per l'avvio successivo dell'apparecchio al riciclaggio, al trattamento e allo smaltimento ambientalmente compatibile contribuisce ad evitare possibili effetti negativi sull'ambiente e sulla salute e favorisce il recupero dei materiali di cui è composto.

L'utente è responsabile del conferimento dell'apparecchio a fine vita alle appropriate strutture di raccolta. Per informazioni più dettagliate inerenti i sistemi di raccolta disponibili, rivolgersi al servizio locale di smaltimento rifiuti, o al negozio dove è stato effettuato l'acquisto.

Chiunque abbandona o cestina questo apparecchio e non lo riporta in un centro di raccolta differenziata per rifiuti elettrici-elettronici è punito con la sanzione amministrativa pecuniaria prevista dalla normativa vigente in materia di smaltimento abusivo di rifiuti

CERTIFICATO DI GARANZIA

La garanzia di applicazione è valida 24 mesi dalla data di acquisto per difetti di materiale o di fabbricazione.

La garanzia è valida unicamente presentando il certificato di garanzia e il documento di acquisto (scontrino fiscale) che certifichi la data di acquisto e il nome del modello dell'apparecchio acquistato.

Se l'apparecchio dovesse richiedere assistenza tecnica rivolgersi al venditore o presso la nostra sede. Questo per conservare inalterata l'efficienza del vostro apparecchio e per NON invalidare la garanzia. Eventuali manomissioni dell'apparecchio da parte di personale non autorizzato invalideranno automaticamente la garanzia.

CONDIZIONI DI GARANZIA

Se ci sono guasti a causa di difetti di materiale e/o fabbricazione durante il periodo di garanzia, garantiamo la riparazione del prodotto gratuitamente.

Non sono coperte dalla garanzia tutte le parti che dovessero risultare difettose a causa di:

- a. Danni da trasporto o da cadute accidentali,
- b. Errata installazione o inadeguatezza impianto elettrico,
- c. Riparazioni o modifiche operate da personale non autorizzato,
- d. Mancata o non corretta manutenzione e pulizia,
- e. Prodotto e/o parti di prodotto soggette a usura e/o consumabili (es.: lampade, batterie, lame)
- f. Mancata osservanza delle istruzioni per il funzionamento dell'apparecchio, negligenza o trascuratezza nell'uso.

L'elenco di cui sopra è a titolo meramente esemplificativo e non esaustivo, in quanto la presente garanzia è comunque esclusa per tutte quelle circostanze che non possono farsi risalire a difetti di fabbricazione dell'apparecchio.

La garanzia è inoltre esclusa in tutti i casi di uso improprio dell'apparecchio ed in caso di uso professionale.

Beper Srl declina ogni responsabilità per eventuali danni che possano direttamente o indirettamente derivare a persone, cose ed animali domestici in conseguenza della mancata osservanza di tutte le prescrizioni indicate nell'apposito "Libretto Istruzioni ed avvertenze" in tema di installazione, uso e manutenzione dell'apparecchio.

Per assistenza e/o informazioni tecniche scrivere a:

assistenza@beper.com

Precautions

Read the following instructions carefully, since they give you useful safety information about installation, use and maintenance and help you avoid mishaps and possible accidents.

Remove the packing and make sure that the appliance is intact, with special attention to the supply cable.

The elements of the packing (plastic bags, polystyrene, etc) do not have to be accessible to the children, in order to preserve them from danger sources. It is recommended not to throw these packing material in the domestic waste, but to deliver them to the appropriate station of collection or destruction refusals, asking eventually information to the manager of the Sanitation Department of your own municipality.

If the supply cord is damaged, it must be replaced by the manufacturer, its service agent or similarly qualified persons in order to avoid a hazard.

Before connecting the appliance make sure that the mains voltage corresponds to the data specified on the label.

The appliance can be damaged if the voltage is not correct.

If the plug does not suit the socket, let it be replaced with another suitable plug by qualified personnel only, which shall also ensure that the section of the socket cables is suitable for your appliance power absorption.

Generally, the use adaptors multiple plugs and/or extensions is not recommended; should they be necessary, please use only simple or multiple adaptors and extensions in compliance with the safety rules in force, making sure that the capacity absorption limit marked on the simple adaptors and the extensions and the maximum power limit marked on the multiple adaptor are not exceeded.

Do not use the appliance if the cable or the plug shows any damages. Do not use the appliance after a possible irregular working. In this case, switch it off and do not break it open. Refer to an authorized Beper after-sale service for repair and require original spare parts only. Failing to follow these instructions may impair the safety of your appliance.

This appliance is to be destined to its special purpose only. Any other use is to be considered as improper and thus dangerous. The manufacturer cannot be responsible for any damages deriving from improper, wrong or incautious use.

This appliance is for household use only.

To protect against electric shock, do not immerse cord, plug or any parts of the appliance into water or other fluids.

Do not use the appliance near explosives, highly flammable materials, gases or burning flames.

Do not allow children, disabled people or every people without experience or technical ability to use the appliance if they are not properly watched over. Close supervision is necessary when any appliance used by or near children.

Security Advice

The appliance cannot be used outdoors.

Do not cover the appliance; make sure that the fan opening is not obstructed or blocked by any object, piece of furniture, etc., in order to avoid overheating and damaging of the appliance.

Make sure that furniture, curtains and other flammable materials are kept at a distance of at least 1 meter from the appliance.

Immediately unplug the appliance in case of abnormal operation or malfunction of the appliance.

Turn the appliance off if not used for a long period of time.

Do not put the power cord on the front part of the appliance.

The appliance must be connected to the ground.

The appliance must be used under AC voltage rating.



Warning: to avoid overheating, do not cover the heater

The heater must not be located immediately below a socket-outlet.

This appliance can be used by children aged from 8 years and above and persons with reduced physical, sensory or mental capabilities or lack of experience and knowledge if they have been given supervision or instruction concerning use of the appliance in a safe way and understand the hazards involved. Children shall not play with the appliance. Cleaning and user maintenance shall not be made by children without supervision.

In order to avoid hazard due to inadvertent resetting of the thermal cutout, this appliance must not be supplied through an external switching device, such as a timer, or connected to a circuit that is regularly switched on and off by the utility.

Do not use the appliance if the supply cord is damaged; repairing operations must be carried out only by qualified personnel.

 **Warning: this heater is not equipped with a device to control the room temperature.**

Do not use this heater in small rooms when they are occupied by persons not capable of leaving the room on their own, unless constant supervision is provided.

Children of less than 3 years should be kept away unless continuously supervised. Children aged from 3 years and less than 8 years shall only switch on/off the appliance provided that it has been placed or installed in its intended normal position and they have been given supervision or instruction concerning use of the appliance in safe way and understand the hazards involved. Children aged from 3 years and less than 8 years shall not plug in, regulate and clean the appliance or perform user maintenance.

 **Caution: some parts of this product can become very hot and cause burns. Particular attention has to be given where children and vulnerable people are present.**

Before use

Remove the fireplace from the box.

Remove all packaging and wrapping material before mounting and operating.

Package Contents

Electric Fireplace

Front Panel

Pebble Pack

Anchor bracket (for wall installation)

Installation Components Pack Containing:

Screws and Wall Anchors

Support bracket

Remote Control

Instruction Manual

Installation

Note: this fireplace is not equipped with any support for free-standing installation.

⚠ Warning: for correct installation and mounting of the fireplace, please contact specialized technical personnel

This appliance is exclusively designed to be wall mounted at a minimum height of 30 cm from the floor (measured from the bottom side of the glass panel), and at a minimum distance of 100 cm from the ceiling (measured from the top side of the glass panel).

The mounting kit provided with the appliance includes:

6 screws for wall support and anchor brackets

6 wall anchors for mounting of anchor bracket

2 small screws for fastening of support bracket to the fireplace

1 wall anchor bracket

1 support bracket

The wall bracket must be fitted horizontally and the cable routed to the bottom right of the heater.

For optimal viewing of the pebble bed and the flame effects, it is advisable to install the fireplace at a height of 60 cm from the floor (measured from the bottom side of the glass panel).

Before mounting the fireplace on the wall, it is necessary to remove the front glass panel. Carefully place the appliance on a flat and stable surface, away from any ornament or other object that may accidentally damage the glass. Remove the screws found on the right and left side of the panel, and carefully remove the glass panel by pulling upwards.

Note: it is advisable to use at least two people to carry out this operation, to avoid the accidental fall and breakage of the panel.

It is now possible to proceed with wall mounting of the fireplace:

1. Select the wall location where you want to hang your electric fireplace heater. Draw a horizontal line using a level and mark 4 drill holes for the anchor screws (Fig. A)
2. Drill 4 holes on the marked locations. Install the wall anchors into the holes and gently tap them into place with a hammer until the flange of wall anchor is flush with the wall surface. (Fig. B)
3. Secure the anchor bracket to the wall anchors using the 4 screws provided (Fig. C)
4. Mount the fireplace on the wall using the slots of the metal bracket found at the back of the fireplace. Make sure that the anchor bracket fixed on the wall is completely engaged into the metal bracket at the back of the fireplace. (Fig. D)
5. Secure the support bracket to the bottom part of the fireplace using the 2 smallest screws provided. (Fig. E)
6. Mark the bottom holes position on the wall, and take the fireplace down. Drill the wall with applicable drill bit and insert the wall anchors. Reinstall the fireplace and, using the 2 left screws, fasten the bottom support bracket to firmly install the fireplace in place. (Fig. F)
7. Unpack the pebbles from the bag and place them along the light unit in the desired position.

8. Place the front glass panel over the front of the fireplace carefully aligning the hooks with the brackets on each side of the glass panel (Fig. G)

Note: use at least two people to carry out this operation, to avoid the accidental fall and breakage of the panel.

To firmly secure the glass panel, fasten the screws removed before on each side of the panel until completely tightened.

Operation and use

After completing installation and mounting operations, plug the appliance to the wall socket.

The appliance has a digital display that shows all the selected settings (Fig. H)

The appliance can be operated by the control panel (found on the top part of the appliance – Fig. I) or by the remote control.

Turning on the appliance

After plugging the appliance to a wall socket, place the general switch found right below the control panel on "I". Press  on the control panel or the remote control, the appliance will turn on and the LED flame will light up; it is now possible to set and/or select the desired function.

To turn the appliance off, press  again.

Day/time setting

Day/time setting can be made by the control panel, by pressing , or by the remote control, by pressing "DAY", "HOUR" and "MIN".

To set the day

From control panel: press , display will show the LED indicator related to the selected day of the week (Sun – Sunday; "Mon" – Monday; "Tue" – Tuesday; "Wed" – Wednesday; "Thu" – Thursday; "Fri" – Friday; "Sat" – Saturday). Press "+"/"-" to select the present day of the week.

When the LED indicator related to the selected day stops blinking, the setting is confirmed

From remote control: press "DAY", display will show the LED indicator related to the selected day of the week (see above). Press "+"/"-" to select the present day of the week.

When the LED indicator related to the selected day stops blinking, the setting is confirmed

To set the time

From control panel: press  twice, LED indicator related to the hour on the display will start blinking. Press "+"/"-" to set the hour (from 00 to 23)

Press  three times, LED indicator related to the minutes on the display will start blinking. Press "+"/"-" to set the minutes (from 00 to 59)

When the LED indicator related to the selected hour/minutes stops blinking, the setting is confirmed

From remote control: press "HOUR", LED indicator related to the hour on the display will start blinking. Press "+"/"-" to set the hour (from 00 to 23)

Press "MIN", LED indicator related to the minutes on the display will start blinking. Press "+"/"-" to set the minutes (from 00 to 59)

When the LED indicator related to the selected hour/minutes stops blinking, the setting is confirmed

Flame intensity adjustment

The intensity of the flame can be regulated from the control panel, or from the remote control, simply by pressing  until the desired level of intensity is selected.

5 levels of intensity are available, from the highest to the lowest.

Selection is shown on display.

Heating mode setting

Heating mode can be set both from control panel and remote control.

To set heating mode from control panel, press  as follows:

Press once to select low heating mode

Press twice to select high heating mode

Press three times to turn heating off; the fan will keep operating for approx. 10 seconds before coming to a complete stop

To set heating mode from remote control, press , and follow instructions provided for setting from control panel (see above).

Temperature setting

The temperature can be set both from control panel and remote control.

To set the temperature from control panel, press  and then press “+”/”-“

To set the temperature from remote control, first press  and then use “+” or “-“ to increase(decrease temperature.

Note: this appliance is equipped with an auto shut off system that activates when a sharp drop of room temperature is detected (open window detection). When the room temperature suddenly drops by 5-10°C, display will show the  indicator and the appliance will automatically turn off.

Week timer setting

Note: week timer can only be set from remote control.

To start setting, press “WEEK/TIME” found on the remote control.

Press “SET UP” to set turning on (ON) or turning off (OFF) of the appliance; the LED indicator related to the selected setting on the display will start blinking.

With the buttons “+” and “-“ select the day of the week to be programmed (Sun” – Sunday; “Mon” – Monday; “Tue” – Tuesday; “Wed” – Wednesday; “Thu” – Thursday; “Fri” – Friday; “Sat” – Saturday); in this case also, the LED indicator related to the selected setting on the display will start blinking.

Once the day of the week is set, press “HOUR” and then “+”/”-“ to set the turning on/off hour; to set the minutes, press “MIN” and then “+”/”-“.

Note: When the LED indicators stop blinking, the settings are confirmed.

Auto shut off safety system

This appliance is equipped with a safety system, that automatically shuts the appliance off in case of overheating. For safety reasons, after auto shut off, the appliance will not automatically turn back on. To turn it back on, unplug the appliance from the wall socket for at least 15 minutes.

Troubleshooting

Issue	Possible solution
The fireplace does not turn on/the fan does not work	Make sure that the appliance is connected to the wall socket; in case of safety auto shut off due to overheating, unplug for at least 15 minutes
Flame does not turn on	Check if LED lights need replacement
Remote control does not work	Check the polarity of the battery
	Check if the battery needs replacement
	Make sure to point the remote control directly at the fireplace

Cleaning and maintenance

Before performing any cleaning or maintenance operation, please make sure to turn the appliance off and to unplug it from the wall socket. Wait at least 10 minutes to allow all components to cool properly.

Use a vacuum or duster to keep heater and vent area clean from dust and dirt.

The exterior of the fireplace should be cleaned with a damp cloth or duster.

Do not use abrasive cleaners or liquid sprays.

Technical Data

Power: 1750-2000W

Frequency: 220-240V~ 50Hz

For any improvement reasons, Beper reserves the right to modify or improve the product without any notice.



The European directive 2011/65/EU on Waste Electrical and Electronic Equipment (WEEE), requires that old household electrical appliances must not be disposed of in the normal unsorted municipal waste stream. Old appliances must be collected separately in order to optimize the recovery and recycling of the materials they contain, and reduce the impact on human health and the environment.

The crossed out "wheeled bin" symbol on the product reminds you of your obligation, that when you dispose of the appliance, it must be separately collected.

GUARANTEE CERTIFICATE

This appliance has been checked in the factory. From the date of original purchase a 24 month guarantee applies to material and production defects. The purchase receipt and the guarantee certificate must be submitted together in case of claim to guarantee.

The guarantee is valid only with a guaranty certificate and proof of purchase (fiscal receipt) indicating the date of purchase and the model of the appliance

For any technical assistance, please contact directly the seller or our head office in order to preserve the appliance's efficiency and NOT TO void the guarantee. Any intervention on this appliance by non-authorized persons will automatically void the guarantee.

GUARANTEE CONDITIONS

If the appliance shows defects as a result of faulty material and/or production during the period of guarantee, we guarantee repair free of charge on condition that:

- The appliance has been used properly and for the purpose for which it has been intended.
- The appliance has not been tampered with, otherwise it is not maintainable.
- The purchase receipt shall be presented.
- The appliance showing a fair wear and tear shall not be covered by this guarantee.

Therefore, any part that could be accidentally broken or having visible signs of use in consumable products (such as lamps, batteries, heating elements...) the aesthetic parts are excluded from the guarantee, and any defect whatsoever resulting from non-respect of the rules for use, negligence in usage and/or maintenance of the appliance, carelessness, wrong or improper installation, damage during transport and any other damage not attributable the supplier.

For every defect that could not be repaired within the guarantee period, the appliance will be replaced free of charge.

In any case, if the part to be replaced for defect, breakage or malfunction is an accessory and/or a detachable part of the product, Beper reserves the right to replace only the very part in question and not the entire product

Contact your distributor in your country or after sales department beper.

E-mail assistenza@beper.Com which will forward your enquiries to your distributor.

Lire attentivement les instructions suivantes avant la première utilisation de l'appareil.

Avant et durant l'utilisation de cet appareil il est nécessaire de suivre précautions élémentaires suivantes.

Après avoir enlever l'emballage, s'assurer de l'intégrité de l'appareil. En cas de doute ne pas utiliser l'appareil et s'adresser à un professionnel qualifié. Les éléments d'emballage (sachets plastique, polystyrène, etc.) ne doivent pas être laissés à la portée des enfants, car potentiellement dangereux.

Il est recommandé de ne pas jeter les éléments d'emballage dans les déchets ménagers, mais de les déposer dans les centres de traitement des déchets appropriés, en demandant éventuellement conseil au gérant du centre de sa commune de résidence.

Toujours s'assurer que la tension électrique soit la même que celle indiquée sur l'étiquette des données techniques et que le réseau électrique soit compatible avec la puissance de l'appareil.

En cas d'incompatibilité entre la prise électrique murale et celle de l'appareil faire changer la prise de l'appareil par un professionnel qualifié. Ce dernier devra s'assurer que la section des câbles de la prise soit adaptée à la puissance absorbée par l'appareil.

Ne jamais tirer sur le câble d'alimentation pour débrancher la prise électrique.

S'assurer que le câble n'entre pas en contact avec des surfaces chaudes ou coupantes.

Ne pas utiliser l'appareil si le câble d'alimentation est abîmé.

Si le câble d'alimentation est endommagé, pour éviter tout risque, il devra être substitué par le constructeur, par son service d'assistance technique ou toute autre personne de même qualification.

Brancher l'appareil exclusivement sur une prise de courant alterné.

Il est en général déconseiller d'utiliser des adaptateurs, prises multiples et/ou rallonges. En cas de nécessité, utiliser seulement des adaptateurs ou rallonges conformes aux normes de sécurité en vigueur.

Cet appareil ne devra être utilisé que pour l'usage pour lequel il a été conçu.

Tout autre usage sera considéré comme inapproprié et donc dangereux, et engendrera l'annulation de la garantie. Le constructeur ne peut être tenu pour responsable en cas de dommages causés par une utilisation incorrecte, inappropriée et déraisonnable.

Pour éviter tout risque d'échauffement il est recommandé de dérouler entièrement le câble d'alimentation et de débrancher l'appareil de la prise de courant en cas d'inutilisation.

Avant d'effectuer toute opération de nettoyage ou entretien, débrancher l'appareil de la prise de courant électrique.

Ne jamais immerger l'appareil dans l'eau ou d'autres liquides.

Ne pas toucher l'appareil avec les mains et pieds mouillés ou humides.

Ne pas utiliser l'appareil si vous êtes pieds nus.

Ne pas laisser l'appareil exposé aux agents atmosphériques comme la pluie, le soleil ...

Ne pas laisser l'appareil près d'une source de chaleur (ex. Radiateur)

Ne pas laisser les enfants, les personnes avec des capacités physiques, sensorielles ou mentales réduites, ou manquant d'expérience ou de connaissance technique, utiliser cet appareil sans surveillance. S'assurer que les enfants ne jouent pas avec cet appareil.

Dès lors que l'appareil doit être détruit, il est recommandé de couper le câble d'alimentation, et de retirer toutes les parties susceptibles de présenter un quelconque danger, en particulier pour les enfants qui pourraient utiliser cet appareil comme un jeu.

Précautions de sécurité

L'appareil n'est pas protégé pour un usage à l'extérieur.

Ne pas couvrir l'appareil ; s'assurer qu'aucun objet, mobile, etc couvre ou bloque la ventilation du foyer, pour en éviter le surchauffage et la conséquence d'endommagement.

S'assurer que les meubles, les rideaux, et d'autres objets / matériels potentiellement inflammables soient maintenus à une distance d'au moins 1 mètre du lieu d'installation du foyer.

Débrancher immédiatement le foyer de la prise de courant en cas de fonctionnement anormal ou de mauvais fonctionnement du foyer.

Éteindre le foyer s'il n'est pas utilisé pour une longue période.

Ne pas positionner le câble d'alimentation sur la partie frontale du foyer.

S'assurer que le foyer soit branché à terre

Le foyer doit être utilisé en cours AC

 **Précautions : pour éviter le surchauffement, ne pas couvrir l'appareil.**

Ne pas positionner l'appareil au-dessous de la prise de courant. Cet appareil peut être utilisé par des enfants d'un âge égal ou supérieur à 8 ans et par des personnes avec des capacités limitées physiques, sensorielles ou mentales, ou avec une expérience limitée et une connaissance, seulement si elles ont été adéquatement informées de la correcte et de l'utilisation sûre de l'appareil, comprenant les risques potentiels liés. Ne pas laisser jouer les enfants avec l'appareil. Les opérations de nettoyage et d'entretien de l'appareil ne doivent pas être effectuées par des enfants sans une adéquate supervision.

Afin d'éviter des risques liés à l'involontaire mise à zéro du système de protection anti-surchauffement, ne pas brancher cet appareil à un dispositif d'éteignement / allumage automatique externe (minuterie, etc).

Ne pas utiliser l'appareil si le câble d'alimentation résulte endommagé ; faire réparer le câble seulement par un personnel qualifié.

Les enfants d'un âge inférieur à 3 ans doivent être loin de l'appareil, ou constamment surveillés alors que l'appareil est en fonction. Les enfants d'un âge compris entre 3 et 8 ans peuvent allumer / éteindre l'appareil à condition qu'il soit installé dans sa position normale et que les enfants soient surveillés et/ou aient reçu des adéquates instructions concernant l'utilisation sûre et correcte de l'appareil et qu'ils en comprennent les risques liés. Des enfants d'un âge compris entre 3 et 8 ans ne doivent pas rancer / débrancher de la prise de courant, régler et nettoyer l'appareil ou effectuer des opérations d'entretien.

 **Attention : certains composants du produit peuvent résulter très chauds et causer des brûlures.**

Avant d'utiliser le produit

Enlever le foyer de la boîte

S'assurer d'enlever chaque matériel d'emballage du foyer avant de procéder au montage et à la mise en fonction

Contenu de la confection

Foyer électrique

Panneau frontal en verre

Décoration effet pierre

Étrier d'ancrage à mur

Kit d'installation :

Vis et chevilles pour fixage au mur

Étrier de support

Télécommande

Manuel d'usage

Montage et installation

Note : le foyer n'est pas équipé d'un certain soutien pour être appuyé au sol. Installation possible seulement à la paroi.

⚠ Attention : pour le montage et l'installation au mur, nous vous conseillons de vous adresser à un personnel technique spécialisé.

L'appareil est projeté exclusivement pour être fixé au mur à une hauteur minimum de 30 cm du sol (mesurée du côté inférieur du panneau de verre), et à une distance minimum de 100 cm du plafond (mesurée du côté supérieure du panneau de verre).

Le Kit de montage au mur fourni avec l'appareil contient :

6 vis pour le fixage d'étrier au mur

6 chevilles pour vis fixage d'étrier d'ancrage

2 petites vis pour fixage d'étrier de support au foyer

1 étrier d'ancrage au mur

1 étrier de support

Les étriers doivent être fixés horizontalement et le câble d'alimentation positionné vers la partie inférieure droite du foyer. Pour une vision optimale du fond de la pierre et de la flamme, nous vous conseillons d'installer le foyer à une hauteur de 60 cm du sol (mesurée du côté inférieure du panneau de verre).

Les étriers doivent être fixés horizontalement et le câble d'alimentation positionné vers la partie.

Avant d'installer l'appareil au mur, il est nécessaire d'enlever le panneau de verre frontal. Appuyer délicatement le foyer sur une superficie plate et stable, loin de bibelots ou d'autres objets qui pourraient accidentellement endommager le verre. Procéder donc à enlever les vis de fixage placées sur le côté droit et gauche du panneau, et en faisant très attention de retirer le panneau en tirant vers le haut.

Note : il est conseillé l'intervention d'au moins de deux personnes pour effectuer cette opération, pour éviter la chute et la rupture accidentelle du panneau.

Il est donc possible de procéder à l'installation du foyer à la paroi :

1. Une fois individualisée la position d'installation du foyer, tracer une ligne horizontale avec l'aide d'une bulle et signer les 4 trous à perforer pour l'insertion des vis (Imag. A).
2. Faire les 4 trous en correspondance des signes sur la paroi, insérer les chevilles à l'intérieur des trous dans le mur et les fixer en position avec l'aide d'un marteau, jusqu'à ce qu'elles ne résultent pas alignées à la superficie du mur (Imag. B).
3. Fixer l'étrier d'ancrage aux chevilles en utilisant les vis fournies (Imag. C).
4. Faire le montage du foyer sur la paroi en mettant le guide métallique positionné sur le côté du foyer à l'étrier d'ancrage fixé au mur ; avant de relâcher le foyer, s'assurer que l'étrier d'ancrage sur la paroi soit parfaitement aligné et inséré à l'intérieur du guide métallique sur le côté du foyer. (Imag. D).
5. Fixer l'étrier de support à la paroi inférieure du foyer en utilisant les 2 vis plus petites fournies (Imag. E)
6. Tracer sur la paroi la position des trous sur la partie inférieure avec un crayon de papier, et enlever donc le foyer de la paroi. Faire les trous en faisant attention que la pointe de la perceuse sélectionnée soit du diamètre correct, et insérer les chevilles. Réinstaller donc le foyer et, en utilisant les 2 vis restantes, fixer l'étrier de support à la paroi. (Imag. F)



7. Enlever les pierres de leur emballage, et les positionner sur la partie inférieure du foyer dans la position désirée.
8. Positionner le panneau en verre frontal en faisant attention que, sur chaque côté du panneau, les crochets soient alignés avec les étriers de fixation. (Imag. G)

Note : pour effectuer cette opération, il est nécessaire l'intervention d'au moins deux personnes. Procéder donc à réinsérer les vis de fixation enlevées précédemment pour fixer solidement le panneau de verre dans sa position.

Fonctionnement

Après avoir terminé les opérations de montage et d'installation, brancher le foyer à une prise de courant. Le foyer est équipé d'un écran digital qui montre toutes les configurations sélectionnées (Imag. H)
Le foyer peut être activé et contrôlé par l'intermédiaire du panneau de contrôle (positionné sur la partie supérieure de l'appareil – Imag. I) ou bien par la télécommande.

Allumage

Après avoir branché l'appareil à la prise de courant, positionner l'interrupteur général placé à côté du panneau de contrôle sur « I ».
En appuyant donc sur le pulsant  du panneau de commande ou de la télécommande, le foyer s'allume et la flamme s'illumine ; à ce point il est possible d'imposer et/ou de sélectionner les fonctions désirées.
Pour éteindre le foyer, appuyer de nouveau sur le pulsant .



Programmation jour et heure

La programmation de la date et de l'heure actuelle peut être faite soit par le panneau de contrôle, par l'intermédiaire du pulsant , ou bien par la télécommande, avec les pulsants "DAY", "HOUR" e "MIN".

Programmation du jour actuel

Du panneau de contrôle : appuyer sur le pulsant , sur l'écran apparaît l'indicateur relatif au jour de la semaine ("Sun" – Dimanche ; "Mon" – Lundi ; "Tue" – Mardi ; "Wed" – Mercredi ; "Thu" – Jeudi ; "Fri" – Vendredi "Sat" – Samedi). Appuyer sur les pulsants "+" / "-" pour sélectionner le jour de la semaine actuelle. z
Quand l'indicateur relatif au jour sélectionné arrête de clignoter, la sélection est confirmée.
De la télécommande : appuyer sur le pulsant « DAY », sur l'écran apparaît l'indicateur relatif au jour de la semaine (voir ci-dessus). Appuyer donc sur les pulsants "+" / "-" pour sélectionner le jour de la semaine actuelle.
Quand l'indicateur relatif au jour sélectionné arrête de clignoter, la sélection est confirmée.

Programmation de l'heure



À partir du panneau de contrôle : appuyer deux fois sur le pulsant , sur l'écran l'indicateur relatif de l'heure commence à clignoter. Appuyer sur les pulsants "+" / "-" pour imposer l'heure actuelle (de 00 à 23).
Appuyer trois fois sur le pulsant , sur l'écran l'indicateur relatif aux minutes commencera à clignoter. Appuyer sur les pulsants "+" / "-" pour imposer les minutes actuelles (de 00 à 59).
Quand l'indicateur arrête de clignoter, la sélection est confirmée.
De la télécommande : appuyer sur le pulsant "HOUR", sur l'écran l'indicateur relatif à l'heure commence à clignoter. Appuyer donc les pulsants "+" / "-" pour imposer l'heure actuelle (de 00 à 23).
Appuyer sur le pulsant "MIN" sur l'écran l'indicateur relatif aux minutes commence à clignoter. Appuyer sur les pulsants "+" / "-" pour imposer les minutes actuelles (de 00 à 59).
Quand l'indicateur arrête de clignoter, la sélection est confirmée.

Régularisation de l'intensité de la flamme



L'intensité de la flamme LED peut être réglée que ce soit par le panneau de contrôle que par la télécommande simplement en appuyant sur le pulsant  jusqu'à ce qu'il est sélectionné le niveau d'intensité de la flamme. Ils sont disponibles 5 niveaux d'intensité, du plus haut au plus bas.
La sélection est visualisée sur l'écran.

Sélection de la modalité de réchauffement

La modalité de réchauffement et la température peuvent être imposées à partir du panneau de contrôle mais aussi de la télécommande.

Pour programmation du panneau de contrôle, utiliser le pulsant  comme ci-dessous :
 Appuyer une fois le pulsant pour imposer la modalité de réchauffement basse
 Appuyer deux fois le pulsant pour imposer la modalité de réchauffement haute
 Appuyer trois fois le pulsant pour éteindre la fonction de réchauffement ; la ventilation continue à fonctionner pour encore 10 secondes chacune avant de s'arrêter complètement.
 Pour programmation de la télécommande, appuyer le pulsant , et effectuer les instructions prévues pour la programmation du panneau de commande (voir ci-dessus).

Programmation de la température

Il est possible d'imposer la température par le panneau de contrôle mais aussi par la télécommande.
 Pour sélectionner la température désirée par l'intermédiaire du panneau de contrôle, appuyer sur le pulsant  et agir donc sur les pulsants "+" / "-".
 Pour sélectionner la température par l'intermédiaire de la télécommande, appuyer sur le pulsant  et avec "+" / "-" imposer la température désirée.

Note : le foyer est équipé d'un système d'auto-éteignement dans le cas où il est relevé une chute brutale de la température environnementale (Senseur de la fenêtre ouverte). Si le foyer relève une rapide réduction de la température environnementale de 5 – 10 ° C, sur l'écran digital s'illuminera l'indicateur , et le foyer s'éteindra automatiquement.

Programmation de la minuterie hebdomadaire

La programmation hebdomadaire peut être imposée seulement par la télécommande.
 Pour commencer la programmation, appuyer sur le pulsant "WEEK/TIME" sur la télécommande.
 Appuyer donc sur le pulsant "SET UP" pour imposer l'allumage (ON) ou l'éteignement (OFF) ; l'indicateur LED sur l'écran clignote en fonction de la sélection effectuée. À travers les pulsants "+" et "-" il est donc possible de sélectionner le jour de la semaine que l'on entend imposer ("Sun" – Dimanche ; "Mon" – Lundi ; "Tue" – Mardi ; "Wed" – Mercredi ; "Thu" – Jeudi ; "Fri" – Vendredi ; "Sat" – Samedi) ; même dans ce cas, sur l'écran apparait l'indicateur LED relatif à la sélection effectuée.
 Une fois sélectionné le jour de la semaine désiré, appuyer sur le pulsant "HOUR" et agir avec "+" et "-" pour imposer l'heure d'allumage / d'éteignement ; pour imposer les minutes, utiliser au contraire le pulsant "MIN" et les pulsants "+" et "-".

Note : quand les indicateurs LED arrêtent de clignoter, la sélection imposée résulte confirmée.

Système d'auto-éteignement

Le foyer est équipé d'un système de sécurité, qui dans le cas de sur-chauffement éteint automatiquement l'appareil.
 Pour des raisons de sécurité, après l'auto-éteignement, l'appareil ne se remettra pas en fonction automatiquement. Pour l'allumer de nouveau, il sera nécessaire de le débrancher de la prise de courant pour au moins 15 minutes.

Résolutions de problèmes

Problème	Possible solution
Le foyer ne s'allume pas / la ventilation ne fonctionne pas	Vérifier que le foyer soit correctement branché à la prise de courant ; dans le cas d'auto-éteignement pour surchauffement, débrancher de la prise de courant pour au moins 15 minutes.
La flamme ne s'allume pas	Contrôler si les lumières LED sont à remplacer
La télécommande ne fonctionne pas	Contrôler que la batterie ait été installée selon la correcte polarité. Contrôler si la batterie doit être remplacée S'assurer de mettre la télécommande directement vers le foyer.

Nettoyage et entretien

Avant d'effectuer d'importe quelle opération de nettoyage ou d'entretien, s'assurer que le foyer soit éteint et débranché de la prise de courant. Attendre au moins 10 minutes, pour permettre à tous les composants de se refroidir complètement.

Utiliser un aspirant ou un ramassage de poussière pour maintenir les éléments réchauffants et les prises d'air libres de poussière et de saleté.

Nettoyer la partie externe du foyer avec un chiffon légèrement humide ou un ramassage de poussière.

Ne pas utiliser de produits liquides ou de détergents abrasifs.

Données techniques

Puissance : 1750 - 2000W

220-240 V - 50Hz

Dans un soucis d'amélioration permanent Beper se réserve le droit d'apporter des modifications et améliorations au produit sans aucun préavis.



Le produit en fin de vie doit être détruit selon les normes en vigueur relatives à l'élimination des déchets et ne peut être traité comme simple déchet ménager.

Le produit doit être détruit dans un centre d'élimination des déchets adapté ou être restitué au revendeur dans le cas d'une substitution avec un autre produit équivalent neuf.

Le fabricant prendra à sa charge les frais occasionnés pour la destruction du produit selon les termes de la loi en vigueur.

Le produit est composé de pièces non biodégradables et substances qui peuvent polluer l'environnement si détruites de façon inappropriée. Par ailleurs, certaines parties de ces matières peuvent être recyclées évitant ainsi toute pollution pour l'environnement. Il est de votre et notre devoir de préserver la santé de l'environnement. Le symbole indique que le produit répond aux normes requises par les nouvelles directives introduites en faveur de l'environnement (2011/65/EU) et que le produit doit être détruit de façon appropriée au terme du cycle de vie.

Si besoin, informez-vous auprès des autorités locales compétentes en matière d'élimination des déchets de votre commune.

Toute personne qui ne tiendra pas compte de ces règles d'élimination des déchets indiquées dans ce paragraphe en répondra selon la loi en vigueur.

CERTIFICAT DE GARANTIE

La garantie d'application est valable pour 24 mois à partir de la date d'achat pour des défauts de matériel ou de fabrication.

La garantie est valable uniquement en présentant le certificat de garantie et le document d'achat (ticket de caisse) qui certifie la date d'achat et le nom du modèle de l'appareil acheté

Si l'appareil devrait demander l'assistance technique s'adresser au vendeur ou auprès de notre siège. Ceci pour conserver inaltérée l'efficacité de votre appareil et pour NON invalider la garantie. Des éventuelles manipulations de l'appareil de la part du personnel non autorisé invalident automatiquement la garantie.

CONDITIONS DE GARANTIE

S'il y a des pannes à cause des défauts de matériel et/ou de fabrication pendant la période de garantie, nous garantissons la réparation du produit gratuitement.

Elles ne sont pas couvertes de la garantie toutes les parties qui devraient résulter défectueuses à cause de :

- a. Dommages de transport ou de chutes accidentelles,
- b. Installation erronée ou inadaptation de l'installation électrique,
- c. Réparations ou modifications effectuées par un personnel non autorisé,
- d. Manque ou incorrect entretien et nettoyage,
- e. Produit et/ou parties du produit relevant de l'usure et/ou consommables (ex : lampes piles, lames)
- f. Manque d'observation des instructions pour le fonctionnement de l'appareil, négligence dans l'utilisation

La liste indiquée ci-dessus est à titre purement exemplaire et non exhaustif, car la présente garantie est donc exclue pour toutes les circonstances qui ne peuvent pas dériver des défauts de fabrication de l'appareil.

En outre la garantie est exclue dans tous les cas d'usage impropre de l'appareil et en cas d'usage professionnel. Beper S.R.L. décline chaque responsabilité pour des éventuels dommages qui peuvent directement ou indirectement dériver à des personnes, des choses et des animaux domestiques, en conséquence au non-respect de toutes les prescriptions indiquées dans le « livret des instructions et des précautions » approprié, en thème d'installation, d'utilisation et d'entretien de l'appareil.

Le service après-vente est effectué par votre revendeur ou par l'importateur/distributeur des produits beper.

Écrivez un e-mail au assistenza@beper.com pour connaître le centre service agréé beper le plus proche de chez vous.

Allgemeine anleitungen

1. Diese Anleitungen aufmerksam lesen, denn sie geben wichtige Hinweise zu Ihrer eigenen Sicherheit bei Installation, Benutzung und Service. Sie können dadurch Störungen und Unfälle vermeiden, die u.U. Ihre Sicherheit beeinträchtigen können.

2. Beim Auspacken überprüfen, ob das Gerät unversehrt ist, insbesondere Anschlußkabel.

3. Im Falls der Kabel ist zerstört, die Reparatur oder die Ersetzung dürfen nur von Fachkräften durchgeführt werden oder sie können erhebliche Gefahren für den Benutzer entstehen.

4. Vor Geräteanschluß überprüfen, ob der Netzstrom und die Schildwerte übereinstimmen. Das Gerät kann Schäden erleiden, wenn einer nicht geeigneten Spannung unterliegt.

5. Bei Nichtübereinstimmung von Gerätestecker und Steckdose lassen Sie die Steckdose durch einen geeigneten Typ von qualifiziertem Fachpersonal ersetzen, das auch überprüfen soll, ob der Durchschnitt der Steckerkabel der vom Gerät aufgenommenen Leistung entspricht.

6. Die Benutzung von Paßstücken, Vielfrachsteckdosen und/oder Verlängerungskabel ist in der Regel nicht ratsam, insbesondere in Badezimmer oder Duschaum. Müssen diese Teile unbedingt verwendet werden, so benutzen Sie nur Einfach-oder Vielfrachpaßstücke bzw. Verlängerungskabel, die den geltenden Sicherheitsvorschriften entsprechen.

Darauf achten, daß die auf dem Einfachpaßstück bzw. Verlängerungskabel angegebene Stromleistungsgrenze und die auf dem Vielfachpaßstück angegebene Höchstleistungsgrenze nicht überschritten werden.

7. Gerät bei beschädigtem Anschlußkabel oder Stecker nicht benutzen.

8. Bei Störung und/oder Fehlbetrieb Gerät ausschalten und nicht eingreifen. Zur eventuellen Reparatur das Gerät nur zu einer Beper Vertragsservicestelle bringen und nur den Einsatz von Originalersatzteilen, verlangen. Die Nichtbeachtung dieser Anleitungen kann die Sicherheit des Gerätes beeinträchtigen.

9. Gerät nur für der vorgesehenen Zweck, einsetzen. Jede andersartige Benutzung ist ungeeignet und deswegen gefährlich. Für Schaden, die durch unsachgemäße und unvernünftige Handhabung verursacht werden, wird nicht gehaftet.

10. Gerät keinesfalls ins Wasser bzw. in andere Flüssigkeiten tauchen.
11. Gerät nicht in der Nähe von Sprengstoffen, stark brennbaren Materialien, Gasen oder Flammen bedienen.
12. Gerät nicht von Kindern oder Ungeschickten unbewacht bedienen lassen.
13. Gerät nicht mit nassen oder feuchten Händen und Füßen berühren.
14. Für absolute Betriebssicherheit nur vorgesehene Zubehörteile verwenden..
15. Gerät nicht im Duschaum und bei Badewanne oder beim Waschbecken benutzen: die Anwesenheit von Wasser könnte lebensgefährlich sein.
16. Stecker niemals an der Leitung bzw. an dem Gerät aus der Steckdose ziehen.
17. Das Kabel nicht herabhängen lassen.
18. Gerät nicht den Witterungseinflüssen (Regen, Wind, Schnee, Hagel usw.) aussetzen.
19. Bei Nicht benutzen bzw. Reinigen den Gerätestecker aus der Steckdose ziehen.
20. Falls Sie entscheiden, das Gerät nicht mehr zu verwenden, dann ist es empfehlenswert, das Gerät durch Abschneiden des Anschlußkabel außer Betrieb zu setzen, nachdem der Stecker aus der Steckdose gezogen wurde. Es wird ferner empfohlen, die Geräteteile, die lebensgefährlich sein können, außer Betrieb zu setzen, besonders für die Kinder, die mit dem Gerät außer Gebrauch spielen können.
21. Beim Nichtgebrauch, vor dem Einfügen oder Entnehmen seiner Bestandteile und vor dem Durchführung von Reinigungsarbeiten muß das Gerät vom Strom abgeschaltet werden.
22. Es wird empfohlen das Gerät sauber zu halten um die o.g. Funktionsstörungen und Feuer -Gefahr zu vermeiden.
23. Achten Sie darauf, dass alle die das Gerät benutzen, diese Anleitungen lesen.
24. Diese Anleitungen aufbewahren.

Sicherheitshinweise

Das Gerät ist nicht für den Einsatz im Freien ausgelegt.

Decken Sie das Gerät nicht ab; stellen Sie sicher, dass keine Gegenstände, Möbel usw. den Kaminventilator abdecken oder blockieren, um Überhitzung und damit verbundene Schäden zu vermeiden. Stellen Sie sicher, dass Möbel, Vorhänge und andere potenziell brennbare Gegenstände/Materialien in einem Abstand von mindestens 1 Meter vom Aufstellungsort des Kamins gehalten werden.

Trennen Sie die Feuerstelle sofort von der Steckdose, wenn ein ungewöhnlicher Betrieb oder eine Fehlfunktion des Kamins vorliegt.

Schalten Sie den Kamin aus, wenn er längere Zeit nicht benutzt wird.

Legen Sie das Netzkabel nicht an die Vorderseite des Kamins.

Stellen Sie sicher, dass der Kamin geerdet ist.

Der Kamin muss im Wechselstrom betrieben werden.

 **Warnung: um eine Überhitzung zu vermeiden, bedecken sie das gerät nicht.**

Stellen Sie das Gerät nicht unterhalb von Steckdosen.

Dieses Gerät darf von Kindern ab 8 Jahren und von Personen mit eingeschränkten körperlichen, sensorischen oder geistigen Fähigkeiten oder mit begrenzten Erfahrungen und Kenntnissen nur verwendet werden, wenn sie über den korrekten und sicheren Gebrauch des Geräts ausreichend informiert wurden und die damit verbundenen potenziellen Risiken kennen. Lassen Sie keine Kinder mit dem Gerät spielen. Die Reinigung und Wartung des Gerätes darf nicht von Kindern ohne Aufsicht durchgeführt werden.

Um Gefahren durch unbeabsichtigtes Zurücksetzen des Überhitzungsschutzsystems zu vermeiden, schließen Sie dieses Gerät nicht an eine externe automatische Ein- und Ausschaltvorrichtung (Timer, etc.) an.

Verwenden Sie das Gerät nicht, wenn das Netzkabel beschädigt ist; lassen Sie das Kabel nur von qualifiziertem Personal reparieren.

Kinder unter 3 Jahren müssen vom Gerät ferngehalten oder während des Betriebs ständig überwacht werden. Kinder im Alter von 3 bis 8 Jahren können das Gerät ein- und ausschalten, vorausgesetzt, dass es in seiner normalen Position installiert wurde und dass Kinder beaufsichtigt werden und/oder eine angemessene Anleitung für den sicheren und ordnungsgemäßen Gebrauch des Geräts erhalten haben und die damit verbundenen Risiken verstehen.

Kinder zwischen 3 und 8 Jahren dürfen das Gerät nicht vom Stromnetz trennen, einstellen und reinigen oder Wartungsarbeiten durchführen.

 **Vorsicht: einige Komponenten des Produkts können sehr heiß sein und Verbrennungen verursachen. Seien Sie sehr vorsichtig in der Gegenwart von Kindern oder gefährdeten Personen.**

Benutzerhandbuch

Vor der Verwendung des Produkts

Entfernen Sie den Kamin aus der Verpackung.

Achten Sie darauf, dass Sie vor der Installation und Inbetriebnahme das gesamte Verpackungsmaterial vom Kamin entfernen.

Lieferumfang

Elektrischer Kamin

Glasfrontplatte

Dekoration mit Steineffekt

Wandankerhalterung

Einbausatz:

Schrauben und Dübel für die Wandmontage

Halteleiste

Fernbedienung

Benutzerhandbuch

Montage und Installation

Hinweis: der Kamin ist nicht mit einer Halterung ausgestattet, die eine Aufstellung auf dem Boden ermöglichen könnte. Installation nur an der Wand möglich.

 **Warnung: für die Montage und Wandmontage wird empfohlen, sich an Fachpersonal zu wenden. Das Gerät ist ausschließlich für die Befestigung an der Wand in einer Höhe von mindestens 30 cm über dem Boden (gemessen von der Unterseite der Glasscheibe) und in einem Mindestabstand von 100 cm von der Decke (gemessen von der Oberseite der Glasscheibe) vorgesehen.**

Der im Lieferumfang des Gerätes enthaltene Wandhalterungssatz enthält:

6 Schrauben zur Befestigung von Wandhalterungen

6 Dübel für die Schrauben zur Befestigung der Ankerhalterung

2 kleine Schrauben zur Befestigung der Haltevorrichtung am Kamin

1 Wandbefestigungsleiste

1 Halteleiste

Die Halterungen müssen horizontal befestigt werden und das Netzkabel muss in Richtung der unteren rechten Seite des Kamins verlegt werden.

Für eine optimale Sicht auf den Steinboden und die Flamme wird empfohlen, den Kamin in einer Höhe von 60 cm über dem Boden zu installieren (gemessen von der unteren Seite der Glasscheibe).

Vor der Installation des Gerätes an der Wand muss die Frontglasscheibe entfernt werden. Stellen Sie den Kamin vorsichtig auf eine ebene und stabile Fläche, fernab von Ornamenten oder anderen Gegenständen, die das Glas versehentlich beschädigen könnten. Entfernen Sie dann die Befestigungsschrauben auf der linken und rechten Seite der Platte und ziehen Sie vorsichtig die Platte nach oben. HINWEIS: Es wird empfohlen, dass mindestens zwei Personen diesen Vorgang ausführen, um ein Herunterfallen und versehentliches Brechen des Panels zu verhindern.

Es ist dann möglich, mit der Installation des Kamins an der Wand fortzufahren:

1. Nachdem die Position, in der der Kamin installiert werden soll, festgelegt wurde, zeichnen Sie mit Hilfe einer Wasserwaage eine horizontale Linie und markieren Sie die 4 zu bohrenden Löcher zum Einsetzen der Schrauben (Abb. A).
2. Bohren Sie die 4 Löcher entsprechend den Markierungen an der Wand, setzen Sie die Dübel in die Löcher in der Wand ein und befestigen Sie sie mit Hilfe eines Hammers, bis sie mit dem unteren Ende bis auf Wandlochrandhöhe eingedrungen sind. (Abb.B)
3. Befestigen Sie die Ankerleiste mit den mitgelieferten Schrauben an den Dübeln (Abb.C).
4. Montieren Sie den Kamin an der Wand in dem Sie die auf der Rückseite des Kamins positionierte Metallführung, an der an der Wand befestigte Ankerleiste verankern; stellen Sie vor dem Loslassen des Kamins sicher, dass die Halterung an der Wand perfekt nach der auf der Rückseite des Kamins befindliche Metallführung ausgerichtet ist und dass sie in die Selbe eingesetzt wurde. (Abb. D)
5. Befestigen Sie die Halterung mit den beiden kleinsten mitgelieferten Schrauben an der Unterseite des Kamins. (Abb. E)
6. Markieren Sie mit einem Bleistift die Position der unteren Löcher auf der Wand und entfernen Sie dann den Kamin von der Wand. Bohren Sie die Löcher und achten Sie darauf, dass der gewählte Bohrer den richtigen Durchmesser hat, und setzen Sie die Dübel ein. Montieren Sie dann den Kamin wieder und befestigen Sie die Halterung mit den beiden verbleibenden Schrauben an der Wand. (Abb. F)
7. Nehmen Sie die Steine aus der Verpackung und befestigen Sie sie in der gewünschten Position auf dem Unterteil der Feuerstelle.
8. Positionieren Sie die vordere Glasscheibe so, dass die Haken auf jeder Seite der Scheibe mit den Befestigungsleisten ausgerichtet sind. (Abb. G)

Hinweis: für diesen vorgang sind mindestens zwei personen erforderlich.

Setzen sie dann die zuvor entfernten befestigungsschrauben wieder ein, um die glasscheibe zu befestigen.

Betrieb

Nach Abschluss der Montage- und Installationsarbeiten schließen Sie den Kamin an eine Steckdose an.

Der Kamin ist mit einer Digitalanzeige ausgestattet, die alle gewählten Einstellungen anzeigt (Abb. H).

Der Kamin kann über das Bedienfeld (oben am Gerät - Abb. I) oder über die Fernbedienung aktiviert und gesteuert werden.

Einschalten

Nachdem Sie das Gerät an die Steckdose angeschlossen haben, stellen Sie den sich in der Nähe des Bedienfeldes befindlichen Hauptschalter auf "I".

Durch Drücken der Taste  vom Bedienfeld oder von der Fernbedienung aus, geht der Kamin an und die Flamme leuchtet auf; an dieser Stelle ist es möglich, die gewünschten Funktionen einzustellen und/oder auszuwählen.

Um den Ofen auszuschalten, drücken Sie erneut die Taste .

Tages- und zeiteinstellung

Das aktuelle Datum und die aktuelle Uhrzeit können entweder über das Bedienfeld mit der Taste , oder von der Fernbedienung aus mit den Tasten "DAY", "HOUR" und "MIN".

Einstellen des aktuellen Tages

- vom Bedienfeld aus: Taste  drücken, das Display zeigt die Anzeige für den Wochentag ("So" - Sonntag; "Mon" - Montag; "Tue" - Dienstag; "Wed" - Mittwoch; "Thu" - Donnerstag; "Fri" - Freitag; "Sat" - Samstag). Mit den Tasten "+" / "-" den aktuellen Wochentag auswählen.

Wenn die Anzeige für den ausgewählten Tag nicht mehr blinkt, wird die Auswahl bestätigt.

Von der Fernbedienung aus: Drücken Sie die Taste "DAY", das Display zeigt die Anzeige für den Wochentag (siehe oben). Drücken Sie dann die Tasten "+" / "-", um den aktuellen Wochentag auszuwählen.

Wenn die Anzeige für den ausgewählten Tag nicht mehr blinkt, wird die Auswahl bestätigt.

Einstellen der Uhrzeit

vom Bedienfeld aus: Taste  zweimal drücken, auf der Anzeige beginnt die Zeitanzeige zu blinken. Drücken Sie die Tasten "+" / "-", um die aktuelle Uhrzeit einzustellen (00 bis 23).

Drücken Sie die Taste  dreimal, die Minutenanzeige auf dem Display beginnt zu blinken. Drücken Sie die Tasten "+" / "-", um die aktuellen Minuten (00 bis 59) einzustellen.

Wenn die Anzeige nicht mehr blinkt, wird die Auswahl bestätigt.

Von der Fernbedienung aus: Drücken Sie die Taste "HOUR", die Zeitanzeige auf dem Display beginnt zu blinken. Drücken Sie dann die Tasten "+" / "-", um die aktuelle Uhrzeit einzustellen (00 bis 23). Drücken Sie die Taste "MIN" auf dem Display und die Minutenanzeige beginnt zu blinken. Drücken Sie die Tasten "+" / "-", um die aktuellen Minuten (00 bis 59) einzustellen. Wenn die Anzeige nicht mehr blinkt, wird die Auswahl bestätigt.

Einstellung der flammenintensität

Die Intensität der LED-Flamme kann entweder über das Bedienfeld oder über die Fernbedienung durch einfaches Drücken der Taste  eingestellt werden, bis die gewünschte Intensitätsstufe ausgewählt ist. Es stehen 5 Intensitätsstufen zur Verfügung, von der höchsten bis zur niedrigsten. Die Auswahl wird auf dem Display angezeigt.

Auswahl des heizmodus

Der Heizmodus und die Temperatur können entweder über das Bedienfeld oder über die Fernbedienung eingestellt werden.

Für die Einstellung über das Bedienfeld verwenden Sie die Taste  wie folgt:

Drücken Sie die Taste einmal, um den Modus für niedrige Temperaturen einzustellen.

Drücken Sie die Taste zweimal, um den Heizmodus auf hoch zu stellen.

Drücken Sie die Taste dreimal, um die Heizfunktion auszuschalten; der Ventilator läuft noch 10 Sekunden weiter, bevor er vollständig anhält.

Für die Einstellung über die Fernbedienung drücken Sie die Taste , und folgen Sie den Anweisungen zur Einstellung über das Bedienfeld (siehe oben).

Einstellung der temperatur

Sie können die Temperatur entweder über das Bedienfeld oder über die Fernbedienung einstellen.

Um die gewünschte Temperatur über das Bedienfeld auszuwählen, drücken Sie die Taste  und dann die Taste "+" / "-".

Um die Temperatur mit der Fernbedienung auszuwählen, drücken Sie die Taste  und stellen Sie die gewünschte Temperatur mit "+" / "-" ein.

Hinweis: Der Kamin ist mit einer automatischen Abschaltung bei plötzlichem Abfall der Raumtemperatur (Sensor „Offenes Fenster“) ausgestattet. Wenn der Kamin eine schnelle Senkung der Umgebungstemperatur von 5-10°C feststellt, leuchtet die Anzeige  auf der Digitalanzeige auf und der Kamin schaltet sich automatisch aus.

Einstellung der wochenschaltuhr

Die Wochenprogrammierung kann nur per Fernbedienung eingestellt werden.

Um mit der Programmierung zu beginnen, drücken Sie die Taste "WEEK/TIME" auf der Fernbedienung.

Drücken Sie dann die Taste "SET UP", um das Einschalten (ON) oder Ausschalten (OFF) einzustellen; die LED-Anzeige auf dem Display blinkt entsprechend Ihrer Auswahl. Mit den Tasten "+" und "-" kann somit der einzustellende Wochentag gewählt werden ("Sun" - Sonntag; "Mon" - Montag; "Tue" - Dienstag; "Wed" - Mittwoch; "Thu" - Donnerstag; "Fri" - Freitag; "Sat" - Samstag); auch in diesem Fall erscheint die LED-Anzeige der getroffenen Auswahl auf dem Display.

Nachdem der gewünschte Wochentag ausgewählt wurde, drücken Sie die Taste "HOUR" und drücken Sie "+" und "-", um die Ein/Aus-Zeit einzustellen; zum Einstellen der Minuten verwenden Sie stattdessen die Taste "MIN" und die Tasten "+" und "-".

Hinweis: Wenn die LED-Anzeigen nicht mehr blinken, wird die eingestellte Auswahl bestätigt.

Automatisches ausschalten des systems

Der Kamin ist mit einem Sicherheitssystem ausgestattet, das das Gerät bei Überhitzung automatisch abschaltet. Aus Sicherheitsgründen wird das Gerät nach dem Ausschalten nicht automatisch neu gestartet. Um ihn wieder einzuschalten, muss er mindestens 15 Minuten lang vom Netz getrennt bleiben.

Fehlerbehebung

Problem	Mögliche Lösung
Der Kamin schaltet sich nicht ein/der Ventilator funktioniert nicht	Überprüfen Sie, ob der Kamin korrekt an die Steckdose angeschlossen ist; im Falle einer automatischen Abschaltung aufgrund von Überhitzung, lassen Sie ihn mindestens 15 Minuten lang von der Steckdose getrennt.
Flamme leuchtet nicht auf	Überprüfen Sie, ob die LED-Leuchten ausgetauscht werden müssen
Die Fernbedienung funktioniert nicht	Überprüfen Sie, ob die Batterie richtig eingelegt ist. Überprüfen Sie, ob die Batterie ausgetauscht werden muss. Achten Sie darauf, dass Sie die Fernbedienung direkt auf den Kamin richten.

Reinigung und wartung

Bevor Sie Reinigungs- oder Wartungsarbeiten durchführen, stellen Sie sicher, dass der Kamin ausgeschaltet und von der Steckdose getrennt ist. Warten Sie mindestens 10 Minuten, bis alle Komponenten vollständig abgekühlt sind.

Verwenden Sie einen Staubsauger oder Staubsammler, um die Heizelemente und Lufterlässe frei von Staub und Schmutz zu halten.

Reinigen Sie die Außenseite der Feuerstelle mit einem leicht feuchten Tuch oder Staubsammler.

Verwenden Sie keine Flüssigsprays oder Scheuermittel.

Technische daten

Leistung: 1750-2000W

220-240 V - 50Hz

In Hinblick auf eine Verbesserungsperspektive behält sich Beper das Recht vor, das betreffende Produkt ohne Voranmeldung zu ändern bzw. umzubauen.



Die WEEE-Richtlinie (von engl.: Waste Electrical and Electronic Equipment; deutsch: (Elektro- und Elektronikgeräte-Abfall) ist die EG-Richtlinie 2011/65/EU zur Reduktion der zunehmenden Menge an Elektronikschrott aus nicht mehr benutzten Elektro- und Elektronikgeräten. Ziel ist das Vermeiden, Verringern sowie umweltverträgliche Entsorgen der zunehmenden Mengen an Elektronikschrott durch eine erweiterte Herstellerverantwortung.

Ihr Gerät enthält wertvolle Rohstoffe, die wieder verwertet werden können.

Bringen Sie das Gerät zur Entsorgung zu einer Sammelstelle Ihrer Stadt oder Gemeinde.

Elektro- und Elektronikgeräte mit folgender Kennzeichnung versehen und dürfen nicht mehr über Restmüll, sondern nur noch über die öffentlichen Entsorgungsträger und anschließende Rückgabe an die Hersteller und Importeure entsorgt werden.

GARANTIESCHEIN

Die Gewährleistung gilt 24 Monate ab Kaufdatum für Material- und Herstellungsfehler.

Die Garantie gilt nur wenn der Garantieschein vom Kaufbeleg (Quittung), mit Kaufdatum und Name des gekauften Gerätemodells, begleitet wird.

Sollte das Gerät einmal technische Unterstützung benötigen, wenden Sie sich bitte an dem Verkäufer oder an unserem Firmensitz. Dies um die Effizienz des Gerätes aufrechtzuerhalten und damit die Garantie NICHT erlischt. Bei eventuellen Beschädigungen des Gerätes durch nicht autorisierte Personen, erlischt die Garantie automatisch.

GARANTIEBEDINGUNGEN

Sollte es zu Funktionsstörungen aufgrund von Fehlern in Material und / oder Verarbeitung während der Garantiezeit kommen, garantieren wir die Reparatur des Produkts kostenlos.

Alle Teile die nicht durch Garantie gedeckt sind, sind die, die sich als defekt erweisen aufgrund von:

- a. Transportschäden oder Stürze,
- b. Falscher Installation oder ungeeigneter elektrischer Anlage,
- c. Reparaturen oder Änderungen durch nicht autorisierte Personen,
- d. Fehlender oder falscher Wartung und Reinigung,
- e. Produkt und / oder Teile des Produkts, die dem Verschleiß unterliegen und / oder Verbrauchsmaterial (z. B.: Lampen, Batterien, Klingen) darstellen
- f. Nicht befolgen der Gebrauchsanweisungen des Gerätes, Fahrlässigkeit oder unvorsichtigem Gebrauch.

Die obige Liste ist beispielhaft und nicht erschöpfend, da diese Garantie für all jene Situationen ausgeschlossen ist, den keinem Produktionsfehler zuzuweisen sind.

Die Garantie ist auch in allen Fällen von missbräuchlichen Verwendung des Gerätes und im Falle vom beruflichen Einsatz ausgeschlossen.

Beper Srl übernimmt keine Verantwortung für Schäden, die direkt oder indirekt Personen, Gegenstände und Haustieren betreffen könnten, als Folge der Nicht-Einhaltung aller in der Broschüre „Gebrauchsanweisungen und Warnungen“ enthaltenen Anweisungen in Bezug auf Installation, Bedienung und Wartung.

Treten sie bitte in verbindung mit ihren händler in ihrem land oder post sales abteilung von fa. Beper.
E-mail assistenza@beper.com die ihren händler nennen wird

Advertencias generales

Leer estas instrucciones antes de usar el aparato

Antes y durante el uso del artículo es necesario seguir algunas precauciones básicas.

Tras haber quitado el embalaje, asegurarse de la integridad del artículo. En caso de duda, no utilizar el artículo y dirigirse a personal profesionalmente cualificado.

Los elementos del embalaje (bolsas de plástico, poliestirolo, etc.) no deben dejarse cerca del alcance de los niños al representar un peligro para ellos.

Se recomienda no tirar junto con los residuos domésticos los materiales presentes en el embalaje sino depositarlos en centros de recogida de residuos, solicitando información adicional al gestor del punto de recogida urbano del propio ayuntamiento donde se resida.

Asegurarse siempre de que la tensión de la red eléctrica sea igual a la indicada en la etiqueta de los datos técnicos que y que la instalación sea compatible con la potencia del aparato.

En caso de incompatibilidad entre el enchufe del aparato y la toma de corriente, sustituir el enchufe por otro por una persona profesionalmente cualificada. En concreto, este último, deberá también corroborar que la sección de cables de presa sea la idónea a la potencia necesaria para el aparato.

No tirar nunca el cable para desenchufarlo de la corriente eléctrica.

Asegurarse de que el cable no esté en contacto con superficies calientes o cortantes.

No utilizar el aparato con el cable dañado.

Conectar el aparato exclusivamente a una presa de corriente alterna.

En general, se desaconseja el uso de adaptadores, presas múltiples y prolongadores. Si el uso fuera indispensable, es necesario utilizar sólo adaptadores y prolongadores de acuerdo a las normas vigentes de seguridad.

Este aparato deberá destinarse sólo al uso para el que ha sido fabricado. Cualquier otro tipo de uso será considerado inapropiado y, por lo tanto, peligroso y hará perder la garantía del mismo. El fabricante no podrá ser considerado el responsable de los posibles daños derivados de usos inadecuados, erróneos e irracionales.

Para evitar sobrecalentamientos peligrosos, se recomienda estirar totalmente el cable de alimentación y de desenchufar el enchufe de la red de alimentación eléctrica cuando el aparato no esté siendo utilizado.

Para evitar calentamientos peligrosos, se recomienda estirar completamente el cable de alimentación y desenchufarlo de la red eléctrica cuando no esté siendo utilizado.

No introducir nunca el aparato en agua u otros líquidos.

No tocar el aparato con las manos o pies mojados o húmedos.

No utilizar el aparato con los pies desnudos.

No dejar el aparato expuesto a los agentes atmosféricos (lluvia, sol, etc.)

No dejar el aparato cerca de fuente de calor (ej. radiador)

Este aparato no debe ser utilizado por personas (incluido niños) con capacidad física, sensorial o mental reducida o personas con falta de experiencia y conocimiento del aparato salvo que estén controladas o bien instruidas respecto al uso del propio aparato por parte de la persona responsable de su seguridad.

Asegurarse de que no niños no jueguen con el aparato.

Cuando se decida tirar a la basura este aparato, se recomienda convertirlo en inoperante previamente cortando el cable de alimentación.

Se recomienda además convertir en inócuas las partes del aparato susceptibles de constituir un problema, especialmente para los niños que podrían utilizar el aparato para jugar.

Advertencias de seguridad

El aparato no está diseñado para uso externo

No cubra el aparato; controle de que no haya objetos, muebles, etc. que cubran o bloqueen el ventilador de la chimenea, para evitar el sobrecalentamiento y el daño consiguiente.

Controle que los muebles, las cortinas y otros objetos/materiales potencialmente inflamables estén por lo menos a una distancia de 1 metro del lugar donde está instalada la chimenea.

Desconecte inmediatamente la chimenea de la toma de corriente en caso de mal funcionamiento

Apague la chimenea si no la emplea por mucho tiempo

No coloque el cable de alimentación en la parte frontal de la chimenea.

Verifique que la chimenea esté conectada a tierra.
Tiene que emplear la chimenea con corriente AC.

 **Advertencia: para evitar el sobrecalentamiento no cubra el aparato.**

No coloque el aparato debajo de tomas de corriente.

Este dispositivo puede ser utilizado por niños igual o mayores de 8 años y por personas con capacidades físicas, sensoriales o mentales limitadas, o con experiencia y conocimiento limitados, solamente si informadas adecuadamente sobre el uso correcto y seguro del aparato, entendiendo los potenciales riesgos asociados. No deje que los niños jueguen con el aparato. La limpieza y el mantenimiento del aparato no tienen que ser efectuadas por niños sin adecuada vigilancia.

Para evitar riesgos debidos al reset involuntario del sistema de protección contra el sobrecalentamiento, no conecte este aparato a un dispositivo externo de encendido/apagado automático (temporizador, etc.)

No utilice el aparato si el cable de alimentación está dañado. Lo haga reparar sólo por personal calificado.

Los niños menores de 3 años deben mantenerse lejos del aparato, o ser vigilados constantemente mientras el aparato funciona. Los niños entre los 3 y los 8 años pueden encender/apagar el aparato siempre que este esté colocado en su posición normal y los niños sean vigilados y/o hayan recibido instrucciones adecuadas sobre el uso correcto y seguro del aparato, y entiendan los riesgos asociados. Los niños entre 3 y 8 años no deben conectarse/desconectarse de la toma de corriente, ajustar y limpiar el aparato o efectuar operaciones de mantenimiento.

 **Advertencia: algunas piezas del aparato pueden estar muy calientes y provocar quemaduras.**

Tenga mucho cuidado con los niños o las personas vulnerables.

Antes de utilizar el aparato

Saque la chimenea de la caja.

Se asegure de sacar todos los materiales por el embalaje de la chimenea antes de proceder con el montaje y el encendido.

Contenido del embalaje

Chimenea eléctrica.

Panel frontal de vidrio.

Decoración con efecto piedra.

Estribo de anclaje a pared.

Kit de instalación:

Tornillos y tacos para el montaje a la pared.

Estribo de soporte

Mando

Manual de uso

Montaje e instalación

Nota: la chimenea no está equipada con ningún soporte para colocarla al suelo. La instalación es posible sólo en la pared.

⚠ Cuidado: para el montaje y la instalación en la pared, es recomendable contactar personal técnico especializado.

El aparato está diseñado exclusivamente para el montaje a la pared a una altura mínima de 30 cm del suelo (medido desde el lado inferior del panel de vidrio), y a una distancia mínima de 100 cm desde el techo (medido desde el lado superior del panel de vidrio)

El kit equipado con el aparato para el montaje a la pared contiene

6 tornillos para fijar los estribos a la pared.

6 tacos para tornillos para fijar el estribo de anclaje.

2 tornillos pequeños para fijar el estribo de soporte a la chimenea.

1 estribo de anclaje a pared.

1 estribo de soporte

Los estribos tienen que ser fijados horizontalmente y el cable de alimentación tiene que ser colocado hacia el lado inferior derecho de la chimenea.

Para una vista perfecta del fondo de piedra y de la llama, es recomendable instalar la chimenea a una altura de 60 cm del suelo (medida desde el lado inferior del panel de vidrio).

Antes de instalar el aparato a la pared, es necesario quitar el panel de vidrio frontal. Coloque suavemente la chimenea sobre una superficie llana y estable, lejos de las chucherías u otros objetos que puedan dañar accidentalmente el vidrio. Luego, quite los tornillos de fijación ubicados en el lado derecho e izquierdo del panel y, con el mayor cuidado, desfile el panel tirando hacia arriba. NOTA: es recomendable la intervención por lo menos de dos personas para llevar a cabo esta operación, para evitar que el panel caiga y se rompa accidentalmente. Por lo tanto, es posible proceder con la instalación de la chimenea de pared:

1. Una vez que haya identificado la posición en la que instalar la chimenea, trace una línea horizontal con la ayuda de una burbuja y marque los 4 agujeros a perforar para introducir los tornillos (Fig. A)

2. Perfore los 4 agujeros en correspondencia con las marcas en la pared, introduzca los tacos dentro de los agujeros en la pared y los fije en su lugar con la ayuda de un martillo, hasta que estén alineadas con la superficie de la pared. (Fig. B)

3. Fije el estribo de anclaje a los tacos con los tornillos equipados (Fig. C)

4. Monte la chimenea sobre la pared anclando la guía metálica situada sobre la parte trasera de la chimenea al estribo de anclaje fijado al muro; antes de dejar ir la chimenea controle que el estribo de anclaje a la pared esté perfectamente alineado e introducido dentro de la guía metálica en la parte trasera de la chimenea (Fig.D).

5. Fije el estribo de soporte a la parte inferior de la chimenea empleando los 2 tornillos más pequeñas equipados (Fig. E)

6. Trace sobre la pared la posición de los agujeros en la parte inferior con un lápiz, y luego quite la chimenea de la pared. Haga los agujeros teniendo cuidado que la punta del taladro seleccionada sea del diámetro correcto, e introduzca los tacos. Luego coloque otra vez la chimenea y, empleando los 2 tornillos restantes, fije el estribo de soporte a la pared. (Fig. F)

7. Quite las piedras de su embalaje, y las coloque sobre la parte inferior de la chimenea en la posición deseada.
8. Posicione el panel en vidrio frontal teniendo cuidado que, sobre cada lado del panel, los ganchos estén alineados con los estribos de fijación. (Fig. G)

Nota: para realizar esta operación, es necesario la intervención por lo menos de dos personas. Luego proceda a introducir otra vez los tornillos de fijación quitados antes para fijar firmemente el panel de vidrio en su posición.

Funcionamiento

Después de completar las operaciones de montaje e instalación, conecte la chimenea a una toma de corriente. La chimenea está equipada con una pantalla digital que visualiza todos los ajustes seleccionados (Fig. H) La chimenea se puede activar y controlar a través del panel de control (ubicado en la parte superior del aparato, Fig. I), o mediante el mando.

Encendido

Después de conectar el aparato a la toma de corriente, coloque el interruptor principal cerca del panel de control sobre "I".

Pulsando el botón  en el panel de control o en el mando, la chimenea se enciende y la llama se ilumina a este punto es posible configurar y/o seleccionar las funciones deseadas.

Para apagar la chimenea, vuelva a pulsar el botón.

Configuración de día y hora

La fecha y la hora actuales se pueden configurar desde el panel de control, usando el botón o desde el mando, con los botones "DIA", "HORA" y "MIN".

Configuración del día actual

Desde el panel de control: pulse el botón , el indicador del día de la semana ("Sun" - Domingo; "Mon" - Lunes; "Tue" - Martes; "Wed" - Miércoles; "Thu" - aparece en la pantalla) Jueves; "Fri" - viernes; "Sat" - sábado). Pulse los botones "+" / "-" para seleccionar el día actual de la semana.

Cuando el indicador del día seleccionado deja de relampaguear, se confirma la selección.

Desde el mando: pulse el botón "DAY", la pantalla visualiza el indicador del día de la semana (vea arriba). Luego pulse los botones "+" / "-" para seleccionar el día actual de la semana.

Cuando el indicador del día seleccionado deja de relampaguear se confirma la selección.

Configuración de la hora

Desde el panel de control: pulse el botón  dos veces, el indicador de la hora comienza a relampaguear en la pantalla. Pulse los botones "+" / "-" para configurar la hora actual (de 00 a 23).

Pulse tres veces el botón , el indicador de minutos en la pantalla comienza a relampaguear. Pulse los botones "+" / "-" para configurar los minutos actuales (de 00 a 59).

Cuando el indicador deja de relampaguear, se confirma la selección.

Desde el mando: pulse el botón "HOUR", la pantalla de la hora comienza a relampaguear. Luego pulse los botones "+" / "-" para configurar la hora actual (de 00 a 23).

Pulse el botón "MIN" en la pantalla y el indicador de minutos comienza a relampaguear. Pulse los botones "+" / "-" para configurar los minutos actuales (de 00 a 59).

Cuando el indicador deja de relampaguear se confirma la selección.

Selección de la intensidad de la llama

La intensidad de la llama del LED se puede ajustar tanto desde el panel de control como desde el mando, simplemente pulsando el botón  hasta que seleccione el nivel de intensidad deseado.

Hay 5 niveles de intensidad disponibles, de mayor a menor.

La selección se visualiza en la pantalla.

Selección de la modalidad de calefacción

La modalidad de calefacción y la temperatura se pueden configurar desde el panel de control o desde el mando. Para configurar desde el panel de control, use el botón  de la siguiente manera:

Pulse el botón una vez para configurar la modalidad de calefacción baja

Pulse el botón dos veces para configurar la modalidad de calefacción alta

Pulse el botón tres veces para apagar la función de calefacción: el ventilador continúa funcionando por unos 10 segundos antes de apagarse por completo.

Para configurar mediante el mando, pulse el botón  y siga las instrucciones previstas para la configuración desde el panel de control (vea arriba)

Selección de la temperatura

Puede configurar la temperatura tanto desde el panel de control como desde el mando.

Para seleccionar la temperatura deseada a través del panel de control, pulse el botón  y luego pulse los botones “+” / “-”

Para seleccionar la temperatura desde el mando, pulse el botón  y con “+” / “-” seleccione la temperatura deseada.

Nota: la chimenea está equipada con un sistema de apagado automático en caso de que se verifique una caída repentina de la temperatura de la habitación (sensor de ventana abierta). Si la chimenea evidencia una rápida reducción de la temperatura ambiente de 5-10 ° c, el indicador  se enciende en la pantalla digital y la chimenea se apaga automáticamente.

Selección temporizador semanal

La programación semanal se puede configurar solamente con el mando,

Para empezar la programación, pulse el botón “WEEK/TIME” con el mando.

Luego pulse el botón “SET UP” para configurar el encendido (ON) o el apagado (OFF); el indicador LED en la pantalla relampaguea según la selección efectuada. Por lo tanto a través de los botones “+” e “-” es posible seleccionar el día de la semana que desea configurar (“Sun” – Domingo; “Mon” – Lunes; “Tue” – Martes; “Wed” Miércoles; “Thu” – Jueves; “Fri” – Viernes; “Sat” – Sabado); también en este caso, en la pantalla aparece el indicador LED relativo a la selección efectuada.

Una vez seleccionado el día de la semana deseado, pulse el botón “HOUR” y emplee “+” e “-” para seleccionar la hora de encendido/apagado; para seleccionar los minutos, emplee en su lugar el botón “MIN” y los botones “+” y “-”.

Nota: cuando los indicadores LED dejan de relampaguear, se confirma la selección elegida.

Apagado automático

La chimenea está equipada con un sistema de seguridad que, en caso de sobrecalentamiento, apaga automáticamente el aparato.

Por razones de seguridad, después del apagado automático, el dispositivo no se enciende automáticamente. Para volver a encenderlo, debe desconectarlo de la toma de corriente por lo menos 15 minutos.

Solución de los problemas

Problema	Posible solución
La chimenea no se enciende/el ventilador no funciona	Verifique que la chimenea esté correctamente conectada a la toma de corriente; en caso de apagado automático por sobrecalentamiento, desconecte de la toma de corriente por lo menos 15 minutos
La llama no se enciende	Controle si tiene que reemplazar las luces LED
El mando no funciona	Controle que la pila esté colocada con la correcta polaridad Controle si tiene que reemplazar la pila Se asegure de apuntar el mando directamente hacia la chimenea

Limpieza y mantenimiento

Antes de realizar cualquier operación de limpieza o mantenimiento, controle que la chimenea esté apagada y desconectada de la toma de corriente. Espere por lo menos 10 minutos para permitir que todos los componentes se enfríen completamente.

Use una aspiradora para mantener los elementos de calefacción y las tomas de aire libres de polvo y suciedad. Limpie el exterior de la chimenea con un paño ligeramente húmedo o con un aspiradora.

No utilice aerosoles líquidos o detergentes abrasivos.

Datos técnicos

Potencia: 1750-2000W

220-240 V - 50Hz

En un objetivo de mejora continua, Beper se reserva la capacidad de aportar cambios y mejoras en el producto sin previo aviso.



Al término de la vida útil del aparato, no eliminar como residuo municipal sólido mixto sino eliminarlo en un centro de recogida específico colocado en vuestra zona o entregarlo al distribuidor a la hora de comprar un nuevo aparato del mismo tipo y destinado a las mismas funciones. El distribuidor se cargará el costo de eliminación de los equipos siguiendo las normas actuales.

Este procedimiento de recogida separada de los equipos eléctricos y electrónicos se realiza con el propósito de una política del medioambiente comunitaria con objetivos de salvaguardia, defensa y mejoramiento de la calidad del medioambiente y para evitar efectos potenciales en la salud de los seres humanos debido a la presencia de dentro de estos equipos o a un uso inapropiado de los mismos o de algunas de sus partes. Está Vuestra y nuestra competencia ayudar la defensa del medioambiente.

El símbolo indica que este producto respecta la normativa europea de medioambiente (2011/65/EU) y le recuerda que todos los productos electrónicos y eléctricos deben ser objeto de recogida por separado al finalizar su ciclo de vida. Para obtener información sobre el reciclaje de este producto y dónde encontrar puntos de recogida llame las supuestas autoridades locales. Una eliminación no correcta de este producto podría conllevar sanciones.

CERTIFICADO DE GARANTÍA

La garantía es válida 24 meses a partir de la fecha de compra para todos los defectos de material o de fabricación.

La garantía es válida sólo si presenta el recibo fiscal con la fecha de compra y el nombre del modelo del aparato comprado.

Si el aparato requiere asistencia, contacte su vendedor o nuestra empresa. Eso para preservar el rendimiento de su aparato y NO invalidar la garantía. Toda manipulación del aparato por una persona no autorizada anula automáticamente la garantía.

CONDICIONES DE GARANTÍA

Si aparecen averías a causa de un defecto de material y/o fabricación durante la garantía garantizamos gratuitamente la reparación del aparato.

No se tienen en cuenta en la garantía todas las partes que sean defectuosas debidas a:

- a. Daños en el transporte o caídas accidentales.
- b. Instalación eléctrica incorrecta y no conforme.
- c. Reparaciones o modificaciones realizadas por personal no especializado.
- d. Falta o incorrectos limpieza y mantenimiento.
- e. Aparato y/o partes del aparato expuestas a deterioro y/o consumo (lámparas, pilas, cuchillas).
- f. Falta de cumplimiento de las instrucciones para el funcionamiento del aparato, negligencia en el uso.

Esta lista es simplificada y no completa ya que esta garantía se anula para todas aquellas circunstancias que no permiten remontar a defectos de fabricación del aparato.

La garantía se anula en cada caso de uso impropio del aparato y en caso de un uso profesional.

Beper Srl declina toda responsabilidad por cualquier daño que puede directamente o indirectamente resultar de personas, cosas o animales domésticos en consecuencia de la falta de cumplimiento de todas las instrucciones indicadas en este "Manual de Instrucciones y Advertencias" en términos de instalación, uso y mantenimiento del aparato.

Contacte con el distribuidor de su país o el departamento de post venta de beper.

Envíe un e-mail a assitenza@beper.com y le enviaremos datos de su servicio técnico en su país.

Σημαντικές προειδοποιήσεις ασφαλείας

Πριν χρησιμοποιήσετε την συσκευή διαβάστε προσεκτικά τις παρακάτω οδηγίες χρήσεως και φυλάξτε τις για μελλοντική χρήση.

Διαβάστε προσεκτικά τις παρακάτω οδηγίες, δεδομένου ότι θα σας δώσουν χρήσιμες πληροφορίες για την ασφάλεια σχετικά με την εγκατάσταση, τη χρήση και τη συντήρηση και θα σας βοηθήσουν να αποφύγετε ατυχίες και πιθανά ατυχήματα.

Αφαιρέστε τη συσκευασία και βεβαιωθείτε ότι η συσκευή είναι άθικτη με ιδιαίτερη προσοχή στο καλώδιο τροφοδοσίας. Τα στοιχεία της συσκευασίας (πλαστικές σακούλες κλπ.) δεν πρέπει να είναι προσβάσιμα στα παιδιά, προκειμένου να προφυλαχθούν από τις πηγές κινδύνου. Συνιστάται να μην ρίξετε τα στοιχεία της συσκευασίας σε οικιακά απορρίμματα, αλλά να τα τοποθετήσετε στο κατάλληλο σημείο συλλογής ή καταστροφής των απορριμμάτων του τμήματος καθαριότητας του Δήμου σας.

Εάν το καλώδιο τροφοδοσίας έχει υποστεί ζημιά πρέπει να αντικατασταθεί από τον κατασκευαστή, τον αντιπρόσωπο ή από εξίσου ειδικευμένα άτομα προς αποφυγή κινδύνου.

Πριν συνδέσετε τη συσκευή, βεβαιωθείτε ότι η τάση του δικτύου αντιστοιχεί στα στοιχεία που αναγράφονται στην ετικέτα. Η συσκευή μπορεί να καταστραφεί αν η τάση δεν είναι σωστή.

Αν το φις δεν ταιριάζει στην πρίζα απευθυνθείτε σε ειδικευμένο άτομο προκειμένου να αντικαταστήσει το βύσμα με το κατάλληλο και να διασφαλίσει ότι το τμήμα καλωδίων της πρίζας είναι κατάλληλο για την απορρόφηση της ενέργειας της συσκευής σας.

Γενικά, η χρήση προσαρμογέα πολλαπλών βυσμάτων και / ή επεκτάσεων δεν συνιστάται. Αν είναι απαραίτητο, χρησιμοποιείτε μόνο απλό ή πολλαπλό προσαρμογέα και επέκταση σύμφωνα με τους κανόνες ασφαλείας που ισχύουν, διασφαλίστε ότι τα όρια ισχύος τα οποία είναι σημειωμένα στον απλό προσαρμογέα και στις επεκτάσεις και η μέγιστη ισχύς που είναι σημειωμένη στον πολλαπλό προσαρμογέα δεν υπερβαίνονται.

Μην χρησιμοποιείτε την συσκευή αν το καλώδιο τροφοδοσίας έχει υποστεί ζημιά.

Μην χρησιμοποιείτε τη συσκευή μετά από μια μη σωστή λειτουργία. Σε αυτή την περίπτωση, απενεργοποιήστε την για μην ανοίξει και σπάσει και επικοινωνήστε με ένα εξουσιοδοτημένο κατάστημα για την επισκευή της συσκευής γιατί απαιτούνται γνήσια ανταλλακτικά. Η μη σωστή τήρηση των οδηγιών μπορεί να επηρεάσει την ασφάλεια της συσκευής σας.

Αυτή η συσκευή πρέπει να προορίζεται για την χρήση για την οποία κατασκευάστηκε.

Κάθε άλλη χρήση πρέπει να θεωρείται ως ακατάλληλη και κατά συνέπεια επικίνδυνη.

Ο κατασκευαστής δεν μπορεί να θεωρηθεί υπεύθυνος για τυχόν ζημιές που οφείλονται σε ακατάλληλη, λανθασμένη ή απερίσκεπτη χρήση. Η συσκευή αυτή προορίζεται ΜΟΝΟ ΓΙΑ ΟΙΚΙΑΚΗ ΧΡΗΣΗ.

Για την προστασία από ηλεκτροπληξία, μη βυθίζετε το καλώδιο, το βύσμα ή οποιοδήποτε άλλο μέρος της συσκευής σε νερό ή άλλο υγρό. Μη χρησιμοποιείτε τη συσκευή κοντά σε εκρηκτικές ύλες, εύφλεκτα υλικά, αέρια και φλόγες.

Μην αφήνετε τα παιδιά, τα άτομα με αναπηρία ή ανθρώπους χωρίς εμπειρία ή τεχνική ικανότητα να χρησιμοποιούν τη συσκευή, εάν δεν έχουν σωστή επίβλεψη. Η στενή επίβλεψη είναι απαραίτητη όταν οποιαδήποτε συσκευή χρησιμοποιείται από ή κοντά σε παιδιά. Βεβαιωθείτε ότι τα παιδιά δεν παίζουν με την συσκευή.

Μη κρατάτε τη συσκευή με βρεγμένα χέρια ή πόδια. Μη κρατάτε τη συσκευή με γυμνά πόδια.

Ποτέ μην χρησιμοποιείτε άλλα εξαρτήματα εκτός από εκείνα που προβλέπονται από Berer. Η χρήση εξαρτημάτων που δεν συνιστώνται από τον κατασκευαστή της συσκευής μπορεί να προκαλέσουν κίνδυνο ή τραυματισμό.

Μην χρησιμοποιείτε την συσκευή στον άμεσο περιβάλλοντα χώρο του μπάνιου, του ντους ή της πισίνας.

Ποτέ μην τραβάτε το καλώδιο τροφοδοσίας για να αποσυνδέσετε την συσκευή.

Βεβαιωθείτε ότι το καλώδιο δεν κρέμεται από την άκρη του τραπεζιού ή από τον πάγκο της κουζίνας και δεν έρχεται σε επαφή με θερμές επιφάνειες.

Συμβουλές ασφαλείας

Η συσκευή δεν μπορεί να χρησιμοποιηθεί σε εξωτερικούς χώρους. Μην καλύπτετε τη συσκευή. Βεβαιωθείτε ότι το άνοιγμα του ανεμιστήρα δεν εμποδίζεται ή μπλοκάρεται από οποιοδήποτε αντικείμενο, έπιπλο κλπ., για να αποφευχθεί η υπερθέρμανση και η καταστροφή της συσκευής.

Βεβαιωθείτε ότι τα έπιπλα, οι κουρτίνες και άλλα εύφλεκτα υλικά φυλάσσονται σε απόσταση τουλάχιστον 1 μέτρου από τη συσκευή.

Αμέσως αποσυνδέστε τη συσκευή από την πρίζα σε περίπτωση μη φυσιολογικής λειτουργίας ή δυσλειτουργίας της συσκευής.

Απενεργοποιήστε τη συσκευή, εάν δεν τη χρησιμοποιήσετε για μεγάλο χρονικό διάστημα.

Μην τοποθετείτε το καλώδιο τροφοδοσίας στο μπροστινό τμήμα της συσκευής.

Η συσκευή πρέπει να συνδεθεί με το έδαφος.

Η συσκευή πρέπει να χρησιμοποιείται με τάση εναλλασσόμενου ρεύματος.

 **Προειδοποίηση: για να αποφύγετε την υπερθέρμανση, μην καλύπτετε τον θερμαντήρα**

Ο θερμαντήρας δεν πρέπει να βρίσκεται ακριβώς κάτω από την πρίζα. Αυτή η συσκευή μπορεί να χρησιμοποιηθεί από παιδιά ηλικίας από ετών και άνω και άτομα με μειωμένες σωματικές, αισθητηριακές ή διανοητικές ικανότητες ή έλλειψη εμπειρίας και γνώσης, εάν επιβλέπονται ή τους έχουν δοθεί οδηγίες σχετικά με τη χρήση της συσκευής με ασφαλή τρόπο και έχουν κατανοήσουν τους σχετικούς κινδύνους. Τα παιδιά δεν πρέπει να παίζουν με τη συσκευή. Ο καθαρισμός και η συντήρηση δεν πρέπει να πραγματοποιούνται από παιδιά χωρίς επίβλεψη.

Για να αποφευχθεί ο κίνδυνος λόγω ακούσιας επαναφοράς της θερμικής διακοπής, αυτή η συσκευή δεν πρέπει να τροφοδοτείται μέσω εξωτερικής συσκευής μεταγωγής, όπως χρονοδιακόπτη, ή να συνδέεται με ένα κύκλωμα που ανάβει και σβήνει τακτικά από το βοηθητικό πρόγραμμα.

Μην χρησιμοποιείτε τη συσκευή αν το καλώδιο τροφοδοσίας είναι κατεστραμμένο. Οι εργασίες επισκευής πρέπει να εκτελούνται μόνο από ειδικευμένο προσωπικό.

Προειδοποίηση: αυτός ο θερμαντήρας δεν είναι εξοπλισμένος με συσκευή για τον έλεγχο της θερμοκρασίας χώρου. Μην χρησιμοποιείτε αυτόν τον θερμαντήρα σε μικρούς χώρους όταν είναι κατειλημμένοι από άτομα που δεν μπορούν να εγκαταλείψουν το δωμάτιο μόνοι τους, εκτός εάν παρέχεται συνεχής επίβλεψη.

Τα παιδιά κάτω των τριών ετών πρέπει να κρατούνται μακριά, εκτός εάν δεν παρακολουθούνται συνεχώς. Τα παιδιά ηλικίας από 3-8 έτη ενεργοποιούν / απενεργοποιούν τη συσκευή μόνο με την προϋπόθεση ότι έχει τοποθετηθεί ή εγκατασταθεί στην κανονική του θέση και ότι έχουν λάβει επίβλεψη ή οδηγίες σχετικά με τη χρήση της συσκευής με ασφαλή τρόπο και έχουν κατανοήσει τους κινδύνους. Τα παιδιά ηλικίας από 3-8 έτη δεν πρέπει να συνδέουν, να ρυθμίζουν και να καθαρίζουν τη συσκευή ή να εκτελούν εργασίες συντήρησης.



Προσοχή - ορισμένα μέρη αυτού του προϊόντος μπορούν να γίνουν πολύ καυτά και να προκαλέσουν εγκαύματα. Ιδιαίτερη προσοχή πρέπει να δοθεί στην παρουσία παιδιών και ευάλωτων ατόμων.

Πριν τη χρήση:

Αφαιρέστε το τζάκι από το κουτί.

Αφαιρέστε όλες τα περιεχόμενα της συσκευασίας πριν από τη συναρμολόγηση και τη λειτουργία.

Περιεχόμενα συσκευασίας

Ηλεκτρικό τζάκι

Πρόσωση

Πακέτο με βότσαλα

Βραχίονας στερέωσης (για τοποθέτηση σε τοίχο)

Περιεχόμενα συσκευασίας για την εγκατάσταση:

Βίδες και ούπες τοίχου

Βραχίονας στήριξης

Τηλεχειριστήριο

Εγχειρίδιο οδηγιών

Εγκατάσταση

Σημείωση: αυτό το τζάκι δεν είναι εφοδιασμένο με στήριγμα για ανεξάρτητη εγκατάσταση free standing.



Προειδοποίηση: για τη σωστή εγκατάσταση και τοποθέτηση του τζακιού, παρακαλούμε επικοινωνήστε με εξειδικευμένο τεχνικό προσωπικό.

Αυτή η συσκευή σχεδιάζεται αποκλειστικά για τοποθέτηση σε τοίχο σε ελάχιστο ύψος 30 cm από το δάπεδο (μετρούμενη από την κάτω πλευρά του γυάλινου πλαισίου) και σε ελάχιστη απόσταση 100 cm από την οροφή (μετρούμενη από την επάνω πλευρά του γυάλινου πλαισίου).

Το κιτ τοποθέτησης που παρέχεται με τη συσκευή περιλαμβάνει

6 βίδες για στήριξη στον τοίχο και βραχίονες στερέωσης

6 ούπες για τοποθέτηση του βραχίονα στερέωσης

2 μικρές βίδες για τη στερέωση του βραχίονα στήριξης στο τζάκι

1 ούπα βραχίονα

1 βραχίονας στήριξης

Ο βραχίονας τοίχου πρέπει να είναι τοποθετημένος οριζόντια και το καλώδιο να κατευθύνεται προς τα κάτω στη δεξιά πλευρά του θερμοαντήρα.

Για βέλτιστη θέση των εφέ φλόγας, συνιστάται η τοποθέτηση του τζακιού σε ύψος 60 cm από το δάπεδο (που μετράται από την κάτω πλευρά του γυάλινου πλαισίου).

Πριν τοποθετήσετε το τζάκι στον τοίχο, είναι απαραίτητο να αφαιρέσετε το μπροστινό τζάμι. Τοποθετήστε προσεκτικά τη συσκευή σε μια επίπεδη και σταθερή επιφάνεια, μακριά από οποιοδήποτε στολίδι ή άλλο αντικείμενο που μπορεί να βλάψει το γυαλί. Αφαιρέστε τις βίδες που βρίσκονται στη δεξιά και αριστερή πλευρά του πλαισίου και αφαιρέστε προσεκτικά το γυάλινο πλαίσιο τραβώντας προς τα πάνω.

Σημείωση: συνιστάται να χρησιμοποιήσετε τουλάχιστον δύο άτομα για να εκτελέσετε αυτή τη λειτουργία, για να αποφύγετε τυχαία πτώση και θραύση του πλαισίου.

Τώρα είναι δυνατή η τοποθέτηση του τζακιού στο τοίχο

1. Επιλέξτε τη θέση τοίχου, όπου θέλετε να κρεμάσετε το ηλεκτρικό τζάκι σας. Σχεδιάστε μια οριζόντια γραμμή χρησιμοποιώντας ένα χάρακα και μαρκάρετε 4 τρύπες για τις ούπες (Εικ. Α)
2. Τρυπήστε 4 τρύπες στις σημειωμένες θέσεις. Τοποθετήστε τις ούπες μέσα στις οπές και χτυπήστε τις απαλά στη θέση τους με ένα σφυρί έως ότου να είναι ισόπεδες με την επιφάνεια του τοίχου. (Σχήμα Β)
3. Ασφαλίστε το βραχίονα στερέωσης στις ούπες χρησιμοποιώντας τις 4 βίδες που παρέχονται (Εικ. C)
4. Τοποθετήστε το τζάκι στον τοίχο χρησιμοποιώντας τις εγκοπές του μεταλλικού βραχίονα που βρίσκεται στο πίσω μέρος του τζακιού. Βεβαιωθείτε ότι ο βραχίονας στερέωσης που στερεώνεται στον τοίχο έχει εμπλακεί πλήρως στο μεταλλικό στήριγμα στο πίσω μέρος του τζακιού. (Σχήμα D)
5. Ασφαλίστε το βραχίονα στήριξης στο κάτω τμήμα του τζακιού χρησιμοποιώντας τις 2 μικρότερες βίδες που παρέχονται. (Σχήμα E)
6. Σημειώστε τη θέση των οπών στο κάτω μέρος του τοίχου και πάρτε το τζάκι κάτω. Τρυπήστε τον τοίχο με το τρυπάνι και τοποθετήστε τις ούπες. Επανατοποθετήστε το τζάκι και, χρησιμοποιώντας τις 2 αριστερές βίδες, στερεώστε το κάτω μέρος του βραχίονα για να τοποθετήσετε καλά το τζάκι στη θέση του. (Σχήμα F)
7. Βγάλτε τα βότσαλα από τη συσκευασία και τοποθετήστε τα κατά μήκος της μονάδας φωτισμού στην επιθυμητή θέση.
8. Τοποθετήστε το μπροστινό γυάλινο πλαίσιο πάνω από το μπροστινό μέρος του τζακιού ευθυγραμμίζοντας προσεκτικά τους γάντζους με τους βραχίονες σε κάθε πλευρά του γυάλινου πλαισίου (Εικ. G)

Σημείωση: χρησιμοποιήστε τουλάχιστον δύο άτομα για να εκτελέσετε αυτή τη λειτουργία, για να αποφύγετε τυχαία πτώση και θραύση του πίνακα.

Για να στερεώσετε σταθερά το γυάλινο πλαίσιο, στερεώστε τις βίδες που αφαιρέθηκαν πριν από κάθε πλευρά του πλαισίου μέχρι να σφίξει εντελώς.

Λειτουργία και χρήση

Αφού ολοκληρώσετε τις εργασίες εγκατάστασης και συναρμολόγησης, συνδέστε τη συσκευή στην πρίζα τοίχου.

Η συσκευή διαθέτει ψηφιακή οθόνη που δείχνει όλες τις επιλεγμένες ρυθμίσεις (Εικ. Η)

Η συσκευή μπορεί να λειτουργήσει από τον πίνακα ελέγχου (που βρίσκεται στο πάνω μέρος της συσκευής - Εικ. I) ή από το τηλεχειριστήριο.

Ενεργοποίηση της συσκευής

Αφού συνδέσετε τη συσκευή σε μια πρίζα τοίχου, τοποθετήστε το γενικό διακόπτη που βρίσκεται ακριβώς κάτω από τον πίνακα ελέγχου στο "I".

Πατήστε  στον πίνακα ελέγχου ή στο τηλεχειριστήριο, η συσκευή θα ανάψει και η φλόγα LED θα ανάψει. Είναι τώρα δυνατή η ρύθμιση και / ή η επιλογή της επιθυμητής λειτουργίας.

Για να απενεργοποιήσετε τη συσκευή, πατήστε  ξανά.

Ρυθμισμός ημερας / ωρας

Η ρύθμιση ημέρας / ώρας μπορεί να γίνει από τον πίνακα ελέγχου, πατώντας , ή από το τηλεχειριστήριο, πατώντας "DAY", "HOUR" και "MIN".

Για να ορίσετε την ημέρα

- Από τον πίνακα ελέγχου: πατήστε , στην οθόνη θα εμφανιστεί η ενδεικτική λυχνία LED που σχετίζεται με την επιλεγμένη ημέρα της εβδομάδας ("Sun" - Κυριακή, "Mon" - Δευτέρα, "Tue" - Τρίτη, "Wed" - Τετάρτη, "Thu" - Πέμπτη, "Fri" - Παρασκευή, "Sat" - Σάββατο). Πατήστε "+" / "-" για να επιλέξετε την τρέχουσα ημέρα της εβδομάδας.

Όταν η ενδεικτική λυχνία LED σχετικά με την επιλεγμένη ημέρα σταματήσει να αναβοσβήνει, η ρύθμιση επιβεβαιώνεται.

Από το τηλεχειριστήριο: πατήστε “DAY”, στην οθόνη θα εμφανιστεί η ένδειξη LED σχετικά με την επιλεγμένη ημέρα της εβδομάδας (βλ. Παραπάνω). Πατήστε “+” / “-” για να επιλέξετε την τρέχουσα ημέρα της εβδομάδας. Όταν η ενδεικτική λυχνία LED σχετικά με την επιλεγμένη ημέρα σταματήσει να αναβοσβήνει, η ρύθμιση επιβεβαιώνεται

Για να ρυθμίσετε την ώρα

Από τον πίνακα ελέγχου: πατήστε δύο φορές,  η ένδειξη LED σχετικά με την ώρα στην οθόνη θα αρχίσει να αναβοσβήνει. Πατήστε “+” / “-” για να ρυθμίσετε την ώρα (από 00 έως 23)

Πατήστε τρεις φορές, η ένδειξη LED που σχετίζεται με τα λεπτά στην οθόνη θα αρχίσει να αναβοσβήνει. Πατήστε “+” / “-” για να ρυθμίσετε τα λεπτά (από 00 έως 59)

Όταν η ενδεικτική λυχνία LED σχετικά με την επιλεγμένη ώρα / λεπτά σταματήσει να αναβοσβήνει, η ρύθμιση επιβεβαιώνεται

Από το τηλεχειριστήριο: πατήστε “HOUR”, η ενδεικτική λυχνία LED σχετικά με την ώρα στην οθόνη θα αρχίσει να αναβοσβήνει. Πατήστε “+” / “-” για να ρυθμίσετε την ώρα (από 00 έως 23)

Πατήστε το κουμπί “MIN”,  η ενδεικτική λυχνία LED που σχετίζεται με τα λεπτά στην οθόνη θα αρχίσει να αναβοσβήνει. Πατήστε “+” / “-” για να ρυθμίσετε τα λεπτά (από 00 έως 59)

Όταν η ενδεικτική λυχνία LED σχετικά με την επιλεγμένη ώρα / λεπτά σταματήσει να αναβοσβήνει, η ρύθμιση επιβεβαιώνεται

Ρυθμιση έντασης φλογας

Η ένταση της φλόγας μπορεί να ρυθμιστεί από τον πίνακα ελέγχου ή από το τηλεχειριστήριο, απλά  πατώντας μέχρι να επιλεγεί το επιθυμητό επίπεδο έντασης.

Υπάρχουν 5 επίπεδα έντασης, από το υψηλότερο στο χαμηλότερο.

Η επιλογή εμφανίζεται στην οθόνη.

Ρυθμιση τροπου θέρμανσης

Η λειτουργία θέρμανσης μπορεί να ρυθμιστεί τόσο από τον πίνακα ελέγχου όσο και από το τηλεχειριστήριο.

Για να ρυθμίσετε τη λειτουργία θέρμανσης από τον πίνακα ελέγχου, πατήστε το εξής

Πατήστε μία φορά για να επιλέξετε χαμηλή θέρμανση 

Πατήστε δύο φορές για να επιλέξετε υψηλή θέρμανση

Πιέστε τρεις φορές για να απενεργοποιήσετε τη θέρμανση. Ο ανεμιστήρας θα συνεχίσει να λειτουργεί για περίπου 10 δευτερόλεπτα πριν έρθει σε μια πλήρη ακινησία. 

Για να ρυθμίσετε τη λειτουργία θέρμανσης από το τηλεχειριστήριο, πατήστε και ακολουθήστε τις οδηγίες που παρέχονται για ρύθμιση από τον πίνακα ελέγχου (βλ. Παραπάνω).

Ρυθμιση θερμοκρασίας

Η θερμοκρασία μπορεί να ρυθμιστεί τόσο από τον πίνακα ελέγχου όσο και από το τηλεχειριστήριο.

Για να ρυθμίσετε τη θερμοκρασία από τον πίνακα ελέγχου,  πατήστε και έπειτα πατήστε “+” / “-”

Για να ρυθμίσετε τη θερμοκρασία από το τηλεχειριστήριο, πιέστε πρώτα και, στη συνέχεια, χρησιμοποιήστε το “+” ή το “-” για να αυξήσετε ή να μειώσετε θερμοκρασία.

Σημείωση: αυτή η συσκευή είναι εφοδιασμένη με σύστημα αυτόματης απενεργοποίησης που ενεργοποιείται όταν ανιχνεύεται απότομη μείωση της θερμοκρασίας χώρου (ανίχνευση ανοιχτού παραθύρου). Όταν η θερμοκρασία δωματίου μειωθεί ξαφνικά κατά 5-10 ° c, στην οθόνη θα εμφανιστεί η ένδειξη και  η συσκευή θα απενεργοποιηθεί αυτόματα.

Ρυθμιση εβδομάδας

Σημείωση: Ο χρονοδιακόπτης εβδομάδας μπορεί να ρυθμιστεί μόνο από το τηλεχειριστήριο.

Για να ξεκινήσετε τη ρύθμιση, πατήστε “WEEK / TIME” στο τηλεχειριστήριο.

Πατήστε το πλήκτρο “SET UP” για να ενεργοποιήσετε (ON) ή να απενεργοποιήσετε (OFF) τη συσκευή. Η ένδειξη LED που σχετίζεται με την επιλεγμένη ρύθμιση στην οθόνη θα αρχίσει να αναβοσβήνει.

Με τα κουμπί “+” και “-” επιλέξτε την ημέρα της εβδομάδας που θα προγραμματιστεί (“Sun” - Κυριακή, “Mon” - Δευτέρα, “Tue” - Τρίτη, “Wed” - Τετάρτη, “Thu” - “Fri” - Παρασκευή, “Sat” - Σάββατο). Σε αυτή την περίπτωση επίσης, η ενδεικτική λυχνία LED που σχετίζεται με την επιλεγμένη ρύθμιση στην οθόνη θα αρχίσει να αναβοσβήνει. Μόλις ρυθμιστεί η ημέρα της εβδομάδας, πατήστε “HOUR” και, στη συνέχεια, “+” / “-” για να ρυθμίσετε την ώρα ενεργοποίησης / απενεργοποίησης. για να ρυθμίσετε τα λεπτά, πατήστε “MIN” και έπειτα “+” / “-”.

Σημείωση: Όταν οι ενδεικτικές λυχνίες LED σταματούν να αναβοσβήνουν, επιβεβαιώνονται οι ρυθμίσεις.

Αυτοματη διακοπη ασφαλειας

Αυτή η συσκευή είναι εξοπλισμένη με σύστημα ασφαλείας, το οποίο κλείνει αυτόματα τη συσκευή σε περίπτωση υπερθέρμανσης.

Για λόγους ασφαλείας, μετά από αυτόματη απενεργοποίηση, η συσκευή δεν θα ενεργοποιηθεί ξανά αυτόματα. Για να το ενεργοποιήσετε ξανά, αποσυνδέστε τη συσκευή από την πρίζα τοίχου για τουλάχιστον 15 λεπτά.

Αντιμετωση προβληματων

Προβλημα	Πιθανη λυση
Το τζάκι δεν ανάβει / ο ανεμιστήρας δεν λειτουργεί.	Βεβαιωθείτε ότι η συσκευή είναι συνδεδεμένη στην πρίζα τοίχου. σε περίπτωση αυτόματης απενεργοποίησης ασφαλείας λόγω υπερθέρμανσης, αποσυνδέστε το για τουλάχιστον 15 λεπτά.
Η φωτιά δεν ανάβει.	Ελέγξτε εάν τα φώτα των οδηγήσεων πρέπει να αντικατασταθούν.
Το τηλεχειριστήριο δεν λειτουργεί.	Ελέγξτε την πολικότητα της μπαταρίας. Ελέγξτε εάν η μπαταρία χρειάζεται αντικατάσταση. Βεβαιωθείτε ότι έχετε τοποθετήσει το τηλεχειριστήριο απευθείας στο τζάκι.

Καθαρισμος και συντηρηση

Πριν εκτελέσετε οποιαδήποτε εργασία καθαρισμού ή συντήρησης, φροντίστε να απενεργοποιήσετε τη συσκευή και να την αποσυνδέσετε από την πρίζα. Περιμένετε τουλάχιστον 10 λεπτά για να επιτρέψετε σε όλα τα εξαρτήματα να κρυσώσουν σωστά.

Χρησιμοποιήστε μία ηλεκτρική σκούπα ή ένα ξεσκονόπανο για να διατηρήσετε τον θερμαντήρα και την περιοχή εξαερισμού καθαρό από τη σκόνη και τη βρωμιά.

Το εξωτερικό μέρος του τζακιού θα πρέπει να καθαρίζεται με ένα υγρό πανί ή ένα ξεσκονόπανο.

Μην χρησιμοποιείτε λειαντικά καθαριστικά ή υγρά σπρέι.

Τεχνικές προδιαγραφές

Είσοδος: 220-240V~ 50Hz – 1750-2000W

Για οποιοσδήποτε λόγους βελτίωσης, η Berer διατηρεί το δικαίωμα να τροποποιήσει ή να βελτιώσει το προϊόν χωρίς καμία προειδοποίηση.



Η Ευρωπαϊκή Οδηγία 2011/65/EU σχετικά με τα απόβλητα ειδών ηλεκτρικού και ηλεκτρονικού εξοπλισμού, προβλέπει ότι παλαιές οικιακές ηλεκτρικές συσκευές δεν πρέπει να απορρίπτονται μαζί με τα υπόλοιπα αστικά απόβλητα. Οι παλιές συσκευές πρέπει να συλλέγονται χωριστά, προκειμένου να βελτιστοποιηθεί η ανάκτηση και ανακύκλωση των υλικών που περιέχουν, καθώς και τη μείωση των επιπτώσεων στην ανθρώπινη υγεία και το περιβάλλον. Το σύμβολο διαγραμμένο "δοχείο αποβλήτων" στο προϊόν υπενθυμίζει σε σας την υποχρέωσή σας, πως όταν επιθυμείτε να πετάξετε τη συσκευή, πρέπει να συλλέγεται ξεχωριστά.

ΌΡΟΙ ΕΓΓΥΗΣΗΣ

Αγαπητέ/ή πελάτη,

Σας ευχαριστούμε που αγοράσατε αυτό το προϊόν. Σε περίπτωση που το προϊόν που διαθέτετε απαιτεί service βάσει εγγύησης, επικοινωνήστε με το κεντρικό service μας.

Για την αποφυγή της άσκοπης αναστάτωσης, σας συμβουλεύουμε να διαβάσετε προσεκτικά τα εγχειρίδια χρήστη πριν να επικοινωνήσετε με το service μας.

Τα προϊόντα καλύπτονται με εγγύηση έναντι οποιουδήποτε κατασκευαστικού ελαττώματος για 2 χρόνια από την ημερομηνία της αρχικής αγοράς. Εάν κατά τη διάρκεια αυτής της περιόδου το προϊόν αποδειχθεί ελαττωματικό λόγω ακαταλληλότητας υλικού ή ποιότητας εργασίας, το κεντρικό service θα επιδιορθώσει ή θα αντικαταστήσει (κατά την αποκλειστική του κρίση) το προϊόν βάσει των ορίων και συνθηκών που ορίζονται πιο κάτω, χωρίς χρέωση για την εργασία και τα ανταλλακτικά:

1. Η εγγύηση ισχύει υπό την προϋπόθεση ότι το προϊόν χρησιμοποιείται και συντηρείται σύμφωνα με τις οδηγίες της κατασκευαστικής εταιρείας.

1. Η εγγύηση παρέχεται μόνο με την προσκόμιση του προϊόντος μαζί με το αρχικό τιμολόγιο ή την απόδειξη αγοράς, όπου θα δηλώνεται η ημερομηνία αγοράς και ο τύπος του προϊόντος.

2. Η εγγύηση δεν θα ισχύσει σε περίπτωση :

Ζημίας που προκαλείται λόγω κακής χρήσης συμπεριλαμβανομένης, ενδεικτικά, της μη χρήσης του προϊόντος για το σκοπό για τον οποίο προορίζεται ή σύμφωνα με τις οδηγίες χρήστη που αφορούν τη σωστή χρήση και συντήρηση, καθώς και της εγκατάστασης ή χρήσης του προϊόντος χωρίς να τηρούνται τα ισχύοντα πρότυπα ασφαλείας στη χώρα που χρησιμοποιείται.

Ζημίας που προκαλείται λόγω ατυχημάτων, συμπεριλαμβανομένων, ενδεικτικά, κεραυνού, ύδατος, πυρός, κατάχρησης ή αμέλειας.

Μετατροπής, παραμόρφωσης, μη δυνατότητας ανάγνωσης ή αφαίρεσης του μοντέλου ή του σειριακού αριθμού από το προϊόν.

Ζημίας που προκαλείται από επιδιορθώσεις ή ρυθμίσεις που έχουν πραγματοποιηθεί από μη εξουσιοδοτημένα άτομα ή εταιρείες service.

Ελαττωμάτων σε οποιοδήποτε σύστημα με το οποίο έχει εννοποιηθεί ή χρησιμοποιείται το προϊόν.

Επικοινωνηστε με τον επισημο διανομεα της beper στην χωρα σας ή με το τμημα υποστηριξης της beper στο e-mail assistenza@beper.com

Το οποίο θα προωθήσει το αιτημα σας στον επισημο διανομεα της beper της χωρας σας.

Instrucțiuni generale privind siguranța

Citiți cu atenție instrucțiunile de folosire înainte de prima folosire a aparatului.

Citiți cu atenție următoarele instrucțiuni, deoarece ele vă oferă informații utile de siguranță în legătură cu instalarea, folosirea și întreținerea și vă ajută să evitați posibilele accidente.

Îndepărtați ambalajul și asigurați-vă, că aparatul este intact, acordând atenție specială cablului de curent. Ambalajul conține (pungi de plastic, polistiren, etc.) nu au voie să fie accesibile pentru copii, pentru a-i feri de sursele de pericol.

Se recomandă să nu aruncați aceste ambalaje în gunoiul menajer, însă ele se pot transporta la centrul de colectare din apropiere sau cerând informații la primărie.

Înainte de conectarea aparatului asigurați-vă că tensiunea rețelei corespunde cu cea trecută pe plăcuța aparatului.

În cazul în care ștecherul nu este potrivit pentru priza dvs, acesta trebuie înlocuit cu altul potrivit de un personal calificat autorizat specializat, care ar trebui să se asigure, că secțiunea ștecherului cablului este potrivit pentru tensiunea aparatului dvs.

Pentru a scoate ștecherul din priză nu trageți niciodată de cablu, doar de ștecher.

Trebuie să vă asigurați că niciodată nu intră cablul în contact cu suprafețe fierbinți sau ascuțite.

Nu folosiți aparatul dacă cablul de curent este deteriorat. În cazul unei deteriorări, acesta trebuie înlocuit de producător, de un agent service sau orice altă persoană asemănătoare calificată autorizată pentru evitarea unui pericol.

Doar conectați aparatul la curent alternativ.

În general nu este recomandată folosirea prizelor multiple și/sau prelungitoarelor; dacă totuși folosirea lor este necesară, folosiți vă rugăm adaptoare simple sau multiple în conformitate cu regulile de siguranță în vigoare și limita maximă de putere trecută pe adaptorul multiplu să nu fie depășită.

Acest aparat poate fi folosit numai pentru scopul pentru care a fost creat.

Orice altă folosire se consideră a fi improprie și de asemenea periculoasă. Producătorul nu poate fi responsabil pentru niciun fel de deteriorare a aparatului apărută în urma folosirii improprie, greșite sau neatentă.

Pentru a evita orice risc de încălzire, se recomandă să derulați complet cablul de rețea și să scoateți ștecherul din priză când nu îl folosiți. Înainte de curățare scoateți ștecherul din priză.

Pentru protecție împotriva electrocutării, nu cufundați cablul, ștecherul sau orice altă parte a aparatului în apă sau alte lichide.

Nu țineți aparatul cu mâinile sau picioarele ude.

Nu țineți aparatul când sunteți în picioarele goale.

Nu expuneți aparatul fenomenelor naturii cum sunt ploaia, vântul, ninsoarea.

Nu folosiți aparatul lângă materiale explozive, inflamabile, gaze, flăcări, încălzitoare.

Nu permiteți copiilor, persoanelor cu dizabilități sau oricărei persoane fără experiență sau abilitate tehnică să folosească aparatul dacă nu sunt supravegheați corespunzător. Este necesară supravegherea atentă când aparatul este folosit lângă sau de copii.

Asigurați-vă, că al dvs copil nu se joacă cu aparatul. În cazul în care decideți să nu mai folosiți vreodată aparatul, faceți-l ireparabil tăind cablul de curent după scoaterea ștecherului din priză.

Deci toate părțile periculoase ale aparatului trebuie să fie făcute ireparabile, în special pentru copiii care s-ar putea juca cu aparatul.

Sfaturi legate de siguranță

Aparatul nu poate fi folosit în aer liber.

Nu acoperiți aparatul; asigurați-vă că orificiile de ventilare nu sunt obturate sau blocate de niciun alt obiect, piesă de mobilier, etc., pentru a evita supraîncălzirea și deteriorarea aparatului.

Asigurați-vă că mobilele, perdelele și alte materiale inflamabile sunt păstrate la o distanță de cel puțin 1 m de aparat.

Deconectați imediat aparatul în cazul operării anormale sau funcționării eronate ale aparatului.

Opriți aparatul dacă nu este folosit mai mult timp.

Nu puneți cablul de curent pe partea frontală a aparatului.

Aparatul trebuie conectat la sol.

Aparatul trebuie utilizat în regim de tensiune AC.

 **Avertisment: pentru a evita supraîncălzirea, nu acoperiți**

Aparatul nu trebuie așezat sub o priză.

Acest aparat poate fi folosit de copiii de 8 ani și de cei cu capacitățile fizice, senzoriale și mentale reduse, sau fără experiență și de cei care nu dețin cunoștințele necesare utilizării decât dacă primesc instrucțajul necesar folosirii sigure și au înțeles pericolele incluse. Copiii nu au voie să se joace cu aparatul. Curățarea și îngrijirea aparatului nu poate fi făcută de copii fără supraveghere.

Pentru a evita pericolul datorat resetării accidentale a întreruperii termice, acest aparat nu trebuie alimentat printr-un sistem de comutare la distanță, precum un timer, ori conectat la un circuit care este pornit și oprit de utilitate în mod regulat.

Nu folosiți aparatul dacă cablul de alimentare este deteriorat; reparațiile trebuie făcute doar de un personal calificat.

Avertisment: acest aparat nu este echipat cu un dispozitiv de control al temperaturii din încăpere. Nu folosiți acest aparat în încăperi mici, când acestea sunt ocupate de persoane care nu pot părăsi încăperea singuri, decât sub supraveghere constantă.

Copiii mai mici de 3 ani ar trebui ținuti departe de aparat dacă nu sunt supravegheați continuu. Copiii cu vârsta cuprinsă între 3 și 8 ani doar vor porni/opri aparatul, care a fost așezat ori instalat în poziția sa normală și au fost instruiți în legătură cu folosirea sigură a aparatului respectiv au înțeles pericolele incluse. Copiii cu vârsta cuprinsă între 3 și 8 ani nu vor conecta, regla și curăța ori efectua munca de îngrijire, întreținere a aparatului.



Prudență – unele părți ale acestui produs pot deveni fierbinți și pot cauza arsuri.

E nevoie de atenție specială când sunt prezenți copii și persoane sensibile, vulnerabile.

Înainte de folosire

Scoateți șemineul din cutie.

Îndepărtați toate materialele ambalajului înainte de montare și folosire.

Pachetul conține

Șemineu electric

Panou frontal

Pachet cu pietricele

Suport prindere (pentru montare pe perete)

Kitul de instalare conține

Șuruburi și dibluri

Suport prindere

Telecomandă

Instrucțiuni de folosire

Instalare

Notă: acest șemineu nu este echipat cu niciun suport pentru instalarea în regim de liberă circulație.

⚠ Avertisment: pentru instalarea și montarea corectă a șemineului, vă rugăm luați legătura cu un personal calificat

Acest aparat este creat exclusiv pentru a fi montat pe perete la o înălțime minimă de 30 cm de podea (măsurată de la partea inferioară a panoului de sticlă), și la o distanță minimă de 100 cm de tavan (măsurată de la partea superioară a panoului de sticlă).

Kitul de montare furnizat cu aparatul include

6 șuruburi pentru suportul pe perete și suport prindere

6 dibluri pentru montarea suportului pe perete

2 șuruburi mici pentru fixarea suportului de șemineu

1 suport prindere pentru perete

1 suport prindere

Suportul pentru perete trebuie fixat orizontal iar cablul să fie îndreptat spre partea de jos din dreapta a aparatului. Pentru o vizualizare optimă a pietricelelor expuse și a efectului de flacără, este recomandat să instalați șemineul la o înălțime de 60 cm de podea (măsurată de la partea inferioară a panoului de sticlă).

Înainte de montarea șemineului pe perete, este necesar să îndepărtați panoul de sticlă din față. Așezați cu grijă aparatul pe o suprafață netedă și stabilă, departe de orice ornament sau alt obiect care ar putea deteriora sticla. Îndepărtați șuruburile aflate pe partea stângă și dreaptă a panoului și îndepărtați cu grijă panoul de sticlă prin tragerea în sus a acestuia.

Notă: este recomandat să folosiți cel puțin 2 persoane pentru efectuarea acestei operațiuni, pentru a evita căderea accidentală și spargerea panoului.

Acum puteți monta șemineul pe perete

1. Alegeți pe perete locul unde vreți să montați șemineul electric. Desenați o linie orizontală folosind un boloboc și marcați 4 puncte pentru a fi găurite pentru șuruburile de suport (Fig. A)

2. Faceți 4 găuri în locurile marcate. Instalați diblurile în orificii și fixați-le ușor în loc cu un ciocan până marginea diblului este la un nivel cu suprafața peretelui. (Fig. B)

3. Fixați suportul de prindere de dibluri folosind cele 4 șuruburi furnizate (Fig. C)

4. Montați șemineul pe perete folosind orificiile suportului metalic aflat în partea din spate al șemineului. Asigurați-vă că diblul fixat pe perete este fixat complet în suportul metalic de pe spatele șemineului. (Fig. D)

5. Fixați suportul de prindere de partea inferioară a șemineului folosind cele 2 șuruburi cele mai mici furnizate. (Fig. E)

6. Marcați pe perete poziția orificiilor din partea inferioară și dați șemineul jos. Găuriți peretele cu burghiu aplicabil și inserați diblurile. Reinstalați șemineul și folosind cele 2 șuruburi rămase, fixați suportul de prindere de jos pentru a strânge și fixa șemineul în loc. (Fig. F)

7. Despachetați pietricelele din pungă și așezați-le de-a lungul unității de lumină în poziția dorită.
8. Așezați panoul de sticlă frontal peste partea frontală a șemineului aliniind cu grijă cârligele cu suporturile pe fiecare parte al panoului de sticlă (Fig. G)

Notă: e nevoie de cel puțin doi oameni pentru acest lucru pentru a evita căderea și spargerea accidentală a panoului.

Pentru fixarea fermă a panoului de sticlă, strângeți șuruburile scoase pe fiecare parte a panoului până sunt complet strânse.

Utilizare și funcționare

După instalare și montare conectați aparatul la priză.

Aparatul are un ecran digital care afișează toate setările alese. (Fig. H)

Aparatul poate fi folosit prin panoul de control (aflat pe partea superioară a aparatului – Fig. I) sau prin telecomandă.

Pornirea aparatului

După conectarea aparatului la o priză, puneți comutatorul general aflat chiar sub panoul de control pe "I".

Apăsați  de pe panoul de control sau telecomandă, aparatul va porni iar flacăra LED se va aprinde; acum puteți seta și/sau selecta funcția dorită.

Pentru a opri aparatul, apăsați din nou .

Setarea zilei/orei

Setarea zilei/orei poate fi făcută prin panoul de control, prin apăsarea butonului , sau prin telecomandă, prin apăsarea butoanelor "DAY", "HOUR" și "MIN".

Pentru setarea zilei

De la panoul de control: apăsați , ecranul va afișa indicatorul LED corespunzător zilei săptămânii alese (Sun = Sunday = duminică; "Mon" – Monday = luni; "Tue" – Tuesday = marți; "Wed" – Wednesday = miercuri; "Thu" – Thursday = joi; "Fri" – Friday = vineri; "Sat" – Saturday = sâmbătă). Apăsați "+" / "-" pentru a alege ziua curentă a săptămânii.

Când indicatorul LED corespunzător zilei alese nu mai clipește, înseamnă că setarea este confirmată

De la telecomandă: apăsați "DAY", ecranul va afișa indicatorul LED corespunzător zilei alese (vezi mai sus).

Apăsați "+" / "-" pentru a alege ziua curentă a săptămânii.

Când indicatorul LED corespunzător zilei alese nu mai clipește, înseamnă că setarea este confirmată

Pentru setarea orei

De la panoul de control: apăsați de două ori , indicatorul LED corespunzător orei de pe ecran va începe să clipească. Apăsați "+" / "-" pentru a seta ora (de la 00 la 23)

Apăsați  de trei ori, indicatorul LED corespunzător minutelor va începe să clipească pe ecran. Apăsați "+" / "-" pentru a seta minutele (de la 00 la 59)

Când indicatorul LED corespunzător orelor/minutelor alese nu mai clipește, setarea este confirmată

De la telecomandă: apăsați "HOUR", indicatorul LED corespunzător orelor va începe să clipească pe ecran.

Apăsați "+" / "-" pentru setarea orei (de la 00 la 23)

Apăsați "MIN", indicatorul LED corespunzător minutelor de pe ecran va începe să clipească. Apăsați "+" / "-" pentru setarea minutelor (de la 00 la 59)

Când indicatorul LED corespunzător orelor/minutelor nu mai clipește, înseamnă că setarea este confirmată

Ajustarea intensității flăcării

Intensitatea flăcării poate fi reglată de la panoul de control, sau de la telecomandă, prin simpla apăsare a butonului  până se atinge nivelul dorit de intensitate.

5 niveluri de intensitate sunt disponibile, de la cel mai ridicat la cel mai redus.

Alegerea este afișată pe ecran.

Setarea modului de încălzire

Modul de încălzire poate fi setat atât de la panoul de control cât și telecomandă.

Pentru setarea modului de încălzire de la panoul de control apăsați  după cum urmează.

Apăsați odată pentru a alege mod de încălzire redus

Apăsați de două ori pentru a alege mod de încălzire ridicat

Apăsați de trei ori pentru a opri încălzirea; aparatul va continua operarea aprox. încă 10 secunde înainte de oprire completă

Pentru setarea modului de încălzire de la telecomandă, apăsați , și urmați instrucțiunile furnizate pentru setarea de la panoul de control (vezi deasupra).

Setarea temperaturii

Temperatura poate fi setată atât de la panoul de control cât și de la telecomandă.

Pentru setarea temperaturii de la panoul de control, apăsați iar apoi apăsați  "+" / "-"

Pentru setarea temperaturii de la telecomandă, apăsați  întâi iar apoi folosiți "+" ori "-" pentru a mări/reduce temperatura.

Notă: acest aparat este echipat cu un sistem de oprire automată care se activează la detectarea scăderii bruște a temperaturii din încăpere (detectarea ferestrei deschise). Când temperatura din încăpere scade brusc cu 5-10°C, ecranul va afișa indicatorul  iar aparatul se va opri automat.

Setarea timerului săptămânal

Notă: timerul săptămânal poate fi setat doar de la telecomandă.

Pentru pornirea setării, apăsați "WEEK/TIME" aflat pe telecomandă.

Apăsați "SET UP" pentru setarea pornirii (ON) sau opririi (OFF) aparatului; indicatorul LED corespunzător setării alese de pe ecran va începe să clipească.

Cu ajutorul butoanelor "+" și "-" alegeți să setați ziua săptămânii (Sun – Sunday = duminică; "Mon" – Monday = luni; "Tue" – Tuesday = marți; "Wed" – Wednesday = miercuri; "Thu" – Thursday = joi; "Fri" – Friday = vineri; "Sat" – Saturday = sâmbătă); și în acest caz indicatorul LED corespunzător setării alese de pe ecran va începe să clipească.

Îndată ce ziua săptămânii este setată, apăsați "HOUR" iar apoi "+" / "-" pentru a seta ora de pornire/oprire; pentru a seta minutele, apăsați "MIN" iar apoi "+" / "-"

Notă: Când indicatoarele LED încetează să mai clipească, setările sunt confirmate.

Sistem de siguranță oprire automată

Acest aparat este echipat cu un sistem de siguranță, care oprește aparatul automat în cazul unei supraîncălziri. Din motive de siguranță, după oprirea automată, aparatul nu va reporni automat. Pentru a-l reporni, deconectați aparatul de la priză pentru cel puțin 15 minute.

Depanare

Problemă	Soluție posibilă
Șemineul nu pornește / ventilatorul nu funcționează	Asigurați-vă că aparatul este conectat la priză; în cazul opririi de siguranță datorită supraîncălzirii, deconectați pentru cel puțin 15 minute
Nu pornește flacăra	Verificați dacă lumina LED necesită înlocuire
Telecomanda nu funcționează	Verificați polaritatea bateriei Verificați bateriile dacă necesită înlocuire Asigurați-vă că îndreptați telecomanda direct spre șemineu

Curățare și întreținere

Înainte de orice curățare sau întreținere vă rugăm să vă asigurați că opriți și deconectați aparatul de la priză. Așteptați cel puțin 10 minute pentru a permite tuturor componentelor să se răcească. Folosiți un aspirator sau o cârpă pentru praf pentru a păstra curate și fără praf ori murdărie orificiile de ventilație și încălzire.

Partea exterioară a șemineului ar trebui curățată cu un prosop umed sau o cârpă pentru praf. Nu folosiți soluții de curățat abrazive sau sprayuri lichide.

DATE TEHNICE

Intrare: 220-240V~ 50Hz – 1750-2000W

În scopul îmbunătățirii perspectivei Beper își rezervă dreptul de a modifica produsul în cauză fără notificare sau reconstruire.



Directiva Europeană 2011/65/EU privind Deșeurile de echipamente electrice și electronice (DEEE), pretinde ca electrocasnicele să nu pot fi scoase din uz prin deșeurile normale nesortate. Aparatele vechi trebuie colectate separat pentru a optimiza restabilirea și reciclarea materialelor pe care le conține și pentru a reduce impactul asupra sănătății umane și asupra mediului. Simbolul tomberonului cu roți barat de pe produs vă amintește de obligația dvs referitoare la scoaterea din uz a unui aparat, și anume că acesta trebuie colectat separat.

CERTIFICAT DE GARANȚIE

Acest aparat a fost verificat în fabrică. De la data achiziționării originale se aplică o garanție de 24 luni la material și defecte de producție. Bonul fiscal trebuie predat împreună cu certificatul de garanție în cazul unei reclamații. Garanția este valabilă numai cu un certificat de garanție și bon fiscal pe care apare data achiziționării și modelul aparatului.

Pentru orice asistență tehnică, vă rugăm contactați direct vânzătorul sau sediul nostru central pentru a păstra eficiența aparatului și pentru a NU anula garanția.

CONDIȚII DE GARANȚIE

Dacă aparatul prezintă defecțiuni ale materialelor defecte și/sau producție în timpul perioadei de garanție, noi vă garantăm reparația gratuită în condițiile în care:

- Aparatul a fost folosit corespunzător și conform scopului pentru care a fost creat.
- Aparatul nu a fost modificat.
- Bonul fiscal trebuie prezentat.
- Uzura normală și excesivă nu face obiectul garanției.

De aceea orice parte care ar putea fi ruptă accidental sau prezintă semne vizibile de uzură la produsele consumabile (precum la lămpi, baterii, elemente de încălzire ...) părțile estetice sunt excluse din garanție și orice defect rezultat din nerespectarea regulilor privind utilizarea, neglijența în folosire și/sau întreținerea aparatului, nepăsare, greșeală sau instalare improprie, deteriorare în timpul transportului și orice altă deteriorare neatribuibile pentru furnizor.

Pentru orice defecțiune care nu poate fi reparată în perioada de garanție, aparatul va fi înlocuit gratuit. În orice caz, dacă partea care trebuie înlocuită din cauza defecțiunilor, ruperii sau funcționării eronate este un accesoriu și/sau o parte detașabilă a produsului, Beper își rezervă dreptul de a înlocui numai partea defectată și nu întreg produsul.

Chiar și după expirarea garanției acordăm întotdeauna atenție reparațiilor aparatelor defectate. Pentru suport tehnic și/sau reparații după perioada de garanție ne puteți contacta direct la adresa de mai jos:

Contactați distribuitorul din țara dvs. Sau departamentul de vânzări beper.

E-mail assistenza@beper.com care va trimite mai departe ancheta la distribuitorul dvs.

Všeobecné bezpečnostní informace

Před prvním použitím zařízení si pozorně přečtěte tyto pokyny.

Přečtěte si pečlivě následující pokyny, protože vám poskytují užitečné bezpečnostní informace o instalaci, používání a údržbě a pomohou vám vyhnout se chybám a možným nehodám.

Odstraňte ochranný obal a ujistěte se, že je spotřebič neporušený. Prvky balení (plastové sáčky, polystyren, atd.) by se neměli dostat k dětem, mohou být pro ně nebezpečné.

Obalový materiál odevzdejte ve sběrném dvoře nebo uložte na místo určené obcí pro sběr tříděného odpadu. Tímto místem jsou většinou sběrné kontejnery.

Před připojením zařízení se ujistěte, že napětí v zásuvce odpovídá napětí uvedenému na výrobku. Zařízení může být poškozeno, pokud si napětí neodpovídá.

Pokud zástrčka nepasuje do vaší zásuvky, nechte si ji vyměnit za jinou kvalifikovaným pracovníkem, který také zkontroluje, jestli jsou vaše zásuvky vhodné k napájení tohoto přístroje.

Neodpojujte spotřebič od zásuvky tahem za síťový kabel, hrozí nebezpečí poškození síťového kabelu či zásuvky. Kabel odpojujte od zásuvky tahem za vidlici síťového kabelu.

Nepokládejte síťový kabel spotřebiče v blízkosti horkých ploch, nebo přes ostré předměty.

Dbejte na to, aby síťový kabel nevisel přes okraj pracovní plochy, protože to může vést k nehodám, např. za něj mohou zatáhnout malé děti.

Nepoužívejte přístroj s poškozeným síťovým kabelem. Je-li přívodní vedení tohoto přístroje poškozeno, musí být vyměněno výrobcem, jeho servisem nebo podobně kvalifikovanou osobou, aby se předešlo ohrožení.

Přístroj připojujte pouze na střídavý proud s napětím podle typového štítku.

V případě použití prodlužovacích kabelů musí být tyto kabely vhodné pro napájení zařízení, aby nedošlo k ohrožení obsluhy a byla zabezpečena bezpečnost prostředí, ve kterém je přístroj používán. Nevhodné prodlužovací kabely mohou způsobit provozní anomálie.

Tento přístroj je určen pouze pro jeho zvláštní účel. Jakékoliv jiné použití je považováno za nevhodné a tedy nebezpečné. Výrobce nemůže být zodpovědný za jakékoliv škody vyplývající z nesprávného, špatného či neopatrného použití. Toto zařízení je určeno pouze pro domácí potřebu.

Abyste předešli riziku vznícení, úplně rozmotejte přívodní šňůru a také vypojte spotřebič ze zásuvky, pokud jej nepoužíváte.

Po použití a před čištěním výrobek vždy vypojte ze zásuvky.

Pro ochranu proti úrazu elektrickým proudem nedávejte a nepokládajte kabel nebo jiné části přístroje do vody nebo jiných tekutin.

Nedotýkejte se přístroje mokřýma rukama nebo nohama.

Nevystavujte přístroj působení atmosférických vlivů jako např. déšť, vítr nebo sníh.

Nepoužívejte přístroj v blízkosti výbušnin, vysoce hořlavých materiálů, plynů, hořících plamenů nebo ohříváčů.

Tento spotřebič není určen pro osoby (včetně dětí) se sníženou fyzickou, smyslovou nebo mentální schopností nebo osobám s omezenými zkušenostmi a znalostmi, pokud nad nimi není veden odborný dohled nebo podány instrukce zahrnující použití tohoto spotřebiče osobou odpovědnou za jejich bezpečnost. Zvláštní dohled je vyžadován, pokud je přístroj používán v blízkosti dětí nebo přímo dítětem.

Pokud se rozhodnete přístroj dále nevyužívat, odpojte jej od napětí a přerízněte napájecí kabel, aby se přístroj stal nefunkčním. Učiňte také nefunkčními nebezpečné části výrobku, zejména kvůli dětem, které si mohou s výrobkem hrát.



Evropská směrnice 2011/65 / EU o odpadních elektrických a elektronických zařízeních (OEEZ), vyžaduje, aby staré domácí elektrické spotřebiče nebyly odkládány do běžného netříděného komunálního odpadu. Staré spotřebiče musí být shromažďovány odděleně za účelem optimalizace obnovy a recyklace materiálů, které obsahují, a snížení dopadu na lidské zdraví a životní prostředí. Symbol "Přeškrtnuté popelnice" na výrobku vás upozorňuje na povinnost, že při likvidaci spotřebiče musí být shromažďovány odděleně.

OBECNÉ PODMÍNKY ZÁRUKY

Tento spotřebič byl zkontrolován v továrně. Od data původního nákupu se na materiálové a výrobní vady vztahuje záruka 24 měsíců. Záruční doba začíná běžet od data nabytí spotřebiče koupí, jak je uvedeno na záručním listu (popř. účtence) nebo faktuře a potvrzeném razítkem prodejce. Práva odpovědnosti za vady lze uplatňovat u prodejce, u kterého byl výrobek zakoupen.

Záruka je platná pouze se záručním listem nebo s dokladem o koupi (daňový doklad) s uvedením data nákupu a modelu spotřebiče

Pokud potřebujete technickou pomoc, obraťte se na prodejce nebo na naše ústředí, aby se zachovala efektivita zařízení a aby se záruka nezrušila. Jakékoli zásahy na tomto zařízení neoprávněnými osobami automaticky ruší záruku.

ZÁRUČNÍ PODMÍNKY

Pokud se na zařízení během záruční doby projeví vady v důsledku vadného materiálu a / nebo výroby, garantujeme bezplatnou opravu za předpokladu, že:

- Spotřebič byl používán správně a pro účel, pro který byl určen.
- Zařízení nebylo poškozeno a bylo pravidelně a správně udržováno.
- Byl předložen doklad o koupi.

Záruka se nevztahuje na opotřebení věci (výrobku) způsobené jejím obvyklým používáním. (§ 619 odst. 2 Občanského zákoníku). Záruka se též nevztahuje na závady výrobku, způsobené jiným, než obvyklým používáním výrobku.

Za obvyklé používání v tomto smyslu firma BEPER považuje zejména, pokud výrobek:

Je používán pouze k účelu, ke kterému je určen a který je popsán v přiloženém návodu k použití. Pouze návod v českém jazyce vydaný firmou BEPER je pro spotřebitele závazný.

Je používán a správně udržován podle tohoto návodu, používán šetrně, pozorně a nepřetěžován.

Je používán v čistém, bezpečném a nezakouřeném prostředí, je chráněn pouzdem nebo krytkou, pokud je přiložena. Výrobek je určen výhradně pro jiný účel než pro podnikání s tímto výrobkem.

Je používán za pokojové teploty, dostatečného větrání a s nezakrytými větracími otvory.

Nebyl vystaven nepříznivému vnějšímu vlivu, např. slunečnímu a jinému záření či elektromagnetickému poli, vniknutí tekutiny, vniknutí předmětu, přepětí v síti, přepětí nebo zkratu na vstupech či výstupech, napětí vzniklému při elektrostatickém výboji (včetně blesku), chybnému napájecímu nebo vstupnímu napětí a nevhodnému vniknutí předmětu, přepětí v síti, přepětí nebo zkratu na vstupech či výstupech, napětí vzniklému při elektrostatickém výboji (včetně blesku), chybnému napájecímu nebo vstupnímu napětí a nevhodné polaritě tohoto napětí, vlivu chemických procesů např. použitých napájecích článků apod.

Nebyl udržován a čištěn nevhodnými způsoby nebo nesprávně použitými čistícími prostředky (např. chemický a mechanický vliv).

Nebyly kýmkoliv provedeny úpravy, modifikace, změny konstrukce nebo adaptace ke změně nebo rozšíření funkcí výrobku oproti zakoupenému provedení nebo pro možnost jeho provozu v jiné zemi, než pro kterou byl navržen, vyroben a schválen.

Je používán s doporučeným čistým neopotřebovaným příslušenstvím a je mu pravidelně vyměňováno příslušenství, podléhající rychlejšímu opotřebení (např. baterie). Firma BEPER nenese odpovědnost za nesprávný chod a případné vady výrobku vzniklé vlivem použitého příslušenství a náplní jiných výrobců, stejně jako použitím poškozeného, opotřebovaného a znečištěného příslušenství a náplní.

Není mechanicky, tepelně nebo chemicky poškozen; neměl sejmутý ochranný kryt, nemá odstraněny nebo smazány štítky, poškozeny plomby a šrouby nebo není poškozen ořesý pádem, teplem, tekutinou (i z baterií), zlomením nebo přetržením kabelu, konektoru, spínače, krytu či jiné části, včetně poškození v průběhu přepravy od okamžiku zakoupení a předání výrobku ze strany prodávajícího.

Je používán v souladu se zákony, technickými normami a bezpečnostními předpisy platnými v České republice, a též na vstupy výrobku je připojeno napětí odpovídající těmto normám a charakteru výrobku.

Je používán s intenzitou a v prostředí odpovídajícím provozu v domácnosti.

Záruka se nevztahuje na žádnou část, která by mohla být náhodně rozbitá nebo měla viditelné známky použití v spotřebních výrobcích (jako jsou lampy, baterie, topné články a podobně), a jakákoliv závada způsobená nedodržením pravidel z neznalosti při používání a / nebo údržbě spotřebiče, nedbalosti, nesprávném použití nebo nesprávné instalaci, poškozením při přepravě a jakýchkoliv jiných škod, které nelze dodavateli přičíst.

Pokud bude mít výrobek vadu, kterou je možno rychle a bez následků odstranit, vyhrazuje si společnost Beper právo řešit reklamační nárok spotřebitele jejím odstraněním (opravou) nebo výměnou částí výrobku. Nárok na výměnu věci při výskytu odstranitelné vady vzniká spotřebiteli pouze v případě, že to není vzhledem k povaze vady neúměrné.

Kontaktujte distributora ve vaší zemi případně kontaktujte prodejní oddělení beper, e-mail assistenza@beper.com, který předá váš požadavek na lokálního distributora.

Algemeen veiligheidsadvies

Lees de gebruiksaanwijzing zorgvuldig door voordat u het apparaat voor de eerste keer in gebruik neemt.

Lees de volgende instructies aandachtig door aangezien ze nuttige veiligheidsinformatie bevatten over de installatie, het gebruik en het onderhoud. Hiermee kunt u ongevallen en ongelukken voorkomen.

Verwijder de verpakking en controleer of het apparaat volledig intact is. De onderdelen van de verpakking (plastic zakken, polystyreen, enz.) mogen niet in het bezit komen van kinderen ten einde hen te beschermen tegen gevaren.

We raden u aan om dit verpakkingsmateriaal niet met het huisafval weg te gooien maar om het, in verband met vernietiging of verwerking, af te leveren op het juiste verzamelpunt. Hiertoe kunt u informatie opvragen bij het management van de Vuilverwerking van uw gemeente.

Controleer, voordat u het apparaat aansluit, of de netspanning overeenkomt met de gegevens op het etiket.

Als de stekker niet in het stopcontact past, laat dan een geschikte stekker monteren door een gekwalificeerde persoon die er ook voor kan zorgen dat de aansluitkabels van het stopcontact geschikt zijn voor het gebruik van uw apparaat.

Trek nooit aan het netsnoer om de stekker van het apparaat uit het stopcontact te trekken.

Zorg ervoor dat het netsnoer nooit in contact komt met hete of scherpe oppervlakken.

Gebruik dit apparaat niet als het netsnoer beschadigd is. In geval van schade moet het netsnoer, om gevaar te voorkomen, worden vervangen door de fabrikant, zijn onderhoudsvertegenwoordiger of soortgelijke gekwalificeerde personen.

Sluit dit apparaat alleen aan op wisselstroom.

Over het algemeen wordt het gebruik van adapters met meerdere connectoren en/ of verlengingsunits niet aanbevolen; mochten deze toch nodig zijn, gebruik dan alleen enkelvoudige of multi-adapters en verlengingsunits in overeenstemming met de van kracht zijnde veiligheidsregels, waarbij ervoor gezorgd dient te worden dat de limiet, zoals aangegeven op de enkelvoudige adapters en de verlengingsunits, de maximale vermogenslimiet zoals aangegeven op de multi-adapter niet overschrijdt.

Dit apparaat dient alleen te worden gebruikt voor het daarvoor bestemde doel.

Dit apparaat dient alleen te worden gebruikt voor het daarvoor bestemde doel.

Elk ander gebruik moet als ongepast en dus gevaarlijk worden beschouwd. De fabrikant kan niet aansprakelijk worden gesteld voor schade die voortvloeit uit onjuist, verkeerd of onzorgvuldig gebruik.

Om elk risico op oververhitting te voorkomen, wordt aangeraden het netsnoer volledig af te rollen en het apparaat los te koppelen wanneer het niet wordt gebruikt.

Haal de stekker altijd uit het stopcontact voordat u het apparaat schoonmaakt.

Ter voorkoming van elektrische schokken mag u het snoer, de stekker of onderdelen van het apparaat niet onderdompelen in water of andere vloeistoffen.

Raak het apparaat niet aan met natte handen of voeten.

Raak het apparaat niet aan met blote voeten.

Stel het apparaat niet bloot aan weersinvloeden zoals regen, wind, sneeuw en hagel.

Gebruik het apparaat niet in de buurt van explosieven, licht ontvlambare stoffen, gassen, vuur en kachels.

Sta niet toe dat kinderen, mensen met een handicap, of mensen zonder ervaring of technische bekwaamheid het apparaat zonder begeleiding gebruiken. Wanneer een apparaat door of in de buurt van kinderen wordt gebruikt is nauwgezet toezicht noodzakelijk.

Zorg ervoor dat kinderen niet met dit apparaat gaan spelen.

Als u van plan bent om het apparaat nooit meer te gebruiken, maak het dan onbruikbaar door de voedingskabel door te snijden nadat u de stekker uit het stopcontact heeft gehaald.

Zorg er ook voor dat alle gevaarlijke onderdelen onbruikbaar worden gemaakt, met name met het oog op kinderen die met het apparaat zouden kunnen gaan spelen.



De Europese richtlijn 2011/65/EU inzake afgedankte elektrische en elektronische apparaten (AEEA) vereist dat oude elektrische huishoudapparaten niet mogen worden vernietigd via de normale ongesorteerde gemeentelijke afvalstroom. Oude apparaten moeten apart worden ingezameld om hergebruik en recycling van de materialen die ze bevatten te optimaliseren, en de gevolgen voor de menselijke gezondheid en het milieu te minimaliseren. Het symbool met de doorgekruiste "afvalcontainer" op het product herinnert u aan uw verplichting om het afgedankte product apart in te leveren.

GARANTIECERTIFICAAT

Dit apparaat is in de fabriek gecontroleerd. Vanaf de datum van oorspronkelijke aankoop geldt een garantie van 24 maanden op materiaal- en productiefouten. Het aankoopbewijs en het garantiebewijs moeten samen worden toegezonden in geval van een aanspraak op de garantie.

De garantie is alleen geldig met een garantiecertificaat en een aankoopbewijs (fiscaal ontvangstbewijs) met vermelding van de aankoopdatum en het model van het apparaat.

Neem voor technische assistentie rechtstreeks contact op met de verkoper of ons hoofdkantoor ten einde de efficiëntie van het apparaat te waarborgen en ervoor te zorgen dat de garantie NIET ongeldig wordt. Elke ingreep aan dit apparaat door niet-geautoriseerde personen maakt de garantie automatisch ongeldig.

GARANTIEVOORWAARDEN

Als het apparaat tijdens de garantieperiode gebreken vertoont als gevolg van defecte materialen en/ of productiefouten garanderen wij gratis reparatie op voorwaarde dat:

- Het apparaat correct is gebruikt voor het doel waarvoor het is bedoeld.
- Er niet aan het apparaat is geknoeid omdat het anders niet te onderhouden is.
- Het aankoopbewijs kan worden getoond.
- Normale slijtage aan het apparaat niet onder deze garantie valt.

Daarom zijn alle onderdelen die per ongeluk kapot kunnen gaan, die zichtbare tekenen van gebruik met betrekking tot verbruiksartikelen kunnen vertonen (zoals lampen, batterijen, verwarmingselementen, ...) en esthetische onderdelen uitgesloten van garantie, alsook elk defect ten gevolge van niet-naleving van de regels voor gebruik, nalatigheid van gebruik en/ of onderhoud van het apparaat, onzorgvuldigheid, verkeerde of onjuiste installatie, schade tijdens transport, en alle andere schades die de leverancier niet aan te rekenen zijn.

Voor elk defect dat niet binnen de garantieperiode kan worden gerepareerd, wordt het apparaat gratis vervangen.

Als het in verband met een defect, breuk of storing te vervangen onderdeel een accessoire en/ of een afneembaar onderdeel van het product betreft, behoudt Beper zich het recht voor om alleen het betreffende onderdeel te vervangen en niet het volledige product.

Neem contact op met de distributeur in uw land of de after sales-afdeling van beper.

E-mail assistenza@beper.com en we zorgen ervoor dat uw bericht bij uw distributeur terecht komt.

Środki ostrożności

Należy uważnie przeczytać instrukcję obsługi przed pierwszym użyciem urządzenia.

Przeczytaj uważnie poniższe instrukcje, ponieważ dostarczają one użytecznych informacji dotyczących bezpieczeństwa, instalacji, użytkowania i konserwacji oraz pomagają uniknąć zagrożeń.

Usuń opakowanie i upewnij się, że urządzenie jest nienaruszone. Elementy opakowania (karton, torby plastikowe, styropian itp.) Nie powinny być dostępne dla dzieci, gdyż mogą stanowić zagrożenie. Zaleca się, aby nie wyrzucać elementów opakowania do odpadów domowych, ale dostarczyć je do odpowiedniego punktu odbioru materiałów do recyklingu.

Przed użyciem upewnij się, że napięcie zasilania jest takie samo, jak wskazane na etykiecie. Jeśli wtyczka nie pasuje do gniazda, może być ona wymieniona tylko przez autoryzowany serwis gwarancyjny z uwzględnieniem parametrów urządzenia.

Nie ciągnij za wtyczkę i przewód, nie dotykaj ich mokrymi rękoma.

Nie kładź przewodu zasilającego na ostrych krawędziach; trzymaj przewód z dala od źródeł ciepła.

Nie używaj urządzenia, jeśli przewód zasilający jest uszkodzony. W przypadku uszkodzenia, musi być wymieniony tylko przez autoryzowany serwis gwarancyjny. Urządzenie należy podłączyć do źródła prądu zmiennego.

Nie zaleca się stosowania rozgałęźników. Jeśli okaże się to konieczne, używaj adapterów rozgałęźników zgodnych obowiązującymi zasadami bezpieczeństwa elektrycznego i upewnij się, że ich moc jest odpowiednia dla urządzenia.

To urządzenie jest przeznaczone wyłącznie do użytku domowego. Każde inne użycie należy uznać za niewłaściwe, a zatem niebezpieczne. Producent nie ponosi odpowiedzialności za jakiegokolwiek szkody wynikające z niewłaściwego lub nieostrożnego użycia.

Aby uniknąć ryzyka przegrzania, zaleca się całkowite rozwinięcie przewodu zasilającego i odłączenie urządzenia, gdy nie jest używane. Przed czyszczeniem zawsze odłączaj urządzenie od zasilania.

Aby zabezpieczyć się przed porażeniem prądem, nie zanurzaj przewodu, wtyczki ani żadnych części urządzenia w wodzie lub innych płynach.

Nie trzymaj urządzenia mokrymi rękami lub stopami.

Nie trzymaj urządzenia gołymi stopami.

Nie wystawiaj urządzenia na działanie czynników atmosferycznych, takich jak deszcz, wiatr, śnieg, grad itp.

Nie używaj urządzenia w pobliżu materiałów wybuchowych, łatwopalnych, gazów, płomieni, grzejników itp.

Jeśli zdecydujesz nie korzystać z urządzenia przez dłuższy czas, odłącz je od zasilania wyjmując wtyczkę z gniazda.

Nie pozwalaj dzieciom, osobom o ograniczonej sprawności fizycznej, sensorycznej

Lub umyślowej korzystać z urządzenia bez nadzoru osoby odpowiedzialnej za ich bezpieczeństwo.

Dzieci nie mogą bawić się urządzeniem.

Porady dotyczące bezpieczeństwa

Urządzenia nie można używać na zewnątrz.

Nie przykrywaj urządzenia; upewnij się, że otwór wentylatora nie jest zasłonięty ani zablokowany przez żaden przedmiot, mebel itp., aby uniknąć przegrzania i uszkodzenia urządzenia.

Upewnij się, że meble, zasłony i inne materiały łatwopalne znajdują się w odległości co najmniej 1 metra od urządzenia.

Natychmiast odłącz urządzenie od zasilania w przypadku nieprawidłowego działania lub awarii urządzenia.

Wyłącz urządzenie, jeśli nie będzie używane przez dłuższy czas.

Nie wkładaj przewodu zasilającego do przedniej części urządzenia.

Urządzenie musi być podłączone do ziemi.

Urządzenie musi być podłączone do gniazda prądu zmiennego.

 **Ostrzeżenie: aby uniknąć przegrzania, nie zakrywaj komin-
ka. Kominek nie może znajdować się bezpośrednio pod
gniazdem elektrycznym.**

Nie pozwalaj dzieciom, osobom o ograniczonej sprawności fizycznej, sensorycznej

Lub umyślowej korzystać z urządzenia bez nadzoru osoby odpowiedzialnej za ich bezpieczeństwo. Dzieci nie mogą bawić się urządzeniem.

Czyszczenie i konserwacja nie mogą być wykonywane przez dzieci.

Aby uniknąć niebezpieczeństwa spowodowanego niezamierzonym zresetowaniem wyłącznika termicznego, urządzenie to nie może być zasilane przez zewnętrzne urządzenie przełączające, takie jak timer, lub podłączone do obwodu, który jest regularnie włączany i wyłączany.

Nie używaj urządzenia, jeśli przewód zasilający jest uszkodzony; naprawy muszą być wykonywane wyłącznie przez autoryzowany serwis.

Ostrzeżenie: ten kominek nie jest wyposażony w urządzenie do kontroli temperatury w pomieszczeniu. Nie używaj grzejnika w małych pomieszczeniach, w których znajdują się osoby, które nie są w stanie samodzielnie wyjść z pokoju, chyba że zapewniony jest stały nadzór. Dzieci poniżej 3 lat nie mogą zbliżyć się do kominka, chyba że są pod stałym nadzorem. Dzieci w wieku od 3 lat i poniżej 8 lat mogą włączać lub wyłączać urządzenie pod warunkiem, że znajdują się pod stałym nadzorem. Dzieci w wieku od 3 lat i poniżej 8 lat nie powinny podłączać, regulować i czyścić urządzenia ani wykonywać konserwacji.



Przestroga - niektóre części tego produktu mogą stać się bardzo gorące i spowodować oparzenia.

Szczególną uwagę należy zwrócić na obecność dzieci i osób wymagających szczególnej troski.

Przed użyciem

Wymij kominek z pudełka.

Usuń wszystkie elementy opakowania.

Zawartość Paczki

Kominek elektryczny

Panel przedni

Panel tylny

Uchwyt (do montażu na ścianie)

Pakiet elementów do montażu zawierający

Śruby i kotwy ścienne

Wspornik podtrzymujący

Pilot

Instrukcja obsługi

Instalacja

Uwaga: ten kominek nie jest wyposażony w jakiegokolwiek wsparcie dla instalacji wolnostojącej.



Ostrzeżenie: w celu prawidłowej instalacji i montażu kominka należy skontaktować się z wyspecjalizowanym personelem technicznym

To urządzenie jest przeznaczone wyłącznie do montażu na ścianie na wysokości co najmniej 30 cm od podłogi (mierzonej od dolnej strony szklanego panelu) i minimalnej odległości 100 cm od sufitu (mierzonej od górnej strony szklanego panelu).

Zestaw montażowy dostarczony z urządzeniem obejmuje

- 6 śrub do wspornika ściennego i wsporników kotwiących
- 6 kotew ściennych do montażu wspornika kotwiącego
- 2 małe śruby do mocowania wspornika do kominka
- 1 wspornik kotwy ściennej
- 1 wspornik pomocniczy

Uchwyt ścienny musi być zamontowany poziomo, a kabel poprowadzony w dolnym prawym rogu urządzenia. Aby uzyskać optymalną widoczność efektów płomienia, zaleca się zainstalowanie kominka na wysokości 60 cm od podłogi (mierzonej od dolnej strony szklanego panelu).

Przed zamontowaniem kominka na ścianie należy zdjąć przednią szybę. Ostrożnie umieść urządzenie na płaskiej i stabilnej powierzchni, z dala od jakichkolwiek przedmiotów, które mogą przypadkowo uszkodzić szybę. Usuń wkręty znajdujące się po prawej i lewej stronie panelu i ostrożnie zdejmij szklany panel, ciągnąc go w górę.

Uwaga: zaleca się aby w przeprowadzeniu tej operacji brały udział 2 osoby, żeby uniknąć przypadkowego upuszczenia i pęknięcia panelu.

Teraz można kontynuować montaż kominka na ścianie

1. Wybierz lokalizację na ścianie, na której chcesz zawiesić elektryczny grzejnik kominkowy. Narysuj poziomą linię za pomocą poziomicy i zaznacz 4 otwory na śruby kotwiące (rys. A)
2. Wywierć 4 otwory w zaznaczonych miejscach. Zamocuj kotwy ścienne w otworach i delikatnie stuknij je młotkiem, aż kołnierz kotwy ściennej zrówna się z powierzchnią ściany. (Rys. B)
3. Przymocuj wspornik kotwy do kotew ściennych za pomocą 4 dostarczonych śrub (rys. C)
4. Zamontuj kominek na ścianie za pomocą szczelin metalowego wspornika znajdującego się z tyłu kominka. Upewnij się, że wspornik kotwiący przymocowany do ściany jest dokładnie zaczepiony w metalowym wsporniku z tyłu kominka. (Rys. D)
5. Przymocuj wspornik pomocniczy do dolnej części kominka, używając 2 najmniejszych śrub. (Rys. E)
6. Zaznacz położenie dolnych otworów na ścianie. Wywierć otwory za pomocą odpowiedniego wiertła i włóż kotwy ścienne. Zamontuj kominek i za pomocą 2 śrub przymocuj dolny wspornik, aby mocno zainstalować kominek na miejscu. (Rys. F)
7. Wypakuj kamyki ozdobne z worka i umieść je wzdłuż jednostki światła w żądanej pozycji.
8. Umieść przedni szklany panel nad przednią częścią kominka, starannie ustawiając haki z uchwytami po obu stronach szklanego panelu (rys. G)

Uwaga: do wykonania tej operacji użyj co najmniej dwóch osób, aby uniknąć przypadkowego upuszczenia i pęknięcia panelu.

Aby mocno zabezpieczyć szklany panel, dokręć wkręty usunięte wcześniej po obu stronach panelu, aż do całkowitego dokręcenia.

Działanie i użytkowanie

Po zakończeniu instalacji i montażu podłącz urządzenie do gniazda ściennego.

Urządzenie posiada cyfrowy wyświetlacz, który pokazuje wszystkie wybrane ustawienia (rys. H)

Urządzenie można obsługiwać za pomocą panelu sterowania (znajdującego się w górnej części urządzenia - rys. I) lub za pomocą pilota.

Włączanie urządzenia

Po podłączeniu urządzenia do gniazda ściennego, umieść przełącznik główny znajdujący się tuż pod panelem sterowania na „I”.

Naciśnij  na panelu sterowania lub pilocie, urządzenie włączy się i zapali się płomień LED; teraz można ustawić i / lub wybrać żądaną funkcję.

Aby wyłączyć urządzenie, naciśnij ponownie .

Ustawienia dzień / czas

Ustawienie dnia / godziny można wykonać za pomocą panelu sterowania, naciskając przycisk lub za  pomocą pilota, naciskając „DAY”, „HOURL” i „MIN”.

Aby ustawić dzień

Z panelu sterowania: naciśnij , wyświetlacz pokaże wskaźnik LED odnoszący się do wybranego dnia tygodnia (Sun - niedziela; Mon - poniedziałek; Tue - wtorek; Wed - środa; Thu - czwartek ; Fri - piątek, Sat - sobota). Naciśnij „+” / „-”, aby wybrać bieżący dzień tygodnia.

Gdy wskaźnik LED związany z wybranym dniem przestanie migać, ustawienie zostanie potwierdzone.

Z pilota: naciśnij „DAY”, na wyświetlaczu pojawi się wskaźnik LED związany z wybranym dniem tygodnia (patrz wyżej). Naciśnij „+” / „-”, aby wybrać bieżący dzień tygodnia.

Gdy wskaźnik LED związany z wybranym dniem przestanie migać, ustawienie zostanie potwierdzone.

Aby ustawić czas:

Z panelu sterowania: naciśnij , dwukrotnie, wskaźnik LED związany z godziną na wyświetlaczu zacznie migać.

Naciśnij „+” / „-”, aby ustawić godzinę (od 00 do 23)

Naciśnij , trzy razy, wskaźnik LED związany z minutami na wyświetlaczu zacznie migać. Naciśnij „+” / „-”, aby ustawić minuty (od 00 do 59)

Gdy wskaźnik LED związany z wybraną godziną / minutami przestanie migać, ustawienie zostanie potwierdzone.

Z pilota: naciśnij „GODZINA”, wskaźnik LED związany z godziną na wyświetlaczu zacznie migać. Naciśnij „+” / „-”, aby ustawić godzinę (od 00 do 23)

Naciśnij „MIN”, wskaźnik LED związany z minutami na wyświetlaczu zacznie migać. Naciśnij „+” / „-”, aby ustawić minuty (od 00 do 59)

Gdy wskaźnik LED związany z wybraną godziną / minutami przestanie migać, ustawienie zostanie potwierdzone.

Regulacja intensywności płomienia

Intensywność płomienia można regulować z panelu sterowania lub z pilota, naciskając przycisk  aż do wybraniażądanego poziomu intensywności.

Dostępnych jest 5 poziomów intensywności, od najwyższego do najniższego. Wybór jest wyświetlany na wyświetlaczu.

Ustawienie trybu ogrzewania

Tryb ogrzewania można ustawić zarówno z panelu sterowania, jak i pilota.

Aby ustawić tryb ogrzewania z panelu sterowania, naciśnij  w następujący sposób:

Naciśnij raz, aby wybrać tryb niskiego ogrzewania

Naciśnij dwukrotnie, aby wybrać tryb wysokiego ogrzewania

Naciśnij trzy razy, aby wyłączyć ogrzewanie; wentylator będzie działał przez ok. 10 sekund przed całkowitym zatrzymaniem

Aby ustawić tryb ogrzewania za pomocą pilota, naciśnij  i postępuj zgodnie z instrukcjami dotyczącymi ustawień z panelu sterowania (patrz wyżej).

Ustawienie temperatury

Temperaturę można ustawić zarówno z panelu sterowania, jak i pilota.

Aby ustawić temperaturę z panelu sterowania, naciśnij , a następnie naciśnij „+” / „-”.

Aby ustawić temperaturę za pomocą pilota, najpierw naciśnij , a następnie użyj „+” lub „-”, aby zwiększyć (zmniejszyć) temperaturę).

Uwaga: to urządzenie jest wyposażone w system automatycznego wyłączania, który włącza się, gdy wykryty zostanie spadek temperatury w pomieszczeniu (wykrywanie otwartego okna). Gdy temperatura w pomieszczeniu nagle spadnie o 5–10 °C, na wyświetlaczu pojawi się wskaźnik  i urządzenie wyłączy się automatycznie.

Ustawienie tygodniowego czasu

Uwaga: timer tygodniowy można ustawić tylko za pomocą pilota.

Aby rozpocząć ustawianie, naciśnij „WEEK / TIME” na pilocie.

Naciśnij „SET UP”, aby ustawić włączenie (ON) lub wyłączenie (OFF) urządzenia; wskaźnik LED związany z wybranym ustawieniem na wyświetlaczu zacznie migać.

Za pomocą przycisków „+” i „-” wybierz dzień tygodnia, który ma być zaprogramowany, w tym przypadku również wskaźnik LED związany z wybranym ustawieniem na wyświetlaczu zacznie migać.

Po ustawieniu dnia tygodnia naciśnij „GODZINA”, a następnie „+” / „-”, aby ustawić godzinę włączenia / wyłączenia; aby ustawić minuty, naciśnij „MIN”, a następnie „+” / „-”.

Uwaga: Gdy wskaźniki LED przestaną migać, ustawienia zostaną potwierdzone.

Auto shut off system bezpieczeństwa

To urządzenie jest wyposażone w system bezpieczeństwa, który automatycznie wyłącza urządzenie w przypadku przegrzania.

Ze względów bezpieczeństwa po automatycznym wyłączeniu, urządzenie nie włączy się automatycznie. Aby włączyć ponownie, odłącz urządzenie od gniazdka ściennego na co najmniej 15 minut.

Rozwiązywanie problemów

Problem	Możliwe rozwiązanie
Kominek nie włącza się / wentylator nie działa	Upewnij się, że urządzenie jest podłączone do gniazdka ściennego; w przypadku automatycznego wyłączenia z powodu przegrzania należy odłączyć wtyczkę na co najmniej 15 minut
Płomień nie włącza się	Sprawdź, czy lampy LED nie wymagają wymiany
Pilot nie działa	Sprawdź układ baterii Sprawdź, czy bateria nie wymaga wymiany Upewnij się, że pilot jest skierowany bezpośrednio na kominek

Czyszczenie i konserwacja

Przed przystąpieniem do jakichkolwiek czynności czyszczenia lub konserwacji należy wyłączyć urządzenie i odłączyć je od gniazdka elektrycznego. Odczekaj co najmniej 10 minut, aby wszystkie elementy całkowicie ostygły.

Użyj odkurzacza, aby utrzymać grzejnik i obszar wentylacji w czystości.

Zewnętrzną część kominka należy czyścić wilgotną ściereczką.

Nie używaj ściernych ani płynnych środków czyszczących.

Specyfikacja techniczna

Moc modelu i częstotliwości napięcia

EF-11A - 220-240V~ 50Hz - 1750-2000W

W przypadku jakichkolwiek ulepszeń, Beper zastrzega sobie prawo do modyfikacji lub ulepszenia produktu bez informowania.



Dyrektywa europejska 2011/65 / UE w sprawie zużytego sprzętu elektrycznego i elektronicznego (WEEE) wymaga, aby wyrzucane domowe urządzenia elektryczne nie były utylizowane w zwykłym nieposortowanym strumieniu odpadów komunalnych. Należy je zbierać osobno, aby zoptymalizować odzyskiwanie i recykling zawartych w nich materiałów oraz zmniejszyć negatywny wpływ na zdrowie ludzkie i środowisko.

Przekreślony symbol "kosza na śmieci" na produkcie przypomina o obowiązku oddzielnej utylizacji urządzenia.

CERTYFIKAT GWARANCJI

To urządzenie zostało sprawdzone fabrycznie. Od daty pierwotnego zakupu obowiązuje 24-miesięczna gwarancja na wady materiałowe i produkcyjne. Dowód zakupu i certyfikat gwarancji należy złożyć razem w przypadku roszczenia gwarancyjnego.

Gwarancja jest ważna tylko z zaświadczeniem gwarancyjnym i dowodem zakupu (paragon fiskalny) wskazującym datę zakupu i model urządzenia.

Aby uzyskać pomoc techniczną, skontaktuj się bezpośrednio ze sprzedawcą lub naszą centralą. Każda ingerencja w to urządzenie przez osoby nieupoważnione spowoduje automatyczną utratę gwarancji.

WARUNKI GWARANCJI

Jeśli urządzenie wykazuje wady materiału i / lub produkcji w okresie gwarancji, gwarantujemy bezpłatną naprawę pod warunkiem, że:

- Urządzenie zostało prawidłowo użyte do celu, do którego zostało przeznaczone.
- Urządzenie nie zostało naruszone.
- Należy przedstawić dowód zakupu.

Każda część, która może zostać przypadkowo uszkodzona lub ma widoczne oznaki użytkowania w podzespołach eksploatacyjnych (takich jak lampy, baterie, elementy grzejne itp.) oraz uszkodzenia mechaniczne dotyczące wyglądu urządzenia, są wyłączone z gwarancji, a wszelkie wady wynikające z nieprzestrzegania zasad użytkowania, zaniedbania w użytkowaniu i / lub konserwacji urządzenia, niedbalstwo, niewłaściwy montaż, uszkodzenie podczas transportu i wszelkie inne szkody, nie są objęte gwarancją. W przypadku każdej wady, której nie można naprawić w okresie gwarancyjnym, urządzenie zostanie wymienione bezpłatnie. W każdym przypadku, jeśli element, który ma zostać wymieniony w celu usunięcia wady, pęknięcia lub wadliwego działania, jest akcesorium i / lub odłączaną częścią produktu, Beper zastrzega sobie prawo do wymiany tylko samej części, a nie całego produktu.

W przypadku pytań skontaktuj się z dystrybutorem beper w polsce serwis@eurogama.eu

BEPER SRL

Via Salieri, 30

37050 - Vallese di Oppeano - Verona

Tel. 045/7134674 – Fax 045/6984019

e-mail: assistenza@beper.com

beper.com

