

OFFICE SEATING HANDBOOK

4



Assembly Steps, Montage stappen, Montageschritte, Montage du produit :

Step 1











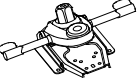

E Attach the Mechanism D to the Seat B with 4 bolts H, and wrench M

NL Bevestig het mechaniek D aan de zitting B met de 4 bouten H, en inbussleutel M

D Befestigen Sie den Mechanismus D an dem Sitz B mit den 4 Schrauben H, und dem Imbusschlüssel M

FR Fixez le mécanisme D au siège B avec 4 boulons H, et une clé M

COMPONENTS

| | | |
|--|--|---|
|  A 1PCS |  B 1PCS |  C 1SET |
|  D 1PCS |  E 1PCS |  F 1PCS |
|  G 5PCS |  H 8MM x 25.4MM 4PCS |  I 8MM x 19.05MM 3PCS |
|  J 3PCS |  K 5PCS |  L 2PCS |
|  M 1PCS | | |

①

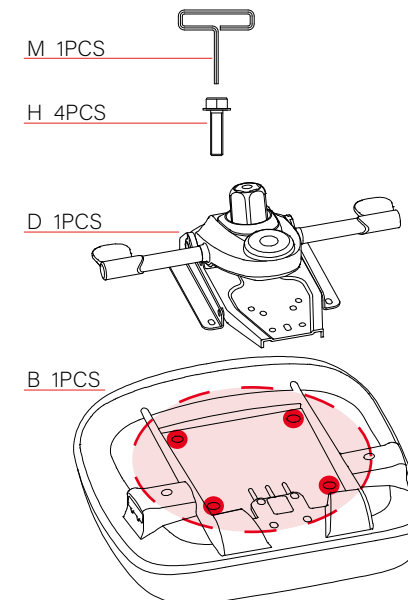

Assembly Steps, Montage stappen, Montageschritte, Montage du produit :

Step 2

- E** Assemble the armrest C with 2pcs spacer K+2pcs screws L to the seat B
- NL** Bevestig de armleningen C met de ringetjes K en de bouten L aan de zitting B
- D** Befestigen die die Armlehne C mit den Ringen K und den Schrauben L an dem Sitz B
- FR** Montez l'accoudoir C sur le siège B avec 2 boulons d'espacement K + 2 vis L

Step 2-1

- E** Assemble the backrest A to the mechanism D with the 3 bolts I with wrench M
- NL** Monteer de rugleuning A aan het mechaniek D met de 3 bouten I met de inbussleutel M
- D** Montieren Sie die Rückenlehne A an die Mechanik D mit den 3 Schrauben I mit dem Imbusschlüssel M
- FR** Assemblez le dossier A au mécanisme D avec les 3 boulons I à l'aide de la clé M

Step 3

- E** Insert the castor G (this requires some strength), gas lift E to the base F, and put the chair top part to the gas lift E.
- NL** Steek de wieltjes G (enige kracht is hiervoor nodig), de gas-lift E in het voetenkruis F, daarna kunt u de stoel op de lift laten zakken.
- D** Stecken Sie die Räder G (Hierfür ist etwas Kraft erforderlich), Gas Feder E in den Fuß F, danach können sie den Stuhl auf die Feder herab lassen.
- FR** Insérez les roulettes G (cela nécessite une certaine force) et le vérin à gaz E dans la base F, et mettez la partie supérieure de la chaise sur le vérin à gaz E.

②

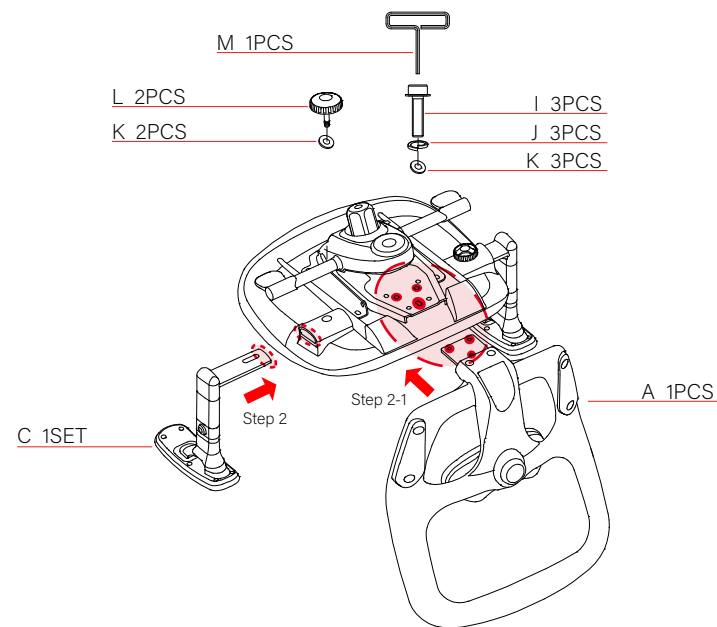

③

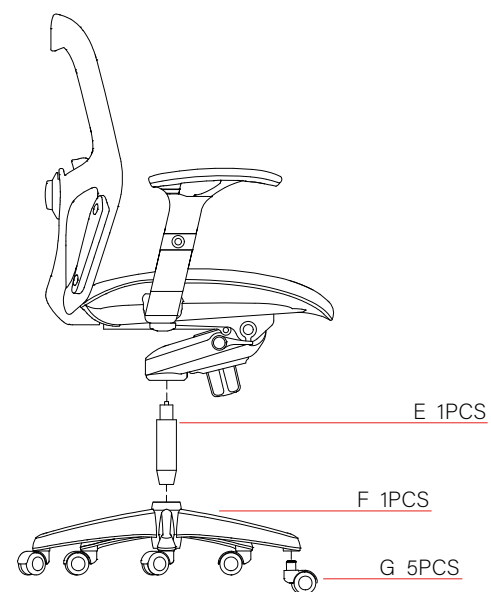

User manual, Gebruiksaanwijzing, Gebrauchsanweisung, Mode d'emploi

- E** With the handle on the left side, you can adjust the backrest angle. When it is unlocked, you can also adjust the tilting tension: The mechanism front (big) knob is to control the backrest tilting tension. Adjust it clockwise to tight the tilting tension, anticlockwise to loosen the tilting tension.
- NL** Met de handel aan de linkerkant, kunt u de hoek van de rugleuning instellen/vastzetten. Als de rugleuning niet is vastgezet, kunt u de tegendruk van de rugleuning instellen d.m.v. de grote knop midden onder het mechanisme (+/-).
- D** Mit dem Hebel an der linken Seite, können Sie den Winkel der Rückenlehne einstellen/feststellen. Wenn die Rückenlehne nicht festgestellt ist, können Sie den Gegendruck der Rückenlehne einstellen mit dem großen Knopf in der Mitte unter der Mechanik (+/-).
- FR** Avec la poignée sur le côté gauche, vous pouvez régler l'angle du dossier. Lorsqu'il est déverrouillé, vous pouvez également régler la tension de basculement : Le (grand) bouton avant du mécanisme sert à contrôler la tension de basculement du dossier. Réglez-le dans le sens des aiguilles d'une montre pour augmenter la tension de basculement, dans le sens inverse pour la relâcher.
- E** By turning the big knob, under the seat (+/-), you can adjust the tension of the backrest, when it is not locked.
- NL** Door het draaien aan de grote knop midden onder het mechanisme (+/-), kunt u de tegendruk van de rugleuning instellen als deze niet is vergrendeld.
- D** Indem Sie an dem Großen Knopf in der Mitte unter der Mechanik drehen (+/-), können Sie den Gegendruck der Rückenlehne anpassen wenn dieser nicht verriegelt ist.
- FR** En tournant le gros bouton, sous le siège (+/-), vous pouvez régler la tension du dossier, lorsqu'il n'est pas verrouillé.

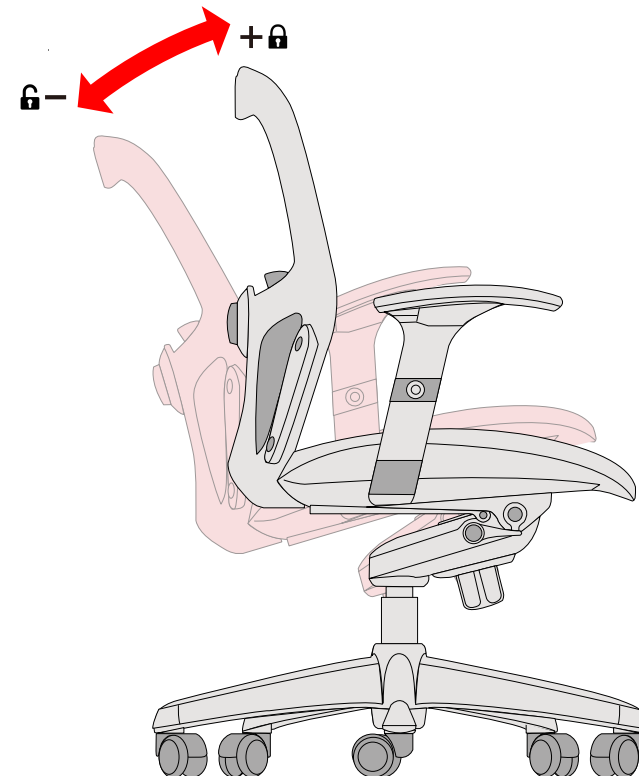
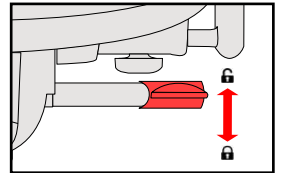
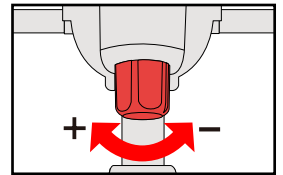

User manual, Gebruiksaanwijzing, Gebrauchsanweisung, Mode d'emploi

- E** By using the handle on the right, you can adjust the seat-height.
 - NL** Met de handel aan de rechterkant kunt u de zithoogte instellen.
 - D** Mit dem Hebel an der Rückseite können Sie die Sitzhöhe einstellen
 - FR** En utilisant la poignée de droite, vous pouvez régler la hauteur du siège.
-
- E** Lumbar support is height adjustable
 - NL** De lende steun is in hoogte verstelbaar
 - D** Die Lordosenstütze ist höhenverstellbar
 - FR** Le support lombaire est réglable en hauteur

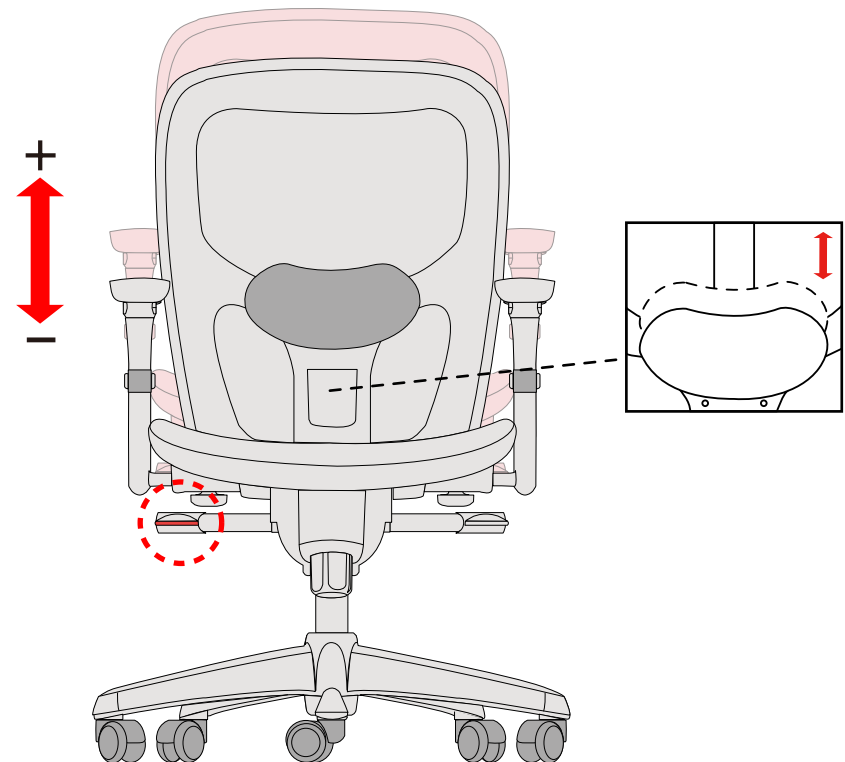
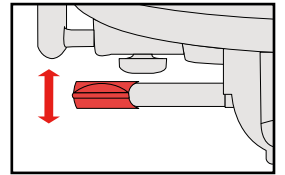

User manual, Gebruiksaanwijzing, Gebrauchsanweisung, Mode d'emploi

E 3D armrest:

- Loose the armrest knob to adjust the seat width
- Press the armrest button, and pull the armrest up/down to adjust armrest height.
- Arm pad pivot adjust the angel.

NL 3D armleuning:

- De knop, onderaan de armlegger, kunt u losdraaien om de breedte van de stoel aan te passen
- Door het knopje aan de zijkant van de armlegger in te drukken kunt u de hoogte aanpassen.
- De armlegger kunt u draaien in de gewenste hoek.

D 3D Armlehne:

- Den Knopf, unten an der Armlehne, können sie los drehen um die Breite ihres Stuhls an zu passen.
- Indem Sie den Knopf an der Seite der Armlehne drücken können Sie die Höhe anpassen.
- Sie können die Armlehne in einen gewünschten Winkel drehen.

FR Accoudoir 3D :

- Desserrez le bouton de l'accoudoir pour régler la largeur du siège
- Appuyez sur le bouton de l'accoudoir, et tirez l'accoudoir vers le haut/bas pour régler sa hauteur.
- Le pivot du coussin d'accoudoir permet de régler l'angle.

