

USER MANUAL

GEBRUIKERSHANDLEIDING | BENUTZERHANDBUCH | MANUEL DE L'UTILISATEUR

CITRUSJUICER

CITRUSPERS | ZITRUSPRESSE | PRESSE-AGRUMES

TYPE D-8038F

READ THE INSTRUCTIONS BEFORE USE

LEES DE INSTRUCTIES VOOR GEBRUIK
LESEN SIE VOR DEM GEBRAUCH DIE ANLEITUNG
LIRE LES INSTRUCTIONS AVANT L'UTILISATION

Overview

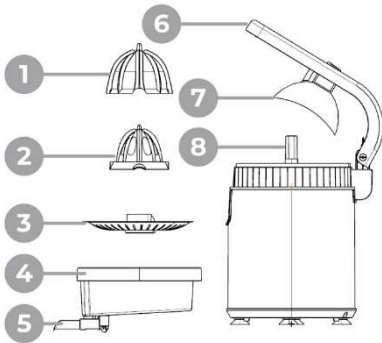

1.	Large press cone	2.	Small press cone
3.	Filter	4.	Juice collector
5.	Pouring spout	6.	Handle
7.	Press lid	8.	Cylinder

Total package

- 1x Citrus juicer
- 2x Press cone
- 1x Filter
- 1x Juice collector
- 1x Cylinder
- 1x Plug
- 1x Manual

General information

- When using this appliance for the first time, it is recommended that you read the manual completely and carefully.
- Always check carefully for damage or wear.
- Never use accessories that come from other providers. These may interfere with the correct functioning of the device.
- Use this product only for the proper purposes.
- Do not disassemble the product or make the product yourself if it breaks.
- There are risks associated with this product. Take use extremely seriously. Misuse may cause injury.
- Keep out of reach of children.

Safety

- Read all instructions carefully before using the device.
- Never allow children to operate the appliance unsupervised.
- Always unplug the appliance before cleaning or filling.
- Never place the citrus juicer close to heat sources such as stoves or ovens.
- Never let the cord hang over the edge of a table or touch hot surfaces.
- If the cord is damaged, it must only be replaced by qualified personnel.

Preparation

- Remove the item from the packaging and clean all accessories well by hand. Dry well before use.
- Place the accessories back in the right place.

Use

1. Place the press on a stable surface, press well so that the suction cups are in place.
2. If you want to collect the juice directly in a glass, you should press the spout down slightly.
3. If you want to collect the juice in the juice reservoir, you need to push the pouring spout lightly upwards.
4. Plug it in.
5. Take a citrus fruit and cut it in half.
6. Pull up the flap and place the citrus fruit on the juicing cone.
7. Push the valve down so that the engine is activated. This causes the press cone to rotate.
8. As soon as you have enough juice or there is no more juice coming out of the fruit, you can stop pushing.

Cleaning and maintenance

1. Remove the plug from the socket before cleaning the press.
2. Disassemble all accessories.
3. Clean with warm water and dish soap. Or place the separate accessories in the dishwasher. The appliance itself should not be put in the dishwasher. Note: rinse the loose parts briefly before putting them in the dishwasher.
4. Dry the parts thoroughly.
5. Assemble the device and store it in a dry place.

Problem solving

The engine does not start when I place the fruit.

- Push the handle down completely so that the juicer activates.
- Check that all parts are placed correctly.

Pulp or pit ends up in the juice.

- Check that the pulp filter is properly inserted and not clogged.
- Clean the filter after each use to ensure proper operation.

No juice comes out of the device during straining.

- Check that all parts are properly placed and there is no blockage anywhere.
- Check that the spout is pressed down.

Disclaimer

By using this manual, you agree to this disclaimer. TLS Commerce B.V. makes every effort to ensure that the information in this manual and associated web pages is as complete, accurate and up-to-date as possible. In case of ambiguities or incorrect information, you can contact us without obligation TLS Commerce B.V. customer service. All information on this website and manual is intended for personal use. TLS Commerce B.V. does not accept any responsibility for damage in any way whatsoever caused by the use, incompleteness or inaccuracy of the information provided on the manual or information offered on the website in the event of careless use. The information is subject to change without prior warning or notice.



Recycling

This symbol on the product or its packaging means that waste electrical and electronic equipment (WEEE according to Directive 2012/19/EU) should not be disposed of with general household waste. Dispose of the appliance at an official collection point or at the shop where you are purchasing an equivalent new product so that materials can be reused and the environment is protected. Improper disposal can have harmful effects on the environment and health. For more information, please contact your municipality or collection point.

Company information

AoraKitchen | TLS Commerce B.V.
Chamber of Commerce:
85524271VAT
no: NL863652591B01
Graafschap Hornelaan 200
6004 HT Weert
The Netherlands

Overzicht

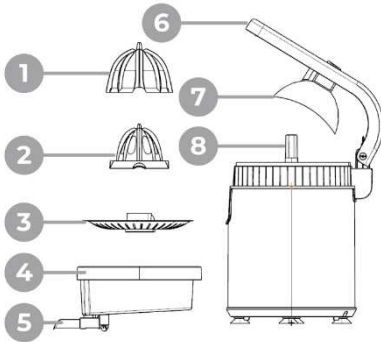

1.	Grote perskegel	2.	Kleine perskegel
3.	Filter	4.	Sapverzamelaar
5.	Schenktuitie	6.	Handvat
7.	Persdeksel	8.	Cilinder

Totaalpakket

- 1x Citruspers
- 2x Perskegel
- 1x Filter
- 1x Sapverzamelaar
- 1x Cilinder
- 1x Stekker
- 1x Handleiding

Algemene informatie

- Bij het eerste gebruik van dit apparaat wordt aangeraden de handleiding volledig en goed door te lezen.

- Controleer altijd goed op beschadiging of slijtage.
- Gebruik nooit accessoires die van andere aanbieders afkomen. Deze kunnen het juist functioneren van het apparaat belemmeren.
- Gebruik dit product alleen voor de juiste doeleinden.
- Haal het product niet uit elkaar en maak het product zelf niet als deze kapot gaat.
- Aan dit product zijn risico's verbonden. Neem het gebruik uiterst serieus. Verkeerd gebruik kan letsel veroorzaken.
- Buiten bereik van kinderen houden.

Veiligheidsvoorschriften

- Lees alle instructies zorgvuldig door voordat je het apparaat gebruikt.
- Laat kinderen nooit zonder toezicht het apparaat bedienen.
- Trek altijd eerst de stekker uit het stopcontact alvorens te reinigen of vullen.
- Plaats de citruspers nooit dicht bij warmtebronnen zoals fornuizen of ovens.
- Zorg ervoor dat het snoer nooit over de rand van een tafel hangt of hete oppervlakken raakt.
- Indien het snoer beschadigd is, mag dit uitsluitend door gekwalificeerd personeel vervangen worden.

Voorbereiding

- Haal het artikel uit de verpakking en maak alle accessoires goed schoon met de hand. Goed drogen voor gebruik.
- Plaats de accessoires weer terug op de juiste plek.

Gebruik

1. Plaats de pers op een stabiele ondergrond, druk goed aan zodat de zuignappen goed zitten.
2. Indien je het sap rechtstreeks in een glas op wilt vangen, dien je het schenktuitje licht naar beneden te drukken.
3. Indien je het sap in het sap reservoir op wilt vangen, dien je het schenktuitje licht naar boven te duwen.
4. Steek de stekker in het stopcontact.
5. Pak een citrusvrucht en snijd deze door midden.
6. Trek de klep omhoog en plaats de citrusvrucht op de perskegel.
7. Duw de klep omlaag zodat de motor in werking wordt gezet. Hierdoor gaat de perskegel draaien.
8. Zodra je genoeg sap hebt of er geen sap meer uit de vrucht komt kan je stoppen met duwen.

Reiniging en onderhoud

1. Verwijder de stekker uit het stopcontact voordat je de pers reinigt.
2. Haal alle accessoires uit elkaar.
3. Reinig met warm water en afwasmiddel. Of plaats de losse accessoires in de vaatwasser. Het apparaat zelf mag niet in de vaatwasser. Let op: spoel de losse onderdelen kort af voordat je ze in de vaatwasser stopt.
4. Droog de onderdelen goed af.
5. Zet het apparaat in elkaar en bewaar het op een droge plek.

Probleemoplossing

De motor start niet wanneer ik de vrucht plaats.

- Duw het handvat volledig omlaag zodat de juicer activeert.
- Controleer of alle onderdelen op de juiste manier zijn geplaatst.

Er komt pulp of pit in het sap terecht.

- Controleer of de pulpfilter goed is geplaatst en niet verstopt zit.
- Maak de filter na elk gebruik schoon om een goede werking te garanderen.

Er komt geen sap uit het apparaat tijdens het persen.

- Controleer of alle onderdelen goed zijn geplaatst en er nergens een verstopping is.
- Controleer of het schenktuitje naar beneden is gedrukt.

Disclaimer

Door deze handleiding te gebruiken stemt u in met deze disclaimer. TLS Commerce B.V. spant zich in om de informatie in deze handleiding en daarbij horende webpagina's zo volledig, nauwkeurig en actueel mogelijk te laten zijn. Bij onduidelijkheden of foutieve informatie kan er vrijblijvend contact opgenomen worden met de klantenservice van TLS Commerce B.V. Alle informatie op deze website en handleiding is bedoeld voor persoonlijk gebruik. Aan voorbehouden, TLS Commerce B.V. aanvaardt geen enkele verantwoordelijkheid voor schade op welke manier dan ook ontstaan door gebruik, onvolledigheid of onjuistheid van de aangeboden informatie op de handleiding of aangeboden informatie op de website bij onzorgvuldig gebruik. De informatie kan zonder voorafgaande waarschuwing of kennisgeving worden gewijzigd.



Recycling

This symbol on the product or its packaging means that waste electrical and electronic equipment (WEEE according to Directive 2012/19/EU) should not be disposed of with general household waste. Dispose of the appliance at an official collection point or at the shop where you are purchasing an equivalent new product so that materials can be reused and the environment is protected. Improper disposal can have harmful effects on the environment and health. For more information, please contact your municipality or collection point.

Bedrijfsgegevens

AoraKitchen | TLS Commerce B.V.
KvK: 85524271
BTW nr: NL863652591B01
Graafschap Hornelaan 200
6004 HT Weert
Nederland

Kennisgeving

Milieu & Recycling

Mobius Lus



Dit product (of de verpakking) is recyclebaar. Gooi het weg volgens de lokale recyclingvoorschriften.

Triman-logo



Dit product (of de verpakking) valt onder gescheiden inzameling. Volg de lokale recyclingvoorschriften voor correcte afvalverwerking.

Groene punt



Het Groene Punt geeft aan dat de fabrikant financieel bijdraagt aan een systeem voor de inzameling, sortering en recycling van verpakkingsafval. Controleer de lokale recyclingrichtlijnen voor de juiste afvalverwerking.

Voedselveiligheid & Certificering (LFGB)



Dit product voldoet aan de LFGB-norm. Dit betekent dat alle materialen die in contact komen met voedsel veilig zijn en geen schadelijke stoffen afgeven.

WEEE logo



Dit product is gemarkeerd met het WEEE-symbool en mag niet met het gewone huishoudelijke afval worden weggegooid. Lever het in bij een erkend inzamelpunt voor recycling van elektrische en elektronische apparatuur.

RIC Code



Dit product of de verpakking ervan is gemaakt van recyclebaar golfkarton. Sorteert dit materiaal volgens de lokale recyclingvoorschriften voor papier en karton. Gooi het niet bij het restafval, maar lever het in bij de daarvoor bestemde inzamelpunten.

Europese richtlijnen



CE-markering op dit product geeft aan dat het voldoet aan de relevante Europese richtlijnen. Meer informatie over conformiteit en technische documentatie is op aanvraag beschikbaar.

Überblick

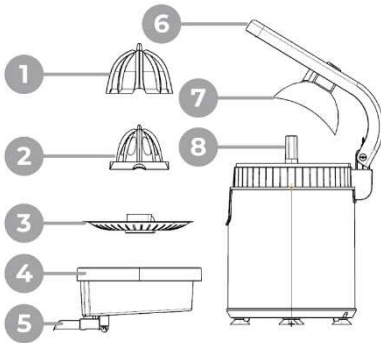

1.	Großer Presskegel	2.	Kleiner Presskegel
3.	Filter	4.	Saft-Sammler
5.	Ausgießer	6.	Griff
7.	Deckel drücken	8.	Zylinder

Gesamtpaket

- 1x Zitruspresse
- 2x Presskegel
- 1x Filter
- 1x Saftauffangbehälter
- 1x Zylinder
- 1x Stecker
- 1x Bedienungsanleitung

Allgemeine Informationen

- Wenn Sie dieses Gerät zum ersten Mal verwenden, wird empfohlen, das Handbuch vollständig und sorgfältig zu lesen.
- Überprüfen Sie immer sorgfältig auf Beschädigungen oder Verschleiß.
- Verwenden Sie niemals Zubehör, das von anderen Anbietern stammt. Diese können die korrekte Funktion des Geräts beeinträchtigen.
- Verwenden Sie dieses Produkt nur für die richtigen Zwecke.
- Zerlegen Sie das Produkt nicht und stellen Sie es nicht selbst her, wenn es kaputt geht.
- Mit diesem Produkt sind Risiken verbunden. Nehmen Sie die Nutzung äußerst ernst. Bei unsachgemäßem Gebrauch kann es zu Verletzungen kommen.
- Außerhalb der Reichweite von Kindern aufbewahren.

Sicherheit

- Lesen Sie alle Anweisungen sorgfältig durch, bevor Sie das Gerät verwenden.
- Lassen Sie Kinder das Gerät niemals unbeaufsichtigt bedienen.
- Ziehen Sie immer den Netzstecker, bevor Sie das Gerät reinigen oder befüllen.
- Stellen Sie die Zitruspresse niemals in der Nähe von

Wärmequellen wie Herden oder Öfen auf.

- Lassen Sie das Kabel niemals über die Tischkante hängen oder heiße Oberflächen berühren.
- Wenn das Kabel beschädigt ist, darf es nur von qualifiziertem Personal ausgetauscht werden.

Präparat

- Nehmen Sie den Artikel aus der Verpackung und reinigen Sie alle Zubehörteile gut von Hand. Vor Gebrauch gut trocknen.
- Platzieren Sie das Zubehör wieder an der richtigen Stelle.

Gebrauchen

1. Stellen Sie die Presse auf eine stabile Unterlage, drücken Sie gut an, so dass die Saugnäpfe an Ort und Stelle sind.
2. Wenn du den Saft direkt in einem Glas auffangen möchtest, solltest du den Ausguss leicht nach unten drücken.
3. Wenn Sie den Saft im Saftbehälter auffangen möchten, müssen Sie den Ausgießer leicht nach oben schieben.
4. Schließen Sie es an.
5. Nimm eine Zitrusfrucht und schneide sie in zwei Hälften.
6. Ziehe die Klappe hoch und lege die Zitrusfrüchte auf die Entsaftungstüte.
7. Drücken Sie das Ventil nach unten, so dass der Motor

aktiviert wird. Dadurch dreht sich der Presskegel.

8. Sobald du genug Saft hast oder kein Saft mehr aus der Frucht kommt, kannst du aufhören zu drücken.

Reinigung und Wartung

1. Ziehen Sie den Stecker aus der Steckdose, bevor Sie die Presse reinigen.
2. Demontieren Sie alle Zubehörteile.
3. Mit warmem Wasser und Spülmittel reinigen. Oder stellen Sie das separate Zubehör in die Spülmaschine. Das Gerät selbst sollte nicht in die Spülmaschine gegeben werden.
Hinweis: Spülen Sie die losen Teile kurz aus, bevor Sie sie in die Spülmaschine geben.
4. Trocknen Sie die Teile gründlich ab.
5. Bauen Sie das Gerät zusammen und lagern Sie es an einem trockenen Ort.

Problemlösen

Der Motor springt nicht an, wenn ich die Früchte platziere.

- Schieben Sie den Griff ganz nach unten, so dass der Entsafter aktiviert wird.
- Prüfen Sie, ob alle Teile richtig platziert sind.

Fruchtfleisch oder Kern landet im Saft.

- Prüfen Sie, ob der Zellstofffilter richtig eingesetzt und nicht verstopft ist.
- Reinigen Sie den Filter nach jedem Gebrauch, um einen ordnungsgemäßen Betrieb zu gewährleisten.

Während des Abseihens tritt kein Saft aus dem Gerät aus.

- Vergewissern Sie sich, dass alle Teile richtig platziert sind und nirgendwo eine Verstopfung vorliegt.
- Vergewissern Sie sich, dass der Auslauf nach unten gedrückt ist.

Verzichtserklärung

Durch die Verwendung dieses Handbuchs erklären Sie sich mit diesem Haftungsausschluss einverstanden. TLS Commerce B.V. unternimmt alle Anstrengungen, um sicherzustellen, dass die Informationen in diesem Handbuch und den zugehörigen Webseiten so vollständig, genau und aktuell wie möglich sind. Bei Unklarheiten oder falschen Angaben können Sie sich unverbindlich an uns wenden Kundendienst von TLS Commerce B.V. Alle Informationen auf dieser Website und im Handbuch sind für den persönlichen Gebrauch bestimmt. TLS Commerce B.V. übernimmt keine Verantwortung für Schäden, die in irgendeiner Weise durch die Nutzung, Unvollständigkeit oder Ungenauigkeit der im Handbuch bereitgestellten Informationen oder

DE 10

der auf der Website angebotenen Informationen im Falle einer unachtsamen Verwendung verursacht werden. Die Informationen können ohne vorherige Ankündigung oder Vorankündigung geändert werden.

Recycling



Dieses Symbol auf dem Produkt oder seiner Verpackung bedeutet, dass Elektro- und Elektronik-Altgeräte (WEEE gemäß Richtlinie 2012/19/EU) nicht mit dem allgemeinen Hausmüll entsorgt werden dürfen. Entsorgen Sie das Gerät an einer offiziellen Sammelstelle oder in dem Geschäft, in dem Sie ein gleichwertiges neues Produkt kaufen, damit Materialien wiederverwendet werden können und die Umwelt geschützt wird. Eine unsachgemäße Entsorgung kann schädliche Auswirkungen auf Umwelt und Gesundheit haben. Für weitere Informationen wenden Sie sich bitte an Ihre Gemeinde oder Sammelstelle.

Informationen zum Unternehmen

AoraKitchen| TLS Commerce B.V.
 Handelskammer: 85524271
 Umsatzsteuer
 Identifikationsnummer:
 NL863652591B01
 Graafschap Hornelaan 200
 6004 HT Weert
 Niederlande

Aperçu

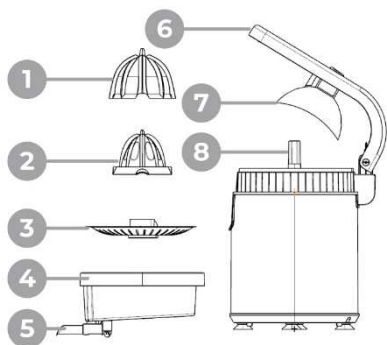

1.	Grand cône de presse	2.	Petit cône de presse
3.	Filtre	4.	Collecteur de jus
5.	Bec verseur	6.	Manche
7.	Appuyez sur le couvercle	8.	Cylindre

Forfait complet

- 1x presse-agrumes
- 2x Cône de presse
- 1x Filtre
- 1x Collecteur de jus
- 1x cylindre
- 1x prise
- 1x Mode d'emploi

Informations générales

- Lors de la première utilisation de cet appareil, il est recommandé de lire le manuel complètement et attentivement.

- Vérifiez toujours soigneusement qu'il n'y a pas de dommages ou d'usure.
- N'utilisez jamais d'accessoires provenant d'autres fournisseurs. Ceux-ci peuvent interférer avec le bon fonctionnement de l'appareil.
- N'utilisez ce produit qu'aux bonnes fins.
- Ne démontez pas le produit et ne le fabriquez pas vous-même s'il se casse.
- Ce produit comporte des risques. Prenez l'utilisation très au sérieux. Une mauvaise utilisation peut causer des blessures.
- Tenir hors de portée des enfants.

Sécurité

- Lisez attentivement toutes les instructions avant d'utiliser l'appareil.
- Ne laissez jamais les enfants utiliser l'appareil sans surveillance.
- Débranchez toujours l'appareil avant de le nettoyer ou de le remplir.
- Ne placez jamais le presse-agrumes à proximité de sources de chaleur telles que des cuisinières ou des fours.
- Ne laissez jamais le cordon pendre du bord d'une table ou toucher des surfaces chaudes.
- Si le cordon est endommagé, il ne doit être remplacé que par du personnel qualifié.

Préparation

- Retirez l'article de l'emballage et nettoyez bien tous les accessoires à la main. Bien sécher avant utilisation.
- Remettez les accessoires au bon endroit.

Utiliser

1. Placez la presse sur une surface stable, appuyez bien pour que les ventouses soient en place.
2. Si vous souhaitez recueillir le jus directement dans un verre, vous devez appuyer légèrement sur le bec verseur.
3. Si vous souhaitez recueillir le jus dans le réservoir de jus, vous devez pousser légèrement le bec verseur vers le haut.
4. Branchez-le.
5. Prenez un agrume et coupez-le en deux.
6. Relevez le rabat et placez les agrumes sur le cône d'extraction.
7. Poussez la soupape vers le bas pour que le moteur soit activé. Cela provoque la rotation du cône de presse.
8. Dès que vous avez assez de jus ou qu'il n'y a plus de jus qui sort du fruit, vous pouvez arrêter de pousser.

Nettoyage et entretien

1. Retirez la fiche de la prise avant de nettoyer la presse.

2. Démontez tous les accessoires.
3. Nettoyez à l'eau tiède et au savon à vaisselle. Ou placez les accessoires séparés dans le lave-vaisselle. L'appareil lui-même ne doit pas être mis au lave-vaisselle.

Remarque : rincez brièvement les pièces détachées avant de les mettre au lave-vaisselle.

4. Séchez soigneusement les pièces.
5. Assemblez l'appareil et rangez-le dans un endroit sec.

Résolution de problème

Le moteur ne démarre pas lorsque je place les fruits.

- Poussez complètement la poignée vers le bas pour que l'extracteur de jus s'active.
- Vérifiez que toutes les pièces sont correctement placées.

La pulpe ou le noyau se retrouve dans le jus.

- Vérifiez que le filtre à pulpe est correctement inséré et qu'il n'est pas bouché.
- Nettoyez le filtre après chaque utilisation pour assurer son bon fonctionnement.

Aucun jus ne sort de l'appareil pendant le filtrage.

- Vérifiez que toutes les pièces sont correctement placées et qu'il n'y a aucun blocage nulle part.
- Vérifiez que le bec est enfoncé.

Démenti

En utilisant ce manuel, vous acceptez cette clause de non-responsabilité. TLS Commerce B.V. s'efforce de s'assurer que les informations contenues dans ce manuel et dans les pages Web associées sont aussi complètes, exactes et à jour que possible. En cas d'ambiguïtés ou d'informations incorrectes, vous pouvez nous contacter sans engagement Service clientèle de TLS Commerce B.V. Toutes les informations figurant sur ce site Web et dans ce manuel sont destinées à un usage personnel. TLS Commerce B.V. décline toute responsabilité pour les dommages de quelque manière que ce soit causés par l'utilisation, l'incomplétude ou l'inexactitude des informations fournies dans le manuel ou des informations proposées sur le site web en cas d'utilisation négligente. Les informations sont susceptibles d'être modifiées sans préavis.



Recyclage

Ce symbole sur le produit ou son emballage signifie que les déchets d'équipements électriques et électroniques (DEEE selon la directive 2012/19/UE) ne doivent pas être jetés avec les ordures ménagères. Jetez l'appareil dans un point de collecte officiel ou dans le magasin où vous achetez un nouveau produit équivalent afin que les matériaux puissent être réutilisés et que l'environnement soit protégé. Une élimination inappropriée peut avoir des effets néfastes sur l'environnement et la santé. Pour plus d'informations, veuillez contacter votre municipalité ou votre point de collecte.

Informations sur l'entreprise

AoraKitchen | TLS Commerce B.V.
Chambre de Commerce :
85524271N° de TVA :
NL863652591B01
Graafschap Hornelaan 200
6004 HT Weert
Pays-Bas

EU Declaration of Conformity (DoC)

Product Information

Product Name: Citrus Juicer

Model Number: D-8038F

Product Type: Electric citrus juicer

EAN Code: 8720986573771

Material: Plastic/Metal

Intended Use: Household use for juicing citrus fruits

EU Responsible Party

Name: TLS Commerce B.V.

Address: Graafschap Hornelaan 200, 6004 HT Weert, Netherlands

Email: info@tlscommerce.com

Declaration of Conformity

We, TLS Commerce B.V., hereby declare under our sole responsibility that the product described above complies with:

General Product Safety Regulation (EU) 2023/988

EMC Directive 2014/30/EU

LVD Directive 2014/35/EU

RoHS Directive 2011/65/EU

Ecodesign Regulation (1275/2008, 801/2013)

Applied harmonized standards:

EN IEC 60335-1:2012 + amendments

EN IEC 60335-2-14:2016 + A1:2019

EN IEC 55014-1:2021, 55014-2:2021

EN 61000-3-2:2019+A1:2021

EN 61000-3-3:2013+A1:2019+A2:2021

EN 50564:2011

Documentation & Storage

All relevant technical documentation, risk assessments, test reports and quality control records are stored at the address mentioned above and can be made available to competent authorities upon request.

Signature

Name: Lars Salmans

Function: CEO

Place: Weert, Netherlands

Date: 2025-08-18

Signature

A handwritten signature in black ink, appearing to be 'Lars Salmans', written over a horizontal line.

Notice

Mobius Loop



This product (or its packaging) is recyclable. Dispose of it according to local recycling regulations.

Triman



This product (or its packaging) is subject to separate collection. Follow local recycling regulations for proper disposal.

Green Dot



The Green Dot indicates that the manufacturer contributes financially to a system for the collection, sorting and recycling of packaging waste. Check local recycling guidelines for proper disposal.

Food Safety & Certification (LFGB)



This product complies with the LFGB standard. This means that all materials that come into contact with food are safe and do not release harmful substances.

WEEE



This product is marked with the WEEE symbol and should not be disposed of with general household waste. Dispose of it at an authorized collection point for recycling electrical and electronic equipment.

RIC Code



This product or its packaging is made of recyclable cardboard. Sort this material according to local recycling regulations for paper and cardboard. Do not throw it in the residual waste, but hand it in at the designated collection points.

European directives



CE marking on this product indicates that it complies with the relevant European directives. Further information on compliance and technical documentation is available on request.