

Stereoboomb®

WIRELESS SPEAKER + DAB (+) / FM RADIO

wood-box plus



USER'S MANUAL

GB

NL

FR

D

---Manual/StereoboombWood-box Plus/11-2019/V02---



DECLARATION OF CONFORMITY

Hereby, / *Par la présente,*

Company: / <i>Entreprise:</i>	TE-GROUP nv
Address: / <i>Adresse:</i>	Kapelsestraat 61, 2950 Kapellen - BELGIUM

declare that the following equipment: /
déclare que le dispositif suivant :

Product name: / <i>Nom du produit:</i>	Stereoboomm WOODBOX PLUS
Product type: / <i>Type de produit:</i>	Wireless Bluetooth Speaker with DAB(+)/FM Radio

conforms with the following safety requirements of the directives 2014/53/EU, 2011/65/EU, 2015/863/EU. Conformity is guaranteed by the CE-symbol. This product has been tested against following standards and specifications, applying versions valid on the date it was issued.

est conforme aux exigences de sécurité des directives 2014/53/EU, 2011/65/EU, 2015/863/EU. La conformité est garantie par le symbole CE. Ce produit a été testé par rapport aux normes et spécifications suivantes, appliquant les versions valables à la date de sa délivrance.

EN 62479:2010, EN 60065:2014
EN 301489-17 V3.2.0:2017, EN 301 489-1 V2.2.0:2017
EN 55032:2015, EN 55035:2017
EN 61000-3-2:2014, EN 61000-3-3:2013
EN 300328 V2.2.0:2017, EN 303345 V1.1.7:2017



Authorized signature
J. Van Os, TE-Group NV
Product Manager
Kapellen, November 2018

A handwritten signature in black ink, appearing to read 'J. Van Os', is written over a light blue rectangular background.



How to use the Stereoboomm Woodbox Plus?

The SB Woodbox Plus can be used in 3 ways:

- With adapter (not included)
- Stand-alone, using the rechargeable battery

The SB Woodbox Plus is:

- DAB / DAB+ / FM Radio
- Bluetooth® Speaker
- Music player with AUX / USB / TF-Input
- Alarm Clock & Calendar



PARTS & BUTTONS

1. Handle
2. LED Display
3. Microphone
For Handsfree calling
4. Info / Menu
Short press: Show information
Press and hold: Enter the menu and settings
Press and hold again to exit the menu and settings

5. Standby
Standby status:
Short press: Enter into working mode / standby mode
Press and hold: Power ON or Power Off
Alarm status:
Short press: Cancel the alarm to enter standby mode
6. Enter / Snooze
FM Mode: Press and hold for Auto-Station-Search
USB/TF/BT Mode: Short press: Play / Pause
DAB Mode: Short Press: Select station – Press and hold: Automatic Station Search
Alarm Mode: Short press: Enter snooze settings & snooze time
7. Previous Track / Skip - / Volume –
8. Speaker
9. IR Receiver (for use with remote control - not included)
10. Mode / Light
Short press switches between DAB / FM / BT / USB / SD / AUX
Press and hold to change display brightness
11. Sleep / Preset
DAB/FM Mode: Short Press: open presets menu – Press and hold to store current station as a preset
12. Next Track / Skip + / Volume +
13. AUX Audio Input
14. Reset button
15. FM / DAB Radio Antenna
16. USB OUT charging port / USB Player
17. LED Charging indicator
18. Micro USB IN Charging Port
19. Micro SD Card Slot

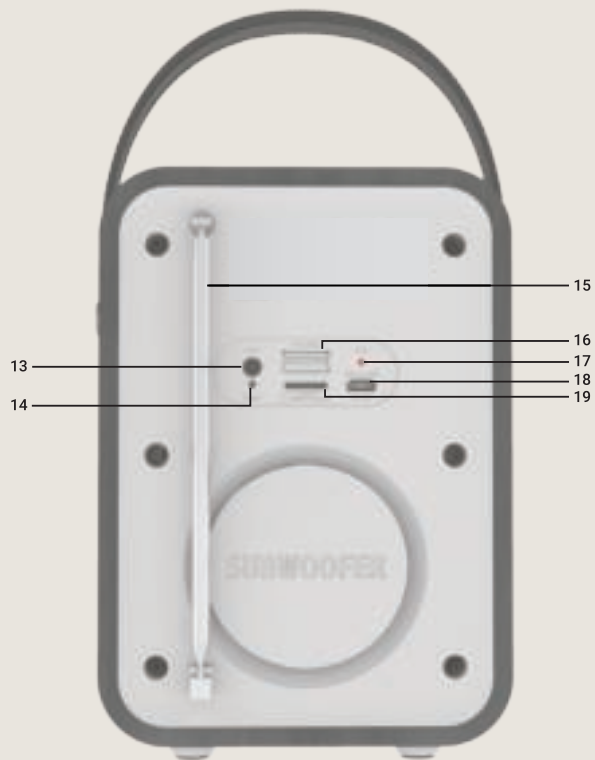
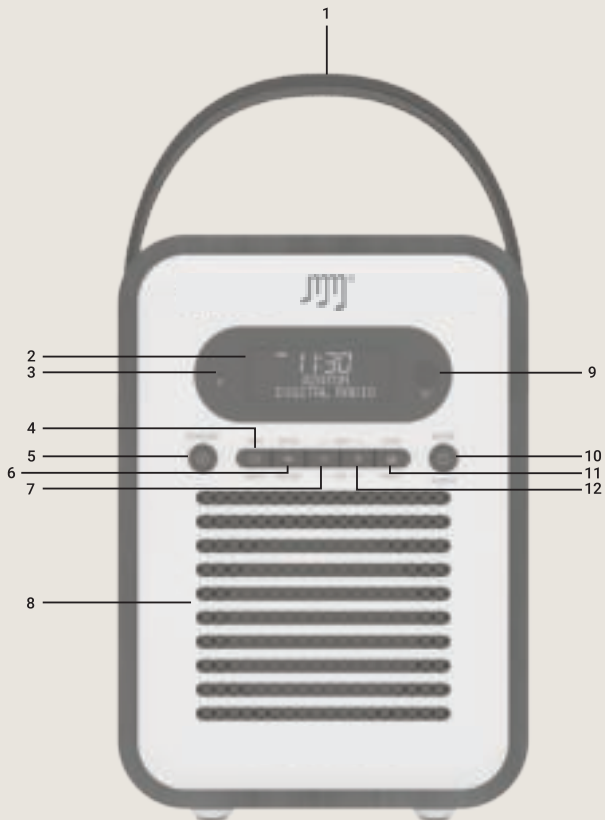

CHARGING THE BATTERY

! We recommend you to fully charge the SB Woodbox Plus before its first use !

1. Plug the Micro USB Cable into the micro USB Charging Port (18) and plug the other end of the cable into a USB adapter with **minimum 1A Power charge**. Plug the adapter into a power socket.
2. The red LED indicator (17) will light up indicating that the Woodbox Plus is now charging
3. When the LED indicator (17) turns green, the device is fully charged.

When the device is in need of charge, the battery icon on the LED Display (2) will be illuminated. If you do not plug in the device, "Low Power, Please Charge!" will be displayed on the LED Display (2).

! ATTENTION: The SB Woodbox Plus has a power saving function in Bluetooth mode: When there is no music playing and no buttons have been pressed for 15 minutes, the device will automatically enter Standby mode. !

TURNING THE DEVICE ON/OFF

You can turn the device ON or OFF by long pressing the Standby button (5). When the device is ON and you want to go to Standby Mode, short press the Standby button (5). When the device is in Standby Mode and you want to turn it ON again, short press the Standby Button (5).

MODE SELECTION

There are 6 available modes: DAB / FM / BT / USB / SD / AUX.
To switch between the modes, short press the Mode button (10).

1. DAB Mode:

Select the DAB Mode by short pressing the Mode button (10). Press and hold the Enter button (6) to start an automatic station search. Once this search is complete, all found stations will be saved. Short press the Preset button (11) to display the saved stations, use Skip - (7) or Skip + (12) to choose between stations and the Enter button (6) to select and play the station. Short press the Menu / Info button (4) for information about the station. To adjust the volume, long press the Volume - (7) or Volume + (12) buttons.

2. FM Mode:

Select the FM Mode by short pressing the Mode button (10). Press and hold the Enter button (6) to start an automatic station search. Once this search is complete, all found stations will be saved. Short press the Preset button (11) to display the saved stations, use Skip - (7) or Skip + (12) to choose between stations and the Enter button (6) to select and play the station. For finetuning: Short press Skip - (7) or Skip + (12) to increase or decrease the current frequency with 0.05MHZ. Short press the Menu / Info button (4) for information about the station. To adjust the volume, long press the Volume - (7) or Volume + (12) buttons.

3. Bluetooth ®

Select the Bluetooth® Mode by short pressing the Mode button (10). Open the Bluetooth®-settings of your Bluetooth® device (Smartphone, Tablet, MP3 player,...) and scan for nearby devices. Select "SB W-box Plus" in the list and press connect on your Bluetooth® device. Once the devices are paired the display on the SB Woodbox Plus will show "Connected".

Press Skip – (7) or Skip + (12) to skip between your songs.
Short press the Enter button (6) to pause or play your music.
To adjust the volume, long press the Volume – (7) or Volume + (12) buttons.

In the Bluetooth® Mode, you can also make handsfree calls. When receiving a call, short press the Enter button (6) to answer or hang up. To reject a call, short press the Preset button (11).

To cancel the Bluetooth® connection, you can cancel the connection on your Bluetooth® device or by long pressing the Enter button (6).

4. **USB Mode**

Select the USB Mode by short pressing the Mode button (10).
Insert a USB Stick with audio-files in MP3 format into the USB OUT charging port / USB Player (16).
Short press the Enter button (6) to start playing the music.
Press Skip – (7) or Skip + (12) to skip between your songs.
Short press the Enter button (6) to pause or play your music.
To adjust the volume, long press the Volume – (7) or Volume + (12) buttons.

To choose a different play mode, long press the Preset button (11) to switch between: REPEAT ALL (ALL) – REPEAT SINGLE (SING) – RANDOM (RAND).

5. **SD / TF Mode**

Select the SD / TF Mode by short pressing the Mode button (10).
Insert a Micro SD Card with audio-files in MP3 format into the Micro SD Card Slot (19).

Short press the Enter button (6) to start playing the music.
Press Skip – (7) or Skip + (12) to skip between your songs.
Short press the Enter button (6) to pause or play your music.
To adjust the volume, long press the Volume – (7) or Volume + (12) buttons.

To choose a different play mode, long press the Preset button (11) to switch between: REPEAT ALL (ALL) – REPEAT SINGLE (SING) – RANDOM (RAND).

6. **AUX Mode**

Select the AUX Mode by short pressing the Mode button (10).
Connect the 3.5mm AUX cable to the AUX Input (13) and the other end to your music device.
We suggest you to keep the volume on your music device around half volume, as the SB Woodbox Plus has its own volume controls.
To adjust the volume, long press the Volume – (7) or Volume + (12) buttons.

DATE & TIME SETTINGS

1. **Setting the time**

Make sure that the device is ON in any play mode. Press and hold the Info / Menu button and use the Skip – (7) or Skip + (12) button to select “Main Menu”. Press Enter (6) to enter the menu and press enter again to enter the “Time Setup” submenu. Press Enter (6) When “Set Clock” is on the display and use the Skip – (7) or Skip + (12) to set the hour, press Enter (6) again and use Skip – (7) or Skip + (12) to set the minutes. Confirm with the Enter button (6).

2. Setting the date
In the "Time Setup" submenu you can use Skip - (7) or Skip + (12) to go to "Set Date". Press Enter (6) to set the date by using the Skip - (7) and Skip + (12) buttons. To switch between day, month & year; use the Enter button (6). Confirm with the Enter button (6).
3. Auto Update
You can have the date and time updated automatically with the transmitted radio-data. You can also adjust the setting to receiving no updated time and date. Confirm with the Enter button (6).
4. 12/24 hour
In the "Time Setup" submenu you can use Skip - (7) or Skip + (12) to go to "12/24 hour". Press Enter (6) to change the time notation by using the Skip - (7) and Skip + (12) buttons. Confirm with the Enter button (6).

ALARM CLOCK FUNCTION

The SB Woodbox Plus can have up to 4 alarms. Make sure that the device is ON in any play mode. Press and hold the Info / Menu button and use the Skip - (7) or Skip + (12) button to select "Main Menu". Press Enter (6) to enter the menu and press enter again to enter the "Alarm" submenu.

Choose which alarm you want to set (1, 2, 3 or 4) and press Enter (6) to confirm.

You can now set the hour for the alarm by using the Skip - (7) and Skip + (12) buttons, to confirm or switch from hour to minutes, use the Enter button (6).

You can also change the duration (15, 30, 60, 90, 120). Confirm by using the Enter button (6).

You can also select the desired sound notification:

USB/SD: plays music from your USB or SD card

Buzzer: "Beep Beep" sound notification

FM: plays music from FM radio

DAB: plays music from DAB radio

You can now select the alarm calendar:

Once: Your alarm will go off once, set the date of alarm by using the the Skip - (7) and Skip + (12) buttons. Press Enter (6) to confirm.

Weekends: Alarm will go off every weekend day (Saturday, Sunday). Press Enter (6) to confirm.

Weekdays: Alarm will go off every weekday (Mo, Tu, We, Thu, Fr). Press Enter (6) to confirm.

Daily: Alarm will go off every day. Press Enter (6) to confirm.

After setting the alarm calendar, you can also change the alarm volume by pressing the Skip - (7) and Skip + (12) buttons and using Enter (6) to confirm.

After adjusting the volume settings, you can choose to enable or disable the alarm. Use the Skip - (7) and Skip + (12) buttons to switch between ON / OFF and use Enter (6) to confirm.

! Attention, if your alarm is set to the same source as the current play mode; the alarm sound will automatically be "Buzzer" !

To snooze the alarm (for 5, 10, 15 or 30 minutes), shortly press the Snooze button (6). To stop the alarm go back into the menu and disable the alarm (such as described in the steps above).

SYSTEM SETTINGS

To enter the System Settings, long press the Info/Menu button (4). Short press Skip – (7) or Skip + (12) to choose the function sub-menu and short press the Enter button (6) to open the selected sub-menu. Confirm with the Enter button (6).

1. Time setup
The time setup function allows you to set the correct time & date.
2. Sleep
The device has an automated Sleep function (Auto-OFF). You can choose between:
OFF – 15 – 30 – 45 – 60 – 90 minutes. Confirm with the Enter button (6).
3. DRC
DRC = Dynamic Compression. You can choose between: OFF - LOW - HIGH
4. Language
You can choose your preferred language here.
5. Prune station
This function lets you delete the scanned stations indicated with “?”.
6. Factory reset
You can bring the device back to factory settings with this function.
7. SW version
You can check your software version here.
8. EQ
You can adjust your Equalizer preferences here.
9. Alarm
The Alarm function has four groups of alarms with 5 Sound options that you can choose from here:

- USB (plays music from USB)
- SD (plays music from SD Card)
- Buzzer (buzzer sound)
- DAB (plays music from DAB Radio)
- FM (plays music from FM Radio)

RESET

To reset the device, use a paperclip or small pin to press the Reset Button (14).

Please note that when resetting the device, all saved stations will be deleted and automatic scans need to be repeated.

CUSTOMER SUPPORT

For more information, technical questions and return requests concerning this product, you should contact: support@stereoboomm.be.

GUARANTEE

Copyright© Stereoboomm. Stereoboomm® is a registered trademark of TE-Group NV. Stereoboomm® brand stands for superior quality products and excellent customer service. Therefore Stereoboomm® warrants this product to be free from defects in materials and workmanship for a period of two (2) years from the original purchase date of the product. The terms of this guarantee and the extent of responsibility of Stereoboomm® under this warranty can be downloaded from the website: www.stereoboomm.com.

Hoe de Stereoboomm Woodbox Plus te gebruiken?

De SB Woodbox Plus kan op 2 manieren worden gebruikt:

- Met adapter (niet inbegrepen)
- Stand-alone, met behulp van de oplaadbare batterij

De SB Woodbox Plus is:

- DAB / DAB + / FM-radio
- Bluetooth®-luidspreker
- Muziekspeler met AUX / USB / TF-invoer
- Wekker & kalender



ONDERDELEN & TOETSEN

1. Handvat
2. LED-display
3. Microfoon
Voor handsfree bellen
4. Info / Menu
Kort indrukken: informatie weergeven
Ingedrukt houden: open het menu en de instellingen
Houd opnieuw ingedrukt om het menu en de instellingen te sluiten

5. Stand
Standby-status: Kort indrukken: ga naar werkmodus / standby-modus. Ingedrukt houden: inschakelen of uitschakelen
Alarm status: Kort indrukken: het alarm annuleren om de standby-modus te activeren
6. Enter / Snooze
FM-modus: houd ingedrukt voor Auto-Station zoeken
USB / TF / BT-modus: kort drukken: afspelen / pauzeren
DAB-modus: kort indrukken: zender kiezen - Ingedrukt houden: automatisch zoeken op zender
Alarmmodus: kort indrukken: voer de snooze-instellingen en snoozetijd in
7. Vorige nummer / overslaan - / volume -
8. Speaker
9. IR-ontvanger (voor gebruik met afstandsbediening - niet inbegrepen)
10. Modus / Licht
Kort indrukken schakelt tussen DAB / FM / BT / USB / SD / AUX
Houd ingedrukt om de helderheid van het display te wijzigen
11. Slaap / preset
DAB / FM-modus: kort indrukken: menu Voorinstellingen openen - Ingedrukt houden om de huidige zender als voorkeuzezender op te slaan
12. Volgende track / overslaan + / volume +
13. AUX Audio-invoer
14. Reset-knop
15. FM / DAB-radioantenne
16. USB OUT-laadpoort / USB-speler
17. LED-laadindicator
18. Micro USB IN-laadpoort
19. Micro SD-kaartsleuf

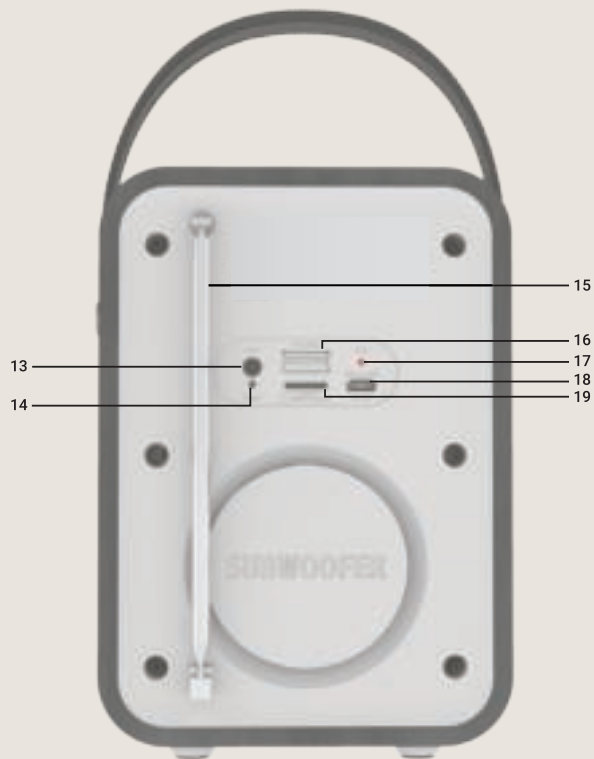
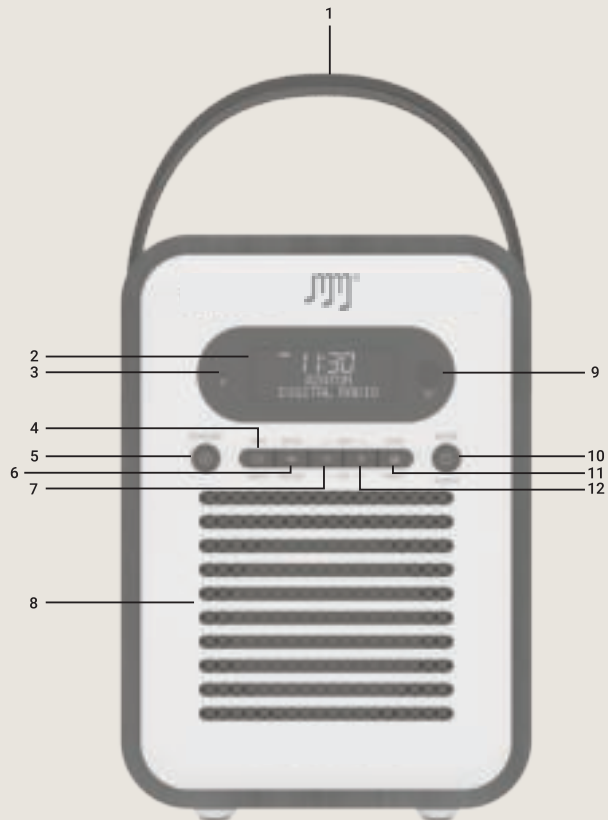

DE BATTERIJ OPLADEN

! We raden u aan de SB Woodbox Plus voor het eerste gebruik volledig op te laden!

1. Sluit de micro usb-kabel aan op de micro usb-oplaadpoort (18) en sluit het andere uiteinde van de kabel aan op een usb-adapter met **minimaal 1 ampère voeding**. Steek de adapter in een stopcontact.
2. De rode LED-indicator (17) gaat branden om aan te geven dat de Woodbox Plus nu wordt opgeladen
3. Wanneer de LED-indicator (17) groen wordt, is het apparaat volledig opgeladen.

Wanneer het apparaat moet worden opgeladen, brandt het batterijpictogram op het LED-display (2). Als u het apparaat niet aansluit, wordt "Low Power, Please Charge!" Weergegeven op het LED-display (2).

! LET OP: De SB Woodbox Plus heeft een energiebesparingsfunctie in de Bluetooth modus: wanneer er gedurende 15 minuten geen muziek wordt afgespeeld en er geen knoppen worden ingedrukt, schakelt het apparaat automatisch over naar de stand-bymodus !

HET APPARAAT AAN / UIT ZETTEN

U kunt het apparaat in- of uitschakelen door lang op de stand-byknop (5) te drukken. Wanneer het apparaat is ingeschakeld en u naar de standby-modus wilt gaan, drukt u kort op de knop Stand-by (5). Wanneer het apparaat in de standby-modus staat en u wilt het opnieuw inschakelen, drukt u kort op de stand-byknop (5).

MODUS SELECTIE

Er zijn 6 beschikbare modi: DAB / FM / BT / USB / SD / AUX. Als u tussen de modi wilt schakelen, drukt u kort op de knop Mode (10).

1. DAB Modus:

Selecteer de DAB-modus door kort op de knop Mode (10) te drukken. Houd de knop Enter (6) ingedrukt om een automatische zenderzoekopdracht te starten. Zodra deze zoekopdracht is voltooid, worden alle gevonden stations opgeslagen.

Druk kort op de Preset-knop (11) om de opgeslagen stations weer te geven, gebruik Skip - (7) of Skip + (12) om tussen stations te kiezen en de Enter-knop (6) om het station te selecteren en af te spelen.

Druk kort op de Menu / Info-knop (4) voor informatie over het station. Om het volume aan te passen, drukt u lang op de knoppen Volume - (7) of Volume + (12).

2. FM Modus:

Selecteer de FM-modus door kort op de modusknop (10) te drukken. Houd de knop Enter (6) ingedrukt om een automatische zenderzoekopdracht te starten. Zodra deze zoekopdracht is voltooid, worden alle gevonden stations opgeslagen.

Druk kort op de Preset-knop (11) om de opgeslagen stations weer te geven, gebruik Skip - (7) of Skip + (12) om tussen stations te kiezen en de Enter-knop (6) om het station te selecteren en af te spelen.

Voor fijnafstemming: druk kort op Skip - (7) of Skip + (12) om de huidige frequentie met 0,05 MHz te verhogen of te verlagen.

Druk kort op de Menu / Info-knop (4) voor informatie over het station. Om het volume aan te passen, drukt u lang op de knoppen Volume - (7) of Volume + (12).

3. Bluetooth ®

Selecteer de Bluetooth®-modus door kort op de modusknop (10) te drukken.

Open de Bluetooth®-instellingen van uw Bluetooth®-apparaat (smartphone, tablet, mp3-speler, ...) en scan naar apparaten in de

buurt. Selecteer “SB W-box Plus” in de lijst en druk op verbinden op uw Bluetooth®-apparaat. Nadat de apparaten zijn gekoppeld, wordt op het scherm van de SB Woodbox Plus “Verbonden” weergegeven.

Druk op Skip - (7) of Skip + (12) om tussen uw nummers te springen. Druk kort op de knop Enter (6) om uw muziek te pauzeren of af te spelen. Om het volume aan te passen, drukt u lang op de knoppen Volume - (7) of Volume + (12).

In de Bluetooth®-modus kunt u ook handsfree bellen. Wanneer u een oproep ontvangt, drukt u kort op de knop Enter (6) om op te nemen of op te hangen. Om een oproep te weigeren, drukt u kort op de voorkeuzetoets (11).

Om de Bluetooth®-verbinding te annuleren, kunt u de verbinding op uw Bluetooth®-apparaat annuleren of door lang op de knop Enter te drukken (6).

4. USB Modus

Selecteer de USB-modus door kort op de modusknop (10) te drukken. Plaats een USB-stick met audiobestanden in MP3-formaat in de USB OUT-laadpoort / USB-speler (16).

Druk kort op de knop Enter (6) om de muziek af te spelen. Druk op Skip - (7) of Skip + (12) om tussen uw nummers te springen. Druk kort op de knop Enter (6) om uw muziek te pauzeren of af te spelen. Om het volume aan te passen, drukt u lang op de knoppen Volume - (7) of Volume + (12).

Om een andere afspeelmodus te kiezen, drukt u lang op Preset (11) om te schakelen tussen: REPEAT ALL (ALL) - REPEAT SINGLE (SING) - RANDOM (RAND).

5. SD / TF Modus

Selecteer de SD / TF-modus door kort op de knop Mode (10) te drukken.

Plaats een Micro SD-kaart met audiobestanden in MP3-indeling in de Micro SD-kaartsleuf (19).

Druk kort op de knop Enter (6) om de muziek af te spelen.

Druk op Skip - (7) of Skip + (12) om tussen uw nummers te springen. Druk kort op de knop Enter (6) om uw muziek te pauzeren of af te spelen. Om het volume aan te passen, drukt u lang op de knoppen Volume - (7) of Volume + (12).

Om een andere afspeelmodus te kiezen, drukt u lang op Preset (11) om te schakelen tussen: REPEAT ALL (ALL) - REPEAT SINGLE (SING) - RANDOM (RAND).

6. AUX Modus

Selecteer de AUX-modus door kort op de modusknop (10) te drukken.

Sluit de 3,5 mm AUX-kabel aan op de AUX-ingang (13) en het andere uiteinde op uw muziekapparaat.

We raden u aan om het volume op uw muziekapparaat ongeveer halfvol te houden, omdat de SB Woodbox Plus zijn eigen volumeregelaars heeft.

Om het volume aan te passen, drukt u lang op de knoppen Volume - (7) of Volume + (12).

DATUM- EN TIJDINSTELLINGEN

1. De tijd instellen

Zorg ervoor dat het apparaat is ingeschakeld in elke afspeelmodus. Houd de Info / Menu-knop ingedrukt en gebruik de Skip - (7) of Skip + (12) knop om “Hoofdmenu” te selecteren. Druk op Enter (6) om het menu te openen en druk nogmaals op enter om het submenu “Time Setup” te openen. Druk op Enter (6) Wanneer “Klok instellen” op het display staat en gebruik Skip - (7) of Skip + (12) om het uur in te stellen, druk nogmaals op Enter (6) en gebruik Skip - (7) of Skip + (12) om de minuten in te stellen. Bevestig met de knop Enter (6).

2. De datum instellen
In het submenu "Tijdstelling" kunt u Skip - (7) of Skip + (12) gebruiken om naar "Datum instellen" te gaan. Druk op Enter (6) om de datum in te stellen met de knoppen Skip - (7) en Skip + (12). Om te schakelen tussen dag, maand & jaar; gebruik de knop Enter (6). Bevestig met de knop Enter (6).
3. Auto Update
U kunt de datum en tijd automatisch laten bijwerken met de verzonden radiogegevens. U kunt de instelling ook aanpassen om geen bijgewerkte tijd en datum te ontvangen. Bevestig met de knop Enter (6).
4. 12/24 Uur
In het submenu "Tijdstelling" kunt u Skip - (7) of Skip + (12) gebruiken om naar "12/24 uur" te gaan. Druk op Enter (6) om de notatie te wijzigen met behulp van de knoppen Skip - (7) en Skip + (12). Bevestig met de knop Enter (6)

WEKKERFUNCTIE

De SB Woodbox Plus kan tot 4 alarmen bevatten. Zorg ervoor dat het apparaat is ingeschakeld in elke afspeelmodus. Houd de Info / Menu-knop ingedrukt en gebruik de Skip - (7) of Skip + (12) knop om "Hoofdmenu" te selecteren. Druk op Enter (6) om het menu te openen en druk nogmaals op enter om het submenu "Alarm" te openen.

Kies welk alarm u wilt instellen (1, 2, 3 of 4) en druk op Enter (6) om te bevestigen.

U kunt nu het uur voor het alarm instellen met behulp van de knoppen Skip - (7) en Skip + (12), om te bevestigen of om te schakelen van uur naar minuten, gebruik de knop Enter (6).

U kunt ook de duur (15, 30, 60, 90, 120) wijzigen. Bevestig met de knop Enter (6).

U kunt ook de gewenste geluidsmelding selecteren:

USB / SD: speelt muziek af van uw USB- of SD-kaart
Buzzer: geluidssignaal "Beep Beep"
FM: speelt muziek af van FM-radio
DAB: speelt muziek af van DAB-radio

U kunt nu de alarmkalender selecteren:

Enmaal: uw alarm gaat één keer af, stel de alarmdatum in met behulp van de knoppen Skip - (7) en Skip + (12). Druk op Enter (6) om te bevestigen.

Weekends: het alarm gaat elke weekenddag (zaterdag, zondag) af. Druk op Enter (6) om te bevestigen.

Weekdagen: het alarm gaat elke weekday af (Mo, Tu, We, Thu, Fr). Druk op Enter (6) om te bevestigen.

Dagelijks: het alarm gaat elke dag af. Druk op Enter (6) om te bevestigen.

Nadat u de alarmkalender hebt ingesteld, kunt u ook het alarmvolume wijzigen door op de knoppen Skip - (7) en Skip + (12) te drukken en met Enter (6) te bevestigen.

Nadat u de volume-instellingen hebt aangepast, kunt u ervoor kiezen het alarm in of uit te schakelen. Gebruik de Skip - (7) en Skip + (12) knoppen om te schakelen tussen ON / OFF en gebruik Enter (6) om te bevestigen.

! Let op, als uw alarm is ingesteld op dezelfde bron als de huidige afspeelmodus; het alarmgeluid wordt automatisch "Buzzer"!

Om het alarm te sluimeren (voor 5, 10, 15 of 30 minuten), drukt u kort op de knop Snooze (6). Om het alarm te stoppen, keert u terug naar het menu en schakelt u het alarm uit (zoals beschreven in de bovenstaande stappen).

SYSTEEMINSTELLINGEN

Om de systeeminstellingen in te voeren, drukt u lang op de Info / Menu-knop (4).

Druk kort op Skip - (7) of Skip + (12) om het submenu van de functie te kiezen en druk kort op de knop Enter (6) om het geselecteerde submenu te openen. Bevestig met de knop Enter (6).

1. Tijd instellen
Met de tijdstellingsfunctie kunt u de juiste tijd en datum instellen.
2. Slaap
Het apparaat heeft een automatische slaapfunctie (Auto-OFF). U kunt kiezen tussen: UIT - 15 - 30 - 45 - 60 - 90 minuten. Bevestig met de knop Enter (6).
3. DRC
DRC = dynamische compressie. U kunt kiezen uit: UIT - LAAG - HOOG
4. Taal
U kunt hier uw voorkeurstaal kiezen.
5. Prune station
Met deze functie kunt u de gescande zenders verwijderen die worden aangegeven met “?”
6. Fabrieksinstellingen
U kunt het apparaat met deze functie terugzetten naar de fabrieksinstellingen.
7. SW-versie
U kunt hier uw firmwareversie controleren.
8. EQ
Je kunt hier je Equalizer-voorkeuren aanpassen.
9. Alarm
De alarmfunctie heeft vier alarmgroepen met 5 geluidsopties waaruit u kunt kiezen:

- USB (speelt muziek vanaf USB)
- SD (speelt muziek van SD-kaart)
- Zoemer (zoemer geluid)
- DAB (speelt muziek van DAB-radio)
- FM (speelt muziek af van FM-radio)

RESET

Om het apparaat opnieuw in te stellen, gebruikt u een paperclip of een kleine pen om op de resetknop (14) te drukken. Houd er rekening mee dat bij het resetten van het apparaat alle opgeslagen stations worden verwijderd en dat automatische scans moeten worden herhaald.

KLANTENONDERSTEUNING

Voor alle productgerelateerde vragen kunt u zich wenden tot onze supportafdeling: support@stereoboomm.be

GARANTIE

STEREOBOOMM is een gedeponeerd handelsmerk van TE-Group NV. Het merk STEREOBOOMM staat voor producten van superieure kwaliteit en een uitstekende klantenservice. Daarom garandeert STEREOBOOMM dat dit product vrij is van materiaal- en fabricagefouten gedurende een periode van twee (2) jaar na de oorspronkelijke aankoopdatum van het product.

COMMENT UTILISER LE STEREOBOOMM WOOD-BOX PLUS?

Le SB Woodbox Plus peut être utilisé de 2 façons:

- Avec adaptateur (pas inclus)
- Autonome, sans chargeur, en utilisant la batterie rechargeable

Le SB Woodbox Plus est:

- Radio DAB / DAB+ / FM
- Enceinte Bluetooth®
- Lecteur de musique avec entrées AUX / USB / TF
- Réveil et calendrier



ÉQUIPEMENT & TOUCHES

1. Poignée
2. Écran LED
3. Microphone
Pour la fonction mains libres
4. Info / Menu
Appui court: Afficher les informations
Maintenir enfoncé: entrer dans le menu et les paramètres
Maintenir enfoncé à nouveau pour quitter le menu et les paramètres

5. Veille:
Mode veille:
Appui court: Entrer en mode de fonctionnement / mode veille
Maintenir enfoncé: Allumer ou éteindre
Mode Alarme:
Appui court: Annuler l'alarme pour passer en mode veille
6. Entrée / Snooze
Mode FM: maintenir enfoncé pour la recherche automatique de stations
Mode USB / TF / BT: Appui court: Lecture / Pause
Mode DAB: Appui court: sélection de la station - Appui prolongé: recherche automatique de stations
Mode Alarme: Appui court: entrer les paramètres de répétition et la durée de répétition
7. Piste précédente / Skip - / Volume -
8. Haut-parleur
9. Récepteur IR (pour utilisation avec télécommande - non inclus)
10. Mode / Lumière
Appui court pour changer entre DAB / FM / BT / USB / SD / AUX
Maintenir enfoncé pour changer la luminosité de l'écran
11. Sommeil / préréglage
Mode DAB / FM: Appui court: ouvrir le menu des préréglages -
Maintenir enfoncé pour enregistrer en tant que préréglage
12. Piste suivante / Skip + / Volume +
13. Entrée audio AUX
14. Bouton de réinitialisation
15. Antenne Radio FM / DAB
16. Port de chargement USB OUT / Lecteur USB
17. Indicateur de charge à LED
18. Port de charge micro USB IN
19. Emplacement pour carte Micro SD

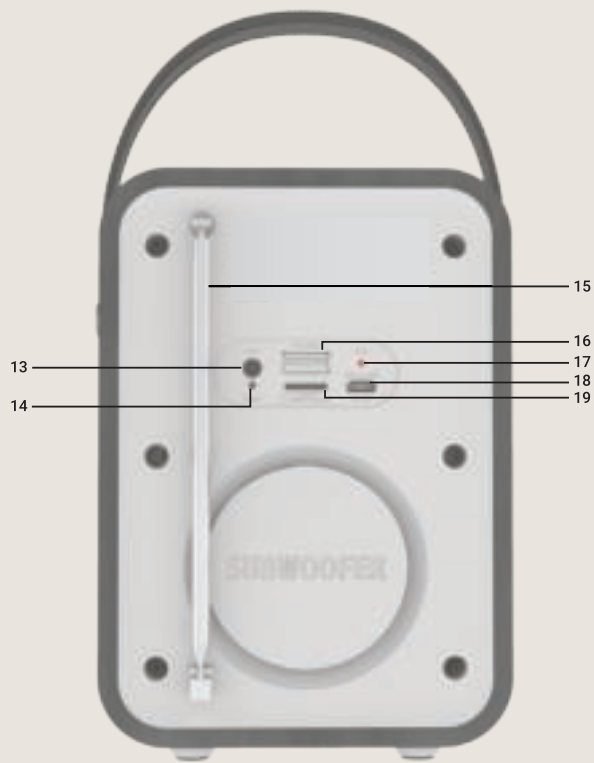
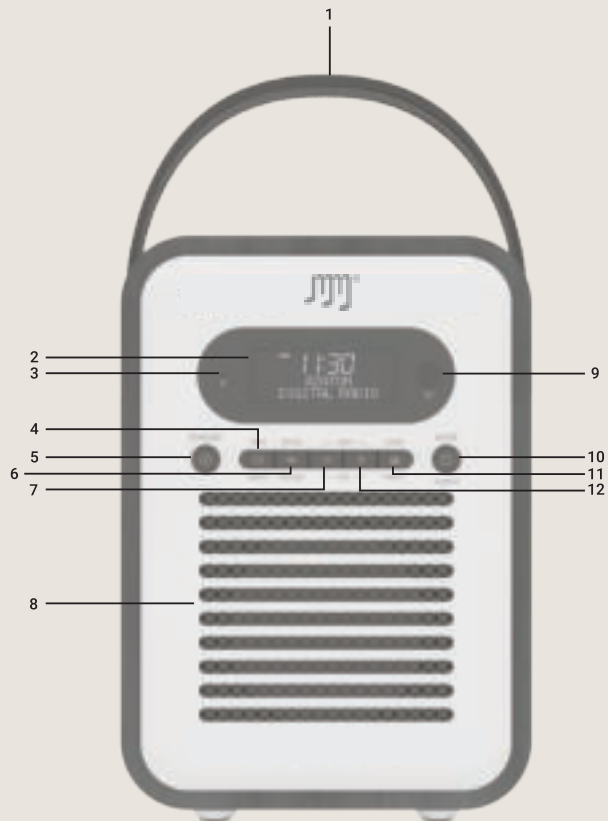

CHARGER LA BATTERIE

! Le SB Wood-Box Plus doit être entièrement chargée avant la première utilisation !

1. Branchez le câble micro USB dans la prise de recharge micro USB (182). Branchez l'autre extrémité du câble USB dans un adaptateur USB avec une **charge minimale de 1A**.
2. Le témoin lumineux LED rouge (17) s'allume et votre appareil se met en charge.
3. Lorsque la batterie est complètement chargée, le témoin lumineux (17) passe au vert.

Lorsque la capacité de la batterie est faible, une icône de batterie vide s'allume sur l'écran LED (2). Si vous ne branchez pas l'appareil, «Low Power, Please Charge!» s'affichera sur l'écran LED (2).

! ATTENTION: Le SB Woodbox Plus dispose d'une fonction d'économie d'énergie en mode Bluetooth: lorsqu'il n'y a pas de musique en lecture et qu'aucune touche n'a été appuyée pendant 15 minutes, l'appareil passe automatiquement en mode veille !

ALLUMER / ÉTEINDRE

Vous pouvez allumer ou éteindre l'appareil en appuyant sur le bouton Veille (5). Lorsque l'appareil est allumé et que vous souhaitez passer en mode veille, appuyez brièvement sur le bouton Veille (5). Lorsque l'appareil est en mode veille et que vous souhaitez le rallumer, appuyez brièvement sur le bouton Veille (5).

SÉLECTION DU MODE

Il existe 6 modes disponibles: DAB / FM / BT / USB / SD / AUX.
Pour basculer entre les modes, appuyez brièvement sur le bouton Mode (10).

1. Mode DAB:

Sélectionnez le mode DAB en appuyant brièvement sur le bouton Mode (10). Appuyez sur le bouton Entrée (6) et maintenez-le enfoncé pour lancer une recherche automatique de stations. Une fois cette recherche terminée, toutes les stations trouvées seront sauvegardées. Appuyez brièvement sur le bouton de préréglage (11) pour afficher les stations enregistrées, utilisez les options de Skip - (7) ou de Skip + (12) pour choisir entre les stations et sur le bouton Entrée (6) pour sélectionner et écouter la station.

Appuyez brièvement sur le bouton Menu / Info (4) pour obtenir des informations sur la station. Pour régler le volume, appuyez longuement sur les boutons Volume - (7) ou Volume + (12).

2. Mode FM

Sélectionnez le mode FM en appuyant brièvement sur le bouton Mode (10). Appuyez sur le bouton Entrée (6) et maintenez-le enfoncé pour lancer une recherche automatique de stations. Une fois cette recherche terminée, toutes les stations trouvées seront sauvegardées. Appuyez brièvement sur le bouton de préréglage (11) pour afficher les stations enregistrées, utilisez les options Skip - (7) ou de Skip + (12) pour choisir entre les stations et sur le bouton Entrée (6) pour sélectionner et écouter la station.

Pour un réglage plus précis: appuyez brièvement sur Skip - (7) ou Skip + (12) pour augmenter ou diminuer la fréquence actuelle avec 0,05 MHz.

Appuyez brièvement sur le bouton Menu / Info (4) pour obtenir des informations sur la station. Pour régler le volume, appuyez longuement sur les boutons Volume - (7) ou Volume + (12).

3. Bluetooth®

Sélectionnez le mode Bluetooth® en appuyant brièvement sur le bouton Mode (10).
Ouvrez les paramètres Bluetooth® de votre appareil Bluetooth®

(smartphone, tablette, lecteur MP3, ...) et recherchez les appareils à proximité. Sélectionnez «SB W-box Plus» dans la liste et connectez votre appareil Bluetooth®. Une fois les appareils appariés, le message «Connected» apparaît sur l'écran du SB Woodbox Plus.

Appuyez sur Skip - (7) ou sur Skip + (12) pour basculer entre vos chansons.

Appuyez brièvement sur le bouton Entrée (6) pour mettre en pause ou lire votre musique.

Pour régler le volume, appuyez longuement sur les boutons Volume - (7) ou Volume + (12).

En mode Bluetooth®, vous pouvez également faire des appels mains libres. Lorsque vous recevez un appel, appuyez brièvement sur le bouton Entrée (6) pour répondre ou raccrocher. Pour rejeter un appel, appuyez brièvement sur le bouton de pré-réglage (11).

Pour annuler la connexion Bluetooth®, vous pouvez annuler la connexion sur votre appareil Bluetooth® ou en appuyant sur le bouton Entrée (6).

4. Mode USB

Sélectionnez le mode USB en appuyant brièvement sur le bouton Mode (10).

Insérez une clé USB contenant des fichiers audio au format MP3 dans le port de chargement USB OUT / lecteur USB (16).

Appuyez brièvement sur le bouton Entrée (6) pour lancer la lecture de la musique.

Appuyez sur Skip - (7) ou sur Skip + (12) pour passer d'une chanson à l'autre.

Appuyez brièvement sur le bouton Entrée (6) pour mettre en pause ou lire votre musique. Pour régler le volume, appuyez longuement sur les boutons Volume - (7) ou Volume + (12).

Pour choisir un autre mode de lecture, appuyez sur le bouton de pré-réglage (11) pour basculer entre: REPEAT ALL (ALL) - REPEAT SINGLE (RING) - RANDOM (RAND).

5. Mode SD / TF

Sélectionnez le mode SD / TF en appuyant brièvement sur le bouton Mode (10).

Insérez une carte Micro SD contenant des fichiers audio au format MP3 dans la fente pour carte Micro SD (19).

Appuyez brièvement sur le bouton Entrée (6) pour lancer la lecture de la musique.

Appuyez sur Skip - (7) ou sur Skip + (12) pour passer d'une chanson à l'autre.

Appuyez brièvement sur le bouton Entrée (6) pour mettre en pause ou lire votre musique. Pour régler le volume, appuyez longuement sur les boutons Volume - (7) ou Volume + (12).

Pour choisir un autre mode de lecture, appuyez sur le bouton de pré-réglage (11) pour basculer entre: REPEAT ALL (ALL) - REPEAT SINGLE (RING) - RANDOM (RAND).

6. Mode AUX

Sélectionnez le mode AUX en appuyant brièvement sur le bouton Mode (10).

Connectez le câble AUX de 3,5 mm à l'entrée AUX (13) et l'autre extrémité à votre appareil de musique.

Nous vous conseillons de maintenir le volume de votre appareil de musique à environ la moitié du volume, car la SB Woodbox Plus possède ses propres contrôles de volume.

Pour régler le volume, appuyez longuement sur les boutons Volume - (7) ou Volume + (12).

PARAMÈTRES DE DATE ET HEURE

1. Réglage de l'heure

Assurez-vous que l'appareil est allumé quel que soit le mode de lecture. Maintenez enfoncé le bouton Info / Menu et utilisez les boutons Skip - (7) ou Skip + (12) pour sélectionner «Main

menu». Appuyez sur Entrée (6) pour accéder au menu et appuyez à nouveau sur Entrée pour accéder au sous-menu «Time Setup». Appuyez sur Entrée (6). «Set Clock» est affiché. Utilisez Skip - (7) ou Skip + (12) pour régler l'heure, appuyez à nouveau sur Entrée (6) et utilisez Skip - (7) ou Skip + (12) pour régler les minutes. Confirmez avec la touche Enter (6).

2. Réglage de la date

Dans le sous-menu «Time Setup», vous pouvez utiliser Skip - (7) ou Skip + (12) pour atteindre «Set Date». Appuyez sur Entrée (6) pour régler la date à l'aide des touches Skip - (7) et Skip + (12). Pour basculer entre jour, mois et année; utilisez le bouton Entrée (6). Confirmez avec la touche Enter (6).

3. Mise à jour automatique

Il est possible de mettre à jour la date et l'heure automatiquement en utilisant les données radio transmises. Vous pouvez également régler le paramètre de sorte que les infos ne sont pas mis à jour automatiquement. Confirmez avec la touche Enter (6).

4. 12/24 heures

Dans le sous-menu «Time Setup», vous pouvez utiliser Skip - (7) ou Skip + (12) pour aller à «12/24 hours». Appuyez sur Entrée (6) pour modifier l'heure à l'aide des touches Skip - (7) et Skip + (12). Confirmez avec le bouton Entrée (6).

FONCTION RÉVEIL

Le SB Woodbox Plus peut avoir jusqu'à 4 alarmes. Assurez-vous que l'appareil est allumé quel que soit le mode de lecture. Maintenez enfoncé le bouton Info / Menu et utilisez les boutons Skip - (7) ou Skip + (12) pour sélectionner «Main menu». Appuyez sur Entrée (6) pour accéder au menu et appuyez de nouveau sur Entrée pour accéder au sous-menu «Alarm».

Choisissez l'alarme que vous souhaitez régler (1, 2, 3 ou 4) et appuyez sur Entrée (6) pour confirmer.

Vous pouvez maintenant régler l'heure de l'alarme à l'aide des touches Skip - (7) et Skip + (12). Pour confirmer ou passer de l'heure aux minutes, utilisez la touche Enter (6).

Vous pouvez également modifier la durée (15, 30, 60, 90, 120). Confirmez en utilisant le bouton Entrée (6).

Vous pouvez également sélectionner la notification sonore souhaitée:

USB / SD: lire la musique de votre clé USB ou carte SD

Buzzer: Notification sonore «Beep Beep»

FM: jouer la musique de la radio FM

DAB: jouer la musique de la radio DAB

Vous pouvez maintenant sélectionner le calendrier des alarmes:

Once: Votre alarme sonnera une fois, définissez la date à l'aide des touches Skip - (7) et Skip + (12). Appuyez sur Entrée (6) pour confirmer.

Weekends: l'alarme retentit tous les jours du week-end (samedi, dimanche). Appuyez sur Entrée (6) pour confirmer.

Weekdays: l'alarme retentit tous les jours de la semaine (lundi, mardi, mercredi, jeudi, vendredi). Appuyez sur Entrée (6) pour confirmer.

Daily: l'alarme retentit tous les jours. Appuyez sur Entrée (6) pour confirmer.

Après avoir réglé le calendrier des alarmes, vous pouvez également modifier le volume de l'alarme en appuyant sur les touches Skip - (7) et Skip + (12), puis en appuyant sur la touche Entrée (6) pour confirmer. Après avoir réglé les paramètres de volume, vous pouvez choisir d'activer ou de désactiver l'alarme. Utilisez les boutons Skip - (7) et Skip + (12) pour basculer entre ON / OFF et appuyez sur Entrée (6) pour confirmer.

! Attention, si votre alarme est réglée sur la même source que le mode de lecture actuel, le son de l'alarme sera automatiquement "Buzzer"!

Pour suspendre l'alarme (pendant 5, 10, 15 ou 30 minutes), appuyez brièvement sur le bouton Snooze (6). Pour arrêter l'alarme, retournez dans le menu et désactivez l'alarme (comme décrit dans les étapes ci-dessus).

PARAMÈTRES DU SYSTÈME

Pour entrer les paramètres du système, appuyez longuement sur le bouton Info / Menu (4).

Appuyez brièvement sur Skip - (7) ou Skip + (12) pour choisir le sous-menu de fonctions, puis appuyez brièvement sur le bouton Entrée (6) pour ouvrir le sous-menu sélectionné. Confirmez avec la touche Enter (6).

1. Configuration de l'heure
La fonction de réglage de l'heure vous permet de régler l'heure et la date correctes.
2. Dormir
L'appareil dispose d'une fonction de veille automatique (arrêt automatique). Vous pouvez choisir entre:
OFF - 15 - 30 - 45 - 60 - 90 minutes. Confirmez avec la touche Enter (6).
3. DRC
DRC = Compression dynamique. Vous pouvez choisir entre:
désactivé - bas - haut
4. Langue
Vous pouvez choisir votre langue préférée ici.
5. Station d'élagage
Cette fonction vous permet de supprimer les stations numérisées indiquées par "?".
6. Retour aux paramètres
Vous pouvez rétablir les paramètres d'usine de l'appareil avec cette fonction.
7. Version SW
Vous pouvez vérifier la version de votre logiciel ici

8. EQ
Vous pouvez ajuster vos préférences d'égaliseur ici.
9. Alarme
La fonction Alarme comporte quatre groupes d'alarmes avec 5 options de son parmi lesquelles vous pouvez choisir:
 - USB (joue de la musique depuis USB)
 - SD (joue la musique de la carte SD)
 - Buzzer (son de sonnerie)
 - DAB (joue la musique de la radio DAB)
 - FM (joue la musique de la radio FM)

RÉINITIALISER

Utilisez un trombone ou petite épingle pour appuyer sur le bouton de réinitialisation (14) pour réinitialiser l'appareil. Veuillez noter que lors de la réinitialisation de l'appareil, toutes les stations enregistrées seront supprimées et les analyses automatiques devront être répétées.

SUPPORT

Pour toute question relative au produit, veuillez contacter:
support@stereoboomm.be

GARANTIE

STEREOBOOMM est une marque déposée de TE-Group NV. La marque de STEREOBOOMM est synonyme de produits de qualité supérieure et d'un service après-vente excellent. C'est la raison pour laquelle STEREOBOOMM garantit ce produit contre tout défaut de matériel ou de fabrication pour une période de deux (2) ans à compter de la date d'achat initiale.

Wie benutzt man die Stereoboomb Woodbox Plus?

Die SB Woodbox Plus kann auf 2 Arten verwendet werden:

- Mit Adapter (nicht im Lieferumfang enthalten)
- Stand-alone, mit dem Akku

Die SB Woodbox Plus ist:

- DAB / DAB + / UKW-Radio
- Bluetooth® Lautsprecher
- Musik-Player mit AUX / USB / TF-Eingang
- Wecker und Kalender



TEILE UND KNÖPFE

1. Griff
2. LED-Anzeige
3. Mikrofon
Für Freisprechen
4. Info / Menü
Kurz drücken: Informationen anzeigen
Drücken und halten: Geben Sie das Menü und die Einstellungen ein
Drücken und halten Sie erneut, um das Menü und die Einstellungen zu verlassen

5. Standby
Standby-Status: Kurzes Drücken: Betritt den Arbeitsmodus / Standby-Modus
Drücken und halten: Einschalten oder Ausschalten
Alarmstatus: Kurz drücken: Alarm abbrechen, um in den Standby-Modus zu gelangen
6. Geben Sie / Schlummer
FM-Modus: Drücken und halten Sie für die Auto-Station-Suche
USB / TF / BT-Modus: Kurz drücken: Wiedergabe / Pause
DAB-Modus: Kurz drücken: Sender wählen - Drücken und halten: Automatische Sendersuche
Alarm-Modus: Kurz drücken: Schlummer-Einstellungen und Schlummer-Zeit eingeben
7. Vorheriger Titel / Überspringen - / Lautstärke -
8. Lautsprecher
9. IR-Empfänger (zur Verwendung mit Fernbedienung - nicht im Lieferumfang enthalten)
10. Modus / Licht: Kurzes Drücken schaltet zwischen DAB / UKW / BT / USB / SD / AUX um
Drücken und halten, um die Bildschirmhelligkeit zu ändern
11. Schlaf / Voreinstellung
DAB / FM-Modus: Kurz Drücken: Voreinstellungsmenü öffnen
- Gedrückt halten, um den aktuellen Sender als Voreinstellung zu speichern
12. Nächster Titel / Überspringen + / Lautstärke +
13. AUX-Audioeingang
14. Reset-Taste
15. FM / DAB-Radioantenne
16. USB OUT-Ladeanschluss / USB-Player
17. LED Ladeanzeige
18. Micro USB IN Ladeanschluss
19. Micro SD-Kartensteckplatz

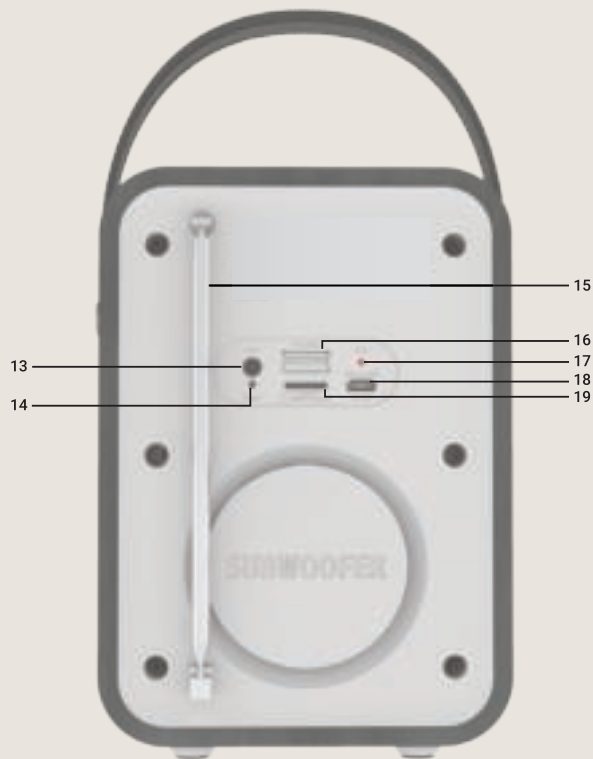
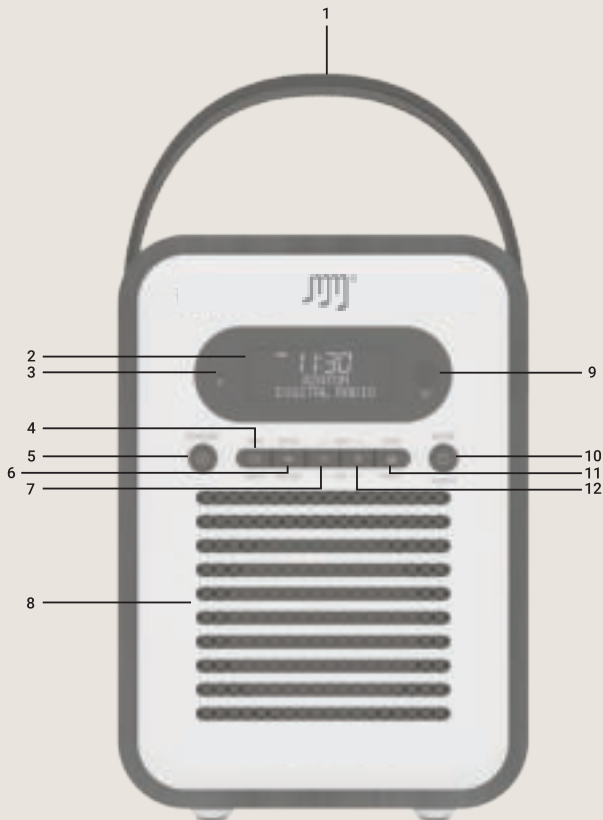

DIE BATTERIE AUFLADEN

! Wir empfehlen Ihnen, die SB Woodbox Plus vor dem ersten Gebrauch vollständig aufzuladen!

1. Schließen Sie das Micro-USB-Kabel an den Micro-USB-Ladeanschluss (18) an und stecken Sie das andere Ende des Kabels in einen USB-Adapter **mit mindestens 1A Ladekapazität**. Stecken Sie den Adapter in eine Steckdose.
2. Die rote LED-Anzeige (17) leuchtet auf, um anzuzeigen, dass die Woodbox Plus jetzt geladen wird
3. Wenn die LED-Anzeige (17) grün leuchtet, ist das Gerät vollständig geladen.

Wenn das Gerät geladen werden muss, leuchtet das Batteriesymbol auf dem LED-Display (2) auf. Wenn Sie das Gerät nicht anschließen, wird "Low Power, Please Charge!" Auf dem LED-Display (2) angezeigt.

! ACHTUNG: Die SB Woodbox Plus verfügt über eine Energiesparfunktion im Bluetooth Modus: Wenn keine Musik gespielt wird und 15 Minuten lang keine Tasten gedrückt wurden, wechselt das Gerät automatisch in den Standby-Modus. !

EIN- / AUSSCHALTEN DES GERÄTS

Sie können das Gerät durch langes Drücken der Standby-Taste (5) ein- oder ausschalten. Wenn das Gerät eingeschaltet ist und Sie in den Standby-Modus wechseln möchten, drücken Sie kurz die Standby-Taste (5). Wenn sich das Gerät im Standby-Modus befindet und Sie es wieder einschalten möchten, drücken Sie kurz die Standby-Taste (5).

MODUSAUSWAHL

Es gibt 6 verfügbare Modi: DAB / UKW / BT / USB / SD / AUX.
Um zwischen den Modi zu wechseln, drücken Sie kurz die Mode-Taste (10).

1. DAB Mode:

Wählen Sie den DAB-Modus durch kurzes Drücken der Mode-Taste (10). Halten Sie die Enter-Taste (6) gedrückt, um eine automatische Sendersuche zu starten. Sobald diese Suche abgeschlossen ist, werden alle gefundenen Stationen gespeichert.

Drücken Sie kurz die Preset-Taste (11), um die gespeicherten Sender anzuzeigen, verwenden Sie Skip - (7) oder Skip + (12), um zwischen Sendern zu wählen, und die Enter-Taste (6), um den Sender auszuwählen und abzuspielen.

Drücken Sie kurz die Menü / Info-Taste (4), um Informationen zum Sender zu erhalten. Um die Lautstärke einzustellen, drücken Sie lange auf die Tasten Volume - (7) oder Volume + (12).

2. FM Mode

Wählen Sie den FM-Modus durch kurzes Drücken der Mode-Taste (10). Halten Sie die Enter-Taste (6) gedrückt, um eine automatische Sendersuche zu starten. Sobald diese Suche abgeschlossen ist, werden alle gefundenen Stationen gespeichert.

Drücken Sie kurz die Preset-Taste (11), um die gespeicherten Sender anzuzeigen, verwenden Sie Skip - (7) oder Skip + (12), um zwischen Sendern zu wählen, und die Enter-Taste (6), um den Sender auszuwählen und abzuspielen.

Zur Feinabstimmung: Kurzes Drücken von Skip - (7) oder Skip + (12), um die aktuelle Frequenz mit 0,05 MHz zu erhöhen oder zu verringern.

Drücken Sie kurz die Menü / Info-Taste (4), um Informationen zum Sender zu erhalten. Um die Lautstärke einzustellen, drücken Sie lange auf die Tasten Volume - (7) oder Volume + (12).

3. Bluetooth ®

Wählen Sie den Bluetooth®-Modus durch kurzes Drücken der Mode-Taste (10).

Öffnen Sie die Bluetooth®-Einstellungen Ihres Bluetooth®-Geräts

(Smartphone, Tablet, MP3-Player, ...) und suchen Sie nach Geräten in der Nähe. Wählen Sie "SB W-box Plus" in der Liste und drücken Sie auf Ihrem Bluetooth®-Gerät die Verbindungstaste. Sobald die Geräte gekoppelt sind, zeigt das Display der SB Woodbox Plus "Verbunden" an.

Drücken Sie Skip - (7) oder Skip + (12), um zwischen Ihren Songs zu wechseln. Drücken Sie kurz die Eingabetaste (6), um Ihre Musik anzuhalten oder abzuspielen. Um die Lautstärke einzustellen, drücken Sie lange auf die Tasten Volume - (7) oder Volume + (12).

Im Bluetooth®-Modus können Sie auch Freisprechen tätigen. Drücken Sie kurz die Eingabetaste (6), um zu antworten oder aufzulegen. Um einen Anruf abzulehnen, drücken Sie kurz die Preset-Taste (11).

Um die Bluetooth®-Verbindung abubrechen, können Sie die Verbindung auf Ihrem Bluetooth®-Gerät oder durch langes Drücken der Enter-Taste (6) abbrechen.

4. USB Mode

Wählen Sie den USB-Modus durch kurzes Drücken der Mode-Taste (10). Stecken Sie einen USB-Stick mit Audiodateien im MP3-Format in den USB OUT-Ladeanschluss / USB-Player (16).

Drücken Sie kurz die Eingabetaste (6), um mit dem Abspielen der Musik zu beginnen.

Drücken Sie Skip - (7) oder Skip + (12), um zwischen Ihren Songs zu wechseln.

Drücken Sie kurz die Eingabetaste (6), um Ihre Musik anzuhalten oder abzuspielen. Um die Lautstärke einzustellen, drücken Sie lange auf die Tasten Volume - (7) oder Volume + (12).

Um einen anderen Wiedergabemodus zu wählen, drücken Sie lange auf die Preset-Taste (11), um zwischen den folgenden Einstellungen zu wechseln: REPEAT ALL (ALLE) - REPEAT SINGLE (SING) - RANDOM (RAND).

5. SD / TF Mode

Wählen Sie den SD / TF-Modus durch kurzes Drücken der Mode-Taste (10). Legen Sie eine Micro SD-Karte mit Audiodateien im MP3-Format in den Micro SD-Kartensteckplatz (19) ein.

Drücken Sie kurz die Eingabetaste (6), um mit dem Abspielen der Musik zu beginnen.

Drücken Sie Skip - (7) oder Skip + (12), um zwischen Ihren Songs zu wechseln.

Drücken Sie kurz die Eingabetaste (6), um Ihre Musik anzuhalten oder abzuspielen. Um die Lautstärke einzustellen, drücken Sie lange auf die Tasten Volume - (7) oder Volume + (12).

Um einen anderen Wiedergabemodus zu wählen, drücken Sie lange auf die Preset-Taste (11), um zwischen den folgenden Einstellungen zu wechseln: REPEAT ALL (ALLE) - REPEAT SINGLE (SING) - RANDOM (RAND).

6. AUX Mode

Wählen Sie den AUX-Modus durch kurzes Drücken der Mode-Taste (10). Verbinden Sie das 3,5-mm-AUX-Kabel mit dem AUX-Eingang (13) und das andere Ende mit Ihrem Musikgerät.

Wir empfehlen Ihnen, die Lautstärke auf Ihrem Musikgerät etwa auf halber Lautstärke zu halten, da die SB Woodbox Plus über eigene Lautstärkeregelung verfügt. Um die Lautstärke einzustellen, drücken Sie lange auf die Tasten Volume - (7) oder Volume + (12).

DATUMS- UND UHRZEITEINSTELLUNGEN

1. Einstellen der Uhrzeit

Stellen Sie sicher, dass das Gerät in jedem Wiedergabemodus eingeschaltet ist. Halten Sie die Taste Info / Menu gedrückt und wählen Sie mit den Tasten Skip - (7) oder Skip + (12) "Hauptmenü". Drücken Sie die Eingabetaste (6), um das Menü

aufzurufen, und drücken Sie erneut die Eingabetaste, um das Untermenü "Zeiteinstellung" zu öffnen. Drücken Sie Enter (6) Wenn "Set Clock" auf dem Display ist und verwenden Sie die Skip - (7) oder Skip + (12) um die Stunden einzustellen, drücken Sie erneut Enter (6) und benutzen Skip - (7) oder Skip + (12) um die Minuten einzustellen. Bestätigen Sie mit der Enter-Taste (6).

2. Einstellen des Datums

Im Untermenü "Time Setup" können Sie mit Skip - (7) oder Skip + (12) zu "Set Date" gehen. Drücken Sie die Eingabetaste (6), um das Datum mit den Tasten Skip - (7) und Skip + (12) einzustellen. Um zwischen Tag, Monat und Jahr zu wechseln; Verwenden Sie die Enter-Taste (6). Bestätigen Sie mit der Enter-Taste (6).

3. Automatische Aktualisierung

Sie können Datum und Uhrzeit automatisch mit den übertragenen Funkdaten aktualisieren lassen. Sie können die Einstellung auch anpassen, um keine aktualisierte Uhrzeit und Datum zu erhalten. Bestätigen Sie mit der Enter-Taste (6).

4. 12/24 Uhr

Im Untermenü "Time Setup" können Sie mit Skip - (7) oder Skip + (12) zu "12/24 hour" wechseln. Drücken Sie Enter (6), um die Zeitnotation mit den Tasten Skip - (7) und Skip + (12) zu ändern. Bestätigen Sie mit der Enter-Taste (6)

WECKER FUNKTION

Die SB Woodbox Plus kann bis zu 4 Alarmer haben. Stellen Sie sicher, dass das Gerät in jedem Wiedergabemodus eingeschaltet ist. Halten Sie die Taste Info / Menu gedrückt und wählen Sie mit den Tasten Skip - (7) oder Skip + (12) "Hauptmenü". Drücken Sie die Eingabetaste (6), um das Menü aufzurufen, und drücken Sie die Eingabetaste erneut, um das Untermenü "Alarm" zu öffnen.

Wählen Sie den gewünschten Alarm (1, 2, 3 oder 4) und bestätigen Sie mit der Eingabetaste (6).

Mit den Tasten Skip - (7) und Skip + (12) können Sie nun die Stunde für den Alarm einstellen, um zu bestätigen oder von Stunde zu Minute zu wechseln, verwenden Sie die Enter-Taste (6).

Sie können auch die Dauer ändern (15, 30, 60, 90, 120). Bestätigen Sie mit der Enter-Taste (6).

Sie können auch die gewünschte Soundbenachrichtigung auswählen:

USB / SD: spielt Musik von Ihrer USB- oder SD-Karte ab

Buzzer: Signalton "Beep Beep"

FM: Wiedergabe von Musik vom UKW-Radio

DAB: spielt Musik von DAB-Radio

Sie können jetzt den Alarmkalender auswählen:

Einmal: Ihr Alarm wird einmal ausgelöst und das Datum des Alarms mit den Tasten Skip - (7) und Skip + (12) eingestellt. Drücken Sie die Eingabetaste (6) zur Bestätigung.

Wochenenden: Der Alarm wird an jedem Wochenende (Samstag, Sonntag) ausgelöst. Drücken Sie die Eingabetaste (6) zur Bestätigung.

Wochentage: Der Alarm wird an jedem Wochentag (Mo, Di, Mi, Do, Fr) ausgelöst. Drücken Sie Enter (6) zur Bestätigung.

Täglich: Alarm wird jeden Tag ausgelöst. Drücken Sie die Eingabetaste (6) zur Bestätigung.

Nach dem Einstellen des Alarmkalenders können Sie auch die Alarmlautstärke ändern, indem Sie die Tasten Skip - (7) und Skip + (12) drücken und mit Enter (6) bestätigen.

Nachdem Sie die Lautstärkeinstellungen angepasst haben, können Sie den Alarm aktivieren oder deaktivieren. Verwenden Sie die Tasten Skip - (7) und Skip + (12), um zwischen ON / OFF zu wechseln und bestätigen Sie mit Enter (6).

! Achtung, wenn Ihr Alarm auf die gleiche Quelle wie der aktuelle Wiedergabemodus eingestellt ist; Der Alarmton wird automatisch "Summer"!

Um den Wecker zu dösen (für 5, 10, 15 oder 30 Minuten), drücken Sie kurz die Schlummertaste (6). Um den Alarm zu stoppen, gehen Sie zurück in das Menü und deaktivieren Sie den Alarm (wie in den obigen Schritten beschrieben).

SYSTEMEINSTELLUNGEN

Um in die Systemeinstellungen zu gelangen, drücken Sie lange die Taste Info / Menu (4).

Drücken Sie kurz Skip - (7) oder Skip + (12), um das Funktions-Untermenü zu wählen, und drücken Sie kurz die Enter-Taste (6), um das ausgewählte Untermenü zu öffnen. Bestätigen Sie mit der Enter-Taste (6).

1. Zeiteinstellungen
Mit der Zeiteinstellungsfunktion können Sie die richtige Uhrzeit und das richtige Datum einstellen.
2. Schlaf
Das Gerät verfügt über eine automatische Schlaffunktion (Auto-OFF). Sie können wählen zwischen: OFF - 15 - 30 - 45 - 60 - 90 Minuten. Bestätigen Sie mit der Enter-Taste (6).
3. DRC
DRC = Dynamic Compression. Sie können wählen zwischen: AUS - TIEF - HOCH
4. Sprache einstellen
Sie können hier Ihre bevorzugte Sprache auswählen.
5. Pflaumenstation
Mit dieser Funktion können Sie die mit "?" Gekennzeichneten gescannten Sender löschen.
6. Zurücksetzen auf Werkseinstellungen
Mit dieser Funktion können Sie das Gerät auf Werkseinstellungen zurücksetzen.

7. Software-Version
Sie können Ihre Software-Version hier überprüfen.
8. EQ
Sie können hier Ihre Equalizer-Einstellungen anpassen.
9. Alarme
Die Alarmfunktion hat vier Alarmgruppen mit 5 Soundoptionen, die Sie hier auswählen können:
 - USB (spielt Musik von USB)
 - SD (Musik von SD-Karte abspielen)
 - Summer (Summertone)
 - DAB (spielt Musik von DAB Radio)
 - FM (spielt Musik vom FM-Radio)

ZURÜCKSETZEN

Um das Gerät zurückzusetzen, drücken Sie die Reset-Taste (14) mit einer Büroklammer oder einem kleinen Stift.

Bitte beachten Sie, dass beim Zurücksetzen des Geräts alle gespeicherten Sender gelöscht und automatische Scans wiederholt werden müssen.

KUNDENDIENST

Für alle produktbezogenen Fragen wenden Sie sich bitte an unseren Support: support@stereoboomb.de

GARANTIE

STEREOBOOMB ist ein eingetragenes Warenzeichen der TE-Group NV. Die Marke STEREOBOOMB steht für hochwertige Produktqualität und herausragenden Kundendienst. Aus diesem Grund bietet STEREOBOOMB für dieses Gerät eine Garantie auf alle Schäden an Material und fachlichen Arbeiten für einen Zeitraum von zwei (2) Jahren ab dem Datum des Originalkaufs des Produktes.

Stereoboom™