

ADLER

EUROPE



AD 7954

(GB) user manual
(F) mode d'emploi
(P.) manual de serviço
(LV) lietošanas instrukcija
(CZ) návod k obsluze
(RO) Instrucțiunea de deservire

(D) bedienungsanweisung
(E) manual de uso
(LT) naudojimo instrukcija
(EST) kasutusjuhend
(SK) návod na obsluhu
(PL) instrukcja obsługi

A

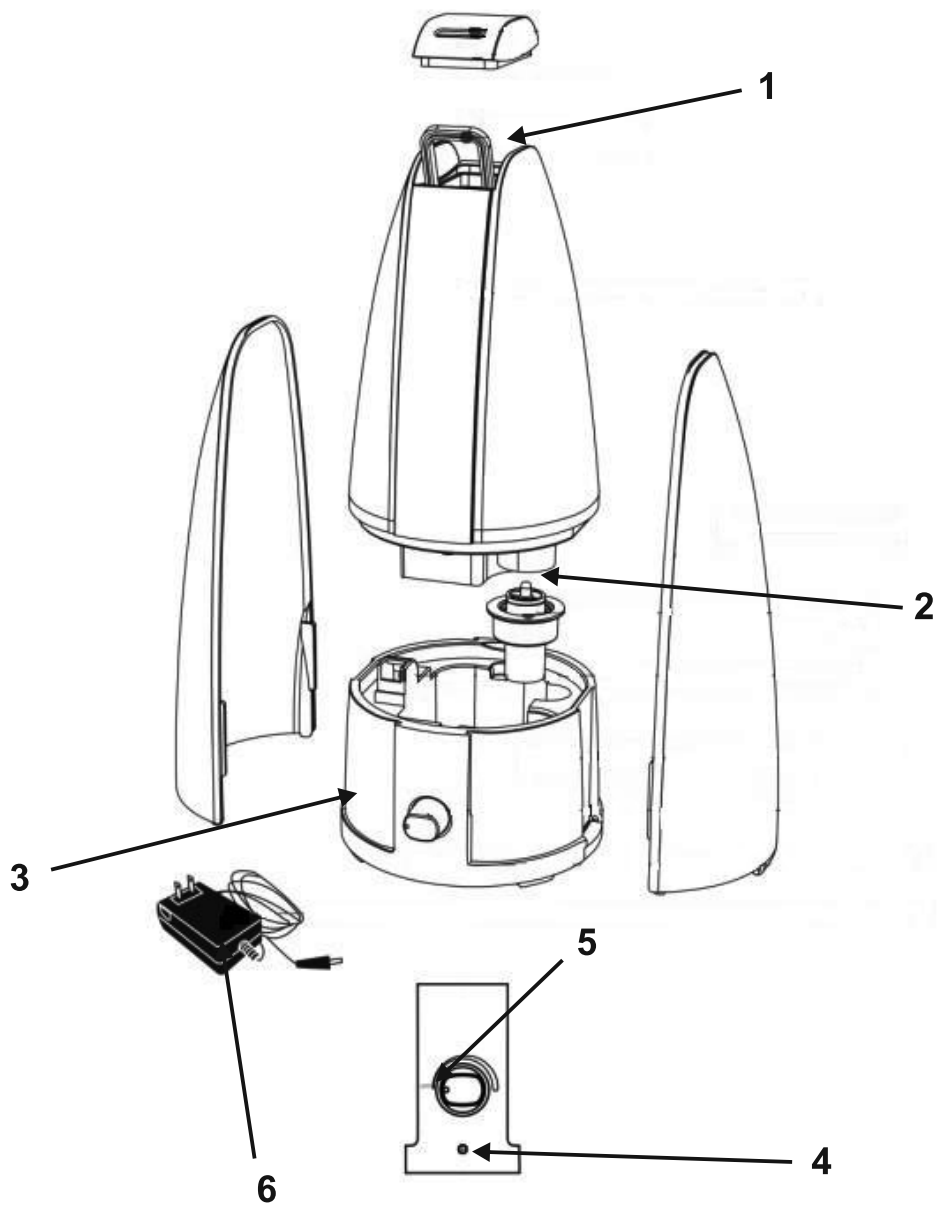

GENERAL SAFETY CONDITIONS

IMPORTANT INSTRUCTIONS ON SAFETY OF USE PLEASE READ CAREFULLY AND KEEP FOR FUTURE REFERENCE

The warranty conditions are different, if the device is used for commercial purpose.

1. Before using the product please read carefully and always comply with the following instructions. The manufacturer is not responsible for any damages due to any misuse.
2. The product is only to be used indoors. Do not use the product for any purpose that is not compatible with its application.
3. The applicable voltage is 230V, ~50Hz. For safety reasons it is not appropriate to connect multiple devices to one power outlet.
4. Please be cautious when using around children. Do not let the children to play with the product. Do not let children or people who do not know the device to use it without supervision.
5. **WARNING:** This device may be used by children over 8 years of age and persons with reduced physical, sensory or mental capabilities, or persons without experience or knowledge of the device, only under the supervision of a person responsible for their safety, or if they were instructed on the safe use of the device and are aware of the dangers associated with its operation. Children should not play with the device. Cleaning and maintenance of the device should not be carried out by children, unless they are over 8 years of age and these activities are carried out under supervision.
6. After you are finished using the product always remember to gently remove the plug from the power outlet holding the outlet with your hand. Never pull the power cable!!!
7. Never leave the product connected to the power source without supervision. Even when use is interrupted for a short time, turn it off from the network, unplug the power.
8. Never put the power cable, the plug or the whole device into the water. Never expose the product to the atmospheric conditions such as direct sun light or rain, etc. Never use the product in humid conditions.
9. Periodically check the power cable condition. If the power cable is damaged the product should be turned to a professional service location to be replaced in order to avoid hazardous situations.
10. Never use the product with a damaged power cable or if it was dropped or damaged in any other way or if it does not work properly. Do not try to repair the defected product yourself because it can lead to electric shock. Always turn the damaged device to a professional service location in order to repair it. All the repairs can be done only by authorized service professionals. The repair that was done incorrectly can cause hazardous situations for the user.
11. Never put the product on or close to the hot or warm surfaces or the kitchen appliances like the electric oven or gas burner.
12. Never use the product close to combustibles.
13. Do not let cord hang over edge of counter.
14. Always unplug the device after using and before cleaning.



15. Never use this device close to water, e.g.: Under shower, in bathtub, or above sink filled with water.

16. If using the device in bathroom after use remove the power plug from the socket, because water proximity presents risk, even if the device is turned off.
17. Do not allow the device or power adaptor to wet. If the device falls into water, immediately remove the power plug or power adaptor from the socket. If the device is powered, do not put hands in the water. Have the device checked by the qualified electrician before using it again.
18. Do not touch the device or power adaptor with wet hands.
19. The device has to be turned off after every use.
20. In order to provide additional protection, it is recommended to install residue current device (RCD) in the power circuit, with residual current rating not more than 30 mA. Contact professional electrician in this matter.
21. If the device utilises a power adaptor, do not cover it, because this can cause a dangerous temperature rise and can damage the device. Always connect the power adaptor cable to the device, and then connect the power adaptor to the power socket.
22. Never turn on a humidifier if it is not filled with water.
23. Use only clean, cold distilled water.
24. Do not add drugs or chemical substances to the tank, base or vapor outlet. Do not add aromatic oils, salt, decalcifying tablets, powders or cleaning agents to water.
25. Water tank cap should always be tightly screwed.
26. Make sure that the water mist outlet is not aimed directly at the walls, furniture, electrical outlets, electrical and electronic equipment and children.
27. Do not block the device ventilation. Keep at least 20 cm free space around the device. Do not block the water mist outlet.
28. Do not use the device if there is risk of developing condensation. Moisture may occur on the external or internal device parts if:
 - the device is moved from a cold to a warm place,
 - the heating system has just been turned on,
 - the device is being used in a high moisture area,
 - the device is cooled by the air conditioning cooling system.If the unit may not operate properly if it develops moisture condensation; in extreme cases it can become damaged. In such case, do not use the device and leave it to dry for a few hours.
29. Do not tilt or overturn the device and do not attempt to add or drain water when the device is operating.
30. Do not remove the tank from the device base during the device operation.
31. Do not touch the device with wet hands.
32. The filled tank is heavy. When moving it, support it also from the bottom.
33. Do not use the humidifier when you see the water leak at the bottom.
34. Do not leave water in the humidifier if it is not in use.
35. Clean the humidifier after each use. Follow the cleaning recommendations in this

instruction.

36. Never let the tank in the humidifier base develop sediment, moisture or gather water (it could contaminate or even damage the ultrasonic nebulizer).
37. When the device is operating for a long time, the water mist emitted by the humidifier can settle on the floor and make it wet.
38. Too much humidity in the room can lead to moisture accumulation causing the growth of bacteria and fungi and damage to walls, furniture and wallpaper.
39. Do not lift the water tank with the water mist outlet.
40. Do not submerge the base of the humidifier.

DESCRIPTION OF THE DEVICE (fig A)

1. Water mist outlet
2. Water tank
3. Base
4. LED indicator
5. Humidity level dial/switch
6. Power source

USING THE DEVICE

1. Make sure that the humidifier is unplugged. Add water to the tank (A2) only when the device is not connected to power.
2. Remove the water tank (A2), unscrew the water filler and fill the tank with cold distilled water.
3. Wipe the tank with dry cloth until its dry and put it on the base.
4. Connect the device to power. Start the humidifier setting its humidity level by turning the humidity dial (A5).
5. To stop using the humidifier, turn the intensity dial (A5) to "0." Unplug the plug from the electric socket.

CLEANING AND MAINTENANCE OF THE DEVICE

1. Turn off the device and remove the plug from the electric socket.
2. Remove the water tank (A2) from the humidifier and empty it.
3. Wash the water tank and remove the sediments and dirt. Dry the tank.
4. Gently wipe the inside of the humidifier base dry.

CAUTION: Do not let the humidifier base get in water.

CAUTION: Do not use warm water to wash the humidifier.

This device is made in class II insulation and does not require grounding.

The device is compliant with the requirements of the following standards:

The Low Voltage Standard (LVD)

Electromagnetic compatibility (EMC)

The product is CE marked on the nameplate

TECHNICAL DATA

Power source 100-240 V~50/60 Hz

Power: 18 W



To protect your environment: please separate carton boxes and plastic bags and dispose them in corresponding waste bins. Used appliance should be delivered to the dedicated collecting points due to hazardous components, which may affect the environment. **Do not dispose this appliance in the common waste bin.**

DEUTSCH

ALLGEMEINE SICHERHEITSVORSCHRIFTEN

LESEN SIE AUFMERKSAM WICHTIGE ANWEISUNGEN BEZÜGLICH DER SICHERHEIT DER BENUTZUNG

BEWAHREN SIE DIESE FÜR DIE ZUKUNFT AUF

Bei Verwendung des Gerätes zu gewerblichen Zwecken werden die Garantiebedingungen geändert.

1. Vor dem ersten Gebrauch, die Bedienungsanleitung lesen und die dort angegebenen Hinweise beachten. Der Produzent trägt keine Verantwortung für Schäden, die aufgrund von bestimmungswidriger Nutzung oder unsachgemäßer Bedienung entstanden sind.

2. Das Gerät ausschließlich an die Steckdose 230 V - 50 Hz anschließen. Es darf nicht zu anderen, bestimmungswidrigen Zwecken benutzt werden.
3. Wegen Vorsichtsmaßnahmen, sollten keine weiteren Geräte an den gleichen Stromkreis angeschlossen werden.
4. Falls sich Kinder in der Nähe befinden, sollte bei der Nutzung des Gerätes spezielle Vorsicht bewahrt werden. Dieses Gerät ist nicht zum Spielen für Kinder, sowie für Erwachsene, die sich mit der Bedienungsanleitung nicht vertraut gemacht haben, geeignet.
5. **WARNHINWEIS:** Dieses Gerät kann von Kindern im Alter von über 8 Jahren sowie von Personen von einer beschränkten körperlichen, sensorischen, psychischen Fähigkeit oder von Personen, die keine Erfahrung oder kein Kenntnisse von dem Gerät haben, nur dann genutzt werden, wenn die Nutzung unter Aufsicht einer Person, welche die Verantwortung für deren Sicherheit trägt, stattfindet oder diesen Personen Ratschläge bezüglich der sicheren Benutzung des Geräts erteilt wurden und sie sich den mit seiner Benutzung verbundenen Gefahren bewusst sind. Kinder dürfen nicht mit dem Gerät spielen. Die Reinigung und die Unterhaltung des Geräts dürfen nicht von Kindern durchgeführt werden, es sei denn, dass diese Kinder im Alter von über 8 Jahren sind und diese Tätigkeiten unter Aufsicht durchgeführt werden.
6. Nach der Benutzung, den Stecker aus der Steckdose ziehen und dabei die Steckdose mit der Hand festhalten. **NIEMALS** am Kabel ziehen.
7. Das Gerät nicht unbeaufsichtigt an der Steckdose angeschlossen lassen.
8. Das Kabel, die Buchse, sowie das ganze Gerät nicht in Wasser oder andere Flüssigkeiten tauchen. Das Gerät vor Regen, Sonne usw. und vor Feuchtigkeit (z.B. im Badezimmer oder Campingwagen) schützen.
9. Regelmäßig das Kabel prüfen. Falls das Kabel beschädigt ist, sollte es in einem spezialisierten Service ausgetauscht werden, um ev. Gefährdung zu vermeiden. Das Gerät vor Regen, Sonne usw. und vor Feuchtigkeit (z.B. im Badezimmer oder Campingwagen) schützen.
10. Falls das Kabel oder ein anderer Teil des Gerätes beschädigt oder das Gerät fallen gelassen wurde oder nicht ordnungsgemäß arbeitet, sollte es nicht benutzt werden. Das Gerät darf nicht durch unbefugte Personen repariert werden, da die Gefahr eines Stromstoßes besteht. Ein beschädigtes Gerät in einem spezialisierten Service zur Kontrolle oder Reparatur abgeben. Jegliche Reparaturen dürfen nur durch einen spezialisierten Service vorgenommen werden. Eine nicht korrekt ausgeführte Reparatur kann das Leben des Benutzers gefährden.
11. Das Gerät auf eine kühle, gerade Fläche, entfernt von wärmeausstrahlenden Geräten, wie: Elektroherd, Gasherd, usw. stellen.
12. Das Gerät nicht in der Nähe von leicht entzündlichen Materialien benutzen.
13. Das Kabel darf nicht außerhalb der Tischkante hängen oder heiße Flächen berühren.
14. Vor dem Reinigen oder nach der Benutzung des Gerätes den Stecker aus der Steckdose ziehen und dabei die Steckdose mit der Hand festhalten. **NIEMALS** an dem Kabel ziehen.



15. Benutzen Sie das Gerät nicht in der Nähe von Wasser, z.B.: unter der Dusche, in der Badewanne oder über dem Waschbecken mit Wasser.
16. Sollte das Gerät im Badezimmer verwendet werden, ziehen Sie den Stecker aus der Steckdose.
17. Lassen Sie das Gerät oder den Stromadapter nicht nass werden. Sollte das Gerät einmal doch ins Wasser fallen, ziehen Sie den Stecker oder Stromadapter sofort aus der Steckdose. Tauchen Sie die Hände nicht ins Wasser, wenn das Gerät an Netzstrom angeschlossen ist. Lassen Sie das Gerät in einem solchen Fall vor dem nächsten Gebrauch zuerst von einem Fachelektriker überprüfen.
18. Fassen Sie das Gerät, oder den Adapter niemals mit nassen Händen an
19. Nach Gebrauch das Gerät jeweils ausschalten.
20. Lassen Sie das Gerät oder den Adapter nicht unbeaufsichtigt, wenn es an das Stromnetz angeschlossen ist.
21. Es wird empfohlen, für zusätzlichen Schutz den Fehlerstromschutzschalter (RCD), dessen Bemessungsdifferenzstrom 30 mA nicht übersteigt, zu installieren. In diesem Bereich wenden Sie sich an einen Fachelektriker.
22. Sollte das Gerät mit einem Stromadapter ausgestattet werden müssen, decken Sie es nicht ab. Andernfalls kann es zu gefährlichem Temperaturanstieg und zur Beschädigung des Gerätes führen. Stecken Sie zuerst den Stecker in die Steckdose und erst dann den Adapter.
23. Schalten Sie niemals den Luftbefeuchter ein, ohne ihn vorher mit Wasser gefüllt zu haben.
24. Verwenden Sie nur sauberes, kaltes destilliertes Wasser.
25. Fügen Sie keine Medikamente oder Chemikalien in den Behälter oder Wasserdampfaustritt. Fügen Sie kein Wasser, keine ätherischen Öle, Salze, Entkalkungstabletten, Reinigungs-Pulver oder -Mittel hinzu.
26. Der Verschlussdeckel des Wassertanks ist stets zuge dreht zu halten.
27. Beachten Sie, dass der Austritt des Wasserebels des Luftbefeuchter nicht direkt in Richtung von Wänden, Möbeln, Steckdosen, elektrischen und elektronischen Geräten und Kinder gerichtet sein soll.
28. Die Belüftung des Geräts ist freizuhalten. Halten Sie einen Abstand von mindestens 20 cm vom Gerät. Der Austritt des Wasserebels aus dem Luftbefeuchter ist freizuhalten.
29. Das Gerät nicht benutzen falls die Gefahr der Entstehung der Kondensation besteht. Feuchtigkeit kann an den inneren und äußeren Teilen des Geräts entstehen, wenn:
 - das Gerät von einem kalten zu einem warmen Ort gebracht wird,
 - die Heizungsanlage gerade eingeschaltet wurde,
 - das Gerät in einem Raum mit einer hohen Feuchtigkeit betrieben wird,
 - das Gerät durch ein Kühlsystem der Klimaanlage gekühlt wurde.Fall es in dem Gerät zur Kondensation von Feuchtigkeit kommt, kann es nicht richtig funktionieren, oder im Extremfall beschädigt werden. In diesem Fall verwenden Sie das Gerät nicht und lassen Sie es für ein paar Stunden trocknen.

30. Bitte das Gerät nicht kippen, umdrehen oder versuchen, das Wasser nachzufüllen oder es aus dem Gerät während des Betriebs auszugießen.
31. Während des Betriebs des Luftbefeuchters den Behälter von der Unterseite des Gerätes nicht entfernen.
32. Berühren Sie das Gerät nicht mit nassen oder feuchten Händen.
33. Der mit Wasser gefüllte Behälter ist schwer. Beim Transport es ebenfalls darunterhalten.
34. Benutzen Sie den Luftbefeuchter nicht, falls Sie einen Wasseraustritt aus dem Gerät feststellen.
35. Lassen Sie kein Wasser in dem Luftbefeuchter, wenn es nicht verwendet wird.
36. Reinigen Sie das Gerät nach jeder Benutzung. Befolgen Sie die Pflegehinweise in diesem Handbuch.
37. Lassen Sie niemals zu, dass im Wasserbehälter Sedimente, Feuchtigkeit oder Wasser übrigbleiben. (Dies kann zur Verschmutzung oder Beschädigung eines Ultraschall-Verneblers führen.)
38. Bei längerem Betrieb des Geräts kann der aus dem Luftbefeuchter ausgeströmte Wasserdampf auf den Boden fallen und Wasserbelastung verursachen.
39. Zu viel Feuchtigkeit im Raum kann zu Ansammlung von Feuchtigkeit führen, wodurch das Wachstum von Bakterien und Pilzen sowie Schäden an Wänden, Möbeln und Tapeten verursacht.
40. Den Wasserbehälter nicht am Austritt des Wasserdampfs haltend heben.
41. Bitte den Untersatz des Luftbefeuchters nicht im Wasser tauchen.

BESCHREIBUNG DES GERÄTES (Abb. A)

1. Austritt des Wasserdampfs
2. Wasserbehälter
3. Untersatz
4. Signalleuchte
5. Handrad der Intensität der Befeuchtung / Schalter
6. Netzteil

BENUTZUNG DES GERÄTES

1. Stellen Sie sicher, dass der Luftbefeuchter vom Stromnetz getrennt ist. Füllen Sie den Wassertank (A2) nur dann auf, wenn das Gerät vom Stromnetz getrennt ist.
2. Entfernen Sie den Wassertank (A2), drehen Sie den Wasserzulauf in den Behälter auf, füllen Sie ihn mit kaltem destilliertem Wasser auf.
3. Wischen Sie den Behälter mit trockenem Tuch trocken und stellen Sie ihn auf den Untersatz des Geräts auf den Boden.
4. Schließen Sie das Gerät ans Stromnetz. Schalten Sie den Luftbefeuchter ein und stellen Sie die Intensität des Betriebs mittels Handrad ein (A5).
5. Um den Betrieb des Luftbefeuchters zu beenden, drehen Sie das Handrad der Intensität der Befeuchtung (A5) auf Position „0“. Entfernen Sie den Stecker aus der Steckdose.

REINIGUNG UND PFLEGE DES GERÄTS

1. Schalten Sie das Gerät aus und ziehen Sie den Stecker aus der Steckdose.
2. Entfernen Sie den Wasserbehälter (A2) vom Luftbefeuchter, leeren Sie ihn.
3. Waschen Sie den Wasserbehälter, in dem Sie Schlamm und Verunreinigungen entfernen. Trocknen Sie den Wasserbehälter.
4. Wischen Sie das Innere des Untersatzes des Luftbefeuchters sanft trocken.

ACHTUNG: Lassen Sie kein Wasser in den Untersatz des Geräts eintreten.

ACHTUNG: Reinigen Sie den Luftbefeuchter nicht mit warmem Wasser.

TECHNISCHE DATEN

Stromversorgung: 100-240 V~50/60 Hz



Den Pappkarton im Altpapier entsorgen. Polyäthylenbeutel (PE) in dem Behälter für Kunststoff entsorgen. Das abgenutzte Gerät zum Recycling zu einer offiziellen Sammelstelle bringen, da es gefährliche Substanzen enthält, die die Umwelt gefährden können. Das Gerät sollte in einer Form abgegeben werden, die eine weitere Nutzung unmöglich macht. Wenn es Batterien enthält, sollten diese rausgenommen und separat an einer Sammelstelle abgegeben werden. **Das Gerät darf nicht in den Hausmüll** rausgeworfen werden!!

FRANÇAIS

CONSIGNES DETAILLÉES DE SECURITE

INSTRUCTIONS IMPORTANTES CONCERNANT LA SECURITE D'UTILISATION.

LISEZ-LES ATTENTIVEMENT ET CONSERVEZ-LES POUR L'AVENIR

En cas d'utilisation dans des fins commerciales, les conditions de garantie changent.

1. Lisez ce mode d'emploi avant la première utilisation et suivez les conseils d'utilisation. Le fabricant n'est pas responsable des dégâts occasionnés par toute utilisation pour laquelle l'appareil n'est pas destiné ou en cas d'usage non conforme aux règles d'utilisation.
2. L'appareil est destiné à un usage domestique. Ne pas l'utiliser à d'autres fins que celles pour lesquelles il a été prévu.
3. L'appareil se branche uniquement à une prise 230 V ~ 50 Hz. Afin d'augmenter la sécurité de l'utilisation, il ne faut pas brancher plusieurs appareils électriques sur le même circuit électrique.
4. Lors de l'utilisation de l'appareil, il faut être particulièrement prudent s'il y a des enfants à proximité. Ne pas laisser les enfants jouer avec l'appareil. N'autoriser l'utilisation de l'appareil ni aux enfants ni aux personnes ne connaissant pas ce produit.
5. **AVERTISSEMENT:** Cet appareil peut être utilisé par les enfants de plus de 8 ans et par des personnes dont les capacités physiques, sensorielles ou mentales sont réduites ou encore des personnes n'ayant pas d'expérience ou de connaissance de cet appareil, seulement si cela s'effectue sous la surveillance d'une personne responsable de la sécurité, ou que ceux-ci ont reçu des instructions concernant une utilisation sûre de l'appareil et qu'ils sont conscients des risques inérent à son utilisation. Les enfants ne doivent pas jouer avec l'appareil. Le nettoyage et l'entretien de l'appareil ne doivent pas être effectués par les enfants sauf s'ils ont plus de 8 ans et que ces manipulations sont surveillées
6. Après chaque utilisation, débrancher la fiche d'alimentation de la prise de courant, en maintenant la prise avec la main. Ne pas tirer sur le cordon d'alimentation.
7. Ne pas laisser l'appareil branché à la prise sans surveillance.
8. Ne pas tremper le cordon, la fiche ou l'appareil entier dans l'eau ou dans tout autre liquide. Ne pas exposer l'appareil à des conditions atmosphériques (pluie, soleil etc.). Ne pas l'utiliser non plus dans des conditions d'humidité élevée (salle de bain, mobile-homes humides).
9. Vérifier périodiquement l'état du cordon d'alimentation. Si le cordon d'alimentation est endommagé, il devra être changé par un service de réparation spécialisé afin d'éviter

le danger.

10. Ne pas utiliser l'appareil si le cordon d'alimentation est endommagé, si l'appareil est tombé ou qu'il a été endommagé de quelque autre manière ou au cas où il ne fonctionne pas correctement. Ne pas réparer l'appareil soi-même car cela présente un risque d'électrocution. Un appareil endommagé doit être remis chez un professionnel pour vérification ou réparation. Toute réparation doit être effectuée par un service de réparation agréé. Une réparation mal effectuée peut constituer un danger non négligeable pour l'utilisateur.
11. L'appareil doit être posé sur une surface fraîche, stable et lisse, loin des appareils électroménagers dégageant de la chaleur (cuisinière électrique, brûleur à gaz etc.).
12. Ne pas utiliser l'appareil à proximité de matériaux inflammables.
13. Le cordon d'alimentation ne peut pas dépasser les bords de la table ou toucher des surfaces très chaudes.



14. Avant de nettoyer l'appareil ou après utilisation, il faut débrancher la fiche de la prise de courant en maintenant cette dernière avec la main. **NE PAS** tirer sur le cordon d'alimentation.
15. Il est interdit d'utiliser l'appareil près de l'eau, p. ex. : sous la douche, dans la baignoire ni dans un lavabo plein d'eau.
16. Si l'appareil est utilisé dans la salle de bain, après son utilisation il faut sortir la fiche de courant de la prise de courant car la proximité de l'eau constitue un danger même quand l'appareil est éteint.
17. Ne pas permettre que l'appareil ou l'alimenteur entrent en contact avec de l'eau. Dans le cas où l'appareil tombe dans l'eau, il faut immédiatement sortir la fiche de courant ou l'alimenteur de la prise de courant. Il est interdit de mettre les mains dans l'eau quand l'appareil est branché au réseau d'alimentation. Avant sa nouvelle utilisation, l'appareil doit être vérifié par un électricien qualifié.
18. Il est interdit de toucher l'appareil ou l'alimenteur avec des mains mouillées.
19. L'appareil doit être débranché pendant sa pose.
20. Il est interdit de laisser l'appareil ou l'alimenteur branché à la prise de courant sans surveillance.
21. Afin d'assurer une protection supplémentaire, il est conseillé d'installer dans le réseau électrique un appareil à courant différentiel nominal ne dépassant pas 30 mA. Pour cela il faut contacter un électricien spécialisé.
22. Si l'appareil utilise un alimenteur, il ne faut pas le couvrir car cela pourrait conduire à une augmentation dangereuse de la température et un endommagement de l'appareil. Brancher toujours en premier la fiche de courant dans la prise de courant dans l'appareil et ensuite l'alimenteur dans la prise du réseau électrique.
23. Ne jamais allumer l'humidificateur d'air quand le réservoir est vide.
24. N'utiliser que de l'eau distillée propre et fraîche.
25. N'ajouter au réservoir, au socle de l'appareil ni à la sortie de la vapeur aucun médicament ni aucune substance chimique. Ne pas ajouter à l'eau d'huiles parfumées, de sel, de cachets de détartrage, de poudres ni de substances

nettoyantes.

26. Le bouchon d'ouverture du réservoir doit être toujours bien fermé.
27. Veiller à ce que la buse de sortie de la brume d'eau de l'humidificateur ne soit pas dirigée directement vers les murs, les meubles, les prises électriques, les appareils électriques et électroniques ni vers les enfants.
28. Ne pas bloquer la ventilation de l'appareil. Garder au moins 20 cm d'espace libre autour de l'appareil. Ne pas bloquer la sortie de la brume d'eau.
29. Ne pas utiliser l'appareil en cas de risque de condensation. De l'humidité peut se déposer sur les parois intérieures et extérieures de l'appareil lorsque :
 - l'appareil a été déplacé d'un endroit froid vers un endroit chaud,
 - le système de chauffage vient juste d'être mis en marche,
 - l'appareil est utilisé dans une pièce très humide,
 - l'appareil a été refroidi par un système de refroidissement d'une climatisation.Lorsque le phénomène de condensation de l'humidité se produit dans l'appareil, ce dernier risque de ne pas marcher correctement ou même, en cas extrême, subir un endommagement. Le cas échéant, ne pas utiliser l'appareil tout de suite mais attendre pendant quelques heures qu'il sèche.
30. Ne pas pencher l'appareil ni le coucher ou ajouter/enlever de l'eau lorsqu'il est en marche.
31. Ne pas retirer le réservoir du socle lorsque l'appareil est en marche.
32. Ne pas toucher l'appareil avec les mains humides ou mouillées.
33. Le réservoir rempli d'eau est lourd. En le déplaçant, le tenir aussi par en dessous.
34. Ne pas utiliser l'humidificateur en cas de constat d'une fuite d'eau en bas de l'appareil.
35. Ne pas laisser d'eau dans l'appareil lorsqu'il n'est pas utilisé.
36. Nettoyer l'humidificateur après chaque utilisation. Respecter les consignes de nettoyage se trouvant dans ce mode d'emploi.
37. Ne jamais permettre qu'un dépôt, de l'humidité ou de l'eau reste au fond du réservoir (cela peut polluer, voire endommager le brumisateur à ultrasons).
38. Pendant un fonctionnement prolongé de l'appareil, la brume émise par l'humidificateur peut se déposer sur le sol et rendre la pièce humide.
39. Un niveau d'humidité trop élevé dans la pièce peut provoquer l'accumulation de l'humidité en encourageant le développement des bactéries et des champignons et en endommageant les murs, les meubles et le papier peint.
40. Ne pas tenir le réservoir d'eau par la sortie de la brume en le soulevant.
41. Ne pas tremper le socle de l'appareil dans l'eau.

DESCRIPTION DE L'APPAREIL (image A)

1. Buse de sortie de la brume
2. Réservoir d'eau
3. Socle
4. Voyant de contrôle
5. Sélecteur rotatif de l'intensité de l'humidification/interrupteur
6. Chargeur alimentation secteur

UTILISATION DE L'APPAREIL

1. S'assurer que l'humidificateur d'air est débranché. N'ajouter de l'eau au réservoir (A2) que lorsque l'appareil n'est pas branché sur le secteur.
2. Retirer le réservoir d'eau (A2), desserrer le bouchon d'ouverture du réservoir d'eau, remplir le réservoir d'eau distillée et fraîche.
3. Essuyer le réservoir avec un chiffon sec, le poser sur le socle de l'appareil.
4. Brancher l'appareil sur le secteur. L'allumer en réglant l'intensité de l'humidification à l'aide du sélecteur rotatif (A5).
5. Afin d'arrêter le fonctionnement de l'appareil, tourner le sélecteur rotatif de l'intensité de l'humidification (A5) dans la position « 0 ». Retirer la fiche de la prise électrique.

NETTOYAGE ET ENTRETIEN

1. Eteindre l'appareil et retirer la fiche du cordon d'alimentation de la prise électrique.
2. Retirer le réservoir d'eau (A2) et le vider.
3. Laver le réservoir en enlevant les dépôts et les impuretés. Faire sécher le réservoir.
4. Essuyer doucement à sec l'intérieur du socle de l'humidificateur.

ATTENTION : Eviter de tremper le socle de l'appareil dans l'eau.

ATTENTION : Ne pas laver l'humidificateur à l'eau chaude.

CARACTERISTIQUES TECHNIQUES

Alimentation : 100-240 V~50/60 Hz

Puissance : 18 W

Appareil de 2e classe d'isolation électrique. Ne nécessite pas de mise à la terre.

L'appareil est conforme aux exigences des directives :

Appareil électrique basse tension (LVD)

Compatibilité électromagnétique (EMC)

Produit marqué CE sur la plaquette signalétique.



Respect de l'environnement. Nous vous prions de bien vouloir trier les emballages en carton ainsi que les sachets plastiques (en polyéthylène). L'appareil usagé ne doit pas être jeté à la poubelle mais remis au point de collecte prévu à cet effet car il contient des éléments pouvant être nocifs pour l'environnement. L'appareil électrique doit être remis de manière à limiter au maximum une éventuelle utilisation ultérieure. Si l'appareil contient des piles, il faut les retirer et les remettre à un autre point de collecte.

Ne pas jeter l'appareil dans une poubelle de déchets ménagers !!!

ESPAÑOL

CONDICIONES GENERALES DE SEGURIDAD

INSTRUCCIONES IMPORTANTES DE SEGURIDAD PARA EL USUARIO POR FAVOR LEA ATENTAMENTE Y GUÁRDELAS PARA CONSULTAR EN EL FUTURO

Si usa el aparato con fines comerciales, las condiciones de la garantía cambiarán.

1. Antes de usar el equipo, lee las instrucciones del manual de uso y sigue las indicaciones que figuran en él. El fabricante no es responsable de los daños causados por el uso indebido del equipo o su manejo inadecuado.
2. El equipo sirve única y exclusivamente para el uso doméstico. No lo uses para otros fines que los indicados.
3. El dispositivo debe estar conectado únicamente a la toma de 230 V ~ 50 Hz. Para aumentar la seguridad del uso, no se recomienda conectar varios equipos electrónicos a un mismo circuito.
4. Hay que actuar con especial precaución durante el uso del equipo, si los niños están a su alcance. No dejar que los niños jueguen con el equipo ni que los niños o personas no familiarizadas usen el equipo.
5. **ADVERTENCIA:** Este dispositivo puede ser utilizado por niños mayores de 8 años y personas con capacidades físicas, sensoriales o mentales limitadas, sin experiencia y conocimiento, si lo hacen bajo la supervisión de una persona responsable de su seguridad y que tenga información sobre el uso seguro del dispositivo y sea consciente de los peligros asociados con su uso. Los niños no deben jugar con el dispositivo. La limpieza y el mantenimiento no deben ser realizados por los niños, a menos que sean mayores de 8 años y lo hagan bajo supervisión..
6. Siempre, después de cada uso, saca la clavija de la toma de corriente sujetando la toma con la mano.
NO tires del cable de alimentación.
7. No dejes el equipo encendido a la toma de corriente sin supervisión.

8. No sumerjas el cable, la clavija ni el equipo entero en el agua ni otro líquido. No lo expongas a los efectos de las condiciones atmosféricas (lluvia, sol, etc.) ni tampoco los uses en condiciones de alta humedad (cuartos de baño, casas de camping).
9. Controla periódicamente el estado del cable de alimentación. Si el cable de alimentación está dañado, debería ser reemplazado por un taller especializado para evitar el peligro.
10. No use el equipo con el cable de alimentación dañado o si el equipo se ha caído o dañado de cualquier otra forma o no funciona correctamente. No repares el equipo sin ayuda, porque hay riesgo de parálisis.
El equipo dañado debe ser llevado a un taller de reparaciones adecuado para comprobar su funcionamiento o reparar los daños. Todas las reparaciones se pueden realizar únicamente en los talleres de reparaciones autorizados. La reparación realizada incorrectamente puede causar un grave peligro para el usuario.
11. Coloca el equipo en una superficie fría, estable y plana, lejos de los equipos de cocina que se calientan, como cocina eléctrica, cocina de gas etc.
12. No uses el equipo cerca de los materiales inflamables.
13. El cable de alimentación no puede estar colgando del borde de la mesa o tocar las superficies calientes.
-  14. Antes de limpiar o después de usar el equipo, retira la clavija de la toma de corriente sujetando la toma con la mano. NO tires del cable de alimentación.
15. No use el aparato cerca del agua, por ejemplo: en la ducha, en la bañera ni encima del lavabo con agua.
16. Si usa el aparato en el baño, al terminar, saque el cable del enchufe, porque la cercanía del agua supone un riesgo incluso cuando el aparato está apagado.
17. No permita que el aparato ni el cargador se mojen. Si el aparato cae en el agua, saque el cable del enchufe inmediatamente ó el cargador del enchufe de alimentación. No meta las manos en el agua, cuando el aparato está conectado a la red de alimentación. Antes de volver a usar el aparato, este debe ser comprobado por un especialista cualificado.
18. No coja el aparato ni el cargador con las manos mojadas.
19. El aparato debe ser apagado cada vez que esté parado.
20. No deje sin supervisión el aparato encendido ni el cargador conectado a la red de alimentación.
21. Para asegurar más protección, se recomienda instalar en el circuito eléctrico un Diferencial (RCD) con la corriente diferencial no superior a 30 mA. En este caso hay que recurrir al especialista eléctrico.
22. Si el aparato usa el alimentador, no lo tape, porque podría subir la temperatura de manera considerable y el aparato quedaría dañado. Siempre, en primer lugar, conecte el cable en el enchufe del cargador y después, el cargador en la red de alimentación.
23. No encienda el humidificador sin llenarlo con agua.
24. Utilice sólo agua limpia, destilada, fría.
25. No agregue al depósito, a la base ni a la salida de vapor de agua medicamentos ni sustancias químicas. No vierta al agua aceites esenciales, sales, pastillas de descalcificación, detergentes ni productos de limpieza.
26. El tapón del depósito de agua siempre debe estar bien cerrado.
27. Preste atención que la salida de vapor del humidificador no esté dirigida directamente

- en la dirección de paredes, muebles, enchufes eléctricos, equipos eléctricos y electrónicos y niños.
28. No bloquee la ventilación del dispositivo. Deje un espacio de al menos 20 cm desde el dispositivo. No bloquee la salida de vapor.
 29. No use el dispositivo si existe riesgo de condensación. La humedad puede formarse en las partes interiores y exteriores del dispositivo cuando:
 - el dispositivo es trasladado de un lugar frío a un lugar cálido,
 - usted acaba de encender el sistema de calefacción,
 - el dispositivo se utiliza en una habitación con mucha humedad,
 - el dispositivo es enfriado por el sistema de aire acondicionado.
 Cuando en el dispositivo tiene lugar la condensación de la humedad, es posible que no funcione correctamente, o en casos extremos puede estar dañado. En este caso, no utilice el dispositivo y déjelo durante unas horas para que se seque.
 30. No incline, no gire, no vierta agua ni vacíe el agua del dispositivo cuando está trabajando.
 31. No retire el depósito de la base del dispositivo durante el funcionamiento del humidificador.
 32. No toque el dispositivo con las manos mojadas.
 33. El dispositivo lleno de agua es pesado. Al moverlo, sujételo también por debajo.
 34. No use el humidificador en caso de fuga de agua por la parte inferior del dispositivo.
 35. No deje agua en el humidificador, si no lo utiliza.
 36. Limpie el humidificador después de cada uso. Siga las instrucciones de limpieza contenidas en este manual.
 37. Nunca permita que en el depósito se queden sedimentos, humedad o agua (ya que esto puede ensuciar o incluso dañar el vaporizador ultrasónico).
 38. Durante un funcionamiento prolongado del dispositivo, el vapor emitido por el humidificador puede caer al suelo y causar su humedecimiento.
 39. El exceso de humedad en la habitación puede llevar a la acumulación de humedad, provocando la aparición de bacterias y hongos y puede dañar paredes, muebles, papel pintado.
 40. No levante el depósito detrás de la salida de vapor.
 41. No sumerja en agua la base del humidificador.

DESCRIPCIÓN DEL DISPOSITIVO (fig. A)

- | | |
|--|---------------------|
| 1. Salida de vapor | 2. Depósito de agua |
| 3. Base | 4. Diodo indicador |
| 5. Perilla de intensidad de humidificación/interruptor | 6. Alimentador |

USO DEL DISPOSITIVO

1. Asegúrese de que el humidificador está desconectado de la toma de corriente. Llene el depósito con agua (A2) solo cuando el dispositivo esté desconectado de la toma de corriente.
2. Retire el depósito (A2), abra la entrada de agua del depósito para llenar con agua fría destilada.
3. Limpie el depósito con un paño hasta que se quede completamente seco y luego colóquelo en la base.
4. Conecte el dispositivo a la corriente. Encienda el humidificador ajustando la intensidad de humidificación con la perilla (A5).
5. Para dejar de usar el humidificador, gire la perilla de intensidad de la humidificación (A5) en la posición "0". Retire el enchufe de la toma de corriente.

LIMPIEZA Y MANTENIMIENTO DEL DISPOSITIVO

1. Apague el dispositivo y desconecte el enchufe de la toma de corriente.
2. Retire el depósito de agua (A2) del humidificador y vacíelo.
3. Lave el depósito eliminando los residuos y la suciedad. Seque el dispositivo.
4. Seque con cuidado el interior de la base del humidificador.

ATENCIÓN: No permita que entre agua en la base del humidificador.

ATENCIÓN: No limpie el humidificador con agua caliente.

Este dispositivo está hecho con la clase II de aislamiento y no requiere toma a tierra.

Este dispositivo cumple con los requisitos de las directivas:

Dispositivo Eléctrico de Baja Tensión (LVD)

Compatibilidad electromagnética (CEM)

El producto lleva la marca CE en la placa

FICHA TÉCNICA

Alimentación: 100-240 V ~ 50/60 Hz

Potencia: 18 W



Preocupación por el medio ambiente. Por favor, lleva las cajas de cartón a un sitio de reciclaje. Las bolsas de polietileno se deben tirar al cubo de la basura amarillo (para envases). El equipo gastado debe ser entregado en el punto de almacenamiento adecuado, porque las piezas que constituyen el equipo pueden suponer un peligro para el medio ambiente. Debes entregar el equipo Hay que devolver el equipo eléctrico con el fin de evitar su reutilización. Si en el equipo se encuentran pilas, hay que sacarlas y entregar por separado, en un punto de almacenamiento adecuado. No tires el equipo al contenedor para residuos urbanos!!

PORTUGUÊS

CONDIÇÕES GERAIS DE SEGURANÇA

AS INSTRUÇÕES IMPORTANTES RELATIVAS À SEGURANÇA DE UTILIZAÇÃO DEVEM SER

LIDAS COM ATENÇÃO E GUARDADAS PARA A POSTERIOR UTILIZAÇÃO

Em caso da sua utilização para os fins comerciais, as condições de garantia são sujeitas às alterações.

1. Antes de começar a utilização do dispositivo deve-se ler o manual de serviço e as instruções nele incluídas. O fabricante não é responsável pelos danos causados pela utilização não conforme a sua aplicação ou pelo manejo inadequado do mesmo.
2. O dispositivo serve somente para uso doméstico. Não utilizar para outros fins, não conformes a sua aplicação.
3. O dispositivo deve-se ligar exclusivamente à tomada de 230 V ~ 50 Hz. Para aumentar a segurança de utilização, a um circuito de corrente não se devem ligar vários dispositivos elétricos ao mesmo tempo.
4. Devem-se tomar precauções especiais durante a utilização do dispositivo quando há crianças nas proximidades.
Não se deve permitir brincar às crianças com o dispositivo. Não se deve permitir utilizar o dispositivo às crianças e pessoas não familiarizadas com o dispositivo.
5. **ADVERTÊNCIA:** O presente dispositivo pode ser utilizado pelas crianças com idade superior a 8 anos e pelas pessoas com capacidade física ou psíquica limitadas ou pelas pessoas que não foram instruídas com as regras de utilização, desde que tal utilização se realize sob vigilância de pessoa responsável pela segurança ou desde que estas pessoas tenham sido instruídas sobre as regras de utilização do aparelho e advertidas sobre o perigo relacionado com tal utilização. As crianças não devem brincar com o presente aparelho. A limpeza e conservação do aparelho não devem ser realizadas por crianças, a não ser que cumpram 8 anos de idade e desde que efetuadas sob vigilância de adultos.
6. Sempre depois de finalizar o uso, tirar o pino de tomada da tomada de alimentação agarrando com a mão a tomada de alimentação. **NÃO** tirar para si o cabo de alimentação.
7. Não deixar sem supervisão o dispositivo ligado à tomada.
8. Não submergir o cabo, pino de tomada nem todo o dispositivo em água ou outro líquido. Não expôr o dispositivo à ação das condições atmosféricas (chuva, sol, etc.) nem utilizar em condições de umidade aumentada (banheiros, casas de camping úmidas)
9. Verificar periodicamente o estado de cabo de alimentação. Se o cabo de alimentação está deteriorado, então deve ser substituído por uma oficina de reparos especializada

para evitar o perigo.

10. Não utilizar o dispositivo com o cabo de alimentação deteriorado ou se foi deixado cair ou foi deteriorado de qualquer outra maneira ou funciona de maneira incorreta. Não reparar o dispositivo por conta própria porque existe perigo de choque eléctrico. O dispositivo deteriorado deve-se levar ao ponto de serviço técnico adequado para levar a cabo a verificação ou reparação. Todo tipo de reparações podem ser levadas a cabo somente pelos pontos de serviço técnico autorizados. A reparação realizada de maneira incorreta pode ser causa de grave perigo para o usuário.
11. O dispositivo deve-se colocar numa superfície fria, estável, plana, longe de aparelhos de cozinha que se esquentam como: cozinha eléctrica, queimador a gas, etc.
12. Não utilizar o dispositivo perto de materiais inflamáveis.
13. O cabo de alimentação não pode pender da borda da mesa ou tocar superfícies quentes.
-  14. Antes de limpar ou depois de terminar o uso, deve-se tirar o pino de tomada da tomada de alimentação agarrando com a mão a tomada de alimentação. **NÃO** tirar para si o cabo de alimentação.
15. Não utilizar o moinho na proximidade de água p.ex.: no duche, banheira ou em cima do lavabo.
16. Caso o moinho seja utilizado na casa de banho, deve-se retirar a ficha da tomada porque a proximidade de água é perigosa mesmo estando o moinho desligado.
17. Evitar o contacto do moinho e da sua fonte de alimentação com água. Caso o moinho tenha contacto com água, deve-se retirar imediatamente a ficha ou a fonte de alimentação da tomada. É proibido pôr as mãos em água quando o moinho está ligado. Antes da utilização seguinte o moinho deve ser verificado por um electricista qualificado.
18. É proibido tocar o moinho e a fonte de alimentação com as mãos molhadas.
19. O moinho deve ser desligado após cada utilização.
20. É vedado deixar o moinho ou a sua fonte de alimentação ligados sem a supervisão.
21. Para garantir a proteção adicional, recomenda-se instalar no circuito eléctrico um disjuntor diferencial (RCD) destinado à corrente nominal inferior a 30 mA. Neste âmbito é recomendável perguntar um electricista.
22. Caso o moinho trabalhe com a fonte de alimentação não a tape porque a tal ação pode fazer com que a temperatura do aparelho aumente e o mesmo se estrague. Primeiro deve sempre pôr a ficha no aparelho e depois na tomada eléctrica.
23. Nunca ligar o aparelho sem água.
24. Utilizar apenas água destilada pura e fria.
25. Não pôr dentro do depósito nem da saída de névoa, nenhuns medicamentos nem substâncias químicas. Não pôr dentro de água os óleos aromáticos, sais, comprimidos para descalcificação, pós nem outros agentes de limpeza.
26. A tampa do canal de entrada de água deve estar sempre posta firmemente.
27. Prestar atenção para que a saída de névoa não esteja direccionada diretamente para paredes, móveis, tomadas eléctricas, aparelhos eléctricos, nem para crianças.
28. Não bloquear a ventilação do aparelho. Manter a distância de pelo menos 20 cm do aparelho. Não bloquear a saída de névoa.
29. Não utilizar o aparelho em caso do risco de condensação. A humidade pode aparecer nas partes interiores e exteriores do aparelho, quando:
 - o humidificador estiver deslocado de um lugar frio para um lugar quente;

- o sistema de aquecimento acabar de estar ligado;
- o aparelho estiver utilizado num local com o alto nível de humidade;
- o aparelho estiver esfriado com o ar condicionado.

Quando aparecer o fenómeno de condensação de humidade, o aparelho pode não funcionar adequadamente, podendo até ficar danificado. Neste caso não se deve utilizá-lo, permitindo que seque.

30. Não sacudir, mover, preencher nem esvaziar o aparelho durante o trabalho do mesmo.
31. Não remover o depósito de água da base durante o trabalho do humidificador.
32. Não tocar o aparelho com as mãos húmidas ou molhadas.
33. O aparelho preenchido com água está pesado. Durante a deslocação do aparelho, segurar o seu fundo.
34. Não utilizar o humidificador quando se detete o derrame de água.
35. Não deixar a água dentro do aparelho, se o mesmo não está utilizado.
36. Limpar o humidificador depois de cada utilização. Seguir as instruções relativas à limpeza constantes do presente manual.
37. Nunca permitir que dentro do depósito da base do humidificador permaneçam os sedimentos, a humidade ou a água (tal facto pode causar contaminação ou até deterioração do sistema de produção da névoa).
38. Durante o trabalho duradouro do aparelho, a névoa produzida pelo humidificador pode cair no chão, causando humidade elevada.
39. O nível excessivo de humidade dentro do local pode causar a sua acumulação, produzindo a proliferação de bactérias e fungos nas superfícies de paredes, móveis e papéis de parede.
40. Não levantar o depósito de água, segurando a saída de névoa.
41. Não imergir a base de humidificador em água.

DESCRIÇÃO DO APARELHO (imagem A)

1. Saída da névoa
2. Depósito de água
3. Base
4. Lâmpada de sinalização
5. Botão de intensidade de humificação/ botão de ligar
6. Fonte de alimentação

UTILIZAÇÃO DO APARELHO

1. Assegurar-se de que o humidificador está desligado da rede elétrica. Preencher o depósito de água (A2), somente quando o aparelho está desligado da rede elétrica.
2. Remover o depósito de água (A2), retirar o canal de entrada de água, preencher o depósito com água destilada fria.
3. Limpar o depósito com um tecido até ficar completamente seco, colocá-lo na base.
4. Ligar o aparelho à rede de alimentação. Ligar o humidificador, configurando a intensidade de humificação através do botão (A5).
5. Para acabar a utilização do humidificador, ajustar o botão de intensidade (A5) na posição "0". Retirar a ficha da tomada.

LIMPEZA E CONSERVAÇÃO DO APARELHO

1. Desligar o aparelho e retirar a ficha da tomada.
2. Remover o depósito de água (A2) e esvaziá-lo.
3. Lavar o depósito de água, removendo todos os sedimentos e sujidades. Secar o depósito.
4. Secar o interior da base de humidificador.

CUIDADO: Evitar o contacto da base de humidificador com água.

CUIDADO: Não limpar o humidificador com água quente.

DADOS TÉCNICOS

Alimentação: 100-240 V~50 Hz
Potência: 18 W

O aparelho possui a II classe de isolamento e não precisa de ligação à terra.
O aparelho está conforme com os requisitos das seguintes Diretivas:
Aparelhos elétricos de baixa tensão (LVD)
Compatibilidade eletromagnética (EMC)
Informação CE colocada na placa de informação



Proteção do meio ambiente. Rogamos, os embalagens de cartão destinem-se para papéis velhos. Os sacos de polietileno (PE) devem-se colocar em contenedores para material plástico. O dispositivo usado deve-se levar a um ponto de armazenamento adequado porque os componentes perigosos que ficam dentro do dispositivo podem ser perigosos para o meio ambiente. O dispositivo elétrico deve-se entregar de modo que se reduza a sua nova utilização e uso. Se no dispositivo há pilhas, devem-se tirar e levar a um ponto de armazenamento em separado. Não colocar o dispositivo em contenedores para resíduos municipais!!

LIETUVIŲ

BENDROSIOS SAUGOS SĄLYGOS SVARBIAS SAUGAUS NAUDOJIMO INSTRUKCIJAS BŪTINA ATIDŽIAI PERSKAITYTI IR IŠSAUGOTI ATEIČIAI

Jeigu prietaisas naudojama komerciniais tikslais, taikomos kitokios garantijos sąlygos.

1. Prieš pradėdant naudoti prietaisą būtina perskaityti naudojimo instrukciją ir vadovautis joje pateikiamais nurodymais. Gamintojas neatsako už žalą, padarytą naudojant prietaisą ne pagal jo paskirti ar netinkamai jį naudojant.
2. Prietaisas skirtas naudoti tik namų ūkyje. Nenaudoti kitiems tikslams, neatitinkantiems jo paskirties.
3. Prietaisą galima jungti tik į 230 V ~ 50 Hz. Naudojimo saugai padidinti į vieną srovės grandinę vienu metu nejungti kelių elektros prietaisų.
4. Būtina imtis ypatingo atsargumo naudojantis prietaisu, kai šalia yra vaikų. Neleisti vaikams žaisti su prietaisu. Neleisti vaikams ar prietaiso neišmanantiems asmenims juo naudotis.
5. SPĖJIMAS: Šis prietaisas gali būti naudojamas vyresnių nei 8 metų amžiaus vaikų ir ribotų fizinių, jutiminių ar psichinių gebėjimų ar asmenų, neturinčių patirties ar nemokančių naudotis, jeigu juos prižiūri už jų saugą atsakingas asmuo ar jiems buvo paaiškinta, kaip saugiai naudoti prietaisą ir jie suvokia su jo naudojimu susijusius pavojus. Neleisti vaikams žaisti su prietaisu. Neleisti prietaisą valyti ir prižiūrėti vaikams, nebent jie yra vyresni nei 8 metų amžiaus ir juos prižiūri.
6. Visada, baigus naudotis, ištraukti kištuką iš maitinimo lizdo prilaikant lizdą ranka. **NETRAUKTI** už maitinimo laido.
7. Nepalikti į lizdą įjungto prietaiso be priežiūros.
8. Nenardinti laido, kištuko ar viso prietaiso į vandenį ar kitokį skystį. Nepalikti prietaiso, kad jį veiktų aplinkos veiksniai (lietus, saulė ir pan.), taip pat nenaudoti padidėjusios drėgmės sąlygomis (vonios kambariuose, drėgnuose kempingo nameliuose).
9. Periodiškai patikrinti maitinimo laido būklę. Pažeistas laidas turėtų būti pakeistas specializuotos taisyklos, kad būtų išvengta galimo pavojaus.
10. Nenaudoti prietaiso, jeigu pažeistas maitinimo laidas ar prietaisas buvo numestas, kitaip sugadintas arba netinkamai veikia. Netaisyti prietaiso savarankiškai, nes gresia smūgis. Sugadintą prietaisą atiduoti atitinkamam servisui, kad patikrintų ar pataisytų. Bet kokius taisymus gali atlikti tik įgaliotieji servisi. Netinkamai atliktas taisymas gali kelti rimtą pavojų naudotojui.
11. Prietaisą statyti ant vėsaus, stabilaus, lygaus paviršiaus, toliau nuo kaistančių virtuvės prietaisų: elektrinės viryklės, dujų degiklių ir pan.
12. Nenaudoti prietaiso šalia degių medžiagų.
13. Maitinimo laidas negali kabėti už stalo briaunos ar liestis su karštais paviršiais.
14. Prieš valant ar baigus naudoti kištuką ištraukti iš tinklo lizdo prilaikant lizdą ranka. **NETRAUKTI** už maitinimo laido.



15. Draudžiama prietaisą naudoti arti vandens, pvz.: duše, vonioje ar prie praustuvo su vandeniu.
16. Kai prietaisas naudojamas vonios kambaryje, baigus naudoti, ištraukti kištuką iš lizdo, kadangi vanduo kelia grėsmę net tada, kai prietaisas yra išjungtas.
17. Saugoti, kad prietaisas ir kroviklis nesudrėktų. Prietaisui įkritis į vandenį, nedelsiant ištraukti kištuką ar kroviklį iš tinklo lizdo. Draudžiama kišti rankas į vandenį, kai prietaisas įjungtas į tinklą. Prieš vėl naudojant prietaisą privalo patikrinti kvalifikuotas elektrikas.
18. Negalima prietaiso ir kroviklio imti šlapiomis rankomis.
19. Prietaisą būtina išjungti kiekvieną kartą, kai tik jis atidedamas.
20. Negalima į lizdą įjungto prietaiso ir kroviklio palikti be priežiūros.
21. Papildomai apsaugai užtikrinti rekomenduojama elektros tinkle įrengti srovės diferencinį prietaisą (RCD), kurio vardinė diferencinė srovė neviršija 30 mA. Šiuo atveju būtina kreiptis į kvalifikuotą elektriką.
22. Jeigu su prietaisu naudojamas ir kroviklis, neuždengti jo, kadangi dėl to gali grėsmingai padidėti temperatūra ir sugadinti prietaisą. Visada pirmiausia būtina kišti kištuką į prietaiso maitinimo lizdą, o paskiau kroviklį jungti į tinklo lizdą.
23. Niekada nejungti oro drėkintuvo, jeigu jame nėra vandens.
24. Pilti tik švarų, šaltą distiliuotą vandenį.
25. Į vandens indą, pagrindą ar vandens garų antgalį nepilti jokių vaistų ar cheminių medžiagų. Į vandenį nepilti kvapiųjų aliejų, druskų, tablečių nuo kalkių nuosėdų, miltelių ar valiklių.
26. Vandens indo pildymo antgalio kamštis visada turi būti gerai užsuktas.
27. Atkreipti dėmesį, kad drėkintuvo vandens garų antgalis nebūtų nukreiptas į sieną, baldus, elektros lizdus, elektros ir elektronikos prietaisus ir vaikus.
28. Neuždengti prietaiso vėdinimo. Palikti bent 20 cm atstumą nuo prietaiso. Neužkimšti drėkintuvo vandens garų antgalio.
29. Nenaudoti prietaiso, jeigu kyla kondensavimo rizika. Drėgmė gali kauptis ant prietaiso vidaus ir išorės dalių, kai:
 - prietaisas atnešamas iš šaltos patalpos į šiltą,
 - šildymo sistema buvo ką tik išjungta,
 - prietaisas naudojamas didelio drėgnio patalpoje,
 - prietaisas aušinamas oro kondicionavimo sistemos.Prietaisas gali tinkamai neveikti ar kraštutiniais atvejais gali sugesti, jeigu jame ima kondensuotis drėgmė. Tokiais atvejais nereikėtų naudoti prietaiso ir palikti jį kelias valandas, kad išdžiūtų.
30. Kai prietaisas veikia, negalima jo palenkti, apversti ar pilti į jį vandens.
31. Kai drėkintuvas veikia, negalima vandens indo nuimti nuo prietaiso pagrindo.
32. Neliesti prietaiso drėgnomis ar šlapiomis rankomis.
33. Indas su vandeniu yra sunkus. Pernešant laikyti jį ir už apačios.
34. Nenaudoti drėkintuvo, jeigu iš prietaiso apačios laša vanduo.
35. Nepalikti vandens drėkintuve, jeigu prietaisas nenaudojamas.
36. Drėkintuvą valyti po kiekvieno prietaiso naudojimo ciklo. Būtina laikytis šioje instrukcijoje pateikiamų valymo nurodymų.
37. Neleisti, kad drėkintuvo pagrindo inde liktų nuosėdų, drėgmės ar vandens (tai gali

- užtērši ar net pažeisti ultragarsinj purkštuvā).
38. Ilgā laikā veiciant prietaisui drēkintuvo purškiami vandens garai gali kristi ant grindu ir sudrēkinti jas.
 39. Jeigu patalpoje yra pernelyg daug drēgmēs, ji gali kauptis, dēl ko gali atsirasti bakteriju ir grybeliu bei pažeisti sienas, baldus ir sienu apmušalus.
 40. Nekelti vandens indo už vandens garu antgalio.
 41. Nenardinti drēkintuvo pagrindo.

PRIETAISO APRAŠYMAS (A pieš.)

1. Vandens garu antgalis
2. Vandens indas
3. Pagrindas
4. Signalinis diodas
5. Drēkinimo stiprumo rankenėlē/jungiklis
6. Kroviklis

PRIETAISO NAUDOJIMAS

1. Įsitikinti, kad oro drēkintuvas išjungtas iš srovēs. Vandens indā (A2) pildyti tik išjungus prietaisā iš elektros tinklo.
2. Nuimti vandens indā (A2), atsukti vandens indo pildymo antgalį, pripilti šalto distiliuoto vandens.
3. Indā nuvalyti sausu skudurėliu, kad būtų sausas, padėti ant prietaiso pagrindo.
4. Įjungti prietaisā į srovę. Įjungti drēkintuvā – rankenėle (A5) nustatyti drēkinimo stiprumā.
5. Drēkintuvui išjungti pasukti drēkinimo stiprumo rankenėlę (A5) į „0“ padėtį. Ištraukti kištukā iš elektros lizdo.

PRIETAISO VALYMAS IR PRIEŽIŪRA

1. Išjungti prietaisā ir ištraukti laido kištukā iš elektros tinklo lizdo.
2. Nuimti vandens indā (A2) nuo drēkintuvo ir ištuštinti jį.
3. Išplauti vandens indā – pašalinti nuosėdas ir nešvarumus. Išdžiovinti indā.
4. Švelniai nuvalyti drēkintuvo pagrindo vidū, kad būtų sausas.

DĖMESIO: Neleisti, kad drēkintuvo pagrindas sudrēktų vandenyje.

DĖMESIO: Neplauti drēkintuvo šiltu vandeniu.

Prietaisas yra II izoliacijos klasės ir nereikia jo įžeminti.

Prietaisas atitinka direktyvų reikalavimus:

Elektros žemos įtampos prietaisų (LVD)

Elektromagnetinio suderinamumo (EMC)

Prietaisas paženklintas CE ženklų vardinėje lentelėje

TECHNINIAI DUOMENYS

Maitinimas: 100-240 V ~50/60 Hz

Galia: 18 W



Rūpinantis aplinka...

Kartono pakuotes atiduoti į makulatūrā. Polietileno (PE) maišelius mesti į plastikui skirtą konteinerį. Susidėvėjusi prietaisā atiduoti į atitinkamā atliekų surinkimo vietā, nes prietaise esančios pavojingos medžiagos gali kelti grėsmę aplinkai. Elektrinį prietaisā atiduoti tokį, kad nebūtų galima jo pakartotinai naudoti ir panaudoti. Jeigu prietaise yra baterijos, būtina jas išimti ir atskirai atiduoti į atliekų surinkimo vietā. Nemesti prietaiso į buitinių atliekų konteinerį!

LATVIEŠU

VISPĀRĪGI DROŠĪBAS NOTEIKUMI

SVARĪGI DROŠAS IZMANTOŠANAS NORĀDĪJUMI. LŪDZU, UZMANĪGI IZLASIET UN SAGLABĀJIETI

Ja ierīce tiek izmantota komerciāliem nolūkiem, garantijas nosacījumi mainās.

1. Pirms ierīces lietošanas, uzmanīgi izlasīt lietošanas instrukciju un rīkoties saskaņā ar tās norādījumiem. Ražotājs nenes atbildību par bojājumiem, kas radušies ierīces nepareizas vai citādi neatbilstošas lietošanas rezultātā.
2. Ierīce paredzēta lietošanai tikai mājas apstākļos. Neizmantot ierīci mērķiem, kas neatbilst instrukcijā norādītajiem.
3. Ierīci pieslēgt tikai 230 V ~ 50 Hz tīkla spriegumam. Ar mērķi palielināt lietošanas drošību, nepieslēgt elektropadeves tīklam vienlaicīgi vairākas elektriskās ierīces.
4. Ievērot īpašu piesardzību ierīces lietošanas laikā, ja tuvumā atrodas mazi bērni. Neļaut bērniem rotaļāties ar ierīci. Neaļaut ierīci lietot bērniem vai ar tās lietošanu neie pazīstinātām personām.

5. BRĪDINĀJUMS: Šo ierīci nedrīkst izmantot bērni, kuri nav sasnieguši 8 gadu vecumu, personas ar ierobežotām fiziskām vai garīgām spējām vai personas, kurām nav pieredzes vai zināšanas darbā ar ierīci, ja vien ierīces izmantošana nenotiek atbildīgās personas uzraudzībā vai sekojot atbildīgās personas norādījumiem par drošu aprīkojuma ekspluatāciju, apzinoties draudus saistībā ar ierīces izmantošanu. Bērniem nevajadzētu rotaļāties ar ierīci. Ierīces tīrīšanu un uzglabāšanu nedrīkst veikt bērni, kuri nav sasnieguši vismaz 8 gadu vecumu. Šīs darbības jāveic pieaugušo personu uzraudzībā.
6. Vienmēr atvienojiet strāvas vadu no elektropadeves tīkla pēc ierīces lietošanas beigām, kontaktlīgzdu pieturot ar roku. NERAUJIET aiz strāvas vada.
7. Neatstājiet ierīci pievienotu elektropadeves tīklam bez uzraudzības.
8. Neiegremdējiet strāvas vadu, kontaktdakšu kā arī pašu ierīci ūdenī vai arī jebkāda cita veida šķidrumā. Nepakļaujiet ierīci laika apstākļu iedarbībai (lietus, saule, utml.), kā arī nelietojiet ierīci pārmērīga mitruma apstākļos (vannasistabas, mitri kempinga namiņi).
9. Periodiski pārbaudiet strāvas vada stāvokli. Ja strāvas vads ir bojāts, tas ir jānomaina pret jaunu kvalificētā remontdarbu darbnīcā, lai izvairītos no nevēlamām sekām.
10. Nelietojiet ierīci ar bojātu strāvas vadu, ierīci, kas sabojāta nometot vai klādu citu apstākļu rezultātā kā arī ierīci, kas nepareizi darbojas. Nemēģiniet labot ierīci pašrocīgi, šāda darbība draud ar strāvas triecienu. Bojātu ierīci nododiet attiecīgajā servisa punktā, lai pārbaudītu vai remontētu ierīci. Visa veida remonta darbus drīkst veikt tikai pilnvarota persona autorizētos servisa centros. Nepareizi remonta darbi var izraisīt nopietnus draudus lietotāja veselībai.
11. Ierīci novietot uz vēsas, stabilas, līdzenas virsmas, prom no silstošām virtuves ierīcēm, tādām kā, piemēram: elektriskā plīts, gāzes deglis, utml.
12. Nelietojiet ierīci viegli uzliesmojošu materiālu tuvumā.
13. Strāvas vads nedrīkst nokarāties pāri galda malai vai būt saskarsmē ar karstām virsmām.
14. Pirms tīrīšanas vai pēc lietošanas beigām, izņemiet kontaktdakšu no kontaktlīgzdas, kontaktlīgzdu pieturot ar roku. NERAUJIET aiz strāvas vada.
15. Ierīci aizliegts izmantot ūdens tuvumā, piemēram,,: dušā, vannā virs izlietnes ar ūdeni.
16. Ja ierīce tiek izmantota. vannas istabā, pēc tās lietošanas atvienojiet ierīci no elektrības padeves tīkla. Ūdens tuvums var radīt draudus pat tad, ja ierīce ir izslēgta.
17. Neļaujiet samirkt ne ierīcei, ne barošanas blokam. Gadījumā, ja ierīce ir iekritusi ūdenī, tūlīt atvienojiet barošanas bloku no elektrības padeves tīkla. Neiegremdējiet rokas ūdenī, ja ierīce ir pieslēgta elektrības padeves tīklam. Pirms atkārtotas izmantošanas, ierīci ir jāpārbauda kvalificētam elektriķim.
18. Neturiet ierīci vai barošanas bloku ar slapjām rokām.
19. Lietošanas starplaikos ierīci vienmēr izslēdziet.
20. Neatstājiet ierīci ieslēgtu vai barošanas bloku pieslēgtu elektrības padeves tīklam bez uzraudzības.
21. Papildu aizsardzībai, vannas istabas elektrības piegādes ķēdē ieteicams uzstādīt paliekošās strāvas iekārtu (RCD) ar nominālo strāvu, kas nepārsniedz 30 mA. Šajā sakarā, lūdzu, sazinieties ar kvalificētu elektriķi.
22. Nepārkļāviet barošanas bloku, ja tas tiek izmantots kopā ar ierīci. Tas var izraisīt strauju

- temperatūras pieaugumu un sabojāt ierīci. Vispirms savienojiet strāvas padeves vadu ar ierīci, tikai pēc tam ar elektrības padeves tīklu.
23. Pirms ieslēgšanas vienmēr piepildiet gaisa mitrinātāju ar ūdeni.
 24. Izmantojiet tikai tīru un vēsu destilēto ūdeni.
 25. Nepievienojiet tvertnei, ierīces pamatnei un ūdens tvaika sprauslām nekāda veida zāles vai ķīmiskas vielas. Nepievienojiet ūdenim ēteriskās eļļas, sāļi, atkaļķošanas tabletes, pulverus un tīrošanas vielas.
 26. Ūdens tvertnes teknes vāciņam vienmēr ir jābūt rūpīgi aizskrūvētam.
 27. Pievērsiet uzmanību tam, lai ierīces ūdens tvaika sprausla nebūtu vērsta sienas, mēbeļu, elektrisko kontaktligzdu, elektrisko, elektronisko ierīču un bērnu virzienā.
 28. Nebloķējiet ierīces ventilācijas atveres. Ievērojiet vismaz 20 cm attālumu no ierīces. Nebloķējiet gaisa mitrinātāja ūdens tvaika sprauslas.
 29. Neizmantojiet ierīci, ja pastāv kondensācijas rašanās draudi. Mitrums var veidoties uz ierīces iekšējām un ārējām daļām, ja:
 - ierīce tiek pārnesta no aukstas vietas uz siltu,
 - sildīšanas sistēma ir tikko ieslēgta,
 - ierīce tiek izmantota telpās ar augstu gaisa mitruma līmeni,
 - ierīce tiek atdzesēta, izmantojot klimata kontroles sistēmu.
 Kad ierīcē radīsies mitruma kondensācijas pazīmes, tā var darboties nepareizi, bet atsevišķos gadījumos tikt sabojāta. Tādā gadījumā ierīci nedrīkst izmantot. Pāris stundas tai vajadzētu ļaut atdzist.
 30. Nesasveriet, neapgrieziet otrādi un nemēģiniet piepildīt vai iztukšot ierīces ūdens tvertni tās darba laikā.
 31. Nenonemiet ūdens tvertni no ierīces pamatnes gaisa mitrinātāja darba laikā.
 32. Nepieskarieties ierīcei ar mitrām vai slapjām rokām.
 33. Ar ūdeni piepildītā tvertne ir smaga. Ierīces pārnēsāšanas laikā, pieturiet to arī no apakšas.
 34. Neizmantojiet ierīci, ja tiek konstatēta ūdens noplūde ierīces apakšā.
 35. Izlejiet ūdeni no ierīces, ja tā netiks izmantota.
 36. Tīriet ierīci pēc katras lietošanas reizes. Ievērojiet lietošanas pamācībā sniegtos ierīces tīrīšanas ieteikumus.
 37. Nepieļaujiet, lai ierīces ūdens rezervuārā paliktu nogulsnes, mitrums vai ūdens (tas var izraisīt netīrumu uzkrāšanos vai pat ultraskaņas smidzinātāja bojājumus).
 38. Ilgstoša darba laikā, ierīces izdalītais ūdens tvaiks var uzkrāties uz grīdas un izraisīt slapjumu.
 39. Pārāk augsts telpas mitruma līmenis var izraisīt mitruma uzkrāšanos, baktēriju un sēnītes savairošanos, kā arī sienu, mēbeļu un tapešu bojājumus.
 40. Neceliet ūdens tvertni aiz ūdens tvaika sprauslas.
 41. Neiegremdējiet ierīces pamatni.

IERĪCES APRAKSTS (A zīm.)

- | | |
|---|-------------------------|
| 1. Ūdens tvaika sprausla | 2. Ūdens tvertne |
| 3. Pamatne | 4. Signalizējošā diode |
| 5. Ierīces intensitātes regulēšanas / ieslēgšanas slēdzis | 6. Strāvas padeves vads |

IERĪCES LIETOŠANA

1. Pārlicinieties, ka gaisa mitrinātājs ir atslēgts no strāvas padeves. Piepildiet ūdens tvertni (A2), ja ierīce ir atslēgta no elektrības padeves tīkla.
2. Noņemiet ūdens tvertni (A2), atskrūvējiet tvertnes tekni un piepildiet ar destilētu un vēsu ūdeni.

3. Izslaukiet tvertni ar sausu drāniņu līdz tā ir sausa un novietojiet uz ierīces pamatnes.
4. Pieslēdziet ierīci elektrības padeves tīklam. Ieslēdziet ierīci, noregulējot ierīces intensitāti ar regulēšanas slēdzi (A5).
5. Lai beigtu ierīces lietošanu, pagrieziet intensitātes regulēšanas slēdzi (A5) pozīcijā „0”. Izņemiet elektrisko kontaktdakšu no elektrības padeves tīkla.

IERĪCES TĪRĪŠANA UN UZGLABĀŠANA

1. Izslēdziet ierīci un atvienojiet no elektrības padeves tīkla.
2. Noņemiet ūdens tvertni (A2) no ierīces, iztukšojiet to.
3. Izmazgājiet ūdens tvertni un iztīriet no nosēdumiem un netīrumiem. Nosusiniet tvertni.
4. Viegli pārslaukiet ar sausu drāniņu ūdens mitrinātāja pamatnes iekšpusi.

UZMANĪBU: Neiegremdējiet ierīces pamatni ūdenī.

UZMANĪBU: Neizmazgājiet ierīci ar siltu ūdeni.

Ierīce atbilst II izolācijas klasei un tai nav nepieciešams zemējums.

Ierīce atbilst sekojošām direktīvām:

Zemsprieguma direktīva (LVD)

Elektromagnētiskā savienojamība (EMC)

Izstrādājums ir marķēts ar CE marķējumu uz tehnisko datu plāksnītes

TEHNISKIE PARAMETRI

Spriegums: 100-240 V ~50/60 Hz

Jauda: 18 W



Apkārtējās vides aizsardzība

Kartona iepakojumu, lūdzu, nododiet atsevišķai pārstrādei. Polietilēna maisījumus (PE) izmest plastmasas izstrādājumiem paredzētajos konteineros. Lietotās elektropreces nododiet attiecīgajos pieņemšanas punktos. Ierīcē satur bīstamas sastāvdaļas, kas var izraisīt draudus apkārtējai videi. Elektroierīce jānodod tā, lai ierobežotu tās atkārtotu izmantošanu. Ja ierīcē atrodas baterijas, izņemiet tās un nododiet pieņemšanas punktā atsevišķi. Produktu neizmest sadzīves atkritumu konteinerā!

EESTI

ÜLDISED OHUTUSJUHISED

LUGEGE SEADME KASUTUSOHUTUST PUUDUTAVAD JUHISED TÄHELEPANELIKULT LÄBI JA HOIDKE ALLES

Kui seadet kasutatakse ärilisel eesmärgil, muutuvad garantiitingimused.

1. Enne seadme kasutamist loe kasutusjuhend hoolikalt läbi ja järgi kõiki seal leiduvaid juhiseid. Tootja ei vastuta nende kahjustuste eest, mis tekivad seadme mitteotstarbekohase kasutamise ja ebaõige käsitsemise tagajärjel.
2. Seade on ettenähtud ainult koduseks kasutamiseks. Ära kasuta seadet mitteotstarbekohastel eesmärkidel.
3. Seade tuleb lülitada ainult 230 V ~ 50 Hz toitepessa. Selleks, et seadme kasutusohutus oleks suurem, ära lülita üheaegselt ühte vooluringi mitut elektriseadet.
4. Seadme kasutamise ajal ole eriti ettevaatlik ja tähelepanelik siis, kui läheduses viibivad lapsed. Ära luba lastel mängida seadmega, samuti ära luba lastel ega isikutel, kes ei tunne seda seadet, et nad kasutaksid seda.
5. ETTEVAATUST: 8-aastased ja vanemad lapsed, füüsilise-, sensoorse- või vaimse puudega inimesed, samuti inimesed, kelle pole piisavalt koemusi ega teadmisi seadme kasutamiseks, võivad seadet kasutada vaid nende ohutuse eest vastutava isiku järelevalve all või juhul, kui neile on antud piisavad juhtnöörid seadme ohutuks kasutamiseks ja nad on teadlikud ohtudest, mis võivad seadme kasutamisega kaasneda. Ärge lubage lastel seadmega mängida. Ärge lubage lastel seadet puhastada ega hooldada, välja arvatud juhul, kui laps on 8-aastane või vanem ja tegutseb järelevalve all.
6. Pärast seadme kasutamist võta alati pistik pistikupesast välja, hoides sealjuures pistikupesast kinni. ÄRA tõmba kunagi toitejuhtmest.
7. Ära jäta pistikepessa sisselülitatud seadet ilma järelevalveta.
8. Ära pane kaablit, pistikut ega seadet vette või mingisse muuse vedelikku. Kaitse seadet ilmastikutingimuste (vihm, päike, jne) eest ning ära kasuta kõrgendatud niiskuse tingimustes (vannitoad, niisked kämpingumajad).
9. Kontrolli aeg-ajalt toitejuhtme seisundit. Juhul kui toitejuhe on vigastatud, siis peab ta

väljavahetama selleks volitatud remonditöökojas, et vältida hädaohtlikku olukorda.

10. Ära kasuta vigastatud toitejuhtmega seadet, või kui seade kukkus maha või on mingil muul viisil vigastatud või töötab ebaõigelt. Ära paranda seadet ise, sest sa võid saada elektrilöögi. Vigastatud seade anna selleks volitatud remonditöökotta, et ta seal ära parandataks. Kõiki parandustöid võivad teostada ainult selleks volitatud remonditöökojad. Valesti teostatud seadme parandus võib tekitada tõsise ohtuolukorra seadme kasutajale.
11. Pärast kasutamist aseta seade jahedale, kindlale ja siledale pinnale ja vaata, et lähedal poleks soojusallikaid nagu: elektripliit, gaasipliit, jms.
12. Ära kasuta seadet kergestisüttivate materjalide läheduses.
13. Toitejuhe ei või rippuda üle laua ääre või puutuda vastu kuuma pealispinda.
-  14. Enne seadme puhastamist või pärast kasutamist võta pistik pistikupesast välja, hoides sealjuures pistikupesast kinni. ÄRA tõmba kunagi toitejuhtmest.
15. Ärge kasutage seadet vee läheduses, näiteks duši all, vannis ega vett täis kraanikausi kohal.
16. Kui kasutate seadet vannitoas, tõmmake kohe pärast kasutamist pistik pistikupesast välja, sest vee lähedus võib olla ohtlik isegi siis, kui seade on välja lülitatud.
17. Ärge laske seadmel ega laadijal märjaks saada. Kui seade kukub vette, tõmmake pistik või laadija kohe pistikupesast välja. Ärge pange käsi vette, kui seade on vooluvõrku ühendatud. Vettekukkunud seade laske enne uut kasutamist kvalifitseeritud elektrikul üle vaadata.
18. Ärge puudutage masinat ega laadijat märgade kätega.
19. Enne käest panemist lülitage seade alati välja.
20. Ärge jätke sisselülitatud seadet ega laadijat pistikupesasse järelvalveta.
21. Ohutuse tagamiseks on lisameetmena soovitatav paigaldada elektrijuhtmestikule, kust vannituba toite saab, vahelduvvoolukaitse (RDC), mille nominaalne voolutugevus ei ületa 30 mA. Selles küsimuses pöörduge kvalifitseeritud elektriku poole.
22. Kui seadmel on laadija, ärge katke seda laadimise ajal, sest nii võib temperatuur ohtlikul viisil tõusta ja seade kahjustuda. Alati ühendage kõigepealt pistik laadimispesasse ning alles seejärel laadija seinapistikupesasse.
23. Ärge kunagi lülitage sisse õhuniisutit, milles ei ole vett.
24. Kasutage eranditult vaid puhast ja jahedat destilleeritud vett.
25. Ärge lisage mahutisse, alusesse ega auru väljalaskeavasse mingeid ravimeid ega kemikaale. Ärge lisage veele aroomiõlisid, soola, katlakivieemaldit, pesupulbrit ega puhastusvahendeid.
26. Veemahuti ava kork peab olema alati kindlalt peale keeratud.
27. Jälgige, et veeauru väljalaskeava ei oleks suunatud otsa seinte, mööbli, pistikupesade, elektri- või elektroonikaseadmete ega laste poole.
28. Äge katke kinni seadme ventilatsiooniasid. Jätke seadme ümber igast küljest vähemalt 20 cm vaba ruumi. Ärge katke õhuniisuti auru väljalaskeava.
29. Ärge kasutage õhuniisutit kondensaatvee tekkimise ohu korral. Niiskus võib tekkida seadme sise- või välisosadele, kui:
 - seade viiakse jahedast ruumist sooja,
 - küttesüsteem on just sisse lülitatud,
 - seadet kasutatakse kõrge õhuniiskusega ruumis,
 - seadet jahutab kliimaseade.

Kui seadmesse kondenseerub niiskus, ei pruugi seade õigesti töötada ja äärmisel juhul võib isegi rikki minna. Sellisel juhul lülitage seade välja ja jätke paariks tunniks kuivama.

30. Ärge kallutage seadet töö ajal ega keerake seda ringi, samuti ärge lisage töötamise ajal seadmesse vett.
31. Ärge eemaldage veemahutit töö ajal seadme aluselt.
32. Ärge katsuge seadet märgade või niiskete kätega.
33. Veega täidetud mahuti on raske. Täis veemahuti tõstmise ajal hoidke mahutit põhja alt.
34. Katkestage õhuniisuti kasutamine, kui ilmneb, et mahutist lekib vett seadme alla.
35. Ärge jätke vett õhuniisutisse, mida te ei kasuta.
36. Puhastage õhuniisutit iga kasutustsükli järel. Järgige selles juhendis toodud puhastamisjuhiseid.
37. Veenduge, et niisuti alusele ei jääks sadet, niiskust või vett (see võib määrida ultrahelipihusti või seda isegi kahjustada).
38. Kui niisuti töötab väga kaua, võib niisutist eralduv veeaur põrandale langeda ja põhjustada liigniiskust.
39. Ruumi liiga kõrge niiskustase võib põhjustada niiskuse kogunemist, soodustada bakterite ja seente arengut ning kahjustada seinu, mööblit ja tapeeti.
40. Ärge tõstke veemahutit veearu väljalaskeava pidi.
41. Ärge kastke õhuniisuti alust vette.

SEADME KIRJELDUS (joonis A)

1. Veeauru väljalaskeava
2. Veemahuti
3. Alus
4. Signaaldiodid
5. Niisutusintensiivsuse reguleerimise nupp / töölülit
6. Toitesead

SEADME KASUTAMINE

1. Veenduge, et õhuniisuti on vooluvõrgust väljas. Veemahutisse (A2) vee lisamise ajal peab seade alati olema vooluvõrgust välja lülitatud.
2. Eemaldage veemahuti (A2), keerake maha veemahuti ava kork ja täitke mahuti jaheda destilleeritud veega.
3. Pühkige veemahuti kuiva lapiga kuivaks ja asetage seadme alusele.
4. Ühendage seade vooluvõrku. Seadme sisselülitamiseks keerake niisutusintensiivsuse reguleerimise nupp (A5) soovitud asendisse.
5. Niisutaja kasutamise lõpetamiseks keerake niisutusintensiivsuse reguleerimise nupp (A5) asendisse „0“. Tõmmake pistik pistikupesast välja.

SEADME PUHASTAMINE JA HOOLDAMINE

1. Lülitage seade välja ja tõmmake teitejuhtme pistik pistikupesast välja.
2. Eemaldage veemahuti (A2) seadmelt ja tühjendage.
3. Loputage mahuti, eemaldades sellest kogunenud sademe ja mustuse. Kuivatage mahuti.
4. Pühkige õhuniisuti aluse sisemus ettevaatlikult lapiga puhtaks.

TÄHELEPANU: Ärge mingil juhul kastke õhuniisuti alust vette.

TÄHELEPANU: Ärge peske õhuniisutit sooja veega.

TEHNILISED ANDMED

Toide: 100-240 V~50/60 Hz

Võimsus: 18 W

Seadmel on II isolatsiooniklass ja see ei vaja maandust.

Seade vastab järgmistele direktiivide nõuetele:

Madalpingedirektiiv (LVD)

Elektromagnetiline ühilduvus (EMC)

Toote nominaaltabelis tähis CE



Hoolitse keskkonnakaitse eest.

Kartongist pakendid vii makulatuuri. Kilekotid (PE) viska kasutatud plastiku jaoks ettenähtud mahutitesse. Kasutatud seadmed vii selleks ettenähtud kogumispunktidesse, sest seadmes leiduvad ohtlikud elemendid võivad olla kahjulikud keskkonnale. Elektriseadmed tuleb anda nii ära, et seadet ei saaks enam uuesti kasutada. Kui seadmes on patareid, tuleb need välja võtta ja anda eraldi kogumispunkti. Seadet ei tohi visata olmejäätmete konteineritesse!!

BEZPEČNOSTNÍ PODMÍNKY

1. Než začnete přístroj používat, přečtěte si pečlivě návod k obsluze a postupujte podle pokynů v něm obsažených. Výrobce nenes odpovědnost za případné škody způsobené nesprávným používáním přístroje nebo používáním, které by bylo v rozporu s jeho určením.
2. Přístroj je určen výhradně pro použití v domácnosti. Nepoužívejte přístroj k jiným účelům, než ke kterým je určen.
3. Spotřebič zapojujte výhradně do zásuvky 230 V ~ 50 Hz. Aby se zvýšila bezpečnost používání, do jednoho elektrického obvodu nezapojujte současně mnoho elektrických přístrojů.
4. Zvláštní opatrnost zachovávejte při používání přístroje, kdy jsou poblíž děti. Nenechávejte děti, aby si s přístrojem hrály, nedovolujte dětem ani osobám s přístrojem neseznámeným přístroj používat.
5. Tento přístroj není určen k používání osobami se sníženou fyzickou, citovou či psychickou způsobilostí (včetně dětí), ani osobami nezkušenými či neseznámenými s přístrojem, pokud by k tomu nedocházelo pod dohledem osoby zodpovědné za jejich bezpečnost a podle návodu k použití přístroje.
6. Vždy, když přestanete přístroj používat, vytáhněte zástrčku ze zásuvky, přičemž zásuvku přidržujte rukou. Netahejte za přívodní šňůru.
7. Nenechávejte bez dohledu přístroj zapojený do zásuvky.
8. Přívodní šňůru, zástrčku ani celý přístroj nenamáčejte ve vodě ani jiné kapalině. Nevystavujte přístroj působení povětrnostních podmínek (slunce, déšť atd.) ani jej nepoužívejte v prostorách se zvýšenou vlhkostí (koupelna, vlhké kempinkové chatky).
9. Pravidelně kontrolujte stav přívodní šňůry. Poškodil-li se přívodní kabel, měl by být z bezpečnostních důvodů vyměněn specializovaným servisem.
10. Nepoužívejte přístroj s poškozenou přívodní šňůrou, byl-li upuštěn či poškozen jiným způsobem nebo nepracuje-li správně. Neopravujte přístroj vlastními silami, hrozí nebezpečí úrazu elektrickým proudem. Poškozený přístroj odevzdejte do příslušného servisního střediska ke kontrole nebo k provedení opravy. Veškeré opravy mohou provádět výhradně oprávněná servisní střediska. Nesprávně provedená oprava může vést k vážnému ohrožení uživatele.
11. Přístroj pokládejte na chladnou stabilní rovnou plochu v bezpečné vzdálenosti od horkých kuchyňských spotřebičů jako elektrický sporák, plynový vařič atp.
12. Nepoužívejte přístroj v blízkosti hořlavých látek.
13. Přívodní šňůra nesmí viset přes okraj stolu ani se dotýkat horkých ploch.
14. Než začnete přístroj čistit nebo když přestanete přístroj používat, vytáhněte zástrčku ze síťové zásuvky a přitom zásuvku přidržujte rukou. Netahejte za přívodní šňůru.



Ochrana životního prostředí. Kartón odevzdejte do sběru. Polyetylénové sáčky (PE) vyhazujte do kontejneru na plasty. Vysloužilý přístroj odevzdejte do příslušného sběrného dvoru, protože některé části zařízení mohou představovat pro životní prostředí nebezpečí. Elektrický přístroj odevzdejte tak, aby se omezilo jeho opětovné používání. Pokud jsou v přístroji baterie, vyjměte je a odevzdejte do příslušného sběrného místa zvlášť. Přístroj nevyhazujte do popelnice ani kontejneru na směsný odpad!!

SLOVENČINA

VŠEOBECNÉ BEZPEČNOSTNÉ PODMIENKY

1. Pred použitím spotrebiča si prečítajte návod na obsluhu a postupujte podľa pokynov v

- ňom uvedených. Výrobca nezodpovedá za škody spôsobené používaním spotrebiča v rozpore s jeho určením alebo jeho nesprávnou obsluhou.
2. Spotrebič je určený len na domáce použitie. Nepoužívajte ho na účely, ktoré sú v rozpore s jeho určením.
 3. Spotrebič pripájajte výlučne do zásuvky s 230 V ~ 50 Hz. Za účelom zvýšenia bezpečnosti užívateľa do jedného obvodu prúdu nezapájajte súčasne viacero elektrických spotrebičov.
 4. Ak sa počas používania spotrebiča v jeho blízkosti nachádzajú deti buďte obzvlášť obozretní. Nedovoľte deťom aby sa hrali so spotrebičom a nedovoľte ho používať deťom ani osobám neoboznámeným so spotrebičom.
 5. Spotrebič nie je určený na používanie osobami (vrátane detí) so zníženými fyzickými, zmyslovými alebo mentálnymi schopnosťami, alebo s nedostatkom skúseností a vedomostí, pokiaľ im osoba zodpovedná za ich bezpečnosť neposkytuje dohľad alebo ich nepoučila o používaní spotrebiča
 6. Po každom použití vyťahnite zástrčku z elektrickej zásuvky pričom zásuvku pridržte rukou. **NEŤAHAJTE** za sieťový kábel.
 7. Nenechávajte spotrebič zapnutý do zásuvky bez dozoru.
 8. Neponárajte kábel, zástrčku ani celý spotrebič do vody ani inej kvapaliny. Nevystavujte spotrebič pôsobeniu poveternostných podmienok (dažďu, slnku a podobne) a nepoužívajte ho v podmienkach zvýšenej vlhkosti (kúpeľne, vlhké kempingové domčeky).
 9. Pravidelne kontrolujte stav sieťového kábla. Ak je sieťový kábel poškodený, musí byť vymenený špecializovaným opravárenským podnikom kvôli predchádzaniu riziku.
 10. Nepoužívajte spotrebič s poškodeným sieťovým káblom ani po páde alebo poškodení akýmkoľvek iným spôsobom alebo ak nefunguje správne. Spotrebič neopravujte samostatne kvôli riziku úrazu elektrickým prúdom. Poškodený spotrebič odovzdajte príslušnému servisu za účelom kontroly alebo opravy. Akékoľvek opravy smú vykonávať len oprávnené servisy. Nesprávne vykonaná oprava môže vážne ohroziť užívateľa.
 11. Spotrebič kladte na chladnom, stabilnom a rovnom povrchu, v bezpečnej vzdialenosti od nahrievajúcich sa kuchynských spotrebičov ako elektrický alebo plynový sporák a podobne.
 12. Spotrebič nepoužívajte v blízkosti horľavín.
 13. Sieťový kábel nesmie previsať mimo hranu stola ani sa dotýkať horúcich povrchov.
 14. Pred čistením alebo po ukončení používania vyťahnite zástrčku z elektrickej zásuvky pridržaním zásuvky rukou. **NEŤAHAJTE** za sieťový kábel.



Starostlivosť o životné prostredie. Kartónový obal odovzdajte do zberných surovín. Polyetylénové vrecká (PE) vyhodte do kontajnera na plast. Opatrobený spotrebič odovzdajte na príslušný zberný dvor, nebezpečné látky spotrebiča môžu predstavovať riziko pre životné prostredie. Elektrosprebič odstráňte tak, aby nedochádzalo j jeho ďalšiemu použitiu. Ak sa v spotrebiči nachádzajú batérie, vyberte ich a odovzdajte ich na zberné miesto osobitne. Spotrebič nevyhadzujte do kontajnera na komunálny odpad!

ROMÂNĂ

CONDIȚII GENERALE DE SIGURANȚĂ

1. Înainte de începerea utilizării dispozitivului citiți instrucțiunea de deservire și procedați în conformitate cu indicațiile cuprinse în aceasta. Producătorul nu este răspunzător

- pentru daunele cauzate datorită utilizării incorecte sau a manipulării necorespunzătoare.
2. Dispozitivul este prevăzut numai pentru uz casnic. Nu îl folosiți în scopuri, care nu sunt în conformitate cu destinația sa.
 3. Dispozitivul poate fi cuplat numai la o priză de 230 V ~ 50 Hz.
Cu scopul de a mări siguranța în timpul utilizării la un circuit de curent nu se recomandă cuplarea mai multor dispozitive electrice.
 4. Se recomandă păstrarea unei atenții deosebite în timpul utilizării dispozitivului, atunci când în apropiere se află copii. Nu lăsați copiii să se joace cu dispozitivul, nu permiteți copiilor sau persoanelor ne familiarizate cu dispozitivul să îl utilizeze.
 5. Dispozitivul nu este destinat pentru a fi utilizat de către persoane (inclusiv copii) cu dizabilități fizice, senzoriale sau mentale sau de către persoane care nu au experiență sau cunoștințe adecvate cu privire la dispozitiv, cu excepția cazului în care utilizarea acestuia are loc sub supravegherea persoanei responsabile de siguranța acestor persoane și în conformitate cu instrucțiunile de deservire a dispozitivului.
 6. Întotdeauna după ce dispozitivul nu va mai fi folosit, scoateți fișa din priza de alimentare ținând priza cu mâna. NU trageți de cablul de alimentare.
 7. Nu lăsați dispozitivul în priză fără supraveghere.
 8. Nu scufundați cablul, fișa sau întregul dispozitiv în apă sau orice alt fel de substanțe lichide. Nu expuneți dispozitivul la acțiunea factorilor atmosferici (ploaie, soare, etc.) și nici nu îl folosiți în condiții de umiditate ridicată (băi, cabane umede).
 9. Periodic verificați starea conductorului de alimentare. Dacă conductorul este deteriorat atunci acesta trebuie înlocuit de către un atelier de reparații specializat cu scopul de a evita pericolul.
 10. Nu folosiți dispozitivul care are deteriorat conductorul de alimentare sau care a fost scăpat din mână sau deteriorat în orice alt fel sau nu funcționează corect. Nu reparați dispozitivul personal, deoarece acest lucru poate conduce la electrocutare.
Dispozitivul care este stricat trebuie trimis la un punct de service corespunzător cu scopul ca acesta să fie verificat sau reparat. Toate reparațiile pot fi realizate numai de punctele de service autorizate. Reparația care nu este realizată corect poate reprezenta pericol pentru beneficiar.
 11. Dispozitivul trebuie pus pe o suprafață rece, stabilă, egală, la distanță de dispozitivele din bucătărie care se încălzesc: aragaz electric, aragaz pe gaz, etc.
 12. Nu folosiți dispozitivul în apropierea materialelor ușor inflamabile.
 13. Cablul de alimentare nu poate să atârne în afara muchiei mesei și nici nu poate atinge suprafețe fierbinți.
 14. Înainte de curățarea dispozitivului sau după ce acesta nu mai este folosit trebuie scoasă fișa din priza de rețea care trebuie ținută cu mâna. NU trageți de cablul de alimentare.



Din grijă pentru mediul înconjurător. Ambalajele din carton vă rugăm să le transmiteți la centrele de maculatură. Sacii din polietilenă (PE) trebuie aruncați în recipientele pentru materialele plastice. Dispozitivul uzat trebuie transmis la punctul corespunzător de depozitare, deoarece componentele periculoase care se găsesc în dispozitiv pot fi foarte periculoase pentru mediul înconjurător. Dispozitivul electric trebuie transmis în așa fel încât să se limiteze utilizarea lui repetată. Dacă în dispozitiv se găsesc baterii acestea trebuie scoase și transmise către punctul de depozitare a acestora, separat.

ΓΕΝΙΚΟΙ ΚΑΝΟΝΕΣ ΑΣΦΑΛΕΙΑΣ

1. Πριν από τη χρήση της συσκευής πρέπει να διαβάσετε τις οδηγίες χρήσεως και να τις ακολουθήσετε. Ο παραγωγός δεν ευθύνεται για ενδεχόμενες ζημιές που οφείλονται σε μη ενδεδειγμένη χρήση ή σε λάθος χειρισμό της συσκευής.
2. Η συσκευή προορίζεται για οικιακή χρήση. Απαγορεύεται η χρήση της για άλλους σκοπούς, για τους οποίους δεν προορίζεται.
3. Η συσκευή πρέπει να συνδεθεί μόνο με πρίζα 230 V ~ 50 Hz.
Για την μεγαλύτερη ασφάλειά σας δεν πρέπει να συνδέετε στον ίδιο κύκλωμα ρεύματος πολλές ηλεκτρικές συσκευές.
4. Πρέπει να προσέχετε ιδιαίτερωσ κατά τη διάρκεια χρήσης της συσκευής όταν δίπλα βρίσκονται παιδιά. Δεν επιτρέπεται τα παιδιά να παίζουν με τη συσκευή. Δεν επιτρέπεται η χρήση της συσκευής από παιδιά ή άτομα που δεν έχουν ενημερωθεί σχετικά με το χειρισμό της.
5. Η συσκευή δεν προορίζεται για χρήση από άτομα (συμπεριλαμβανομένων των παιδιών) με περιορισμένες ικανότητες κινητικές, αισθητικές και νοητικές είτε από άτομα που δεν έχουν εμπειρία ή δεν έχουν ενημερωθεί σχετικά με το χειρισμό της συσκευής, εκτός αν γίνεται αυτό υπό την εποπτεία ατόμου υπεύθυνου για την ασφάλεια τους και σύμφωνα με τις οδηγίες χρήσεως.
6. Πάντα μετά τη χρήση αποσυνδέστε το ρευματολήπτη από το δίκτυο παροχής ρεύματος, κρατώντας την πρίζα. ΜΗΝ τραβήξετε το καλώδιο σύνδεσης.
7. Μην αφήνετε τη συσκευή συνδεδεμένη με το δίκτυο παροχής ρεύματος χωρίς επίβλεψη.
8. Μην βάζετε το καλώδιο, το ρευματολήπτη και ολόκληρη τη συσκευή στο νερό ή άλλο υγρό. Προστατεύετε τη συσκευή από δυσμενείς καιρικές συνθήκες (βροχή, ήλιο, κ.ά.). Μην τη χρησιμοποιείτε σε συνθήκες αυξημένης υγρασίας (μπάνιο, κάμπινγκ).
9. Τακτικά πρέπει να ελέγχετε την κατάσταση του καλωδίου τροφοδοσίας. Εάν το καλώδιο τροφοδοσίας υποστεί ζημιά, πρέπει να αντικατασταθεί με ειδικό καλώδιο από την ειδική υπηρεσία εξυπηρέτησης πελατών για να αποφευχθεί κάθε κίνδυνος.
10. Μην χρησιμοποιείτε ποτέ τη συσκευή με ελαττωματικό καλώδιο τροφοδοσίας είτε με καλώδιο που έχει πέσει ή έχει υποστεί οποιαδήποτε άλλη ζημιά είτε δεν λειτουργεί σωστά. Μην επισκευάζετε τη συσκευή μόνοι σας, υπάρχει κίνδυνος ηλεκτροπληξίας. Την ελαττωματική συσκευή πρέπει να την ελέγξει ή να την επισκευάσει η κατάλληλη υπηρεσία εξυπηρέτησης πελατών. Οι επισκευές μπορούν να γίνονται μόνο από εξουσιοδοτημένες υπηρεσίες εξυπηρέτησης πελατών. Η λανθασμένη επισκευή μπορεί να προκαλέσει σοβαρό κίνδυνο για τους χρήστες.
11. Η συσκευή πρέπει να τοποθετηθεί σε κρύα σταθερή και επίπεδη επιφάνεια, μακριά από εστίες ζέστης όπως ηλεκτρική κουζίνα, μπρίκι, κ.ά.
12. Μην χρησιμοποιείτε ποτέ τη συσκευή πλάι σε εύφλεκτα υλικά.
13. Το καλώδιο τροφοδοσίας δεν μπορεί να κρέμεται από το τραπέζι ή να αγγίζει καυτές επιφάνειες.

14. Πριν από την εκτέλεση εργασιών περιποίησης ή μετά από τη χρήση αποσυνδέστε το ρευματολήπτη από την πρίζα, κρατώντας την πρίζα. ΜΗΝ τραβήξετε το καλώδιο σύνδεσης.



Προστασία του περιβάλλοντος

Η χάρτινη συσκευασία παρακαλούμε να παραδοθεί για ανακύκλωση.

Τις σακούλες από πολυαιθυλένιο να τις πετάτε σε κατάλληλα δοχεία.

Τις παλιές συσκευές πρέπει να αποσύρετε με κατάλληλες διαδικασίες συγκέντρωσης αποβλήτων, διότι επικίνδυνα συστατικά της συσκευής

BOSANSKI

OPŠTI USLOVI BEZBJEDNOSTI

VAŽNE UPUTE KOJE SE TIČU BEZBJEDNOSTI UPOTREBE. PROČITAJTE IH PAŽLJIVO I SAČUVAJTE KAKO BISTE IH KONSULTOVALI U BUDUĆNOSTI

1. Prije početka eksploatacije aparata treba pročitati uputstvo za upotrebu i postupati prema njegovim uputama. Proizvođač ne snosi odgovornost za štete koje su nastale uslijed nenamjenske upotrebe ili neodgovarajućeg rukovanja.
2. Aparat je namijenjen isključivo za kućnu upotrebu. Ne smije se koristiti u druge svrhe – koje nisu u skladu s njegovom namjenom.
3. Aparat treba priključiti isključivo u utičnicu sa uzemljenjem 230 V ~ 50 Hz. U cilju povećanja bezbjednosti eksploatacije, u jedno strujno kolo se ne može istovremeno priključiti više električnih uređaja.
4. Treba obraćati posebnu pažnju tokom korištenja aparata, kad se u blizini nalaze djeca. Nemojte dopustiti djeci da se igraju aparatom. Nemojte dozvoljavati djeci niti osobama koje nisu upoznate sa aparatom da ga koriste.
5. UPOZORENJE: Ovaj uređaj mogu da koriste djeca starija od 8 godina i osobe sa ograničenim fizičkim, osjetilnim i mentalnim sposobnostima ili osobe neiskusne te neupoznate sa uređajem, ako se upotreba vrši pod nadzorom osobe odgovorne za njihovu bezbjednost ili ako su ove osobe dobile upute vezane za bezbjednu upotrebu uređaja i svjesne su opasnosti vezanih za upotrebu uređaja. Djeca se ne smiju igrati sa uređajem. Čišćenje i konzervacija uređaja ne smije se vršiti od strane djece, sem ako su starija od 8 godina i vrše ove radnje pod nadzorom odrasle osobe.
6. Uvijek nakon upotrebe, izvadite utikač iz utičnice za napajanje, pridržavajući utičnicu rukom. NEMOJTE vući mrežni kabel.
7. Ne potapati kabel, utikač ili sav aparat u vodu ili bilo koju drugu tečnost. Ne izlagati djeinstvu atmosfernih prilika (kiša, sunce i dr.) i ne koristiti u uslovima povišene vlažnosti (kupačila, „vlažen“ vikendice).
8. Periodično provjeravajte stanje kabela za napajanje. Ako je kabel za napajanje oštećen, treba biti promjenjen od strane specijalizovanog servisa sa ciljem sprječavanja opasnosti.
9. Nemojte koristiti aparat: kad je oštećen kabel za napajanje, nakon pada na tlo, kad je na bilo koji način oštećen, kad nepravilno radi. Nemojte samostalno popravljati aparat zbog opasnosti od udara struje. Oštećen aparat predajte odgovarajućem servisu da izvrši provjeru ili popravak. Sve popravke mogu vršiti isključivo ovlašteni servisi. Nepravilno izveden popravak može prouzročiti ozbiljnu opasnost za korisnika.
10. Aparat treba staviti na hladnu, stabilnu, ravnu površinu, daleko od zagrijanih kuhinjskih uređaja kao što su: štednjak, plinski plamenik i dr.
11. Nemojte koristiti aparat u blizini lako zapaljivih materijala.

12. Kabel za napajanje ne može visjeti preko ruba stola niti dodirivati vruće površine.
13. Prije čišćenja ili nakon upotrebe treba izvaditi utikač iz mrežne utičnice, pridržavajući utičnicu rukom. NEMOJTE vući mrežni kabel.
14. Aparat se ne smije koristiti u blizini vode, npr. pod tušem, u kadi, iznad umivaonika u kupatilu.



15. Ako se aparat koristi u kupatilu, nakon upotrebe izvaditi utikač iz utičnice, jer je blizina vode opasna čak i tada kad je aparat isključen.

16. Nemojte dozvoliti da se aparat ili uređaj za napajanje smoči. U slučaju kad aparat upadne u vodu, odmah izvadite utikač ili uređaj za napajanje iz mrežne utičnice. Ruke se ne smiju stavljati u vodu, kad je aparat priključen na mrežu. Prije nove upotrebe aparat treba da bude provjeren od strane kvalifikovanog električara.
17. Aparat i uređaj za napajanje ne smiju se hvatati mokrim rukama.
18. Aparat treba isključiti svaki put kad ga ostavljate.
19. Aparat ili uređaj za napajanje ne smiju da budu priključeni na utičnicu bez nadzora.
20. Da se obezbijedi dodatna zaštita preporučujemo da u električnom krugu instalirate zaštitni uređaj diferencijalne struje (RCD) sa nominalnom diferencijalnom strujom, koja nije veća od 30 mA. U vezi sa tim treba se obratiti električaru-stručnjaku.
21. Ako aparat koristi uređaj za napajanje, nemojte ga prekrivati, jer ovo bi moglo izazvati opasan rast temperature i oštetiti aparat. Uvijek prvo stavljajte utikač u utičnicu za napajanje na aparatu, a tek poslije uređaj za napajanje u mrežnu utičnicu.
22. Nemojte nikad uključivati ovlaživač zraka kad nije napunjen vodom.
23. Koristite isključivo čistu, hladnu, destiliranu vodu.
24. Nemojte dodavati u rezervoar, postolje ili izlaz vodene pare nikakve lijekove ili hemijske supstance. Nemojte dodavati u vodu aromatska ulja, soli, tablete za odstranjivanje kamenca, deterdžente, supstance za čišćenje.
25. Čep otvora rezervoara uvijek treba da bude dobro zavrnut.
26. Obratite pažnju da izlaz vodene magle ne bude uperen direktno ka zidovima, namještaju, električnim utičnicama, električnim i elektronskim uređajima, te djeci.
27. Nemojte blokirati ventilaciju uređaja. Ostavite najmanje 20 cm slobodnog prostora od uređaja. Nemojte blokirati izlaz vodene magle ovlaživača.
28. Nemojte koristiti uređaj kad postoji rizik kondenzacije. Vлага se može skupljati na unutrašnjim i vanjskim dijelovima uređaja kad:
 - je uređaj premješten sa hladnog na toplo mjesto,
 - je sistem za grijanje tek uključen,
 - se uređaj koristi u prostoriji sa visokom vlažnošću,
 - se uređaj hladi od strane rashladnog sistema klimatizacije.Kad u uređaju dođe do pojave kondenzacije vlage, uređaj može da radi pravilno ili, u krajnjim slučajevima, može da se ošteti. U tim slučajevima uređaj ne može da se koristi, treba da bude nekoliko sati van upotrebe da se osuši.
29. Nemojte nagibati, prevrtati, nemojte pokušavati dopunjavati ili prosuti vodu iz uređaja tokom rada.
30. Nemojte skidati poklopac sa postolja uređaja tokom rada ovlaživača.
31. Ne dodirivati uređaj vlažnim ili mokrim rukama.
32. Pun rezervoar sa vodom je težak. Tokom premještanja držite ga i odozdo.
33. Nemojte koristiti ovlaživač u slučaju kad se konstatuje otjecanje vode ispod uređaja.
34. Nemojte ostavljati vodu u ovlaživaču kad je uređaj van upotrebe.

35. Čistite ovlaživač poslije svakog ciklusa korištenja uređaja. Pridržavajte se uputa za čišćenje sadržanih u ovom uputstvu.
36. Nemojte nikad dozvoliti da bi se u rezervoaru postolja ovlaživača skupljali talog, vlaga ili voda (ovo može dovesti do onečišćenja ili čak i oštećenja ultrazvučnog raspršivača).
37. Tokom dugotrajnog rada uređaja vodena magla koju stvara ovlaživač može padati na pod i izazivati vlagu.
38. Pre visok novo vlažnosti u prostoriji može dovesti do skupljanja vlage, što doprinosi razvoju bakterija i gljiva i izaziva oštećenja zidova, namještaja, tapeta.
39. Nemojte podizati rezervoar za vodu držeći za izlaz vodene magle.
40. Nemojte potopiti postolje ovlaživača.

OPIS UREĐAJA (slika A)

1. Izlaz vodene magle
2. Spremnik za vodu
3. Postolje
4. Signalizacijska dioda
5. Ručica intenziteta ovlaživanja/uključivač
6. Uređaj za napajanje

KORIŠTENJE UREĐAJA

1. Uvjerite se da je ovlaživač zraka odspojen od struje. Dopunjavajte rezervoar za vodu (A2) samo kad je uređaj isključen iz električne mreže.
2. Skinite rezervoar za vodu (A2), odvrnite čep vode u rezervoaru, napunite ga destiliranom hladnom vodom.
3. Prebrišite rezervoar suhom krpicom da bude suha, stavite ga na postolje uređaja.
4. Priključite uređaj na struju. Uključite ovlaživač podešavajući intenzitet ovlaživanja ručicom (A5).
5. Da biste završili upotrebu ovlaživača, okrenite ručicu intenziteta ovlaživanja (A5) u poziciju „0“. Izvadite utikač iz utičnice.

ČIŠĆENJE I SERVIS UREĐAJA

1. Isključite uređaj i izvadite utikač napajanja iz utičnice električne mreže.
2. Skinite poklopac na vodu (A2) sa ovlaživača, ispraznite ga.
3. Operite rezervoar za vodu otklanjajući taloge i prljavštinu. Osušite rezervoar.
4. Nežno prebrišite unutrašnjost postolja ovlaživača dok ne bude suha.

PAŽNJA: Nemojte dozvoliti da se postolje ovlaživača pokvasi u vodi.

PAŽNJA: Nemojte prati ovlaživač toplom vodom.

TEHNIČKI PODACI

Napajanje: 100-240 V~50/60 Hz

Snaga: 18 W

Aparat ima II klasu izolacije, te ne zahtjeva uzemljenje.

Aparat ispunjava zahtjeve direktiva:

Električni uređaj niskog napona (LVD)

Elektromagnetna kompatibilnost (EMC)

Proizvod je označen oznakom CE na nazivnoj tablici



Brinući za okoliš...

Molimo Vas da kartonska pakovanja odnesete u otkup otpadnog papira. Polietilenske džakove (PE) bacajte u kontejner za plastiku. Iskorišćen uređaj treba odneti na odgovarajuću deponiju, jer opasni sastojci koji se u njemu nalaze, mogu biti opasni za okoliš. Električni uređaj treba odneti na način, koji ograničava njegovu ponovnu upotrebu i korištenje. Ako se u uređaju nalaze baterije, treba ih izvaditi i odvojeno predati na deponiju.

Uređaj se ne smije bacati u kontejner za komunalni otpad!!

KARTA GWARANCYJNA

WARUNKI GWARANCJI obowiązują na terenie Rzeczypospolitej Polskiej

Sprzedawca zapewnia Użytkownika o dobrej jakości sprzętu, na który wydana jest niniejsza karta gwarancyjna. UWAGA: Sprzęt przeznaczony jest wyłącznie do użytku domowego. Usługi gwarancyjne świadczone są tylko po okazaniu prawidłowo wypełnionej karty gwarancyjnej i dowodu zakupu (kopii paragonu lub faktury VAT). Adler Sp. z o.o. udziela 24 miesięcznej gwarancji, która liczy się od daty zakupu sprzętu. Wady lub uszkodzenia sprzętu ujawnione w okresie gwarancji usuwane będą bezpłatnie przez Serwis Centralny Adler. W przypadku zakupu sprzętu przez przedsiębiorcę okres gwarancji wynosi 12 miesięcy. Naprawami gwarancyjnymi nie są objęte czynności związane z odkamienianiem, konserwacją, czyszczeniem urządzenia oraz części i akcesoria ulegające zużyciu przy normalnym użytkowaniu. Gwarancja nie obejmuje mechanicznych uszkodzeń sprzętu oraz wad i uszkodzeń wynikłych wskutek:

- niewłaściwego lub niezgodnego z instrukcją użytkowania, przechowywania i konserwacji;
 - ingerencji nieautoryzowanego serwisu, samowolnych napraw, przeróbek i zmian konstrukcyjnych;
 - użycia niewłaściwych materiałów eksploatacyjnych,
 - uszkodzeń mechanicznych, termicznych, chemicznych i powstałych na skutek przepięcia w sieci.
- karta gwarancyjna jest nieważna bez daty zakupu i pieczęci sprzedającego.
- gwarancją nie są objęte elementy szklane (np. dzbanki, talerze), sznury przyłączeniowe, sieciowe, wtyki, gniazda, bezpieczniki, żarówki, baterie.

W przypadku stwierdzenia usterki należy ją zgłosić w punkcie sprzedaży lub w Serwisie Centralnym Adler, ul. Ordona 2A, 01-237 Warszawa, tel. (22) 425-45-40 lub e-mail: serwis@adler.com.pl albo SMS 604-193-959. W zgłoszeniu proszę podać swój adres, nr telefonu i opis usterki. Serwisant potwierdzi przyjęcie zgłoszenia reklamacyjnego. Proszę zapakować reklamowany sprzęt, kartę gwarancyjną i kopię dowodu zakupu najlepiej w oryginalne opakowanie lub inny karton zabezpieczający przed uszkodzeniem mechanicznym w czasie transportu. Serwis Centralny Adler zastrzega sobie prawo odmowy przyjęcia przesyłki z reklamacją w przypadku wysłania jej na koszt serwisu. Produkty o wadze do 10 kg są wysyłane i odbierane na koszt użytkownika. Gwarancja nie wyłącza ani nie ogranicza oraz nie zawiesza uprawnień kupującego wynikających z niezgodności towaru z umową.

ADLER
EUROPE

SERWIS CENTRALNY
01-237 Warszawa ul.Ordona 2A
tel. (22) 425-45-40, SMS 604-193-959
serwis@adler.com.pl www.adler.com.pl

.....
(data sprzedaży)

.....
(pieczęć sklepu i podpis sprzedawcy)

adnotacje serwisu:

W trosce o środowisko..



Opakowania kartonowe prosimy przekazać na makulaturę. Worki polietylenowe (PE) wrzucać do pojemnika na plastik Zużyte urządzenie należy oddać do odpowiedniego punktu składowania, gdyż znajdujące się w urządzeniu niebezpieczne składniki mogą stanowić zagrożenie dla środowiska. Urządzenie elektryczne należy oddać tak aby ograniczyć jego ponowne użycie i wykorzystanie. Jeżeli w urządzeniu znajdują się baterie należy je wyjąć i oddać do punktu składowania osobno.

Urządzenia nie wyrzucać do pojemnika na odpady komunalne!!

OGÓLNE WARUNKI BEZPIECZEŃSTWA
WAŻNE INSTRUKCJE DOTYCZĄCE BEZPIECZEŃSTWA UŻYTKOWANIA PRZECZYTAJ
UWAŻNIE I ZACHOWAJ NA PRZYSZŁOŚĆ

1. Przed rozpoczęciem użytkowania urządzenia przeczytać instrukcję obsługi i postępować według wskazówek w niej zawartych. Producent nie odpowiada za szkody spowodowane użytkowaniem urządzenia niezgodnie z jego przeznaczeniem lub niewłaściwą jego obsługą.
2. Urządzenie służy wyłącznie do użytku domowego. Nie używać do innych celów, niezgodnych z jego przeznaczeniem.
3. Urządzenie należy podłączyć wyłącznie do gniazdka z uziemieniem 230 V ~ 50 Hz. W celu zwiększenia bezpieczeństwa użytkownika do jednego obwodu prądu nie należy równocześnie włączać wielu urządzeń elektrycznych.
4. Należy zachować szczególną ostrożność podczas korzystania z urządzenia, gdy w pobliżu przebywają dzieci. Nie należy dopuszczać dzieci do zabawy urządzeniem nie pozwól dzieciom ani osobom nie zaznajomionym z urządzeniem na jego użytkowanie
5. **OSTRZEŻENIE:** Niniejszy sprzęt może być użytkowany przez dzieci powyżej 8 roku życia oraz osoby o ograniczonej zdolności fizycznej, czuciowej lub psychicznej, lub osoby nie mające doświadczenia lub znajomości sprzętu, jeśli odbywa się to pod nadzorem osoby odpowiadającej za ich bezpieczeństwo lub zostały im udzielone wskazówki na temat bezpiecznego użytkowania urządzenia i mają świadomość niebezpieczeństwa związanego z jego użytkowaniem. Dzieci nie powinny bawić się sprzętem. Czyszczenie i konserwacja urządzenia nie powinna być wykonywana przez dzieci, chyba że są powyżej 8 roku życia a czynności te są wykonywane pod nadzorem.
6. Zawsze po zakończeniu używania, wyjmij wtyczkę z gniazda zasilającego poprzez przytrzymanie gniazdka ręką. **NIE** ciągnąć za sznur sieciowy.
7. Nie zanurzać kabla, wtyczki oraz całego urządzenia w wodzie lub innej cieczy. Nie wystawiaj urządzenia na działanie warunków atmosferycznych (deszczu, słońca, etc.) ani nie używaj w warunkach podwyższonej wilgotności (łazienki, wilgotne domki kempingowe).
8. Okresowo sprawdzaj stan przewodu zasilającego. Jeżeli przewód zasilający jest uszkodzony, to powinien on być wymieniony przez specjalistyczny zakład naprawczy w celu uniknięcia zagrożenia.
9. Nie używaj urządzenia z uszkodzonym przewodem zasilającym lub jeśli zostało upuszczone lub uszkodzone w jakikolwiek inny sposób lub nieprawidłowo pracuje. Nie naprawiaj urządzenia samodzielnie, gdyż grozi to porażeniem. Uszkodzone urządzenie oddaj do właściwego punktu serwisowego w celu sprawdzenia lub dokonania naprawy. Wszelkich napraw mogą dokonywać wyłącznie uprawnione punkty serwisowe. Nieprawidłowo wykonana naprawa może spowodować poważne zagrożenie dla użytkownika.
10. Należy stawiać urządzenie na chłodnej stabilnej, równej powierzchni, z dala od nagrzewających się urządzeń kuchennych jak: kuchenka elektryczna, palnik gazowy, itp...
11. Nie korzystaj z urządzenia w pobliżu materiałów łatwopalnych.

12. Przewód zasilania nie może zwisać poza krawędź stołu lub dotykać gorących powierzchni.
13. Przed czyszczeniem lub po zakończeniu użytkowania należy wyjąć wtyczkę z gniazdka sieciowego poprzez przytrzymanie gniazdka ręką. NIE ciągnąć za sznur sieciowy.
 14. Nie wolno używać urządzenia w pobliżu wody np.: pod prysznicem, w wannie ani nad umywalką z wodą.
 15. Gdy urządzenie jest używana w łazience, po użyciu go wyjąć wtyczkę z gniazdka, gdyż bliskość wody stanowi zagrożenie nawet wtedy, kiedy urządzenie jest wyłączone.
16. Nie dopuszczać do zamoczenia urządzenia ani zasilacza. W przypadku, gdy urządzenie wpadnie do wody, natychmiast wyciągnąć wtyczkę lub zasilacz z gniazdka sieciowego. Nie wolno wkładać rąk do wody, gdy urządzenie jest włączone do sieci. Przed ponownym użyciem musi być ono sprawdzone przez wykwalifikowanego elektryka.
17. Nie wolno chwytać urządzenia ani zasilacza mokrymi dłońmi.
18. Urządzenie należy wyłączać każdorazowo przy odkładaniu go.
19. Nie wolno pozostawiać włączonego urządzenia ani zasilacza do gniazdka bez nadzoru.
20. Do zapewnienia dodatkowej ochrony, wskazane jest zainstalowanie w obwodzie elektrycznym, urządzenia różnicowoprądowego (RCD) o znamionowym prądzie różnicowym nie przekraczającym 30 mA. W tym zakresie należy zwrócić się do specjalisty elektryka.
21. Jeżeli urządzenie wykorzystuje zasilacz, nie przykrywaj go, ponieważ mogłoby to doprowadzić do niebezpiecznego wzrostu temperatury i uszkodzenia urządzenia. Zawsze, jako pierwszą wkładaj wtyczkę do gniazda zasilania w urządzeniu a następnie zasilacz do gniazda sieciowego.
22. Nigdy nie włączaj nawilżacza powietrza nie wypełnionego wodą.
23. Używaj tylko i wyłącznie czystej, chłodnej wody destylowanej.
24. Nie dodawaj do zbiornika, podstawy ani wylotu pary wodnej żadnych leków ani substancji chemicznych. Nie dodawaj do wody, olejków aromatycznych, soli, tabletek do odkamieniania, proszków ani substancji czyszczących.
25. Nakrętka wlewu zbiornika wody powinna być zawsze dokładnie zakręcona.
26. Zwróć uwagę, by wylot mgły wodnej nawilżacza nie był skierowany bezpośrednio w stronę ścian, mebli, gniazd elektrycznych, urządzeń elektrycznych i elektronicznych oraz dzieci.
27. Nie blokuj wentylacji urządzenia. Zachowaj odstęp co najmniej 20 cm od urządzenia. Nie blokuj wylotu mgły wodnej nawilżacza.
28. Nie używać urządzenia w przypadku ryzyka wystąpienia kondensacji. Wilgoć może się formować na wewnętrznych i zewnętrznych częściach urządzenia, kiedy:
 - urządzenie jest przeniesione z zimnego do ciepłego miejsca,
 - system ogrzewania został dopiero włączony,
 - urządzenie jest używane w pomieszczeniu o dużej wilgotności,
 - urządzenie jest schłodzone przez system chłodzenia klimatyzacji.Kiedy w urządzeniu wystąpi zjawisko kondensacji wilgoci, może ono nie działać prawidłowo lub w skrajnych przypadkach może ulec uszkodzeniu. W takim przypadku

- urządzenia nie należy używać i pozostawić je na kilka godzin do wyschnięcia.
29. Nie przechylaj, przewracaj ani nie próbuj uzupełniać lub wylewać wody z urządzenia podczas pracy.
 30. Nie zdejmuj zbiornika z podstawy urządzenia podczas pracy nawilżacza.
 31. Nie dotykaj urządzenia wilgotnymi lub mokrymi rękami.
 32. Napelziony zbiornik z wodą jest ciężki. Podczas przenoszenia go, trzymaj go także pod spodem.
 33. Nie używaj nawilżacza w przypadku stwierdzenia wycieku wody spod urządzenia.
 34. Nie zostawiaj wody w nawilżaczu, jeśli jest on nieużywany.
 35. Czyść nawilżacz po każdym cyklu używania urządzenia. Stosuj się do zaleceń czyszczenia zawartych w tej instrukcji.
 36. Nigdy nie dopuszczaj, aby w zbiorniku podstawy nawilżacza pozostał osad, wilgoć lub woda (może to spowodować zanieczyszczenie lub nawet uszkodzenie rozpylacza ultradźwiękowego).
 37. Podczas długotrwałej pracy urządzenia mgła wodna emitowana przez nawilżacz może opadać na podłogę i powodować zawilgocenie.
 38. Zbyt duża poziom wilgotności w pomieszczeniu może prowadzić do nagromadzenia się wilgoci, powodując rozwój bakterii i grzybów oraz uszkodzenie ścian, mebli, tapet.
 39. Nie podnosić zbiornika na wodę za wylot mgły wodnej.
 40. Nie zanurzać podstawy nawilżacza.

OPIS URZĄDZENIA (rys A)

1. Wylot mgły wodnej
2. Zbiornik na wodę
3. Podstawa
4. Dioda sygnalizacyjna
5. Pokrętko intensywności nawilżania/włącznik
6. Zasilacz

UŻYTKOWANIE URZĄDZENIA

1. Upewnij się, że nawilżacz powietrza jest odłączony od prądu. Uzupełniaj zbiornik na wodę (A2) tylko przy wyłączonym urządzeniu od sieci elektrycznej.
2. Zdejmij zbiornik na wodę (A2), odkręć wlew wody w zbiorniku, napełnij go destylowaną chłodną wodą.
3. Przetrzyj zbiornik suchą szmatką do sucha, umieść go na podstawie urządzenia.
4. Podłącz urządzenie do prądu. Włącz nawilżacz ustawiając intensywność nawilżania pokrętkiem (A5).
5. Aby zakończyć używanie nawilżacza przekręć pokrętko intensywności nawilżania (A5) na pozycję "0". Wyjmij wtyczkę z gniazdka elektrycznego.

CZYSZCZENIE I KONSERWACJA URZĄDZENIA

1. Wyłącz urządzenie i wyjmij wtyczkę zasilania z gniazdka sieci elektrycznej.
2. Zdejmij zbiornik na wodę (A2) z nawilżacza, opróżnij go.
3. Umyj zbiornik na wodę usuwając osady i zabrudzenia. Osusz zbiornik.
4. Przetrzyj delikatnie do sucha wnętrze podstawy nawilżacza.

UWAGA: Nie dopuść do zamoczenia podstawy nawilżacza w wodzie.

UWAGA: Nie myj nawilżacza ciepłą wodą.

DANE TECHNICZNE

Zasilanie: 100-240V~50/60Hz

Moc: 18W

Urządzenie jest wykonane w II klasie izolacji i nie wymaga uziemienia.

Urządzenie jest zgodne z wymaganiami dyrektyw:

Urządzenie elektryczne niskonapięciowe (LVD)

Kompatybilność elektromagnetyczna (EMC)

Wyrób oznaczony CE na tabliczce znamionowej