

# Primo™ 414

## Gebrauchsanweisung

Deutsch

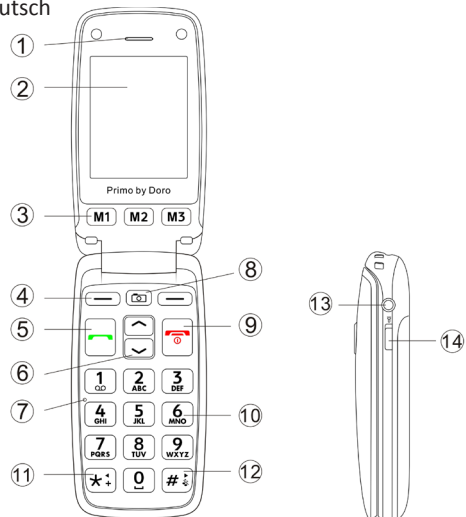

Primo  
BY DORO

DE

### Technische Daten

|                                      |  |
|--------------------------------------|--|
| Netzwerk:                            | GSM 900/1800/1900 MHz                      |
| Maße:                                | 102 mm x 50 mm x 20 mm                     |
| Gewicht:                             | 99 g                                       |
| Batterie:                            | 3,7 V/1050 mAh Lithium-Ionen-Akku          |
| Umgebungstemperatur für den Betrieb: | Min: 0 °C (32 °F)<br>Max: 40 °C (104 °F)   |
| Umgebungstemperatur für das Laden:   | Min: 0 °C (32 °F)<br>Max: 40 °C (104 °F)   |
| Lagerungstemperatur:                 | Min: -20 °C (-4 °F)<br>Max: 60 °C (140 °F) |

Änderungen und Irrtümer vorbehalten.

© IVS GmbH 2016 • All rights reserved  
QSG\_Primo\_by\_Doro\_414\_de\_(392x297)\_v1.0  
German

Manufactured, distributed or sold by IVS GmbH, Im Frauental 14, 92224 Amberg, Germany. Primo by Doro® and Doro® are trademarks owned by the company Doro AB.

Version 1.0



**Tipp:** Einige Funktionen erfordern zusätzlichen Speicher. Um die Speicherkapazität Ihres Telefons zu erweitern, installieren Sie eine Micro-SD-Karte.

### 2. Micro-SD-Karte (optional)

Drücken Sie leicht auf die Kartenhalterung und schieben Sie sie vorsichtig in Richtung der Ecke des Fachs. Die Kartenhalterung kann nun senkrecht aufgeklappt werden. Setzen Sie die Speicherkarte in die Kunststoffhalterung ein. Achten Sie darauf, dass die Kontakte der Speicherkarte nach unten zeigen und dass die Karte formgerecht platziert wird (siehe Abbildung). Die Kontakte der Karte dürfen nicht zerkratzt oder verbogen werden. Klappen Sie die Metallhalterung wieder nach unten und schieben Sie sie zurück bis sie einrastet.

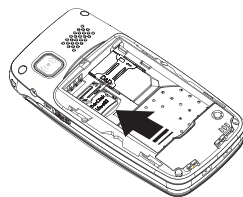

### Anrufe tätigen

- Geben Sie die Telefonnummer mit der Vorwahlnummer ein. Mit **Löschen** können Sie Ziffern löschen.
- Drücken Sie **OK**, um zu wählen. Drücken Sie **Beenden**, um den Anruf abzubrechen.
- Drücken Sie **Beenden** zum Beenden des Anrufs.

**Tipp:** Geben Sie bei internationalen Anrufen vor der Landesvorwahl immer ein **+**-Zeichen ein, um das Telefonbuch optimal in jedem Land nutzen zu können.

Drücken Sie zweimal die **\*-Taste**, um die internationale Landesvorwahl + einzugeben.

### Anrufe annehmen

- Drücken Sie **OK** oder **Antworten**, um den Anruf anzunehmen oder drücken Sie **Ablehnen**, um den Anruf abzuweisen (Besetztsymbol). Sie können auch **Beenden** drücken, um den Anruf sofort abzuweisen.
- Drücken Sie **Beenden** zum Beenden des Anrufs.

- Hörer / Lautsprecher** Für Anrufe mit dem Mobiltelefon am Ohr
- Anzeige**
- Direktwahl-tasten** Für Anrufe der unter M1 bis M3 gespeicherten Nummern mit einem Tastendruck
- Linke Softtaste** Zum Öffnen des Hauptmenüs
- Ruftaste** Anrufen und Anrufe annehmen; Zum Öffnen der Anrufliste
- Pfeiltasten** Drücken Sie **↖**, um die Abkürzungen zu öffnen; Drücken Sie **↘**, um das Telefonbuch zu öffnen; In den Menüs nach oben und unten scrollen
- Mikrofon**
- Taste für Kamera** Zum Starten der Kamera-Funktion. Zum Auslösen der Kamera

- Schalter für Taschenlampe** Taschenlampe ein- und ausschalten
- Außendisplay**
- Zusatzlicht** Für Aufnahmen mit Zusatzlicht, in dunkler Umgebung etc.
- Kamera**
- Notruftaste**
- Lautsprecher**
- Micro-USB-Eingang** Für Ladegerät
- Tasten + und -** Einstellen der Klingel- und Lautsprecherlautstärke
- Kontakte für Ladestation**

### Einlegen von SIM-Karte, Speicherkarte und Akku

Die SIM-Kartenhalterung und die Speicherkartenhalterung befinden sich im Akkufach.

### WICHTIG!

Verwenden Sie ausschließlich Speicherkarten, die mit diesem Gerät kompatibel sind. Kompatible Kartentypen: microSD, microSDHC. Inkompatible Karten können die Karte selbst, das Gerät sowie alle auf der Karte gespeicherten Daten beschädigen. Je nach Absatzmarkt verfügen einige Telefone über eine vorinstallierte Speicherkarte.

- Setzen Sie den Akku ein (erforderlich)** Schieben Sie ihn in das Akkufach hinein und stellen Sie sicher, dass die drei Kontakte des Akkus die drei Federkontakte im Akkufach berühren.
- Bringen Sie die Abdeckung wieder an.

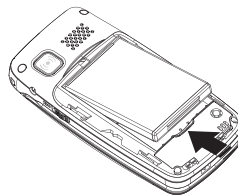

Wenn die Akkuleistung niedrig und das Telefon noch eingeschaltet ist, blinkt das Symbol für leeren Akku, um den Akkuladestand anzuzeigen, und ein

### Einen Eintrag im Telefonbuch anlegen

- Drücken Sie **Menü** → **Telefonbuch** → **OK**.
- Wählen Sie **Neuen Kontakt hinzufügen** → **OK**.
- Wählen Sie, ob der Kontakt auf der SIM-Karte oder im Telefon gespeichert werden soll.
- Geben Sie einen Namen für den Kontakt ein.
- Drücken Sie **↘**.
- Geben Sie die Telefonnummer mit der Vorwahlnummer ein.
- Wenn ein neuer Kontakt auf dem Telefon gespeichert wird, können Sie zusätzlich noch 2 weitere Nummern (Zuhause und Arbeit) abspeichern.
- Dann drücken Sie **Speichern**.

**Hinweis:** Sie können jedem Anrufer auch einen individuellen Klingelton zuordnen.

**Tipp:** Geben Sie bei internationalen Anrufen vor der Landesvorwahl immer ein **+**-Zeichen ein, um das Telefonbuch optimal in jedem Land nutzen zu können.

Drücken Sie zweimal die **\*-Taste**, um die internationale Landesvorwahl + einzugeben.

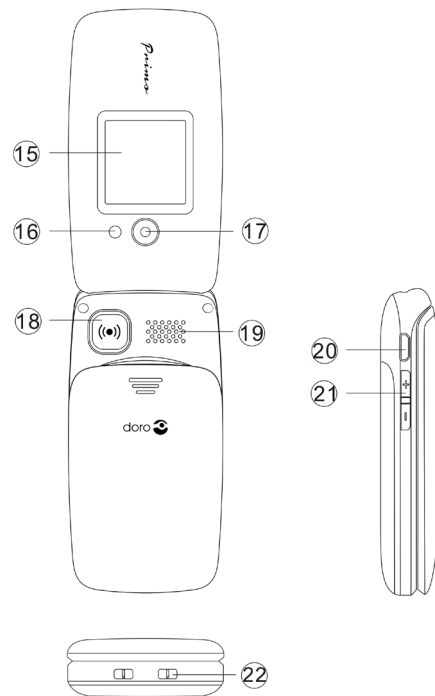

### VORSICHT

Verwenden Sie nur Akkus, Ladegeräte und Zubehör, die für den Gebrauch mit diesem speziellen Modell zugelassen sind. Der Anschluss anderer Zubehörgäte kann Gefahren verursachen und die Typzulassung und Garantie des Telefons ungültig machen.

### 5. Entfernen Sie die Abdeckung

indem Sie ihren Daumen auf die Rückseite des Telefongehäuses legen und das Telefongehäuse nach unten aufschieben. Wenn der Akku installiert ist, heben Sie ihn an, indem Sie einen Fingernagel in die Kerbe des Akkufachs schieben.

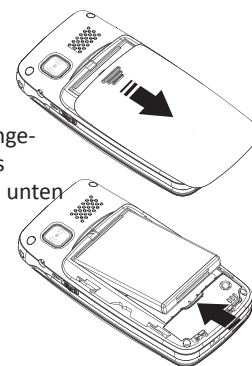

Alarmsignal ertönt. Zum Nachladen des Akkus schließen Sie den Netzadapter an den Micro-USB-Anschluss an der linken Seite des Telefons formgerecht an.

Alternative können Sie das Telefon in die Ladestation stellen, die über das USB-Kabel an den Netzadapter angeschlossen ist.

Das Akkuladesymbol ist während des Ladens in Bewegung (oben rechts in der Anzeige sichtbar). Ein vollständiger Aufladevorgang des Akkus dauert etwa 3 Stunden. Ist der Akku voll aufgeladen, stoppt die Bewegung des Ladesymbols.

**Hinweis:** Bei unzureichender Akku-Kapazität schaltet sich das Telefon selbstständig aus. Nach dem Vollladen des Akkus muss es somit manuell von Ihnen eingeschaltet werden.

### Einschalten des Telefons

Halten Sie die rote Taste **Beenden** am Telefon für mindestens zwei Sekunden gedrückt, um es ein- und auszuschalten.

Ist die SIM-Karte gültig und mit einem PIN-Code (Personal Identification Number) gesperrt, wird **PIN eingeben** angezeigt.

### Direktwahl-tasten (M1, M2, M3)

**Hinweis!** Die Kontakte für die Direktwahl-tasten müssen zuvor im Telefonbuch gespeichert worden sein.

### Einstellung M1, M2, M3

- Drücken Sie **Menü** → **Telefonbuch** → **OK**. Wählen Sie einen Kontakt für die **M1**-, **M2**- oder **M3**-Taste aus.
- Hinweis:** Durch Drücken der M1, M2 oder M3 Taste können Sie noch komfortabler einen Kontakt hinzufügen.
- Drücken Sie **Optionen** → **Direktwahl belegen** → **OK**.
- Wählen Sie die Zeile **M1**, **M2** oder **M3** → **Speichern**.
- Bestätigen Sie die Frage **Speichern?** mit **Ja**.

### Notrufe (örtlicher, nationaler, internationaler Notruf)

Sofern das Telefon eingeschaltet ist, kann jederzeit ein Notruf getätigt werden, indem Sie die im Aufenthaltsland gültige Notrufnummer eingeben und dann **OK** drücken.

- Beenden-Taste** Zum Beenden eines Anrufs drücken; Drücken, um in den Standby-Betrieb zurückzukehren; Zum **Ein-/Ausschalten des Telefons** gedrückt halten
- Numerische Tasten** Drücken, um Telefonnummern einzugeben; Taste 1 gedrückt halten, um Ihre Mailbox anzurufen (Nummer muss gespeichert sein); Beim Schreiben drücken, um Buchstaben oder Ziffern einzugeben
- \*-Taste** Drücken, um „\*“ / „+“ / „P“ / „W“; Beim Schreiben drücken, um Sonderzeichen einzugeben
- #-Taste** Gedrückt halten, um zwischen Vibration- und Allgemein-Modus zu wechseln
- Headset-Buchse** Für 3,5-mm-Standard-Headset

### 1. Legen Sie die SIM-Karte ein (erforderlich)

Legen Sie die SIM-Karte durch vorsichtiges Hineinschieben bis zum Anschlag unter die Metalllamme ein. Achten Sie darauf, dass die Kontakte der SIM-Karte nach unten zeigen und die abgeschrägte Kante der Karte entsprechend der Abbildung positioniert ist. Die Kontakte der Karte dürfen nicht zerkratzt oder verbogen werden. Berühren Sie die Kontakte nicht.

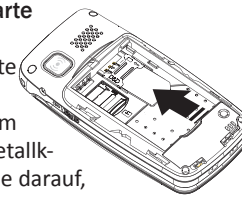

Geben Sie den PIN-Code ein und drücken Sie **OK** (oben links auf der Tastatur). Löschen können Sie mit **Löschen** (oben rechts auf der Tastatur).

### Sprache einstellen

Die voreingestellte Menüsprache des Telefons wird durch die SIM-Karte bestimmt. Sie können jederzeit zwischen den vom Telefon unterstützten Sprachen wechseln.

- Drücken Sie **Menü** → **Einstellungen** → **OK**.
- Wählen Sie **Telefonereinstellungen** → **OK**.
- Wählen Sie **Sprache** → **OK**.
- Wählen Sie in der Liste die gewünschte **Sprache** → **OK**.

### Uhrzeit und Datum einstellen

- Drücken Sie **Menü** → **Einstellungen** → **OK**.
- Wählen Sie **Uhrzeit und Datum** → **OK**.
- Wählen Sie **Uhrzeit/Datum einstellen** → **OK**.
- Geben Sie die Zeit ein (HH:MM) → **↘**.
- Geben Sie das Datum ein (TT.MM.JJJJ) → **↘**.
- Wählen Sie **OK**.

In einigen Netzen sind Notrufe auch ohne gültige SIM-Karte zulässig. Weitere Informationen erhalten Sie bei Ihrem Netzbetreiber.

**Hinweis!** Guthaben ist NICHT erforderlich – aber die SIM-Karte muss registriert und aktiviert sein.

Notrufnummern sind nur für dringende Notfälle vorgesehen und daher nur in Notfällen angerufen werden. Bitte sehen Sie von einer leichtfertigen Verwendung der Notrufnummer ab, da ansonsten verhindert werden kann, dass ein echter Notfall durchgestellt wird.

### Lautstärkeregelung

Mit den Seitentasten **+/-** können Sie während des Gesprächs die Lautstärke einstellen. Die Lautstärke wird in der Anzeige angezeigt.

**Tipp:** Mit den Seitentasten **+/-** können Sie das Außendisplay komfortabel kurzzeitig aktivieren oder deaktivieren.

Zum Beispiel zur Kontrolle: der Uhrzeit, verpasster Anrufe, neu empfangener SMS / MMS Nachrichten.



### Kamera (fotografieren)

Für scharfe Fotos säubern Sie die Linse mit einem trockenen Tuch.

- Drücken Sie die **Kamerataste** oder wählen Sie **Menü**, gehen Sie zu **Kamera** und drücken Sie **OK**
- Um ein Foto zu machen, drücken Sie die **Kamerataste**. Mit ↖/↘ können Sie das Bild vor der Aufnahme per Digitalzoom vergrößern oder verkleinern.
- Drücken Sie erneut die **Kamerataste**.

***Hinweis!*** Zoomen kann die Bildqualität beeinträchtigen.

***Wichtig:***Für das Speichern mehrerer Fotos, verwenden Sie bitte eine Speicherkarte (Micro SD bis zu 16GB).

#### Text eingeben

#### Zeichen auswählen

- Drücken Sie wiederholt eine numerische Taste, bis das gewünschte Zeichen angezeigt wird.
- Warten Sie einige Sekunden (bis der blaue Hintergrund des Zeichens verschwunden ist), bevor Sie das nächste Zeichen eingeben.

|  |
|--|
| <p><b>Notruf-SMS</b></p> <p>Ein- und Ausschalten der SMS-Versendung.</p> <ol style="list-style-type: none"><li>Drücken Sie <b>Menü</b> ➔ <b>Einstellungen</b> ➔ <b>SOS Einstellung</b> ➔ <b>OK</b>.</li> <li>Wählen Sie <b>Notruf-SMS</b> ➔ <b>OK</b>.</li> <li>Wählen Sie <b>Ein</b> oder <b>Aus</b> ➔ <b>OK</b>.</li></ol>   |
| <p><b>Notruf-SMS-Text</b></p> <p>Sie können den standardmäßig voreingestellten Text der Notruf-SMS durch Ihren eigenen Text ersetzen (max. 50 Zeichen).</p> <ol style="list-style-type: none"><li>Drücken Sie <b>Menü</b> ➔ <b>Einstellungen</b> ➔ <b>SOS Einstellung</b> ➔ <b>OK</b>.</li> <li><b>Wählen Sie Notruf-SMS-Text</b> ➔ <b>OK</b>.</li> <li>Ändern oder ersetzen Sie den Text ➔ <b>Fertig</b>.</li></ol>   |
| <p><b>Sicherheitshinweise</b></p> <p><b><span>⚠</span> WARNUNG</b><br/>Das Gerät und das Zubehör können Kleinteile enthalten. Bewahren Sie das Gerät außerhalb der Reichweite von Kleinkindern auf. Das Netzteil dient als Trennvorrichtung zwischen Produkt und Netzanschluss. Die Anschlussbuchse muss sich in unmittelbarer Nähe des Geräts befinden und gut zugänglich sein.</p>   |
| <p><b>Netzdienste und Netzkosten</b></p> <p>Ihr Gerät ist für GSM 900/1800 MHz-Netze zugelassen. Um das Gerät nutzen zu können, müssen Sie eine SIM-Karte einlegen, die vom Betreiber freigeschaltet ist. Durch die Verwendung von Netzdiensten können Kosten anfallen. Einige Funktionen sind nur nach Beantragung beim Betreiber möglich und teils kostenpflichtig.</p>  |
| <p><b>Betriebsumgebung</b></p> <p>Beachten Sie alle Vorschriften, die an Ihrem jeweiligen Aufenthaltsort gelten, und schalten Sie das Gerät ab, wenn sein Gebrauch verboten ist oder Störungen oder Gefahren verursachen kann. Verwenden Sie das Gerät immer in der normalen Gebrauchsposition.</p> <p>Teile des Geräts sind magnetisch. Es kann daher Metallobjekte anziehen. Bewahren Sie keine Kreditkarten oder andere Magnetdatenträger in der Nähe des Geräts auf. Es besteht die Gefahr, dass die darauf gespeicherten Informationen zerstört werden.</p> |
| <p><b>Medizinische Geräte</b></p> <p>Der Gebrauch von Geräten, die Funksignale aussenden, wie z. B. Mobiltelefone, kann den Betrieb medizinischer Geräte stören, wenn diese nicht ausreichend geschützt sind. Wenden Sie sich an einen Arzt oder den Hersteller des Geräts, um festzustellen, ob es gegen externe Funksignale ausreichend geschützt ist, oder wenn Sie andere Fragen</p>   |

## Pflege und Wartung

Ihr Telefon ist ein technisch fortschrittliches Produkt und ist mit größter Sorgfalt zu behandeln. Fahrlässiges Verhalten kann dazu führen, dass die Gewährleistung erlischt.

- Schützen Sie das Gerät vor Feuchtigkeit. Regen/Schnee, Feuchtigkeit und alle Arten von Flüssigkeiten können Stoffe enthalten, die zu Korrosion der Elektronik führen. Wird das Gerät nass, entfernen Sie den Akku und lassen Sie das Gerät vollständig trocknen, bevor Sie den Akku wieder einlegen.
- Bewahren Sie das Gerät nicht in staubigen, schmutzigen Umgebungen auf. Die beweglichen Geräteteile und die Elektronik könnten beschädigt werden.
- Schützen Sie das Gerät vor Hitze. Hohe Temperaturen können die Lebensdauer der Elektronik verringern, die Akkus schädigen und Kunststoffteile verformen oder gar schmelzen lassen.
- Schützen Sie das Gerät vor Kälte. Beim Aufwärmen auf normale Temperaturen kann sich im Innern Kondenswasser bilden, das die Elektronik schädigt.
- Versuchen Sie nicht, das Gerät anders als hier beschrieben zu öffnen.
- Lassen Sie das Gerät nicht fallen. Schützen Sie es vor Stößen oder Erschütterungen. Bei grobem Umgang können Leiter und feinmechanische Teile zerstört werden.
- Reinigen Sie das Gerät nicht mit scharfen Mitteln.

Diese Hinweise gelten für das Gerät, den Akku, den Netzadapter und anderes Zubehör. Funktioniert das Telefon nicht ordnungsgemäß, wenden Sie sich bitte an Ihren Händler. Bringen Sie Ihren Kaufbeleg oder eine Kopie der Rechnung mit.

***Wichtiger Hinweis:*** Um MMS versenden oder empfangen zu können benötigen Sie eine Speicherkarte. Das Primo 414 unterstützt Micro SD Karten von einer Größe bis zu 16GB.

#### Sonderzeichen

- Drücken Sie ✳, um eine Liste von Sonderzeichen anzuzeigen.
- Wählen Sie das gewünschte Zeichen mit ✳ oder # (zum Navigieren nach links oder rechts) und drücken Sie zur Eingabe **OK**.

#### Den Cursor innerhalb des Textes verschieben

- Verwenden Sie die Tasten ↖/↘ um den Cursor innerhalb des Textes zu verschieben.
- Groß- und Kleinschreibung und Ziffern**
- Drücken Sie #, um den Eingabemodus zu ändern. Das Symbol (De, DE, de, 123) oben links auf der Anzeige zeigt den Eingabemodus an.

#### Notrufeinstellung

Dies ist eine private Notruffunktion. Geben Sie keine örtlichen, nationalen oder internationalen Notfallnummern, wie 110 oder 112 etc. ein!

|   |
|---|
| <p><b>SOS auslösen</b></p> <p>Sie können auswählen, wie die SOS Notruffunktion gestartet werden soll.</p> <ol style="list-style-type: none"><li>Drücken Sie <b>Menü</b> ➔ <b>Einstellungen</b> <b>SOS</b> ➔ <b>Einstellung</b> ➔ <b>OK</b>.</li> <li>Wählen Sie <b>SOS auslösen</b> ➔ <b>OK</b>.</li> <li>Wählen Sie <b>Aus</b> ob Sie <b>3 x kurz</b>, oder <b>1 x lang</b> drücken möchten, um den privaten Notruf zu aktivieren.</li> <li>Wählen Sie <b>OK</b>.</li></ol>                                |
| <p><b>FM-Radio</b></p> <p>Um Radio hören zu können, müssen Sie ein kompatibles Headset anschließen, das als Antenne dient.</p> <ol style="list-style-type: none"><li>Drücken Sie <b>Menü</b> ➔ <b>Extras</b> ➔ <b>OK</b>. Sie können auch im Standby-Modus die Taste <span>↖</span> drücken.</li> <li>Wählen Sie <b>FM-Radio</b> ➔ <b>OK</b>.</li> <li>Stellen Sie mit den Seitentasten +/- die Lautstärke ein.</li> <li>Wählen Sie mit den Tasten <span>✳</span> / <span>#</span> eine Frequenz.</li></ol> |

haben. Ist der Gebrauch des Geräts in Krankenhäusern oder ärztlichen Einrichtungen untersagt, so schalten Sie es bitte ab. In Krankenhäusern und anderen ärztlichen Einrichtungen werden manchmal Geräte benutzt, die durch externe Funksignale gestört werden könnten.

#### Medizinische Implantate

Um mögliche Funktionsstörungen medizinischer Implantate zu vermeiden, empfehlen Implantathersteller einen Mindestabstand von 15 cm zwischen Mobiltelefonen und dem Implantat. Personen, die solche Implantate tragen, sollten folgende Vorsichtsmaßnahmen beachten:

- Halten Sie immer den Mindestabstand von 15 cm zwischen Mobiltelefon und medizinischem Implantat ein.
- Tragen Sie das Telefon nicht in einer Brusttasche.
- Halten Sie das Mobiltelefon nur an das Ohr, das der Körperseite mit dem Implantat gegenüberliegt.

Sie sollten das Telefon unverzüglich ausschalten, sobald Grund zur Annahme besteht, dass eine Störung vorliegt. Bitte wenden Sie sich an Ihren Arzt, wenn Sie weitere Fragen zur Nutzung von Mobiltelefonen durch Implantatträger haben.

#### Explosionsgefährdete Bereiche

Schalten Sie das Gerät in Bereichen mit Explosionsgefahr immer ab. Befolgen Sie alle Hinweise und Anweisungen. Eine Explosionsgefahr besteht zum Beispiel auch an Orten, an denen Sie normalerweise den Motor Ihres Fahrzeugs ausschalten müssen. In diesen Bereichen kann Funkenbildung zu Explosion oder Brand führen; es besteht Verletzungs- und Lebensgefahr. Schalten Sie das Gerät an Tankstellen und sämtlichen anderen Orten ab, an denen es Benzinpumpen und Fahrzeugwerkstätten gibt. Halten Sie sich an die Einschränkungen für den Gebrauch von Funkgeräten an Orten, an denen Kraftstoffe

#### Garantie

Falls Sie bei der Einrichtung und/oder Verwendung Ihres Telefons Unterstützung benötigen, finden Sie die entsprechenden Kontaktinformationen auf dieser Website: http://www.primobydoro.com/support.

Wenn Sie innerhalb von 24 Stunden nach Erwerb des Telefons Fertigungs- bzw. Materialfehler feststellen, setzen Sie sich bitte mit dem Händler in Verbindung. Die Garantie gilt nicht für Schäden durch unsachgemäße Behandlung oder durch Nichtbeachtung der in dieser Bedienungsanleitung enthaltenen Informationen sowie nicht für Störungen, die durch den Händler oder Benutzer entstanden sind (z. B. bei Installation, Software-Downloads, etc.) und nicht bei Totalverlust des Geräts. Des Weiteren gilt die Garantie nicht für Schäden durch Eindringen von Flüssigkeiten, mangelnde Wartung, unsachgemäße Bedienung oder andere durch den Benutzer verursachte Umstände. Sie gilt ferner nicht bei Ausfällen, die durch Gewitter oder andere Spannungsschwankungen verursacht sind. In diesen Fällen behält sich der Hersteller das Recht vor, die Kosten für Ersatz oder Reparatur dem Kunden in Rechnung zu stellen. Für Verschleißteile, wie Akku, Tastatur oder Gehäuse gilt eine beschränkte Garantie von 6 Monaten. Bedienungsanleitungen und ggf. mitgelieferte Software sind von dieser Garantie ausgenommen. Weitere bzw. andere Ansprüche in Verbindung mit der Garantie des Herstellers sind ausgeschlossen. Somit besteht kein Garantie- bzw. Haftungsanspruch für Geschäftsunterbrechungen, Profit- und/oder Datenverluste sowie für zusätzlich vom Benutzer installierte Software und/oder andere Informationen. Der Kaufbeleg mit Kaufdatum ist der Garantienachweis.

#### Aktivieren der Notruffunktion.

- Drücken Sie **Menü** ➔ **Einstellungen** ➔ **SOS Einstellung** ➔ **OK**.
- Wählen Sie **Notrufaktivierung** ➔ **OK**.
- Wählen Sie **Ein** oder **Aus**.

|   |
|---|
| <p><b>WICHTIG!</b><br/>Wenn Sie die Notruffunktion deaktivieren, funktioniert die Notruftaste auf der Rückseite des Telefons nicht.</p> |
|---|

#### Alarmton

Ein- und Ausschalten des Alarmtons.

- Drücken Sie **Menü** ➔ **Einstellungen** ➔ **SOS Einstellung** ➔ **OK**.
- Wählen Sie **Alarmton** ➔ **OK**.
- Wählen Sie **Ein** oder **Aus** ➔ **OK**.

#### Anrufverzögerung

Einstellen der Verzögerungszeit bis die erste Notrufnummer angewählt wird.

- Drücken Sie **Menü** ➔ **Einstellungen** ➔ **SOS Einstellung** ➔ **OK**.

- Mit ↘ können Sie das Radio stumm- und wieder einschalten.
- Drücken Sie **Optionen** ➔ .

- Kanalliste** - Auflistung der gespeicherten Kanäle.
- Manuelle Eingabe** – hier können Sie per Feintuning eine Frequenz manuell auswählen.
- Autom. Suche** - Sendersuchlauf mit Speicherung der gefundenen Sender.

#### Einstellungen

- Hintergrundwiedergabe**  
Wenn Sie **Ein** wählen, bleibt nach Verlassen des Menüs das Radio eingeschaltet. Zum Deaktivieren beenden Sie die **Hintergrundwiedergabe** im Menü **FM-Radio**.
- Lautsprecher**  
Wählen Sie, ob bei Anschluss eines Headsets der Lautsprecher eingeschaltet sein oder die Wiedergabe nur über das Headset erfolgen soll. Sichern Sie die Einstellungen mit ➔ **Speichern**

|   |
|---|
| <p>gelagert sind und verkauft werden, im Bereich von Chemiewerken und von Sprengarbeiten. Bereiche mit Explosionsgefahr sind oft – aber nicht immer – eindeutig gekennzeichnet. Dies gilt auch unter Deck auf Schiffen, den Transport oder die Lagerung von Chemikalien, Fahrzeuge, die mit Flüssigtreibstoff (wie Propan oder Butan) betrieben werden, sowie Bereiche, in denen in der Luft Chemikalien oder Partikel, wie Fasern, Staub oder Metallpulver, enthalten sind.</p>  |
| <p><b>Lithium-Ionen-Akku</b></p> <p>Dieses Produkt enthält einen Lithium-Ionen-Akku. Bei unsachgemäßem Umgang mit dem Akku besteht Brand- und Verbrennungsgefahr.</p>   |
| <p><b><span>⚠</span> WARNUNG</b><br/>Bei falschem Einsetzen des Akkus besteht Explosionsgefahr. Um Brand- und Verbrennungsgefahren zu vermeiden, darf der Akku nicht zerlegt, mechanischem Druck ausgesetzt, durchstochen, kurzgeschlossen, Temperaturen über 60° C (140° F) ausgesetzt oder mit Wasser und Feuer in Berührung gebracht werden. Gebrauchte Akkus müssen gemäß den vor Ort geltenden Bestimmungen sowie gemäß den Angaben in der beiliegenden Produktinformation entsorgt oder dem Recycling zugeführt werden.</p> |

#### Gehörschutz

|                |  |
|----------------|--|
| <span>⚠</span> | <p><b>ACHTUNG</b><br/>Durch laute Töne über längere Zeit können Gehörschäden verursacht werden. Laute Töne beim Lenken eines Fahrzeugs können Sie ablenken und einen Unfall verursachen. Genießen Sie Musik über ein Headset in mäßiger Lautstärke. Halten Sie das Gerät nicht an Ihr Ohr, wenn der Lautsprecher verwendet wird.</p> |
|----------------|--|

#### Gewährleistung und Service-Informationen

Wenn Sie innerhalb von 24 Monaten (bei Akku innerhalb von 6 Monaten) nach Erwerb des Produkts/der Produkte Fertigungs- bzw. Materialfehler feststellen, setzen Sie sich bitte über unsere Hotline mit uns in Verbindung:

#### 0180 5 00 50 60

Mo. bis Do. 08:00 bis 17:00 Fr. 08:00 bis 15:30 (hierbei entstehen Verbindungskosten von 0,14 EUR/Min aus dem deutschen Festnetz – maximal 0,42 EUR/Min aus den deutschen Mobilfunknetzen – Stand 01.09.2016)

#### Spezifische Absorptionsrate (SAR)

Dieses Gerät erfüllt die internationalen Sicherheitsvorschriften für die Funkwellenbelastung. Ihr Mobiltelefon ist ein Funkwellensender- und -empfänger. Es ist so entwickelt, dass es die von der unabhängigen wissenschaftlichen Organisation ICNIRP (Internationale Commission of Non-Ionizing Radiation Protection, dt. Internationalen Kommission für den Schutz vor nichtionisierender Strahlung) empfohlenen Grenzwerte für Funkwellen nicht überschreitet.

Der Richtlinien für Funkwellenexposition basieren auf einem Maß, das als spezifische Absorptionsrate oder SAR bekannt ist. Der SAR-Grenzwert für mobile Geräte beträgt 2,0 Watt/Kilogramm (W/kg) als Durchschnittswert pro 10 Gramm Körpergewebe. Die Belastungsgrenzen liegen innerhalb eines breiten Sicherheitsrahmens, mit dem die Sicherheit der Bevölkerung unabhängig von Alter oder Gesundheitszustand gewährleistet werden soll.

SAR-Prüfungen werden in standardmäßig geltenden Betriebspositionen durchgeführt, wobei das Gerät über alle geprüften Frequenzbänder bei höchstem bauartgeprüften Leistungspegel übermittelt. Der maximale SAR-Wert gemäß den ICNIRP-Richtlinien für das Gerät beträgt:

- Wählen Sie **Anrufverzögerung** ➔ **OK**.
- Wählen Sie die Verzögerungszeit ➔ **OK**.

#### Notrufkontakte

Die Telefonnummern, die beim Drücken der Notruftaste angerufen werden sollen.

Es können maximal 5 Nummern gespeichert werden.

- Drücken Sie **Menü** ➔ **Einstellungen** ➔ **SOS Einstellung** ➔ **OK**.
- Wählen Sie **Notrufnummern** ➔ **OK**.
- Drücken Sie **Optionen** und wählen Sie **Bearbeiten** aus ➔ **OK**.
- Geben Sie maximal 5 gewünschte Telefonnummern ein.
- Drücken Sie **OK**.
- Bestätigen Sie die Frage **Speichern?** mit **Ja**.

***Hinweis!*** Im Telefonbuch gespeicherte Kontakte lassen sich komfortabler hinzufügen. Informieren Sie stets die Kontakte, die Sie hinzufügen.

#### Ruftöne (Toneinstellungen)

- Wählen Sie **Menü** ➔ **Ruftöne** und drücken Sie **OK**.
- Anzeige der Ruftonprofile einschließlich: **Allgemein** ➔ **Vibration** ➔ **Besprechung** ➔ **Draußen**.
- Wählen Sie den Modus und rufen Sie das **Optionsmenü** auf:
- Aktivieren:** Modus aktivieren.
- Anpassen:** **Klingeltöne** und andere **Töne** nach Wunsch einstellen.
- Zurücksetzen:** Das Ruftonprofil auf Standard­einstellungen zurücksetzen.

**Hinweis!** Das aktive Profil ist mit einem Haken gekennzeichnet. Möchten Sie die gleiche Einstellung (z.B. Rufton) in allen Profilen haben, müssen Sie diese in jedem Profil separat speichern.

#### 7. Einstellungen wiederherstellen

Mit dieser Funktion können Sie die Telefoneinstellungen auf die werksseitige Konfiguration zurücksetzen. Sie müssen das Kennwort eingeben um die Werkseinstellungen wiederherzustellen. Das Standardkennwort lautet: **0000**.

|  |
|--|
| <p><b>Notruf</b></p> <p><b>Wichtig!</b><br/>Mobiltelefone nutzen Funksignale, das Mobiltelefonnetz, das Festnetz und benutzerprogrammierte Funktionen. Das bedeutet, dass eine Verbindung nicht unter allen Umständen garantiert werden kann. Verlassen Sie sich daher niemals nur auf ein Mobiltelefon, wenn sehr wichtige Anrufe, z. B. in medizinischen Notfällen, erforderlich sind.</p> |
|--|

#### Fahrzeuge

Funksignale können die Elektronik von Motorfahrzeugen (z. B. elektronische Kraftstoffeinspritzung, ABS-Bremssystem, Tempomat, Airbags) stören, wenn diese fehlerhaft eingebaut wurden oder nicht ausreichend geschützt sind. Für weitere Informationen über Ihr Fahrzeug oder mögliche Zusatzausrüstungen wenden Sie sich bitte an den Hersteller oder an dessen Niederlassung.

Brennbare Flüssigkeiten, Gase oder explosive Stoffe dürfen nicht zusammen mit dem Gerät oder seinem Zubehör aufbewahrt oder transportiert werden.

Bei Fahrzeugen mit Airbags: Denken Sie daran, dass bei einem Aufprall die Airbags mit beträchtlicher Kraft mit Luft gefüllt werden. Legen Sie keine Gegenstände, auch keine stationären oder tragbaren Funkgeräte, direkt über dem Airbag oder in dem Bereich, in den er sich aufbläht, ab. Bei unsachgemäßem Einbau des Mobiltelefons kann es beim Entfallen des Airbags zu ernsthaften Verletzungen kommen. An Bord von Flugzeugen ist der Gebrauch des Geräts verboten. Schalten Sie das Gerät ab, bevor Sie an Bord gehen. Der Gebrauch drahtloser Telekommunikationsgeräte in Flugzeugen kann die Flugsicherheit gefährden und die bordeigene Telekommunikation stören. Außerdem kann er gesetzlich verboten sein.

|   |
|---|
| <p>Kopf SAR: 0,426 W/kg<br/>Körper SAR: 0,797 W/kg</p> <p>Bei normaler Verwendung des Geräts liegen die SAR-Werte für dieses Gerät normalerweise weit unter den oben angegebenen Werten. Dies liegt daran, dass aus Gründen der Systemeffizienz und der Minimierung von Störungen des Netzwerks die Ausgangsleistung Ihres Mobiltelefons automatisch verringert wird, wenn für das Gespräch nicht die volle Leistung benötigt wird. Je geringer die Ausgangsleistung, desto geringer auch der SAR-Wert. Dieses Telefon entspricht den Richtlinien hinsichtlich HF-Exposition bei normaler Benutzung am Ohr oder bei Positionierung mit 0,5 cm Abstand zum Körper. Wenn eine Gürteltasche, ein Gürtelclip oder eine Halterung verwendet wird, um das Gerät am Körper einzusetzen, sollte diese Vorrichtung kein Metall enthalten, und das Gerät sollte mindestens den oben angegebenen Abstand (0,5 cm) zum Körper haben. Die Weltgesundheitsorganisation WHO hat ausgewiesen, dass es gemäß dem aktuellen wissenschaftlichen Informationsstand keinen Bedarf für spezielle Vorsichtsmaßnahmen bezüglich der Verwendung von Mobiltelefonen gibt. Wenn Sie die Exposition reduzieren wollen, empfiehlt die WHO, die Nutzung einzuschränken oder eine Freisprecheinrichtung zu verwenden, um das Gerät von Kopf und Körper fern zu halten.</p> |
| <p><b>Konformitätserklärung</b><br/>Wir erklären hiermit, dass das Gerät Primo 414 den grundlegenden Anforderungen und anderen entsprechenden Bestimmungen, die in den Richtlinien 2014/53/EU (RED) und 2011/65/EU (RoHS) festgelegt werden, entspricht.<br/>Eine Kopie der Konformitätserklärung finden Sie unter <span>http://www.primobydoro.com/support</span>.</p>   |