



- Sollten Sie noch Fragen haben, die in dieser Bedienungsanleitung nicht beantwortet wurden, wenden Sie sich an unseren technischen Kundendienst oder anderes Fachpersonal.

Vorsicht:

- Um eine Beschädigung der Komponenten zu vermeiden, versuchen Sie nicht, den Artikel ohne Anleitung einer Fachkraft zu öffnen oder zu reparieren.
- Der richtige Gebrauch trägt dazu bei, die Lebensdauer des Produktes zu verlängern.

### b) Verwendung der Powerbank

- Laden Sie das Gerät nur über einen Computer oder ein zertifiziertes und zugelassenes Netzteil auf.
- Verstauen Sie das Gerät nicht in Umgebungen mit hoher oder niedriger Temperatur, in engen und geschlossenen Bereichen ohne Belüftung noch in der Nähe eines Feuers.
- Sollte sich das Gerät extrem erwärmen, Gerüche freisetzen oder ungewöhnliche Verformungen oder Dellen aufweisen, muss das Gerät sofort außer Betrieb genommen werden.
- Der Akku darf nur bei einer offiziellen Recycling-Annahmestelle abgegeben werden.

### c) Angeschlossene Geräte

Beachten Sie auch die Sicherheits- und Bedienhinweise der übrigen Geräte, die an dieses Produkt angeschlossen sind. Überprüfen Sie vor jeder Verwendung die Spannungsverträglichkeit des Geräts.

## ⓓ Bedienungsanleitung

# Powerbank LIPO 15000 mAh

Best.-Nr. 2346662

### Bestimmungsgemäße Verwendung

Dieser Artikel ist eine Powerbank mit 15000 mAh. Sie ist mit Lightning® und USB-C Anschlüssen ausgestattet und verfügt über eine intelligente Geräteerkennung zum schnellen und effizienten Aufladen. Die Powerbank kann mit insgesamt 3,4 A Ausgangsstrom zwei Geräte zugleich aufladen und ist mit Akkumelde-LEDs ausgerüstet, die die Restladung anzeigen.

Eine Verwendung ist nur in geschlossenen Räumen erlaubt. Verwenden Sie das Gerät nicht im Freien. Der Kontakt mit Feuchtigkeit, z. B. im Badezimmer, ist unbedingt zu vermeiden.

Aus Sicherheits- und Zulassungsgründen dürfen Sie das Produkt nicht umbauen und/oder verändern. Falls Sie das Produkt für andere als die genannten Zwecke verwenden, könnte das Produkt beschädigt werden. Außerdem kann eine unsachgemäße Verwendung Gefahren wie z. B. Kurzschluss, Brand, Stromschlag, etc. hervorrufen. Lesen Sie sich die Bedienungsanleitung sorgfältig durch und heben Sie sie gut auf. Reichen Sie das Produkt nur zusammen mit der Bedienungsanleitung an Dritte weiter.

Dieses Produkt erfüllt die gesetzlichen nationalen und europäischen Anforderungen. Alle enthaltenen Firmennamen und Produktbezeichnungen sind Warenzeichen der jeweiligen Inhaber. Alle Rechte vorbehalten.

### Lieferumfang

- Powerbank
- USB-A zu USB-C Kabel
- Bedienungsanleitung

### Aktuelle Bedienungsanleitungen

Laden Sie aktuelle Bedienungsanleitungen über den Link [www.conrad.com/downloads](http://www.conrad.com/downloads) herunter oder scannen Sie den abgebildeten QR-Code. Befolgen Sie die Anweisungen auf der Webseite.



### Symbol-Erklärung



Das Symbol mit dem Blitz im Dreieck weist auf Gefahren für Ihre Gesundheit hin, z. B. Stromschläge.



Das Symbol mit dem Ausrufezeichen im Dreieck weist auf wichtige Informationen in dieser Bedienungsanleitung hin. Lesen Sie diese Informationen immer aufmerksam.



Das Pfeilsymbol weist auf besondere Informationen und Empfehlungen zur Bedienung hin.

### Sicherheitshinweise



Lesen Sie sich die Bedienungsanleitung sorgfältig durch und beachten Sie insbesondere die Sicherheitshinweise. Sollten Sie die in dieser Bedienungsanleitung aufgeführten Sicherheitshinweise und Informationen für einen ordnungsgemäßen Gebrauch nicht beachten, übernehmen wir keine Haftung für daraus resultierende Personen- oder Sachschäden. Darüber hinaus erlischt in solchen Fällen die Gewährleistung/Garantie.



#### a) Allgemeine Hinweise

- Das Produkt ist kein Spielzeug. Halten Sie es von Kindern und Haustieren fern.
- Lassen Sie das Verpackungsmaterial nicht achtlos liegen. Dieses könnte andernfalls für Kinder zu einem gefährlichen Spielzeug werden.
- Schützen Sie das Produkt vor extremen Temperaturen, direkter Sonneneinstrahlung, starken Erschütterungen, hoher Feuchtigkeit, Nässe, brennbaren Gasen, Dämpfen und Lösungsmitteln.
- Setzen Sie das Produkt keiner mechanischen Beanspruchung aus.
- Sollte kein sicherer Betrieb mehr möglich sein, nehmen Sie das Produkt außer Betrieb und schützen Sie es vor unbeabsichtigter Verwendung. Der sichere Betrieb ist nicht mehr gewährleistet, wenn das Produkt
  - sichtbare Beschädigungen aufweist,
  - nicht mehr ordnungsgemäß funktioniert,
  - über einen längeren Zeitraum unter ungünstigen Umgebungsbedingungen gelagert wurde oder
  - erheblichen Transportbelastungen ausgesetzt wurde.
- Gehen Sie stets vorsichtig mit dem Produkt um. Stöße, Schläge oder sogar das Herunterfallen aus geringer Höhe können das Produkt beschädigen.
- Wenden Sie sich an eine sachkundige Person, sollten Sie Zweifel in Bezug auf die Arbeitsweise, die Sicherheit oder den Anschluss des Geräts haben.
- Lassen Sie Wartungs-, Änderungs- und Reparaturarbeiten ausschließlich von einer Fachkraft bzw. einer zugelassenen Fachwerkstatt ausführen.

### Technische Daten

Akku	3,7 V, 15000 mAh, 55,5 Wh Lithium-Polymer
USB-C Eingang	5 V, 2 A, 9 V, 2 A
USB-C Kabeingang	5 V, 2,4 A; 9 V, 2 A
Lightning® Kabelausgang	5 V, 3 A, 9 V, 2,2 A
USB-C Kabelausgang	5 V, 3 A; 9 V, 2,2 A; 12 V, 1,5 A

### Bedienelemente

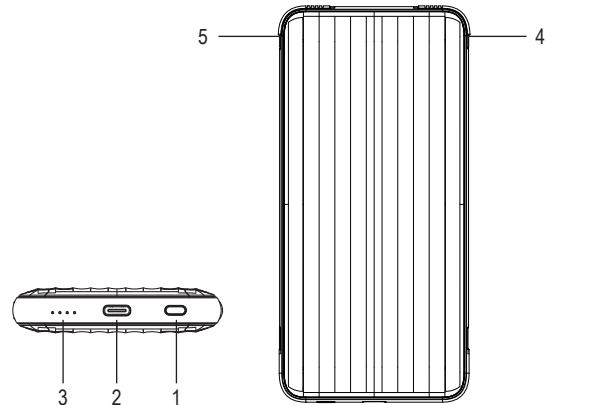

- 1 Ein-/Ausschalter
- 2 USB-C Eingang
- 3 Ladestandsanzeige
- 4 USB-C Kabelanschluss
- 5 Lightning® Kabelanschluss

## Bedienung



Laden

○	○	○	◎	●
○	○	◎	●	●
○	◎	●	●	●
◎	●	●	●	●
0 - 25 %	25 - 50 %	50 - 75 %	75 - 99 %	100 %
LED 1 blinkt	LED 1 an LED 2 blinkt	LED 1 - 2 an LED 3 blinkt	LED 1 - 3 an LED 4 blinkt	LED 1 - 4 an
○	○	○	○	●
○	○	○	●	●
○	○	●	●	●
◎	●	●	●	●
0 - 5 %	5 - 25 %	25 - 50 %	50 - 75 %	75 - 100 %
LED 1 blinkt	LED 1 an	LED 1 - 2 an	LED 1 - 3 an	LED 1 - 4 an

- Zum Laden der Powerbank muss das Ladegerät an einen USB-C Eingang angeschlossen werden. Die Akkustandsanzeige zeigt den aktuellen Ladezustand in mehreren Stufen an. Sobald alle 4 LEDs ununterbrochen leuchten, ist die Powerbank voll aufgeladen.
- Zum Aufladen eines Geräts schließen Sie es mit einem passenden Kabel an die Powerbank an und drücken die Ein-/Ausschalttaste. Wird innerhalb von 60 Sekunden kein Ausgangskabel angeschlossen, schaltet sich die Powerbank automatisch ab.
- Trennen Sie das Ladekabel nach dem Aufladen wieder vom Anschluss.
- Wenn ein USB-C Ausgangskabel an die Powerbank angeschlossen wird und die Powerbank ausgeschaltet ausgeschaltet ist, startet der Ladevorgang automatisch.
- Falls sich die Powerbank zu stark erwärmt, unterbricht der Überhitzungsschutz den Lade- bzw. Entladevorgang automatisch und alle Ladestandsanzeigen blinken. Sobald die Temperatur der Powerbank 10 °C unter die Überhitzungsschutzgrenze sinkt, wird der Lade- bzw. Entladevorgang fortgesetzt.
- USB-C Kabel können gleichzeitig Auf- und Entladen. Lightning® Kabel verfügen nicht über diese Funktion. Wenn die Powerbank zum Laden eines Smartphones benutzt wird, wählen Sie den passenden Lademodus auf dem Smartphone aus, um einen normalen Ladevorgang sicherzustellen.
- Die Powerbank ist mit der 20 Watt Power Delivery Funktion für das iPhone 12 kompatibel. Ist das Gerät voll aufgeladen und mit einem iPhone 12 verbunden, liefert die Powerbank 3,3 Ladezyklen. Jede Aufladung dauert dabei etwa 1,5 Stunden.

## Pflege und Reinigung

- Trennen Sie das Produkt vor jeder Reinigung von der Stromversorgung.
- Verwenden Sie keine aggressiven Reinigungsmittel, alkoholhaltigen Reiniger oder andere chemische Lösungsmittel, da sie das Gehäuse angreifen und zu Fehlfunktionen am Produkt führen können.
- Verwenden Sie zum Reinigen des Produkts ein trockenes, faserfreies Tuch.

## Konformitätserklärung (DOC)

Hiermit erklärt Conrad Electronic SE, Klaus-Conrad-Straße 1, D-92240 Hirschau, dass dieses Produkt der Richtlinie 2014/53/EU entspricht.

→ Der vollständige Text der EU-Konformitätserklärung ist unter der folgenden Internetadresse verfügbar: [www.conrad.com/downloads](http://www.conrad.com/downloads)

Geben Sie die Bestellnummer des Produkts in das Suchfeld ein; anschließend können Sie die EU-Konformitätserklärung in den verfügbaren Sprachen herunterladen.

## Entsorgung



Elektronische Geräte sind Wertstoffe und gehören nicht in den Hausmüll. Entsorgen Sie das Produkt am Ende seiner Lebensdauer gemäß den geltenden gesetzlichen Bestimmungen.

Sie erfüllen damit die gesetzlichen Verpflichtungen und leisten Ihren Beitrag zum Umweltschutz.

## Technische Daten

Kapazität.....	15000 mAh, 3,7 V, 55,5 Wh
Akku.....	3x Lithium-Polymer Akku, Klasse A
Aufladezyklen .....	>300
Gesamtausgangsleistung .....	Max. 3,4 A, 17 W
Ladedauer (leer bis voll) .....	Ca. 8,5 Stunden (USB-C 5 V, 2 A) Ca. 5 Stunden (USB-C™ 9 V/2 A)
Sicherheitseinrichtungen .....	Kurzschluss-Schutz Überladeschutz Überspannungsschutz Überhitzungsschutz
Betriebs-/Lagerbedingungen .....	0 - 45 °C ≤ 80 % relative Luftfeuchte (nicht kondensierend)
Abmessungen.....	164 x 79 x 18 mm
Gewicht.....	320 (±10) g

## Operating Instructions

### Power Bank LiPo 15000 mAh

Item No. 2346662

#### Intended use

This product is a 15000 mAh power bank with Lightning® and Type-C ports and smart device detection for quick and efficient charging. With a total max. output of 3.4 A, the power bank can charge two devices simultaneously and features battery indicator LEDs to indicate how much charge is left.

The product is intended for indoor use only. Do not use it outdoors. Contact with moisture, e.g. in bathrooms, must be avoided under all circumstances.

For safety and approval purposes, you must not rebuild and/or modify this product. If you use the product for purposes other than those described, the product may be damaged. In addition, improper use can result in short circuits, fires, electric shocks or other hazards. Read the instructions carefully and store them in a safe place. Make this product available to third parties only together with its operating instructions.

This product complies with the statutory national and European requirements. All company names and product names are trademarks of their respective owners. All rights reserved.

#### Delivery content

- Power bank
- USB-A to Type-C cable
- Operating instructions

#### Up-to-date operating instructions

Download the latest operating instructions at [www.conrad.com/downloads](http://www.conrad.com/downloads) or scan the QR code shown. Follow the instructions on the website.



#### Explanation of symbols



The symbol with the lightning in the triangle is used if there is a risk to your health, e.g. due to an electric shock.



The symbol with the exclamation mark in the triangle is used to indicate important information in these operating instructions. Always read this information carefully.



The arrow symbol indicates special information and advice on operation.

#### Safety instructions



Read the operating instructions carefully and especially observe the safety information. If you do not follow the safety instructions and information on proper handling in this manual, we assume no liability for any resulting personal injury or damage to property. Such cases will invalidate the warranty/guarantee.

##### a) General information

- The device is not a toy. Keep it out of the reach of children and pets.
- Do not leave the packaging material lying around carelessly. This may become dangerous playing material for children.
- Protect the appliance from extreme temperatures, direct sunlight, strong jolts, high humidity, moisture, flammable gases, steam, and solvents.
- Do not place the product under any mechanical stress.
- If it is no longer possible to operate the product safely, take it out of operation and protect it from any accidental use. Safe operation can no longer be guaranteed if the product:
  - Is visibly damaged,
  - Is no longer working properly,
  - Has been stored for extended periods in poor ambient conditions, or
  - Has been subjected to any serious transport-related stress.
- Please handle the product carefully. Jolts, impacts, or a fall, even from a low height, can cause damage to the product.
- Consult an expert when in doubt about the operation, safety, or connection of the appliance.
- Maintenance, modifications, and repairs must only be completed by a technician or an authorised repair centre.
- If you have questions that remain unanswered by these operating instructions, contact our technical support service or other technical personnel.

##### Caution:

- To avoid damaging the components, do not attempt to open or repair the product without professional guidance.
- Proper use helps to prolong the lifespan of the product.

#### b) Using the power bank

- Only charge the device using a computer or a certified and approved power adapter.
- Do not store the device in high or low-temperature environments, small and enclosed areas without ventilation or within proximity to fire.
- Stop using the device immediately if it becomes excessively hot, emits an odour or is dented or abnormally deformed.
- Dispose of the battery only in an authorised recycling centre.

#### c) Connected devices

Also observe the safety and operating instructions of any other devices which are connected to the product. Check device voltage compatibility before use.

#### Specifications

Battery	3.7 V, 15000 mAh, 55.5 Wh Li-Polymer
Type-C port input	5 V/2 A, 9 V/2 A
Type-C cable input	5 V/2.4 A, 9 V/2 A
Lightning® cable output	5 V/3 A, 9 V/2.2 A
Type-C cable output	5 V/3 A, 9 V/2.2 A, 12 V/1.5 A

#### Operating elements

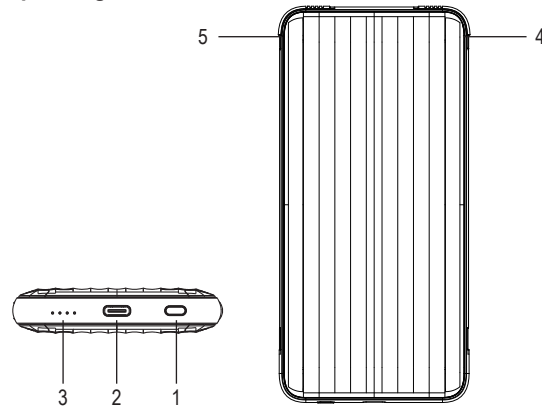

- 1 Power ON/OFF
- 2 Type-C Input
- 3 Battery Indicator
- 4 Type-C Cable
- 5 Lightning® Cable

#### Operation

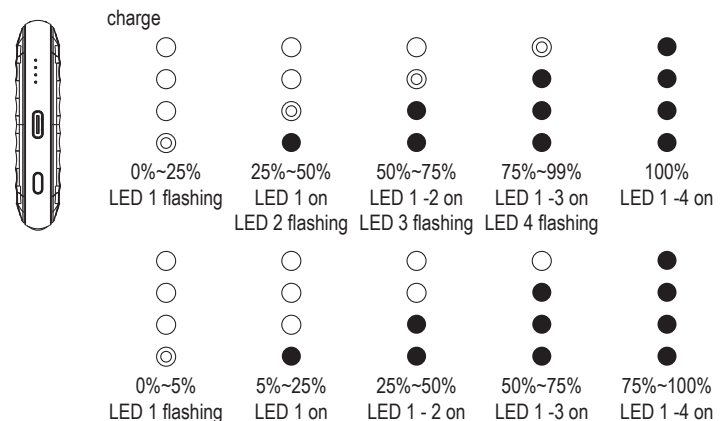

- To charge the power bank, connect the charger to the Type-C input port. The battery indicator LED displays the current charge in increments; the power bank is fully charged when all 4 LEDs are on.
- To charge a device, use an appropriate cable to connect the device to the power bank and press the Power ON/OFF key. If no output cable is connected within 60 seconds, the power bank will automatically turn off.
- Unplug the charging cable when charging is complete.
- When a Type-C output cable is connected to the power bank and the power bank is turned off, charging will start automatically.
- If the power bank overheats, the temperature protection function will automatically stop charging/discharging and all battery indicator LEDs will flash. Charging/discharging will resume when the temperature of the power bank is 10 °C lower than the temperature protection limit.

- Type-C cables can both charge and discharge simultaneously. Lightning® cables do not have this function. When using the power bank to charge a smartphone, select the corresponding charging mode on the smartphone to ensure normal charging.
- The power bank is compatible with 20 W Power Delivery for the iPhone 12. When fully charged and connected to an iPhone 12, the power bank provides 3.3 charges, taking around 1.5 hours per charge.

## Care and Cleaning

- Disconnect the product from the mains before cleaning.
- Do not use any aggressive cleaning agents, rubbing alcohol, or other chemical solutions, as they can cause damage to the housing and functioning of the product.
- Clean the product with a dry, fibre-free cloth.

## Declaration of Conformity (DOC)

Conrad Electronic SE, Klaus-Conrad-Straße 1, D-92240 Hirschau hereby declares that this product conforms to the 2014/53/EU directive.

→ Click on the following link to read the full text of the EU declaration of conformity: [www.conrad.com/downloads](http://www.conrad.com/downloads)

Enter the product item number in the search box. You can then download the EU declaration of conformity in the available languages.

## Disposal



Electronic devices are recyclable waste and must not be disposed of in the household waste. At the end of its service life, dispose of the product in accordance with applicable regulatory guidelines.

You thus fulfill your statutory obligations and contribute to the protection of the environment.

## Technical data

Capacity.....	15000 mAh @3.7 V 55.5 Wh
Battery type .....	A grade Li-polymer x 3 pcs
Recharge cycles .....	>300 cycles
Total combined output .....	Max. 3.4 A, 17 W
Charging time (empty to full) .....	Approx. 8.5 hours (Type-C 5 V/2 A) Approx. 5 hours (USB-C™ 9 V/2 A)
Safety features .....	Short circuit protection Overcharge protection Overvoltage protection Overheat protection
Operating/storage conditions.....	0-45 °C ≤80% relative humidity (non-condensing)
Dimensions.....	164 x 79 x 18 mm
Weight .....	320 (±10) g

## F Mode d'emploi

# Batterie Powerbank LIPO 15000 mAh

N° de commande 2346662

### Utilisation prévue

Ce produit est une batterie de secours 15000 mAh dotée de ports Lightning® et USB type-C ainsi que d'une technologie de détection intelligente des périphériques pour une recharge rapide et efficace. Avec une sortie totale maximum de 3,4 A, la batterie de secours peut charger deux appareils simultanément. Elle présente des voyants LED qui indiquent le niveau de charge restant.

Ce produit convient uniquement pour un usage à l'intérieur. Ne l'utilisez pas à l'extérieur. Tout contact avec l'humidité, par ex. dans les salles de bains, doit être évité en toutes circonstances.

Pour des raisons de sécurité et d'homologation, toute restructuration et/ou modification du produit est interdite. Si vous utilisez le produit à d'autres fins que celles décrites, cela risque d'endommager le produit. De plus, une mauvaise utilisation pourrait entraîner des risques tels que les courts-circuits, les incendies, les chocs électriques, etc. Lisez attentivement les instructions du mode d'emploi et conservez-le dans un endroit sûr. Ne mettez ce produit à la disposition de tiers qu'avec son mode d'emploi.

Ce produit est conforme aux exigences nationales et européennes en vigueur. Tous les noms d'entreprises et appellations de produits sont des marques commerciales de leurs propriétaires respectifs. Tous droits réservés.

### Contenu de l'emballage

- Batterie Powerbank
- Câble USB-A vers USB-C
- Mode d'emploi

### Mode d'emploi actualisé

Téléchargez le mode d'emploi le plus récent sur [www.conrad.com/downloads](http://www.conrad.com/downloads) ou scannez le code QR indiqué. Suivez les instructions figurant sur le site Web.



### Explication des symboles



Le symbole avec l'éclair dans un triangle indique qu'il y a un risque pour votre santé, par ex. en raison d'une décharge électrique.



Le symbole avec le point d'exclamation dans un triangle sert à indiquer les informations importantes présentes dans ce mode d'emploi. Veuillez lire ces informations attentivement.



Le symbole de la flèche indique des informations spécifiques et des conseils spéciaux pour le fonctionnement.

### Consignes de sécurité



Lisez attentivement le mode d'emploi et respectez en particulier les consignes de sécurité. Nous déclinons toute responsabilité en cas de dommages corporels ou matériels résultant du non-respect des consignes de sécurité et des informations relatives à la manipulation correcte contenues dans ce manuel. De tels cas entraînent l'annulation de la garantie.

#### a) Informations générales

- Cet appareil n'est pas un jouet. Il doit rester hors de portée des enfants et des animaux domestiques.
- Ne laissez pas traîner le matériel d'emballage. Celui-ci peut se révéler dangereux si des enfants le prennent pour un jouet.
- Gardez l'appareil à l'abri de températures extrêmes, de la lumière directe du soleil, de secousses intenses, de l'humidité élevée, de l'eau, de gaz inflammables, de vapeurs et de solvants.
- N'exposez pas le produit à des contraintes mécaniques.
- Si une utilisation du produit en toute sécurité n'est plus possible, arrêtez de l'utiliser et protégez-le de toute utilisation accidentelle. Un fonctionnement sûr ne peut plus être garanti si le produit :
  - présente des traces de dommages visibles,
  - ne fonctionne plus correctement,
  - a été stocké pendant une période prolongée dans des conditions défavorables ou
  - a été transporté dans des conditions très rudes.
- Manipulez le produit avec précaution. Les chocs, les impacts ou même une chute d'une hauteur modérée peuvent endommager le produit.
- Consultez un spécialiste en cas de doute sur le fonctionnement, la sécurité ou le raccordement de l'appareil.



- Toute manipulation d'entretien, d'ajustement ou de réparation doit impérativement être confiée à un professionnel ou à un centre de réparation agréé.
- Si des questions restent sans réponse après avoir lu ce mode d'emploi, contactez notre service technique ou un autre technicien.

Attention :

- Pour éviter d'endommager les composants, ne tentez pas d'ouvrir ou de réparer le produit sans l'aide d'un professionnel.
- Une utilisation conforme contribue à prolonger la durée de vie du produit.

#### b) Utilisation de la batterie powerbank

- Chargez uniquement l'appareil à l'aide d'un ordinateur ou d'un adaptateur secteur autorisé.
- Ne stockez pas l'appareil dans des environnements à basse / haute température, ni dans des endroits étroits et fermés sans aération ou à proximité de source de chaleur.
- Cessez immédiatement d'utiliser l'appareil s'il présente une chaleur excessive, dégage une odeur ou s'il est abîmé ou présente des déformations anormales.
- Éliminez la batterie en la rapportant auprès d'un centre de recyclage agréé.

#### c) Appareils connectés

Respectez également les informations concernant la sécurité et le mode d'emploi pour les autres appareils connectés à ce produit. Vérifiez que la tension de l'appareil soit compatible avant de l'utiliser.

### Caractéristiques

Batterie	3,7 V, 15000 mAh, 55,5 Wh Li-Polymère
Port d'entrée de type-C	5 V/2 A, 9 V/2 A
Entrée de câble de type-C	5 V/2,4 A, 9 V/2 A
Sortie de câble Lightning®	5 V/3 A, 9 V/2,2 A
Sortie de câble de type-C	5 V/3 A, 9 V/2,2 A, 12 V/1,5 A

### Éléments de fonctionnement

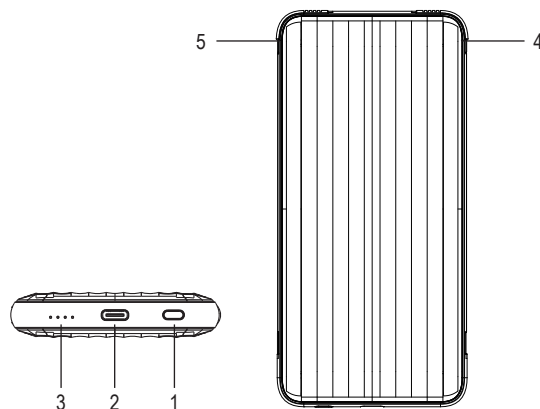

- |                                  |                    |
|----------------------------------|--------------------|
| 1 MARCHE/ARRÊT                   | 4 Câble de type-C  |
| 2 Entrée de type-C               | 5 Câble Lightning® |
| 3 Indicateur du niveau de charge |                    |

## Fonctionnement

charge	0%~25%	25%~50%	50%~75%	75%~99%	100%
	○	○	○	◎	●
	○	○	◎	●	●
	○	◎	●	●	●
	◎	●	●	●	●
LED 1 clignotante	LED 1 allumée	LED 1 - 2 allumées	LED 1 - 3 allumées	LED 1 - 4 allumées	
	LED 2 clignotante	LED 3 clignotante	LED 4 clignotante		
	○	○	○	○	●
	○	○	○	●	●
	○	○	●	●	●
	◎	●	●	●	●
0%~5%	5%~25%	25%~50%	50%~75%	75%~100%	
LED 1 clignotante	LED 1 allumée	LED 1 - 2 allumées	LED 1 - 3 allumées	LED 1 - 4 allumées	

- Pour charger la batterie powerbank, branchez le chargeur au port d'entrée de type-C. Les voyants LED de la batterie affichent la charge actuelle par paliers. La batterie powerbank est entièrement rechargée lorsque les 4 LED sont allumées.
- Pour charger un appareil, utilisez un câble adapté pour branchez l'appareil à la batterie powerbank puis appuyez sur la touche MARCHE/ARRÊT. Si aucun câble de sortie n'est branché au bout de 60 secondes, la batterie powerbank s'éteint automatiquement.
- Débranchez le câble de charge une fois la recharge terminée.
- Lorsqu'un câble de sortie de type-C est branché sur la batterie powerbank et que celle-ci est éteinte, la recharge démarre automatiquement.
- En cas de surchauffe de la batterie powerbank, la fonction de protection arrête automatiquement la charge/décharge et tous les voyants LED clignotent. La charge/décharge reprend lorsque la température de la batterie est 10°C en-dessous du seuil de protection contre la surchauffe.
- Les câbles de type-C peuvent à la fois charger et décharger en même temps. Les câbles Lightning® ne disposent pas de cette fonction. Lorsque vous utilisez la batterie powerbank pour charger un smartphone, sélectionnez le mode de charge correspondant sur le smartphone pour une charge adaptée.
- La batterie powerbank est compatible avec une puissance (Power Delivery) de 20 W pour l'iPhone 12. Lorsque la batterie powerbank est entièrement chargée et connectée à un iPhone 12, elle fournit 3,3 charges pour 1,5 heure par charge.

## Entretien et nettoyage

- Avant le nettoyage, débranchez le produit de l'alimentation électrique.
- N'utilisez pas de produits de nettoyage abrasifs, d'alcool dénaturé ou toute autre solution chimique, car ils pourraient abîmer le boîtier et affecter le bon fonctionnement du produit.
- Nettoyez le produit à l'aide d'un chiffon sec non pelucheux.

## Déclaration de conformité (DOC)

Conrad Electronic SE, Klaus-Conrad-Strasse 1, D-92240 Hirschau, déclare par la présente que ce produit est conforme à la directive 2014/53/UE.

→ Le texte intégral de la déclaration de conformité UE est disponible via le lien suivant : [www.conrad.com/downloads](http://www.conrad.com/downloads)

Saisissez le numéro de l'article dans le champ de recherche. Vous pouvez télécharger la déclaration de conformité UE dans les langues disponibles.

## Élimination des déchets



Les appareils électroniques sont des matériaux recyclables et ne doivent pas être éliminés avec les ordures ménagères. En fin de vie, éliminez l'appareil conformément aux dispositions légales en vigueur.

Ainsi, vous respectez les ordonnances légales et contribuez à la protection de l'environnement.

## Caractéristiques techniques

Capacité .....	15000 mAh à 3,7 V 55,5 Wh
Type de batterie.....	Li-polymère grade A x 3 pcs
Cycles de recharge.....	>300 cycles
Sortie totale combinée.....	Max. 3,4 A, 17 W
Durée de charge (de vide à plein) .....	env. 8,5 heures (Type-C 5 V/2 A) env. 5 heures (USB-C™ 9 V/2 A)
Dispositifs de sécurité.....	Protection contre les courts-circuits Protection contre les surcharges Protection contre les surtensions Protection contre la surchauffe
Conditions d'utilisation/de stockage ...	0-45 °C humidité relative ≤80% (sans condensation)
Dimensions.....	164 x 79 x 18 mm
Poids.....	320 (±10) g

## Gebruiksaanwijzing

### LiPo 15000 mAh Powerbank

Bestelnr. 2346662

#### Beoogd gebruik

Dit product is een 15000 mAh powerbank met Lightning®- en type-C-poorten en slimme apparaatdetectie voor snel en efficiënt opladen. Met een totaal maximaal vermogen van 3,4 A kan de powerbank twee apparaten tegelijk opladen en is voorzien van een batterij-indicator om aan te geven hoeveel lading er nog over is.

Dit product is alleen bestemd voor gebruik binnenshuis. Gebruik het niet buitenshuis. Contact met vocht, bijv. in de badkamer, moet absoluut worden vermeden.

Om veiligheids- en goedkeuringsredenen mag u niets aan dit product veranderen. Het product kan schade oplopen als het wordt gebruikt voor andere doeleinden dan hierboven beschreven. Bovendien kan onjuist gebruik resulteren in kortsluiting, brand, elektrische schok of andere gevaren. Lees de gebruiksaanwijzing aandachtig door en bewaar deze op een veilige plaats. Het product mag alleen samen met de gebruiksaanwijzing aan derden worden doorgegeven.

Het product is in overeenstemming met de nationale en Europese wettelijke voorschriften. Alle bedrijfs- en productnamen zijn handelsmerken van de betreffende eigenaren. Alle rechten voorbehouden.

#### Omvang van de levering

- Powerbank
- USB-A naar type-C oplaadkabel
- Gebruiksaanwijzing

#### Meest recente gebruiksaanwijzing

Download de meest recente gebruiksaanwijzing via [www.conrad.com/downloads](http://www.conrad.com/downloads) of scan de afgebeelde QR-code. Volg de aanwijzingen op de website op.



#### Verklaring van de symbolen



Het symbool met een bliksemschicht in een driehoek wijst op een risico voor uw gezondheid, bijv. door een elektrische schok.



Dit symbool met het uitroepteken in een driehoek wordt gebruikt om belangrijke informatie in deze gebruiksaanwijzing te onderstrepen. Lees deze informatie altijd aandachtig door.



Het pijl-symbool duidt op speciale informatie en advies voor het gebruik.

#### Veiligheidsinstructies



Lees de gebruiksaanwijzing aandachtig door en neem vooral de veiligheidsinformatie in acht. Indien de veiligheidsinstructies en de aanwijzingen voor een juiste bediening in deze gebruiksaanwijzing niet worden opgevolgd, kunnen wij niet aansprakelijk worden gesteld voor de daardoor ontstane materiële schade of persoonlijk letsel. In dergelijke gevallen vervalt de aansprakelijkheid/garantie.

##### a) Algemene informatie

- Dit apparaat is geen speelgoed. Buiten het bereik van kinderen en huisdieren houden.
- Laat het verpakkingsmateriaal niet achteloos rondslingeren. Dit kan voor kinderen gevaarlijk speelgoed worden.
- Bescherm het product tegen extreme temperaturen, direct zonlicht, sterke schokken, hoge vochtigheid, vocht, brandbare gassen, stoom en oplosmiddelen.
- Stel het product niet bloot aan mechanische spanning.
- Als het product niet langer veilig gebruikt kan worden, stel het dan buiten bedrijf en zorg ervoor dat niemand het per ongeluk kan gebruiken. Veilig gebruik kan niet langer worden gegarandeerd als het product:
  - zichtbaar is beschadigd,
  - niet meer naar behoren werkt,
  - voor langere duur is opgeslagen onder slechte omstandigheden, of
  - onderhevig is geweest aan ernstige transportbelasting.
- Behandel het product met zorg. Schokken, botsingen of zelfs een val van beperkte hoogte kunnen het product beschadigen.
- Raadpleeg een expert als u vragen heeft over gebruik, veiligheid of aansluiting van het apparaat.
- Onderhoud, aanpassingen en reparaties mogen alleen uitgevoerd worden door een technicus of een daartoe bevoegd servicecentrum.
- Als u nog vragen heeft die niet door deze gebruiksaanwijzing worden beantwoord, kunt u contact opnemen met onze technische dienst of ander technisch personeel.



Opgelet:

- Om beschadiging van de componenten te voorkomen, mag u niet proberen het product te openen of te repareren zonder professionele begeleiding.
- Een correct gebruik helpt de levensduur van het product te verlengen.

##### b) De powerbank gebruiken

- Laad het apparaat alleen op met behulp van een computer of een gecertificeerde en goedgekeurde voedingsadapter.
- Bewaar het apparaat niet in omgevingen met hoge of lage temperaturen, kleine en gesloten ruimtes zonder ventilatie of in de nabijheid van vuur.
- Stop het gebruik van het apparaat onmiddellijk als het te heet wordt, een geur afgeeft of gedeukt of abnormaal vervormd is.
- Verwijder de accu overeenkomstig de milieuvoorschriften.

##### c) Aangesloten apparatuur

Neem tevens de veiligheids- en gebruiksinstructies van andere apparaten die op het product zijn aangesloten in acht. Controleer het apparaat op schade voorafgaand aan gebruik.

#### Specificaties

Accu	3,7 V, 15000 mAh, 55,5 Wh Li-Polymeer
Type-C poort ingang	5 V/2 A, 9 V/2 A
Type-C poort ingang	5 V/2,4 A, 9 V/2 A
Lightning® uitgang	5 V/3 A, 9 V/2,2 A
Type-C poort uitgang	5 V/3 A, 9 V/2,2 A, 12 V/1,5 A

#### Bedieningselementen

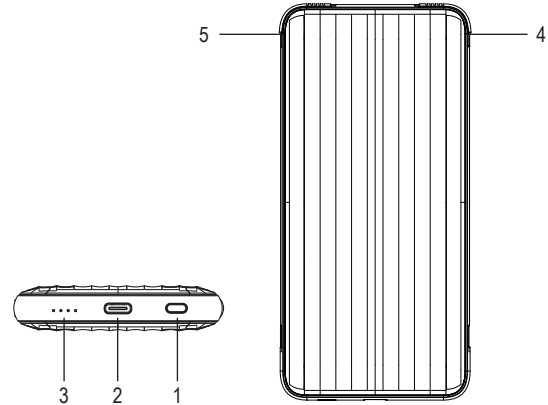

- 1 Aan-uitknop
- 2 Type-C ingang
- 3 Batterij-indicator
- 4 Type-C kabel
- 5 Lightning®-kabel

#### Bediening

Opladen	Lichtstatus				
	0%~25%	25%~50%	50%~75%	75%~99%	100%
Led 1 knippert	○	○	○	◎	●
Led 1 aan	○	○	◎	●	●
Led 2 knippert	○	◎	●	●	●
Led 1-2 aan	◎	●	●	●	●
Led 3 knippert	○	○	○	○	●
Led 1-3 aan	○	○	○	●	●
Led 4 knippert	○	○	●	●	●
Led 1-4 aan	◎	●	●	●	●
Led 1 knippert	○	○	○	○	●
Led 1 aan	○	○	○	●	●
Led 1-2 aan	○	○	●	●	●
Led 1-3 aan	◎	●	●	●	●
Led 1-4 aan	○	○	○	○	●

- Om de vermogensbank op te laden, sluit u de lader aan op de type-C-ingang. De batterij-indicator geeft de huidige lading in stappen weer; de powerbank is volledig opgeladen als alle 4 de leds branden.
- Om een apparaat op te laden, gebruikt u een geschikte kabel om het apparaat aan te sluiten op de powerbank en drukt u op de toets Power ON/OFF. Als er binnen 60 seconden geen uitgangskabel is aangesloten, wordt de powerbank automatisch uitgeschakeld.
- Haal de oplaadkabel uit het apparaat als het opladen voltooid is.
- Wanneer de powerbank is uitgeschakeld en er wordt een type-C-uitgangskabel aangesloten, wordt het opladen automatisch gestart.
- Als de powerbank oververhit raakt, stopt de temperatuurbeveiligingsfunctie automatisch met het laden/ontladen en knipperen alle leds van de batterij-indicator. Het opladen/ontladen wordt hervat wanneer de temperatuur van de powerbank 10 °C lager is dan de temperatuurbeschermingslimiet.
- Type-C-kabels kunnen laden en ontladen. Lightning®-kabels hebben deze functie niet. Wanneer u de powerbank gebruikt om een smartphone op te laden, selecteert u de corresponderende oplaadmodus op de smartphone om te zorgen voor normaal opladen.
- De powerbank is compatibel met 20 W Power Delivery voor de iPhone 12. Wanneer deze volledig is opgeladen en aangesloten op een iPhone 12, kan de powerbank 3,3 keer opladen. De oplaadtijd is ongeveer 1,5 uur.

## Onderhoud en reiniging

- Koppel het product vóór iedere reiniging los van de stroomvoorziening.
- Gebruik in geen geval agressieve schoonmaakmiddelen, reinigingsalcohol of andere chemische oplossingen omdat deze schade aan de behuizing of storingen kunnen veroorzaken.
- Reinig het product met een droog, pluisvrij doekje.

## Conformiteitsverklaring (DOC)

Bij deze verklaart Conrad Electronic SE, Klaus-Conrad-Strasse 1, D-92240 Hirschau, dat dit product voldoet aan de Europese richtlijn 2014/53/EU.

→ De volledige tekst van de EG-conformiteitsverklaring staat als download via het volgende internetadres ter beschikking: [www.conrad.com/downloads](http://www.conrad.com/downloads)

Voer het artikelnummer van het product in het zoekveld in. Vervolgens kunt u de EG-conformiteitsverklaring downloaden in de beschikbare talen.

## Afvoer



Elektronische apparaten zijn recyclebaar afval en horen niet bij het huisvuil. Als het product niet meer werkt, moet u het volgens de geldende wettelijke bepalingen voor afvalverwerking inleveren.

Op deze wijze voldoet u aan uw wettelijke verplichtingen en draagt u bij aan de bescherming van het milieu.

## Technische gegevens

Capaciteit.....	15000 mAh @3,7 V 55,5 Wh
Batterijtype.....	A grade Li-polymeer x 3
Oplaadcycli.....	>300 cycli
Totale output.....	Max. 3,4 A, 17 W
Oplaadtijd (leeg tot vol).....	Ca. 8,5 uur (Type-C 5 V/2 A) Ca. 5 uur (USB-C™ 9 V/2 A)
Veiligheidsfuncties.....	Kortsluitbeveiliging Overlaadbeveiliging Overspanningsbeveiliging Oververhittingbeveiliging
Bedrijfs-/opslagcondities.....	0-45 °C ≤80 % relatieve luchtvochtigheid (niet condensierend)
Afmetingen.....	164 x 79 x 18 mm
Gewicht.....	320 (±10) g