

MISTRAL

Luftkühler
Air Cooler
Enfriador de aire
Rafraîchisseur d'air
Raffreddatore d'aria

10040150 10040151



COMFORTING
OMFORTING
FORTINGCO
TINGCOMFO
COMFORTING
OMFORTING
FORTINGCO
TINGCOMFO

KLARSTEIN

www.klarstein.com

Sehr geehrter Kunde,

wir gratulieren Ihnen zum Erwerb Ihres Gerätes. Lesen Sie die folgenden Hinweise sorgfältig durch und befolgen Sie diese, um möglichen Schäden vorzubeugen. Für Schäden, die durch Missachtung der Hinweise und unsachgemäßen Gebrauch entstehen, übernehmen wir keine Haftung. Scannen Sie den folgenden QR-Code, um Zugriff auf die aktuellste Bedienungsanleitung und weitere Informationen rund um das Produkt zu erhalten.



ES	Escanee el código QR para descargar el manual de instrucciones más reciente en su idioma.
FR	Scannez le QR code pour télécharger le mode d'emploi à jour dans votre langue.
IT	Scansionate il codice QR per scaricare il manuale d'uso attuale nella vostra lingua.

English 17

INHALTSVERZEICHNIS

Sicherheitshinweise	4
Geräteübersicht	6
Installation	7
Bedienfeld	9
Bedienung	10
Wassertank mit Wasser befüllen	12
Eisbehälter verwenden	13
Reinigung und Pflege	14
Fehlersuche- und Fehlerbehebung	15
Hinweise zur Entsorgung	16
Hersteller & Importeur (UK)	16

TECHNISCHE DATEN

Artikelnummer	10040150, 10040151
Stromversorgung	220-240 V ~ 50 Hz
Leistung	50 W
Fassungsvermögen des Wassertanks	4 l
Luftvolumen	360 m ³ /h
Verdampfungsvolumen	600 ml/h
Geräuschpegel	63 dB(A)

SICHERHEITSHINWEISE

- Prüfen Sie vor der Benutzung die Spannungsangabe auf dem Typenschild. Schließen Sie das Gerät nur an Steckdosen an, die der Spannung des Geräts entsprechen.
- Halten Sie das Kabel fern von heißen Oberflächen und scharfkantigen Gegenständen.
- Verlegen Sie das Kabel nicht unter einem Teppich und decken Sie es auch nicht mit anderen Gegenständen oder Stoffen ab. Verlegen Sie das Kabel so, dass keiner darüber fällt oder daran hängen bleibt.
- Benutzen Sie das Gerät nicht, wenn das Netzkabel oder der Stecker beschädigt sind.
- Falls das Netzkabel oder der Stecker beschädigt sind, müssen sie vom Hersteller, einem autorisierten Fachbetrieb oder einer ähnlich qualifizierten Person ersetzt werden.
- Benutzen Sie das Gerät nur in Innenräumen.
- Decken Sie das Gerät nicht ab.
- Stellen Sie das Gerät auf einen ebenen, stabilen Untergrund. Achten Sie darauf, dass das Gerät gerade steht.
- Versichern Sie sich, dass das Gerät ausgeschaltet ist, bevor Sie den Stecker in die Steckdose stecken.
- Bedienen Sie das Gerät nicht mit nassen Händen und fassen Sie auch den Stecker und das Kabel nicht mit nassen Händen an.
- Lassen Sie das Gerät während des Betriebs nicht unbeaufsichtigt. Schalten Sie es aus und ziehen Sie den Stecker, wenn Sie es nicht benutzen.
- Ziehen Sie den Stecker aus der Steckdose, bevor Sie das Gerät reinigen oder warten.
- Ziehen Sie den Stecker nicht am Kabel aus der Steckdose, sondern halten Sie ihn beim Abziehen mit der Hand fest.
- Kinder ab 8 Jahren, psychisch, sensorisch und körperlich eingeschränkte Menschen dürfen das Gerät nur benutzen, wenn sie vorher von einer für sie verantwortlichen Aufsichtsperson ausführlich mit den Funktionen und den Sicherheitsvorkehrungen vertraut gemacht wurden und die damit verbundenen Risiken verstehen.
- Benutzen Sie das Gerät nur so, wie in dieser Anleitung beschrieben.
- Stecken Sie nicht Ihre Finger oder Gegenstände in die Lüftungsöffnungen.
- Stellen Sie das Gerät nicht in die Nähe von Vorhängen, Gardinen, Tischdecken oder ähnlichen Textilien. Sie könnten in den Lüfter gezogen werden und diesen beschädigen.
- Benutzen Sie das Gerät nicht in Feuchträumen wie Badezimmern.
- Benutzen Sie das Gerät nicht, bevor die Räder montiert sind oder wenn es auf der Seite liegt.
- Wickeln Sie das Kabel vor dem Gebrauch komplett ab.

- Während des Betriebs befeuchtet das Gerät die Umgebungsluft. Vermeiden Sie jedoch zu hohe Luftfeuchtigkeit. Wir empfehlen Ihnen eine Luftfeuchtigkeit zwischen 40-50 %. Zu hohe Luftfeuchtigkeit kann zu Schimmel oder gesundheitlichen Problemen führen.
- Stellen Sie das Gerät nur auf Untergründe, die unempfindlich gegenüber Nässe und hoher Luftfeuchtigkeit sind. Es kann immer mal vorkommen, dass beim Ein- und Ausbau des Wassertanks ein paar Tropfen danebengehen. Sollte das der Fall sein, wischen Sie die Wassertropfen umgehend weg.
- Wechseln Sie das Wasser im Tank spätestens nach 3 Tagen.

Besondere Hinweise

- Dieses Gerät kann von Kindern ab 8 Jahren und Personen mit eingeschränkten körperlichen, sensorischen oder geistigen Fähigkeiten oder mangelnder Erfahrung und Kenntnissen benutzt werden, wenn sie eine Aufsicht oder Unterweisung über den sicheren Umgang mit dem Gerät erhalten haben und die damit verbundenen Gefahren verstehen. Kinder dürfen nicht mit dem Gerät spielen. Die Reinigung und Wartung des Luftkühlers darf von Kindern nicht ohne Aufsicht durchgeführt werden.
- Seien Sie sich bewusst, dass hohe Luftfeuchtigkeit das Wachstum biologischer Organismen, wie Schimmelpilze, fördern kann.
- Achten Sie darauf, dass der Bereich um den Luftkühler nicht feucht oder nass wird. Wenn Feuchtigkeit auftritt, drehen Sie die Leistung herunter oder stoppen Sie die Befeuchtungsfunktion. Achten Sie darauf, dass absorbierende Materialien wie Teppiche, Vorhänge, Gardinen oder Tischtücher nicht feucht werden.
- Lassen Sie niemals Wasser im Tank, wenn das Gerät nicht in Gebrauch ist.
- Entleeren und reinigen Sie den Luftkühler vor der Lagerung. Reinigen Sie den Tank vor dem nächsten Gebrauch.
- Halten Sie neue und gebrauchte Batterien von Kindern fern.
- Wenn sich das Batteriefach nicht sicher schließen lässt, stellen Sie die Verwendung des Produkts ein.
- Die Batterien enthalten umweltgefährdende Stoffe. Sie müssen aus dem Gerät entfernt werden, bevor es verschrottet wird, und müssen sicher entsorgt werden.



WARNUNG

Verletzungsgefahr! Achten Sie darauf, dass Kinder die Batterie nicht verschlucken. Wenn die Knopfzellenbatterie verschluckt wird, kann sie in nur 2 Stunden schwere innere Verbrennungen verursachen und zum Tod führen. Wenn Sie glauben, dass Batterien verschluckt worden sein könnten, suchen Sie sofort einen Arzt auf.

GERÄTEÜBERSICHT

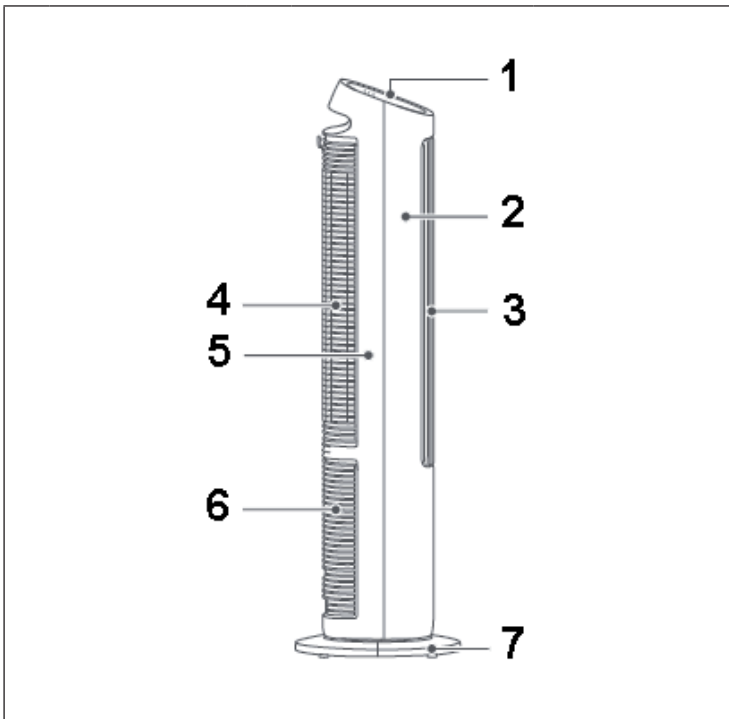
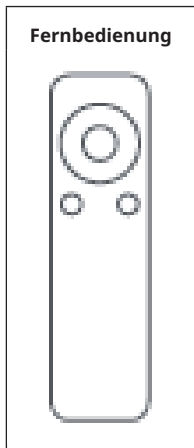

1	Bedienfeld	4	Schutzgitter	7	Standfuß
2	Frontgehäuse	5	Rückgehäuse		
3	Luftauslass	6	Wassertank		

INSTALLATION

Hinweis: Bauen Sie den Standfuß zusammen, wie im Folgenden beschrieben. Es ist strengstens verboten, das Gerät zu verwenden, wenn es nicht richtig zusammengebaut wurde.

Entnehmen Sie die beiden Standfußteile sowie das Gerätegehäuse aus der Verpackung. Rotieren Sie die beiden Standfußteile entlang des halbkreisförmigen Positionierschlitzes, bis diese auf der gleichen Stufe wie die untere Ebene sind und die Klammern auf beiden Seiten eingerastet sind. Der Zusammenbau des Standfußes ist nun abgeschlossen.

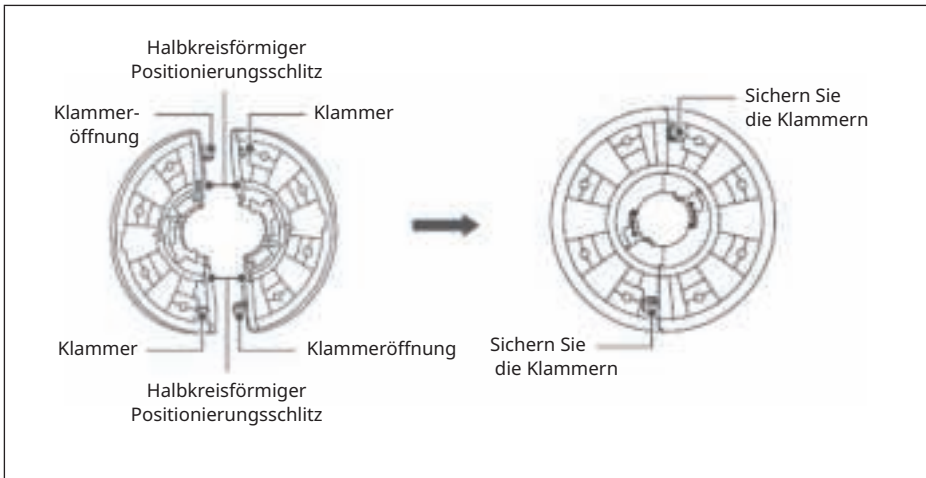

Ziehen Sie das Netzkabel des Geräts durch die Öffnung im Standfuß hindurch. Nachdem Sie die Öffnung des Standfußes (groß) mit der Standfußklammer (groß) ausgerichtet haben, drehen Sie die Öffnung so, dass die Klammer darin positioniert wird. Drehen Sie diese gegen den Uhrzeigersinn und installieren Sie anschließend das Netzkabel in der Kabelrille des Standfußes. Achten Sie darauf, dass das Kabel richtig fixiert und gerade ausgerichtet ist.

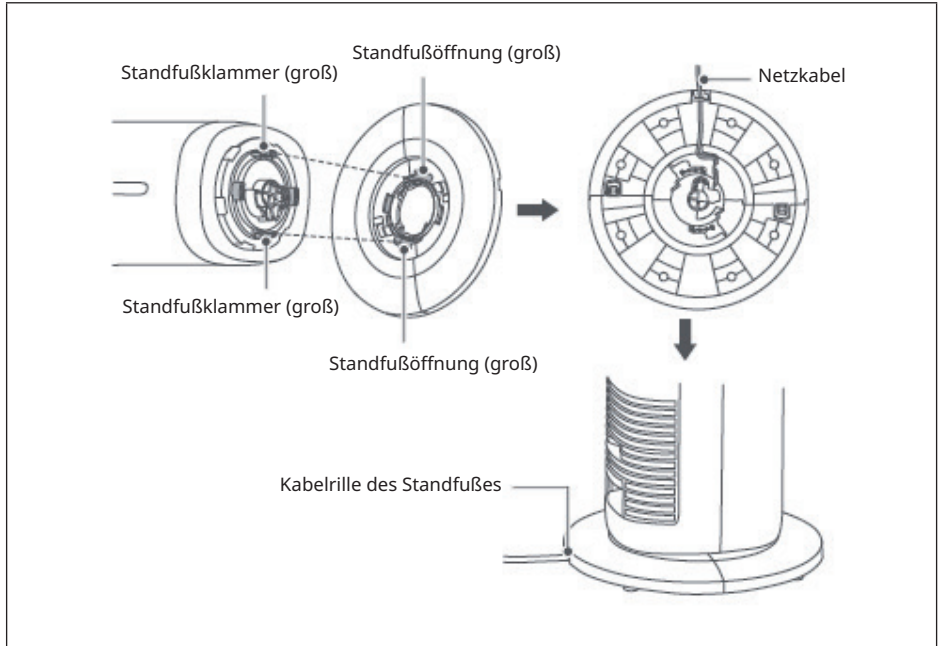

BEDIENFELD

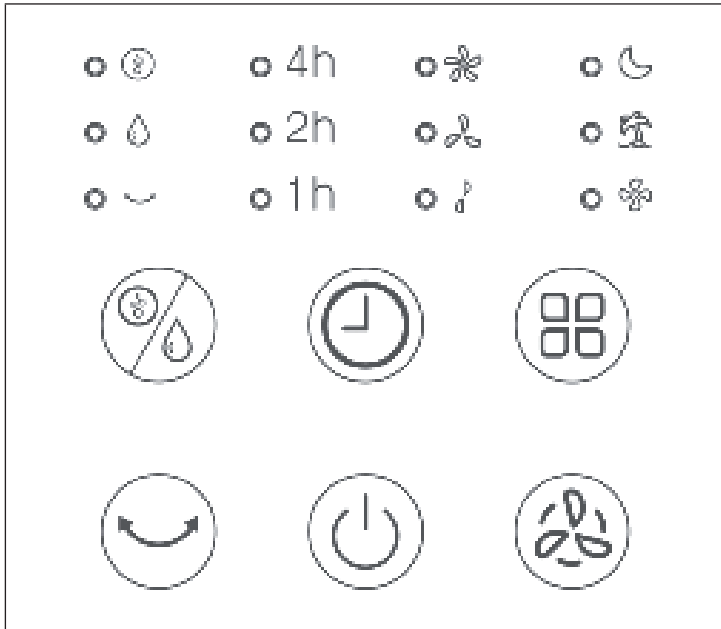



Tastenfunktionen	
	Ein/Aus
	Windgeschwindigkeit: Hoch > Mittel > Niedrig
	Timer
	Windmodus: Normaler Wind > Natürlicher Wind > Schlafmodus
	Schwingfunktion
	Ionisierung/Luftbefeuchtung





BEDIENUNG

Fernbedienung

Die Funktion einiger Tasten auf der Fernbedienung entspricht der Funktion der Tasten auf dem Bedienfeld. Richten Sie den Infrarotsender der Fernbedienung während der Verwendung auf den Empfänger des Geräts. Achten Sie darauf, dass sich zwischen der Fernbedienung und dem Gerät keine Hindernisse befinden. Entnehmen Sie die Batterien aus der Fernbedienung, wenn Sie diese über einen längeren Zeitraum nicht verwenden.

Bedienung

	<p>Ein/Aus: Drücken Sie, nachdem Sie den Netzstecker in die Steckdose gesteckt haben, diese Taste oder die Taste ON/OFF auf der Fernbedienung, um das Gerät zu starten oder es in den Standbymodus zu versetzen.</p>
	<p>Windgeschwindigkeit: Es stehen drei Geschwindigkeitsstufen zur Verfügung. Drücken Sie, wenn das Gerät eingeschaltet ist, diese Taste, um die Geschwindigkeit anzupassen. Durch jedes Drücken wird die Geschwindigkeit erhöht (halten Sie zum schnelleren Anpassen die Taste gedrückt). Wenn Sie die Taste erneut drücken, sobald die höchste Geschwindigkeitsstufe erreicht ist, beginnt das Gerät wieder mit der niedrigsten Geschwindigkeitsstufe etc.</p> <p>Fernbedienung: Drücken Sie, wenn das Gerät eingeschaltet ist, die Tasten + oder – auf der Fernbedienung, um die Geschwindigkeit auf die höchste oder niedrigste Lüftergeschwindigkeit anzupassen (halten Sie zum schnelleren Einstellen die Taste gedrückt).</p>
	<p>Timer:</p> <ul style="list-style-type: none"> • Drücken Sie, sobald das Gerät eingeschaltet ist, diese Taste, um die Zeit festzulegen, nach welcher das Gerät in den Standby-Modus versetzt werden soll (1-7 Stunden). Halten Sie die Taste zum schnelleren Einstellen gedrückt). Wenn auf dem Bildschirm „7 h“ angezeigt wird und Sie die Taste erneut drücken, wird die Einstellung abgebrochen. • Wenn Sie im Standbymodus die Taste drücken, können Sie die Zeit bis zum automatischen Einschalten einstellen (1-7 h; halten Sie die Taste für eine schnellere Anpassung gedrückt). Wenn auf dem Bildschirm „7 h“ angezeigt wird und Sie die Taste erneut drücken, wird die Einstellung abgebrochen.

	<p>Windmodus: Drücken Sie diese Taste, um zwischen normalem Wind, natürlichem Wind und Schlafmodus auszuwählen.</p> <ul style="list-style-type: none"> Natürlicher Wind : Natürlicher Wind wird gemäß dem voreingestellten Programm simuliert. Die Lüftergeschwindigkeit wird entsprechend erhöht oder verlangsamt. Schlafmodus : Die Luft wird gemäß einem voreingestellten Programm vom Gerät abgegeben und eignet sich zum Schlafen. Die Geschwindigkeitsstufe wird automatisch gesenkt.
	<p>Schwingfunktion:</p> <ul style="list-style-type: none"> Drücken Sie, wenn das Gerät eingeschaltet ist, diese Taste, um die Schwingfunktion ein-/ oder auszuschalten. Drehen Sie das Gehäuse nicht mit Gewalt, um die Richtung des Lüfters zu ändern, da das Gerät dadurch beschädigt werden kann.
	<p>Luftbefeuchtung/ Ionisierung: Drücken Sie, wenn das Gerät eingeschaltet ist und die Luftbefeuchtungs- und Ionisierungsfunktion deaktiviert sind, diese Taste, um die beiden Funktionen in der folgenden Reihenfolge ein- und auszuschalten: Luftbefeuchtungsfunktion wird eingeschaltet → Ionisierungsfunktion wird eingeschaltet → Luftbefeuchtungs- und Ionisierungsfunktion sind eingeschaltet → Luftbefeuchtungs- und Ionisierungsfunktion sind ausgeschaltet.</p>

Warnung bei niedrigem Wasserstand

- Wenn sich in der Tauchpumpe nicht genug Wasser befindet, wird diese für eine Minute gestoppt und die Luftbefeuchtungsanzeige blinkt auf.
- Befüllen Sie den Wassertank mit Wasser (siehe Abschnitt „Wassertank mit Wasser befüllen“) und starten Sie die Luftbefeuchtungsfunktion neu.

Automatische Abdunklung der Bildschirmhelligkeit

Wenn innerhalb von 40 Sekunden keine Taste gedrückt wird, dunkelt der Bildschirm sich ab. Drücken Sie eine beliebige Taste, um den Bildschirm wieder zu erleuchten.

Speicherfunktion

Dieses Gerät verfügt über eine Speicherfunktion. Wenn Sie das Gerät in den Standby-Modus versetzen, wird der zuvor eingestellte Modus gespeichert und erneut aktiviert, sobald das Gerät wieder eingeschaltet wird.

Automatischer Standby-Modus

Wenn sich das Gerät im Betriebszustand befindet und Sie innerhalb von 15 Stunden keine Taste drücken, wird das Gerät in den Standby-Modus versetzt.

WASSERTANK MIT WASSER BEFÜLLEN

- Stellen Sie sicher, dass der Netzstecker vor der Entnahme des Wassertanks aus der Steckdose gezogen wurde.
- Ziehen Sie den Wassertank aus dem Gerät heraus. Beachten Sie beim Befüllen den Wasserstand im Wassertank. Befüllen Sie den Wassertank nicht höher als zur MAX-Markierung und achten Sie darauf, dass der Wasserstand nicht niedriger als die MIN-Markierung ist. Sollte der Wasserstand über die MAX-Markierung hinausgehen, kann dies dazu führen, dass das Wasser überläuft.
- Drücken oder ziehen Sie den Wassertank nicht gewaltsam hinein oder heraus, um ein Überlaufen oder ein Beschädigen des Geräts zu vermeiden. Achten Sie vorm Herausziehen des Wassertanks darauf, dass das Restwasser im Wabekühlpad bereits in den Wassertank zurückgeflossen ist, um ein Auslaufen des Restwassers zu vermeiden.

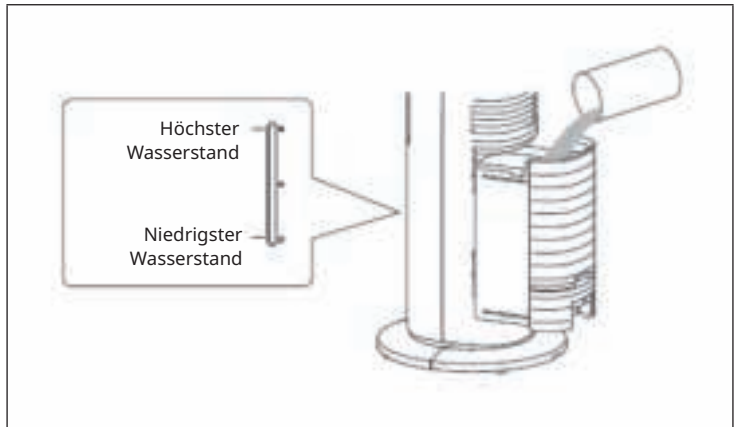

EISBEHÄLTER VERWENDEN

Hinweis: Stellen Sie vor dem Hineinlegen des Eisbehälters sicher, dass das Gerät ausgeschaltet ist und der Netzstecker aus der Steckdose gezogen wurde.

Während der Verwendung ist es untersagt, die den Eisbehälter zu öffnen oder die Eiskristalle im Inneren des Eisbehälters zu essen. Legen Sie den Eisbehälter vor der Verwendung circa 4 Stunden lang in ein Gefrierfach und legen Sie den gefrorenen Eisbehälter anschließend ins Wasser des Wassertanks.

- **Hineinlegen des Eisbehälters:**
Ziehen Sie den Wassertank aus der Rückseite des Geräts heraus und legen Sie den Eisbehälter in die auf der Abbildung dargestellte Seite des Wassertanks.
- **Entnahme des Eisbehälters:**
Ziehen Sie den Wassertank aus der Rückseite des Geräts heraus und entnehmen Sie den Eisbehälter.

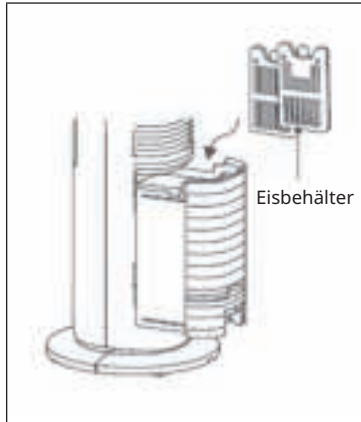

Die im Lieferumfang enthaltenen Eisbehälter können abwechselnd verwendet werden.

REINIGUNG UND PFLEGE

Hinweis: Stellen Sie sicher, dass der Netzstecker vor der Reinigung und Wartung des Geräts aus der Steckdose gezogen wurde.

Reinigung des Wassertanks

- Platzieren Sie Ihren Daumen in der Pressrille des Wassertanks und drücken Sie die Klemme des Wassertanks nach oben. Ziehen Sie zeitgleich mit den verbleibenden 4 Fingern den Wassertank vollständig aus dem Gerät heraus. Ziehen Sie den Wassertank nicht gewaltsam heraus.
- Die Tauchpumpe ist am Boden des Wassertanks fixiert. Greifen Sie mit einer Hand in den Wassertank und drücken Sie vorsichtig auf die Druckplatten an beiden Seiten der Tauchpumpe, um den Filter zu entnehmen.
- Verwenden Sie zur Reinigung des Wassertanks und des Filters eine weiche Bürste oder ein weiches Tuch. Reinigen Sie Wassertank und Filter mit sauberem, klarem Wasser.

Hinweise:

- Reinigen Sie den Wassertank und den Tauchpumpenfilter mindestens einmal in 2 Wochen, um das Gerät in einem optimalen Betriebszustand zu halten und die Lebensdauer des Geräts zu verlängern.
- Wenn das Gerät bei schlechten Umgebungsbedingungen (beispielsweise zu viel Staub oder hoher Kalkanteil, schlechte Wasserqualität) verwendet wird, muss dieses entsprechend häufiger gereinigt werden.

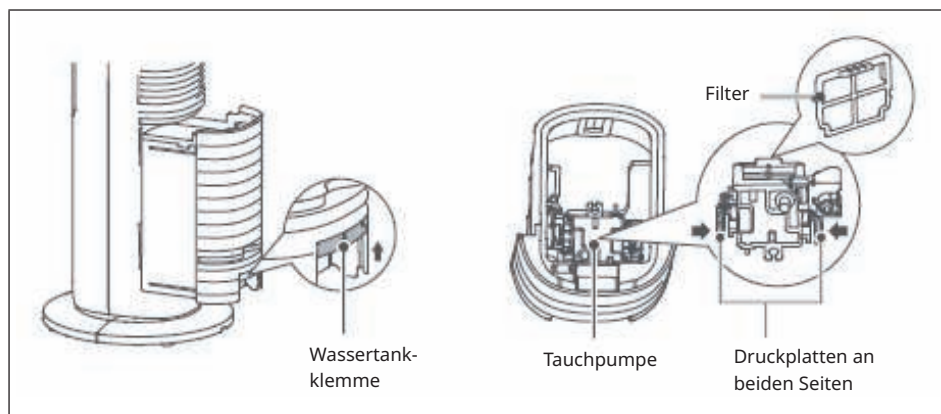

Reinigung des Gerätegehäuses

- Reinigen Sie die Geräteoberfläche mit einem feuchten Tuch. Es ist verboten, das Gerät unter fließendem Wasser zu reinigen.
- Verwenden Sie zur Reinigung des Geräts keine korrosiven Reinigungsmittel.

FEHLERSUCHE- UND FEHLERBEHEBUNG

Problem	Mögliche Ursache	Lösungsansatz
Das Gerät läuft nicht.	Der Stecker wurde nicht richtig eingesteckt.	Stecken die den Stecker fest in die Steckdose.
	Das Gerät ist ausgeschaltet.	Schalten Sie das Gerät ein.
	Die Verkabelung im Gerät hat sich gelöst.	Wenden Sie sich zur Reparatur an einen Fachbetrieb.
Die Luftbefeuchtung funktioniert nicht./ Die Pumpe macht merkwürdige Geräusche.	Kein Wasser im Wassertank oder der Wasserstand liegt unterhalb der MIN-Markierung.	Schalten Sie das Gerät aus und füllen Sie Wasser in den Wassertank. Achten Sie darauf, dass der Wasserstand über der MIN-Markierung liegt.
	Die Tauchpumpe zieht kein Wasser.	Drücken Sie mehrfach die Taste „Luftbefeuchtung“, bis die Tauchpumpe normal Wasser zieht.
	Das Filtersieb der Tauchpumpe ist verstopft.	Reinigen Sie das Filtersieb.
	Das Wasserauslassloch der Verneblereinheit ist verstopft.	Wenden Sie sich zur Reparatur an einen Fachbetrieb.
	Die Pumpe oder die Verkabelung im Gerät hat sich gelöst.	Wenden Sie sich zur Reparatur an einen Fachbetrieb.
Abnormale Geräusche.	Ablagerungen in der Verneblereinheit.	Wenden Sie sich zur Reparatur an einen Fachbetrieb.
	Lose Lüfterblätter oder Motorschaden.	Wenden Sie sich zur Reparatur an einen Fachbetrieb.

HINWEISE ZUR ENTSORGUNG



Wenn es in Ihrem Land eine gesetzliche Regelung zur Entsorgung von elektrischen und elektronischen Geräten gibt, weist dieses Symbol auf dem Produkt oder auf der Verpackung darauf hin, dass dieses Produkt nicht im Hausmüll entsorgt werden darf. Stattdessen muss es zu einer Sammelstelle für das Recycling von elektrischen und elektronischen Geräten gebracht werden. Durch regelkonforme Entsorgung schützen Sie die Umwelt und die Gesundheit Ihrer Mitmenschen vor negativen Konsequenzen. Informationen zum Recycling und zur Entsorgung dieses Produkts, erhalten Sie von Ihrer örtlichen Verwaltung oder Ihrem Hausmüllentsorgungsdienst.

Dieses Produkt enthält Batterien. Wenn es in Ihrem Land eine gesetzliche Regelung zur Entsorgung von Batterien gibt, dürfen die Batterien nicht im Hausmüll entsorgt werden. Informieren Sie sich über die örtlichen Bestimmungen zur Entsorgung von Batterien. Durch regelkonforme Entsorgung schützen Sie die Umwelt und die Gesundheit Ihrer Mitmenschen vor negativen Konsequenzen.

HERSTELLER & IMPORTEUR (UK)

Hersteller:

Chal-Tec GmbH, Wallstraße 16, 10179 Berlin, Deutschland.

Importeur für Großbritannien:

Chal-Tec UK limited
Unit 6 Riverside Business Centre
Brighton Road
Shoreham-by-Sea
BN43 6RE
United Kingdom

Dear customer,

Congratulations on the purchase of your appliance. Please read the following instructions carefully and follow them to prevent potential damage. We accept no liability for damage caused by disregarding the instructions and improper use. Please scan the QR code to access the latest operating instructions and further information about the product.



CONTENTS

Safety Instructions	18
Device Overview	20
Installation	21
Control Panel	23
Operation	24
Filling the Water Tank with Water	26
Using the Ice Container	27
Cleaning and Care	28
Troubleshooting	29
Disposal Considerations	30
Manufacturer & Importer (UK)	30

TECHNICAL DATA

Product code	10040150, 10040151
Power supply	220-240 V ~ 50 Hz
Power	50 W
Water tank capacity	4 L
Air volume	360 m ³ /h
Evaporation volume	600 ml/h
Noise level	63 dB(A)

SAFETY INSTRUCTIONS

- Check the voltage specification on the type plate before use. Ensure that you only connect the appliance to sockets with the appropriate voltage.
- Keep the cable away from hot surfaces and sharp objects.
- Do not lay the cable under a carpet or cover it with other objects or fabrics. Lay the cable so that no one falls over it or gets caught on it.
- Do not use the device if the plug or the power cord is damaged.
- If the power cord is damaged, it must be replaced by the manufacturer, an authorised specialist company or a similarly qualified person.
- Use the unit indoors only.
- Do not cover the device.
- Place the appliance on a level, stable surface. Make sure that the device is upright.
- Make sure that the unit is switched off before inserting the plug into the socket.
- Do not operate the appliance with wet hands and do not handle the plug and the cable with wet hands.
- Do not leave the device unattended during operation. Switch the device off and unplug it when you are not using it.
- Unplug the plug from the socket before cleaning the device.
- Do not pull the plug out of the socket by the cable. Instead, hold it securely with your hand while unplugging it.
- Children over 8 years as well as mentally, sensory and physically impaired persons may only use the device if they have been informed in detail about the functions and safety precautions by a supervisor responsible for them beforehand and understand the associated risks.
- Use the device only as described in these operating instructions.
- Do not put your fingers or objects into the ventilation openings.
- Do not place the appliance near curtains, drapes, tablecloths or similar textiles. These could be drawn into the fan and could damage it.
- Do not use the unit in damp rooms such as bathrooms.
- Do not use the unit before the wheels are mounted or when it is lying on its side.
- Unwind the cable completely before use.
- During operation, the unit humidifies the ambient air. However, avoid too high humidity. We recommend a humidity of between 40-50%. Excessive humidity can lead to mould or health problems.
- Only place the unit on surfaces that are insensitive to moisture and high humidity. It can always happen that a few drops fall out when installing or removing the water tank. If this is the case, wipe away the water drops immediately.
- Change the water in the tank after 3 days at the latest.

Special Notes

- This appliance can be used by children aged from 8 years and above and persons with reduced physical, sensory or mental capabilities or lack of experience and knowledge only if they have been given supervision or instruction concerning use of the appliance in a safe way and understand the hazards involved. Children must not play with the device. Cleaning and maintenance of the air cooler must not be carried out by children without supervision.
- Be aware that high humidity can promote the growth of biological organisms such as mould.
- Make sure that the area around the air cooler does not get damp or wet. If moisture occurs, turn down the power or stop the humidification function. Make sure that absorbent materials such as carpets, curtains, drapes or tablecloths do not get damp.
- Never leave water in the tank when the appliance is not in use.
- Empty and clean the air cooler before storage. Clean the storage area before the next use.
- Keep new and used batteries away from children.
- If the battery compartment cannot be closed securely, stop using the product.
- The batteries contain environmentally hazardous substances. They must be removed from the unit before it is scrapped and must be disposed of safely.



WARNING

Danger of injury! Make sure that children do not swallow the battery. If the button cell battery is swallowed, it can cause severe internal burns and death in as little as 2 hours. If you think that batteries may have been swallowed, seek medical attention immediately.

DEVICE OVERVIEW

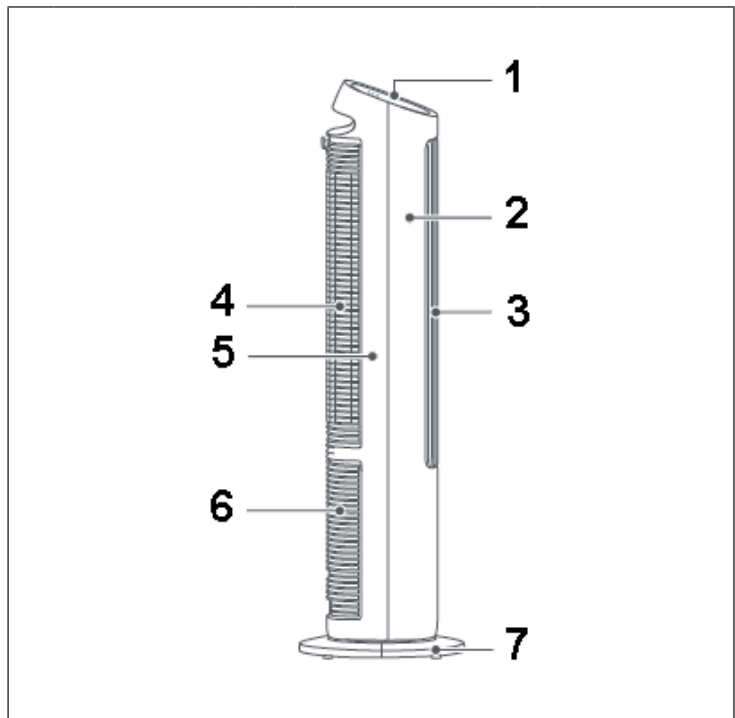
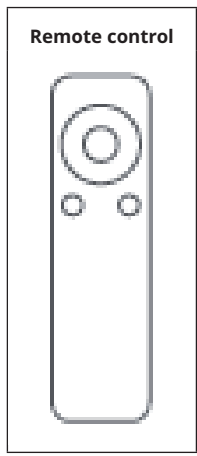

1	Control panel	4	Protective grille	7	Stand base
2	Front casing	5	Rear casing		
3	Air outlet	6	Water tank		

INSTALLATION

Note: Assemble the stand as described below.

It is strictly forbidden to use the appliance if it has not been properly assembled.

Remove the two stand parts and the unit casing from the packaging. Rotate the two stand sections along the semi-circular positioning slot until they are at the same level as the lower level and the clips are engaged on both sides. The assembly of the stand is now complete.

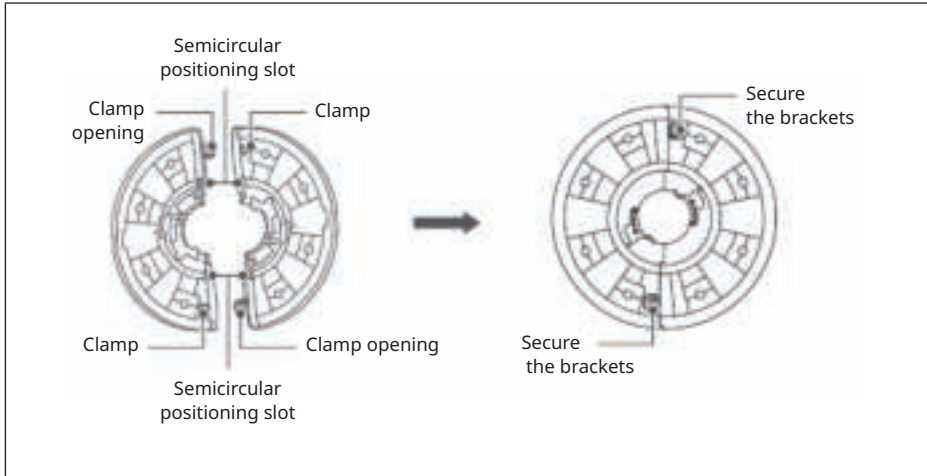



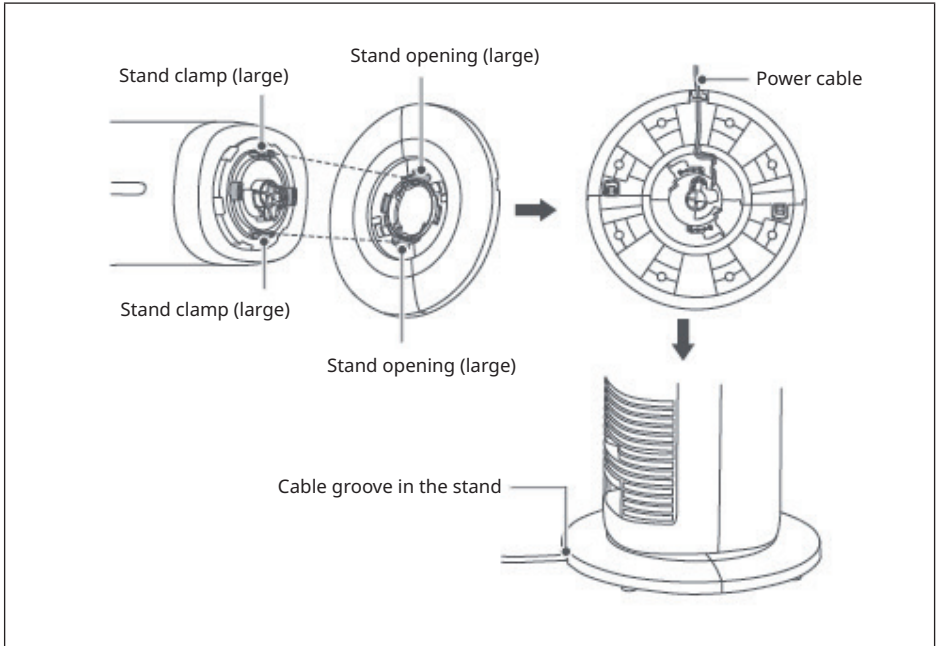

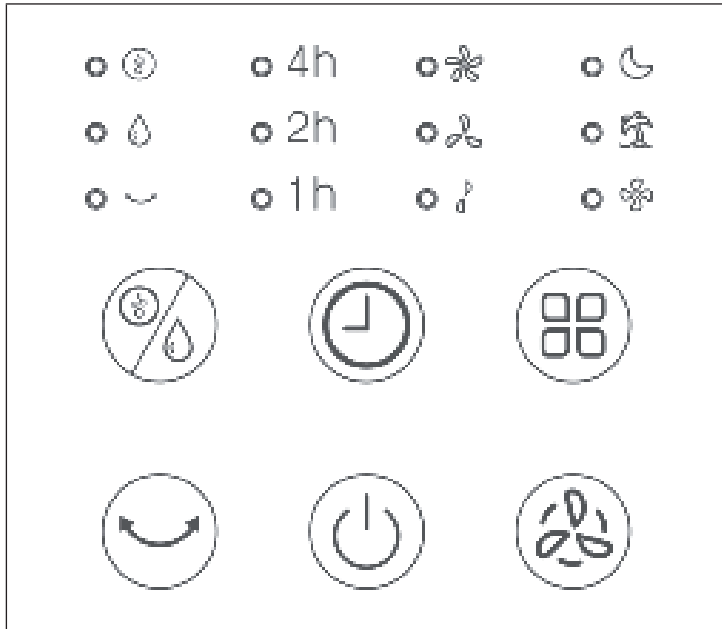

Pull the mains cable of the unit through the opening in the stand. After aligning the opening of the stand (large) with the stand clamp (large), rotate the opening so that the clamp is positioned in it. Turn it anticlockwise and then install the power cable in the cable groove of the stand. Make sure that the cable is properly fixed and straight.



CONTROL PANEL





Button functions	
	On / Off
	Wind speed: high > medium > low
	Timer
	Wind mode: Normal wind > Natural wind > Sleep mode
	Swing function
	Ionisation / humidification





OPERATION

Remote control

The function of some buttons on the remote control corresponds to the function of the buttons on the control panel. Point the infrared transmitter of the remote control at the receiver of the unit during use. Make sure that there are no obstacles between the remote control and the unit. Remove the batteries from the remote control if you will not be using it for a long period of time.

Operation

	<p>On / Off: After plugging the mains plug into the socket, press this button or the ON/OFF button on the remote control to start the unit or put it into standby mode.</p>
	<p>Wind speeds Three speed levels are available. When the unit is switched on, press this button to adjust the speed. Each press increases the speed (hold down the button for faster adjustment). If you press the button again when the highest speed level is reached, the appliance will start again at the lowest speed level, etc.</p> <p>Remote control: When the unit is switched on, press the + or - buttons on the remote control to adjust the speed to the highest or lowest fan speed (hold down the button for faster adjustment).</p>
	<p>Timer:</p> <ul style="list-style-type: none"> Once the unit is switched on, press this button to set the time after which the unit should go into standby mode (1-7 hours). Press and hold the button for faster adjustment. When "7 h" is displayed on the screen and you press the button again, the setting will be cancelled. If you press the button in standby mode, you can set the time until automatic switch-on (1-7 h; keep the button pressed for faster adjustment). When "7 h" is displayed on the screen and you press the button again, the setting will be cancelled.

	<p>Wind mode: Press this button to select between normal wind, natural wind and sleep mode.</p> <ul style="list-style-type: none"> • Natural wind : Natural wind is simulated according to the preset programme. The fan speed is increased or slowed down accordingly. • Sleep mode : Air is emitted from the unit according to a preset programme and is suitable for sleeping. The speed level is automatically lowered.
	<p>Swing function:</p> <ul style="list-style-type: none"> • When the device is on, press this button to turn the swing function on / off. • Do not use force to turn the casing to change the direction of the fan, as this may damage the unit.
	<p>Humidification / Ionisation: When the unit is switched on and the humidification and ionisation functions are deactivated, press this button to switch the two functions on and off in the following order: Humidification function is switched on → Ionisation function is switched on → Humidification and ionisation function are switched on → Humidification and ionisation function are switched off.</p>

Low water level warning

- If there is not enough water in the submersible pump, it will stop for one minute and the humidification indicator will flash.
- Fill the water tank with water (see section "Filling the water tank with water") and restart the humidification function.

Automatic dimming of the screen brightness

If no button is pressed within 40 seconds, the screen dims. Press any button to illuminate the screen.

Memory function

This unit has a memory function. If you put the unit into standby mode, the previously set mode is saved and reactivated as soon as the unit is switched on again.

Automatic standby mode

If the unit is in operating mode and you do not press any key within 15 hours, the unit is put into standby mode.

FILLING THE WATER TANK WITH WATER

- Make sure that the mains plug has been disconnected from the socket before removing the water tank.
- Pull the water tank out of the machine. Observe the water level in the water tank when filling. Do not fill the water tank higher than the MAX mark and make sure that the water level is not lower than the MIN mark. If the water level should rise above the MAX mark, it may cause the water to overflow.
- To avoid overflowing or damaging the appliance, do not force the water tank in or out. To prevent the residual water from running out, make sure that the residual water in the honeycomb cooling pad has already flowed back into the water tank before pulling out the water tank.

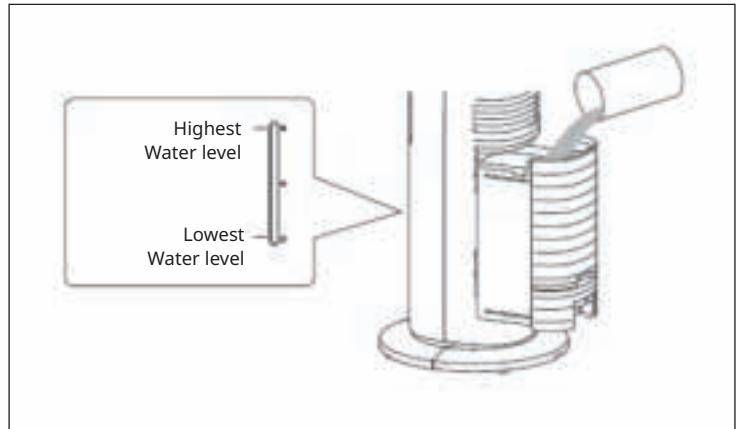

USING THE ICE CONTAINER

Note: Before inserting the ice bucket, make sure that the device is switched off and the mains plug has been removed from the socket.

During use, it is forbidden to open the ice container or eat the ice crystals inside the ice container. Place the ice tray in a freezer compartment for about 4 hours before use and then place the frozen ice tray in the water of the water tank.

- **Inserting the ice container:**
Pull the water tank out of the back of the appliance and place the ice container in the side of the water tank shown in the illustration.
- **Removing the ice container:**
Pull the water tank out of the back of the appliance and remove the ice container.

The ice containers included in the delivery can be used on a rotating basis.

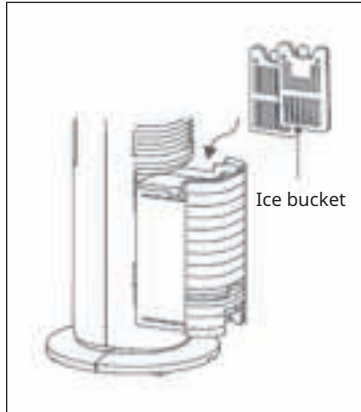

CLEANING AND CARE

Note: Be sure to unplug the mains plug before cleaning or servicing the equipment.

Cleaning the water tank

- Place your thumb in the press groove of the water tank and press the clamp of the water tank upwards. At the same time, pull the water tank completely out of the appliance with your remaining 4 fingers. Do not pull out the water tank by force.
- The submersible pump is fixed to the bottom of the water tank. Reach into the water tank with one hand and carefully press the pressure plates on both sides of the submersible pump to remove the filter.
- Use a soft brush or cloth to clean the water tank and the filter. Clean the water tank and filter with clean, clear water.

Notes:

- Clean the water tank and the submersible pump filter at least once every 2 weeks to keep the unit in optimal operating condition and to prolong the life of the unit.
- If the unit is used in poor environmental conditions (for example, too much dust or high lime content, poor water quality), it must be cleaned more frequently accordingly.

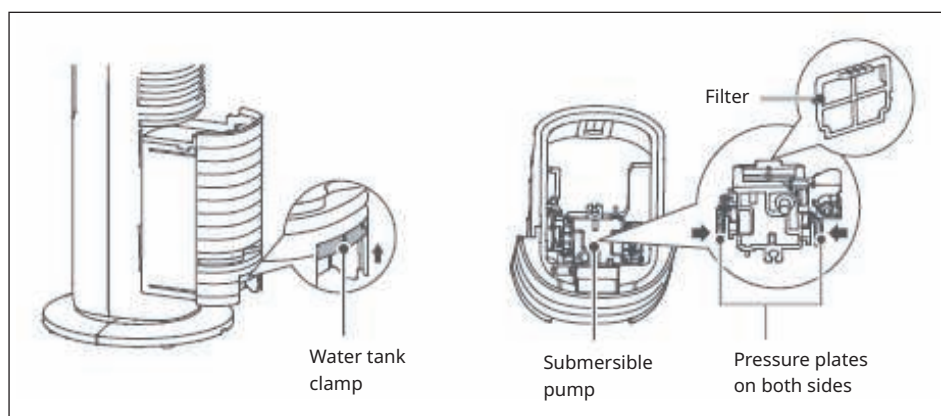

Cleaning the unit casing

- Clean the surface of the device with a damp cloth. Do not clean the appliance under running water.
- Do not use corrosive cleaning agents to clean the unit.

TROUBLESHOOTING

Problem	Potential cause	Possible solution
The appliance is not working.	The plug has not been inserted correctly.	Plug the power plug securely into the wall socket.
	The unit is switched off.	Switch the device on.
	The wiring in the unit has come loose.	Contact a specialist company for repairs.
The humidifier is not working / The pump is making strange noises.	No water in the water tank or the water level is below the MIN mark.	Switch off the machine and fill water into the water tank. Make sure that the water level is above the MIN mark.
	The submersible pump is not drawing water.	Press the "Humidification" button several times until the submersible pump draws water normally.
	The filter screen of the submersible pump is clogged.	Clean the filter screen.
	The water outlet hole of the nebuliser unit is blocked.	Contact a specialist company for repairs.
	The pump or the wiring in the unit has come loose.	Contact a specialist company for repairs.
Abnormal noises.	Deposits in the nebuliser unit.	Contact a specialist company for repairs.
	Loose fan blades or engine damage.	Contact a specialist company for repairs.

DISPOSAL CONSIDERATIONS



If there is a legal regulation in your country regarding the disposal of electrical and electronic equipment, this symbol on the product or on the packaging indicates that this product must not be disposed of with household waste. Instead, it must be taken to a collection point for the recycling of electrical and electronic equipment. By disposing of this product in accordance with the regulations, you protect the environment and the health of those around you from negative consequences. For information on recycling and disposal of this product, contact your local government or household waste disposal service.

This product contains batteries. If there is a legal regulation in your country regarding the disposal of batteries, the batteries must not be disposed of in household waste. Consult your local regulations for the disposal of batteries. By disposing of this product in accordance with the regulations, you protect the environment and the health of those around you from negative consequences.

MANUFACTURER & IMPORTER (UK)

Manufacturer:

Chal-Tec GmbH, Wallstraße 16, 10179 Berlin, Germany.

Importer for Great Britain:

Chal-Tec UK limited
Unit 6 Riverside Business Centre
Brighton Road
Shoreham-by-Sea
BN43 6RE
United Kingdom



KLARSTEIN