

# **H**Koenig

**Instruction manual  
Manuel d'utilisation  
Benutzerhandbuch  
Gebruiksaanwijzing  
Manual de usuario  
Manuale d'uso  
Manual do usuário**



## **KBP40**

**ICE CUBE MAKER  
MACHINE À GLAÇONS  
EISMASCHINE  
IJS MACHINE  
MÁQUINA DE HIELO  
MACCHINA DEL GHIACCIO  
MÁQUINA DE FAZER GELO**



# **ENGLISH IMPORTANT SAFETY INSTRUCTIONS**

**To reduce the risk of fire, explosion, electric shock, or injury when using your ice maker, follow these important safety instructions:**

1. Before using check that the voltage power corresponds to the one shown on the appliance nameplate.
2. Do not remove any safety, warning, or product information labels from your ice maker.
3. Plug the ice maker into an exclusive grounded power outlet. No other appliance should be plugged into the same outlet. Be sure that the plug is fully inserted into the receptacle.

4. This appliance must be grounded. It is equipped with a power cord having a grounding plug. The plug must be plugged into an outlet that is properly installed and grounded.

5. Avoid the use of an extension cord because it may overheat and cause a risk of fire. However, if it is necessary to use an extension cord:

1) Use only extension cord with grounding plug.

2) The marked rating of an extension cord must be equal to or greater than the rating of this appliance.

6. It should be positioned such that it does not drape over the counter or tabletop where it can be pulled on by children intentionally.

7. Do not operate any appliance with a damage cord or plug or after the appliance malfunction or has been

damaged in any manner. Return the appliance to the nearest authorized service facility for examination, repair or adjustment.

8. If the supply cord is damaged, it must be replaced by the manufacturer or its service agent or a similarly qualified person in order to avoid a hazard.

9. Do not let cord hang over edge of table or counter.

10. Do not place on or near a hot gas or electric burner, or in a heated oven.

11. Place power cord in such a way it cannot be pulled on by children or cause a tripping hazard.

12. Place power cord in such a way that it is not in contact with hot surfaces.

13. The use of attachment not recommended or sold by manufacturer may cause fire, electric shock or injury.

14. Do not touch the evaporator when using the ice maker or making ice to avoid being suffer from frostbite.

15. Do not immerse any part of the product in water.

16. To disconnect, turn any control to "OFF", then remove plug from wall outlet.

17. Do not plug or unplug product with wet hands.

18. Unplug the product before cleaning, maintaining and when not in use.

19. Do not use with water that is microbiologically unsafe or of unknown quality.

20. Do not clean your ice maker with any flammable fluids. The fumes may create a fire hazard or explosion.

21. Do not overturn the ice maker. If the ice maker is overturned accidentally, make it stand steadily for 2 hours before power it on again.

22. If the ice maker is brought in from outside in wintertime, do not use for a few hours, allowing the unit to warm up to the room temperature before operating.

23. Never put flammable, explosive and corrosive articles into the ice maker.

24. Never use the ice maker when there is flammable gas leakage.

25. Never store or use gas and other flammable articles near the ice

maker to avoid any fire.

26. Unplug the ice maker before moving it to avoid damaging the refrigerating system.

27. Do not attempt to disassemble, repair, modify, or replace any part of your product.

28. This appliance can be used by children aged from 12 and above and persons with reduced physical, sensory or mental capabilities or lack of experience and knowledge if they have been given supervision or instruction concerning use of the appliance in a safe way and understand the hazards involved.

29. Children shall not play with the appliance.

30. Close supervision is necessary when any appliance is

used by or near children.

31. Do not leave the appliance unattended while in use.

32. Do not use outdoors.

33. Do not use the appliance for other than intended use.

34. Please dispose of the appliance for its flammable refrigerant and blowing gas according to local regulations.

35. **WARNING:** Keep ventilation openings, in the appliance enclosure or in the built-in structure, clear of obstruction.

36. **WARNING:** Do not use mechanical devices or other means to accelerate the defrosting process, other than those recommended by the manufacturer.

37. **WARNING:** Do not damage the refrigerant circuit.



38. **WARNING:** Do not use electrical appliances inside the food storage compartments of the appliance, unless they are of the type recommended by the manufacturer.

39. Do not store explosive substances such as aerosol cans with a flammable propellant in this appliance.

40.  **Warning:** Risk of fire/flammable materials.

41. **WARNING:** When positioning the appliance, ensure the supply cord is not trapped or damaged.

42. **WARNING:** Do not locate multiple portable socket- outlets or portable power supplies at the rear of the appliance.

43. This appliance is intended to be used in household and similar

applications such as

–staff kitchen areas in shops, offices and other working environments;

–farm houses and by clients in hotels, motels and other residential type environments;

–bed and breakfast type environments;

–catering and similar non-retail applications.

44. Save these instructions.

45. This appliance may be used by children of at least 8 years of age, as long as they are supervised and have been given instructions about using the appliance safely and are fully aware of the dangers involved.

46. Cleaning and maintenance should not be carried out by children unless they are at least 8 years of age and are supervised by an adult.

47. Keep the appliance and its power cord out of reach of children under 8 years of age.

48. When using electrical equipment, safety precautions must always be taken to prevent the risk of fire, electric shock and/or injury in the event of misuse.

49. The device must not be used if it has been dropped, if obvious signs of damage are visible or if it has leaks.

### **Refrigerant :**

The refrigerant gas contained in the circuit of this appliance is isobutane (R 600a), a low-polluting but flammable gas.

-When transporting and installing the appliance, take care not to damage any part of the refrigerant circuit.

- Do not use any sharp or pointed tools to defrost the unit.

- Do not use any electrical appliances inside the unit. If the refrigeration system is damaged:

- Do not use a flame near the appliance.

Avoid sparks - do not light any electrical appliance or electric lamp.





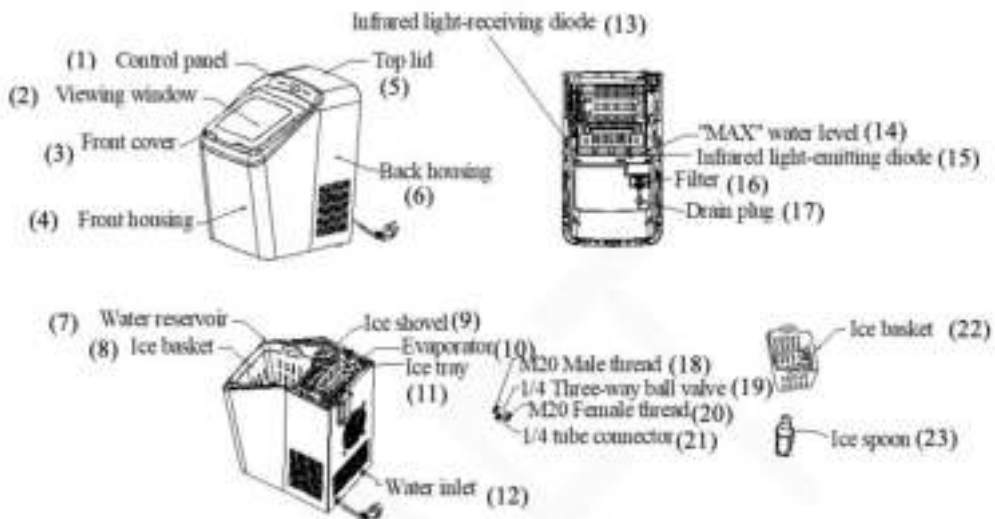

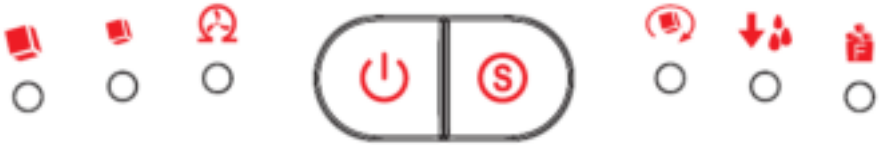

Ventilate the room immediately.

# KNOW YOUR ICE MAKER



## CONTROL PANEL



Key (with indicator)	Function
 ○	The indicator lights in green when select large ice.
 ○	The indicator lights in green when select small ice.
 ○	The indicator lights in green when the appliance needs to be cleaned.
	Start or stop the appliance
	Select the ice size
 ○	The indicator lights in green when making ice.
 ○	The indicator lights in red when the water reservoir is lack of water.
 ○	The indicator lights in red when the ice basket is full.

## BEFORE FIRST USE

1. Unpack the appliance, then check and make sure that all the accessories including ice basket and ice scoop etc. are complete. Please contact with the client service department if some accessories are missed.
2. Please ensure the ice maker is level and on a stable table or platform to avoid malfunction.
3. The incline angle of the ice maker cabinet should not exceed 45° during transportation or use. Do not turn the ice maker upside down. Doing so could cause the compressor or refrigerating system to operate incorrectly. Please allow time for the fluids in the compressor to settle after the ice maker is moved or transported. Before using the ice maker for the first time, please wait for 2 hours after the unit has been leveled and positioned in the proper place.
4. The appliance must be placed on a dry and level surface with sufficient ventilation, far from heat sources such as ovens, heaters and corrosive gases. Leave an 8-inch (20cm) clearance on all sides of the ice maker for proper ventilation.
5. Do not fill the water reservoir with hot water. This may damage the ice maker. It is best to fill the water reservoir with water of room temperature or lower.
6. Do not use the appliance at a very cold environment (lower than 5°C).
7. Clean the appliance by following the operation of **“CLEANING AND MAINTENANCE”** before operate.

## USING YOUR ICE MAKER

1. Ensure that the drain plug at the bottom of water reservoir is closed well.
2. Plug the ice maker into the wall outlet, the “  ” indicator blinks.

**NOTE:** Please make the ice maker be rested for 30 minutes before plug if it has been moved.

3. Open the top lid and remove the ice basket.

4. **WARNING:** Fill the water reservoir with potable water only.

**NOTE:** Do not fill above the MAX water level mark.

5. Alternatively, you can operate the Ice Maker under the condition that it is supplied with water continuously by following the operation as below:

(1) Firstly prepare a 1/4 water tube (outer diameter:φ6.35mm) about 2m in length and then insert its one end into the water inlet of Ice Maker.



(2) Check and make sure that the three-way ball valve equipped is compatible with the water tube and water faucet in your home.



(3) After checking, connect the three-way ball valve with the tap water.

(4) Connect the other end of the 1/4 water tube with the 1/4 tube connector of the three-way ball valve.

(5) Check and make sure all the connection of water tubes are tightly connected and then open the three-way ball valve after confirmation.

6. Replace the ice basket and close the top lid.

7. Press “” key to select the ice size, “” means small ice while “” means large ice.

8. Press the “” key and the “” indicator lights solidly.

9. The ice-making cycle will last approximately 7-15 minutes, depending on the ambient temperature and water temperature



10. The ice-making cycle starts with water being pumped into the ice tray situated below the evaporator. Over the next 7-15 minutes ice forms on the evaporator. Once this has completed, the ice tray will tilt backwards and the remaining



water in the ice tray is drained back into the water reservoir. The ice cubes are then dropped from the evaporator and pushed forward into the ice basket by the ice shovel. The ice tray will automatically move back into position under the evaporator and start the next cycle.

11. The “” indicator will light up when the ice basket is full and then the ice maker will stop the ice-making cycle automatically. Gently remove the ice from the ice basket with the ice scoop. About 5 seconds later, the ice maker will restart its ice making function automatically.

12. The “” indicator will light up when the water reservoir is lack of water and the ice-making cycle will stop automatically. At that time, remove the ice basket and add water to the water

reservoir, and then press “” key again to restart the ice-making cycle. And the “” indicator will not light up if the Ice Maker is operated under the condition that it is supplied with water continuously.

13. When you have got your desired amount of ice, stop the ice making cycle by pressing the “” key and unplug the unit from the wall outlet.

14. Open the top lid and transfer the ice to a freezer.

**NOTE:** The ice will last in the ice maker for up to a 18 hour period, depending on the ambient temperature.

15. Allow the ice maker to wall up to room temperature.



16. Suggest replacing the water every a week. Please empty the water reservoir if the ice maker is not used for a long time.

# CLEANING AND MAINTENANCE

To keep your ice tasting fresh and your ice maker looking great, we recommend cleaning your ice maker at least once per week.

1. Stop the ice-making cycle by pressing the “  ” key, unplug the ice maker from the wall outlet and allow it to warm up to room temperature.
2. If residual water is found in the ice tray, gently push the ice tray back so that all water drains into the water reservoir.
3. Move the appliance forward to a place 60mm away from the working table and open the drain plug to drain out excess water (see Fig.1, Fig.2 and Fig.3).

4. Check and make sure the drain plug must be closed

well. Fill the water reservoir with clean water, press “” until the ‘’ indicator flashes, then press the “” key , the pump will start to pump water and keep running for 6 minutes, and it will enter into standby condition after running for 6 minutes, finally, open the drain plug and empty the water.

5. Remove the ice basket.

6. Clean the ice maker interior with a soft cloth soaked with warm water and vinegar, then rinse with clean water and then drain all the water.

7. Replace the drain plug well in position. Wash the ice basket and ice scoop in warm soapy water. Rinse and dry.

8. Clean the exterior of the ice maker with a soft damp cloth. Use a mild dishwashing soap, if necessary.

**NOTE:** Do not use organic solvent, boiled water, detergent, strong acid and strong alkali etc. for cleaning.

9. Please empty the water reservoir and dry it for storage if the ice maker is not used for a long time.

Fig.1

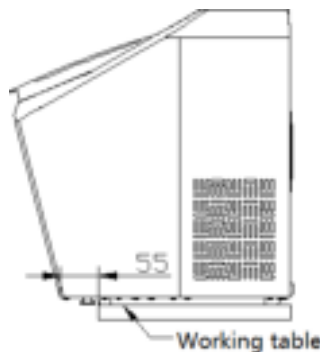

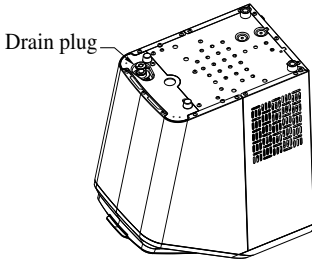

Fig.2

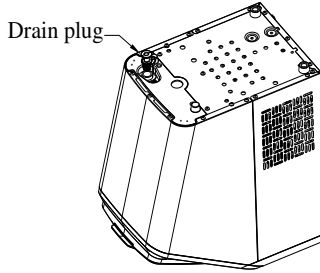









Fig.3

## TROUBLESHOOTING

Problem	Possible causes	Solution
  indicator turns on	<ol style="list-style-type: none"> <li>1.Low water level or lack of water</li> <li>2.The water screen at the bottom of water reservoir is blocked.</li> <li>3. Pump malfunction.</li> <li>4.The water inlet of Ice Maker is not connected with external water source, or the external water source is closed.</li> </ol>	<ol style="list-style-type: none"> <li>1. Stop making ice, refill water and then press  key to restart ice-making cycle.</li> <li>2. Do cleaning.</li> <li>3. Send it to the authorized department for repair.</li> <li>4. Check and make sure the external water source is connected well or opened.</li> </ol>
 indicator lights up	<ol style="list-style-type: none"> <li>1. Ice basket is full and the infrared light is blocked by the ice.</li> <li>2. Infrared light-emitting diode &amp; light-receiving diode do not work</li> </ol>	<ol style="list-style-type: none"> <li>1.Remove the ice from ice basket.</li> <li>2a. Wipe up the foreign objects on the infrared light-emitting diode &amp; light-receiving diode and restart the ice maker.</li> <li>2b. Call Customer Service if the infrared light-emitting diode &amp; light-receiving diode still can not work after wiping up the foreign objects on them and restarting the ice maker.</li> </ol>
 indicator blinks	The ice shovel is blocked.	Please remove the ice if the ice shovel is blocked by ice, otherwise, call customer service for consultation.
The ice maker stops working.	The ice tray is not in the right position.	<ol style="list-style-type: none"> <li>1. Remove the ice in the ice tray and press the " " key to restart the appliance.</li> <li>2. Call Customer Service if the appliance still can not work after restart.</li> </ol>
The ice basket is full but the "  " indicator does not illuminate.	The "ice full" condition can not be detected as the infrared light module is interfered by the sunlight.	Unplug the appliance and move it to a place which is not exposed to the sunlight, then plug the appliance and activate it again.
The ice collects together.	Making ice takes too much time.	Stop making ice and restart the ice-making cycle after the ice melts.

	The water in the water reservoir is of too low temperature.	Fill the water reservoir with water ranges between 8°C and 25°C.
The ice-making cycle seems normal but no ice is produced.	The ambient temperature or water temperature is too high.	Start the ice-making cycle at a environment with an ambient temperature less than 32°C and fill the water reservoir with some cold water.
	Refrigerating system leaks	Call customer service
	Refrigerating system blocks	Call customer service
Poor ice-making result	<ol style="list-style-type: none"> <li>1.Poor heat dissipation.</li> <li>2.The water temperature is too high.</li> <li>3.The ambient temperature is too high.</li> </ol>	<ol style="list-style-type: none"> <li>1. Leave an 8-inch (20cm) clearance on all sides of the ice maker for proper ventilation.</li> <li>2. Fill the water reservoir with water ranges between 8°C and 28°C.</li> <li>1.Operate the ice maker at a environment with an ambient temperature between 10°C and 32°C.</li> </ol>

## **TECHNICAL PARAMETERS**

Applicable climate: ST/SN/N/T Class: I

Power source: 220-240V/50Hz Rated power: 145W

Refrigerant/Refrigerant amount: R600a/25g Design

Pressure: Upper limit: 290Psig

Lower limit: 138Psig

Foaming agent: C5H10

Net weight: 11Kg

Housing: SUS430

Unit size (WXDXH): L 400×W 246×H 430mm

## **ENVIRONMENT FRIENDLY DISPOSAL**



Do not dispose of this product as it has with other household products. There is a separation of this waste product into communities, you will need to inform your local authorities about the places where you can return this product.

In fact, electrical and electronic products contain hazardous substances that have harmful effects on the environment or human health and should be recycled. The symbol here indicates that electrical and electronic equipment should be chosen carefully, a wheeled waste container is marked with a cross.

Adeva SAS / H.Koenig Europe - 8 rue Marc Seguin - 77290  
Mity Mory - France [www.hkoenig.com](http://www.hkoenig.com) - [sav@hkoenig.com](mailto:sav@hkoenig.com)  
- [contact@hkoenig.com](mailto:contact@hkoenig.com) - Tél: +33 1 64 67 00 05

# **FRANÇAIS**

## **CONSIGNES DE SÉCURITÉ IMPORTANTES**

**Pour réduire les risques d'incendie, d'explosion, de choc électrique ou de blessure lors de l'utilisation de votre machine à glaçons, suivez ces consignes de sécurité :**

1. Avant l'utilisation, vérifiez que la tension d'alimentation corresponde à celle indiquée sur la plaque signalétique de l'appareil.

2. Ne retirez aucune étiquette de sécurité, d'avertissement ou d'information sur le produit de votre machine à glaçons.

3. Branchez la machine à glaçons à une prise de terre unique. Aucun autre appareil ne doit être branché sur la même prise.

Assurez-vous que la fiche soit



complètement insérée dans la prise.

4. Cet appareil doit être relié à la terre. Il est équipé d'un cordon d'alimentation avec prise de terre. La fiche doit être branchée sur une prise correctement installée et mise à la terre.

5. Évitez d'utiliser une rallonge, car elle risque de surchauffer et de provoquer un incendie. Cependant, s'il est nécessaire d'utiliser une rallonge :

3) Utilisez uniquement une rallonge avec une fiche de mise à la terre.

4) La puissance nominale de la rallonge doit être égale ou supérieure à celle de cet appareil.

6. Il doit être placé de manière à ne pas déborder du comptoir ou de la table car les enfants peuvent le tirer intentionnellement. Ne pas utiliser

l'appareil avec un cordon ou une fiche électrique endommagée ni après un dysfonctionnement ou une détérioration quelconque. Retournez l'appareil au service après-vente agréé le plus proche de chez vous pour vérification, réparation ou réglage.

7. Afin d'écartier tout danger en cas de cordon d'alimentation endommagé, celui-ci doit être remplacé par le fabricant, son représentant ou toute personne de même qualification.

8. Ne laissez pas le cordon pendre au-dessus du bord de la table ou du comptoir.

9. Ne le placez pas sur ou près d'un brûleur à gaz ou électrique, ni dans un four chaud.

10. Placez le cordon d'alimentation de manière à ce qu'il ne puisse pas

être tiré par des enfants ou entraîner un risque de trébuchement.

11. Placez le cordon d'alimentation de manière à ce qu'il ne soit pas en contact avec des surfaces chaudes.

12. L'utilisation d'accessoires qui ne sont pas recommandés ou vendus par le fabricant de cet appareil pourrait provoquer un incendie, une électrocution ou une blessure.

13. Ne touchez pas l'évaporateur lorsque vous utilisez la machine à glaçons ou que vous faites de la glace pour éviter de souffrir d'engelures.

14. Ne plongez aucune partie de l'appareil dans l'eau.

15. Pour débrancher l'appareil, tournez le bouton sur « off », puis débranchez la fiche de la prise murale.

16. Ne branchez pas ou ne débranchez pas le produit avec les mains mouillées.

17. Débranchez le produit avant son entretien et lorsqu'il n'est pas utilisé.

18. N'utilisez pas d'eau souillée ou de qualité inconnue.

19. Ne nettoyez pas votre machine à glaçons avec des liquides inflammables. Les vapeurs peuvent créer un risque d'incendie ou d'explosion.

20. Ne renversez pas la machine à glaçons. Si elle est renversée accidentellement, faites-la reposer pendant 2 heures avant de la rallumer.

21. Si la machine à glaçons est amenée de l'extérieur en hiver, ne l'utilisez pas pendant quelques heures pour lui permettre de se

réchauffer à la température ambiante.

22. Ne mettez jamais de produits inflammables, explosifs ou corrosifs dans l'appareil.

23. N'utilisez jamais la machine à glaçons en cas de fuite de gaz inflammable.

24. Ne placez pas ou n'utilisez jamais de gaz et d'autres produits inflammables à proximité de la machine à glaçons pour éviter un incendie.

25. Débranchez la machine à glaçons avant de la déplacer pour éviter d'endommager le système de réfrigération.

26. N'essayez pas de démonter, réparer, modifier ou remplacer une partie de votre appareil.

27. Cet appareil peut être utilisé par des enfants âgés de plus de cinq

ans et par des personnes dont les capacités physiques, sensorielles ou mentales sont réduites ou qui manquent d'expérience et de connaissances, à condition qu'elles soient surveillées ou qu'elles aient reçu des instructions concernant l'utilisation de l'appareil en toute sécurité et qu'elles comprennent les risques encourus.

28. Les enfants ne doivent pas jouer avec l'appareil.

29. Une attention particulière est requise lors de l'utilisation d'un appareil par des enfants ou près d'eux.

30. Ne laissez pas l'appareil sans surveillance pendant son utilisation.

31. Ne l'utilisez pas en plein air.

32. N'utilisez pas l'appareil pour un autre usage que celui qui est prévu.

33. Veuillez-vous débarrasser de la

machine à glaçons selon la réglementation en vigueur concernant les gaz réfrigérants et inflammables.

34. **AVERTISSEMENT** : Maintenez aéré l'enceinte où se trouve l'appareil ou la structure encastrée, et assurez-vous que la pièce soit bien ventilée.

35. N'utilisez pas de dispositif mécanique ni toute autre méthode non recommandée par le fabricant pour accélérer le processus de dégivrage.

36. **AVERTISSEMENT** : Veillez à ne pas endommager le circuit de réfrigération.

37. **AVERTISSEMENT** : N'utilisez pas d'appareils électriques à l'intérieur des compartiments de stockage d'aliments de l'appareil sauf s'ils ont été recommandés par

le fabricant.

38. Ne pas stocker de substances explosives telles que des bombes aérosols contenant un gaz inflammable dans cette machine.

39.  Risque d'incendie / matériaux inflammables

40. AVERTISSEMENT : Lors de l'installation de l'appareil, assurez-vous que le cordon d'alimentation ne soit pas coincé ou endommagé.

41. AVERTISSEMENT : Ne placez pas plusieurs prises de courant portables ou blocs d'alimentation portables à l'arrière de l'appareil.

42. Cet appareil est conçu pour un usage domestique et dans des lieux comme :

-coin-cuisine réservé au personnel de magasins, bureaux et autres lieux de travail ;

-exploitation agricole et par la



clientèle d'hôtels, de motels et autres environnements de type résidentiel ;

- bed and breakfast

- secteur de la restauration et activités semblables (autres que celles de détail).

43. Conservez ces instructions en lieu sûr.

44. Cet appareil peut être utilisé par des enfants d'au moins 8 ans, à condition qu'ils soient surveillés et qu'ils aient reçu des instructions pour l'utiliser en toute sécurité et qu'ils soient pleinement conscients des dangers encourus.

45. Le nettoyage et l'entretien ne doivent pas être effectués par des enfants à moins qu'ils ne soient âgés d'au moins 8 ans et surveillés par un adulte.

46. Conservez l'appareil et son

cordon d'alimentation hors de portée des enfants de moins de 8 ans.

47. Lors de l'utilisation d'équipements électriques, des précautions de sécurité doivent toujours être prises pour éviter les risques d'incendie, de choc électrique et / ou de blessure en cas de mauvaise utilisation.

48. L'appareil ne doit pas être utilisé s'il est tombé, s'il présente des signes évidents de dommages ou des fuites.

## **Réfrigérant**

Le gaz réfrigérant contenu dans le circuit de cet appareil est l'isobutane (R 600a), un gaz peu polluant mais inflammable.

- Lors du transport et de l'installation de l'appareil, veillez à n'endommager aucune partie du

circuit réfrigérant.

- N'utilisez pas d'outils tranchants ou pointus pour dégivrer l'appareil.

- N'utilisez aucun appareil électrique à l'intérieur de la machine à glaçons.

Si le système de réfrigération est endommagé :

- Ne faites pas de flamme à proximité.

- Évitez les étincelles en n'allumant aucun appareil ou lampe électrique, et aérez immédiatement la pièce.



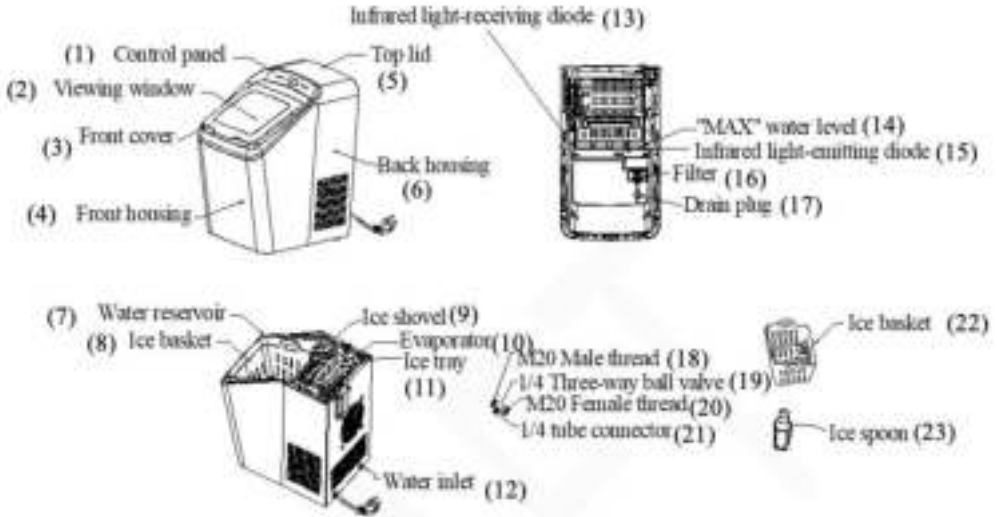





# DESCRIPTION DE VOTRE MACHINE À GLAÇONS



1	Panneau de contrôle	13	Diode réceptrice de lumière infrarouge
2	Hublot	14	Niveau d'eau MAX
3	Capot	15	Diode émettrice de lumière infrarouge
4	Panneau avant	16	Filtre
5	Couvercle	17	Bouchon de vidange
6	Panneau arrière	18	Tête mâle
7	Réservoir d'eau	19	Vanne à billes 3 voies
8	Panier à glaçons	20	Tête femelle
9	Pelle à glace	21	Raccord
10	Évaporateur	22	Panier à glaçons
11	Bac à glaçons	23	Cuillère à glace
12	Entrée d'eau		

# PANNEAU DE CONTRÔLE



Témoin	Fonction
 ○	Le témoin s'allume en vert lorsque vous sélectionnez de grands glaçons.
 ○	Le témoin s'allume en vert lorsque vous sélectionnez de petits glaçons
 ○	Le voyant s'allume en vert lorsque l'appareil doit être nettoyé.
	Démarrer ou arrêter l'appareil
	Sélectionner la taille des glaçons
 ○	Le voyant s'allume en vert quand il faut faire des glaçons
 ○	Le voyant s'allume en rouge quand le réservoir manque d'eau.
 ○	Le voyant s'allume en rouge lorsque le panier à glaçons est plein.

## AVANT LA PREMIÈRE UTILISATION

1. Déballez l'appareil puis vérifiez que tous les accessoires, y compris le panier à glaçons et la cuillère à glace, etc. soient présents. Veuillez contacter le service client si certains accessoires sont manquants.
2. Veuillez-vous assurer que la machine à glaçons repose sur un support plan et stable pour éviter un mauvais fonctionnement.
3. L'angle d'inclinaison de la machine à glaçons ne doit pas dépasser 45° pendant le transport ou son utilisation. Ne mettez pas la machine à glaçons à l'envers. Cela pourrait entraîner un mauvais fonctionnement du compresseur ou du système de réfrigération. Veuillez laisser le temps aux fluides dans le compresseur de se déposer après le déplacement ou le transport de la machine à glaçons. Avant de l'utiliser pour la première fois, veuillez attendre 2 heures après son installation à l'endroit voulu.
4. L'appareil doit être placé sur une surface sèche, plane et avec une ventilation suffisante, loin des sources de chaleur telles que les fours, les radiateurs et les gaz corrosifs. Laissez 20 cm autour de la machine à glaçons pour assurer une bonne ventilation.
5. Ne remplissez pas le réservoir d'eau avec de l'eau chaude. Cela pourrait endommager la machine à glaçons. Il est préférable de le faire avec de l'eau à température ambiante ou fraîche.
6. N'utilisez pas l'appareil dans un environnement très froid (inférieur à 5°C).
7. Nettoyez l'appareil en suivant les instructions du chapitre **NETTOYAGE ET ENTRETIEN** avant de réutiliser la machine.

## UTILISATION DE VOTRE MACHINE À GLAÇONS

1. Assurez-vous que le bouchon de vidange au fond du réservoir d'eau soit bien fermé.

2. Branchez la machine à glaçons dans la prise murale, l'indicateur «  » clignote.

**REMARQUE** : Veuillez faire reposer la machine à glaçons pendant 30 minutes avant de la brancher si elle a été déplacée.

3. Ouvrez le couvercle et retirez le panier à glaçons.

4. **AVERTISSEMENT** : Remplissez le réservoir d'eau uniquement avec de l'eau potable.

**REMARQUE** : Ne remplissez pas au-dessus du niveau d'eau MAX.

5. Alternativement, vous pouvez faire fonctionner la machine à glaçons avec une alimentation en eau continue en suivant la procédure suivante :

(1) Préparez d'abord un raccord d'eau d'un diamètre extérieur de 6,35 mm et d'environ 2 cm de longueur, puis insérez son extrémité dans l'entrée du réservoir d'eau de la machine à glaçons.

(2) Vérifiez et assurez-vous que la vanne à bille 3 voies soit compatible avec le raccord d'eau et le robinet de votre maison.

(3) Après vérification, raccordez la vanne à bille 3 voies au robinet.

(4) Branchez l'autre extrémité du raccord à la vanne à bille 3 voies.







(5) Vérifiez et assurez-vous que tous les raccords soient bien branchés, puis ouvrez la vanne à bille 3 voies.

6. Remettez le panier à glaçons et fermez le couvercle.

7. Appuyez sur  pour sélectionner la taille des glaçons.

 signifie petits glaçons tandis

 signifie grands glaçons.

8. Appuyez sur  et sur  : l'indicateur s'allume.
9. Le cycle de fabrication des glaçons durera environ 7 à 15 minutes, selon la température ambiante et celle de l'eau.
10. Le cycle de fabrication des glaçons commence par le pompage de l'eau dans le bac à glaçons situé sous l'évaporateur. Au cours des 7 à 15 minutes suivantes, de la glace se forme sur l'évaporateur. Une fois cette opération terminée, le bac à glaçons basculera vers l'arrière et l'eau restante dans le bac sera évacuée dans le réservoir d'eau. Les glaçons passent ensuite de l'évaporateur dans le panier à glaçons par l'action de la pelle à glace. Le bac à glaçons se remettra automatiquement en place sous l'évaporateur et démarrera le cycle suivant.
11. Le témoin  s'allumera lorsque le panier à glaçons sera plein, puis la machine arrêtera automatiquement le cycle de fabrication des glaçons. Retirez délicatement les glaçons du panier avec la cuillère à glace. Environ 5 secondes plus tard, la machine redémarrera automatiquement la fabrication de glaçons.
12. Le témoin  s'allume lorsque le réservoir manque d'eau et le cycle de fabrication des glaçons s'arrête automatiquement. Retirez alors le panier à glaçons et ajoutez de l'eau dans le réservoir, puis appuyez sur  pour redémarrer le cycle de fabrication des glaçons. Le témoin  ne s'allumera pas si la machine à glaçons est alimentée en eau en continu.
13. Lorsque vous avez obtenu la quantité de glaçons souhaitée, arrêtez le cycle de fabrication en appuyant sur  et débranchez l'appareil de la prise murale.
14. Ouvrez le couvercle et transférez les glaçons dans un congélateur.



**REMARQUE :** Les glaçons se conserveront dans la machine pendant 18 heures environ selon la température ambiante.



15. Laisser la machine à glaçons se mettre à la température ambiante.

16. Il est conseillé de remplacer l'eau chaque semaine. Veuillez vider le réservoir d'eau si la machine à glaçons n'est pas utilisée pendant une longue période.

## NETTOYAGE ET ENTRETIEN

Pour que vos glaçons gardent un bon goût et que votre machine fonctionne parfaitement, nettoyez-la au moins une fois par semaine.

1. Arrêtez le cycle de fabrication des glaçons en appuyant sur  , débranchez la machine de la prise murale et laissez-la se mettre à température ambiante.
2. Faites passer l'eau résiduelle du bac à glaçons dans le réservoir d'eau.
3. Avancez la machine à 6cm du bord de la table et ouvrez le bouchon de vidange pour évacuer l'excès d'eau (voir Fig.1, Fig.2 et Fig.3).
4. Vérifiez et assurez-vous que le bouchon de vidange ferme bien.

Remplissez le réservoir avec de l'eau propre, appuyez sur  jusqu'à ce que le témoin  clignote, puis appuyez sur , la pompe commencera à pomper l'eau et continuera à fonctionner pendant 6 minutes, ensuite elle passera à l'état de veille. Ouvrez le bouchon de vidange et videz l'eau résiduelle.

5. Retirez le panier à glaçons.
6. Nettoyez l'intérieur de la machine avec un chiffon doux imbibé d'eau tiède et de vinaigre, puis rincez à l'eau claire et retirez toute l'eau.
7. Remettez le bouchon de vidange bien en place. Lavez le panier à glaçons et la cuillère à glace dans de l'eau chaude savonneuse. Rincez et séchez.

8. Nettoyez l'extérieur de la machine avec un chiffon doux et humide. Utilisez un savon à vaisselle doux, si nécessaire.

**REMARQUE** : N'utilisez pas de solvant organique, d'eau bouillie, de détergent, d'acide ou de produit alcalin fort, etc.

9. Veuillez vider le réservoir d'eau et le sécher avant de ranger la machine à glaçons, si vous ne l'utilisez pas pendant une longue période.

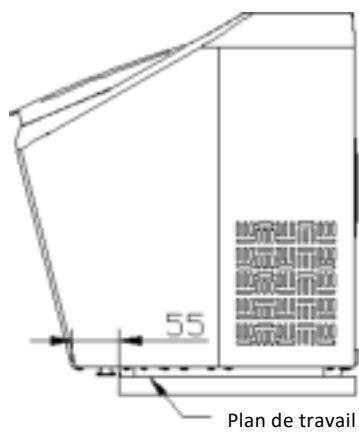

Fig. 1

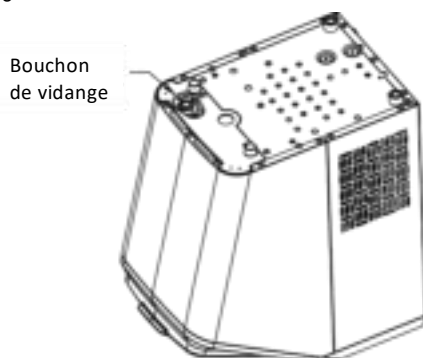

Fig2

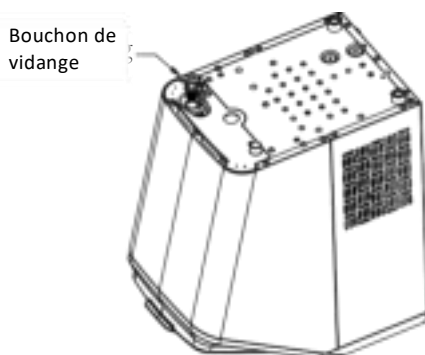







Fig3

# GUIDE DE DÉPANNAGE

Problème	Causes possibles	Solution
 <p>Le témoin s'allume</p>	<p>5.Niveau d'eau bas ou manque d'eau 6.Le filtre à eau au fond du réservoir est bouché. 7.Dysfonctionnement de la pompe 8.L'entrée d'eau de la machine n'est pas connectée à une source d'eau externe ou celle-ci est fermée.</p>	<p>1. Arrêtez de faire des glaçons, mettez de l'eau</p>  <p>et appuyez sur pour redémarrer le cycle de fabrication. 2. Nettoyez la machine. 3. Emmenez-la à un service technique agréé. 4. Vérifiez que la source d'eau externe soit bien branchée et ouverte.</p>
 <p>Le voyant s'allume</p>	<p>3.Le panier à glaçons est plein et la diode infrarouge est gênée par les glaçons. 4. Les diodes infrarouges ne fonctionnent pas</p>	<p>2.Retirez les glaçons du panier. 2a. Essayez les corps étrangers sur les diodes et redémarrez la machine. 2b. Appelez le service technique si les diodes ne fonctionnent toujours pas.</p>
 <p>Le témoin clignote</p>	<p>La pelle à glace est bloquée.</p>	<p>Veillez retirer la glace si elle bloque la pelle, sinon appelez le service technique pour avis.</p>
<p>La machine à glaçons s'arrête.</p>	<p>Le bac à glaçons n'est pas dans la bonne position.</p>	<p>3. Retirez la glace dans le bac à glaçons et</p>  <p>appuyez sur pour redémarrer l'appareil. 4. Appelez le service technique si la machine ne fonctionne toujours pas après le redémarrage.</p>
 <p>Le panier à glaçons est plein mais le témoin ne s'allume pas.</p>	<p>Les diodes infrarouges sont gênées par la lumière du soleil.</p>	<p>Débranchez l'appareil et déplacez-le dans un endroit non exposé à la lumière du soleil, puis rebranchez et rallumez-le.</p>
<p>Les glaçons s'agglutinent.</p>	<p>La fabrication des glaçons prend trop de temps.</p>	<p>Arrêtez de faire des glaçons et redémarrez le cycle de fabrication après la fonte des glaçons.</p>
	<p>L'eau du réservoir est à une température trop basse.</p>	<p>Remplissez le réservoir avec une eau comprise entre 8°C et 25 °C.</p>
<p>Le cycle de fabrication semble normal mais aucun glaçon n'est produit</p>	<p>La température ambiante ou la température de l'eau est trop élevée.</p>	<p>Commencez le cycle de fabrication avec une température ambiante inférieure à 32 °C et remplissez le réservoir avec de l'eau froide.</p>
	<p>Fuites du système de réfrigération</p>	<p>Appelez le service technique</p>

	Blocage du système de réfrigération	Appelez le service technique
Les glaçons sont mal formés	<p>4. La chaleur ne se dissipe pas suffisamment</p> <p>5. La température de l'eau est trop élevée</p> <p>6. La température ambiante est trop élevée</p>	<p>3. Laissez un espace de 20 cm autour de la machine pour une bonne ventilation.</p> <p>4. Remplissez le réservoir avec une eau comprise entre 8 °C et 28 °C.</p> <p>5. Faites fonctionner la machine dans un endroit avec une température ambiante comprise entre 10°C et 32 °C.</p>

## **CARACTÉRISTIQUES TECHNIQUES**

Classes climatiques : ST / SN / N / T Classe : I

Source d'alimentation : 220-240V / 50Hz

Puissance nominale : 145 W

Réfrigérant / Quantité de réfrigérant : R600a / 25g

Pression : limite supérieure : 290 Psig limite inférieure : 138 Psig

Agent moussant : C5 H10

Poids : 11 kg

Carrosserie : SUS430

Dimensions : (L) 400 X (l) 246 X (H) 430 mm

## **ÉLIMINATION RESPECTUEUSE DE L'ENVIRONNEMENT**



Vous ne devez pas vous débarrasser de cet appareil avec vos déchets ménagers. Un système de collecte sélective pour ce type de produit est mis en place par les communes, vous devez vous renseigner auprès de votre mairie afin d'en connaître les emplacements. En effet, les produits électriques et électroniques peuvent contenir des substances dangereuses qui ont des effets néfastes sur l'environnement ou la santé humaine et doivent être recyclés. Le symbole ci-contre indique que les équipements électriques et électroniques font l'objet d'une collecte sélective, il représente une poubelle sur roues barrée d'une croix.

Adeva SAS / H.Koenig Europe - 8 rue Marc Seguin -  
77290 Mitry Mory - France [www.hkoenig.com](http://www.hkoenig.com) -  
[sav@hkoenig.com](mailto:sav@hkoenig.com) - [contact@hkoenig.com](mailto:contact@hkoenig.com) - Tél: +33 1 64  
67 00 05



# **DEUTSCH WICHTIGE SICHERHEITSANWEISUNGEN**

**Um das Risiko eines Brandes, einer Explosion, eines Stromschlages oder einer Körperverletzung während der Nutzung Ihrer Eismaschine zu verringern, folgen Sie bitte diesen wichtigen**

## **Sicherheitsanweisungen:**

1. Überprüfen Sie vor der Nutzung, dass die Spannung mit dieser auf dem Typenschild des Gerätes übereinstimmt.
2. Entfernen Sie keine Aufkleber mit Sicherheits- oder Warnhinweisen, oder Produktinformationen von Ihrer Eismaschine.
3. Schließen Sie Ihre Eismaschine an einer einzeln geerdeten

Steckdose an. Kein anderes Gerät darf an der selben Steckdose angeschlossen werden. Vergewissern Sie sich, dass der Stecker vollständig in der Steckerbuchse eingesetzt ist.

4. Dieses Gerät muss geerdet werden. Es verfügt über ein Stromkabel mit dem Schukostecker. Der Stecker muss in der Steckdose eingesetzt werden, die ordnungsgemäß installiert und geerdet ist.

5. Vermeiden Sie die Nutzung eines Verlängerungskabels, da dieses überhitzen und zu einem Brandrisiko führen kann. Wenn ein Verlängerungskabel jedoch notwendig ist:

5) Benutzen Sie ausschließlich die Verlängerungskabel mit einem

Schukostecker.

6) Die markierten Werte des Stromkabels müssen im Vergleich zu den Angaben des Gerätes genauso hoch oder höher sein.

6. Das Kabel muss so platziert werden, dass es nicht über eine Theke oder eine Tischplatte herunterhängt, wo es absichtlich von Kindern gezogen werden kann. Bedienen Sie das Gerät nicht mit einem beschädigten Kabel oder Stecker, nachdem das Gerät eine Fehlfunktion aufgewiesen hat oder in jeglicher Weise beschädigt wurde.

Bringen Sie das Gerät zu einer nächstliegenden autorisierten Servicestelle für eine Inspektion, Reparatur oder Anpassung.

7. Wenn das Stromkabel

beschädigt ist, kann es von dem Hersteller, seinem Dienstleister oder einer ähnlich qualifizierten Person ersetzt werden, um Gefahren zu vermeiden.

8. Lassen Sie das Kabel nicht über die Kante eines Tisches oder einer Theke herunterhängen.

9. Platzieren Sie das Gerät nicht auf oder in der Nähe von einem heißen Gas- oder Elektrobrenner, oder in einem erhitzten Ofen.

10. Platzieren Sie das Stromkabel in so einer Weise, dass es von Kindern nicht gezogen werden kann, und keine Stolpergefahr darstellt.

11. Platzieren Sie das Stromkabel so, dass es nicht mit heißen Flächen in Kontakt kommt.

12. Die Nutzung des Zubehörs,

das nicht von dem Hersteller empfohlen wurde, kann zu einem Brand, einem Stromschlag oder einer Verletzung führen.

13. Fassen Sie den Verdampfer während der Nutzung der Eismaschine nicht an, um Erfrierungen zu vermeiden.

14. Tauchen Sie keinen Teil des Gerätes in Wasser.

15. Um das Gerät vom Netz zu trennen, drehen Sie alle Regler auf "OFF", dann trennen Sie den Stecker von der Steckdose.

16. Trennen und verbinden Sie den Stecker niemals mit nassen Händen.

17. Trennen Sie das Produkt vor der Reinigung, Wartung oder beim Nichtgebrauch vom Netz.

18. Verwenden Sie kein Wasser,

das mikrobiologisch bedenklich oder von unbekannter Qualität ist.

19. Reinigen Sie Ihre Eismaschine nicht mit entflammbaren Flüssigkeiten. Die Dämpfe können zu einer Brandgefahr oder einer Explosion führen.

20. Drehen Sie die Eismaschine nicht um. Wenn das Gerät versehentlich umgedreht wird, stellen Sie dieses stabil für 2 Stunden ab, bevor Sie es wieder anschließen.

21. Wenn die Eismaschine im Winter von draußen gebracht wurde, benutzen Sie diese für ein paar Stunden nicht, lassen Sie das Gerät bei der Raumtemperatur vor der Nutzung aufwärmen.

22. Platzieren Sie keine

entflammbar, explosiv oder ätzend in die Eismaschine.

23. Benutzen Sie niemals die Eismaschine, wenn diese eine Leckage des brennbaren Gases aufweist.

24. Lagern und benutzen Sie niemals Gas oder andere entflammbare Produkte in der Nähe von der Eismaschine, um einen Brand zu vermeiden.

25. Trennen Sie die Eismaschine vom Netz, bevor Sie diese bewegen, um das Beschädigen der Kälteanlage zu vermeiden.

26. Versuchen Sie nicht, jegliche Teile des Produktes abzubauen, zu reparieren, zu verändern oder zu ersetzen.

27. Dieses Gerät darf von

Kindern ab 8 Jahre und Personen mit eingeschränkten physischen, sensorischen oder geistigen Fähigkeiten oder mangels Erfahrung und Wissen benutzt werden, wenn sie beaufsichtigt werden oder Anweisungen erhielten, wie das Gerät sicher zu benutzen ist, und kennen die damit verbundenen Gefahren.

28. Kinder dürfen mit dem Gerät nicht spielen.

29. Besondere Aufsicht ist notwendig, wenn das Gerät von Kindern oder in der Nähe von Kindern benutzt wird.

30. Lassen Sie das Gerät während der Nutzung nicht unbeaufsichtigt.

31. Benutzen Sie das Gerät nicht draußen.



32. Verwenden Sie das Gerät ausschließlich zu dem vorgesehenen Zweck.

33. Entsorgen Sie bitte die Eismaschine gemäß den lokalen Vorschriften, da diese entflammbares Treibgas und Kältemittel verwendet.

34. **WARNUNG:** Halten Sie die Lüftungsöffnungen in dem Gehäuse des Gerätes oder in der Einbau-Struktur frei von Hindernissen.

35. **WARNUNG:** Benutzen Sie keine mechanischen Geräte oder anderen Mittel, um den Abtauvorgang zu beschleunigen, außer dieser, die von dem Hersteller empfohlen wurden.

36. **WARNUNG:** Beschädigen Sie nicht den Kältekreislauf.

37. **WARNUNG:** Benutzen Sie

keine elektrischen Geräte in den Lebensmittel-Ablagefächer des Gerätes, es sei denn diese von dem Hersteller empfohlen wurden.

38. Lagern Sie keine explosiven Stoffe, wie z.B. Aerosoldosen mit entzündlichen Treibgasen in diesem Gerät.

39.  **Warnung:** Brandrisiko/entflammbare Stoffe.

40. **WARNUNG:** Wenn Sie das Gerät platzieren, vergewissern Sie sich, dass das Stromkabel nicht geklemmt oder beschädigt ist.

**WARNUNG:** Platzieren Sie keine Mehrfachkupplungssteckdosen oder mobilen Stromerzeuger hinter dem Gerät.

41. Dieses Gerät ist für die Haushaltsnutzung und ähnliche Anwendungsbereiche bestimmt,

wie zum Beispiel:

- Küchenbereiche in Geschäften, Büros und anderen Arbeitsumgebungen;
- Bauernhäuser und bei Kunden in Hotels, Motels, und anderen Wohnumgebungen;
- Bed and Breakfast Einrichtungen;
- Bei Catering und ähnlichen non-gewerblichen Anwendungen.

42. Bewahren Sie diese Anweisungen auf.

43. Das Gerät darf von Kindern ab 8 Jahre benutzt werden, solange sie beaufsichtigt werden und Anweisungen erhielten, wie das Gerät sicher zu benutzen ist, und kennen die damit verbundenen Gefahren.

44. Die Reinigung und Wartung dürfen von Kindern nicht

durchgeführt werden, es sei denn Sie sind über 8 Jahre alt und werden von einem Erwachsenen beaufsichtigt.

45. Halten Sie das Gerät und sein Kabel außer Reichweite von Kindern unter 8 Jahren.

46. Während der Nutzung des elektrischen Gerätes müssen Sicherheitsvorkehrungen immer beachtet werden, um das Risiko eines Brandes, eines Stromschlages und/oder einer Verletzung im Falle eines Missbrauchs zu vermeiden.

47. Das Gerät darf nicht benutzt werden, wenn es fallen gelassen wurde, sichtbare Anzeichen einer Beschädigung aufweist oder eine Leckage hat.

## **Kältemittel**

Das Kältemittelgas in dem Kreislauf dieses Gerätes ist Isobutan (R600a), das wenig umweltbelastend aber entflammbar ist.

- Während der Transportierung und Installation dieses Gerätes achten Sie darauf, den Kältekreislauf nicht zu beschädigen.
- Benutzen Sie keine scharfen oder spitzen Utensilien, um das Gerät zu entfrosten.
- Benutzen Sie keine Elektrogeräte in dem Produkt. Wenn die Kälteanlage beschädigt ist:
- Benutzen Sie kein Feuer neben dem Gerät.  
Vermeiden Sie Funkenbildung-  
machen Sie keine elektrischen

Geräte oder elektrischen Lampen  
an.

Lüften Sie umgehend den Raum.



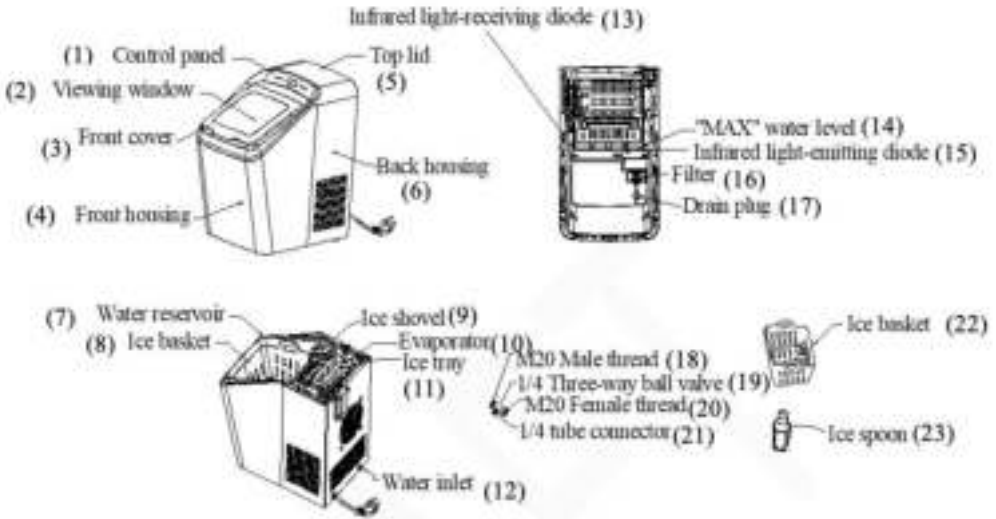



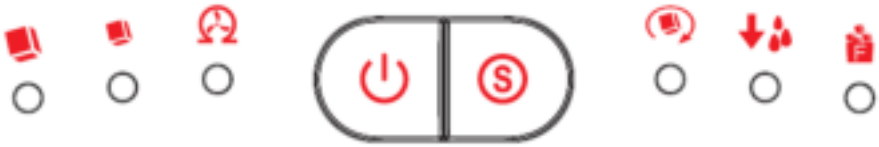

# KENNEN SIE IHRE EISMASCHINE



1	Bedienfeld	13	Infrarote Licht-empfangene Diode
2	Sichtfenster	14	MAX Wasserstand
3	Vordere Abdeckung	15	Infrarote Licht-abgebende Diode
4	Vorderes Gehäuse	16	Filter
5	Obere Abdeckung	17	Ablassschraube
6	Hinteres Gehäuse	18	Außengewinde
7	Wasserbehälter	19	Dreiwege-Kugelhahn
8	Eiskorb	20	Innengewinde
9	Eisschaufel	21	Schlauchverbinder
10	Verdampfer	22	Eiskorb
11	Eiswürfelschale	23	Eislöffel
12	Wasserzulauf		

# BEDIENFELD



Taste (mit Indikator)	Funktion
 ○	Dieser Indikator leuchtet grün wenn große Eiswürfel gewählt sind.
 ○	Dieser Indikator leuchtet grün wenn kleine Eiswürfel gewählt sind.
 ○	Dieser Indikator leuchtet grün wenn das Gerät gereinigt werden muss.
	Das Gerät starten oder stoppen.
	Die Eiswürfelgröße wählen.
 ○	Dieser Indikator leuchtet grün wenn Eis gemacht wird.
 ○	Dieser Indikator leuchtet rot wenn es nicht genug Wasser im Wasserbehälter gibt.
 ○	Dieser Indikator leuchtet rot wenn der Eiskorb voll ist.



## **VOR DEM ERSTEN GEBRAUCH**

1. Packen Sie das Gerät aus, und überprüfen Sie, dass das gesamte Zubehör einschließlich des Eiskorbs und des Eislöffels usw. vorhanden ist. Kontaktieren Sie bitte die Kundendienst- Abteilung, wenn einiges Zubehör fehlt.
2. Vergewissern Sie sich, dass die Eismaschine auf einem ebenen und stabilen Tisch oder einer Plattform steht, um Fehlfunktionen zu vermeiden.
3. Der Neigungswinkel der Eismaschine darf während des Transports oder der Nutzung  $45^\circ$  nicht überschreiten. Drehen Sie die Eismaschine nicht um. Dies könnte dazuführen, dass der Kompressor oder die Kühlanlage nicht richtig funktioniert. Lassen Sie bitte Zeit für die Flüssigkeiten in dem Kompressor um sich abzusetzen, nachdem die Eismaschine bewegt oder transportiert wurde. Vor der ersten Nutzung der Eismaschine warten Sie bitte für 2 Stunden, nachdem das Gerät nivelliert und richtig platziert worden ist.
4. Das Gerät muss auf einer trockenen, ebenen und gut belüfteten Fläche platziert werden, entfernt von Hitzequellen, wie z.B. Öfen, Heizkörper oder korrosiven Gasen. Lassen Sie einen 8- Zoll (20cm) Abstand von allen Seiten der Eismaschine für eine ordnungsgemäße Belüftung.
5. Füllen Sie den Wasserbehälter nicht mit heißem

Wasser. Dies kann die Eismaschine beschädigen. Es wird empfohlen, den Wasserbehälter mit Wasser von der Raumtemperatur und kälter zu füllen.

6. Benutzen Sie das Gerät nicht in einer sehr kalten Umgebung (unter 5°C).
7. Reinigen Sie das Gerät gemäß den Anweisungen in **“REINIGUNG UND WARTUNG”** vor dem Gebrauch.

## NUTZUNG IHRER EISMASCHINE

1. Vergewissern Sie sich, dass die Ablassschraube auf dem Boden des Wasserbehälters gut geschlossen ist.
2. Schließen Sie die Eismaschine an der Steckdose an, der “  ” Indikator blinkt.

**HINWEIS:** Lassen Sie die Eismaschine für 30 Minuten vor dem Anschließen stehen, wenn es bewegt wurde.

3. Öffnen Sie die obere Abdeckung und entfernen Sie den Eiskorb.
4. **WARNUNG:** Füllen Sie den Wasserbehälter ausschließlich mit Trinkwasser.

**HINWEIS:** Überschreiten Sie nicht die MAX Wasserstand-Markierung.



5. Alternativ können Sie die Eismaschine unter der Bedingung bedienen, wenn diese ununterbrochen mit Wasser versorgt wird, dafür führen Sie die folgenden Schritte aus:



- (1) Zuerst bereiten Sie ein  $\frac{1}{4}$  Wasserrohr (Außendurchmesser  $\phi 6.35\text{mm}$ ) ca. 2m lang vor, dann setzen Sie das Endstück in den Wasserzulauf der Eismaschine ein.
- (2) Vergewissern Sie sich, dass der Dreiwege-Kugelhahn mit dem Wasserrohr und dem Wasserhahn bei Ihnen zuhause kompartibel ist.
- (3) Nach der Überprüfung verbinden Sie den Dreiwege-Kugelhahn mit der Wasserleitung.
- (4) Schließen Sie das andere Endstück des  $\frac{1}{4}$

Wasserrohres an dem  $\frac{1}{4}$  Rohrverbinder des Dreiwege-Kugelhahns an.

(5) Überprüfen Sie, dass alle Verbindungen der Wasserrohre dicht angeschlossen sind, erst wenn dies der Fall ist öffnen Sie den Dreiwege-Kugelhahn.

6. Setzen Sie den Eiskorb wieder ein und schließen Sie die obere Abdeckung.

7. Drücken Sie auf die “” Taste, um die Eisgröße zu wählen, “” bedeutet kleine Würfel während “” bedeutet große Würfel.



8. Drücken Sie auf die “” Taste, der “” Indikator wird aufleuchten.

9. Die Eiszubereitung wird ca. 7-15 Minuten dauern, je nach der Umgebungs- und Wassertemperatur.

10. Der Zyklus der Eiszubereitung fängt mit dem Aufpumpen von Wasser in die Eiswürfelschale unter dem Verdampfer an. Über die nächsten 7-15 Minuten bildet sich das Eis auf dem Verdampfer. Sobald dies fertig ist, kippt die Eiswürfelschale nach hinten, damit das Restwasser aus der Eiswürfelschale zurück in den Wasserbehälter abgeleitet wird. Die Eiswürfel fallen dann von dem Verdampfer ab und werden mit der Eisschaufel in den Wasserkorb geschoben. Die Eisschale wird automatisch wieder unter dem Verdampfer platziert, und der nächste Zyklus beginnt.

11. Der “” Indikator wird aufleuchten, wenn der Eiskorb voll ist, dann wird die Eismaschine den Zyklus automatisch abbrechen. Entfernen Sie vorsichtig die

Eiswürfel mit dem Eislöffel aus dem Eiskorb. Ca. 5 Sekunden später wird die Eismaschine die Eiszubereitung automatisch fortsetzen.

12. Der “” Indikator wird aufleuchten, wenn es im Wasserbehälter nicht genug Wasser gibt, die Eismaschine wird den Zyklus automatisch abbrechen. In diesem Fall entnehmen Sie den Eiskorb und fügen Sie Wasser in den Wasserbehälter hinzu, dann drücken Sie auf die “” Taste erneut, um den Eiszubereitungs-Zyklus neuzustarten.

Der “” Indikator wird nicht aufleuchten, wenn die Eismaschine ununterbrochen mit Wasser versorgt wird.

13. Wenn Sie eine ausreichende Menge Eis gemacht haben, stoppen Sie die Eiszubereitung, indem Sie auf die “” Taste drücken, und trennen Sie das Gerät von der Stromversorgung.

14. Öffnen Sie die obere Abdeckung und übertragen Sie das Eis in das Gefrierfach.

**HINWEIS:** Das Eis kann in der Eismaschine je nach der Umgebungstemperatur bis zu 18 Stunden bleiben.

15. Lassen Sie die Eismaschine die Zimmertemperatur erreichen.

16. Es wird empfohlen, das Wasser jede Woche auszutauschen. Entleeren Sie bitte den Wasserbehälter, wenn die Eismaschine für eine längere Zeit nicht benutzt wird.

## REINIGUNG UND WARTUNG

Damit Ihre Eiswürfel immer frisch schmecken und Ihre Eismaschine wie neu aussieht, empfehlen wir Ihnen, Ihre Eismaschine mindestens einmal die Woche zu reinigen.



1. Stoppen Sie die Eiszubereitung, indem Sie auf die “  ”Taste drücken, trennen Sie die Eismaschine von der Stromversorgung und lassen Sie diese auf Zimmertemperatur kommen.

2. Wenn restliches Wasser in der Eisschale bleibt, schieben Sie die Schale vorsichtig nach hinten, so dass das Wasser in den Wasserbehälter abläuft.

3. Bewegen Sie das Gerät nach vorne bis es 60mm zur Kante der

Arbeitsplatte bleibt, und öffnen Sie die Ablassschraube, um das überschüssige Wasser zu entfernen (siehe Abb. 1, Abb.2 und Abb. 3).

4. Überprüfen Sie, dass die

5. Ablassschraube wieder gut verschlossen ist. Füllen Sie den Wasserbehälter mit frischem Wasser, drücken Sie auf “  ”, bis der ‘  ’

Indikator aufleuchtet, dann drücken Sie auf die “  ” Taste, die Pumpe wird anfangen, das Wasser zu pumpen; diese wird für 6 Minuten laufen, danach betritt das Gerät den Standby-Modus. Dann öffnen Sie bitte die Ablassschraube und entleeren Sie den Behälter.

6. Entnehmen Sie den Eiskorb.

7. Reinigen Sie die Eismaschine-Innenfläche mit einem weichen

Tuch, getränkt in warmem Wasser und Essig; Danach mit sauberem Wasser abspülen und das gesamte Wasser ablassen.

8. Setzen Sie die Ablassschraube erneut ein. Reinigen Sie den Eiskorb und den Eislöffel in warmem Seifenwasser. Spülen Sie diese ab und lassen Sie sie trocknen.

9. Reinigen Sie die Außenfläche der Eismaschine mit einem weichen feuchten Tuch. Benutzen Sie ein weiches Geschirrspülmittel, wenn nötig.

**HINWEIS:** Benutzen Sie kein organisches Lösungsmittel, kein kochendes Wasser, kein Reinigungsmittel, keine starke Säure und starke Alkalien usw. für die Reinigung.



10. Entleeren Sie bitte den Wasserbehälter und trocknen Sie diesen für die Lagerung, wenn die Eismaschine für eine längere Zeit nicht benutzt wird.



Abb.1



Abb.2





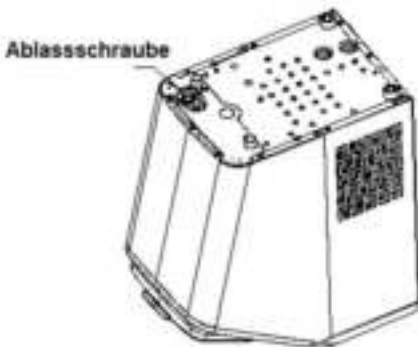

Abb.3

# FEHLERSUCHE

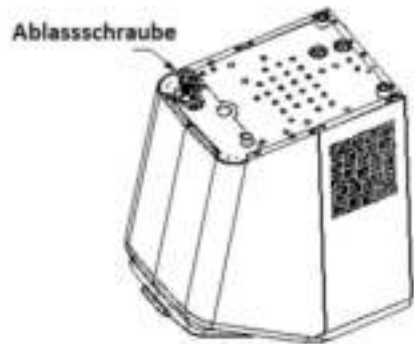
Problem	Mögliche Ursache	Lösung
 <p>Der Indikator geht an</p>	<p>9. Niedriger Wasserstand oder Wassermangel</p> <p>10. Das Wassersieb auf dem Boden des Wasserbehälters ist blockiert.</p> <p>11. Die Pumpe hat eine Fehlfunktion.</p> <p>12. Der Wasserzulauf der Eismaschine ist nicht mit der externen Wasserquelle verbunden, oder die externe Wasserquelle ist geschlossen.</p>	<p>1. Brechen Sie die Eiszubereitung ab, füllen Sie Wasser auf, dann drücken Sie auf die "  " Taste, um die Eiszubereitung neuzustarten.</p> <p>2. Reinigen Sie das Gerät.</p> <p>3. Senden Sie das Gerät zu einer autorisierten Stelle für eine Reparatur.</p> <p>4. Überprüfen Sie, dass die externe Wasserquelle richtig angeschlossen und geöffnet ist.</p>
 <p>Der Indikator geht an</p>	<p>5. Der Eiskorb ist voll und das Infrarotlicht ist durch Eis blockiert.</p> <p>6. Die infrarote Licht-abgebende Diode &amp; Licht-empfangene Diode funktionieren nicht</p>	<p>3. Entfernen Sie Eis aus der Eisschale.</p> <p>2a. Wischen Sie fremde Gegenstände von der infraroten Licht-abgebenden Diode &amp; Licht- empfangenen Diode ab und starten Sie die Eismaschine neu.</p> <p>2b. Rufen Sie den Kundendienst an, wenn die infrarote Licht- abgebende Diode &amp; Licht- empfangene Diode nach dem Abwischen und dem Neustart der Maschine immer noch nicht funktionieren.</p>
 <p>Der Indikator blinkt</p>	<p>Die Eisschaufel ist blockiert.</p>	<p>Entfernen Sie bitte Eis, wenn die Eisschaufel dadurch blockiert ist, ansonsten rufen Sie den Kundendienst für eine Beratung an.</p>

De ijsmaker stopt met werken.	Het ijslaatje zit niet op de juiste positie.	7. Verwijder het ijs van het ijslaatje en druk op " " om het apparaat te herstarten. 8. Bel de klantenservice als het apparaat niet werkt na een herstart.
Het ijsmandje is vol maar de indicator brandt niet.	De "ijsvol"-indicatie kan niet worden opgemerkt doordat er direct zonlicht op schijnt.	Haal de stekker uit het stopcontact en verplaats het naar een plek zonder direct zonlicht, steek de stekker in het stopcontact en begin opnieuw.
Het ijs elkaar klontert aan	Het ijsmaken duurt te lang.	Stop met het ijsmaken en begin met opnieuw met ijsmaken nadat het ijs is gesmolten.
	Het water in het waterreservoir is te koud.	Vul het waterreservoir met water met een temperatuur tussen 8°C en 25°C.
Het ijsmaken lijkt normaal te verlopen, maar er wordt geen ijs gemaakt.	De omgevings- of watertemperatuur is te hoog.	Start het ijsmaken in een omgeving met een omgevingstemperatuur van minder dan 32°C en vul het waterreservoir met koud water.
	Het koelsysteem lekt	Bel de klantenservice
	Het koelsysteem is geblokkeerd	Bel de klantenservice
Het ijs is maar matig	10. De warmte gaat niet weg 11. De watertemperatuur is te hoog. 12. De omgevingstemperatuur is te hoog.	8. Laat aan alle zijden van de ijsmaker 20cm (8 inch) ruimte voor voldoende ventilatie.

		<p>7. Füllen Sie den Wasserbehälter mit Wasser zwischen 8°C und 28°C auf.</p> <p>2. Bedienen Sie die Eismaschine bei der Umgebungstemperatur zwischen 10°C und 32°C.</p>
--	--	--

## TECHNISCHE PARAMETER:

Geeignetes Klima: ST/SN/N/T  
 Klasse: I  
 Stromquelle: 220 - 240V/50Hz  
 Nennleistung: 145W  
 Kältemittel/ Kältemittel-Menge: R600a/25g  
 Auslegungsdruck: Obergrenze: 290Psig  
 Untergrenze: 138Psig  
 Schaummittel: C5H10  
 Netto Gewicht: 11Kg  
 Gehäuse: SUS430  
 Größe des Gerätes (BXLXH): L 400×B 246×H 430mm

## UMWELTFREUNDLICHE ENTSORGUNG

 Werfen Sie nicht dieses Produkt, wie es mit anderen Haushaltsprodukten hat. Es gibt eine Mülltrennung von diesem Produkt in Gemeinden, Sie müssen Ihre lokalen Behörden über die Orte, wo man dieses Produkt zurückgeben können zu informieren. In der Tat enthalten elektrische und elektronische Produkte gefährliche Stoffe, die schädliche Auswirkungen auf die Umwelt oder die menschliche Gesundheit haben und sollte recycelt werden. Das Symbol hier darauf hinweisen, dass elektrische oder elektronische Geräte sollten sorgfältig ausgewählt werden, ist ein fahrbarer Abfallbehälter mit einem Kreuz markiert.

Adeva SAS / H.Koenig Europe - 8 rue Marc Seguin - 77290  
 Mitry Mory - France [www.hkoenig.com](http://www.hkoenig.com) - [sav@hkoenig.com](mailto:sav@hkoenig.com) -  
[contact@hkoenig.com](mailto:contact@hkoenig.com) - Tél: +33 1 64 67 00 05

# **NEDERLAND BELANGRIJKE VEILIGHEIDSINSTRUCTIES**

**Om het risico op vuur, explosie, elektrische schok, of verwonding te verkleinen bij het gebruik van uw ijsmaker, volg deze voorzorgsmaatregelen:**

1. Voor gebruik eerst controleren of de spanning overeenkomt met de spanning aangegeven op het typeplaatje.
2. Verwijder geen waarschuwingen, veiligheids- of productinformatie van uw ijsmaker.
3. Steek de stekker in een exclusief geaard stopcontact. Er mag geen ander apparaat op het zelfde stopcontact aangesloten zitten. Controleer dat de stekker helemaal in het stopcontact zit.

4. Dit apparaat moet worden geaard. Het is voorzien van een stroomkabel met een geaarde stekker. Deze dient te worden gestoken in een stopcontact dat correct is aangesloten en is geaard.

5. Vermijd het gebruik van verlengkabels omdat deze warm kunnen worden en zo voor brand kunnen zorgen. Als het echt nodig is om een verlengkabel te gebruiken:

7) Gebruik een verlengkabel met een geaarde stekker.

8) Het aangegeven vermogen van de verlengkabel met gelijk of hoger zijn dan het vermogen van dit apparaat.

6. De kabel moet zo geplaatst worden dat die niet over een tafel of aanrecht hangt waar kinderen eraan

kunnen trekken. Gebruik geen apparaten met een beschadigde kabel of stekker of als het apparaat niet goed werkt of op welke manier dan ook is beschadigd. Breng het apparaat naar de dichtstbijzijnde servicemonteur ter reparatie.

7. Als de stroomkabel beschadigd is, moet het worden vervangen door de fabrikant, een servicemonteur of een gelijkwaardig gekwalificeerd persoon om gevaren te vermijden.

8. Laat de kabel niet hangen over de rand van een tafel of aanrecht.

9. Plaats het niet op of vlakbij een hete gas of elektrisch fornuis, of in een hete oven.

10. Plaats de stroomkabel zo dat kinderen er niet aan kunnen trekken en er niet over gestruikeld kan worden.

11. Plaats de stroomkabel zo dat deze niet in aanraking komt met hete oppervlaktes.
12. Het gebruik van reserveonderdelen die niet zijn aanbevolen of verkocht door de fabrikant, kan leiden tot vuur, elektrische schokken of verwondingen.
13. Raak de verdampers niet aan als de ijsmaker in werking is, dit kan anders tot bevroering leiden.
14. Dompel geen onderdelen van het product onder in water.
15. Om de stekker te verwijderen, eerste de schakelaar op 'OFF' zetten, dan de stekker uit het stopcontact halen.
16. Raak de stekker niet aan met natte handen.
17. Haal de stekker uit het



stopcontact voor het schoonmaken, onderhoud en als het apparaat niet gebruikt wordt.

18. Gebruik geen water dat microbiologisch niet veilig is of van onbekende kwaliteit is.

19. Maak de ijsmaker niet schoon met brandbare vloeistoffen. De dampen kunnen vuur of een explosie veroorzaken.

20. Keer de ijsmaker niet om. Als de ijsmaker per ongeluk is omgekeerd, laat hem dan 2 uur staan voordat u hem weer inschakelt.

21. Als de ijsmaker in de winter vanuit een koude ruimte naar een warmere ruimte wordt gebracht, dient u het eerst een paar uur laten aanpassen aan de nieuwe omgevingstemperatuur.

22. Nooit brandbare, explosieve of

bijtende middelen in de ijsmaker stoppen.

23. Nooit de ijsmaker gebruiken als er een lekkage is van brandbaar gas.

24. Nooit gas of andere brandbare spullen gebruiken of bewaren in de buurt van de ijsmaker om brand te vermijden.

25. Haal de stekker uit het stopcontact voor u de ijsmaker verplaatst om beschadiging aan het koelsysteem te voorkomen.

26. Probeer niet zelf het apparaat uit elkaar te halen, te repareren, aan te passen of onderdelen te vervangen.

27. Dit apparaat kan gebruikt worden door kinderen van 8 jaar en ouder en door personen met beperkte geestelijke of lichamelijke capaciteiten, of met een gebrek aan

ervaring en kennis, zolang ze toezicht krijgen of instructies voor het veilig gebruik van dit apparaat hebben gehad en de bijbehorende gevaren begrijpen.

28. Kinderen mogen niet met dit apparaat spelen.

29. Toezicht is noodzakelijk bij of door gebruik van kinderen.

30. Laat het apparaat niet onbeheerd achter als deze in gebruik is.

31. Niet buiten gebruiken.

32. Gebruik het apparaat alleen voor het beoogde gebruik.

33. Voer het apparaat af volgens de lokale regelgeving omdat er brandbaar koelmiddel en gas in zit.

34. **WAARSCHUWING:** Houd de ventilatie-openingen van het apparaat, of het binnenwerk, vrij van obstructies.

35. **WAARSCHUWING:** Gebruik geen mechanische apparaten of andere middelen om het vries proces te versnellen, tenzij ze worden aanbevolen door de fabrikant.
36. **WAARSCHUWING:** Niet het koelcircuit beschadigen.
37. **WAARSCHUWING:** Gebruik geen elektrische apparaten in de voedselruimtes van het apparaat, tenzij dit type wordt aanbevolen door de fabrikant.
38. Geen explosieve substantie zoals aerosol bussen met een brandbaar drijfgas in dit apparaat opslaan.
39.  **Waarschuwing:** Risico op brand/brandbare materialen.
40. **WAARSCHUWING:** Bij het plaatsen van het product dient u te zorgen dat de stroomkabel niet

klem zit of beschadigd wordt.

41. **WAARSCHUWING:** Gebruik het apparaat niet met een verlengkabel met meerdere aansluitingen of een mobiele stroomvoorziening.

42. Dit apparaat is bedoeld voor huishoudelijk gebruik en voor dergelijke situaties zoals:

- personeelsruimte in winkels, kantoor en andere werkomgevingen;
- herbergen en bij cliënten in hotels, motels en andere woontype omgevingen;
- bed & breakfast-omgevingen;
- catering en gelijkwaardige niet retail-toepassingen.

43. Bewaar deze handleiding.

44. Dit apparaat mag gebruikt worden door kinderen van minimaal 8 jaar als er toezicht wordt gehouden en

ze instructies hebben gehad over hoe ze het apparaat moeten gebruiken en ze de gevaren begrijpen.

45. Het schoonmaken en onderhoud mag niet worden uitgevoerd door kinderen tenzij ze 8 jaar of ouder zijn en er toezicht is.

46. Houd het apparaat en de stroomkabel uit de buurt van kinderen jonger dan 8 jaar.

47. Bij het gebruik van elektrische apparaten moeten altijd de standaard veiligheidsinstructies worden opgevolgd om de kans op vuur, elektrische schokken en/of verwondingen te voorkomen.

48. Het apparaat mag niet gebruikt worden als het gevallen is, als er duidelijk zichtbare schade is of als het lekt.

49. Gebruik geen elektrische apparaten in het compartiment.
50. Als het koelingsstelsel beschadigd is:
- Vermijd open vuur nabij het apparaat.
  - Vermijd vonken
  - schakel geen elektrisch apparaat of elektrische lamp in. Ventileer meteen de kamer.

# KEN UW IJSMAKER

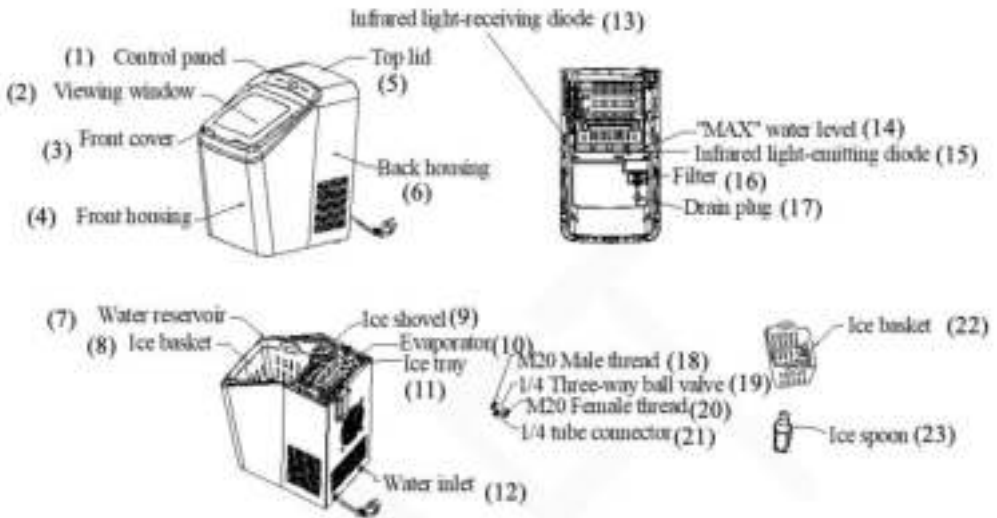





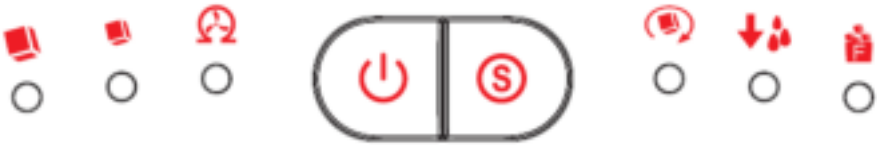

1	Bedieningspaneel	13	Infraroodontvanger
2	Doorkijkscherm	14	MAX-indicator water
3	Voorste afdekking	15	Infraroodzender
4	Voorste behuizing	16	Filter
5	Deksel	17	Plug
6	Achterste behuizing	18	M20 mannelijk schroefdraad
7	Waterreservoir	19	Driewegkraan
8	Ijsmandje	20	M20 vrouwelijk schroefdraad
9	Ijsduwer	21	Slangaansluiting
10	Verdamper	22	Ijsmandje
11	Ijslaatje	23	Ijsschep
12	Watertoevoer		



# BEDIENINGSPANEEL



Teken (met indicator)	Functie
 ○	De indicator brandt groen bij de keuze van groot ijs.
 ○	De indicator brandt groen bij de keuze van klein ijs.
 ○	De indicator brandt groen als het apparaat dient te worden schoongemaakt.
	Start of stop het apparaat
	Selecteer de grootte van het ijs
 ○	De indicator brandt groen tijdens het maken van ijs.
 ○	De indicator brandt rood als het waterreservoir leeg is.
 ○	De indicator brandt rood als het mandje vol is.

## **VOOR HET EERSTE GEBRUIK**

1. Pak het apparaat uit, controleer daarna of dat alle accessoires waaronder het ijsmandje en de ijsschep etc. compleet zijn. Neem contact op met de klantenservice als er accessoires ontbreken.
2. Zorg dat de ijsmaker op een vlakke en stabiele ondergrond staat om storingen te vermijden.
3. De hellingshoek van de ijsmaker mag 45° niet overschrijden tijdens transport of gebruik. Keer de ijsmaker niet ondersteboven. Door dat te doen kan de compressor of het koelsysteem mogelijk niet juist functioneren. Geef de vloeistoffen in de compressor de tijd om te rusten na verplaatsing van de ijsmaker. Voordat u de ijsmaker voor het eerst gebruikt, dient u 2 uur te wachten nadat het apparaat vlak op de juiste plaats is geïnstalleerd.
4. Het apparaat dient op een droge en vlakke ondergrond geplaatst te worden met voldoende ventilatie, ver weg van warmtebronnen zoals ovens, heaters en bijtende gassen. Laat aan alle zijden van de ijsmaker 20cm (8 inch) ruimte voor voldoende ventilatie.
5. Vul het waterreservoir niet met warm water. Dit kan tot schade aan de ijsmaker leiden. Het beste is het om het waterreservoir te vullen met water op kamertemperatuur of lager.
6. Gebruik het apparaat niet in een erg koude omgeving (lager dan 5°C).
7. Maak het apparaat schoon volgens de instructies van **"SCHOONMAAK EN ONDERHOUD"** voor gebruik.

## GEBRUIK VAN UW IJSMAKER

1. Controleer dat de plug onderin het waterreservoir goed erin zit.

2. Steek de stekker in het stopcontact, de indicator “  ” gaat branden.

**OPMERKING:** Zorg dat de ijsmaker 30 minuten heeft gerust als deze is verplaatst.

3. Open de deksel en verwijder het ijsmandje.

4. **WAARSCHUWING:** Vul het waterreservoir alleen met drinkbaar water.

**OPMERKING:** Vul niet meer water bij dan de MAX-markering aangeeft.

5. U kunt ook de ijsmaker aansluiten op de watertoevoer voor een constante wateraanvoer met inachtneming van de volgende voorwaarden:

(1) Maak een waterslang klaar van 1/4 inch (buitenste diameter:  $\varnothing 6.35\text{mm}$ ) en ongeveer 2 meter lang en sluit dan een uiteinde aan op de watertoevoer van de ijsmaker.











(2) Controleer dat de meegeleverde driewegkraan past bij de waterslang en de kraan in uw huis.

(3) Na deze controle sluit u de driewegkraan aan de kraan.

(4) Plaats het andere uiteinde van de slang aan de aansluiting van de driewegkraan.

(5) Controleer dat alle aansluitingen van de waterslang stevig vastzitten en open daarna pas de driewegkraan.

6. Plaats het ijsmandje weer terug en sluit de deksel.

7. Druk op “” voor de juiste ijsgrootte, “” staat voor klein ijs en “” staat voor groot ijs.
8. Druk op “” en de indicator “” gaat branden.
9. Het ijsmaken duurt zo 7-15 minuten, afhankelijk van de omgevingstemperatuur en de watertemperatuur.
10. Het ijsmaken begint als er water wordt gepompt in het ijslaatje die onder de verdamper zit. De volgende 7-15 minuten vormt er zich ijs op de verdamper. Als dit voltooid is, zal het ijslaatje achterover gaan hangen en loopt het resterende water terug in het waterreservoir. De ijsblokjes vallen van de verdamper en worden in het ijsmandje geduwd door de ijsduwer. Het ijslaatje zal automatisch weer terug naar zijn positie onder de verdamper gaan en de volgende cyclus begint.
11. De indicator “” zal gaan branden als het ijsmandje vol is en de ijsmaker stopt automatisch met het maken van ijs. Haal voorzichtig het ijs uit het ijsmandje met de ijsschep. Ongeveer 5 seconden later zal de ijsmaker automatisch opnieuw beginnen met ijsmaken.
12. De indicator “” zal gaan branden als het waterreservoir leeg is en het ijsmaken zal automatisch stoppen. Verwijder dan het ijsmandje en voeg water toe aan het waterreservoir, druk dan weer op “” om het ijsmaken opnieuw te laten beginnen. De indicator “” zal niet gaan branden als er wordt gewerkt met een constante watertoevoer.
13. Als u genoeg ijs heeft, stop dan met het ijsmaken door op “” te drukken en haal de stekker uit het stopcontact.

14. Open de deksel, haal het ijs eruit en plaats dat in een vriezer.

**OPMERKING:** Het ijs kan tot 18 uur in de ijsmaker blijven zitten, afhankelijk van de omgevingstemperatuur.



15. Laat de ijsmaker wennen aan de kamertemperatuur.

16. Het wordt aanbevolen het water elke week te vervangen. Leeg het waterreservoir als de ijsmaker langere tijd niet gebruikt wordt.

# **SCHOONMAKEN EN ONDERHOUD**

Om te zorgen dat het ijs goed smaakt en de ijsmaker er goed uitziet, raden we aan dat u uw ijsmaker minimaal een keer per week schoonmaakt.

1. Stop het ijsmaken door op “  ” te drukken, haal de stekker uit het stopcontact en laat het apparaat tot kamertemperatuur opwarmen.
2. Als er nog water in het ijslaatje zit, druk deze dan voorzichtig terug zodat al het water in het waterreservoir loopt.
3. Haal het apparaat naar voor tot 60mm over de tafelrand en open de plug om het overtollige water te verwijderen (zie Afb.1, Afb.2 en Afb.3).
4. Controleer dat de weer goed terug geplaatst wordt. Vul het

waterreservoir met schoon water, druk op “” tot de indicator ‘’, gaat branden, druk dan op “”, de pomp

begint dan met water te pompen en blijft 6 minuten draaien

en gaat na die 6 minuten automatisch in de stand-by-stand, open de plug en verwijder het water.

5. Verwijder het ijsmandje.

6. Maak de binnenkant van de ijsmaker schoon met een zachte doek natgemaakt met warm water en azijn, spoel het dan schoon met schoon water en laat al het water weglopen.

7. Doe de plug weer goed terug op zijn plek. Was het ijsmandje en ijsschep in een warm sopje. Spoel ze af en droog ze.

8. Maak de buitenkant van de ijsmaker schoon met een zachte vochtige doek. Gebruik, indien nodig, een mild schoonmaakopje.

**OPMERKING:** Gebruik geen organische middelen, kokend water, afwasmiddel, sterke zuren of alkali voor het schoonmaken.

9. Leeg het waterreservoir en maak deze droog als de ijsmaker langere tijd niet gebruikt wordt.

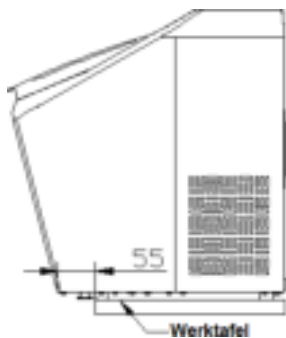

Fig.1











Fig.2



Fig.3



# PROBLEEMOPLOSSING

Probleem	Mogelijke oorzaken	Oplossing
 Indicator  brandt	9. Weinig of geen water 10. Het waterfilter onderin het waterreservoir is verstopt. 11. Pompstoring. 12. De waterinvoer van de ijsmaker is niet verbonden met een externe watertoevoer, of de externe watertoevoer is afgesloten.	1. Stop met het maken van ijs, vul water bij en  om het ijsmaken opnieuw te starten. 2. Maak het schoon. 3. Stuur het naar een erkend reparatiecentrum voor reparatie. 4. Controleer dat de externe watertoevoer verbonden is en geopend is.
 Indicator  brandt	5. Het ijsmandje is vol en het infraroodlicht wordt geblokkeerd door ijs. 6. De infraroodzender en -ontvanger werken niet.	3. Verwijder het ijs uit het ijsmandje. 2a. Haal de blokkades van de infraroodzender en -ontvanger weg en herstart de ijsmaker. 2b. Bel de klantenservice als de infraroodzender en -ontvanger nog steeds niet werken naar de verwijdering van de blokkades en het herstarten van de ijsmaker.
 Indicator  knippert	De ijsschep is geblokkeerd.	Verwijder het ijs als de ijsschep geblokkeerd is, bel anders de klantenservice voor advies.
De ijsmaker stopt met werken.	Het ijslaatje zit niet op de juiste positie.	5. Verwijder het ijs van het ijslaatje en druk op "  " om het apparaat te herstarten. 6. Bel de klantenservice als het apparaat niet werkt na een herstart.
Het ijsmandje is vol maar de indicator "  " brandt niet.	De "ijsvol"-indicatie kan niet worden opgemerkt doordat er direct zonlicht op schijnt.	Haal de stekker uit het stopcontact en verplaats het naar een plek zonder direct zonlicht, steek de stekker in het stopcontact en begin opnieuw.
Het ijs klontert aan elkaar.	Het ijsmaken duurt te lang.	Stop met het ijsmaken en begin met opnieuw met ijsmaken nadat het ijs is gesmolten.
	Het water in het waterreservoir is te koud.	Vul het waterreservoir met water met een temperatuur tussen 8°C en 25°C.
Het ijsmaken lijkt normaal te verlopen, maar er wordt geen ijs gemaakt.	De omgevings- of watertemperatuur is te hoog.	Start het ijsmaken in een omgeving met een omgevingstemperatuur van minder dan 32°C en vul het waterreservoir met koud water.

	Het koelsysteem lekt	Bel de klantenservice
	Het koelsysteem is geblokkeerd	Bel de klantenservice
Het ijs is maar matig	7.De warmte gaat niet weg 8.De watertemperatuur is te hoog. 9.De omgevingstemperatuur is te hoog.	6. Laat aan alle zijden van de ijsmaker 20cm (8 inch) ruimte voor voldoende ventilatie. 7. Vul het waterreservoir met water met een temperatuur tussen 8°C en 28°C. 2.Gebruik de ijsmaker in een omgeving met een omgevingstemperatuur tussen 10°C en 32°C.

## TECHNISCHE GEGEVENS

Toepasselijke klimaatzone: ST/SN/N/T Klasse: I

Spanningsbron: 220-240V/50Hz

Vermogen 145W

Koelmiddel/Hoeveelheid: R600a/25g

Ontwerpdruk: Maximale limiet: 290Psig

Minimale limiet:138Psig

Schuimmiddel: C5H10

Netto Gewicht: 11Kg

Behuizing: SUS430

Afmetingen: ( LxBxH ) : L 400xB 246xH430mm

## MILIEUVRIENDELIJKE AFVOER

 Dit apparaat mag niet met uw ander huishoudelijke toestellen worden verwijderd. Dit product moet op een geselecteerde stortplaats verwijderd worden. U kunt bij de gemeente een indiceerde plaats aanvragen. Elektrisch en elektronische producten kunnen gevaarlijke stoffen inhouden die schadelijk zijn voor mensen en het milieu en moet recycled worden. Het symbool aan de kant geeft aan dat het een elektrisch en elektronisch toestel is en zijn dus artikelen van een selectieve collectie. Het beeld geeft een afvalbak met een X teken aan.

Adeva SAS / H.Koenig Europe - 8 rue Marc Seguin -  
77290 Mitry Mory - France [www.hkoenig.com](http://www.hkoenig.com) -  
[sav@hkoenig.com](mailto:sav@hkoenig.com) - [contact@hkoenig.com](mailto:contact@hkoenig.com) - Tél: +33 1 64  
67 00 05

# **ESPAÑOL**

## **MEDIDAS DE SEGURIDAD IMPORTANTES**

Para reducir el riesgo de incendio, explosión, descarga eléctrica o lesiones al usar su máquina de hielo, siga estas importantes instrucciones de seguridad:

1. Antes de usar, compruebe que la tensión de su red eléctrica sea compatible con la indicada en la placa de características de la máquina.
2. No quite ninguna etiqueta de seguridad, advertencia o información de su máquina de hielo.
3. Enchufe la máquina de hielo a un tomacorriente exclusivo con conexión a tierra. Ningún otro aparato debe enchufarse en el

mismo tomacorriente. Asegúrese de que el enchufe esté completamente insertado en el receptáculo.

4. Este aparato debe estar conectado a tierra. Está equipado con un cable de alimentación que tiene un enchufe con conexión a tierra. El enchufe debe estar enchufado a un tomacorriente que esté correctamente instalado y conectado a tierra.

5. Evite el uso de un cable de extensión porque puede sobrecalentarse y provocar un incendio. Sin embargo, si es necesario usar un cable de extensión:

- Use solo un cable de extensión con conexión a tierra.
- La clasificación marcada en el

cable de extensión debe ser igual o mayor que la clasificación de este aparato.

6. Debe colocarse de manera que no cubra el mostrador o la mesa donde los niños puedan jalarlo intencionalmente. No opere ningún electrodoméstico con un cable o enchufe en mal estado, después de un mal funcionamiento o si se ha dañado de alguna manera. Devuelva el aparato al centro de servicio autorizado más cercano para su examen, reparación o ajuste.

7. Si el cable de alimentación está dañado, este deberá ser reemplazado por el fabricante, su agente de servicios técnicos o un especialista similar para evitar riesgos potenciales.

8. No permita que el cable cuelgue del borde de la mesa o mostrador.
9. No coloque el cable sobre o cerca de llamas, fogones, hornos u otras fuentes de calor.
10. Coloque el cable de alimentación de tal manera que no pueda ser jalado por niños o causar tropiezos.
11. Asegúrese de que el cable de alimentación no entre en contacto con superficies calientes.
12. No use otros accesorios que no sean los recomendados por el fabricante.
13. No toque el evaporador cuando la máquina de hielo esté en uso para evitar sufrir congelación.
14. Nunca sumerja la máquina en agua ni en cualquier otro líquido.
15. Para desconectar, coloque el

control en "APAGADO", luego retire el enchufe del tomacorriente.

16. No enchufe ni desenchufe el aparato con las manos mojadas.

17. Desenchufe la máquina del tomacorriente después del uso o antes de limpiarla.

18. No debe usar agua que sea microbiológicamente insegura o de calidad desconocida para hacer hielo en esta máquina.

19. No use ningún líquido inflamable para limpiar la máquina. Los humos pueden crear un incendio o explosión.

20. No coloque la máquina de costado, no la recueste ni la incline a más de 45 grados. Si pasa esto accidentalmente, espere 2 horas después de haberla acomodado para encenderla.



21. Si va a transportar su máquina de hielo en invierno, no la use durante algunas horas, permitiendo que se caliente a temperatura ambiente antes de operarla.
22. Nunca coloque artículos inflamables, explosivos y/o corrosivos en la máquina de hielo.
23. Nunca use la máquina de hielo cuando haya una fuga de gas refrigerante.
24. Para evitar incendios, nunca almacene o use gas y otros artículos inflamables cerca de la máquina de hielo.
25. Desenchufe la máquina de hielo antes de moverla para evitar dañar el sistema de refrigeración.
26. No intente desarmar, reparar, modificar o reemplazar ninguna parte del aparato.

27. Este aparato puede ser utilizado por niños mayores de 8 años y personas con discapacidad física, sensorial o motora, o con falta de experiencia y conocimiento, siempre que sean supervisados o hayan sido instruidos en el uso del aparato de forma segura y entienden los peligros involucrados.

28. Los niños no deben jugar con el aparato.

29. Es necesaria una supervisión estricta cuando cualquier electrodoméstico es utilizado por niños o cerca de ellos.

30. No deje el aparato desatendido mientras esté en uso.

31. No use la máquina a la intemperie.

32. No utilice el aparato para otro uso que no sea el previsto.

33. Las máquinas de hielo viejas contienen gases refrigerantes, deben desecharse adecuadamente. Póngase en contacto con su autoridad local o su distribuidor si tiene alguna pregunta.

34. Advertencia: No obstruya las ranuras de ventilación en las cubiertas o en la carcasa de la máquina.

35. Advertencia: No use dispositivos mecánicos u otros medios para acelerar el proceso de descongelación, que no sean aquellos recomendados por el fabricante.

36. Advertencia: Cuidado para no dañar los conductos del gas refrigerante.

37. Advertencia: No utilice

aparatos eléctricos en las provisiones para los cubos de hielo de esta máquina, a menos que sean del tipo recomendado por el fabricante. menos que sean del tipo recomendado por el fabricante.

38. No almacene sustancias explosivas en el interior de la máquina de hielo, tales como latas de aerosol o espráis con propelentes inflamables.

39.  Precaución: riesgo de incendio/materiales inflamables.

40. **ADVERTENCIA:** Al conectar el aparato, asegúrese de que el cable de alimentación no esté atrapado o dañado.

41. **ADVERTENCIA:** No ubique múltiples tomacorrientes o fuentes de alimentación portátiles en la parte posterior del aparato.

42. Esta máquina está prevista para el uso en el hogar o aplicaciones domésticas similares tales como:

- áreas de cocina para el personal en tiendas, oficinas y otros entornos de trabajo;

- casas de campo y a disposición de huéspedes en hoteles, moteles y otros ambientes de tipo residencial;

- establecimientos como posadas o pensiones;

- centros de abastecimiento y aplicaciones similares no comerciales.

43. Conserve este manual de instrucciones.

44. Este aparato puede ser utilizado por niños mayores de 8 años y personas con discapacidad física, sensorial o motora, o con

falta de experiencia y conocimiento, siempre que sean supervisados o hayan sido instruidos en el uso del aparato de forma segura y entienden los peligros involucrados.

45. La limpieza y el mantenimiento a cargo del usuario no deben ser realizados por niños a menos que tengan al menos 8 años y estén supervisados por un adulto.

46. Mantenga el aparato y su cable de alimentación fuera del alcance de los niños menores de 8 años.

47. Al utilizar equipos eléctricos, siempre se deben tomar precauciones de seguridad para evitar el riesgo de incendio, descarga eléctrica y/o lesiones en caso de mal uso.

48. El aparato no debe usarse si

se ha caído, si hay signos evidentes de daños visibles o si tiene fugas.

### **Gas refrigerante:**

Este modelo usa isobutano (R600a) como refrigerante, que es un gas natural poco contaminante pero altamente inflamable.

-Se debe tener cuidado durante la transportación y la instalación para asegurar que ninguno de los componentes del circuito de refrigeración se dañe.

-No utilice herramientas afiladas o puntiagudas para descongelar la unidad.

-No utilice ningún aparato eléctrico dentro de la máquina de hielo.

Si el circuito de refrigeración se daña:

-Evite llamas cerca del aparato.

- Evite chispas: no encienda ningún aparato eléctrico o lámpara eléctrica.
- Ventilar la habitación de inmediato.





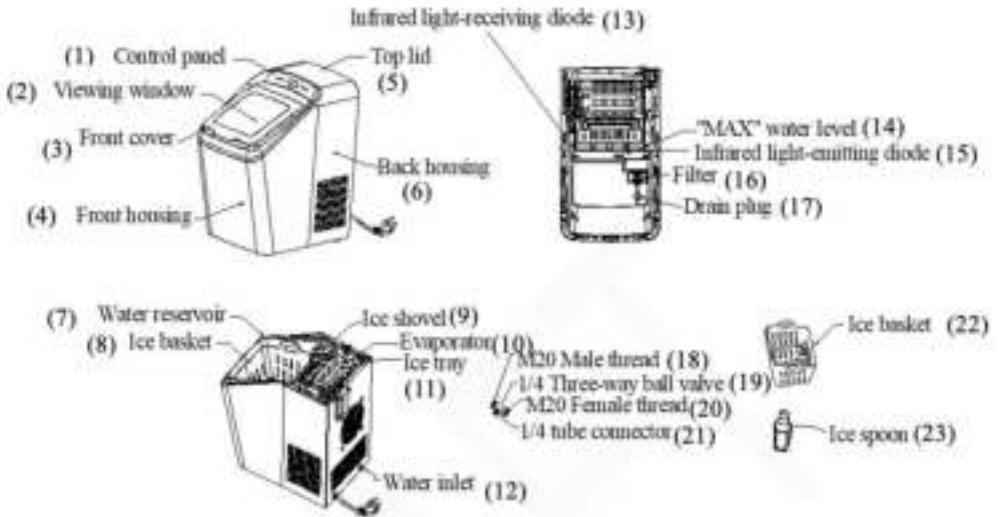





# DESCRIPCIÓN DE LA MÁQUINA DE HIELO



1	Panel de control	13	Diodo receptor de luz infrarroja
2	Ventana transparente	14	Nivel de agua "MAX"
3	Cubierta superior	15	Diodo emisor de luz infrarroja
4	Cubierta delantera	16	Filtro
5	Tapa superior	17	Tapón de drenaje
6	Cubierta trasera	18	Rosca macho M20
7	Reservorio de agua	19	Válvula de bola tres vías de 1/4
8	Canasta colectora de hielo	20	Rosca hembra M20
9	Pala dispensadora de hielo	21	Tubo conector de 1/4
10	Evaporador	22	Canasta de hielo
11	Bandeja de hielo	23	Cuchara para hielo
12	Entrada de agua		

## OPERACIÓN DEL PANEL DE CONTROL



Clave (con indicador)	Función
 ○	El indicador se ilumina en verde cuando selecciona cubos de hielo grande.
 ○	El indicador se ilumina en verde cuando selecciona cubos de hielo pequeño.
 ○	El indicador se ilumina en verde cuando la máquina de hielo necesita ser limpiada.
	Encender o apagar la máquina de hielo
	Selecciona el tamaño de los cubos de hielo
 ○	El indicador se ilumina en verde cuando la máquina está haciendo hielo.
 ○	El indicador se ilumina en rojo cuando le falta agua al depósito.
 ○	El indicador se ilumina en rojo cuando la canasta colectora de hielo está llena.

## **ANTES DEL PRIMER USO**

1. Retire todo el material de embalaje y asegúrese de que todos los accesorios, incluyendo la canasta de hielo y la cuchara para hielo, etc. estén completos. Póngase en contacto con el departamento de servicio al cliente si se pierde algún accesorio.
2. Asegúrese de que la máquina de hielo esté nivelada y sobre una mesa o plataforma estable para evitar un mal funcionamiento.
3. El ángulo de inclinación de la máquina de hielo no debe exceder los 45° durante la transportación o el uso. Nunca ponga la máquina al revés, esta acción podría hacer que el compresor o el sistema de refrigeración funcionen incorrectamente. Espere un tiempo para que los fluidos en el compresor se asienten después de mover o transportar la máquina de hielo. Antes de usar la máquina por primera vez, déjela reposar durante 2 horas después de que la haya nivelado y colocado en el lugar adecuado.
4. El aparato debe colocarse sobre una superficie seca y nivelada con suficiente ventilación, lejos de fuentes de calor como hornos, calentadores y gases corrosivos. Mantenga la máquina a 8 pulgadas (20cm en todos los lados) de cualquier objeto para una ventilación adecuada.
5. No use agua caliente para llenar el depósito. Esto puede dañar la máquina de hielo. Use siempre agua a temperatura ambiente o inferior.
6. No utilice el aparato en un ambiente muy frío (inferior a

5°C).

7. Limpie el aparato siguiendo las instrucciones descritas en la sección “LIMPIEZA Y MANTENIMIENTO” antes de operar.



## INSTRUCCIONES DE OPERACIÓN

1. Asegúrese de que el tapón de drenaje en la parte inferior del depósito de agua esté bien cerrado.
2. Enchufe la máquina de hielo en el tomacorriente, el indicador  parpadeará.





**NOTA:** Si se ha movido la máquina, déjela reposar por 30 minutos antes enchufarla al tomacorriente.

3. Abra la tapa superior y retire la canasta colectora de hielo.
4. **ADVERTENCIA:** Use solo agua potable para llenar el depósito.

**NOTA:** No ultrapase la marca del nivel de agua MÁX.

5. Alternativamente, puede operar la máquina de hielo suministrándole agua continuamente siguiendo las siguientes instrucciones:
  - (1) Prepare una manguera de 1/4 (diámetro exterior:  $\varphi$  6.35mm) de aproximadamente 2m de longitud y luego inserte su extremo en la entrada de agua de la máquina de hielo.
  - (2) Asegúrese de que la válvula de bola tres vías sea compatible con la manguera y el grifo de agua de su hogar.
  - (3) Después de verificar, conecte la válvula de bola tres vías al grifo de agua.
  - (4) Conecte el otro extremo de la manguera al conector del tubo de 1/4 de la válvula de bola tres vías.
  - (5) Verifique y asegúrese de que todas las conexiones estén bien conectadas y luego abra la válvula de bola tres vías.
6. Vuelva a colocar la canasta de hielo y cierre la tapa superior.
7. Presione la tecla  para seleccionar el tamaño de los cubos de hielo,  significa hielo

pequeño mientras que  significa hielo grande.

8. Presione la tecla  y el indicador  se iluminará de manera continua.
9. El ciclo de fabricación de hielo durará aproximadamente 7-15 minutos, dependiendo de la temperatura ambiente y la temperatura del agua.
10. El ciclo de fabricación de hielo comienza con el bombeo de agua en la bandeja de hielo situada debajo del evaporador. Durante los siguientes 7-15 minutos se forma hielo en el evaporador. Una vez que esto se haya completado, la bandeja de hielo se inclinará hacia atrás y el agua restante en la bandeja de hielo se drenará nuevamente dentro del depósito de agua. Los cubitos de hielo se dejan caer del evaporador y la pala los empuja hacia la canasta colectora de hielo. La bandeja de hielo volverá automáticamente a su posición debajo del evaporador y comenzará el siguiente ciclo.
11. El indicador  se iluminará cuando la canasta colectora de hielo esté llena y luego la máquina de hielo detendrá el ciclo de fabricación automáticamente. Retire suavemente el hielo con auxilio de la cuchara para hielo. Aproximadamente 5 segundos después, automáticamente la máquina de hielo reiniciará su función de fabricación.
12. El indicador  se iluminará cuando el depósito de agua esté vacío y el ciclo de fabricación de hielo se detendrá automáticamente. En ese momento, retire la canasta de hielo y agregue agua al depósito y luego presione la tecla  nuevamente para reiniciar el ciclo. El indicador no se iluminará si a la máquina se le está suministrando agua continuamente.



13. Cuando haya obtenido la cantidad deseada de hielo, detenga el ciclo de fabricación presionando la tecla  y desconecte la máquina del tomacorriente.
14. Abra la tapa superior y transfiera el hielo a un congelador.  
**NOTA:** El hielo durará en la máquina durante un período de hasta 18 horas, dependiendo de la temperatura ambiente.
15. Permita que la máquina de hielo se empareje con la temperatura ambiente.
16. Es recomendado reemplazar el agua cada semana. Vacíe el depósito de agua si la máquina de hielo no se utiliza durante mucho tiempo.

## LIMPIEZA Y MANTENIMIENTO

Para garantizar la pureza del hielo y que su máquina lusca excelente, recomendamos la limpieza al menos una vez por semana.

1. Detenga el ciclo de fabricación de hielo presionando la tecla  , desenchufe la máquina del tomacorriente y permita que se empareje a la temperatura ambiente.
2. Si encuentra agua residual en la bandeja de hielo, empújela suavemente hacia atrás para que toda el agua drene.
3. Mueva el aparato hacia adelante en la mesa de trabajo unos 60 mm y abra el tapón de drenaje (ver Fig.1, Fig.2 y Fig.3).
4. Coloque nuevamente el tapón de drenaje en su lugar y asegúrese de



que esté bien cerrado. Llene el depósito con agua limpia, presione  hasta que el indicador  parpadee y luego presione la tecla , la bomba comenzará a bombear agua durante 6 minutos y luego entrará en modo de espera. Entonces abra el tapón de drenaje y vacíe el agua.





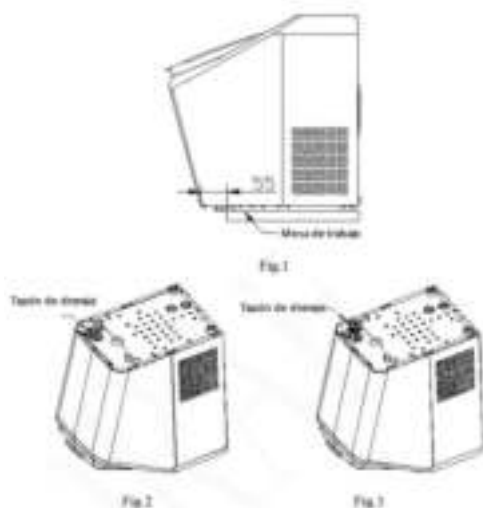

5. Retire la canasta de hielo.
6. Use una solución diluida de agua y vinagre para limpiar el interior y la carcasa de la máquina, luego enjuague con agua limpia y drene toda el agua.
7. Vuelva a colocar el tapón de drenaje en su posición. Lave la canasta y la cuchara de hielo con agua jabonosa tibia. Enjuague y seque.

8. Limpie el exterior de la máquina de hielo con un paño suave y húmedo. Use un jabón suave si es necesario. **NOTA:** No use productos químicos ni agentes diluidos tales como ácidos, gasolina o aceite para limpiar la máquina.

9. Si no pretende usar la máquina de hielo por un largo período, drene toda el agua del depósito, limpie y seque la máquina.



# SOLUCIÓN DE PROBLEMAS

PROBLEMA	CAUSA POSIBLE	SOLUCIONES SUGERIDAS
<p>El indicador enciende  se</p>	<ol style="list-style-type: none"> <li>Falta agua en el depósito de agua.</li> <li>El filtro de agua en el fondo del depósito está bloqueado.</li> <li>Mal funcionamiento de la bomba.</li> <li>La entrada de agua de la máquina no está conectada con una fuente de agua externa, o la fuente de agua externa está cerrada.</li> </ol>	<ol style="list-style-type: none"> <li>Pare la máquina, llene el depósito de agua y luego presione la tecla  para reiniciar el ciclo de fabricación de hielo.</li> <li>Haga la limpieza.</li> <li>Envíelo al departamento autorizado para su reparación.</li> <li>Compruebe y asegúrese de que la fuente de agua externa esté bien conectada o abierta.</li> </ol>
<p>El indicador enciende  se</p>	<ol style="list-style-type: none"> <li>La canasta de hielo está llena y la luz infrarroja está bloqueada por el hielo.</li> <li>El diodo emisor y el diodo receptor de luz infrarroja no funcionan.</li> </ol>	<ol style="list-style-type: none"> <li>Retire el hielo de la canasta de hielo.</li> <li>A) Limpie los objetos extraños que estén en los diodos y reinicie la máquina de hielo. B) Si después de realizar el paso A el problema persiste, llame al servicio de atención al cliente.</li> </ol>
<p>El indicador parpadea </p>	<p>La pala de hielo está bloqueada.</p>	<p>Retire el hielo de la pala, si el problema persiste, llame al servicio de atención al cliente para consultar.</p>
<p>La máquina de hielo deja de funcionar.</p>	<p>La bandeja de hielo no está en la posición correcta.</p>	<ol style="list-style-type: none"> <li>Retire el hielo en la bandeja y presione la tecla  para reiniciar el aparato.</li> <li>Llame al servicio de atención al cliente si aún no funciona después de reiniciar.</li> </ol>
<p>La canasta de hielo está llena pero el indicador  no se ilumina.</p>	<p>La condición de " canasta de hielo llena" no se puede detectar ya que el módulo de luz infrarroja es interferido por la luz solar.</p>	<p>Desenchúfe el aparato y muévelo a un lugar que no esté expuesto a la luz solar, luego enchúfelo y actívalo nuevamente.</p>
<p>Los cubos de hielo salen pegados.</p>	<p>Quedan hielos de ciclos anteriores en la bandeja.</p>	<p>Deje de hacer hielo y reinicie el ciclo de fabricación después de que el hielo se derrita.</p>
	<p>Temperatura del agua demasiado baja.</p>	<p>Llene el depósito con agua que tenga una temperatura entre 8°C y 25°C.</p>
<p>El ciclo de fabricación de hielo parece normal pero no se produce hielo.</p>	<p>La temperatura ambiente o la temperatura del agua están demasiado alta.</p>	<p>Inicie el ciclo de fabricación de hielo en un entorno con una temperatura ambiente inferior a 32°C y llene el depósito de agua con agua fría.</p>

	El sistema de refrigeración tiene fugas.	Llame al servicio de atención al cliente.
	El sistema de refrigeración está bloqueado.	Llame al servicio de atención al cliente.
Funcionamiento anormal.	<ol style="list-style-type: none"> <li>1. Poca disipación de calor.</li> <li>2. La temperatura del agua es demasiado alta.</li> <li>3. La temperatura ambiente es demasiado alta.</li> </ol>	<ol style="list-style-type: none"> <li>1. Mantenga la máquina a 8 pulgadas (20cm en todos los lados) de cualquier objeto para una ventilación adecuada.</li> <li>2. Llene el depósito con agua que tenga una temperatura entre 8°C y 25°C.</li> <li>3. Opere la máquina en un entorno con una temperatura ambiente entre 10°C y 32°C.</li> </ol>

## PARÁMETROS TÉCNICOS

Clima aplicable: ST/SN/N/T

Clase: I

Tensión: 220-240V/50Hz

Potencia nominal: 145W

Refrigerante /

Cantidad de refrigerante: R600a/25g

Presión: Límite superior: 290Psig

Límite inferior: 138Psig

Agente espumante: C5H10

Peso neto: 11Kg

Carcasa: SUS430

Tamaño de la unidad (WXDXH): L 400×W 246×H 430m

## **MEDIO AMBIENTE**



No se deshaga de este producto como lo hace con otros productos del hogar. Existe un sistema selectivo de colecta de este producto puesto en marcha por las comunidades, debe de informarse en su ayuntamiento acerca de los lugares en los que puede depositar este producto. De hecho, los productos eléctricos y electrónicos pueden contener sustancias peligrosas que tienen efectos nefastos para el medio ambiente o para la salud humana y deben ser reciclados. El símbolo aquí presente indica que los equipos eléctricos o electrónicos deben de ser cuidadosamente seleccionados, representa un recipiente de basura con ruedas marcado con una X.

Adeva SAS / H.Koenig Europe - 8 rue Marc Seguin - 77290  
Mitry Mory - France [www.hkoenig.com](http://www.hkoenig.com) - [sav@hkoenig.com](mailto:sav@hkoenig.com) -  
[contact@hkoenig.com](mailto:contact@hkoenig.com) - Tél: +33 1 64 67 00 05

# **ITALIANO**

## **IMPORTANTI ISTRUZIONI DI SICUREZZA**

**Per ridurre il rischio di incendi, esplosioni, scosse elettriche o lesioni durante l'utilizzo di questa macchina per ghiaccio, seguire queste importanti istruzioni di sicurezza:**

Prima di utilizzare l'apparecchio, verificare che la tensione del vostro impianto di alimentazione corrisponda a quella indicata sulla targhetta dell'apparecchio.

1. Non rimuovere le etichette di sicurezza, le avvertenze o le informazioni sul prodotto dalla macchina per il ghiaccio.

2. Collegare la macchina per il ghiaccio a una presa di corrente con messa a terra esclusiva.

Nessun altro apparecchio deve essere collegato alla stessa presa. Assicurarsi che la spina sia completamente inserita nella presa.

3. Questo apparecchio deve essere collegato con messa a terra. È dotato di un cavo di alimentazione con una spina di messa a terra. La spina deve essere inserita in una presa correttamente installata e messa a terra.

4. Evitare l'uso di una prolunga perché potrebbe surriscaldarsi e causare un incendio. Tuttavia, se è assolutamente necessario utilizzare una prolunga:

9) Utilizzare solo prolunghine con spina di messa a terra.

10) La capacità di una prolunga deve essere uguale o superiore a quella di questo apparecchio.

5. Dovrebbe essere posizionata in modo tale da non pendere dal bancone o dal tavolo, dove può essere tirata intenzionalmente dai bambini. Non utilizzare l'apparecchio con il cavo o la spina danneggiati, dopo un malfunzionamento o se è stato danneggiato in qualche modo. Consegnare l'apparecchio al centro di assistenza autorizzato più vicino per l'esame, la riparazione o la regolazione.

6. Se il cavo di alimentazione è danneggiato, deve essere sostituito dal produttore, dal suo agente di servizio o da una persona qualificata, per evitare pericoli.

7. Non lasciare che il cavo penda dal bordo del tavolo o del bancone.

8. Non posizionare sopra o vicino a



un fornello a gas o elettrico o in un forno riscaldato.

9. Posizionare il cavo di alimentazione in modo tale che non possa essere raggiunto dai bambini o causare un il rischio di inciampare.

10. Posizionare il cavo di alimentazione in modo tale che non venga a contatto con superfici calde.

11. L'uso di accessori non raccomandati o venduti dal produttore può causare incendi, scosse elettriche o lesioni.

12. Non toccare l'evaporatore quando si utilizza la macchina per il ghiaccio o mentre si produce ghiaccio per evitare ustioni da congelamento.

13. Non immergere nessuna parte del prodotto in acqua.

14. Per spegnere l'apparecchio,

ruotare tutte le manopole su “OFF”, quindi rimuovere la spina dalla presa a muro.

15. Non collegare o scollegare il prodotto con le mani bagnate.

16. Scollegare il prodotto prima di pulirlo, durante la manutenzione e quando non viene utilizzato.

17. Non utilizzare con acqua microbiologicamente non sicura o della quale non si conosce la provenienza.

18. Non pulire la macchina per il ghiaccio con liquidi infiammabili. I fumi possono creare pericolo di incendio o esplosione.

19. Non ribaltare la macchina per il ghiaccio. Se la macchina per il ghiaccio viene capovolta accidentalmente, farla riposare su un piano stabile per 2 ore prima di

riaccenderla.

20. Se la macchina per il ghiaccio viene esposta alle temperature esterne in inverno, una volta portata all'interno, non utilizzarla per alcune ore, consentendo all'unità di riscaldarsi alla temperatura ambiente prima di farla funzionare.

21. Non mettere mai articoli infiammabili, esplosivi e corrosivi nella macchina per il ghiaccio.

22. Non utilizzare mai la macchina per il ghiaccio in presenza di perdite di gas infiammabili.

23. Non conservare o usare gas e altri oggetti infiammabili vicino alla macchina del ghiaccio, per evitare incendi.

24. Scollegare la macchina per il ghiaccio prima di spostarla per evitare di danneggiare il sistema di

refrigerazione.

25. Non tentare di smontare, riparare, modificare o sostituire nessuna parte del prodotto.

26. Questo apparecchio può essere utilizzato da bambini di età superiore agli 8 anni e da persone con ridotte capacità fisiche, sensoriali o mentali o senza esperienza e conoscenza, purchè siano sottoposti a supervisione o abbiano ricevuto istruzioni relative all'uso dell'apparecchio in modo sicuro e ne comprendano i pericoli associati.

27. I bambini dai 3 agli 8 anni non devono smontare la macchina da soli.

28. La pulizia e la manutenzione dell'utente non devono essere eseguite da bambini senza

supervisione.

29. Non lasciare l'apparecchio incustodito durante l'uso.

30. Non usare all'aperto.

31. Non utilizzare l'apparecchio per scopi diversi da quelli previsti.

32. Si prega di riciclare la macchina per il ghiaccio secondo le normative locali in quanto contiene gas infiammabile e refrigerante.

33. **AVVERTENZA:** mantenere libere le aperture di ventilazione, presenti sull'apparecchio o nella struttura integrata.

34. **AVVERTENZA:** non utilizzare dispositivi meccanici o altri mezzi per accelerare il processo di scongelamento, diversi da quelli raccomandati dal produttore.

35. **ATTENZIONE:** non danneggiare il circuito del refrigerante.

36. **ATTENZIONE:** Non utilizzare apparecchi elettrici all'interno dei vani di conservazione degli alimenti, a meno che non siano del tipo raccomandato dal produttore.

37. Non conservare sostanze esplosive come bombolette spray con un propellente infiammabile, all'interno di questo apparecchio.

38.  **Avvertenza:** rischio di incendio / materiali infiammabili.

39. **ATTENZIONE:** Durante il posizionamento dell'apparecchio, assicurarsi che il cavo di alimentazione non sia incastrato o danneggiato.

40. **AVVERTENZA:** non utilizzare più prese portatili o alimentatori portatili sul retro dell'apparecchio.

41. Questo apparecchio è destinato all'uso in applicazioni domestiche e simili come

–Aree cucina in negozi, uffici e altri ambienti di lavoro;

–Agriturismi e da clienti in hotel, motel e altri ambienti di tipo residenziale;

- Bed and breakfast;

–Catering e attività similari non al dettaglio.

42. Conservare queste istruzioni.

43. Questo apparecchio può essere utilizzato da bambini di almeno 8 anni, a condizione che siano sorvegliati e che abbiano ricevuto istruzioni sull'uso sicuro dell'apparecchio e siano pienamente consapevoli dei pericoli connessi.

44. La pulizia e la manutenzione non

devono essere eseguite da bambini a meno che non abbiano almeno 8 anni e siano sorvegliati da un adulto.

45. Tenere l'apparecchio e il cavo di alimentazione fuori dalla portata dei bambini di età inferiore a 8 anni.

46. Quando si utilizzano apparecchiature elettriche, è necessario seguire sempre precauzioni di sicurezza per prevenire il rischio di incendi, scosse elettriche e/o lesioni in caso di uso improprio.

47. Il dispositivo non deve essere utilizzato se è stato fatto cadere, se sono presenti evidenti segni di danneggiamento o se presenta perdite.



## **Refrigerante**

Il gas refrigerante contenuto nel circuito di questo apparecchio è isobutano (R 600a), un gas a basso inquinamento ma infiammabile.

- Durante il trasporto e l'installazione dell'apparecchio, fare attenzione a non danneggiare nessuna parte del circuito del refrigerante.

- Non utilizzare strumenti affilati o appuntiti per scongelare l'unità.

- Non utilizzare alcun apparecchio elettrico all'interno dell'unità.

Se il sistema di refrigerazione subisce un danno:

- Non usare una fiamma vicino all'apparecchio.

Evitare scintille - non accendere alcun apparecchio elettrico o lampada elettrica. Ventilare immediatamente la stanza.



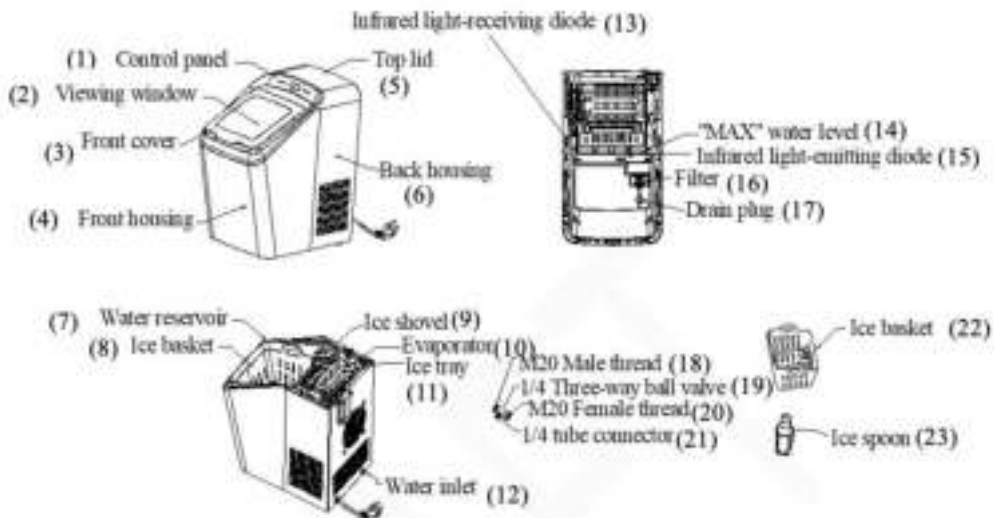





# LA MACCHINA PER IL GHIACCIO



1	Pannello di controllo	13	Diode ricezione infrarossi
2	Oblo per visualizzazione	14	Livello acqua Massimo
3	Copertura frontale	15	Diode emission infrarossi
4	Alloggiamento frontale	16	Filtro
5	Coperchio superiore	17	Vite di drenaggio
6	Alloggiamento posteriore	18	Filettatura maschio M20
7	Serbatoio Acqua	19	Valvola a sfera a 3 vie 1/4
8	Cestello ghiaccio	20	Filettatura femmina M20
9	Pala ghiaccio	21	Connettore tubo 1/4
10	Evaporatore	22	Cestello ghiaccio
11	Vaschetta ghiaccio	23	Paletta ghiaccio
12	Ingresso acqua		

## PANNELLO DI CONTROLLO



Tasto (con indicatore)	Funzione
 ○	L'indicatore si illumina in verde quando si seleziona il formato ghiaccio grande.
 ○	L'indicatore si illumina in verde quando si seleziona il formato ghiaccio piccolo.
 ○	L'indicatore si illumina in verde quando è necessario pulire l'apparecchio.
	Avvia o arresta l'apparecchio
	Seleziona la dimensione del ghiaccio
 ○	L'indicatore si illumina in verde durante la produzione di ghiaccio.
 ○	L'indicatore si illumina in rosso quando il serbatoio dell'acqua è privo di acqua.
 ○	L'indicatore si illumina in rosso quando il cestello del ghiaccio è pieno.

## **PRIMA DEL PRIMO UTILIZZO**

1. Disimballare l'apparecchio, quindi verificare e accertarsi che tutti gli accessori, inclusi cestello per il ghiaccio, paletta per il ghiaccio, ecc. siano presenti. Si prega di contattare il servizio clienti se mancano alcuni accessori.
2. Assicurarsi che la macchina per il ghiaccio sia in piano e su un tavolo o una superficie stabile per evitare malfunzionamenti.
3. L'angolo di inclinazione della macchina per il ghiaccio non deve superare i 45°, durante il trasporto o l'uso, non capovolgere la macchina del ghiaccio. Ciò potrebbe causare il malfunzionamento del compressore o del sistema di refrigerazione. Attendere che i liquidi presenti nel compressore si stabilizzino dopo lo spostamento o il trasporto della macchina per il ghiaccio. Prima di utilizzare la macchina per il ghiaccio per la prima volta, attendere 2 ore dopo che l'unità è stata posizionata nella posizione corretta.
4. L'apparecchio deve essere posizionato su una superficie asciutta e piana con sufficiente ventilazione, lontano da fonti di calore come forni, stufe e gas corrosivi. Lasciare uno spazio di 8 pollici (20 cm) su tutti i lati della macchina del ghiaccio per una corretta ventilazione.
5. Non riempire il serbatoio dell'acqua con acqua calda. Ciò potrebbe danneggiare la macchina per il ghiaccio. È meglio

riempire il serbatoio dell'acqua con acqua a temperatura ambiente o inferiore.

6. Non utilizzare l'apparecchio in un ambiente molto freddo (con temperatura inferiore a 5 °C).

7. Pulire l'apparecchio seguendo le operazioni di "**PULIZIA E MANUTENZIONE**" prima di metterlo in funzione.

## UTILIZZO DELLA MACCHINA PER IL GHIACCIO

1. Accertarsi che il tappo di scarico sul fondo del serbatoio dell'acqua sia chiuso bene.
2. Collegare la macchina per il ghiaccio alla presa a muro, la spia "  "Lampeggerà

**NOTA:** Fare riposare la macchina del ghiaccio per 30 minuti prima di collegare la spina se l'apparecchio è stato spostato.

3. Aprire il coperchio superiore e rimuovere il cestello del ghiaccio.





4. **AVVERTIMENTO:** Riempire il serbatoio dell'acqua solo con acqua potabile.



**NOTA:** Non riempire al di sopra del segno del livello massimo dell'acqua.

5. In alternativa, è possibile far funzionare la macchina per il ghiaccio a condizione che sia alimentata continuamente d'acqua seguendo l'operazione come di seguito:

- (1) Preparare innanzitutto un tubo dell'acqua da 1/4 (diametro esterno:  $\phi 6,35$  mm) di circa 2 m di lunghezza, quindi inserire un'estremità nell'ingresso dell'acqua dell'apparecchio.
- (2) Controllare e assicurarsi che la valvola a sfera a tre vie in dotazione sia compatibile con il tubo dell'acqua e il rubinetto dell'acqua di casa.
- (3) Dopo aver verificato, collegare la valvola a sfera a tre vie con il rubinetto.
- (4) Collegare l'altra estremità del tubo dell'acqua 1/4 con il connettore del tubo 1/4 della valvola a sfera a tre vie.
- (5) Controllare e assicurarsi che tutti i collegamenti dei tubi dell'acqua siano ben collegati e quindi aprire la valvola a sfera a tre vie.

6. Sostituire il cestello del ghiaccio e chiudere il coperchio superiore.

7. Premere "  "Per selezionare la dimensione del ghiaccio,"  "Significa formato piccolo mentre"  "Significa formato grande." 



8. Premere il pulsante "  "E il tasto"  " Si illuminerà in modo fisso.

9. Il ciclo di produzione del ghiaccio durerà circa 7-15 minuti, a seconda della temperatura ambiente e della temperatura dell'acqua.

10. Il ciclo di produzione del ghiaccio inizia con l'acqua che viene pompata nella vaschetta del ghiaccio situata sotto l'evaporatore. Nei successivi 7-15 minuti si forma ghiaccio sull'evaporatore.

Al termine, la vaschetta del ghiaccio si inclina all'indietro e l'acqua rimanente nella vaschetta del ghiaccio viene nuovamente scaricata nel serbatoio dell'acqua. I cubetti di ghiaccio vengono quindi fatti cadere dall'evaporatore e spinti in avanti nel cestello del ghiaccio dalla pala del ghiaccio. La vaschetta del ghiaccio tornerà automaticamente in posizione sotto l'evaporatore e inizierà il ciclo successivo.

11. La spia "  "Si accenderà quando il cestello del ghiaccio è pieno e quindi la macchina per il ghiaccio interromperà automaticamente il ciclo di produzione del ghiaccio. Rimuovere delicatamente il ghiaccio dal cestino con la paletta. Circa 5 secondi dopo, la macchina per il ghiaccio riavvierà automaticamente la sua funzione di produzione del ghiaccio.

12. La spia "  "Si accenderà quando il serbatoio dell'acqua è privo di acqua e il ciclo di produzione del ghiaccio si fermerà automaticamente. A quel punto, rimuovere il cestello del ghiaccio e aggiungere acqua al serbatoio dell'acqua, quindi premere il tasto "  "Per riavviare il

ciclo di produzione del ghiaccio. La spia "❄️" Non si accenderà se la macchina per il ghiaccio viene utilizzata con collegamento diretto al rubinetto dell'acqua.

13. Una volta ottenuta la quantità desiderata di ghiaccio, interrompere il ciclo di produzione premendo il tasto "🔴" E scollegare l'unità dalla presa a muro.

14. Aprire il coperchio superiore e trasferire il ghiaccio in un congelatore.

**NOTA:** Il ghiaccio si manterrà tale nella macchina per il ghiaccio per un periodo massimo di 18 ore, a seconda della temperatura ambiente.

15. Consentire alla macchina per il ghiaccio di funzionare a temperatura ambiente.

16. È consigliabile sostituire l'acqua ogni settimana. Svuotare il serbatoio dell'acqua se la macchina per il ghiaccio non viene utilizzato per un lungo periodo.



## **PULIZIA E MANUTENZIONE**



Per mantenere gradevole il sapore del ghiaccio e mantenere la macchina per il ghiaccio nel migliore dei modi, ti consigliamo di pulirla almeno una volta alla settimana.

1. Interrompere il ciclo di produzione del ghiaccio premendo il tasto "  ", Scollegare la macchina per il ghiaccio dalla presa a muro e lasciarla riscaldare a temperatura ambiente.

2. Se si trova acqua residua nella vaschetta del ghiaccio, spingere delicatamente indietro la vaschetta del ghiaccio in modo che tutta l'acqua defluisca nel serbatoio dell'acqua.

3. Spostare l'apparecchio in avanti a circa 60 mm dal bordo tavolo di lavoro e aprire il tappo di scarico

per scaricare l'acqua in eccesso (vedere Fig.1, Fig.2 e Fig.3).

4. Controllare e assicurarsi che il tappo di scarico sia ben chiuso. Riempire il serbatoio dell'acqua con acqua pulita, premere "  " fino a che la spia «  » inizia a lampeggiare,

quindi premere il tasto "  ". La pompa inizierà a pompare acqua e continuerà a funzionare per 6 minuti, entrerà in modalità di standby dopo aver funzionato per 6 minuti, infine, aprire il tappo di scarico e svuotare l'acqua.

5. Rimuovere il cestino del ghiaccio.

6. Pulire l'interno della macchina per il ghiaccio con un panno morbido imbevuto di acqua calda e aceto, quindi risciacquare con acqua pulita e quindi scaricare tutta l'acqua.

7. Riposizionare il tappo di scarico in posizione corretta. Lavare il cestello del ghiaccio e la paletta con acqua calda e sapone. Risciacquare e asciugare.

8. Pulire l'esterno della macchina del ghiaccio con un panno morbido inumidito. Utilizzare un detergente per piatti delicato, se necessario.

**NOTA:** Non utilizzare solventi organici, acqua bollita, detersivi, acidi forti e detersivi aggressivi ecc. per la pulizia.

9. Si prega di svuotare il serbatoio dell'acqua e asciugarlo se la macchina per il ghiaccio non deve essere utilizzata per lungo tempo.



Fig.1

Tappo di scarico









Fig.2

Tappo di scarico



Fig.3

## RISOLUZIONE DEI PROBLEMI

Problema	Cause possibili	Soluzione
<p>La spia</p>  <p>si accende</p>	<p>13. Basso livello dell'acqua o mancanza di acqua</p> <p>14. Lo scolo d'acqua sul fondo del serbatoio dell'acqua è bloccato.</p> <p>15. Malfunzionamento della pompa.</p> <p>16. L'ingresso dell'acqua della macchina per il ghiaccio non è collegata a una fonte d'acqua esterna o la fonte d'acqua esterna è chiusa.</p>	<p>1. Smettere di produrre ghiaccio, riempire d'acqua e quindi premere "  "Per riavviare il ciclo di produzione del ghiaccio.</p> <p>2. Pulire lo scolo.</p> <p>3. Inviare l'apparecchio al centro assistenza autorizzato</p> <p>4. Controllare e assicurarsi che la fonte d'acqua esterna sia collegata correttamente o aperta.</p>
<p>La spia</p>  <p>si accende</p>	<p>7. Il cestello del ghiaccio è pieno e la luce infrarossa è bloccata dal ghiaccio.</p> <p>8. Il diodo a infrarossi di emissione o ricezione non funzionano</p>	<p>4. Rimuovere il ghiaccio dal cestino del ghiaccio.</p> <p>2a. Rimuovere gli oggetti estranei sul diodo di emissione di luce a infrarossi e sul diodo di ricezione e riavviare la macchina per il ghiaccio.</p> <p>2b. Contattare l'assistenza clienti se il diodo a infrarossi di emissione luminosa e il diodo di ricezione luminosa non funzionano dopo averli puliti e aver riavviato la macchina per il ghiaccio.</p>
<p>La spia</p>  <p>lampeggia</p>	<p>La pala di ghiaccio è bloccata.</p>	<p>Rimuovere il ghiaccio se la pala è bloccata dal ghiaccio, altrimenti chiamare il servizio clienti per assistenza.</p>
<p>La macchina per il ghiaccio smette di funzionare.</p>	<p>La vaschetta del ghiaccio non è nella posizione corretta.</p>	<p>7. Rimuovere il ghiaccio nella vaschetta del ghiaccio e premere il tasto "  "Per riavviare l'apparecchio.</p> <p>8. Contattare l'assistenza clienti se dopo il riavvio l'apparecchio non funziona ancora.</p>
<p>Il cestello del ghiaccio è pieno ma la spia "  " non si illumina.</p>	<p>La condizione "contenitore ghiaccio pieno" non può essere rilevata poiché il modulo di luce a infrarossi è disturbato dalla luce solare.</p>	<p>Scollare l'apparecchio e spostarlo in un luogo non esposto alla luce solare, quindi collegare l'apparecchio e riattivarlo.</p>
<p>Il ghiaccio si agglomera</p>	<p>Fare il ghiaccio richiede troppo tempo.</p> <p>L'acqua nel serbatoio dell'acqua ha una temperatura troppo bassa.</p>	<p>Interrompere la produzione di ghiaccio e riavviare il ciclo di produzione del ghiaccio dopo che il ghiaccio si è sciolto.</p> <p>Riempire il serbatoio dell'acqua con acqua a temperatura tra gli 8 °C e i 25 °C.</p>

Il ciclo di produzione del ghiaccio sembra normale ma non viene prodotto ghiaccio.	La temperatura ambiente o dell'acqua è troppo alta.	Avviare il ciclo di produzione del ghiaccio in un ambiente con una temperatura ambiente inferiore a 32°C e riempire il serbatoio dell'acqua con dell'acqua fredda.
	Perdite nel sistema di refrigerazione	Chiamare il servizio clienti
	Blocchi del sistema di refrigerazione	Chiamare il servizio clienti
Scarso risultato di produzione del ghiaccio	<p>10.Scarsa dissipazione del calore.</p> <p>11.La temperatura dell'acqua è troppo alta.</p> <p>12.La temperatura ambiente è troppo alta.</p>	<p>8. Lasciare uno spazio di 8 pollici (20 cm) su tutti i lati della macchina del ghiaccio per una corretta ventilazione.</p> <p>9. Riempire il serbatoio dell'acqua con acqua a temperatura tra gli 8 °C e i 28 °C.</p> <p>3.Azionare la macchina per il ghiaccio in un ambiente con una temperatura ambiente compresa tra i 10 °C e i 32 °C.</p>

## **PARAMETRI TECNICI**

Classe Climatica: ST / SN / N / T

Classe: I

Alimentazione: 220-240 V / 50 Hz

Potenza nominale: 145 W.

Refrigerante / Quantità refrigerante: R600a / 25g

Pressione do design: Limite superiore: 290Psig

Limite inferiore: 138Psig

Agente schiumogeno: C5H10

Peso netto: 11 kg

Alloggiamento: SUS430

Dimensioni unità (LXPXH) : L 400 × L 246 × H 430 mm

## **SMALTIMENTO IN TUTELA AMBIENTALE**



Non gettare quest' apparecchio tra i rifiuti domestici. Per questo tipo di prodotti è fornito dai comuni un sistema di raccolta e ritiro in zona ed è quindi un dovere informarsi per conoscere il giusto smistamento del rifiuto. Infatti, i prodotti elettrici ed elettronici possono contenere sostanze pericolose che hanno effetti dannosi sull'ambiente o sulla nostra salute e quindi devono essere riciclati. Il simbolo al lato indica che le apparecchiature elettriche ed elettroniche fanno parte di una raccolta selettiva e differenziata (rappresentata da un bidone su due ruote sbarrato da una croce).

Adeva SAS / H.Koenig Europe - 8 rue Marc Seguin - 77290  
Mitry Mory - France [www.hkoenig.com](http://www.hkoenig.com) - [sav@hkoenig.com](mailto:sav@hkoenig.com) -  
[contact@hkoenig.com](mailto:contact@hkoenig.com) - Tél: +33 1 64 67 00 05

# **PORTUGUÊS**

## **INSTRUÇÕES DE SEGURANÇA IMPORTANTES**

**Para reduzir o risco de incêndio, explosão, choque elétrico ou ferimentos quando utilizar a sua Máquina de Fazer Gelo, siga estas instruções de segurança importantes:**

1. Antes de utilizar, verifique se a voltagem corresponde à indicada na placa de identificação do aparelho.
2. Não remova nenhuma etiqueta de segurança, aviso ou informações sobre o produto da sua máquina de fazer gelo.
3. Ligue a máquina de fazer gelo a uma tomada elétrica com ligação à terra, exclusiva para este aparelho. Nenhum outro aparelho deve ser ligado à mesma tomada elétrica.



Certifique-se de que a ficha está totalmente inserida/encaixada na tomada elétrica.

4. Este aparelho deve ser ligado à terra. É equipado com um cabo de alimentação com uma ficha com ligação à terra. A ficha deve ser ligada a uma tomada elétrica devidamente instalada e com ligação à terra.

5. Evite a utilização de um cabo de extensão, porque pode sobreaquecer e causar risco de incêndio. No entanto, se for necessário utilizar um cabo de extensão:

11) Utilize apenas um cabo de extensão com uma ficha com ligação à terra.

12) A classificação marcada de um cabo de extensão deve ser igual ou

superior à classificação deste aparelho.

6. O aparelho deve estar posicionado sobre o balcão ou sobre a mesa de forma segura e firme, onde poderá ser puxado intencionalmente por crianças, para não cair.

Não utilize nenhum aparelho com o cabo ou ficha danificados, após o aparelho não funcionar corretamente (avaria ou anomalia) ou ter-se danificado de alguma forma. Leve o aparelho ao serviço de assistência técnica autorizado mais próximo para ser examinado, reparado ou regulado.

7. Se o cabo de alimentação estiver danificado, deve ser substituído pelo fabricante, fornecedor de serviços ou pessoas com qualificação

semelhante, com a finalidade de evitar riscos.

8. Não deixe o cabo pendurado na orla da mesa ou do balcão.

9. Não coloque o aparelho sobre ou próximo de um fogão a gás ou elétrico quente, ou de um forno aquecido.

10. Coloque o cabo de alimentação de forma que não possa ser puxado por crianças ou por forma a não causar o risco de tropeçar.

11. Coloque o cabo de alimentação de forma que não esteja em contato com superfícies quentes.

12. A utilização de acessórios não recomendados ou vendidos pelo fabricante pode causar incêndio, choque elétrico ou ferimentos.

13. Não toque no evaporador quando utilizar a máquina de fazer gelo ou estiver a fazer gelo para evitar sofrer

de queimaduras provocadas pelo gelo.

14. Não submerja qualquer parte do produto em água.

15. Para desligar, rode qualquer controlo para a posição “OFF” e depois remova a ficha da tomada elétrica.

16. Não ligue ou desligue o aparelho com as mãos molhadas.

17. Desligue o aparelho antes de limpar, fazer manutenção e quando não estiver em utilização.

18. Não utilize água microbiologicamente insegura ou de qualidade desconhecida.

19. Não limpe a sua máquina de fazer gelo com qualquer líquido inflamável. Os vapores podem causar risco de incêndio ou explosão.

20. Não derrube a máquina de fazer

gelo. Se a máquina de fazer gelo for derrubada acidentalmente, mantenha-a firme durante 2 horas antes de a colocar em funcionamento novamente.

21. Se a máquina de fazer gelo for trazida do lado de fora no Inverno, não a utilize durante algumas horas, para permitir que o aparelho aqueça até à temperatura ambiente antes de estar em funcionamento.

22. Nunca coloque artigos inflamáveis, explosivos e corrosivos dentro da máquina de fazer gelo.

23. Nunca utilize a máquina de fazer gelo quando existir fuga de gás inflamável.

24. Nunca armazene ou use gás e outros artigos inflamáveis próximo da máquina de fazer gelo para evitar qualquer incêndio.

25. Desligue a máquina de fazer gelo antes de deslocá-la para evitar danificar o sistema de refrigeração.

26. Não tente desmontar, reparar, modificar ou substituir qualquer parte/peça do seu aparelho.

27. Este aparelho pode ser utilizado por crianças com idade acima dos 8 anos e por pessoas com capacidades físicas, sensoriais ou mentais reduzidas, ou com falta de experiência e conhecimento, desde que sejam supervisionadas ou tenham recebido instruções relativamente à utilização do aparelho de uma forma segura e compreendam os perigos envolvidos.

28. As crianças não devem brincar com o aparelho.

29. É necessária uma supervisão exaustiva quando qualquer aparelho é

utilizado por ou próximo de crianças.

30. Não deixe o aparelho sem vigilância quando estiver a ser utilizado.

31. Não utilize o aparelho no exterior.

32. Não utilize o aparelho para outros fins que não sejam os pretendidos.

33. Por favor, quando descartar o aparelho faça-o de acordo com as regulamentações locais referentes a gás de sopro e refrigerante inflamáveis.

34. AVISO: Mantenha as aberturas de ventilação, no invólucro do aparelho ou na estrutura interna, livre de obstruções.

35. AVISO: Não utilize dispositivos mecânicos ou outros meios para acelerar o processo de descongelação, além dos recomendados pelo fabricante.

36.AVISO: Não danifique o circuito de refrigeração.

37.AVISO: Não utilize aparelhos eléctricos dentro dos compartimentos de armazenamento de alimentos do aparelho, a menos que sejam do tipo recomendado pelo fabricante.

38.Não armazene substâncias explosivas, como latas de aerossol, com um propulsor inflamável neste aparelho.

39. Aviso: Risco de incêndio/materiais inflamáveis.

40.AVISO: Quando posicionar o aparelho, verifique se o cabo de alimentação não está preso ou danificado.

41.AVISO: Não coloque múltiplas tomadas eléctricas ou fontes de alimentação portáteis na parte traseira do aparelho.



42. Este aparelho destina-se a ser utilizado em aplicações domésticas e similares, como:

- em lojas com área de cozinha para os funcionários, escritórios e outros ambientes de trabalho;
- quintas e para clientes em hotéis, motéis e outros tipos de ambientes residenciais;
- ambientes do tipo Cama e Pequeno-almoço (B&B);
- catering e aplicações similares não comerciais.

43. Guarde estas instruções.

44. Este aparelho pode ser utilizado por crianças com pelo menos 8 anos de idade, desde que supervisionadas e tenham recebido instruções sobre a utilização segura do aparelho e que estejam plenamente conscientes dos perigos envolvidos.

45. A limpeza e manutenção não devem ser realizadas por crianças, a menos que tenham pelo menos 8 anos de idade e sejam supervisionadas por um adulto.

46. Mantenha o aparelho e o cabo de alimentação fora do alcance de crianças com menos de 8 anos de idade.

47. Quando utilizar eletrodomésticos (aparelhos elétricos), devem ser sempre seguidas as precauções básicas de segurança para evitar o risco de incêndio, choque elétrico e/ou ferimentos em caso de utilização indevida.

48. O aparelho não deve ser utilizado se tiver caído, se forem visíveis sinais óbvios de danificação ou se houver fugas.

## **Refrigerante :**

O gás refrigerante contido no circuito deste aparelho é Isobutano (R 600a), um gás pouco poluente, mas inflamável.

- Quando transportar e instalar o aparelho, tenha cuidado para não danificar qualquer parte do circuito de refrigeração.

- Não utilize ferramentas afiadas ou pontiagudas para descongelar o aparelho.

- Não utilize aparelhos elétricos dentro da unidade. Se o sistema de refrigeração estiver danificado:

- Não use/faça chamas próximo do aparelho;

- Evite faíscas – não acenda nenhum aparelho elétrico ou lâmpada elétrica;

- Ventile imediatamente a zona onde se encontra o aparelho.



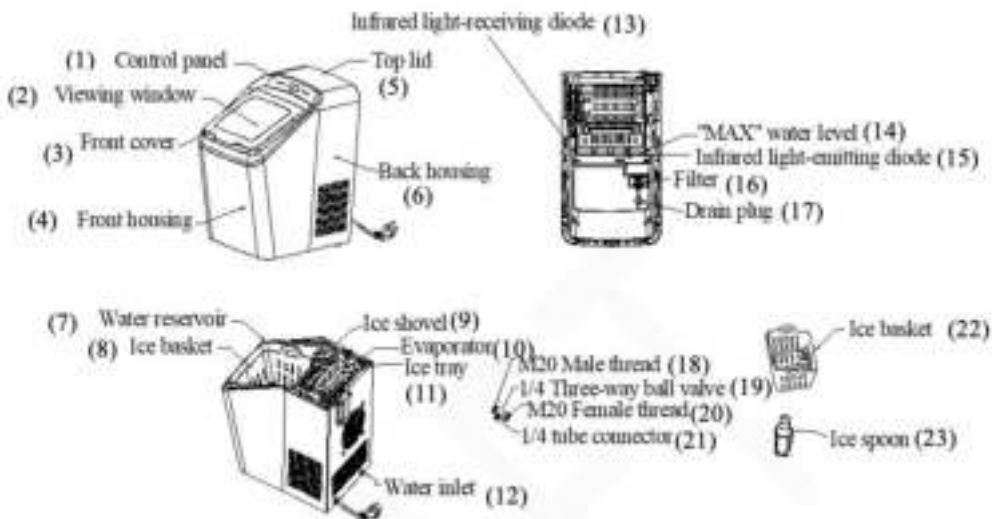



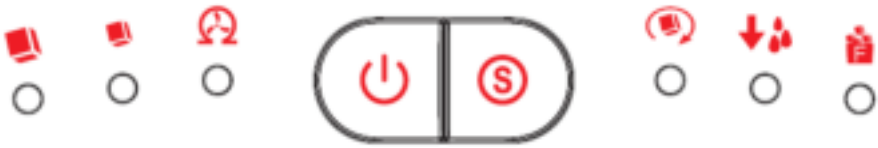

# A MÁQUINA DE GELO



1	Painel de Controlo	13	Díodo de Recepção de Luz Infravermelha
2	Tampa Transparente para Visualização	14	Nível de Água "MÁXIMO"
3	Tampa Frontal	15	Díodo Emissor de Luz Infravermelha
4	Invólucro Frontal	16	Filtro
5	Tampa Superior	17	Bujão de Drenagem
6	Invólucro Traseiro	18	Rosca Macho M20
7	Reservatório de Água	19	Válvula de Esfera de 3 Vias 1/4"
8	Cesto para Gelo	20	Rosca Fêmea M20
9	Pá para Gelo	21	Conector de Tubo 1/4"
10	Evaporador	22	Cesto para Gelo
11	Recipiente para Gelo	23	Colher para Gelo
12	Entrada de Água		

## PAINEL DE CONTROLO



Tecla (com indicador)	Função
 ○	A luz indicadora acende na cor verde quando seleciona cubos de gelo grandes
 ○	A luz indicadora acende na cor verde quando seleciona cubos de gelo pequenos
 ○	A luz indicadora acende na cor verde quando o aparelho precisa de ser limpo
 ○	Ligar ou Desligar o aparelho
 ○	Selecionar o tamanho do gelo
 ○	A luz indicadora acende na cor verde quando está a fazer gelo
 ○	A luz indicadora acende na cor vermelha quando o reservatório de água está com falta de água
 ○	A luz indicadora acende na cor vermelha quando o cesto para gelo está cheio

## **ANTES DA PRIMEIRA UTILIZAÇÃO**

1. Desembale o aparelho, em seguida verifique e certifique-se de que todos os acessórios, incluindo o cesto para gelo e a colher para gelo, etc. estão completos. Por favor, entre em contato com o departamento do serviço de atendimento ao cliente se alguns acessórios estiverem em falta.
2. Por favor, verifique se a máquina de fazer gelo está nivelada e numa mesa ou plataforma estável para evitar o mau funcionamento.
3. O ângulo de inclinação do invólucro da máquina de fazer gelo não deve exceder os 45° durante o transporte ou a utilização. Não vire a máquina de fazer gelo de cabeça para baixo. Fazer isto pode causar o funcionamento incorreto do compressor ou do sistema de refrigeração. Por favor, permita algum tempo para que os fluídos no compressor assentem após a máquina de fazer gelo ter sido movida ou transportada. Antes de utilizar a máquina de fazer gelo pela primeira vez, por favor, aguarde 2 horas após o aparelho ter sido nivelado e posicionado no local apropriado.
4. O aparelho deve ser colocado numa superfície seca e nivelada, com ventilação suficiente, afastado de fontes de calor como fornos, aquecedores e gases corrosivos. Deixe um espaço de 20 cm de cada lado da máquina de fazer gelo para permitir uma ventilação adequada.
5. Não encha o reservatório de água com água quente. Este procedimento pode danificar a máquina de gelo. É melhor encher o reservatório de água com água à temperatura ambiente ou inferior.
6. Não utilize o aparelho num ambiente muito frio (abaixo de 5°C).

7. Limpe o aparelho seguindo as instruções de “**LIMPEZA E MANUTENÇÃO**” antes de o colocar em funcionamento.

## **PARA COLOCAR EM FUNCIONAMENTO A SUA MÁQUINA DE FAZER GELO**

1. Verifique se o bujão de drenagem, no fundo do reservatório de água, está bem fechado.
2. Insira a ficha da máquina de fazer gelo na tomada elétrica, o indicador “  ” começa a piscar. **OBSERVAÇÃO:** Por favor, deixe a máquina de fazer gelo assentar durante 30 minutos antes de inserir a ficha, no caso de ter sido movida.
3. Abra a tampa superior e remova o cesto para gelo.
4. **AVISO:** Encha o reservatório de água apenas com água potável.

**OBSERVAÇÃO:** Não encha acima da marca do nível de água MÁXIMO.

5. Em alternativa, pode colocar a Máquina de Fazer Gelo em funcionamento sob a condição de ser abastecida com água continuamente, seguindo as instruções indicadas a seguir:

(1) Primeiro, prepare um tubo de 1/4” para a água (diâmetro externo:  $\phi 6.35$  mm) com cerca de 2 m de comprimento e insira a extremidade do mesmo na entrada de água existente na Máquina de Fazer Gelo.

(2) Verifique e certifique-se de que a válvula de esfera de 3 vias com que a máquina está equipada é compatível com o tubo para a água e com a torneira de água da sua casa.



(3) Após a verificação, conecte a válvula de esfera de 3 vias com a torneira de água.



(4) Conecte a outra extremidade do tubo de 1/4” para água com o conector de tubo de 1/4” da válvula de esfera de 3 vias.

(5) Verifique e certifique-se de que todas as conexões dos

tubos de água estão conectadas firmemente e, em seguida, abra a válvula de esfera de 3 vias após a confirmação.

6. Recoloque o cesto para gelo e feche a tampa superior.

7. Pressione a tecla “” para selecionar o tamanho dos cubos de gelo, “” significa cubos de gelo pequenos enquanto que “” significa cubos de gelo grandes.

8. Pressione a tecla “” e o indicador “” fica aceso continuamente.

9. O ciclo de fabricação de gelo durará aproximadamente de 7 a 15 minutos, dependendo da temperatura ambiente e da temperatura da água.

10. O ciclo de fabricação de gelo inicia com a água a ser bombeada para o recipiente para gelo situado por baixo do evaporador. Nos seguintes 7 a 15 minutos, o gelo é formado no evaporador.

Uma vez concluído, o recipiente para gelo inclina-se para trás e a água remanescente no recipiente é drenada para o reservatório de água. Os cubos de gelo são assim descartados do evaporador e empurrados para o cesto para gelo através da pá para gelo. O recipiente para gelo volta automaticamente á posição inicial sob o evaporador e inicia o próximo ciclo.

11. O indicador “” acenderá quando o cesto para gelo estiver cheio e, em seguida, a máquina de fazer gelo interromperá o ciclo de fabricação de gelo automaticamente. Remova o gelo cuidadosamente do cesto com a colher para gelo. Cerca de 5 segundos depois, a máquina de fazer gelo reiniciará a função de fabricação de gelo automaticamente.

12. O indicador “” acenderá quando o reservatório de água estiver com falta de água e o ciclo de fabricação de gelo parará automaticamente. Neste momento, remova o cesto



para gelo e adicione água ao reservatório de água e, em seguida, pressione a tecla “” novamente para

reiniciar o ciclo de fabricação de gelo. O indicador “” não acenderá se a máquina de fazer gelo estiver a funcionar sob a condição de abastecimento com água continuamente.

13. Quando tiver a quantidade de gelo desejada, pare o ciclo de fabricação de gelo pressionando a tecla “” e desligue o aparelho da tomada elétrica.

14. Abra a tampa superior e transfira o gelo para um refrigerador/congelador.

**OBSERVAÇÃO:** O gelo manter-se-á na máquina de fazer gelo durante um período de até 18 horas, dependendo da temperatura ambiente.

15. Permita que a máquina de fazer gelo esteja confinada à temperatura ambiente.

16. Sugerimos que a água seja substituída semanalmente. Por favor, vase o reservatório de água se a máquina de fazer gelo não for utilizada por um longo período de tempo.

## **LIMPEZA E MANUTENÇÃO**



Para manter o gelo com um sabor fresco e a sua máquina de fazer gelo com uma ótima aparência, recomendamos que limpe a máquina de fazer gelo pelo menos uma vez por semana.

1. Pare o ciclo de fabricação de gelo pressionando a tecla “  ”, desligue a ficha da tomada elétrica e permita que aqueça até à temperatura ambiente.

2. Se encontrar água residual no recipiente para gelo, empurre suavemente o recipiente para gelo para que toda a água seja drenada para o reservatório de água.

3. Puxe o aparelho para a frente, para um local a 60 cm da mesa de trabalho, e abra o bujão de

drenagem para drenar o excesso de água (veja a Figura 1, Figura 2 e Figura 3).

4. Verifique e certifique-se de que o bujão de drenagem deve ficar bem fechado. Encha o reservatório de água com água limpa, pressione a tecla “” até o indicador «» começar a piscar, depois pressione a tecla “”, a bomba começará a bombear água e continuará a funcionar durante 6 minutos e entrará em modo de espera após 6 minutos de funcionamento; por fim, abra o bujão de drenagem e vazze a água.

5. Remova o cesto para gelo.

6. Limpe o interior da máquina de fazer gelo com um pano macio, humedecido em água morna e

vinagre, depois enxaguo com água limpa e drene toda a água.

7. Recoloque o bujão de drenagem na posição correta.

8. Lave o cesto e a colher para gelo em água morna e sabão. Enxaguo e seque.

9. Limpe o exterior da máquina de fazer gelo com um pano macio humedecido. Use um sabão suave para lavar louça, se for necessário.

**OBSERVAÇÃO:** Não utilize solvente orgânico, água fervida, detergente, ácido e álcalis fortes, etc. para a limpeza.

10. Por favor, vaze o reservatório de água e seque-o para guardá-lo, se a máquina de fazer gelo não for utilizada durante um longo período de tempo.



Figura 1

Bujo de Drenagem





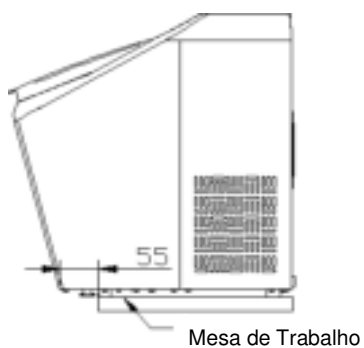



Figura 2

Bujo de Drenagem



Figura 3

# RESOLUÇÃO DE PROBLEMAS

Problema	Causas Possíveis	Solução
 o indicador acende	17. Baixo nível de água ou falta de água 18. O filtro de água na parte inferior do reservatório de água está bloqueado. 19. Mau funcionamento da bomba. 20. A entrada de água da Máquina de Fazer Gelo não está conectada à fonte de água externa ou a fonte de água externa está fechada.	1. Pare de fazer gelo, encha novamente com água e pressione a tecla "  " para reiniciar o ciclo de fabricação de gelo. 2. Faça a limpeza. 3. Envie-a para o departamento autorizado para reparação. 4. Verifique e certifique-se de que a fonte de água externa está bem conectada ou aberta.
 o indicador acende	9. O cesto para gelo está cheio e a luz infravermelha está bloqueada pelo gelo. 10. O diodo emissor e o diodo de recepção de luz infravermelha não funcionam.	5. Remova o gelo do cesto para gelo. 2a. Limpe os objetos estranhos do diodo emissor e do diodo recepção de luz infravermelha e reinicie a máquina de fazer gelo. 2b. Entre em contato com o Serviço de Atendimento ao Cliente se o diodo emissor e o diodo de recepção de luz infravermelha continuar sem funcionar após ter limpo os objetos estranhos nos diodos e ter reiniciado a máquina de fazer gelo.
 o indicador pisca	A pá para gelo está bloqueada.	Por favor, remova o gelo se a pá para gelo estiver bloqueada pelo gelo; caso contrário, entre em contato com o serviço de atendimento ao cliente para obter ajuda.
A máquina de fazer gelo para de funcionar.	O recipiente para gelo não está na posição correta.	9. Remova o gelo do recipiente para gelo e pressione a tecla "  " para reiniciar o aparelho. 10. Entre em contator com o Serviço de Atendimento ao Cliente se o aparelho continuar sem funcionar após a reinicialização.
O cesto para gelo está cheio, mas o indicador "  " não acende.	A condição "cheio de gelo" não pode ser detetada, porque o módulo da luz infravermelha está a ser interferido pela luz do sol.	Desligue o aparelho e mova-o para um local que não esteja exposto à luz do sol. Em seguida, ligue o aparelho e ative-o novamente.
O gelo acumula-se.	Fazer gelo demora muito tempo. A água no reservatório está com a temperatura muito baixa.	Pare de fazer gelo e reinicie o ciclo de fabricação de gelo após o gelo derreter. Encha o reservatório de água com água oscilante entre os 8°C e os 25°C.

O ciclo de fabricação de gelo parece normal, mas não produz gelo.	A temperatura ambiente ou a temperatura da água estão muito elevadas.	Inicie o ciclo de fabricação de gelo num ambiente com a temperatura ambiente inferior a 32°C e encha o reservatório de água com um pouco de água fria.
	Sistema de Refrigeração com fugas	Entre em contato com o Serviço de Atendimento ao Cliente.
	Sistema de Refrigeração bloqueado	Entre em contato com o Serviço de Atendimento ao Cliente.
Resultado fraco na fabricação de gelo	<p>13. Baixa dissipação de calor.</p> <p>14. A temperatura da água é muito alta.</p> <p>15. A temperatura ambiente é muito alta.</p>	<p>10. Deixe um espaço de 20 cm em todos os lados da máquina de fazer gelo para proporcionar uma ventilação adequada.</p> <p>11. Encha o reservatório de água com água oscilante entre os 8°C e os 28°C.</p> <p>4. Coloque em funcionamento a máquina de fazer gelo num ambiente com a temperatura ambiente entre os 10°C e os 32°C.</p>

## **PARÂMETROS TÉCNICOS**

Clima Aplicável: ST/SN/N/T Classe: I

Fonte de Alimentação: 220-240V/50Hz

Potência: 145W

Refrigerante/Quantidade de Refrigerante: R600a/25g

Pressão do Design: Limite Superior: 290Psig

Limite Inferior: 138Psig

Agente de formação de espuma: C5H10

Peso Líquido: 11Kg

Alojamento: SUS430

Medidas do Aparelho (WDXH): L 400×W 246×H 430mm

## **DESCARTE AMIGÁVEL DO MEIO AMBIENTE**



Você não deve descartar este aparelho com o lixo doméstico. Um sistema de coleta seletiva para esse tipo de produto é estabelecido pelos municípios, você deve consultar a prefeitura para conhecer os locais. De fato, os produtos elétricos e eletrônicos podem conter substâncias perigosas que têm efeitos nocivos ao meio ambiente ou à saúde humana e devem ser reciclados. O símbolo ao lado indica que o equipamento elétrico e eletrônico está sujeito a coleta seletiva, representa uma lata de lixo com rodas cruzadas com uma cruz.

Adeva SAS / H.Koenig Europe - 8 rue Marc Seguin - 77290  
Mity Mory - France [www.hkoenig.com](http://www.hkoenig.com) - [sav@hkoenig.com](mailto:sav@hkoenig.com) -  
[contact@hkoenig.com](mailto:contact@hkoenig.com) - Tél: +33 1 64 67 00 05