

NL	Gebruiksaanwijzing	2
EN	User manual	15
FR	Notice d'utilisation	28
PT	Manual de instruções	41

Afwasautomaat
Dishwasher
Lave-vaisselle
Máquina de lavar loiça

USER MANUAL

Inhoud

Veiligheidsinformatie _____	2	Dagelijks gebruik _____	8
Beschrijving van het product _____	4	Onderhoud en reiniging _____	10
Bedieningspaneel _____	4	Probleemoplossing _____	11
Programma's _____	5	Technische informatie _____	14
Opties _____	5	Milieubescherming _____	14
Voor het eerste gebruik _____	6		

Wijzigingen voorbehouden.

Veiligheidsinformatie

Lees zorgvuldig de meegeleverde instructies voor installatie en gebruik van het apparaat. De fabrikant is niet verantwoordelijk voor letsel en schade veroorzaakt door een foutieve installatie. Bewaar de instructies van het apparaat voor toekomstig gebruik.

Veiligheid van kinderen en kwetsbare mensen

 **Waarschuwing!** Gevaar voor verstikking, letsel of permanente invaliditeit.

- Mensen, met inbegrip van kinderen, met beperkte lichamelijke, zintuiglijke of verstandelijke vermogens of gebrek aan ervaring en kennis, mogen dit apparaat niet bedienen. Zij moeten onder toezicht staan of instructies krijgen over het gebruik van dit apparaat van iemand die verantwoordelijk is voor hun veiligheid. Laat kinderen niet met het apparaat spelen.
- Houd alle verpakkingsmaterialen uit de buurt van kinderen.
- Houd alle reinigingsmiddelen uit de buurt van kinderen.
- Houd kinderen en huisdieren uit de buurt van het apparaat als de deur open is.

Montage

- Verwijder alle verpakkingsmaterialen.
- Installeer en gebruik geen beschadigd apparaat.
- Installeer of gebruik het apparaat niet op een plek waar de temperatuur onder de 0 °C komt.
- Volg de installatie-instructies op die zijn meegeleverd met het apparaat.
- Zorg ervoor dat het apparaat onder en naast veilige installaties wordt geïnstalleerd.

Aansluiting aan de waterleiding

- Zorg dat u de waterslangen niet beschadigt.

- Laat het water stromen tot het schoon is voordat u het apparaat aansluit op nieuwe leidingen of leidingen die lang niet zijn gebruikt.
- Zorg dat er geen lekkages zijn als u het apparaat de eerste keer gebruikt.

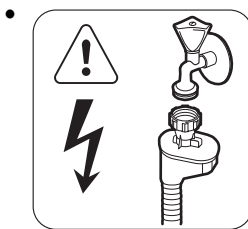

 **Waarschuwing!** Gevaarlijke spanning.

De watertoevoerslang heeft een veiligheidsventiel en een omhulsel met een hoofdkabel aan de binnenkant.

- Als de watertoevoerslang beschadigd is, haal dan onmiddellijk de stekker uit het stopcontact. Neem contact op met de service-afdeling om de watertoevoerslang te vervangen.

Aansluiting aan het elektriciteitsnet

 **Waarschuwing!** Gevaar voor brand en elektrische schokken.

- Dit apparaat moet worden aangesloten op een geaard stopcontact.
- Controleer of de elektrische informatie op het typeplaatje overeenkomt met de stroomvoorziening. Zo niet, neem dan contact op met een elektromonteur.
- Gebruik altijd een correct geïnstalleerd, schokbestendig stopcontact.
- Gebruik geen meerwegstekkers en verlengsnoeren.

- Zorg dat u de hoofdstekker en kabel niet beschadigt. Neem contact op met de service-afdeling of een elektromonteur om een beschadigde hoofdkabel te vervangen.
- Steek de stekker pas in het stopcontact als de installatie is voltooid. Zorg ervoor dat het netsnoer na installatie bereikbaar is.
- Trek niet aan het aansluitnoer om het apparaat los te koppelen. Trek altijd aan de stekker.

Gebruik

- Dit apparaat is bedoeld voor huishoudelijk gebruik of gelijksoortige toepassingen zoals:
 - Personeelskeukens in winkels, kantoren of andere werkomgevingen
 - Boerderijen
 - Door gasten in hotels, motels en andere residentiële omgevingen
 - Bed-and-breakfast accommodaties.

 **Waarschuwing!** Gevaar voor letsel.

- De specificatie van het apparaat mag niet worden veranderd.
- Doe messen en bestek met scherpe punten in het bestekmandje met de punten omlaag in horizontale positie.
- Laat de deur van het apparaat niet open staan zonder toezicht om te voorkomen dat er iemand over struikelt.
- Ga niet op de open deur zitten of staan.
- Vaatwasmiddel is gevaarlijk. Volg de veiligheidsinstructies op de verpakking van het vaatwasmiddel op.
- Speel niet met het water van het apparaat en drink het niet op.

- Verwijder de borden pas uit het apparaat als het programma is voltooid. Er kan vaatwasmiddel op de borden zitten.

 **Waarschuwing!** Gevaar voor elektrische schokken, brand of brandwonden.

- Plaats geen ontvlambare producten of items die vochtig zijn door ontvlambare producten in, bij of op het apparaat.
- Gebruik geen waterstralen of stoom om het apparaat te reinigen.
- Het apparaat kan hete stoom laten ontsnappen als u de deur opent terwijl er een programma wordt uitgevoerd.

Verwijdering

 **Waarschuwing!** Gevaar voor letsel of verstikking.

- Haal de stekker uit het stopcontact.
- Snijd het netsnoer van het apparaat af en gooi dit weg.
- Verwijder de deurgreep om te voorkomen dat kinderen en huisdieren opgesloten raken in het apparaat.

Klantenservice

Contact opnemen met de klantenservice voor reparatie van het apparaat. Wij raden uitsluitend het gebruik van originele onderdelen aan.

Zorg er als u contact opneemt met de klantenservice voor dat u de volgende informatie heeft van het typeplaatje.

Model:

PNC:

Serienummer:

Beschrijving van het product

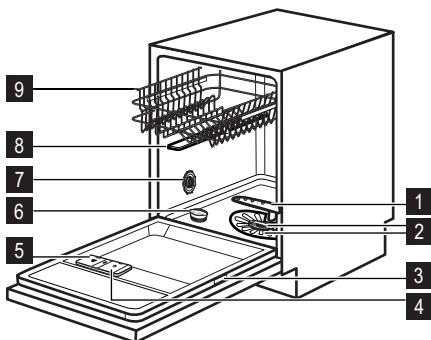

- 1 Onderste sproeiarm
- 2 Filters
- 3 Typeplaatje
- 4 Glansmiddeldoseerbakje
- 5 Afwasmiddeldoseerbakje
- 6 Zoutreservoir
- 7 Waterhardheidsknop
- 8 Bovenste sproeiarm
- 9 Bovenkorf

Bedieningspaneel

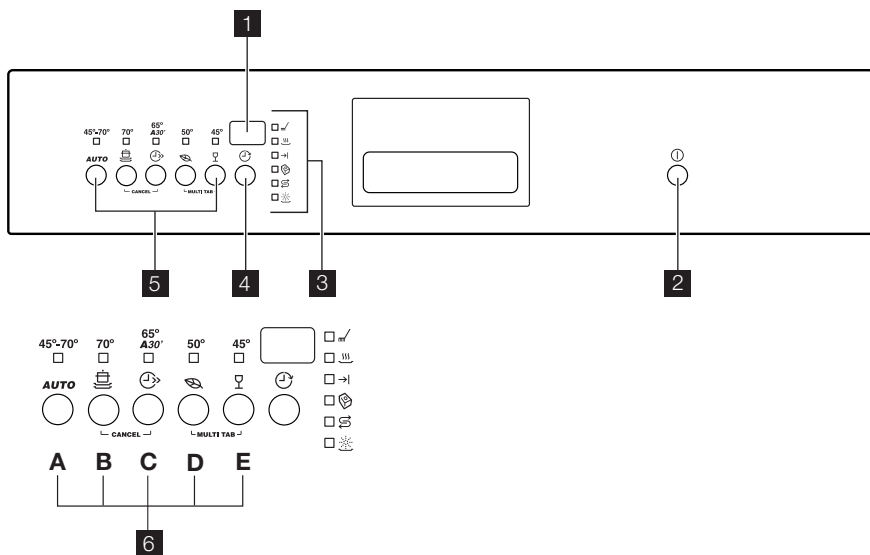

- 1 Display
- 2 Aan/uit-toets
- 3 Indicatielampjes
- 4 Toets startuitlet
- 5 Programmekeuzetoetsen
- 6 Functie-toetsen

Indicatielampjes	Beschrijving
	Wasfase-indicatielampje.
	Droogfase-indicatielampje.

Indicatielampjes	Beschrijving
→	Einde-indicatielampje.
	Multitab-indicatielampje.
	Zoutindicatielampje. Dit indicatielampje is uit als het programma werkt.
	Glansmiddelindicatielampje. Dit indicatielampje is uit als het programma werkt.

Programma's

Programma ¹⁾	Mate van vervuiling Type lading	Programmafases	Energie (kWh)	Water (l)
45°-70° AUTO ²⁾	Alles Serviesgoed, bestek en pannen	Voorspoelen Wassen 45°C of 70°C Spoelgangen Drogen	0.9 - 1.7	8 - 17
70° 	Sterk bevuild Serviesgoed, bestek en pannen	Voorspoelen Wassen 70 °C Spoelgangen Drogen	1.4 - 1.6	15 - 16
65° A30' 	Net gemaakt vuil Serviesgoed en bestek	Wassen 65 °C Spoelen	0.9	9
50° 	Normaal bevuild Serviesgoed en bestek	Voorspoelen Wassen 50 °C Spoelgangen Drogen	1.0 - 1.1	10 - 11
45° 	Normaal of licht bevuild Teer serviesgoed en glaswerk	Wassen 45 °C Spoelgangen Drogen	0.8 - 0.9	12 - 13

1) Het display geeft de programmaduur weer.

De druk en temperatuur van het water, de variaties in stroomtoevoer, de opties en de hoeveelheid vaat kan de programmaduur en de verbruikswaarden veranderen.

2) Het apparaat detecteert de mate van vervuiling en de hoeveelheid serviesgoed in de korven. De temperatuur en hoeveelheid water, het energieverbruik en de programmaduur worden automatisch aangepast.

3) Met dit programma kunt u een pas bevuilde lading wassen. Het programma geeft goede wasresultaten in een korte tijd.

4) Dit is het standaard programma voor testinstituten. Met dit programma hebt u de meest efficiënte water- en energieverbruik voor normaal bevuild serviesgoed en bestek. Raadpleeg de apart bijgeleverde documentatie voor testgegevens.

Opties

Multitab-functie

Activeer deze functie alleen als u alles-in-1-tabletten gebruikt.

Deze functie stopt de stroom van glansmiddel en zout. De bijbehorende indicatielampje gaan uit.

www.zanussi.com

De programmaduur kan stijgen.

De multitabfunctie inschakelen.

i Schakel de multitabfunctie in of uit, voordat u een programma start. U kunt de functie niet inschakelen of uitschakelen als er een programma bezig is.

1. Druk op de aan-/uittoets om het apparaat te activeren.
2. Zorg dat het apparaat in de instelmodus staat. Zie 'HET PROGRAMMA INSTELLEN EN STARTEN'.
3. Druk tegelijkertijd op de functietoetsen **(D)** en **(E)** en houd de functietoetsen ingedrukt, totdat het multitab-indicatielampje aan gaat.

i De functie blijft aan tot u de functie uitschakelt. Druk tegelijkertijd op de functietoetsen **(D)** en **(E)** en houd de functietoetsen ingedrukt, totdat het multitab-indicatielampje uit gaat.

Voor het eerste gebruik

1. Controleer of het ingestelde niveau van de waterontharder juist is voor de waterhardheid in uw omgeving. Als dat niet het geval is, dan stelt u de waterontharder in. Neem contact op met uw plaatselijke waterinstantie voor informatie over de hardheid van het water in uw omgeving.
2. Het zoutreservoir vullen.
3. Vul het glansmiddeldoseerbakje.
4. Draai de waterkraan open.
5. Er kunnen wasmiddelen in het apparaat achtergebleven zijn. Start een programma om ze te verwijderen. Gebruik geen wasmiddel en gebruik de mandjes niet.

i Activeer de multitabfunctie als u gecombineerde vaatwastabletten gebruikt. Deze tabletten bevatten vaatwasmiddel, glansspoelmiddel en andere middelen.

Voer deze stappen uit als u stopt met het gebruik van alles-in-1-tabletten en apart vaatwasmiddel, glansspoelmiddel en vaatwaszout gaat gebruiken:

1. Schakel de multitabfunctie uit
2. Stel de waterontharder in op het hoogste niveau.
3. Zorg ervoor dat het zoutreservoir en het glansmiddeldoseerbakje vol zijn.
4. Start het kortste programma met een spoelfase, zonder vaatwasmiddel en zonder servies.
5. Stel de waterontharder af op de waterhardheid in uw omgeving.
6. Stel de hoeveelheid glansmiddel in.

Zorg ervoor dat deze tabletten geschikt zijn voor de waterhardheid in uw omgeving. Zie de instructies op de verpakking van de producten.

De waterontharder instellen

Hard water bevat een grote hoeveelheid mineralen die schade aan het apparaat en slechte schoonmaakresultaten kan veroorzaken. De waterontharder neutraliseert deze mineralen.

Het vaatwaszout houdt de waterontharder schoon en in goede staat. Zie de tabel om de waterontharder af te stellen op het juiste niveau. Dit zorgt ervoor dat de waterontharder de juiste hoeveelheid regeneriezout en water gebruikt.

i U moet de waterontharder handmatig en elektronisch instellen.

Waterhardheid				Waterontharder afstelling	
Duits graden (°dH)	Nederlands graden (°fH)	mmol/l	Clarke graden	Handmatig	Elektronische
51 - 70	91 - 125	9.1 - 12.5	64 - 88	2 ¹⁾	10
43 - 50	76 - 90	7.6 - 9.0	53 - 63	2 ¹⁾	9
37 - 42	65 - 75	6.5 - 7.5	46 - 52	2 ¹⁾	8
29 - 36	51 - 64	5.1 - 6.4	36 - 45	2 ¹⁾	7

Waterhardheid				Waterontharder afstelling	
Duits graden (°dH)	Nederlands graden (°fH)	mmol/l	Clarke graden	Handmatig	Elektronische
23 - 28	40 - 50	4.0 - 5.0	28 - 35	2 ¹⁾	6
19 - 22	33 - 39	3.3 - 3.9	23 - 27	2 ¹⁾	5 ¹⁾
15 - 18	26 - 32	2.6 - 3.2	18 - 22	1	4
11 - 14	19 - 25	1.9 - 2.5	13 - 17	1	3
4 - 10	7 - 18	0.7 - 1.8	5 - 12	1	2
< 4	< 7	< 0.7	< 5	1 ²⁾	1 ²⁾

1) Fabrieksinstelling.

2) Gebruik geen zout op dit niveau.

Handmatig instellen

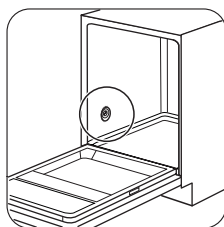

1

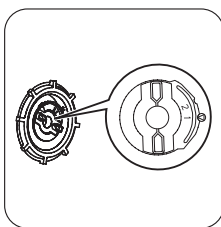

2

Zet de waterhardheidsknop op stand 1 of 2.

Elektronische instelling

1. Druk op de aan-/uittoets om het apparaat te activeren.
2. Zorg dat het apparaat in de instelmodus staat. Zie 'HET PROGRAMMA INSTELLEN EN STARTEN'.
3. Druk tegelijkertijd op functietoetsen (B) en (C) en houd deze toetsen ingedrukt totdat de indicatielampjes boven de functietoetsen (A), (B) en (C) gaan knipperen.
4. Druk op functietoets (A).
 - De indicatielampjes boven de functietoetsen (B) en (C) gaan uit.
 - Het indicatielampje boven functietoets (A) blijft knipperen.
 - Het display toont de instelling van de waterontharder. Voorbeeld: **5 L** = niveau 5.

5. Druk herhaaldelijk op functietoets (A) om de instelling te wijzigen.

6. Schakel het apparaat uit om te bevestigen.

Het zoutreservoir vullen



Let op! Gebruik alleen vaatwazout. Andere producten kunnen het apparaat beschadigen.

Water en zout kunnen uit het zoutreservoir stromen als u het bijvult. Gevaar voor roest. Start om dit te voorkomen een programma nadat u het zoutreservoir heeft bijgevuld.

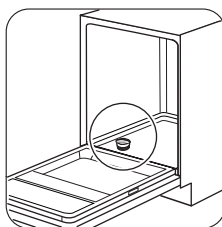

1

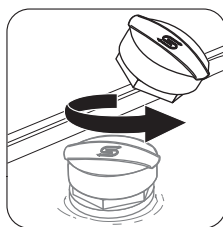

2

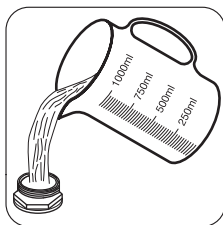

3

Doe een liter water in het zoutreservoir (alleen de eerste keer).

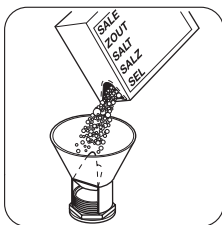

4

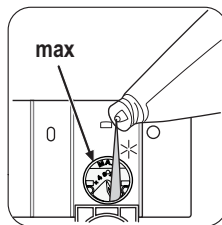

3



4

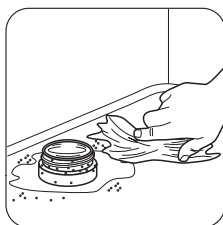

5

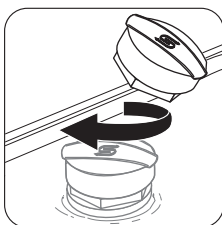

6



U kunt het schuifje voor de vrij te geven hoeveelheid instellen tussen stand 1 (laagste hoeveelheid) en stand 4 (hoogste hoeveelheid).

Het glansmiddeldoseerbakje vullen

! **Let op!** Gebruik alleen glansspoelmiddel voor afwasautomaten. Andere producten kunnen het apparaat beschadigen.

i Het glansspoelmiddel helpt om tijdens de laatste spoelfase het servies te drogen zonder strepen en vlekken.

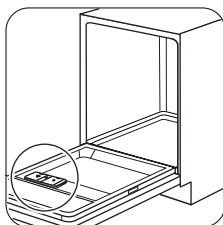

1

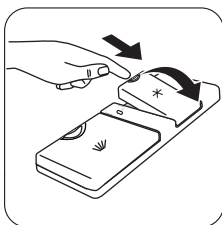

2

Dagelijks gebruik

1. Draai de waterkraan open.
2. Druk op de aan-/uittoets om het apparaat te activeren. Zorg dat het apparaat in de instelmodus staat. Zie 'EEN PROGRAMMA INSTELLEN EN STARTEN'.

- Vul het zoutreservoir als het zoutindicatielampje brandt.
- Vul het glansmiddeldoseerbakje als het indicatielampje van het glansmiddel brandt.

3. Ruim de rekken in.
4. Voeg vaatwasmiddel toe.
5. U dient het juiste programma in te stellen en te starten voor het type lading en de mate van vervuiling.

De rekken inruimen

i Zie de meegeleverde folder voor voorbeelden voor het inruimen van de rekken.

- Gebruik het apparaat alleen om voorwerpen af te wassen die vaatwasbestendig zijn.
- Doe geen voorwerpen in het apparaat die gemaakt zijn van hout, hoorn, aluminium, tin en koper.
- Plaats geen voorwerpen in het apparaat die water kunnen absorberen (sponzen, keukenhanddoeken).
- Verwijder alle voedselresten van de voorwerpen.
- Maak aangebrande voedselresten op de voorwerpen zachter.
- Plaats holle voorwerpen (bijv. kopjes, glazen en pannen) met de opening naar beneden.
- Zorg ervoor dat serviesgoed en bestek niet in elkaar liggen. Meng lepels met ander bestek.
- Zorg er voor dat glazen andere glazen niet aanraken.
- Leg kleine voorwerpen in de bestekmand.
- Leg lichte voorwerpen in het bovenrek. Zorg ervoor dat de voorwerpen niet verschuiven.
- Zorg er voor dat de sproeiarmen vrij kunnen ronddraaien voordat u een programma start.

Vaatwasmiddel gebruiken

! **Let op!** Gebruik alleen wasmiddel voor afwasautomaten.

🌿 Gebruik niet meer dan de juiste hoeveelheid vaatwasmiddel. Zie de instructies van de vaatwasmiddelfabrikant.

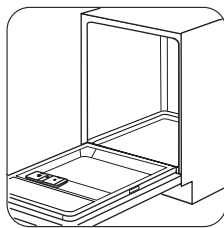

1

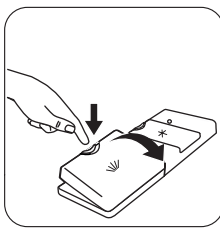

2

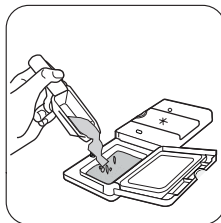

3

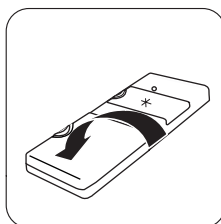
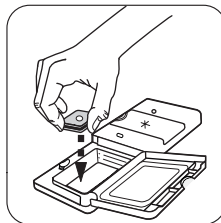

4

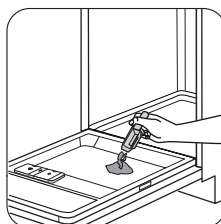

5

Plaats een kleine hoeveelheid van het vaatwasmiddel in de binnenkant van de deur van het apparaat als het programma een voorwasfase heeft.

i Vaatwastabletten lossen niet helemaal op bij korte programma's en er blijven resten van het vaatwasmiddel achter op het servies. Wij raden aan dat u vaatwastabletten gebruikt bij lange programma's.

Een programma instellen en starten

Instelmodus

Het apparaat moet in de instelmodus staan om bepaalde acties te accepteren.

Het apparaat staat in de instelmodus als, na de activering:

- Alle programmalampjes aan gaan.
 - Het display geeft twee horizontale statusstreepjes weer.
- Als het bedieningspaneel andere instellingen toont, houd dan de functietoetsen **(B)** en **(C)** tegelijkertijd ingedrukt tot het apparaat in instelmodus staat.

Een programma starten zonder een uitgestelde start

1. Draai de waterkraan open.
2. Houd de deur van het apparaat op een kier om een programma in te stellen.
3. Druk op de aan-/uittoets om het apparaat te activeren.

4. Zorg dat het apparaat in de instelmodus staat.
5. Druk op de toets van het programma dat u wilt instellen:
 - De duur van het programma knippert op display.
 - De fase-indicatielampjes van het ingestelde programma gaan branden.
6. Sluit de deur van het apparaat. Het programma wordt gestart.
 - Alleen de indicatie van de fase in werking blijft aan.
 - Het display toont de programmaduur die afloopt in stappen van 1 minuut.

Een programma starten met een uitgestelde start

1. Stel het programma in.
2. Blijf op de toets uitgestelde start drukken tot het display de uitgestelde tijd toont die u wilt instellen (van 1 tot 24 uur).
 - De uitgestelde tijd knippert op de display.
3. Sluit de deur van het apparaat. Het aftellen start.
 - Het display toont het aftellen van de uitgestelde start in stappen van 1 uur.
 - De fase-indicatielampjes van het ingestelde programma gaan uit.
- Nadat het aftelproces voltooid is, wordt het programma gestart.
- Het indicatielampje van de lopende fase gaat aan.
- Het display geeft de programmaduur weer.

 U kunt ook het programma selecteren en de uitgestelde start instellen met de deur gesloten. U heeft nu maar 3 seconden na elke instelling voordat het apparaat gaat werken.

De deur openen als het apparaat in werking is

Als u de deur opent, stopt het apparaat. Als u de deur weer sluit, gaat het apparaat verder vanaf het punt van onderbreking.

Onderhoud en reiniging

 **Waarschuwing!** Schakel het apparaat uit en trek de stekker uit het stopcontact voordat u onderhoudshandelingen verricht.

 Vuile filters en verstopte sproeiarmen verminderen de wasresultaten.

Controleer regelmatig de filters en reinig deze zo nodig.

De uitgestelde start annuleren tijdens het aftellen

Druk herhaaldelijk op de toets uitgestelde start totdat:

- Het display geeft de programmaduur weer.
- De fase-indicatielampjes aan gaan.
- Het programma wordt gestart.

Het programma annuleren

Druk tegelijkertijd op de functietoetsen **(B)** en **(C)** en houd ze ingedrukt tot:

- Alle programmalampjes aan gaan.
- Het display geeft twee horizontale statusstreepjes weer.

 Controleer of er afwasmiddel in het afwasmiddelvoerbakje aanwezig is voordat u een nieuw programma start.

Aan het einde van het programma.

Als het programma voltooid is, is het indicatielampje einde aan en toont het display **0**.

1. Druk op de aan-/uittoets om het apparaat te deactiveren.
2. Draai de waterkraan dicht.

 Als u niet op de aan-/uittoets drukt, dan schakelt de **AUTO OFF**-voorziening het apparaat automatisch uit na een paar minuten. Dit helpt het energieverbruik te verminderen.

- Laat de borden afkoelen voordat u deze uit het apparaat neemt. Hete borden zijn gevoelig voor beschadigingen.
- Ruim eerst het onderrek en dan het bovenrek uit.

 Er kan water liggen aan de zijkanten en op de deur van het apparaat. Roestvrij staal koelt sneller af dan borden.

De filters reinigen

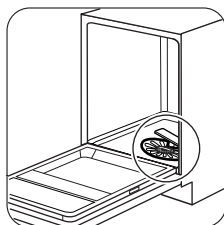

1

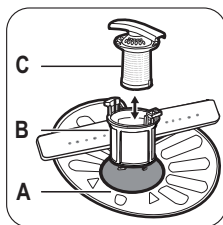

2

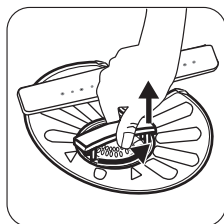

3

Draai om de filters (B) en (C) te verwijderen de hendel naar links. Haal filter (B) en (C) uit elkaar. Reinig de filters met water.

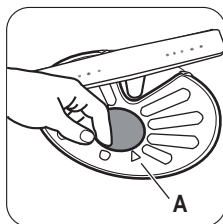

4

Verwijder filter (A). Reinig het filter met water.

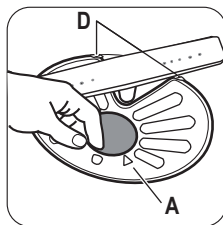

5

Zet het filter (A) terug in de startpositie. Zorg ervoor dat ze goed worden gemonteerd onder de twee geleiders (D).

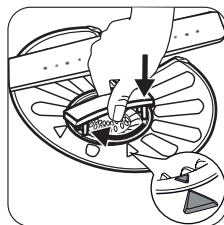

6

Zet filters (B) en (C) in elkaar. Plaats ze op hun plek in filter (A). Draai de hendel rechtsom draaien tot het vastzit.

i Een onjuiste plaatsing van de filters kan leiden tot slechte wasresultaten en het apparaat beschadigen.

De sproeiarmen reinigen

Probeer niet de sproeiarmen te verwijderen.

Als etensresten de openingen in de sproeiarmen hebben verstopt, verwijder deze dan met een smal en puntig voorwerp.

Buitenkant reinigen

Maak het apparaat schoon met een vochtige, zachte doek. Gebruik alleen neutrale schoonmaakmiddelen. Gebruik geen schuurmiddelen, schuursponsjes of oplosmiddelen.

Probleemoplossing

Het apparaat start of stopt niet tijdens de werking. Probeer eerst het probleem zelf op te lossen (zie tabel). Neem als dit niet lukt contact op met de service-afdeling.

Bij sommige problemen wordt er op de display een alarmcode weergegeven:

• **,10** - Het apparaat wordt niet gevuld met water.

- **,20** - Het apparaat pompt geen water weg.
- **,30** - Het beschermingssysteem tegen waterlekkage is in werking getreden.

! Waarschuwing! Schakel het apparaat uit voordat u controles uitvoert.

Probleem	Mogelijke oorzaak	Mogelijke oplossing
Het programma start niet.	De stekker zit niet in het stopcontact.	Sluit de stekker aan.
	De deur van het apparaat is open.	Sluit de deur van het apparaat.
	De zekering in de zekeringkast is doorgebrand.	Vervang de zekering.
	Startuitlet is ingesteld.	Annuleer de uitgestelde start of wacht tot het einde van het aftellen.

Probleem	Mogelijke oorzaak	Mogelijke oplossing
Het apparaat wordt niet met water gevuld.	De waterkraan is gesloten.	Draai de waterkraan open.
	De waterdruk is te laag.	Neem contact op met het waterleidingbedrijf.
	De waterkraan is verstopt of aangezet met kalkaanslag.	Maak de waterkraan schoon.
	Het filter in de watertoevoerslang is verstopt.	Maak de filter schoon.
	De watertoevoerslang is geknikt of gebogen.	Zorg ervoor dat de positie van de slang correct is.
	Het beschermingssysteem tegen lekkage is aan. Er zijn waterlekkages in het apparaat.	Draai de waterkraan dicht en neem contact op met de service-afdeling.
Het apparaat pompt geen water weg.	De gootsteenafvoer is geblokkeerd.	Ontstop de gootsteenafvoer.
	De waterafvoerslang is geknikt of gebogen.	Zorg ervoor dat de positie van de slang correct is.

Schakel het apparaat na de controles in. Het programma gaat verder vanaf het punt waar het werd onderbroken. Als het probleem opnieuw optreedt, neemt u contact op met onze service-afdeling.

Als de display andere alarmcodes aangeeft, neemt u contact op met onze service-afdeling.

De was- en droogresultaten zijn niet naar tevredenheid

Storing	Mogelijke oorzaak	Mogelijke oplossing
De borden zijn niet schoon.	De filters zijn verstopt.	Reinig de filters.
	De filters zijn niet juist gemonteerd en geplaatst.	Zorg ervoor dat de filters juist zijn gemonteerd en geïnstalleerd.
	De sproeiarmen zijn verstopt.	Verder het vuil met een dun, puntig voorwerp.
	Het programma is niet geschikt voor het type lading en de mate van vervuiling.	Zorg ervoor dat het programma geschikt is voor het type lading en mate van vervuiling.
	Onjuiste positie van de items in de mandjes. Water kan niet alle items afwassen.	Zorg ervoor dat de positie van de items in de rekken juist is en dat het water eenvoudig alle items kan afwassen.
	De sproeiarmen konden niet vrij draaien.	Zorg ervoor dat de positie van de items in de rekken juist is en dat de sproeiarmen niet worden geblokkeerd.

Storing	Mogelijke oorzaak	Mogelijke oplossing
	Er is te weinig of geen afwasmiddel gebruikt.	Zorg ervoor dat u de juiste hoeveelheid vaatwasmiddel gebruikt in het doseerbakje voordat u een programma start.
	Er zit geen vaatwasmiddel in het doseerbakje.	Zorg ervoor dat er vaatwasmiddel in het doseerbakje zit voordat u een programma start.
Er zitten kalkresten op de borden.	Het zoutreservoir is leeg.	Zorg ervoor dat er vaatwaszout in het zoutreservoir zit.
	Het ingestelde niveau van de waterontharder is onjuist.	Controleer of het ingestelde niveau van de waterontharder juist is voor de waterhardheid in uw omgeving.
	De dop van het zoutreservoir zit los.	Draai de dop vast.
Witte strepen of vlekken of een blauwe waas op glazen en serviesgoed.	De vrijgegeven hoeveelheid glansmiddel is te hoog.	Stel de hoeveelheid glansmiddel lager in.
	Er is te veel vaatwasmiddel gebruikt.	Zorg ervoor dat u de juiste hoeveelheid vaatwasmiddel gebruikt in het doseerbakje voordat u een programma start.
Opgedroogde waterdruppels op de glazen en de borden.	De vrijgegeven hoeveelheid glansmiddel is te laag.	Stel de hoeveelheid glansmiddel hoger in.
	De kwaliteit van het vaatwasmiddel kan de oorzaak zijn.	Probeer een ander merk vaatwasmiddel.
Het serviesgoed is nat.	Het programma had geen droogfase.	Een programma instellen met droogfase.
Het serviesgoed is nat en mat.	Het glansmiddeldoseerbakje is leeg.	Zorg ervoor dat er glansspoelmiddel in het glansmiddeldoseerbakje zit.
	De kwaliteit van het glansmiddel kan de oorzaak zijn.	Probeer een ander merk glansmiddel.
	De kwaliteit van de gecombineerde vaatwastabletten kan de oorzaak zijn.	<ul style="list-style-type: none"> • Probeer een ander merk gecombineerde vaatwastabletten. • Activeer de glansmiddeldosering en gebruik het glansmiddel samen met de gecombineerde vaatwastabletten.

Activeer het glansmiddeldoseerbakje als de multifunctie geactiveerd is

1. Druk op de aan-/uittoets om het apparaat te activeren.
2. Zorg dat het apparaat in de instelmodus staat. Zie 'HET PROGRAMMA INSTELLEN EN STARTEN'.
3. Druk tegelijkertijd op functietoetsen **(B)** en **(C)** en houd deze toetsen ingedrukt totdat de indicatielamp-

jes boven de functietoetsen **(A)**, **(B)** en **(C)** gaan knipperen.

4. Druk op functietoets **(B)**.
 - De indicatielampjes boven de functietoetsen **(A)** en **(C)** gaan uit.
 - Het indicatielampje boven functietoets **(B)** blijft knipperen.

- Wordt op de display de instelling van het glansmiddeldoseerbakje weergegeven

<i>0 d</i>	Uit
<i>1 d</i>	Aan

5. Druk op functietoets **(B)** om de instelling te wijzigen.
6. Schakel het apparaat uit om te bevestigen.
7. Stel de hoeveelheid glansmiddel in.
8. Vul het glansmiddeldoseerbakje.

Technische informatie

Afmeting	Breedte / hoogte / diepte (mm)	596 / 818 - 898 / 575
Aansluiting op het elektriciteitsnet	Zie het typeplaatje.	
	Voltage	220-240 V
	Tijd	50 Hz
Waterdruk	Min. / max. (bar / MPa)	(0.5 / 0.05) / (8 / 0.8)
Watertoevoer ¹⁾	Koud water of warm water ²⁾	max. 60 °C
Vermogen	Couverts	12
Energieverbruik	Modus aan	0.10 W
	Modus uit	0.10 W

1) Sluit de slang aan op een kraan met 3/4"-schroefdraad.

2) Als het hete water door alternatieve, milieuvriendelijkere energiebronnen geproduceerd wordt (bijv. zonnepanelen en windenergie), gebruik dan een heatwatervoorziening om het energieverbruik te verminderen.

Milieubescherming

Het symbool  op het product of op de verpakking wijst erop dat dit product niet als huishoudafval mag worden behandeld, maar moet worden afgegeven bij een verzamelpunt waar elektrische en elektronische apparatuur wordt gerecycled. Als u ervoor zorgt dat dit product op de juiste manier wordt verwijderd, voorkomt u mogelijke negatieve gevolgen voor mens en milieu die zich zouden

kunnen voordoen in geval van verkeerde afvalverwerking. Voor gedetailleerdere informatie over het recyclen van dit product, kunt u contact opnemen met de gemeente, de gemeentereiniging of de winkel waar u het product hebt gekocht.

- Gooi het verpakkingsmateriaal op juiste wijze weg. Recycle de materialen met het symbool .

Contents

Safety information	15	Daily use	21
Product description	16	Care and cleaning	23
Control panel	17	Troubleshooting	24
Programmes	17	Technical information	26
Options	18	Environment concerns	27
Before first use	19		

Subject to change without notice.

Safety information

Before the installation and use of the appliance, carefully read the supplied instructions. The manufacturer is not responsible if an incorrect installation and use causes injuries and damages. Always keep the instructions with the appliance for future reference.

Children and vulnerable people safety

 **Warning!** Risk of suffocation, injury or permanent disability.

- Do not let persons, children included, with reduced physical sensory, reduced mental functions or lack of experience and knowledge use the appliance. They must have supervision or instruction for the operation of the appliance by a person who is responsible for their safety. Do not let children play with the appliance.
- Keep all packaging away from children.
- Keep all detergents away from children.
- Keep children and pets away from the appliance door when it is open.

Installation

- Remove all the packaging.
- Do not install or use a damaged appliance.
- Do not install or use the appliance where the temperature is less than 0 °C.
- Obey the installation instruction supplied with the appliance.
- Make sure that the appliance is installed below and adjacent to safe structures.

Water connection

- Make sure not to cause damage to the water hoses.
- Before you connect the appliance to new pipes or pipes not used for a long time, let the water flow until it is clean.

- The first time you use the appliance, make sure that there is no leakage.

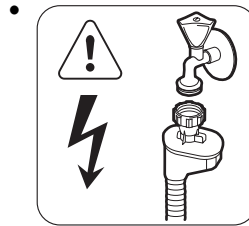

 **Warning!** Dangerous voltage.

The water inlet hose has a safety valve and a sheath with an inner mains cable.

- If the water inlet hose is damaged, immediately disconnect the mains plug from the mains socket. Contact Service to replace the water inlet hose.

Electrical connection

 **Warning!** Risk of fire and electrical shock.

- The appliance must be earthed.
- Make sure that the electrical information on the rating plate agrees with the power supply. If not, contact an electrician.
- Always use a correctly installed shockproof socket.
- Do not use multi-plug adapters and extension cables.
- Make sure not to cause damage to the mains plug and to the mains cable. Contact the Service or an electrician to change a damaged mains cable.
- Connect the mains plug to the mains socket only at the end of the installation. Make sure that there is access to the mains plug after the installation.

- Do not pull the mains cable to disconnect the appliance. Always pull the mains plug.

Use

- This appliance is intended to be used in household and similar applications such as:
 - Staff kitchen areas in shops, offices and other working environments
 - Farm houses
 - By clients in hotels, motels and other residential type environments
 - Bed and breakfast type environments.

Warning! Risk of injury.

- Do not change the specification of this appliance.
- Put knives and cutlery with sharp points in the cutlery basket with the points down or in a horizontal position.
- Do not keep the appliance door open without supervision to prevent to fall on it.
- Do not sit or stand on the open door.
- Dishwasher detergents are dangerous. Obey the safety instructions on the detergent packaging.
- Do not drink and play with the water in the appliance.
- Do not remove the dishes from the appliance until the programme is completed. There can be detergent on the dishes.

Warning! Risk of electrical shock, fire or burns.

- Do not put flammable products or items that are wet with flammable products in, near or on the appliance.
- Do not use water spray and steam to clean the appliance.
- The appliance can release hot steam if you open the door while a programme operates.

Disposal

Warning! Risk of injury or suffocation.

- Disconnect the appliance from the mains supply.
- Cut off the mains cable and dispose of it.
- Remove the door catch to prevent children and pets to get closed in the appliance.

Customer Care and Service

Contact the Service to repair the appliance. We recommend only the use of original spare parts. When you contact the Service, ensure that you have the following information that is available on the rating plate.

Model :

PNC :

Serial Number :

Product description

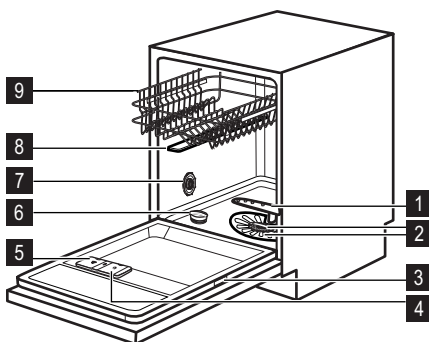

- 1 Lower spray arm
- 2 Filters
- 3 Rating plate
- 4 Rinse aid dispenser
- 5 Detergent dispenser
- 6 Salt container
- 7 Water hardness dial
- 8 Upper spray arm
- 9 Upper basket

Control panel

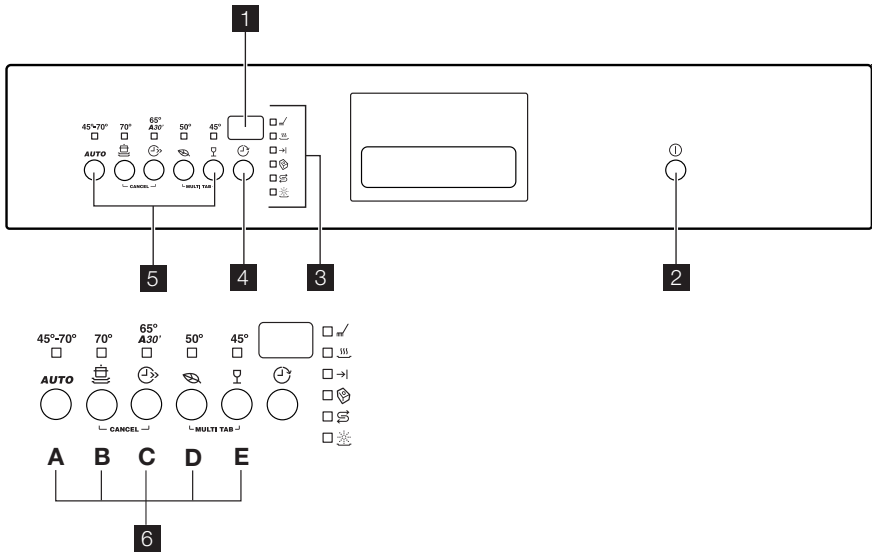





- 1** Display
- 2** On/off button
- 3** Indicators
- 4** Delay button
- 5** Programme buttons
- 6** Function buttons

Indicators	Description
	Washing phase indicator.
	Drying phase indicator.
	End indicator.
	Multitab indicator.
	Salt indicator. This indicator is off while the programme operates.
	Rinse aid indicator. This indicator is off while the programme operates.

Programmes

Programme ¹⁾	Degree of soil Type of load	Programme phases	Energy (kWh)	Water (l)
45°-70° AUTO ²⁾	All Crocery, cutlery, pots and pans	Prewash Wash 45 °C or 70 °C Rinses Dry	0.9 - 1.7	8 - 17

Programme ¹⁾	Degree of soil Type of load	Programme phases	Energy (kWh)	Water (l)
70° 	Heavy soil Crockery, cutlery, pots and pans	Prewash Wash 70 °C Rinses Dry	1.4 - 1.6	15 - 16
65° A30°  3)	Fresh soil Crockery and cutlery	Wash 65 °C Rinse	0.9	9
50°  4)	Normal soil Crockery and cutlery	Prewash Wash 50 °C Rinses Dry	1.0 - 1.1	10 - 11
45° 	Normal or light soil Delicate crockery and glassware	Wash 45 °C Rinses Dry	0.8 - 0.9	12 - 13

1) The display shows the programme duration.

The water pressure and temperature, the variations of the mains supply, the options and the quantity of dishes can change the programme duration and the consumption values.

2) The appliance senses the degree of soil and the quantity of items in the baskets. It automatically adjusts the temperature and quantity of the water, the energy consumption and the programme duration.

3) With this programme you can wash a load with fresh soil. It gives good washing results in a short time.

4) This is the standard programme for test institutes. With this programme you have the most efficient use of water and energy consumption for crockery and cutlery with normal soil. Refer to the supplied leaflet for test information.

Options

Multitab function

Activate this function only when you use the combi detergent tablets.

This function deactivates the flow of rinse aid and salt.

The related indicators are off.

The programme duration can increase.

Activating the multitab function

 Activate or deactivate the multitab function before the start of a programme. You cannot activate or deactivate this function while a programme operates.

1. Press the on/off button to activate the appliance.
2. Make sure that the appliance is in setting mode. Refer to 'SETTING AND STARTING A PROGRAMME'.
3. Press and hold function buttons **(D)** and **(E)** at the same time until the multitab indicator comes on.

 The function stays on until you deactivate it. Press and hold function buttons **(D)** and **(E)** at the same time until the multitab indicator goes off.

If you stop to use the combi detergent tablets, before you start to use separately detergent, rinse aid and dishwasher salt, do these steps:

1. Deactivate the multitab function.
2. Set the water softener to the highest level.
3. Make sure that the salt container and the rinse aid dispenser are full.
4. Start the shortest programme with a rinsing phase, without detergent and without dishes.
5. Adjust the water softener to the water hardness in your area.
6. Adjust the released quantity of rinse aid.

Before first use

1. Make sure that the set level of the water softener agrees with the water hardness in your area. If not, adjust the water softener. Contact your local water authority to know the water hardness in your area.
2. Fill the salt container.
3. Fill the rinse aid dispenser.
4. Open the water tap.
5. Processing residues can stay in the appliance. Start a programme to remove them. Do not use detergent and do not load the baskets.

i If you use the combi detergent tablets, activate the multitab function. These tablets contain detergent, rinse aid and other added agents. Be sure that these tab-

lets are applicable to the water hardness in your area. Refer to the instructions on the packaging of the products.

Adjusting the water softener

Hard water contains a high quantity of minerals that can cause damage to the appliance and bad washing results. The water softener neutralises these minerals.

The dishwasher salt keeps the water softener clean and in good conditions. Refer to the table to adjust the water softener to the right level. It makes sure that the water softener uses the correct quantity of dishwasher salt and water.

i You must adjust the water softener manually and electronically.

Water hardness				Water softener adjustment	
German degrees (°dH)	French degrees (°fH)	mmol/l	Clarke degrees	Manual	Electronic
51 - 70	91 - 125	9.1 - 12.5	64 - 88	2 ¹⁾	10
43 - 50	76 - 90	7.6 - 9.0	53 - 63	2 ¹⁾	9
37 - 42	65 - 75	6.5 - 7.5	46 - 52	2 ¹⁾	8
29 - 36	51 - 64	5.1 - 6.4	36 - 45	2 ¹⁾	7
23 - 28	40 - 50	4.0 - 5.0	28 - 35	2 ¹⁾	6
19 - 22	33 - 39	3.3 - 3.9	23 - 27	2 ¹⁾	5 ¹⁾
15 - 18	26 - 32	2.6 - 3.2	18 - 22	1	4
11 - 14	19 - 25	1.9 - 2.5	13 - 17	1	3
4 - 10	7 - 18	0.7 - 1.8	5 - 12	1	2
< 4	< 7	< 0.7	< 5	1 ²⁾	1 ²⁾

1) Factory position.

2) Do not use salt at this level.

Manual adjustment

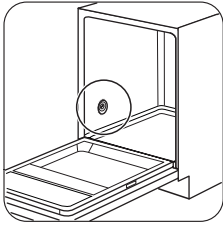

1

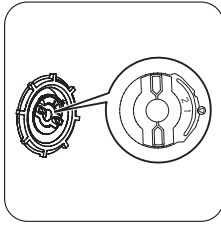

2

Turn the water hardness dial to the position 1 or 2.

Electronic adjustment

1. Press the on/off button to activate the appliance.
2. Make sure that the appliance is in setting mode. Refer to 'SETTING AND STARTING A PROGRAMME'.
3. Press and hold function buttons **(B)** and **(C)** at the same time until the indicators above function buttons **(A)**, **(B)** and **(C)** flash.
4. Press function button **(A)**.
 - The indicators above function buttons **(B)** and **(C)** go off.
 - The indicator above function button **(A)** continues to flash.
 - The display shows the setting of the water softener. Example: **5 L** = level 5.
5. Press function button **(A)** again and again to change the setting.
6. Deactivate the appliance to confirm.

Filling the salt container

 **Caution!** Only use dishwasher salt. Other products can cause damage to the appliance.

Water and salt can come out from the salt container when you fill it. Risk of corrosion. To prevent it, after you fill the salt container, start a programme.

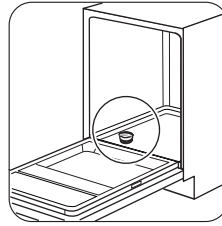

1

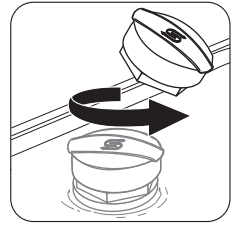

2

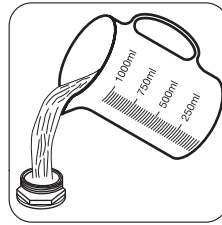

3

Put 1 litre of water in the salt container (only for the first time).



4

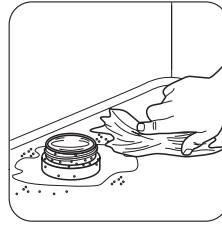

5

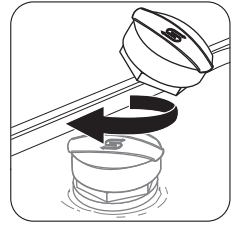

6

Filling the rinse aid dispenser

 **Caution!** Only use rinse aid for dishwashers. Other products can cause damage to the appliance.

 The rinse aid, during the last rinsing phase, helps to dry the dishes without streaks and stains.

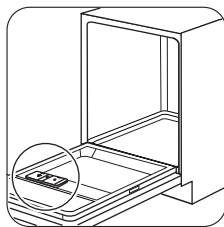

1

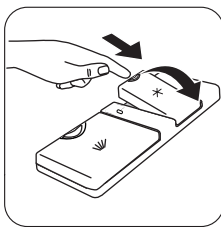

2

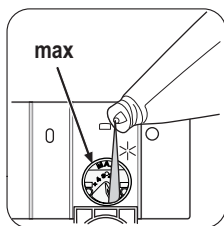

3



4

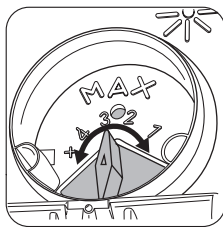

To adjust the released quantity of rinse aid, turn the selector between position 1 (lowest quantity) and position 4 (highest quantity).

Daily use

1. Open the water tap.
2. Press the on/off button to activate the appliance. Make sure that the appliance is in setting mode. Refer to 'SETTING AND STARTING A PROGRAMME'.
 - If the salt indicator is on, fill the salt container.
 - If the rinse aid indicator is on, fill the rinse aid dispenser.
3. Load the baskets.
4. Add the detergent.
5. Set and start the correct programme for the type of load and soil.

Loading the baskets

 Refer to the supplied leaflet with examples of the load of the baskets.

- Only use the appliance to wash items that are dishwasher-safe.
- Do not put in the appliance items made of wood, horn, aluminium, pewter and copper.
- Do not put in the appliance items that can absorb water (sponges, household cloths).
- Remove remaining food from the items.
- Make soft the remaining burned food on the items.

- Put hollow items (cups, glasses and pans) with the opening down.
- Make sure that cutlery and dishes do not bond together. Mix spoons with other cutlery.
- Make sure that glasses do not touch other glasses.
- Put small items in the cutlery basket.
- Put light items in the upper basket. Make sure that the items do not move.
- Make sure that the spray arms can move freely before you start a programme.

Using the detergent

 **Caution!** Use only detergents for dishwashers.

 Do not use more than the correct quantity of detergent. Refer to the instructions on the detergent packaging.

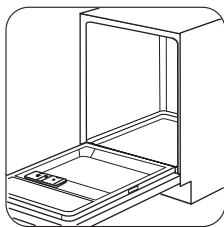

1

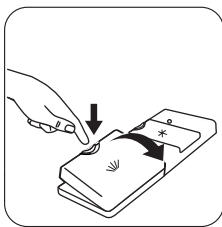

2

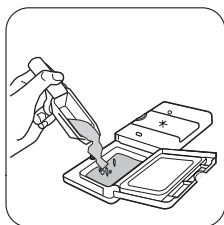

3

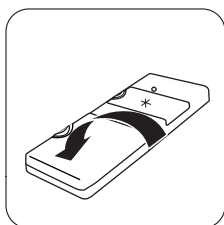
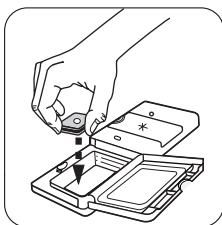

4

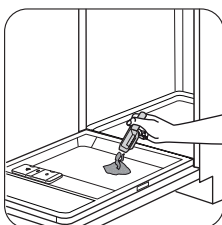

5

If the programme has a prewash phase, put a small quantity of detergent on the inner part of the appliance door.

i Detergent tablets do not fully dissolve with short programmes and detergent residues can stay on the dishes.

We recommend that you use detergent tablets with long programmes.

Setting and starting a programme

Setting mode

The appliance must be in setting mode to accept some operations.

The appliance is in setting mode when, after the activation:

- All the programme indicators come on.

- The display shows 2 horizontal status bars.
- If the control panel shows other conditions, press and hold function buttons **(B)** and **(C)** at the same time until the appliance is in setting mode.

Starting a programme without delay start

1. Open the water tap.
2. To set a programme, keep the appliance door ajar.
3. Press the on/off button to activate the appliance.
4. Make sure that the appliance is in setting mode.
5. Press the button of the programme you want to set:
 - The programme duration flashes in the display.
 - The phase indicators of the set programme come on.
6. Close the appliance door. The programme starts.
 - Only the indicator of the phase in operation stays on.
 - The display shows the programme duration that decreases with steps of 1 minute.

Starting a programme with delay start

1. Set the programme.
2. Press the delay button again and again until the display shows the delay time you want to set (from 1 to 24 hours).
 - The delay time flashes in the display.
3. Close the appliance door. The countdown starts.
 - The display shows the countdown of the delay start that decreases with steps of 1 hours.
 - The phase indicators of the set programme go off.
- When the countdown is completed, the programme starts.
- The phase indicator in operation comes on.
- The display shows the programme duration.

i You can set a programme and the delay start also with the appliance door closed. In this condition, you have only 3 seconds after each setting before the appliance starts to operate.

Opening the door while the appliance operates

If you open the door, the appliance stops. When you close the door, the appliance continues from the point of interruption.

Cancelling the delay start while the countdown operates

Press the delay button again and again until:

- The display shows the programme duration.
- The phase indicators come on.
- The programme starts.

Cancelling the programme

Press and hold function buttons **(B)** and **(C)** at the same time until:

- All the programme indicators come on.
- The display shows 2 horizontal status bars.

i Make sure that there is detergent in the detergent dispenser before you start a new programme.

At the end of the programme

When the programme is completed, the end indicator comes on and the display shows **0**.

Care and cleaning

⚠ Warning! Before maintenance, deactivate the appliance and disconnect the mains plug from the mains socket.

i Dirty filters and clogged spray arms decrease the washing results.

Make a check regularly and, if necessary, clean them.

Cleaning the filters

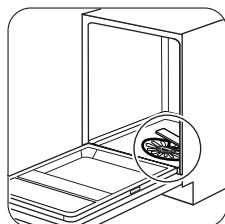

1

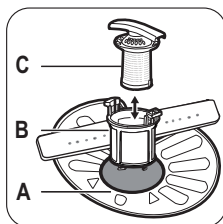

2

1. Press the on/off button to deactivate the appliance.
2. Close the water tap.

🔒 If you do not press the on/off button, the **AUTO OFF** device automatically deactivates the appliance after some minutes. This helps to decrease the energy consumption.

- Let the dishes become cold before you remove them from the appliance. Hot dishes can be easily damaged.
- First remove the items from the lower basket, then from the upper basket.

i There can be water on the sides and on the door of the appliance. Stainless steel becomes cool more quickly than the dishes.

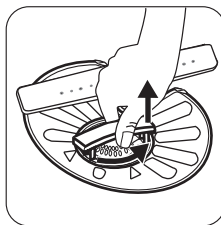

3

To remove filters **(B)** and **(C)**, turn the handle counterclockwise and remove. Pull apart filter **(B)** and **(C)**. Wash the filters with water.

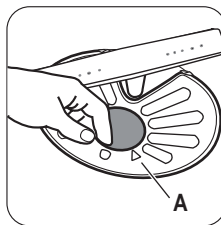

4

Remove filter **(A)**. Wash the filter with water.

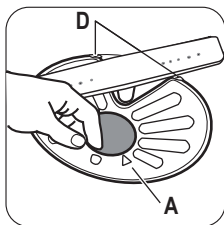

5 Put filter (A) to its initial position. Make sure that it assembles correctly under the two guides (D).

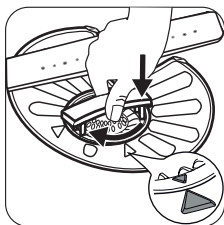

6 Assemble filters (B) and (C). Put them into position in filter (A). Turn the handle clockwise until it locks.

i An incorrect position of the filters can cause bad washing results and damage to the appliance.

Cleaning the spray arms

Do not remove the spray arms. If the holes in the spray arms are clogged, remove remaining parts of soil with a thin pointed object.

External cleaning

Clean the appliance with a moist soft cloth. Only use neutral detergents. Do not use abrasive products, abrasive cleaning pads or solvents.

Troubleshooting

The appliance does not start or it stops during operation. First try to find a solution to the problem (refer to the table). If not, contact the Service.

With some problems, the display shows an alarm code:

- **,10** - The appliance does not fill with water.

- **,20** - The appliance does not drain the water.
- **,30** - The anti-flood device is on.

Warning! Deactivate the appliance before you make the checks.

Problem	Possible cause	Possible solution
The programme does not start.	The mains plug is not connected in the mains socket.	Connect the mains plug.
	The appliance door is open.	Close the appliance door.
	The fuse in the fuse box is damaged.	Replace the fuse.
The appliance does not fill with water.	The delay start is set.	Cancel the delay start or wait for the end of the countdown.
	The water tap is closed.	Open the water tap.
	The water pressure is too low.	Contact your local water authority.
	The water tap is clogged or there is lime-scale on it.	Clean the water tap.
	The filter in the water inlet hose is clogged.	Clean the filter.
	The water inlet hose has a kink or a bend.	Make sure that the position of the hose is correct.
	The anti-flood device is on. There are water leakages in the appliance.	Close the water tap and contact the Service.

Problem	Possible cause	Possible solution
The appliance does not drain the water.	The sink spigot is clogged.	Clean the sink spigot.
	The water drain hose has a kink or a bend.	Make sure that the position of the hose is correct.

After the checks are completed, activate the appliance. The programme continues from the point of interruption.
If the problem occurs again, contact the Service.

If the display shows other alarm codes, contact the Service.

The washing results and drying results are not satisfactory

Problem	Possible cause	Possible solution
The dishes are not clean.	The filters are clogged.	Clean the filters.
	The filters are not correctly assembled and installed.	Make sure that the filters are correctly assembled and installed.
	The spray arms are clogged.	Remove remaining soil with a thin pointed object.
	The programme was not applicable for the type of load and soil.	Make sure that the programme is applicable for the type of load and soil.
	Incorrect position of the items in the baskets. Water could not wash all items.	Make sure that the position of the items in the baskets is correct and that the water can easily wash all items.
	The spray arms could not turn freely.	Make sure that the position of the items in the baskets is correct and does not cause the blockage of the spray arms.
	The quantity of detergent was not sufficient.	Make sure that you add the correct quantity of detergent in the dispenser before you start a programme.
	There was no detergent in the detergent dispenser.	Make sure that you add detergent in the dispenser before you start a programme.
Limescale particles on the dishes.	The salt container is empty.	Make sure that there is dishwasher salt in the salt container.
	The set level of the water softener is incorrect.	Make sure that the set level of the water softener agrees with the water hardness in your area.
	The cap of the salt container is loose.	Tighten the cap.
Whitish streaks and stains or bluish layers on glasses and dishes.	The released quantity of rinse aid is too much.	Decrease the released quantity of rinse aid.

Problem	Possible cause	Possible solution
	The quantity of detergent was too much.	Make sure that you add the correct quantity of detergent in the dispenser before you start a programme.
Dry water drop stains on glasses and dishes.	The released quantity of rinse aid was not sufficient .	Increase the released quantity of rinse aid.
	The quality of the detergent can be the cause.	Try a different brand of detergent.
The dishes are wet.	The programme had no drying phase.	Set a programme with the drying phase.
The dishes are wet and matt.	The rinse aid dispenser is empty.	Make sure that there is rinse aid in the rinse aid dispenser.
	The quality of the rinse aid can be the cause.	Try a different brand of rinse aid.
	The quality of the combi detergent tablets can be the cause.	<ul style="list-style-type: none"> • Try a different brand of combi detergent tablets. • Activate the rinse aid dispenser and use the rinse aid together with the combi detergent tablets.

Activating the rinse aid dispenser with the multitab function activated

1. Press the on/off button to activate the appliance.
2. Make sure that the appliance is in setting mode. Refer to 'SETTING AND STARTING A PROGRAMME'.
3. Press and hold function buttons **(B)** and **(C)** at the same time until the indicators above function buttons **(A)**, **(B)** and **(C)** flash.
4. Press function button **(B)** .
 - The indicators above function buttons **(A)** and **(C)** go off.
 - The indicator above function button **(B)** continues to flash.

- The display shows the setting of the rinse aid dispenser.

<i>0d</i>	Off
<i>1d</i>	On

5. Press function button **(B)** to change the setting.
6. Deactivate the appliance to confirm.
7. Adjust the released quantity of rinse aid.
8. Fill the rinse aid dispenser.

Technical information

Dimensions	Width / Height / Depth (mm)	596 / 818 - 898 / 575
Electrical connection	Refer to the rating plate.	
	Voltage	220-240 V
	Frequency	50 Hz
Water supply pressure	Min. / max. (bar / MPa)	(0.5 / 0.05) / (8 / 0.8)
Water supply ¹⁾	Cold water or hot water ²⁾	max. 60 °C

Capacity	Place settings	12
Power consumption	Left-on mode	0.10 W
	Off-mode	0.10 W

1) Connect the water inlet hose to a water tap with a 3/4" thread.

2) If the hot water comes from alternative sources of energy, (e.g. solar panels, aeolian energy), use the hot water supply to decrease energy consumption.

Environment concerns

The symbol  on the product or on its packaging indicates that this product may not be treated as household waste. Instead it should be taken to the appropriate collection point for the recycling of electrical and electronic equipment. By ensuring this product is disposed of correctly, you will help prevent potential negative consequences for the environment and human

health, which could otherwise be caused by inappropriate waste handling of this product. For more detailed information about recycling of this product, please contact your local council, your household waste disposal service or the shop where you purchased the product.

- Discard correctly the packaging material. Recycle the materials with the symbol .

Sommaire

Consignes de sécurité	28	Utilisation quotidienne	34
Description de l'appareil	30	Entretien et nettoyage	37
Bandeau de commande	30	En cas d'anomalie de fonctionnement	37
Programmes	31	Caractéristiques techniques	40
Options	32	En matière de protection de l'environnement	40
Avant la première utilisation	32		

Sous réserve de modifications.

Consignes de sécurité

Avant d'installer et d'utiliser cet appareil, lisez soigneusement les instructions fournies. Le fabricant ne peut être tenu pour responsable des dommages et blessures liés à une mauvaise installation ou utilisation. Conservez toujours cette notice avec votre appareil pour vous y référer ultérieurement.

Sécurité des enfants et des personnes vulnérables

 **Avertissement** Risque d'asphyxie, de blessure ou d'invalidité permanente.

- Cet appareil n'est pas conçu pour être utilisé par des personnes (y compris des enfants) dont les facultés physiques, sensorielles ou mentales sont réduites, ou qui manquent d'expérience et de connaissances, à moins qu'une personne responsable de leur sécurité ne les supervise ou leur donne des instructions sur la manière de l'utiliser. Ne laissez pas les enfants jouer avec l'appareil.
- Ne laissez pas les emballages à la portée des enfants.
- Ne laissez pas les détergents à la portée des enfants.
- Tenez les enfants et les animaux éloignés de la porte de l'appareil lorsque celle-ci est ouverte.

Installation

- Retirez l'intégralité de l'emballage.
- N'installez pas et ne branchez pas un appareil endommagé.
- N'installez pas l'appareil ou ne l'utilisez pas dans un endroit où la température ambiante est inférieure à 0 °C.
- Suivez scrupuleusement les instructions d'installation fournies avec l'appareil.
- Vérifiez que l'appareil est installé sous et à proximité de structures sûres.

Raccordement à l'arrivée d'eau

- Veillez à ne pas endommager les tuyaux de circulation d'eau.
- Avant de brancher l'appareil à des tuyaux neufs ou n'ayant pas servi depuis longtemps, laissez couler l'eau jusqu'à ce qu'elle soit propre.
- Avant d'utiliser l'appareil pour la première fois, assurez-vous de l'absence de fuites.

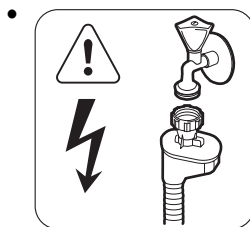

 **Avertissement** Tension dangereuse.

Le tuyau d'arrivée d'eau comporte une soupape de sécurité et une gaine avec un câble d'alimentation intérieur.

- Si le tuyau d'arrivée d'eau est endommagé, débranchez immédiatement la fiche de la prise secteur. Contactez le service après-vente pour remplacer le tuyau d'arrivée d'eau.

Branchement électrique

 **Avertissement** Risque d'incendie ou d'électrocution.

- L'appareil doit être relié à la terre.
- Vérifiez que les données électriques figurant sur la plaque signalétique correspondent à celles de votre réseau. Si ce n'est pas le cas, contactez un électricien.

- Utilisez toujours une prise de courant de sécurité correctement installée.
- N'utilisez pas d'adaptateurs multiprises ni de rallonges.
- Veillez à ne pas endommager la fiche secteur ni le câble d'alimentation. Contactez le service après-vente ou un électricien pour remplacer le câble d'alimentation s'il est endommagé.
- Ne connectez la fiche d'alimentation à la prise de courant qu'à la fin de l'installation. Assurez-vous que la prise de courant est accessible une fois l'appareil installé.
- Ne tirez pas sur le câble électrique pour débrancher l'appareil. Tirez toujours sur la prise.

Utilisation

- Cet appareil est conçu uniquement pour un usage domestique et des situations telles que:
 - Cuisines réservées aux employés dans des magasins, bureaux et autres lieux de travail
 - Bâtiments de ferme
 - Pour une utilisation privée, par les clients, dans des hôtels et autres lieux de séjour
 - En chambre d'hôte.

 **Avertissement** Risque de blessure.

- Ne modifiez pas les caractéristiques de cet appareil.
- Placez les couteaux et les couverts avec des bouts pointus dans le panier à couverts avec les pointes tournées vers le bas ou en position horizontale.
- Ne laissez pas la porte de l'appareil ouverte sans surveillance pour éviter tout risque de chute.
- Ne montez pas sur la porte ouverte de votre appareil ; ne vous asseyez pas dessus.
- Les produits de lavage pour lave-vaisselle sont dangereux. Suivez les consignes de sécurité figurant sur l'emballage du produit de lavage.

- Ne buvez pas l'eau de l'appareil ; ne jouez pas avec.
- N'enlevez pas la vaisselle de l'appareil avant la fin du programme. Il peut rester du produit de lavage sur la vaisselle.

 **Avertissement** Risque d'électrocution, d'incendie ou de brûlures.

- Ne placez pas de produits inflammables ou d'éléments imbibés de produits inflammables à l'intérieur, à proximité ou sur l'appareil.
- Ne pulvérisez pas d'eau ni de vapeur pour nettoyer l'appareil.
- De la vapeur chaude peut s'échapper de l'appareil si vous ouvrez la porte pendant le déroulement d'un programme.

Mise au rebut

 **Avertissement** Risque de blessure ou d'asphyxie.

- Débranchez l'appareil de l'alimentation électrique.
- Coupez le câble d'alimentation et mettez-le au rebut.
- Retirez le dispositif de verrouillage de la porte pour empêcher les enfants et les animaux de s'enfermer dans l'appareil.

Service après-vente

Contactez votre service après-vente pour faire réparer l'appareil. N'utilisez que des pièces de rechange d'origine. Lorsque vous contactez le service, assurez-vous de disposer des informations suivantes (qui se trouvent sur la plaque signalétique).

Modèle :

PNC :

Numéro de série :

Description de l'appareil

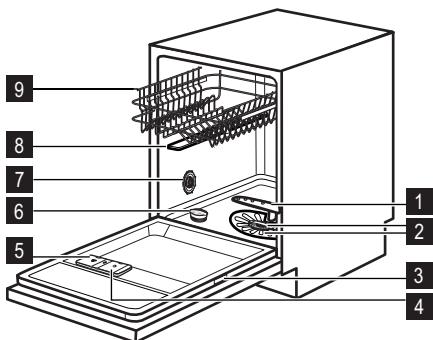



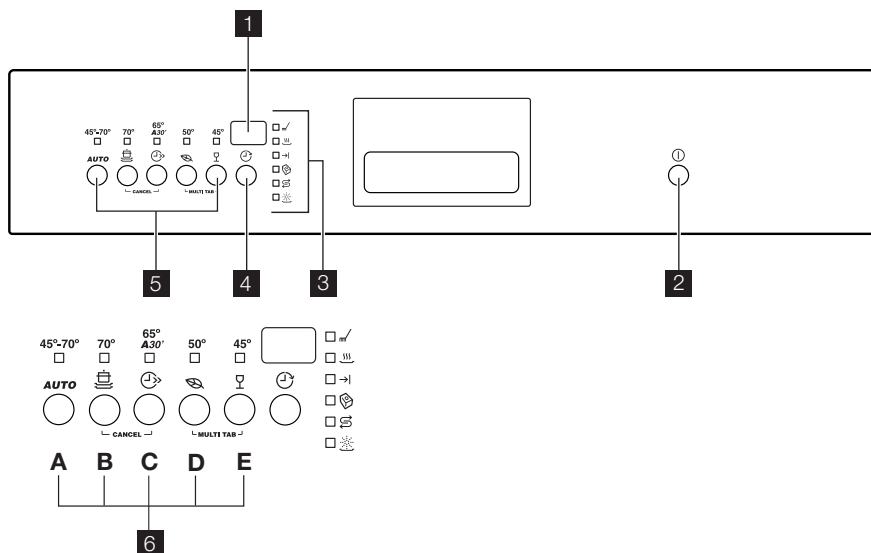

- 1 Bras d'aspersion inférieur
- 2 Filtres
- 3 Plaque signalétique
- 4 Distributeur de liquide de rinçage
- 5 Distributeur de produit de lavage
- 6 Réservoir de sel régénérant
- 7 Sélecteur de dureté de l'eau
- 8 Bras d'aspersion supérieur
- 9 Panier supérieur

Bandeau de commande







- 1 Affichage
- 2 Touche Marche/Arrêt
- 3 Voyants
- 4 Touche Départ différé
- 5 Touches de programme
- 6 Touches de fonction

Voyants	Description
	Voyant de phase de lavage.
	Voyant de phase de séchage.

Voyants	Description
	Voyant de fin.
	Voyant « Tout en 1 ».
	Voyant du réservoir de sel régénérant. Ce voyant est éteint pendant le déroulement du programme.
	Voyant du réservoir de liquide de rinçage. Ce voyant est éteint pendant le déroulement du programme.

Programmes

Programme ¹⁾	Degré de salissure Type de charge	Phases des programmes	Consommation électrique (KWh)	Eau (l)
45°-70° AUTO ²⁾	Tous Vaisselle, couverts, plats et casseroles	Prélavage Lavage à 45 °C ou 70 °C Rinçages Séchage	0.9 - 1.7	8 - 17
70° 	Très sale Vaisselle, couverts, plats et casseroles	Prélavage Lavage à 70 °C Rinçages Séchage	1.4 - 1.6	15 - 16
65° A30'  ³⁾	Vaisselle fraîchement sa- lie Vaisselle et couverts	Lavage à 65 °C Rinçage	0.9	9
50°  ⁴⁾	Normalement sale Vaisselle et couverts	Prélavage Lavage à 50 °C Rinçages Séchage	1.0 - 1.1	10 - 11
45° 	Normalement ou légè- rement sale Vaisselle fragile et verres	Lavage à 45 °C Rinçages Séchage	0.8 - 0.9	12 - 13

1) L'affichage indique la durée du programme.

La durée du programme et les valeurs de consommation peuvent changer en fonction de la pression et de la température de l'eau, des variations de l'alimentation électrique, de la quantité de vaisselle chargée ainsi que des options sélectionnées.

2) L'appareil détecte le degré de salissure et la quantité de vaisselle dans les paniers. Il règle automatiquement la température ainsi que le volume d'eau, la consommation d'énergie et la durée du programme.

3) Ce programme permet de laver une charge de vaisselle fraîchement salie. Il offre de bons résultats de lavage en peu de temps.

4) Il s'agit du programme standard pour les instituts de tests. Ce programme vous permet d'optimiser votre consommation d'eau et d'énergie pour la vaisselle et les couverts normalement sales. Reportez-vous à la brochure fournie pour en savoir plus sur ces tests.

Options

Fonction « Tout en 1 »

Activez cette fonction uniquement si vous utilisez des pastilles de détergent multifonctions.

Cette fonction désactive le débit du liquide de rinçage et du sel. Les voyants correspondants sont éteints.

La durée du programme peut augmenter.

Activation de la fonction « Tout en 1 »

 Activez ou désactivez la fonction « Tout en 1 » avant de démarrer un programme. Vous ne pouvez pas activer ni désactiver cette fonction pendant le déroulement d'un programme.

1. Appuyez sur la touche marche/arrêt pour mettre l'appareil en fonctionnement.
2. Assurez-vous que l'appareil est en mode réglage. Reportez-vous au chapitre « RÉGLAGE ET DÉPART D'UN PROGRAMME ».
3. Appuyez simultanément sur les touches de fonction (D) et (E) jusqu'à ce que le voyant de la fonction « Tout en 1 » s'allume.

Avant la première utilisation

1. Assurez-vous que le niveau réglé pour l'adoucisseur d'eau est compatible avec la dureté de l'eau de votre région. Dans le cas contraire, réglez l'adoucisseur d'eau. Contactez votre compagnie des eaux pour connaître la dureté de l'eau de votre région.
2. Remplissez le réservoir de sel régénérant.
3. Remplissez le distributeur de liquide de rinçage.
4. Ouvrez le robinet d'eau.
5. Des résidus de traitement peuvent subsister dans votre lave-vaisselle. Démarrez un programme pour les supprimer. N'utilisez pas de produit de lavage et ne chargez pas les paniers.

 Si vous utilisez des pastilles de détergent multifonctions, activez la fonction « Tout en 1 ». Ces pastilles contiennent du produit de lavage, du liquide de rinçage et d'autres adjuvants. Assurez-vous que ces pastilles

 La fonction reste activée jusqu'à ce que vous la désactiviez. Appuyez simultanément sur les touches de fonction (D) et (E) jusqu'à ce que le voyant « Tout en 1 » s'éteigne.

Si vous ne souhaitez plus utiliser de pastilles de détergent multifonctions, avant de commencer à utiliser un produit de lavage, un liquide de rinçage et un sel régénérant séparément, effectuez les actions suivantes :

1. Désactiver la fonction « Tout en 1 ».
2. Réglez l'adoucisseur d'eau au niveau maximum.
3. Assurez-vous que le réservoir de sel régénérant et le distributeur de liquide de rinçage sont pleins.
4. Démarrez le programme le plus court avec une phase de rinçage, sans produit de lavage ni vaisselle.
5. Réglez l'adoucisseur d'eau en fonction de la dureté de l'eau de votre région.
6. Ajustez la quantité de liquide de rinçage libéré.

sont adaptées à la dureté de l'eau de votre région. Reportez-vous aux instructions figurant sur l'emballage de ces produits.

Réglage de l'adoucisseur d'eau

L'eau dure contient une grande quantité de minéraux pouvant endommager l'appareil et donner de mauvais résultats de lavage. L'adoucisseur d'eau neutralise ces minéraux.

Le sel régénérant préserve la propreté et le bon état de l'adoucisseur d'eau. Reportez-vous au tableau pour régler l'adoucisseur d'eau au niveau adapté. Il garantit que l'adoucisseur d'eau utilise la quantité correcte de sel régénérant et d'eau.

 L'adoucisseur d'eau doit être réglé manuellement et électroniquement.

Dureté de l'eau				Adoucisseur d'eau réglage	
Degrés allemands (°dH)	Degrés français (°fH)	mmol/l	Degrés Clarke	Manuel	Électronique
51 - 70	91 - 125	9.1 - 12.5	64 - 88	2 ¹⁾	10
43 - 50	76 - 90	7.6 - 9.0	53 - 63	2 ¹⁾	9
37 - 42	65 - 75	6.5 - 7.5	46 - 52	2 ¹⁾	8
29 - 36	51 - 64	5.1 - 6.4	36 - 45	2 ¹⁾	7
23 - 28	40 - 50	4.0 - 5.0	28 - 35	2 ¹⁾	6
19 - 22	33 - 39	3.3 - 3.9	23 - 27	2 ¹⁾	5 ¹⁾
15 - 18	26 - 32	2.6 - 3.2	18 - 22	1	4
11 - 14	19 - 25	1.9 - 2.5	13 - 17	1	3
4 - 10	7 - 18	0.7 - 1.8	5 - 12	1	2
< 4	< 7	< 0.7	< 5	1 ²⁾	1 ²⁾

1) Réglage d'usine.

2) Ne pas utiliser de sel à ce niveau.

Réglage manuel

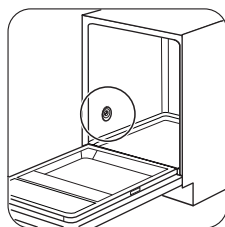

1

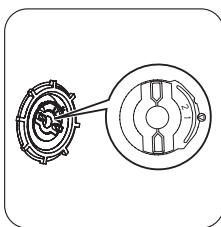

2

Tournez le sélecteur de dureté de l'eau sur la position 1 ou 2.

Réglage électronique

- Appuyez sur la touche Marche/Arrêt pour allumer l'appareil.
- Assurez-vous que l'appareil est en mode Programmation. Reportez-vous au chapitre « RÉGLAGE ET DÉPART D'UN PROGRAMME ».
- Maintenez enfoncées les touches de fonction (B) et (C) simultanément jusqu'à ce que les voyants au-

dessus des touches de fonction (A), (B) et (C) clignotent.

- Appuyez sur la touche de fonction (A).
 - Les voyants au-dessus des touches de fonction (B) et (C) s'éteignent.
 - Le voyant au-dessus de la touche de fonction (A) continue de clignoter.
 - L'écran indique le réglage de l'adoucisseur d'eau. Exemple : **5 L** = niveau 5.
- Appuyez sur la touche (A) à plusieurs reprises pour modifier le réglage.
- Éteignez l'appareil pour confirmer.

Remplissage du réservoir de sel régénérant

⚠ Attention Utilisez uniquement du sel régénérant pour lave-vaisselle. D'autres produits peuvent endommager l'appareil.

De l'eau et du sel peuvent sortir du réservoir de sel régénérant lorsque vous le remplissez. Risque de corrosion. Afin d'éviter cela, après avoir rempli le réservoir de sel régénérant, démarrez un programme.

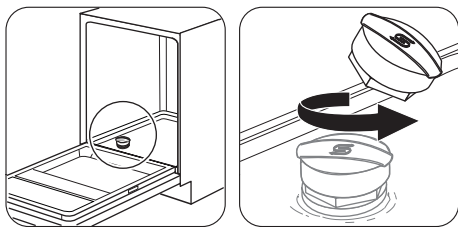

1

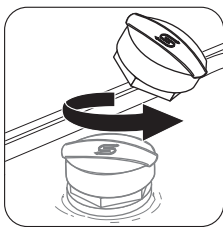

2

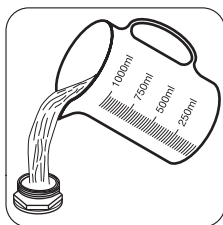

3

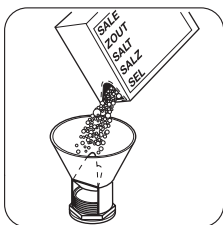

4

Mettez 1 litre d'eau dans le réservoir de sel régénérant (uniquement la première fois).

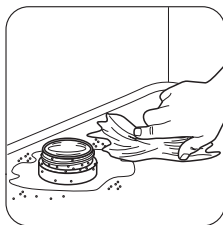

5

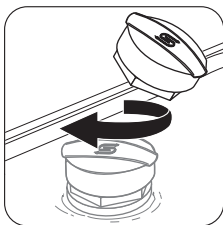

6

Remplissage du distributeur de liquide de rinçage

! Attention Utilisez uniquement du liquide de rinçage pour lave-vaisselle. D'autres produits peuvent endommager l'appareil.

Utilisation quotidienne

- Ouvrez le robinet d'eau.
- Appuyez sur la touche Marche/Arrêt pour allumer l'appareil. Assurez-vous que l'appareil est en mode Programmation. Reportez-vous au chapitre « RÉGLAGE ET DÉPART D'UN PROGRAMME ».
- Si le voyant du réservoir de sel régénérant est allumé, remplissez celui-ci.

i Lors de la dernière phase de rinçage, le liquide de rinçage permet de sécher la vaisselle sans laisser de traînées ni de taches.

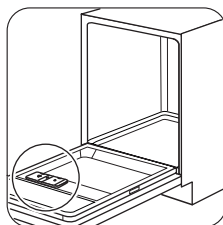

1



2

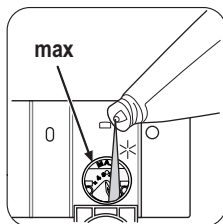

3



4

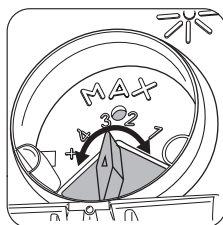

Pour régler la quantité de liquide de rinçage libérée, tournez le sélecteur entre la position 1 (quantité minimale) et la position 4 (quantité maximale).

- Si le voyant du liquide de rinçage est allumé, remplissez le distributeur de liquide de rinçage.
- Chargez les paniers.
- Ajoutez du produit de lavage.
- Régalez et lancez le programme adapté au type de vaisselle et au degré de salissure.

Chargement des paniers

i Reportez-vous à la brochure fournie pour consulter des exemples de charge des paniers.

- Utilisez uniquement cet appareil pour laver des articles qui peuvent passer au lave-vaisselle.
- Ne mettez pas dans le lave-vaisselle des articles en bois, en corne, en aluminium, en étain et en cuivre.
- Ne placez pas dans l'appareil des objets pouvant absorber l'eau (éponges, chiffons de nettoyage).
- Enlevez les restes d'aliments sur les articles.
- Laissez tremper les casseroles contenant des restes d'aliments brûlés.
- Chargez les articles creux (tasses, verres et casseroles) en les retournant.
- La vaisselle et les couverts ne doivent pas être insérés les uns dans les autres ni se chevaucher. Mélangez les cuillères avec d'autres couverts.
- Vérifiez que les verres ne se touchent pas pour éviter qu'ils ne se brisent.
- Placez les petits articles dans le panier à couverts.
- Placez les objets légers dans le panier supérieur. Disposez-les de façon à ce qu'ils ne puissent pas se retourner.
- Assurez-vous que les bras d'aspersion tournent librement avant de lancer un programme.

Utilisation du produit de lavage

! **Attention** Utilisez uniquement des produits de lavage pour lave-vaisselle.

🌿 N'utilisez que la quantité nécessaire de produit de lavage. Reportez-vous aux instructions figurant sur l'emballage du produit de lavage.

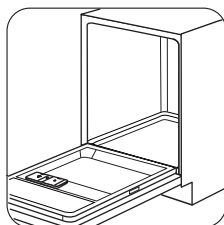

1

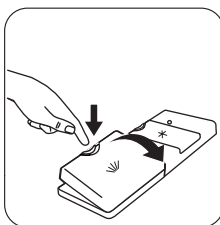

2

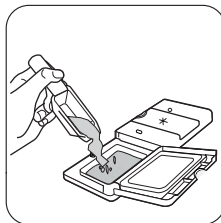

3

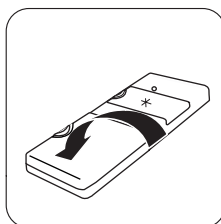
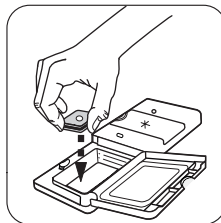

4

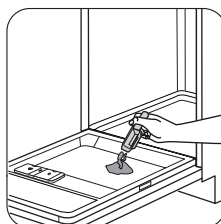

5

Si le programme comporte une phase de pré lavage, versez une petite quantité de produit de lavage à l'intérieur de la porte de l'appareil.

i Les pastilles de détergent ne se dissolvent pas complètement avec des programmes courts et des résidus de détergent peuvent apparaître sur la vaisselle. Nous recommandons d'utiliser des pastilles de détergent avec des programmes longs.

Réglage et départ d'un programme

Mode Programmation

L'appareil doit être en mode Programmation pour effectuer certaines opérations.

L'appareil se trouve en mode Programmation lorsque, après sa mise en marche :

- Tous les voyants des programmes s'allument.
- Deux lignes horizontales s'affichent à l'écran.

Si le bandeau de commande indique d'autres conditions, maintenez enfoncées simultanément les touches de fonction **(B)** et **(C)** jusqu'à ce que l'appareil passe en mode Programmation.

Démarrage d'un programme sans départ différé

1. Ouvrez le robinet d'eau.

2. Pour régler un programme, laissez la porte de l'appareil entrouverte.
3. Appuyez sur la touche Marche/Arrêt pour allumer l'appareil.
4. Assurez-vous que l'appareil est en mode Programmation.
5. Appuyez sur la touche du programme souhaité :
 - La durée du programme clignote sur l'affichage.
 - Les voyants des phases correspondant au programme sélectionné s'allument.
6. Fermez la porte de l'appareil. Le programme démarre.
 - Seul le voyant correspondant à la phase en cours reste allumé.
 - L'affichage indique le décompte de la durée du programme par intervalles d'une minute.

Démarrage d'un programme avec départ différé

1. Sélectionnez le programme.
2. Appuyez sur la touche de départ différé à plusieurs reprises jusqu'à ce que l'affichage indique la durée du départ différé que vous souhaitez régler (de 1 à 24 heures).
 - Le délai clignote sur l'affichage.
3. Fermez la porte de l'appareil. Le décompte démarre.
 - L'affichage indique le décompte du départ différé par intervalles d'une heure.
 - Les voyants des phases correspondant au programme sélectionné s'éteignent.
- Lorsque le décompte est terminé, le programme démarre.
- Le voyant correspondant à la phase en cours s'allume.
- L'affichage indique la durée du programme.

 Vous pouvez régler un programme et le départ différé même si la porte de l'appareil est fermée. Dans ce cas, vous disposez de 3 secondes pour effectuer chaque réglage avant que l'appareil se mette en route.

Ouverture de la porte au cours du fonctionnement de l'appareil

Si vous ouvrez la porte, l'appareil s'arrête. Lorsque vous refermez la porte, l'appareil reprend là où il a été interrompu.

Annulation du départ différé au cours du décompte

Appuyez sur la touche Départ différé à plusieurs reprises jusqu'à ce que :

- L'affichage indique la durée du programme.
- Les voyants de phase s'allument.
- Le programme démarre.

Annulation du programme

Appuyez simultanément sur les touches de fonction **(B)** et **(C)** et maintenez-les enfoncées jusqu'à ce que :

- Tous les voyants des programmes s'allument.
- Deux lignes horizontales s'affichent à l'écran.

 Assurez-vous que le distributeur de produit de lavage n'est pas vide avant de démarrer un nouveau programme de lavage.

À la fin du programme

Lorsque le programme de lavage est terminé, le voyant de fin s'allume et l'affichage indique **0**.

1. Appuyez sur la touche Marche/Arrêt pour éteindre l'appareil.
2. Fermez le robinet d'eau.

 Si vous n'appuyez pas sur la touche Marche/Arrêt, la fonction **AUTO OFF** éteint automatiquement l'appareil au bout de quelques minutes. Cela permet de diminuer la consommation d'énergie.

- Attendez que la vaisselle refroidisse avant de la retirer du lave-vaisselle. La vaisselle encore chaude est sensible aux chocs.
- Déchargez d'abord le panier inférieur, puis le panier supérieur.

 Les côtés et la porte de l'appareil peuvent être mouillés. L'acier inoxydable refroidit plus rapidement que la vaisselle.

Entretien et nettoyage

⚠ Avertissement Avant toute opération d'entretien, éteignez l'appareil et débranchez la prise secteur.

i Les filtres sales et les bras d'aspersion obstrués diminuent les résultats de lavage.

Contrôlez-les régulièrement et nettoyez-les si nécessaire.

Nettoyage des filtres

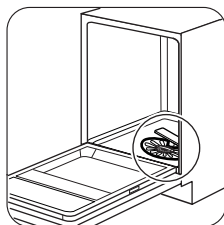

1

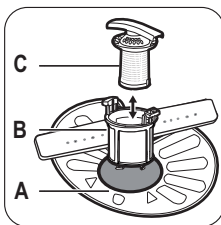

2

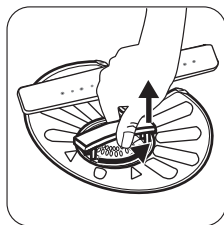

3

Pour retirer les filtres (B) et (C), tournez la poignée vers la gauche et enlevez-la. Démontez les filtres (B) et (C). Lavez les filtres à l'eau courante.

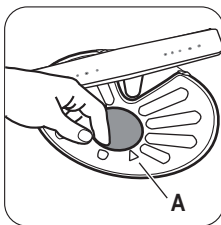

4

Retirez le filtre (A). Lavez le filtre à l'eau courante.

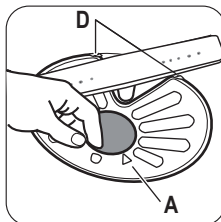

5

Remplacez le filtre (A) dans sa position initiale. Assurez-vous qu'il est correctement placé sous les deux guides (D).

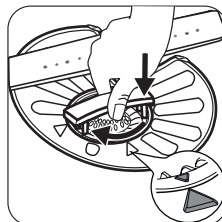

6

Remontez les filtres (B) et (C). Remettez-les en place dans le filtre (A). Tournez la poignée vers la droite jusqu'à la butée.

i Une position incorrecte des filtres peut donner de mauvais résultats de lavage et endommager l'appareil.

Nettoyage des bras d'aspersion

Ne retirez pas les bras d'aspersion.

Si des résidus ont bouché les orifices des bras d'aspersion, éliminez ceux-ci à l'aide d'un objet fin et pointu.

Nettoyage extérieur

Nettoyez l'appareil avec un chiffon doux humide.

Utilisez uniquement des produits de lavage neutres. N'utilisez pas de produits abrasifs, de tampons à récurer ni de solvants.

En cas d'anomalie de fonctionnement

L'appareil ne démarre pas ou s'arrête en cours de programme.

Dans un premier temps, essayez de trouver une solution au problème (reportez-vous au tableau). Si vous n'y parvenez pas, contactez le service après-vente.

Pour certaines anomalies, l'écran affiche un code d'alarme :

- **,10** - L'appareil n'est pas approvisionné en eau.

- **,20** - L'appareil ne se vidange pas.
- **,30** - Le système de sécurité anti-débordement s'est déclenché.

⚠ Avertissement Éteignez l'appareil avant de procéder aux vérifications.

Problème	Cause possible	Solution possible
Le programme ne démarre pas.	La fiche n'est pas branchée à la prise murale.	Branchez la prise d'alimentation.
	La porte de l'appareil est ouverte.	Fermez la porte de l'appareil.
	Le fusible de la boîte à fusibles a grillé.	Remplacez le fusible.
L'appareil ne se remplit pas d'eau.	Le départ différé est sélectionné.	Annulez le départ différé ou attendez la fin du décompte.
	Le robinet d'arrivée d'eau est fermé.	Ouvrez le robinet d'eau.
	La pression de l'eau est trop faible.	Contactez votre compagnie des eaux.
	Le robinet d'eau est bouché ou entartré.	Nettoyez le robinet d'eau.
	Le filtre du tuyau d'arrivée d'eau est bouché.	Nettoyez le filtre.
L'appareil ne vidange pas l'eau.	Le tuyau d'arrivée d'eau est plié ou tordu.	Vérifiez que la position du tuyau est correcte.
	Le système de sécurité anti-débordement s'est déclenché. Il y a des fuites d'eau dans l'appareil.	Fermez le robinet d'eau et contactez le service après-vente.
	Le siphon de l'évier est bouché.	Nettoyez le siphon de l'évier.
	Vérifiez que la position du tuyau est correcte.	Vérifiez que la position du tuyau est correcte.

Après les vérifications, mettez l'appareil en fonctionnement. Le programme reprend là où il s'était interrompu. Si le problème persiste, contactez le service après-vente.

Si l'écran affiche d'autres codes d'alarme, contactez le service après-vente.

Les résultats de lavage et de séchage ne sont pas satisfaisants

Problème	Cause possible	Solution possible
La vaisselle n'est pas propre.	Les filtres sont obstrués.	Nettoyez les filtres.
	Les filtres sont mal montés et installés.	Assurez-vous que les filtres sont montés et installés correctement.
	Les bras d'aspersion sont obstrués.	Enlevez les résidus à l'aide d'un objet fin et pointu.
	Le programme n'était pas adapté au type de charge et au degré de salissure.	Assurez-vous que le programme est adapté au type de charge et au degré de salissure.
	La vaisselle est mal positionnée dans les paniers. L'eau n'a pas pu laver toute la vaisselle.	Vérifiez que la vaisselle est bien placée dans les paniers et que l'eau peut facilement laver toute la vaisselle.

Problème	Cause possible	Solution possible
	Les bras d'aspersion ne pouvaient pas tourner librement.	Vérifiez que la vaisselle est bien placée dans les paniers et qu'elle ne bloque pas les bras d'aspersion.
	La quantité de produit de lavage n'était pas suffisante.	Vérifiez que vous ajoutez la bonne quantité de produit de lavage dans le distributeur avant de démarrer un programme.
	Il n'y avait pas de produit de lavage dans le distributeur de produit de lavage.	Vérifiez que vous ajoutez du produit de lavage dans le distributeur avant de démarrer un programme.
Traces de calcaire sur la vaisselle.	Le réservoir de sel régénérant est vide.	Vérifiez qu'il y a du sel régénérant dans le réservoir de sel régénérant.
	Le niveau réglé pour l'adoucisseur d'eau est incorrect.	Assurez-vous que le niveau réglé pour l'adoucisseur d'eau correspond à la dureté de l'eau de votre région.
	Le bouchon du réservoir de sel régénérant est dévissé.	Serrez le bouchon.
Trainées et taches blanchâtres ou pellicules bleuâtres sur les verres et la vaisselle.	La quantité de liquide de rinçage libérée est trop importante.	Diminuez la quantité de liquide de rinçage libérée.
	La quantité de produit de lavage était excessive.	Vérifiez que vous ajoutez la bonne quantité de produit de lavage dans le distributeur avant de démarrer un programme.
Traces de gouttes d'eau séchées sur les verres et la vaisselle.	La quantité de liquide de rinçage libérée n'était pas suffisante.	Augmentez la quantité de liquide de rinçage libérée.
	Il se peut que la qualité du produit de lavage soit en cause.	Utilisez une autre marque de produit de lavage.
La vaisselle est mouillée.	Le programme n'a pas de phase de séchage.	Réglez un programme comprenant une phase de séchage.
La vaisselle est mouillée et terne.	Le distributeur de liquide de rinçage est vide.	Vérifiez qu'il y a du liquide de rinçage dans le distributeur de liquide de rinçage.
	Il se peut que la qualité du liquide de rinçage soit en cause.	Utilisez une autre marque de liquide de rinçage.
	Il se peut que la qualité des pastilles de détergent multifonctions soit en cause.	<ul style="list-style-type: none"> • Utilisez une autre marque de pastilles de détergent multifonctions. • Activez le distributeur de liquide de rinçage et utilisez du liquide de rinçage avec les pastilles de détergent multifonctions.

Activation du distributeur de liquide de rinçage lorsque la fonction « Tout en 1 » est activée

1. Appuyez sur la touche Marche/Arrêt pour allumer l'appareil.
2. Assurez-vous que l'appareil est en mode Programmation. Reportez-vous au chapitre « RÉGLAGE ET DÉPART D'UN PROGRAMME ».
3. Maintenez enfoncées les touches de fonction (B) et (C) simultanément jusqu'à ce que les voyants au-dessus des touches de fonction (A), (B) et (C) clignotent.
4. Appuyez sur la touche de fonction (B).
 - Les voyants au-dessus des touches de fonction (A) et (C) s'éteignent.

- Le voyant au-dessus de la touche de fonction (B) continue de clignoter.
- L'affichage indique le réglage choisi pour le distributeur de liquide de rinçage.

<i>0 d</i>	désactivé
<i>1 d</i>	activé

5. Appuyez sur la touche de fonction (B) pour modifier le réglage.
6. Éteignez l'appareil pour confirmer.
7. Ajustez la quantité de liquide de rinçage libérée.
8. Remplissez le distributeur de liquide de rinçage.

Caracteristiques techniques

Dimensions	Largeur / Hauteur / Profondeur (mm)	596 / 818 - 898 / 575
Branchement électrique	Reportez-vous à la plaque signalétique.	
	Tension	220-240 V
	Fréquence	50 Hz
Pression de l'arrivée d'eau	Min. / max. (bar / MPa)	(0.5 / 0.05) / (8 / 0.8)
Arrivée d'eau ¹⁾	Eau froide ou eau chaude ²⁾	max. 60 °C
Capacité	Couverts	12
Consommation électrique	Mode « Veille »	0.10 W
	Mode « Arrêt »	0.10 W

1) Raccordez le tuyau d'arrivée d'eau à un robinet fileté (3/4 pouce).

2) Si l'eau chaude est produite à partir de sources d'énergie respectueuses de l'environnement (par exemple, panneaux solaires ou énergie éolienne), utilisez une arrivée d'eau chaude afin de réduire la consommation d'énergie.

En matière de protection de l'environnement

Le symbole  sur le produit ou son emballage indique que ce produit ne peut être traité comme déchet ménager. Il doit être remis au point de collecte dédié à cet effet (collecte et recyclage du matériel électrique et électronique).

En procédant à la mise au rebut de l'appareil dans les règles de l'art, nous préservons l'environnement et notre

sécurité, s'assurant ainsi que les déchets seront traités dans des conditions optimum.

Pour obtenir plus de détails sur le recyclage de ce produit, veuillez prendre contact avec les services de votre commune ou le magasin où vous avez effectué l'achat.

- Veuillez jeter les matériaux d'emballage de manière appropriée. Recyclez les matériaux portant le symbole .

Índice

Informações de segurança	41	Utilização diária	47
Descrição do produto	43	Manutenção e limpeza	49
Painel de controlo	43	Resolução de problemas	50
Programas	44	Informação técnica	53
Opções	44	Preocupações ambientais	53
Antes da primeira utilização	45		

Sujeito a alterações sem aviso prévio.

Informações de segurança

Para instalar e utilizar o aparelho correctamente, leia atentamente as instruções fornecidas. O fabricante não é responsável por lesões ou danos resultantes da instalação e utilização incorrectas. Guarde sempre as instruções junto ao aparelho para futura referência.

Segurança para crianças e pessoas vulneráveis

 **Advertência** Risco de asfixia, ferimentos ou incapacidade permanente.

- Não permita que o aparelho seja utilizado por pessoas com capacidades físicas e sensoriais reduzidas, funções mentais reduzidas ou sem experiência e conhecimento quanto à utilização do mesmo, inclusivamente crianças. Devem ser vigiadas ou receber formação para a utilização do aparelho por parte de uma pessoa que seja responsável pela sua segurança. Não permita que as crianças brinquem com o aparelho.
- Mantenha todas as embalagens fora do alcance das crianças.
- Mantenha todos os detergentes fora do alcance das crianças.
- Mantenha as crianças e os animais domésticos afastados da porta do aparelho quando esta estiver aberta.

Instalação

- Remova todos os elementos da embalagem.
- Não instale nem utilize o aparelho se este estiver danificado.
- Não instale nem utilize o aparelho em locais com temperatura inferior a 0 °C.
- Cumpra as instruções de instalação fornecidas com o aparelho.
- Certifique-se de que o aparelho é instalado sob e ao lado de estruturas seguras.

Ligação à rede de abastecimento de água

- Certifique-se de que não danifica as manguerias de água.
- Antes de ligar o aparelho a canos novos ou canos que não sejam usados há muito tempo, deixe sair água até que saia limpa.
- Na primeira utilização do aparelho, certifique-se de que não há fugas de água.

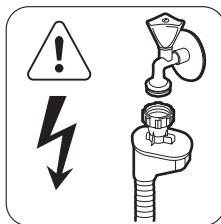

 **Advertência** Voltagem perigosa.

A mangueria de entrada de água possui uma válvula de segurança e um revestimento com um cabo de alimentação no seu interior.

- Se a mangueria de entrada de água estiver danificada, desligue imediatamente a ficha da tomada eléctrica. Contacte o Centro de Assistência para substituir a mangueria de entrada de água.

Ligação eléctrica

 **Advertência** Risco de incêndio e choque eléctrico.

- O aparelho tem de ficar ligado à terra.
- Certifique-se de que a informação sobre a ligação eléctrica existente na placa de características está em conformidade com a fonte de alimentação. Se não estiver, contacte um electricista.

- Utilize sempre uma tomada devidamente instalada e à prova de choques eléctricos.
- Não utilize adaptadores de tomadas duplas ou triplas, nem cabos de extensão.
- Certifique-se de que não danifica a ficha e o cabo de alimentação eléctrica. Contacte a Assistência Técnica ou um electricista para substituir o cabo de alimentação se estiver danificado.
- Ligue a ficha à tomada de alimentação eléctrica apenas no final da instalação. Certifique-se de que a ficha fica acessível após a instalação.
- Não puxe o cabo de alimentação eléctrica para desligar o aparelho. Puxe sempre a ficha.

Utilização

- Este aparelho destina-se exclusivamente a utilizações domésticas ou semelhantes, tais como:
 - Áreas de cozinha destinadas a lojas, escritórios e outros ambientes de trabalho
 - Turismo rural
 - Utilização por clientes de hotéis, motéis e outros ambientes hoteleiros
 - Ambientes hoteleiros tipo residencial.

 **Advertência** Risco de ferimentos.

- Não altere as especificações deste aparelho.
- Coloque as facas e todas as cutelarias de ponta afiada no cesto de talheres com as pontas viradas para baixo ou na horizontal.
- Não deixe a porta do aparelho aberta sem supervisão, para evitar quedas sobre esta.
- Não se sente nem se apoie na porta aberta.
- Os detergentes de máquina de lavar loiça são perigosos. Cumpra as instruções de segurança existentes na embalagem do detergente.

- Não beba a água do aparelho, nem a utilize para qualquer outro fim.
- Não retire a loiça do aparelho enquanto o programa não estiver concluído. Pode ainda haver detergente na loiça.

 **Advertência** Risco de choque eléctrico, incêndio e queimaduras.

- Não coloque produtos inflamáveis ou objectos molhados com produtos inflamáveis no interior, ao lado ou em cima do aparelho.
- Não utilize jactos de água ou vapor para limpar o aparelho.
- O aparelho pode libertar vapor quente se abrir a porta quando um programa estiver em funcionamento.

Eliminação

 **Advertência** Risco de ferimentos e asfixia.

- Desligue o aparelho da alimentação eléctrica.
- Corte o cabo de alimentação eléctrica e elimine-o.
- Remova o trinco da porta para evitar que crianças ou animais de estimação possam ficar presos no interior do aparelho.

Apoio ao Cliente e Assistência

Contacte a Assistência para reparar o aparelho. Recomendamos que utilize apenas peças originais.

Quando contactar a Assistência, certifique-se de que dispõe da seguinte informação, que pode encontrar na placa de características.

Modelo:

PNC:

Número de série:

Descrição do produto

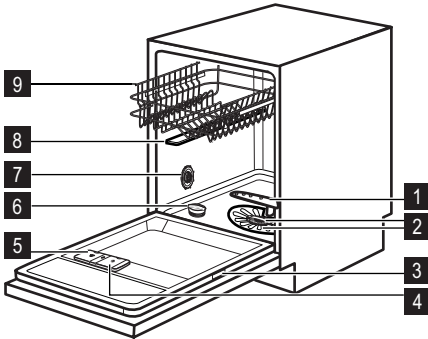



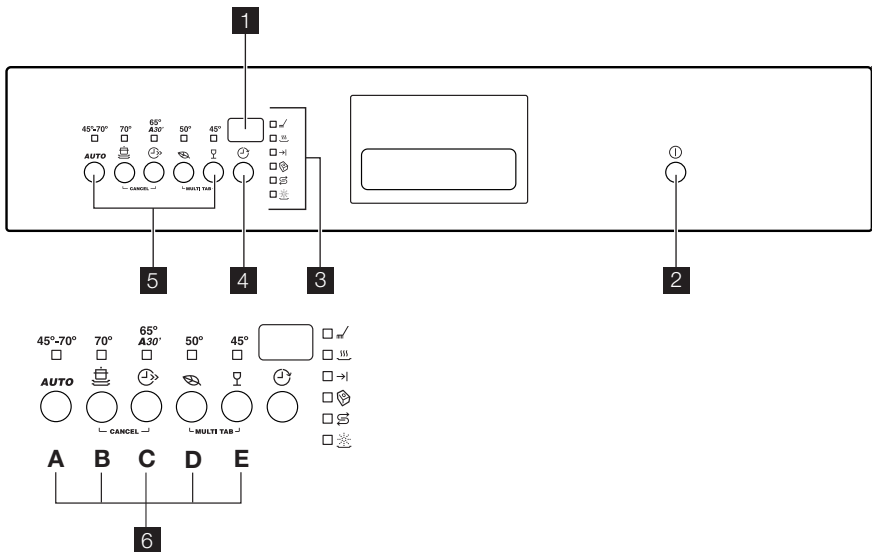

- 1 Braço aspersor inferior
- 2 Filtros
- 3 Placa de características
- 4 Distribuidor de abrillantador
- 5 Distribuidor de detergente
- 6 Depósito de sal
- 7 Indicador da dureza da água
- 8 Braço aspersor superior
- 9 Cesto superior

Painel de controlo







- 1 Display
- 2 Botão de Ligar/Desligar (On/Off)
- 3 Indicadores
- 4 Botão de Início diferido
- 5 Botões de programa
- 6 Botões de função

Indicadores	Descrição
	Indicador de fase de lavagem.
	Indicador de fase de secagem.

Indicadores	Descrição
	Indicador de fim.
	Indicador Multitab.
	Indicador de sal. Este indicador está desligado quando um programa está a funcionar.
	Indicador de abrillantador. Este indicador está desligado quando um programa está a funcionar.

Programas

Programa ¹⁾	Grau de sujidade Tipo de carga	Fases do programa	Energia (kWh)	Água (l)
45°-70° AUTO ²⁾	Tudo Faianças, talheres, tachos e panelas	Pré-Lavagem Lavagem a 45 °C ou 70 °C Enxaguamentos Secagem	0.9 - 1.7	8 - 17
70° 	Sujidade intensa Faianças, talheres, tachos e panelas	Pré-Lavagem Lavagem a 70 °C Enxaguamentos Secagem	1.4 - 1.6	15 - 16
65° A30'  ³⁾	Sujidade recente Faianças e talheres	Lavagem a 65 °C Enxaguamento	0.9	9
50°  ⁴⁾	Sujidade normal Faianças e talheres	Pré-Lavagem Lavagem a 50 °C Enxaguamentos Secagem	1.0 - 1.1	10 - 11
45° 	Sujidade normal ou ligeira Pratos e copos delicados	Lavagem a 45 °C Enxaguamentos Secagem	0.8 - 0.9	12 - 13

1) O display apresenta a duração do programa.

A duração do programa e os valores de consumo podem variar em função da temperatura e da pressão da água, das variações da corrente eléctrica e da quantidade de loiça.

2) O aparelho detecta o grau de sujidade e a quantidade de loiça nos cestos. Regula automaticamente a temperatura e a quantidade de água, o consumo de energia e a duração do programa.

3) Este programa é adequado para lavar loiça com sujidade recente. Proporciona bons resultados de lavagem num curto período de tempo.

4) Este é o programa standard para teste. Com este programa consegue a utilização de água e energia mais eficiente para faianças e talheres com sujidade normal. Consulte o folheto fornecido para obter informações sobre testes.

Opções

Função multitab

Active apenas esta função quando utilizar pastilhas de detergente combinadas.

Esta função desactiva o fluxo de abrillantador e de sal. Os respectivos indicadores ficam desligados.

A duração do programa pode aumentar.

Activar a função Multitab

i Active ou desactive a função Multipastilhas antes de iniciar um programa. Não pode activar ou desactivar esta função durante o funcionamento de um programa.

1. Prima o botão Ligar/Desligar para ligar o aparelho.
2. Certifique-se de que o aparelho está no modo de selecção. Consulte "SELECCIONAR E INICIAR UM PROGRAMA".
3. Mantenha premidos os botões das funções **(D)** e **(E)**, simultaneamente, até o indicador Multitab se acender.

i A função fica activa até ser desactivada. Mantenha premidos os botões das funções **(D)** e **(E)**, simultaneamente, até o indicador Multitab se apagar.

Se deixar de utilizar pastilhas de detergente combinadas, execute estes passos antes de começar a utilizar

Antes da primeira utilização

1. Certifique-se de que o nível de dureza da água definido corresponde à dureza da água na sua área. Caso contrário, regule o nível de dureza da água. Contacte os serviços de abastecimento de água locais para saber qual a dureza da água na sua área.
2. Encha o depósito de sal.
3. Encha o distribuidor de abrillantador.
4. Abra a torneira da água.
5. É possível que fiquem resíduos no aparelho. Inicie um programa para removê-los. Não utilize detergente e não coloque loiça nos cestos.

i Se utilizar pastilhas de detergente combinadas, utilize a função Multitab. Estas pastilhas contêm detergente, abrillantador e outros agentes. Certifique-se de que as pastilhas que utiliza são apropriadas para a dureza

detergente, abrillantador e sal para máquinas de lavar loiça em separado:

1. Desactive a função Multitab.
2. Regule o nível da dureza da água para o nível mais alto.
3. Certifique-se de que o depósito de sal e o distribuidor de abrillantador estão cheios.
4. Inicie o programa mais curto com uma fase de enxaguamento, sem detergente e sem loiça.
5. Ajuste o nível da dureza da água à dureza da água da sua área.
6. Regule a quantidade de abrillantador a libertar em cada programa.

da água na sua área. Consulte as instruções existentes nas embalagens dos produtos.

Regular o nível da dureza da água

A água mais dura contém uma grande quantidade de minerais que podem danificar o aparelho e piorar o resultado da lavagem. O nível da dureza da água neutraliza estes minerais.

O sal para máquinas de lavar loiça mantém o nível de dureza da água em boas condições. Consulte a tabela para regular o nível de dureza da água para o nível adequado. Isso garantirá que o nível de dureza da água utiliza a quantidade correcta de água e sal para máquinas de lavar loiça.

i Tem de regular o nível de dureza da água manualmente e electronicamente.

Dureza da água				Regulação do nível de dureza da água	
Alemanha graus (°dH)	França graus (°fH)	mmol/l	Clarke graus	Manual	Electrónica
51 - 70	91 - 125	9,1 - 12,5	64 - 88	2 ¹⁾	10
43 - 50	76 - 90	7,6 - 9,0	53 - 63	2 ¹⁾	9

Dureza da água				Regulação do nível de dureza da água	
Alemanha graus (°dH)	França graus (°fH)	mmol/l	Clarke graus	Manual	Electrónica
37 - 42	65 - 75	6,5 - 7,5	46 - 52	2 ¹⁾	8
29 - 36	51 - 64	5,1 - 6,4	36 - 45	2 ¹⁾	7
23 - 28	40 - 50	4,0 - 5,0	28 - 35	2 ¹⁾	6
19 - 22	33 - 39	3,3 - 3,9	23 - 27	2 ¹⁾	5 ¹⁾
15 - 18	26 - 32	2,6 - 3,2	18 - 22	1	4
11 - 14	19 - 25	1,9 - 2,5	13 - 17	1	3
4 - 10	7 - 18	0,7 - 1,8	5 - 12	1	2
< 4	< 7	< 0,7	< 5	1 ²⁾	1 ²⁾

1) Posição de fábrica.

2) Não utilize sal neste nível.

Regulação manual

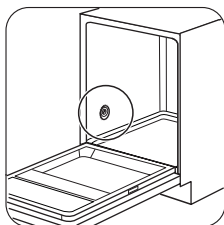

1

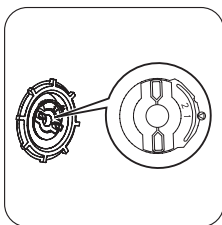

2

Rode o indicador da dureza da água para a posição 1 ou 2.

Regulação electrónica

1. Prima o botão de Ligar/Desligar (on/off) para activar o aparelho.
2. Certifique-se de que o aparelho está no modo de selecção. Consulte "SELECCIONAR E INICIAR UM PROGRAMA".
3. Mantenha premidos os botões (B) e (C) simultaneamente até os indicadores acima dos botões de função (A), (B) e (C) ficarem intermitentes.
4. Prima o botão de função (A).
 - Os indicadores acima dos botões de função (B) e (C) apagam-se.

- O indicador acima do botão de função (A) continua intermitente.
- O display apresenta a regulação da dureza da água. Exemplo: **5 L** = nível 5.

5. Prima o botão de função (A) repetidamente para alterar a regulação.
6. Desactive o aparelho para confirmar.

Encher o depósito de sal

⚠ Cuidado Utilize apenas sal para máquinas de lavar loiça. Outros produtos podem danificar o aparelho. É possível que saia água e sal do depósito de sal quando estiver a enchê-lo. Risco de corrosão. Para o evitar, inicie um programa depois de encher o depósito de sal.

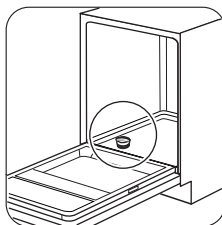

1

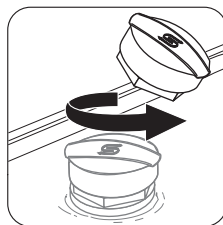

2

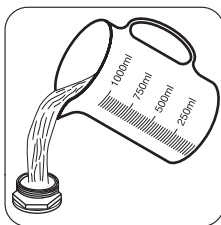

3

Coloque 1 litro de água no depósito de sal (apenas na primeira vez).

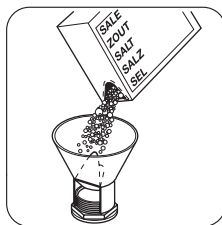

4



5

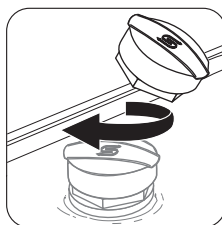

6

Encher o distribuidor de abrillantador

! **Cuidado** Utilize apenas abrillantador específico para máquinas de lavar loiça. Outros produtos podem danificar o aparelho.

i Durante a fase de enxaguamento, o abrillantador ajuda a secar a loiça sem riscos e manchas.

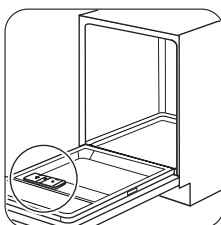

1

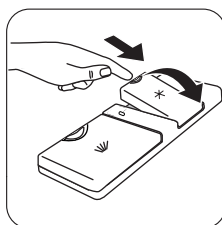

2

Utilização diária

1. Abra a torneira da água.
2. Prima o botão Ligar/Desligar para activar o aparelho. Certifique-se de que o aparelho está no modo de selecção. Consulte "SELECCIONAR E INICIAR UM PROGRAMA".

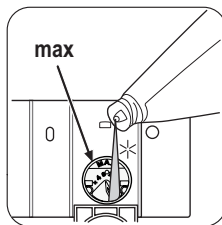

3



4

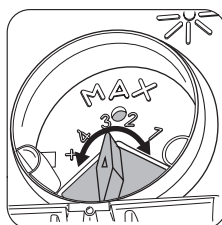

Para regular a quantidade de abrillantador libertado, rode o selector para uma posição entre 1 (quantidade menor) e 4 (quantidade maior).

3. Coloque loiça nos cestos.
4. Adicione o detergente.
5. Seleccione e inicie o programa correcto para o tipo de loiça e sujidade.

Colocar loiça nos cestos

i Consulte o folheto fornecido para ver exemplos de colocação de loiça nos cestos.

- Utilize o aparelho apenas para lavar loiça resistente à máquina de lavar loiça.
- Não coloque objectos de madeira, marfim, alumínio, estanho ou cobre no aparelho.
- Não coloque peças que possam absorver água no aparelho (esponjas, panos domésticos).
- Remova os resíduos de comida da loiça.
- Amoleça os resíduos de comida queimada na loiça.
- Coloque as peças ocas (chávenas, copos e panelas) com a cavidade virada para baixo.
- Certifique-se de que os talheres e os pratos não ficam colados. Misture colheres com outros talheres.
- Certifique-se de que os copos não tocam noutros copos.
- Coloque as peças pequenas no cesto de talheres.
- Coloque as peças leves no cesto superior. Certifique-se de que a loiça não se mexe.
- Certifique-se de que os braços aspersores podem mover-se livremente antes de iniciar um programa.

Utilização do detergente

! **Cuidado** Utilize apenas detergente adequado para máquinas de lavar loiça.

☹ Não utilize mais do que a quantidade correcta de detergente. Consulte as instruções da embalagem do detergente.

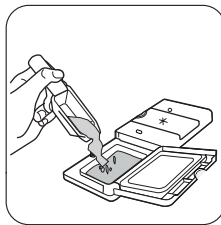
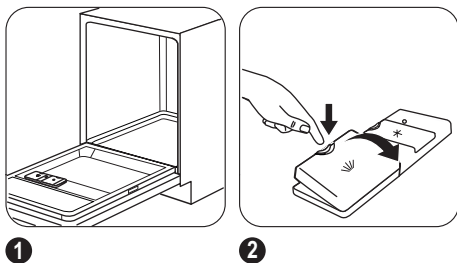

3

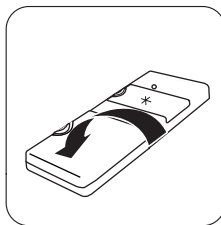
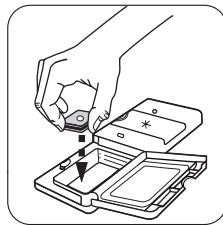

4

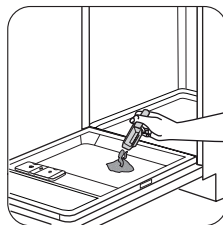

5

Se o programa tiver uma fase de pré-lavagem, coloque uma pequena quantidade de detergente na parte interior da porta do aparelho.

i As pastilhas de detergente não se dissolvem totalmente em programas curtos, podendo ficar resíduos de detergente na loiça. Recomendamos que utilize as pastilhas de detergente apenas com programas longos.

Seleccionar e iniciar um programa

Modo de selecção

O aparelho tem de estar no modo de selecção para aceitar algumas operações.

O aparelho está no modo de selecção quando, após a activação:

- Todos os indicadores de programa estão acesos.
 - O display apresenta 2 barras de estado horizontais.
- Se o painel de comandos mostrar outras condições, mantenha premidos os botões de função **(B)** e **(C)** em simultâneo até que o aparelho fique em modo de selecção.

Iniciar um programa de lavagem sem início diferido

1. Abra a torneira da água.
2. Para seleccionar um programa, mantenha a porta do aparelho entreaberta.

3. Prima o botão de Ligar/Desligar (on/off) para activar o aparelho.
4. Certifique-se de que o aparelho está no modo de selecção.
5. Prima o botão do programa que pretende seleccionar:
 - A duração do programa fica intermitente no display.
 - Os indicadores de fase do programa definido acendem-se.
6. Feche a porta do aparelho. O programa inicia.
 - Apenas o indicador da fase em curso fica aceso.
 - O visor apresenta a duração do programa, que vai diminuindo em passos de 1 minuto.

Iniciar um programa de lavagem com início diferido

1. Selecciona o programa.
 2. Prima o botão de início diferido repetidamente até que o visor apresente o tempo do início diferido que pretende definir (de 1 a 24 horas).
 - O tempo do início diferido fica intermitente no visor.
 3. Feche a porta do aparelho. A contagem decrescente é iniciada.
 - O visor apresenta a contagem decrescente do início diferido, que diminui em passos de 1 hora.
 - Os indicadores de fase do programa definido apagam-se.
- Quando a contagem decrescente estiver concluída, o programa inicia.
 - O indicador da fase em curso acende-se.
 - O visor apresenta a duração do programa.

 Também pode seleccionar um programa e o início diferido com a porta fechada. Nesta situação, dispõe de apenas 3 segundos entre cada selecção antes de o aparelho começar a funcionar.

Abrir a porta do aparelho durante o funcionamento

Se abrir a porta, o aparelho pára de funcionar. Quando fechar a porta, o aparelho continua a partir do ponto de interrupção.

Manutenção e limpeza

 **Advertência** Antes de qualquer acção de manutenção, desactive o aparelho e desligue a ficha da tomada eléctrica.

Cancelar o início diferido com a contagem decrescente já iniciada

Prima o botão de início diferido várias vezes até:

- O visor apresenta a duração do programa.
- Os indicadores de fase estão acesos.
- O programa inicia.

Cancelar o programa

Mantenha premidos os botões de função **(B)** e **(C)** em simultâneo até que:

- Todos os indicadores de programa estão acesos.
- O visor apresenta 2 barras de estado horizontais.

 Certifique-se de que existe detergente no distribuidor de detergente antes de iniciar um novo programa.

No fim do programa

Quando o programa estiver concluído, o indicador de fim acende-se e o visor apresenta **0**.

1. Prima o botão de Ligar/Desligar (on/off) para desactivar o aparelho.
2. Feche a torneira da água.

 Se não premir o botão Ligar/Desligar (on/off), o dispositivo **AUTO OFF** desactiva automaticamente o aparelho após alguns minutos. Isto ajuda a reduzir o consumo de energia.

- Deixe a loiça arrefecer antes de a retirar do aparelho. A loiça quente danifica-se facilmente.
- Esvazie primeiro o cesto inferior e só depois o superior.

 Pode haver água nos lados e na porta do aparelho. O aço inoxidável arrefece mais rapidamente do que os pratos.

 Se os filtros estiverem sujos e os braços aspersores estiverem obstruídos, os resultados de lavagem são inferiores.

Verifique-os regularmente e limpe-os se for necessário.

Limpar os filtros

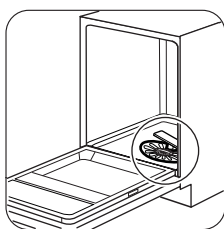

1

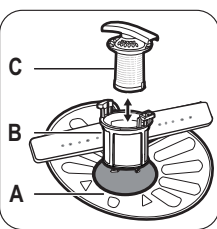

2

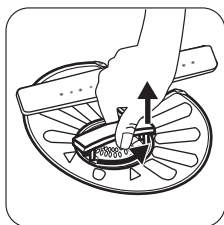

3

Para retirar os filtros (B) e (C), rode o manipulador para a esquerda e remova-o. Separe as partes (B) e (C) do filtro. Lave os filtros com água.

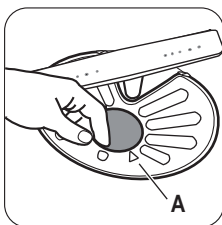

4

Remova o filtro (A). Lave o filtro com água.

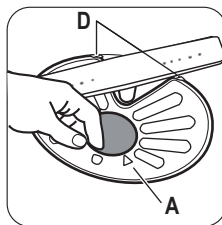

5

Coloque o filtro (A) na respectiva posição inicial. Certifique-se de que este encaixa correctamente sob as duas guias (D).

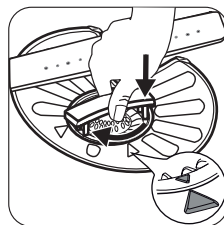

6

Monte as partes (B) e (C) do filtro. Coloque-as na devida posição no filtro (A). Rode o manipulador para a direita até bloquear.

i Uma posição incorrecta dos filtros pode causar resultados de lavagem insatisfatórios e danos no aparelho.

Limpar os braços aspersores

Não retire os braços aspersores.

Se os orifícios dos braços aspersores ficarem obstruídos, retire a sujidade com um objecto fino e afiado.

Limpeza externa

Limpe o aparelho com um pano macio e húmido.

Utilize apenas detergentes neutros. Não utilize produtos abrasivos, esfregões ou solventes.

Resolução de problemas

O aparelho não arranca ou pára durante o funcionamento. Comece por tentar encontrar uma solução para o problema (consulte a tabela). Caso contrário, contacte o Centro de Assistência.

No caso de algumas avarias, o display apresenta um código de alarme:

- **,10** - O aparelho não se enche com água.

- **,20** - O aparelho não escoa a água.
- **,30** - O dispositivo anti-inundação está activado.

! **Advertência** Desactive o aparelho antes de fazer as verificações.

Problema	Causa possível	Solução possível
O programa não inicia.	A ficha não está inserida na tomada.	Ligue a ficha à tomada.
	A porta do aparelho está aberta.	Feche a porta do aparelho.
	O disjuntor no quadro eléctrico está desligado.	Ligue o disjuntor no quadro eléctrico.

Problema	Causa possível	Solução possível
	O início diferido está seleccionado.	Cancele o início diferido ou aguarde até a contagem decrescente terminar.
O aparelho não se enche com água.	A torneira da água está fechada.	Abra a torneira da água.
	A pressão da água é demasiado baixa.	Contacte os serviços de abastecimento de água da sua área.
	A torneira da água está obstruída ou tem calcário.	Limpe a torneira da água.
	O filtro da mangueira de entrada de água está obstruído.	Limpe o filtro.
	A mangueira de entrada de água tem um vinco ou uma dobra.	Certifique-se de que a mangueira está colocada correctamente.
	O dispositivo anti-inundação está activo. O aparelho tem fugas de água.	Feche a torneira da água e contacte a Assistência Técnica.
O aparelho não escoa a água.	O sifão do lava-loiça está obstruído.	Limpe o sifão do lava-loiça.
	A mangueira de escoamento de água tem um vinco ou uma dobra.	Certifique-se de que a mangueira está colocada correctamente.

Após todas as verificações, ligue o aparelho. O programa continua a partir do ponto de interrupção.

Se o problema voltar a ocorrer, contacte a Assistência Técnica.

Se o display apresentar outros códigos de alarme, contacte a Assistência Técnica.

Os resultados de lavagem e de secagem não são satisfatórios

Problema	Causa possível	Solução possível
A loiça não está bem lavada.	Os filtros estão obstruídos.	Limpe os filtros.
	Os filtros não estão montados e instalados correctamente.	Certifique-se de que os filtros estão montados e instalados correctamente.
	Os braços aspersores estão obstruídos.	Remova a sujidade com um objecto fino e afiado.
	O programa não era o adequado para o tipo de carga e sujidade.	Certifique-se de que o programa é o adequado para o tipo de carga e sujidade.
	Posição incorrecta da loiça nos cestos. A água não conseguiu lavar toda a loiça.	Certifique-se de que a posição da loiça nos cestos é a correcta e que a água consegue lavar facilmente toda a loiça.
	Os braços aspersores não podiam rodar livremente.	Certifique-se de que a posição da loiça nos cestos é a correcta e que não bloqueia o movimento dos braços aspersores.

Problema	Causa possível	Solução possível
	A quantidade de detergente não foi suficiente.	Certifique-se de que coloca uma quantidade de detergente correcta no distribuidor antes de iniciar um programa.
	Não havia detergente no distribuidor de detergente.	Certifique-se de que coloca detergente no distribuidor antes de iniciar um programa.
Há partículas de calcário na loiça.	O depósito de sal está vazio.	Certifique-se de que existe sal para máquinas de lavar loiça no depósito de sal.
	O nível definido para a dureza da água está incorrecto.	Certifique-se de que o nível definido para a dureza da água corresponde à dureza da água na sua área.
	A tampa do depósito de sal está solta.	Aperte a tampa.
Há riscos e manchas esbranquiçadas ou camadas azuladas nos copos e pratos.	Foi libertado demasiado abrillantador.	Diminua a quantidade de abrillantador a libertar
	A quantidade de detergente foi demasiada.	Certifique-se de que coloca uma quantidade de detergente correcta no distribuidor antes de iniciar um programa.
Manchas de gotas de água secas em copos e pratos.	A quantidade de abrillantador libertado não foi suficiente.	Aumente a quantidade de abrillantador a libertar.
	A causa pode estar na qualidade do detergente.	Experimente uma marca de detergente diferente.
A loiça está molhada.	O programa não tinha fase de secagem.	Selecione um programa que tenha fase de secagem.
A loiça está molhada e sem brilho.	O distribuidor de abrillantador está vazio.	Certifique-se de que existe abrillantador no distribuidor de abrillantador.
	A causa pode estar na qualidade do abrillantador.	Experimente uma marca de abrillantador diferente.
	A causa pode estar na qualidade das pastilhas de detergente combinadas.	<ul style="list-style-type: none"> • Experimente outra marca de pastilhas de detergente combinadas. • Active o distribuidor de abrillantador e utilize o abrillantador em conjunto com as pastilhas de detergente combinadas.

Activar o distribuidor de abrillantador com a função Multitab activa

1. Prima o botão de Ligar/Desligar (on/off) para activar o aparelho.
2. Certifique-se de que o aparelho está no modo de selecção. Consulte "SELECCIONAR E INICIAR UM PROGRAMA".
3. Mantenha premidos os botões **(B)** e **(C)** simultaneamente até os indicadores acima dos botões de função **(A)**, **(B)** e **(C)** ficarem intermitentes.
4. Prima o botão de função **(B)**.
 - Os indicadores acima dos botões de função **(A)** e **(C)** apagam-se.

- O indicador acima do botão de função **(B)** continua intermitente.
- O display apresenta a regulação do distribuidor de abridor.

<i>0 d</i>	Desligado (Off)
<i>1 d</i>	Ligado (On)

5. Prima o botão de função **(B)** para alterar a regulação.
6. Desactive o aparelho para confirmar.
7. Regule a quantidade de abridor a libertar.
8. Encha o distribuidor de abridor.

Informação técnica

Dimensões	Largura / Altura / Profundidade (mm)	596 / 818 - 898 / 575
Ligação eléctrica	Consulte a placa de características.	
	Voltagem	220-240 V
	Frequência	50 Hz
Pressão do fornecimento de água	Mín. / máx. (bar / MPa)	(0,5 / 0,05) / (8 / 0,8)
Fornecimento de água ¹⁾	Água fria ou água quente ²⁾	máx. 60 °C
Capacidade	Requisitos do local de instalação	12
Consumo de energia	Modo On (ligado)	0.10 W
	Modo Off (desligado)	0.10 W

1) Ligue a mangueira de entrada de água a uma torneira de água com rosca de 3/4".

2) Se a água quente for proveniente de fontes de energias renováveis (ex.: painéis solares, energia eólica), utilize-a para diminuir o consumo de energia.

Preocupações ambientais

O símbolo  no produto ou na embalagem indica que este produto não pode ser tratado como lixo doméstico. Em vez disso, deve ser entregue ao centro de recolha selectiva para a reciclagem de equipamento eléctrico e electrónico. Ao garantir uma eliminação adequada deste produto, irá ajudar a evitar eventuais consequências negativas para o meio ambiente e para a saúde pública,

que, de outra forma, poderiam ser provocadas por um tratamento incorrecto do produto. Para obter informações mais pormenorizadas sobre a reciclagem deste produto, contacte os serviços municipalizados locais, o centro de recolha selectiva da sua área de residência ou o estabelecimento onde adquiriu o produto.

- Elimine correctamente os materiais da embalagem. Recicle os materiais que apresentem o símbolo .



www.zanussi.com/shop

