

IKOHS

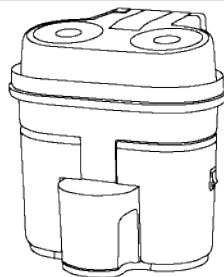

JUICE DUAL

DUAL JUICER - EXPRIMIDOR DOBLE



JUICE DUAL

DUAL JUICER - EXPRIMIDOR DOBLE

EN	ENGLISH	4 - 6
ES	ESPAÑOL	7 - 9
PT	PORTUGUÊS	10 - 12
FR	FRANÇAIS	13 - 15
IT	ITALIANO	16 - 18
DE	DEUTSCH	19 - 21
NL	NEDERLANDS	22 - 24
PL	POLSKI	25 - 27
NOTES		29 - 31

WELCOME

Thank you for choosing our juicer. Before using the appliance, and to ensure the best use, carefully read these instructions.

The safety precautions enclosed herein reduce the risk of death, injury and electrical shock when correctly adhered to. Keep the manual in a safe place for future reference, along with the completed warranty card, purchase receipt and package. If applicable, pass these instructions on to the next owner of the appliance. Always follow basic safety precautions and accident-prevention measures when using an electrical appliance. We assume no liability for customer failing to comply with these requirements.

IMPORTANT SAFETY PRECAUTIONS

When using any electrical appliance, basic safety precautions should always be observed.

- Make sure that the mains voltage matches the voltage stated on the rating label of the appliance and that the outlet is grounded.
- Do not immerse the cord, plug, or any non-removable part of the appliance in water or any other liquid, nor expose the electrical connections to water. Make sure your hands are dry before handling the plug or switching on the appliance.
- Unplug the appliance from the main power supply when not in use.

WARNING: If the appliance falls accidentally in water, unplug it immediately. Do not reach into the water.

- Check the power cord regularly for visible damage. If the cord is damaged, it must be replaced by the official Technical Support Service, in order to avoid any type of danger.

WARNING: Do not use the appliance if its cord, plug, or housing is damaged, nor after it malfunctions or has been dropped or damaged in any way.

- Do not twist, bend, strain, or damage the power cord in any way. Protect it from sharp edges and heat sources. Do not let it touch hot surfaces. Do not let the cord hang over the edge of the working surface or countertop.
- The appliance is not intended to be operated by means of an external timer or separate remote-control system.
- Turn off and unplug the appliance from the mains supply when not in use and before cleaning it. Pull from the plug, not the cord, to disconnect it from the outlet.
- This appliance is intended for domestic use only. It is not suitable for commercial or industrial use. Do not use it outdoors.
- Do not use any accessory that has not been recommended by the manufacturer, as they might cause injuries or damage.
- The appliance is not intended to be used by children under the age of 8. It can be used by children over the age of 8, as long as they are given continuous supervision.
- This appliance is not intended to be used by persons with reduced physical, sensory, or mental capabilities, or lack of experience or knowledge, unless they have been given supervision or instruction concerning the use of the appliance in a safe way by a person responsible for their safety, and understand the hazards involved.
- Supervise young children to make sure that they do not play with the appliance. Close supervision is necessary when the appliance is being used by or near children.
- Keep the appliance and its cord out of reach of children under the age of 8. Place the appliance on a dry, stable, flat, heat-resistant surface.
- Do not use the appliance under the following circumstances:
 - On or near a gas or electric hob, in heated ovens, or near open flames. On soft surfaces (such as carpets) or where it may tip over during use. Outdoors or in areas with high humidity levels.
 - The temperature of accessible surfaces may be high while in use and could cause burns.
 - Do not touch hot surfaces while in use or immediately after.
 - Do not cover the appliance while in use.
 - Do not leave the appliance unattended while in use. Unplug it from the mains supply when you finish using it or when you leave the room.
- Do not try to repair the appliance by yourself. Contact the official Technical Support Service for advice.

- Cleaning and maintenance must be carried out according to this instruction manual to make sure the appliance functions properly. Turn off and unplug the appliance before moving and cleaning it.
- Cleaning and maintenance tasks must not be carried out by children. Do not wash the appliance in dishwashers.
- Store the appliance and its instruction manual in a safe and dry place when not in use. No liability is accepted for any eventual damage or personal injuries derived from misuse or non-compliance with this instruction manual.

PARTS LIST

1. Cover with citrus cutter
2. Removable squeezer cones
3. Base of the squeezer cones
4. Transmission axis
5. Main body
6. Filter
7. Juicer container
8. Removable base
9. On / Off switch
10. Compartment for storing the power cord

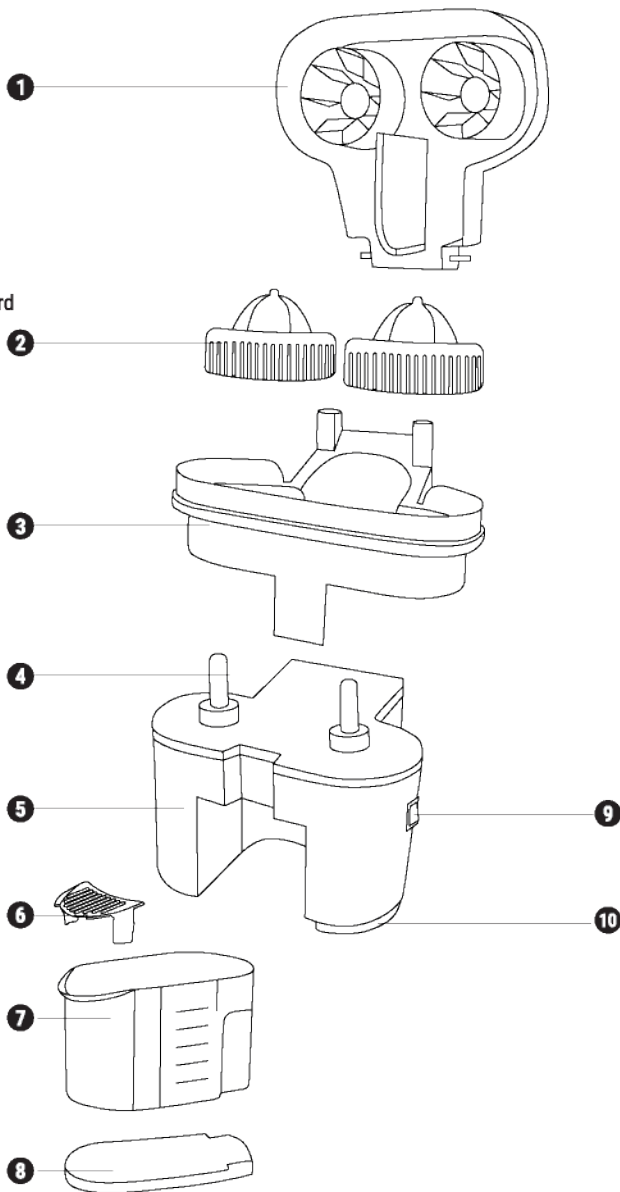

ASSEMBLY

1. Place the main body on a clean, stable, and dry surface.
2. Place the base of the squeezer cones onto the main body using the slots at the back of the main body. Then press gently until it clicks.
3. Insert the squeezer cones on the axis.
4. Insert the lock cones in the slots at the back of the base of the squeezer cones.
5. Insert the juice container in the guides of the main body. Slide it until it locks.
6. Fit the citrus cutter on the top of the base of the squeezer cones.
7. Plug in the appliance. Your juicer is now ready for use.

OPERATION

Make sure to clean your juicer thoroughly before use.

1. Plug in the device into an electrical socket.
2. Place the lateral power button in the ON position.
3. Place an orange on the cutting compartment.
4. Lower the lid to cut the fruit in half.
5. Place each half of the orange in each one of the squeezer heads.
6. Lower the lid pressing firmly with both hands. You will notice how the juice is deposited in the container.

Important: The juicer will not work until pressure is applied with both hands.

7. Once all the juice from both halves of the orange has been extracted, remove the oranges and discard the shells.
8. Repeat steps 5 and 6 until the juice container is full.
9. Remove the juice container and start enjoying your freshly made juice.

WARNING: If your juicer stops unexpectedly, the squeezer cones could be blocked by an excess of pulp. Remove the pulp stuck under the squeezer cones.

CLEANING AND MAINTENANCE

After each use, the juicer should be cleaned properly. Keep your juicer in a dry, well-ventilated place. If it is not going to be used for more than 3 days, make sure to wash the parts before the next use.

Disassembly of your juicer

1. Turn off and unplug your juicer from the power supply before changing accessories.
2. Remove the juice container.
3. Open the top cover completely with both hands placed on each side. Slide the locking rods of the slots in the back of the base of the squeezer heads.
4. Hold the main body with one hand and gently push up the front lever with the other hand until it opens. Slide the base of the squeezer cones off the main body.
5. The squeezer cones can also be extracted by simply sliding them off the drive shafts.
6. Remove the tray from the main body.

IMPORTANT: Do not immerse the main body in water or any other liquid. Instead, use a damp cloth to clean it. Always switch off and unplug the appliance before assembling, disassembling, or cleaning it. Use warm water and soap to wash all non-electrical parts. Never use abrasive cleaning agents, as they may cause damage to your juicer. Non-electric parts can be washed in the dishwasher.



In compliance with Directives: 2012/19/EU and 2015/863/EU on the restriction of the use of dangerous substances in electric and electronic equipment as well as their waste disposal. The symbol with the crossed dustbin shown on the package indicates that the product at the end of its service life shall be collected as separate waste. Therefore, any products that have reached the end of their useful life must be given to waste disposal centres specialising in separate collection of waste electrical and electronic equipment, or given back to the retailer at the time of purchasing new similar equipment, on a one for one basis. The adequate separate collection for the subsequent start-up of the equipment sent to be recycled, treated and disposed of in an environmentally compatible way contributes to preventing possible negative effects on the environment and health and optimises the recycling and reuse of components making up the apparatus. Abusive disposal of the product by the user involves application of the administrative sanctions according to the laws.

BIENVENIDO

Gracias por elegir nuestro exprimidor. Antes de utilizar este electrodoméstico y para asegurar su mejor uso, por favor, lea detenidamente las instrucciones.

Las medidas de seguridad aquí indicadas reducen el riesgo de incendio, descarga eléctrica y lesiones cuando se siguen correctamente. Guarde el manual en un lugar seguro para futuras referencias, así como la garantía, el recibo de compra y la caja. Si procede, entregue estas instrucciones al futuro propietario del electrodoméstico. Siempre siga las instrucciones básicas de seguridad y las medidas de prevención de riesgos cuando utilice un electrodoméstico eléctrico. El fabricante no se responsabilizará de ningún daño derivado del incumplimiento de estas instrucciones por parte del usuario.

MEDIDAS IMPORTANTES DE SEGURIDAD

Al usar cualquier aparato eléctrico, siempre se deben observar precauciones básicas de seguridad.

- Asegúrese de que la tensión de red coincida con la tensión indicada en la etiqueta de clasificación del aparato y que la toma de corriente esté conectada a tierra.
- No sumerja el cable, el enchufe ni ninguna parte no extraíble del aparato en agua u otro líquido, ni exponga las conexiones eléctricas al agua. Asegúrese de tener las manos secas antes de manipular el enchufe o encender el aparato.
- Desenchufe el aparato de la fuente de alimentación principal cuando no esté en uso.

ADVERTENCIA: Si el aparato cae accidentalmente en agua, desenchúfelo de inmediato. No meta la mano en el agua.

- Revise el cable de alimentación regularmente por si hubiera daños visibles. Si el cable está dañado, debe ser reemplazado por el Servicio oficial de soporte técnico para evitar cualquier tipo de peligro.

ADVERTENCIA: No utilice el electrodoméstico si su cable, enchufe o carcasa están dañados, ni después de un mal funcionamiento o si se ha caído o dañado de alguna manera.

- No tuerza, doble, tensione ni dañe el cable de alimentación de ninguna manera. Protéjalo de bordes afilados y fuentes de calor. No permita que toque superficies calientes. No permita que el cable cuelgue sobre el borde de la superficie de trabajo o la encimera.
- El aparato no está diseñado para funcionar mediante un temporizador externo o un sistema de control remoto independiente.
- Apague y desconecte el aparato de la red eléctrica cuando no esté en uso y antes de limpiarlo. Tire del enchufe, no del cable, para desconectarlo de la toma de corriente.
- Este electrodoméstico está diseñado solo para uso doméstico. No es adecuado para uso comercial o industrial. No lo use al aire libre.
- No utilice ningún accesorio que no haya sido recomendado por el fabricante, ya que pueden causar lesiones o daños.
- El aparato no está diseñado para ser utilizado por niños menores de 8 años. Puede ser utilizado por niños mayores de 8 años, siempre que reciban supervisión continua.
- Este aparato no está diseñado para ser utilizado por personas con capacidades físicas, sensoriales o mentales reducidas, o por falta de experiencia o conocimiento, a menos que hayan recibido supervisión o instrucciones sobre el uso del aparato de manera segura por una persona responsable de su seguridad, y entiendan los peligros involucrados.
- Supervise a los niños pequeños para asegurarse de que no jueguen con el aparato. Es necesaria una estrecha supervisión cuando el aparato está siendo utilizado por niños o cerca de ellos.
- Mantenga el aparato y su cable fuera del alcance de los niños menores de 8 años. Coloque el aparato sobre una superficie seca, estable, plana y resistente al calor.
- No utilice el aparato en las siguientes circunstancias:
 - Sobre o cerca de una placa de gas o eléctrica, en hornos calientes o cerca de llamas abiertas. En superficies blandas (como alfombras) o donde se pueda volcar durante el uso. Al aire libre o en áreas con altos niveles de humedad.
 - La temperatura de las superficies accesibles puede ser alta mientras está en uso y puede causar quemaduras.
 - No toque las superficies calientes mientras esté en uso o inmediatamente después.
- No cubra el aparato mientras esté en uso.
- No deje el aparato desatendido mientras está en uso. Desconéctelo de la fuente de alimentación cuando termine de usarlo o cuando salga de la habitación.
- No intente reparar el aparato usted mismo. Póngase en contacto con el servicio oficial de soporte técnico para obtener asesoramiento.

- La limpieza y el mantenimiento deben realizarse de acuerdo con este manual de instrucciones para asegurarse de que el aparato funciona correctamente. Apague y desenchufe el aparato antes de moverlo y limpiarlo.
- Las tareas de limpieza y mantenimiento no deben ser realizadas por niños. No lave el aparato en el lavavajillas.
- Guarde el aparato y su manual de instrucciones en un lugar seguro y seco cuando no esté en uso. No se acepta ninguna responsabilidad por daños eventuales o lesiones personales derivadas del mal uso o incumplimiento de este manual de instrucciones.

LISTA DE PARTES

1. Tapa con cortador de cítricos
2. Conos exprimidores extraíbles
3. Base de los conos exprimidores
4. Eje de transmisión
5. Cuerpo principal
6. Filtro
7. Recipiente para zumo
8. Base extraíble
9. Interruptor encendido / apagado
10. Compartimento para guardar el cable de alimentación.

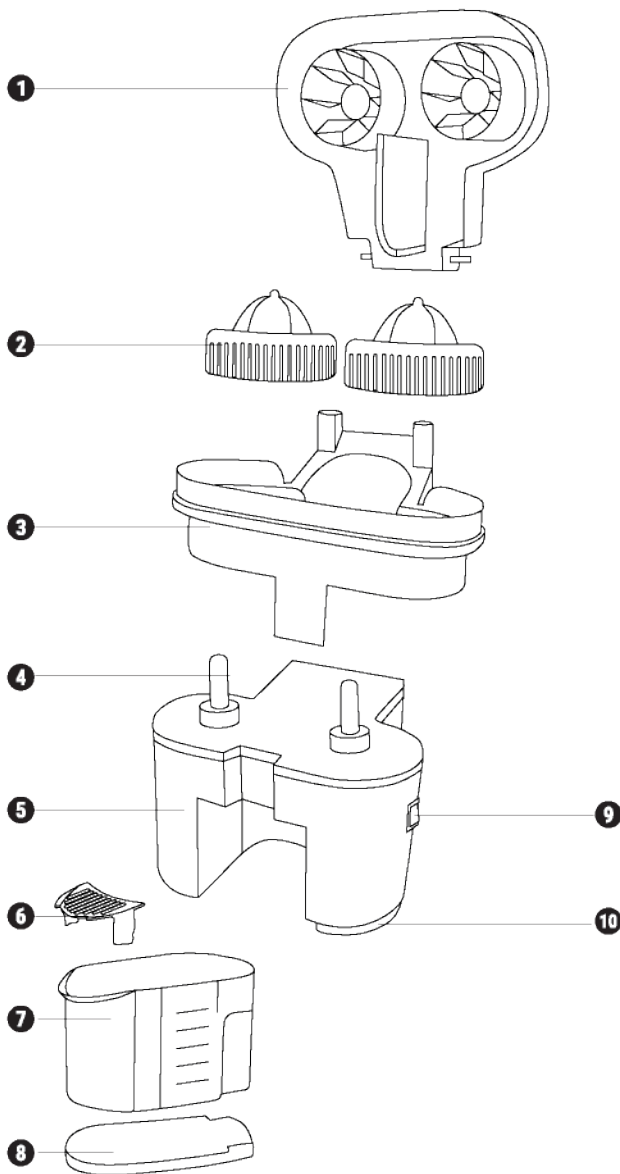

MONTAJE

1. Coloque el cuerpo principal sobre una superficie limpia, estable y seca.
2. Coloque la base de los conos exprimidores en el cuerpo principal usando las ranuras en la parte posterior del cuerpo principal. Luego presione suavemente hasta que haga clic.
3. Inserte los conos del exprimidor en el eje.
4. Inserte los conos de bloqueo en las ranuras en la parte posterior de la base de los conos del exprimidor.
5. Inserte el recipiente de jugo en las guías del cuerpo principal. Deslícelo hasta que se bloquee.
6. Coloque el cortador de cítricos en la parte superior de la base de los conos exprimidores.
7. Enchufe el aparato. Su exprimidor ya está listo para usar.

USO

Asegúrese de limpiar bien su exprimidor antes de usarlo.

1. Enchufe el dispositivo a una toma de corriente.
 2. Coloque el botón de encendido lateral en la posición ON.
 3. Coloque una naranja en el compartimento de corte.
 4. Baje la tapa para cortar la fruta por la mitad.
 5. Coloque cada mitad de la naranja en cada uno de los cabezales del exprimidor.
 6. Baje la tapa presionando firmemente con ambas manos. Notará cómo se deposita el jugo en el recipiente.
- IMPORTANTE:** El exprimidor no funcionará hasta que se aplique presión con ambas manos.
7. Una vez que se haya extraído todo el jugo de ambas mitades de la naranja, retire las naranjas y deseche las cáscaras.
 8. Repita los pasos 5 y 6 hasta que el recipiente de jugo esté lleno.
 9. Retire el recipiente de jugo y comience a disfrutar su jugo recién hecho.

ADVERTENCIA: si su exprimidor se detiene inesperadamente, los conos del exprimidor podrían estar bloqueados por un exceso de pulpa. Retire la pulpa pegada debajo de los conos del exprimidor.

LIMPIEZA Y MANTENIMIENTO

Después de cada uso, el exprimidor debe limpiarse adecuadamente. Mantenga su exprimidor en un lugar seco y bien ventilado. Si no se va a usar durante más de 3 días, asegúrese de lavar las piezas antes del próximo uso.

Desmontaje de su exprimidor

1. Apague y desconecte el exprimidor de la fuente de alimentación antes de cambiar los accesorios.
2. Retire el recipiente de jugo.
3. Abra la cubierta superior por completo con ambas manos colocadas a cada lado. Deslice las barras de bloqueo de las ranuras en la parte posterior de la base de los cabezales del exprimidor.
4. Sostenga el cuerpo principal con una mano y empuje suavemente hacia arriba la palanca delantera con la otra mano hasta que se abra. Deslice la base de los conos exprimidores del cuerpo principal.
5. Los conos del exprimidor también se pueden extraer simplemente deslizándolos de los ejes de transmisión.
6. Retire la bandeja del cuerpo principal.

IMPORTANTE: No sumerja el cuerpo principal en agua o cualquier otro líquido. En su lugar, use un paño húmedo para limpiarlo. Siempre apague y desconecte el aparato antes de montarlo, desmontarlo o limpiarlo. Use agua tibia y jabón para lavar todas las partes no eléctricas. Nunca use agentes de limpieza abrasivos, ya que pueden dañar su exprimidor. Las piezas no eléctricas se pueden lavar en el lavavajillas.



Según las Directrices Europeas 2012/19/EU y 2015/863/EU, relativas a la reducción del uso de sustancias peligrosas en los aparatos eléctricos, además del desecho de residuos. El símbolo tachado del contenedor que se encuentra en el packaging indica la obligación de que el producto, al final de su vida útil, deberá depositarse en un lugar separado de los demás residuos. Por lo tanto el usuario deberá entregar el aparato, cuando deje de utilizarse, a los adecuados centro de recogida diferenciada de residuos electrónicos y electro técnicos, o deberá devolverlo al vendedor en el momento de compra de un nuevo aparato de tipo equivalente, uno o cambio de otro. La adecuada recogida diferenciada del aparato inutilizado para los sucesivos procesos ambientalmente compatibles de reciclaje, tratamiento y desecho, contribuye a evitar posibles efectos negativos en el medio ambiente y en la salud, y favorece el reciclaje de los materiales de los que se compone el aparato. El desecho abusivo del producto por parte del usuario implica la aplicación de las sanciones previstas por la ley.

BEMVINDO

Obrigado por escolher o nosso espremedor. Antes de usar o aparelho, e para garantir o melhor uso, leia atentamente estas instruções.

As precauções de segurança aqui incluídas reduzem o risco de morte, ferimentos e choque elétrico quando cumpridas corretamente. Mantenha o manual em um local seguro para referência futura, juntamente com o cartão de garantia preenchido, recibo de compra e pacote. Se aplicável, passe essas instruções para o próximo proprietário do dispositivo. Sempre siga as precauções básicas de segurança e medidas de prevenção de acidentes ao usar um aparelho elétrico. Não assumimos nenhuma responsabilidade pelo cliente que não cumpra esses requisitos.

PRECAUÇÕES IMPORTANTES DE SEGURANÇA

Ao usar qualquer aparelho elétrico, sempre devem ser observadas as precauções básicas de segurança.

- Certifique-se de que a tensão da rede elétrica corresponda à tensão indicada na etiqueta de classificação do aparelho e de que a tomada esteja aterrada.
- Não mergulhe o cabo, o plugue ou qualquer parte não removível do aparelho em água ou qualquer outro líquido, nem exponha as conexões elétricas à água. Certifique-se de que suas mãos estejam secas antes de manusear o plugue ou ligar o aparelho.
- Desconecte o aparelho da fonte de alimentação principal quando não estiver em uso.

ATENÇÃO: Se o aparelho cair acidentalmente na água, desconecte-o imediatamente. Não entre na água.

- Verifique regularmente o cabo de alimentação quanto a danos visíveis. Se o cabo estiver danificado, deverá ser substituído pelo Serviço de Suporte Técnico oficial, a fim de evitar qualquer tipo de perigo.

ATENÇÃO: Não use o aparelho se o cabo, o plugue ou a caixa estiverem danificados, nem depois de funcionar mal ou cair ou danificar de alguma forma.

- Não torça, dobre, estique ou danifique o cabo de alimentação de forma alguma. Proteja-o de bordas afiadas e fontes de calor. Não deixe tocar superfícies quentes. Não deixe o cabo pendurado na borda da superfície de trabalho ou da bancada.
- O aparelho não se destina a ser operado por meio de um timer externo ou sistema de controle remoto separado.
- Desligue e desconecte o aparelho da fonte de alimentação quando não estiver em uso e antes de limpá-lo. Puxe o plugue, e não o cabo, para desconectá-lo da tomada.
- Este aparelho destina-se apenas a uso doméstico. Não é adequado para uso comercial ou industrial. Não o use ao ar livre.
- Não use nenhum acessório que não tenha sido recomendado pelo fabricante, pois eles podem causar ferimentos ou danos.
- O aparelho não se destina a ser utilizado por crianças com menos de 8 anos. Pode ser usado por crianças com mais de 8 anos, desde que sejam supervisionadas continuamente.
- Este aparelho não se destina a ser usado por pessoas com capacidades físicas, sensoriais ou mentais reduzidas, ou falta de experiência ou conhecimento, a menos que tenham recebido supervisão ou instrução sobre o uso do aparelho de maneira segura por uma pessoa responsável por sua segurança e entender os perigos envolvidos.
- Supervisione as crianças pequenas para garantir que elas não brinquem com o aparelho. É necessária uma supervisão cuidadosa quando o aparelho estiver sendo usado por crianças ou próximo a elas.
- Mantenha o aparelho e o fio fora do alcance de crianças menores de 8 anos. Coloque o aparelho em uma superfície seca, estável, plana e resistente ao calor.
- Não use o aparelho nas seguintes circunstâncias:
 - Sobre ou perto de um fogão a gás ou elétrico, em fornos aquecidos ou perto de chamas. Em superfícies macias (como tapetes) ou em locais onde possam tombar durante o uso. Ao ar livre ou em áreas com altos níveis de umidade.
 - A temperatura das superfícies acessíveis pode estar alta durante o uso e causar queimaduras.
- Não toque em superfícies quentes enquanto estiver em uso ou imediatamente após.
- Não cubra o aparelho enquanto estiver em uso.
- Não deixe o aparelho sem vigilância enquanto estiver em uso. Desconecte-o da fonte de alimentação quando terminar de usá-lo ou quando sair da sala.
- Não tente reparar o aparelho sozinho. Contacte o Serviço de Suporte Técnico oficial para obter orientação.
- A limpeza e a manutenção devem ser realizadas de acordo com este manual de instruções para garantir que o aparelho

funcione corretamente. Desligue e desconecte o aparelho antes de movê-lo e limpá-lo.

- As tarefas de limpeza e manutenção não devem ser realizadas por crianças. Não lave o aparelho em máquinas de lavar louça.
- Guarde o aparelho e o manual de instruções em um local seguro e seco quando não estiver em uso. Nenhuma responsabilidade é aceita por eventuais danos ou ferimentos pessoais decorrentes de uso indevido ou não conformidade com este manual de instruções.

LISTA DE PEÇAS

1. Tampa com cortador de citrinos
2. Cones de espremedor removíveis
3. Base dos cones do espremedor
4. Eixo de acionamento
5. Corpo principal
6. Filtro
7. Recipiente de suco
8. Base removível
9. Interruptor de ligar / desligar
10. Compartimento para armazenar o cabo de alimentação.

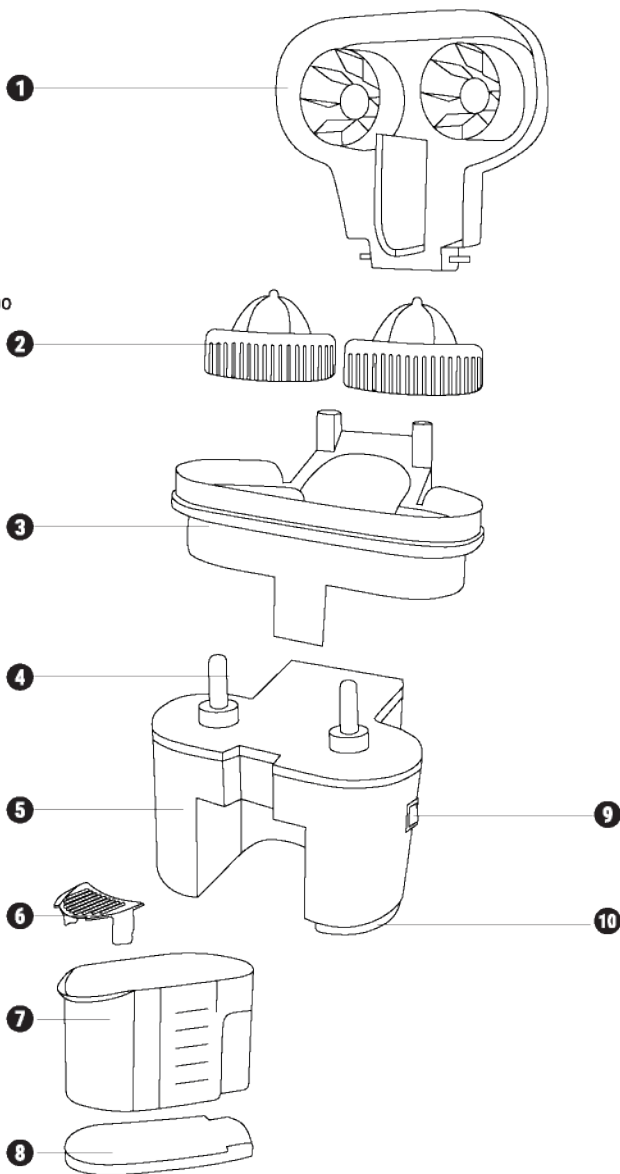

MONTAGEM

1. Coloque o corpo principal em uma superfície limpa, estável e seca.
2. Coloque a base dos cones do espremedor no corpo principal usando os slots na parte traseira do corpo principal. Em seguida, pressione suavemente até ouvir um clique.
3. Insira os cones do espremedor no eixo.
4. Insira os cones de trava nas ranhuras na parte traseira da base dos cones do espremedor.
5. Coloque o recipiente de suco nas guias do corpo principal. Deslize-o até travar.
6. Coloque o cortador de citros na parte superior da base dos cones do espremedor.
7. Ligue o aparelho. Seu espremedor está pronto para uso.

OPERAÇÃO

Certifique-se de limpar bem o seu espremedor antes de usar.

1. Conecte o dispositivo a uma tomada elétrica.
 2. Coloque o botão liga / desliga lateral na posição ON.
 3. Coloque uma laranja no compartimento de corte.
 4. Abaixe a tampa para cortar a fruta ao meio.
 5. Coloque cada metade da laranja em cada uma das cabeças do espremedor.
 6. Abaixe a tampa pressionando firmemente com as duas mãos. Você notará como o suco é depositado no recipiente.
- importante:** O espremedor não funcionará até que a pressão seja aplicada com as duas mãos.
7. Depois de extraído todo o suco das duas metades da laranja, retire as laranjas e descarte as cascas.
 8. Repita as etapas 5 e 6 até que o recipiente de suco esteja cheio.
 9. Retire o recipiente do suco e comece a saborear o suco feito na hora.

ATENÇÃO: se o seu espremedor parar inesperadamente, os cones do espremedor podem ficar bloqueados por excesso de polpa. Remova a polpa presa sob os cones do espremedor.

LIMPEZA E MANUTENÇÃO

Após cada uso, o espremedor deve ser limpo corretamente. Mantenha o seu espremedor em local seco e bem ventilado. Se não for utilizado por mais de três dias, lave as peças antes do próximo uso.

Desmontagem do seu espremedor

1. Desligue e desconecte o espremedor da fonte de alimentação antes de trocar os acessórios.
2. Retire o recipiente do suco.
3. Abra a tampa superior completamente com as duas mãos posicionadas de cada lado. Deslize as hastes de travamento dos slots na parte traseira da base das cabeças do espremedor.
4. Segure o corpo principal com uma mão e empurre suavemente a alavanca frontal com a outra mão até que ela se abra. Deslize a base dos cones do espremedor para fora do corpo principal.
5. Os cones do espremedor também podem ser extraídos simplesmente deslizando-os para fora dos eixos de acionamento.
6. Retire a bandeja do corpo principal.

IMPORTANTE: Não mergulhe o corpo principal em água ou qualquer outro líquido. Em vez disso, use um pano úmido para limpá-lo. Sempre desligue e desconecte o aparelho antes de montá-lo, desmontá-lo ou limpá-lo. Use água morna e sabão para lavar todas as peças não elétricas. Nunca use produtos de limpeza abrasivos, pois podem causar danos ao seu espremedor. As peças não elétricas podem ser lavadas na máquina de lavar louça.



De acordo com as Directrizes Europeias 2012/19/EU e 2015/863/EU, relativas à redução do uso de substâncias perigosas nos aparelhos eléctricos, além dos resíduos. O símbolo riscado do contentor que está no packaging indica a obrigação de que o producto, ao final da sua vida útil, deverá depositar-se num lugar separado aos demais resíduos. Por tanto o usuário deverá entregar o aparelho, quando deixe de usar-se, aos adequados centros de recolha diferenciada de resíduos electrónicos e electro-técnicos, ou deverá devolvê-lo ao vendedor no momento de compra de um novo aparelho de tipo equivalente, um a troca de outro. A adequada recolha diferenciada do aparelho inutilizado para os sucessivos processos ambientalmente compatíveis de reciclagem, tratamento e resíduos, contribui a evitar possíveis efeitos negativos no meio-ambiente e na saúde, e favorece a reciclagem dos materiais dos que se compõe o aparelho. O descarte abusivo do producto por parte do usuário implica a aplicação das sanções previstas pela lei.

BIENVENUE

Merci d'avoir choisi notre presse-agrumes. Avant d'utiliser l'appareil et pour garantir une utilisation optimale, lisez attentivement ces instructions.

Les précautions de sécurité ci-incluses réduisent le risque de mort, de blessure et de choc électrique si elles sont correctement respectées. Conservez le manuel dans un endroit sûr pour référence future, ainsi que la carte de garantie remplie, le reçu d'achat et l'emballage. Le cas échéant, transmettez ces instructions au prochain propriétaire de l'appareil. Suivez toujours les précautions de sécurité de base et les mesures de prévention des accidents lorsque vous utilisez un appareil électrique. Nous déclinons toute responsabilité en cas de non-respect par le client de ces exigences.

PRÉCAUTIONS DE SÉCURITÉ IMPORTANTES

Lors de l'utilisation d'un appareil électrique, des précautions de sécurité de base doivent toujours être respectées.

- Assurez-vous que la tension du secteur correspond à la tension indiquée sur l'étiquette signalétique de l'appareil et que la prise est mise à la terre.
- N'immergez pas le cordon, la fiche ou toute autre partie non amovible de l'appareil dans l'eau ou tout autre liquide, et n'exposez pas les connexions électriques à l'eau. Assurez-vous que vos mains sont sèches avant de manipuler la fiche ou d'allumer l'appareil.
- Débranchez l'appareil de l'alimentation principale lorsqu'il n'est pas utilisé.

AVERTISSEMENT: Si l'appareil tombe accidentellement dans l'eau, débranchez-le immédiatement. Ne mettez pas la main dans l'eau.

- Vérifiez régulièrement que le cordon d'alimentation n'est pas endommagé. Si le cordon est endommagé, il doit être remplacé par le service d'assistance technique officiel afin d'éviter tout type de danger.

AVERTISSEMENT: N'utilisez pas l'appareil si son cordon, sa fiche ou son boîtier est endommagé, ou après un dysfonctionnement ou s'il est tombé ou endommagé de quelque manière que ce soit.

- Ne tordez pas, ne pliez pas, ne tendez pas et n'endommagez pas le cordon d'alimentation de quelque façon que ce soit. Protégez-le des arêtes vives et des sources de chaleur. Ne le laissez pas toucher des surfaces chaudes. Ne laissez pas le cordon pendre sur le bord de la surface de travail ou du comptoir.
- L'appareil n'est pas conçu pour fonctionner avec une minuterie externe ou un système de télécommande séparé.
- Éteignez et débranchez l'appareil du secteur lorsqu'il n'est pas utilisé et avant de le nettoyer. Tirez sur la prise, pas sur le cordon, pour le débrancher de la prise.
- Cet appareil est destiné à un usage domestique uniquement. Il ne convient pas à un usage commercial ou industriel. Ne l'utilisez pas à l'extérieur.
- N'utilisez aucun accessoire non recommandé par le fabricant, car il pourrait provoquer des blessures ou des dommages.
- L'appareil n'est pas destiné à être utilisé par des enfants de moins de 8 ans. Il peut être utilisé par des enfants de plus de 8 ans, sous réserve d'une surveillance continue.
- Cet appareil n'est pas destiné à être utilisé par des personnes ayant des capacités physiques, sensorielles ou mentales réduites, ou manquant d'expérience ou de connaissances, sauf si elles ont reçu une supervision ou des instructions concernant l'utilisation de l'appareil de manière sûre par une personne responsable de leur sécurité et comprendre les risques encourus.
- Surveillez les jeunes enfants pour vous assurer qu'ils ne jouent pas avec l'appareil. Une surveillance étroite est nécessaire lorsque l'appareil est utilisé par ou à proximité d'enfants.
- Gardez l'appareil et son cordon hors de portée des enfants de moins de 8 ans. Placez l'appareil sur une surface sèche, stable, plate et résistante à la chaleur.
- N'utilisez pas l'appareil dans les circonstances suivantes:
 - Sur ou près d'une cuisinière à gaz ou électrique, dans des fours chauffés ou à proximité de flammes nues. Sur des surfaces molles (comme des tapis) ou là où elles peuvent basculer pendant l'utilisation. À l'extérieur ou dans des zones à fort taux d'humidité.
 - La température des surfaces accessibles peut être élevée pendant l'utilisation et provoquer des brûlures.
 - Ne touchez pas les surfaces chaudes pendant l'utilisation ou immédiatement après.
 - Ne couvrez pas l'appareil pendant son utilisation.
 - Ne laissez pas l'appareil sans surveillance pendant son utilisation. Débranchez-le de l'alimentation secteur lorsque vous avez fini de l'utiliser ou lorsque vous quittez la pièce.
 - N'essayez pas de réparer l'appareil vous-même. Contactez le service d'assistance technique officiel pour obtenir des conseils.

- Le nettoyage et l'entretien doivent être effectués conformément à ce manuel d'instructions pour s'assurer que l'appareil fonctionne correctement. Éteignez et débranchez l'appareil avant de le déplacer et de le nettoyer.
- Les tâches de nettoyage et d'entretien ne doivent pas être effectuées par des enfants. Ne lavez pas l'appareil dans des lave-vaisselle.
- Rangez l'appareil et son manuel d'instructions dans un endroit sûr et sec lorsqu'il n'est pas utilisé. Nous déclinons toute responsabilité pour d'éventuels dommages ou blessures résultant d'une mauvaise utilisation ou du non-respect de ce manuel d'instructions.

LISTE DES PIÈCES

1. Couvercle avec coupe-agrumes
2. Cônes de presse-agrumes amovibles
3. Base de cônes de presse-agrumes
4. Arbre d'entraînement
5. Corps principal
6. Filtre
7. Récipient à jus
8. Base amovible
9. Interrupteur marche / arrêt
10. Compartiment pour ranger le câble d'alimentation.

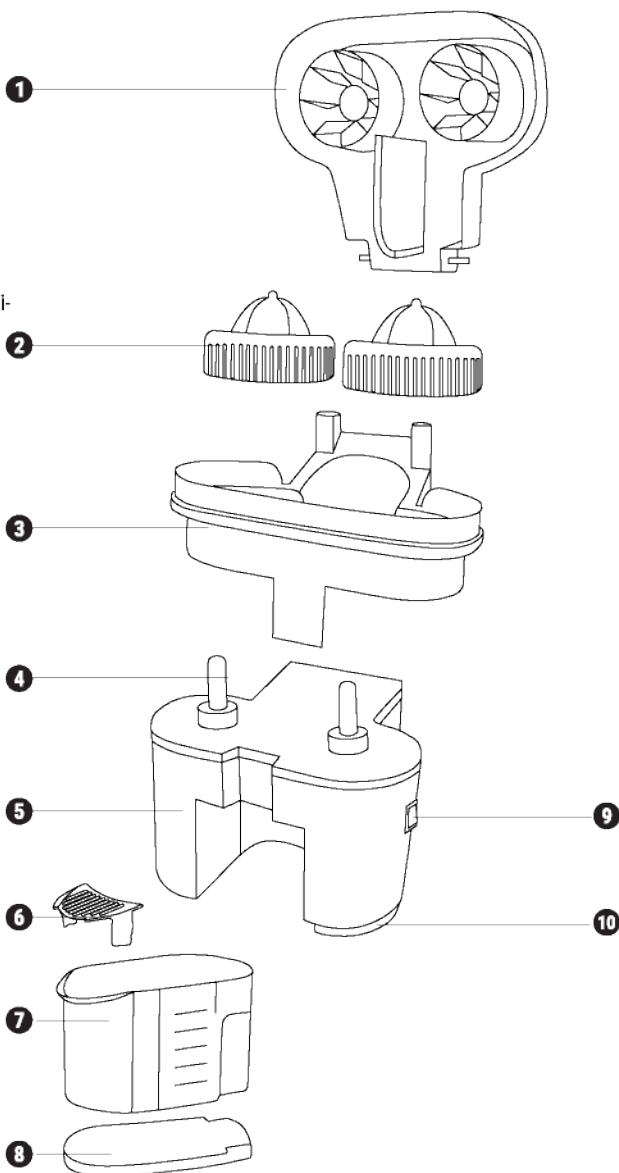

ASSEMBLÉE

1. Placez le corps principal sur une surface propre, stable et sèche.
2. Placez la base des cônes de presse-fruits sur le corps principal en utilisant les fentes à l'arrière du corps principal. Appuyez ensuite doucement jusqu'à ce que vous entendiez un déclic.
3. Insérez les cônes du presse-agrumes sur l'axe.
4. Insérez les cônes de verrouillage dans les fentes à l'arrière de la base des cônes du presse-fruits.
5. Insérez le réservoir de jus dans les guides du corps principal. Faites-le glisser jusqu'à ce qu'il se verrouille.
6. Monter le coupe-agrumes sur le dessus de la base des cônes du presse-agrumes.
7. Branchez l'appareil. Votre presse-agrumes est maintenant prêt à l'emploi.

OPÉRATION

Assurez-vous de bien nettoyer votre presse-agrumes avant utilisation.

1. Branchez l'appareil sur une prise électrique.
2. Placez le bouton d'alimentation latéral en position ON.
3. Placez une orange sur le compartiment de coupe.
4. Abaissez le couvercle pour couper le fruit en deux.
5. Placez chaque moitié de l'orange dans chacune des têtes de presse-agrumes.
6. Abaissez le couvercle en appuyant fermement avec les deux mains. Vous remarquerez comment le jus est déposé dans le récipient.

Important: Le presse-agrumes ne fonctionnera pas tant que la pression ne sera pas appliquée avec les deux mains.

7. Une fois que tout le jus des deux moitiés de l'orange a été extrait, retirer les oranges et jeter les coquilles.
8. Répétez les étapes 5 et 6 jusqu'à ce que le réservoir de jus soit plein.
9. Retirez le récipient à jus et commencez à déguster votre jus fraîchement préparé.

AVERTISSEMENT: si votre presse-agrumes s'arrête de façon inattendue, les cônes du presse-agrumes pourraient être bloqués par un excès de pulpe. Retirez la pulpe coincée sous les cônes du presse-agrumes.

NETTOYAGE ET ENTRETIEN

Après chaque utilisation, l'extracteur doit être nettoyé correctement. Conservez votre presse-agrumes dans un endroit sec et bien ventilé. S'il ne doit pas être utilisé pendant plus de 3 jours, assurez-vous de laver les pièces avant la prochaine utilisation.

Démontage de votre presse-agrumes

1. Éteignez et débranchez votre presse-agrumes de l'alimentation avant de changer les accessoires.
2. Retirez le réservoir de jus.
3. Ouvrez complètement le capot supérieur avec les deux mains placées de chaque côté. Faites glisser les tiges de verrouillage des fentes à l'arrière de la base des têtes de presse-agrumes.
4. Tenez le corps principal d'une main et poussez doucement le levier avant de l'autre main jusqu'à ce qu'il s'ouvre. Faites glisser la base des cônes du presse-agrumes hors du corps principal.
5. Les cônes de compression peuvent également être extraits en les faisant simplement glisser hors des arbres d'entraînement.
6. Retirez le plateau du corps principal.

IMPORTANT: N'immergez pas le corps principal dans l'eau ou tout autre liquide. Au lieu de cela, utilisez un chiffon humide pour le nettoyer. Éteignez et débranchez toujours l'appareil avant de le monter, de le démonter ou de le nettoyer. Utilisez de l'eau tiède et du savon pour laver toutes les pièces non électriques. N'utilisez jamais de produits de nettoyage abrasifs, car ils peuvent endommager votre presse-agrumes. Les pièces non électriques peuvent être lavées au lave-vaisselle.



Selon les Directives européennes 2012/19/EU et 2015/863/EU, relatives à la limitation de l'utilisation de substances dangereuses dans les équipements électriques, et à l'élimination des déchets. Le symbole de la poubelle rayée qui se trouve sur l'emballage indique l'obligation d'éliminer le produit, à la fin de sa vie utile, dans un endroit séparé des autres déchets. Par conséquent, l'utilisateur doit remettre l'appareil, lorsqu'il cesse d'être utilisé, dans un centre de collecte sélective de déchets électroniques et électro-techniques approprié, ou doit le restituer au vendeur au moment de l'achat d'un nouvel appareil similaire. La collecte sélective et adéquate de l'appareil inutilisé pour les différents procédés de recyclage, traitement et déchets écologiquement compatibles, contribue à éviter de possibles impacts négatifs sur l'environnement et la santé, et favorise le recyclage des matériaux composant l'appareil. Jeter le produit de façon abusive entraîne l'application des sanctions prévues par la loi.

BENVENUTO

Grazie per aver scelto il nostro spremiagrumi. Prima di utilizzare l'apparecchio e per garantire il miglior utilizzo, leggere attentamente queste istruzioni.

Le precauzioni di sicurezza contenute nel presente documento riducono il rischio di morte, lesioni e scosse elettriche se vengono rispettate correttamente. Conservare il manuale in un luogo sicuro per riferimenti futuri, insieme alla scheda di garanzia compilata, alla ricevuta di acquisto e al pacchetto. Se applicabile, passare queste istruzioni al prossimo proprietario dell'apparecchio. Seguire sempre le precauzioni di sicurezza di base e le misure di prevenzione degli incidenti quando si utilizza un apparecchio elettrico. Non ci assumiamo alcuna responsabilità per i clienti che non rispettano questi requisiti.

IMPORTANTI PRECAUZIONI DI SICUREZZA

Quando si utilizza qualsiasi apparecchio elettrico, è necessario osservare sempre le precauzioni di sicurezza di base.

- Accertarsi che la tensione di rete corrisponda alla tensione indicata sull'etichetta di classificazione dell'apparecchio e che la presa sia collegata a terra.
- Non immergere il cavo, la spina o qualsiasi parte non rimovibile dell'apparecchio in acqua o altri liquidi, né esporre i collegamenti elettrici all'acqua. Assicurarsi che le mani siano asciutte prima di maneggiare la spina o accendere l'apparecchio.
- Scollegare l'apparecchiatura dall'alimentazione principale quando non viene utilizzata.

AVVERTIMENTO: Se l'apparecchio cade accidentalmente in acqua, scollegarlo immediatamente. Non raggiungere in acqua.

- Controllare regolarmente il cavo di alimentazione per danni visibili. Se il cavo è danneggiato, deve essere sostituito dal servizio di supporto tecnico ufficiale, al fine di evitare qualsiasi tipo di pericolo.

AVVERTIMENTO: Non utilizzare l'apparecchio se il cavo, la spina o l'alloggiamento sono danneggiati, né dopo un malfunzionamento o se è stato fatto cadere o danneggiato in qualche modo.

- Non attorcigliare, piegare, deformare o danneggiare il cavo di alimentazione in alcun modo. Proteggerlo da spigoli vivi e fonti di calore. Non lasciare che tocchi superfici calde. Non lasciare che il cavo penda dal bordo della superficie di lavoro o del piano di lavoro.
- L'apparecchio non è progettato per essere utilizzato mediante un timer esterno o un sistema di controllo remoto separato.
- Spegnerne e scollegare l'apparecchio dalla rete elettrica quando non viene utilizzato e prima di pulirlo. Staccare dalla spina, non dal cavo, per scollegarlo dalla presa.
- Questo apparecchio è destinato esclusivamente all'uso domestico. Non è adatto per uso commerciale o industriale. Non usarlo all'aperto.
- Non utilizzare accessori che non sono stati raccomandati dal produttore, in quanto potrebbero causare lesioni o danni.
- L'apparecchio non è destinato all'uso da parte di bambini di età inferiore a 8 anni. Può essere utilizzato da bambini di età superiore a 8 anni, purché sottoposti a supervisione continua.
- Questo apparecchio non è destinato all'uso da parte di persone con capacità fisiche, sensoriali o mentali ridotte o mancanza di esperienza o conoscenza, a meno che non siano state sottoposte a supervisione o istruzione sull'uso dell'apparecchio da parte di un responsabile la loro sicurezza e comprendere i pericoli coinvolti.
- Supervisionare i bambini piccoli per assicurarsi che non giochino con l'apparecchio. È necessaria una stretta supervisione quando l'apparecchio viene utilizzato da o vicino a bambini.
- Tenere l'apparecchio e il suo cavo fuori dalla portata dei bambini di età inferiore a 8 anni. Posizionare l'apparecchio su una superficie asciutta, stabile, piana e resistente al calore.
- Non utilizzare l'apparecchio nelle seguenti circostanze:
 - Sopra o vicino a un piano cottura a gas o elettrico, in forni riscaldati o vicino a fiamme libere. Su superfici morbide (come tappeti) o dove potrebbe ribaltarsi durante l'uso. All'aperto o in aree con elevati livelli di umidità.
 - La temperatura delle superfici accessibili potrebbe essere elevata durante l'uso e causare ustioni.
- Non toccare le superfici calde durante l'uso o immediatamente dopo.
- Non coprire l'apparecchio mentre è in uso.
- Non lasciare l'apparecchio incustodito durante l'uso. Scollegalo dall'alimentazione di rete quando hai finito di usarlo o quando lasci la stanza.

- Non tentare di riparare l'apparecchio da soli. Contattare il servizio di supporto tecnico ufficiale per un consiglio.
- Pulizia e manutenzione devono essere eseguite secondo questo manuale di istruzioni per assicurarsi che l'apparecchio funzioni correttamente. Spegnerlo e scollegare l'apparecchio prima di spostarlo e pulirlo.
- Le attività di pulizia e manutenzione non devono essere eseguite da bambini. Non lavare l'apparecchio in lavastoviglie.
- Conservare l'apparecchio e il relativo manuale di istruzioni in un luogo sicuro e asciutto quando non in uso. Non si accetta alcuna responsabilità per eventuali danni o lesioni personali derivanti da uso improprio o non conformità al presente manuale di istruzioni.

ELENCO DELLE PARTI

1. Coperchio con taglierina per agrumi
2. Coni spremiagrumi rimovibili
3. Base dei coni di compressione
4. Albero di trasmissione
5. Corpo principale
6. filtro
7. Contenitore di succo
8. Base rimovibile
9. Interruttore on / off
10. Scomparto per riporre il cavo di alimentazione.

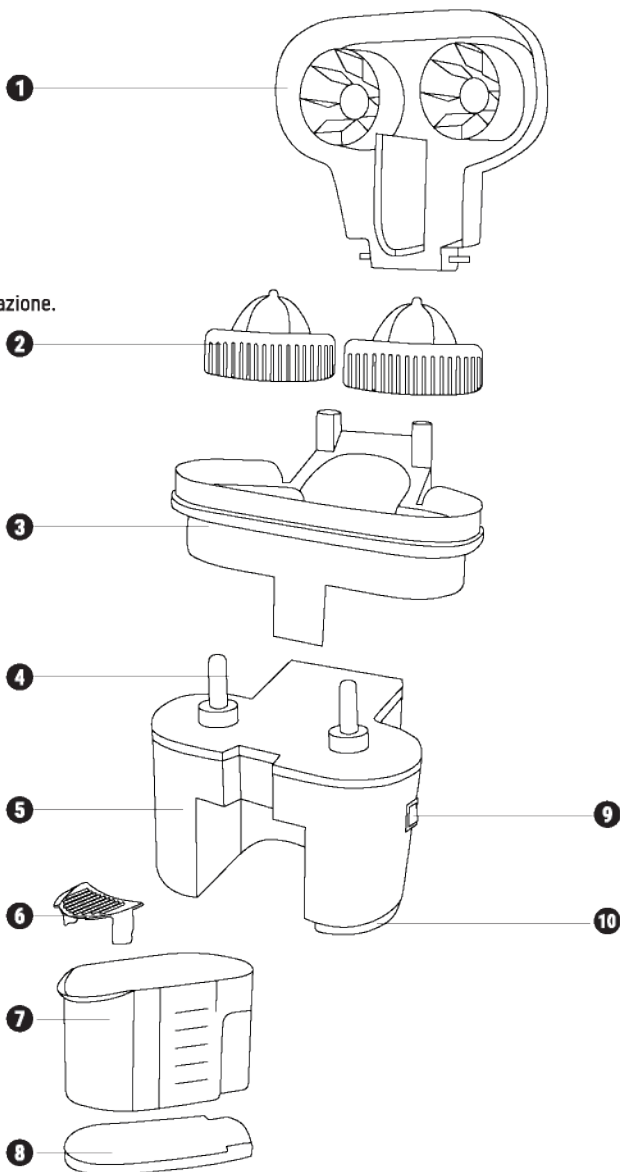

MONTAGGIO

1. Posizionare il corpo principale su una superficie pulita, stabile e asciutta.
2. Posizionare la base dei coni spremitori sul corpo principale usando le fessure sul retro del corpo principale. Quindi premere delicatamente fino allo scatto.
3. Inserire i coni spremitori sull'asse.
4. Inserire i coni di bloccaggio nelle fessure sul retro della base dei coni di compressione.
5. Inserire il contenitore del succo nelle guide del corpo principale. Far scorrere fino a quando non si blocca.
6. Montare il taglia agrumi sulla parte superiore della base dei coni spremiagrumi.
7. Collegare l'elettrodomestico. Lo spremiagrumi è ora pronto per l'uso.

OPERAZIONE

Assicuratevi di pulire accuratamente lo spremiagrumi prima dell'uso.

1. Collegare il dispositivo a una presa elettrica.
2. Posizionare il pulsante di accensione laterale in posizione ON.
3. Posizionare un'arancia sul vano di taglio.
4. Abbassa il coperchio per tagliare la frutta a metà.
5. Posizionare ogni metà dell'arancia in ciascuna delle teste di spremitura.
6. Abbassare il coperchio premendo saldamente con entrambe le mani. Noterai come il succo viene depositato nel contenitore.

Importante: Lo spremiagrumi non funzionerà fino a quando non viene applicata la pressione con entrambe le mani.

7. Una volta che tutto il succo di entrambe le metà dell'arancia è stato estratto, rimuovere le arance e scartare i gusci.
8. Ripetere i passaggi 5 e 6 fino a quando il contenitore del succo non è pieno.
9. Rimuovere il contenitore del succo e iniziare a gustare il succo appena fatto.

AVVERTIMENTO: se lo spremiagrumi si arresta in modo imprevisto, i coni di spremitura potrebbero essere bloccati da un eccesso di polpa. Rimuovere la polpa bloccata sotto i coni di compressione.

PULIZIA E MANUTENZIONE

Dopo ogni utilizzo, lo spremiagrumi deve essere pulito correttamente. Conservare lo spremiagrumi in un luogo asciutto e ben ventilato. Se non verrà utilizzato per più di 3 giorni, assicurarsi di lavare le parti prima dell'uso successivo.

Smontaggio del tuo spremiagrumi

1. Spegner e scollegare lo spremiagrumi dall'alimentazione prima di cambiare gli accessori.
2. Rimuovere il contenitore del succo.
3. Aprire completamente il coperchio superiore con entrambe le mani poste su ciascun lato. Far scorrere le aste di bloccaggio delle fessure nella parte posteriore della base delle teste di compressione.
4. Tenere il corpo principale con una mano e spingere delicatamente verso l'alto la leva anteriore con l'altra mano fino a quando si apre. Far scorrere la base dei coni spremitori dal corpo principale.
5. I coni di compressione possono anche essere estratti semplicemente facendoli scivolare via dagli alberi di trasmissione.
6. Rimuovere il vassoio dal corpo principale.

IMPORTANTE: Non immergere il corpo principale in acqua o altri liquidi. Invece, usa un panno umido per pulirlo. Spegner e scollegare sempre l'apparecchio prima di montarlo, smontarlo o pulirlo. Usare acqua calda e sapone per lavare tutte le parti non elettriche. Non utilizzare mai detersivi abrasivi, in quanto potrebbero danneggiare lo spremiagrumi. Le parti non elettriche possono essere lavate in lavastoviglie.



Secondo le direttive europee 2012/19/EU e 2015/863/EU sulla riduzione dell'uso di sostanze pericolose nelle apparecchiature elettriche e sullo smaltimento dei rifiuti. Il simbolo barrato sul contenitore sulla confezione indica l'obbligo che il prodotto, al termine della sua vita utile, deve essere smaltito separatamente dagli altri rifiuti. L'utente deve quindi restituire il dispositivo, quando non è più in uso, all'apposito centro di raccolta differenziata per i rifiuti elettronici ed elettrotecnici, oppure restituirlo al venditore al momento dell'acquisto di un nuovo dispositivo di tipo equivalente, uno o sostituzione dell'altro. Un'adeguata raccolta differenziata del dispositivo non utilizzato per i successivi processi di riciclaggio, trattamento e smaltimento compatibili con l'ambiente contribuisce ad evitare possibili effetti negativi sull'ambiente e sulla salute e favorisce il riciclaggio dei materiali di cui il dispositivo è composto. Lo smaltimento abusivo del prodotto da parte dell'utente implica l'applicazione delle sanzioni previste dal codice penale.

WILLKOMMEN

Vielen Dank, dass Sie sich für unseren Entsafter entschieden haben. Lesen Sie diese Anweisungen sorgfältig durch, bevor Sie das Gerät verwenden und die bestmögliche Verwendung sicherstellen.

Die hierin enthaltenen Sicherheitsvorkehrungen verringern das Risiko von Tod, Verletzung und Stromschlag, wenn sie ordnungsgemäß eingehalten werden. Bewahren Sie das Handbuch zusammen mit der ausgefüllten Garantiekarte, dem Kaufbeleg und dem Paket an einem sicheren Ort auf, damit Sie später darauf zurückgreifen können. Geben Sie diese Anweisungen gegebenenfalls an den nächsten Besitzer des Geräts weiter. Befolgen Sie bei der Verwendung eines Elektrogeräts immer die grundlegenden Sicherheitsvorkehrungen und Unfallverhütungsmaßnahmen. Wir übernehmen keine Haftung für Kunden, die diese Anforderungen nicht erfüllen.

WICHTIGE SICHERHEITSHINWEISE

Bei der Verwendung von Elektrogeräten sollten immer die grundlegenden Sicherheitsvorkehrungen beachtet werden.

- Stellen Sie sicher, dass die Netzspannung mit der auf dem Typenschild des Geräts angegebenen Spannung übereinstimmt und die Steckdose geerdet ist.
- Tauchen Sie das Kabel, den Stecker oder einen nicht entfernbarer Teil des Geräts nicht in Wasser oder andere Flüssigkeiten und setzen Sie die elektrischen Anschlüsse weder Wasser aus. Stellen Sie sicher, dass Ihre Hände trocken sind, bevor Sie den Stecker anfassen oder das Gerät einschalten.
- Trennen Sie das Gerät von der Hauptstromversorgung, wenn Sie es nicht verwenden.

WARNUNG: Wenn das Gerät versehentlich ins Wasser fällt, ziehen Sie sofort den Netzstecker. Greifen Sie nicht ins Wasser.

- Überprüfen Sie das Netzkabel regelmäßig auf sichtbare Schäden. Wenn das Kabel beschädigt ist, muss es vom offiziellen technischen Support ausgetauscht werden, um jede Art von Gefahr zu vermeiden.

WARNUNG: Verwenden Sie das Gerät nicht, wenn das Kabel, der Stecker oder das Gehäuse beschädigt sind oder wenn es fehlerhaft funktioniert oder heruntergefallen oder in irgendeiner Weise beschädigt wurde.

- Verdrehen, biegen, belasten oder beschädigen Sie das Netzkabel in keiner Weise. Schützen Sie es vor scharfen Kanten und Wärmequellen. Lassen Sie es keine heißen Oberflächen berühren. Lassen Sie das Kabel nicht über die Kante der Arbeitsfläche oder der Arbeitsplatte hängen.
- Das Gerät darf nicht mit einem externen Timer oder einer separaten Fernbedienung betrieben werden.
- Schalten Sie das Gerät aus und ziehen Sie den Netzstecker aus der Steckdose, wenn Sie es nicht benutzen und bevor Sie es reinigen. Ziehen Sie am Stecker und nicht am Kabel, um es von der Steckdose zu trennen.
- Dieses Gerät ist nur für den Hausgebrauch bestimmt. Es ist nicht für gewerbliche oder industrielle Zwecke geeignet. Verwenden Sie es nicht im Freien.
- Verwenden Sie kein Zubehör, das nicht vom Hersteller empfohlen wurde, da es zu Verletzungen oder Schäden führen kann.
- Das Gerät darf nicht von Kindern unter 8 Jahren verwendet werden. Es kann von Kindern über 8 Jahren verwendet werden, sofern sie ständig überwacht werden.
- Dieses Gerät darf nicht von Personen mit eingeschränkten körperlichen, sensorischen oder geistigen Fähigkeiten oder mangelnder Erfahrung oder Kenntnis verwendet werden, es sei denn, sie wurden von einer verantwortlichen Person beaufsichtigt oder in Bezug auf die sichere Verwendung des Geräts angewiesen ihre Sicherheit und verstehen die damit verbundenen Gefahren.
- Beaufsichtigen Sie kleine Kinder, um sicherzustellen, dass sie nicht mit dem Gerät spielen. Eine genaue Überwachung ist erforderlich, wenn das Gerät von oder in der Nähe von Kindern verwendet wird.
- Bewahren Sie das Gerät und sein Kabel außerhalb der Reichweite von Kindern unter 8 Jahren auf. Stellen Sie das Gerät auf eine trockene, stabile, flache und hitzebeständige Oberfläche.
- Verwenden Sie das Gerät nicht unter folgenden Umständen:
 - Auf oder in der Nähe eines Gas- oder ElektrokoCHFelds, in beheizten Öfen oder in der Nähe von offenen Flammen. Auf weichen Oberflächen (wie Teppichen) oder wo es während des Gebrauchs umkippen kann. Im Freien oder in Bereichen mit hoher Luftfeuchtigkeit.
 - Die Temperatur zugänglicher Oberflächen kann während des Gebrauchs hoch sein und Verbrennungen verursachen.
 - Berühren Sie während des Gebrauchs oder unmittelbar danach keine heißen Oberflächen.
 - Decken Sie das Gerät während des Gebrauchs nicht ab.
 - Lassen Sie das Gerät während des Gebrauchs nicht unbeaufsichtigt. Trennen Sie es vom Stromnetz, wenn Sie es nicht mehr benutzen oder wenn Sie den Raum verlassen.
- Versuchen Sie nicht, das Gerät selbst zu reparieren. Wenden Sie sich an den offiziellen technischen Support.

- Reinigung und Wartung müssen gemäß dieser Bedienungsanleitung durchgeführt werden, um sicherzustellen, dass das Gerät ordnungsgemäß funktioniert. Schalten Sie das Gerät aus und ziehen Sie den Netzstecker, bevor Sie es bewegen und reinigen.
- Reinigungs- und Wartungsarbeiten dürfen nicht von Kindern durchgeführt werden. Waschen Sie das Gerät nicht in der Spülmaschine.
- Bewahren Sie das Gerät und seine Bedienungsanleitung an einem sicheren und trockenen Ort auf, wenn Sie es nicht benutzen. Es wird keine Haftung für eventuelle Schäden oder Personenschäden übernommen, die durch Missbrauch oder Nichteinhaltung dieser Bedienungsanleitung entstehen.

LISTE DER EINZELTEILE

1. Deckel mit Zitrusseiner
2. Abnehmbare Entsafterkegel
3. Quetschkegelbasis
4. Antriebswelle
5. Hauptkörper
6. Filter
7. Saftbehälter
8. Abnehmbare Basis
9. Ein / Aus-Schalter
10. Fach zur Aufbewahrung des Netzkabels

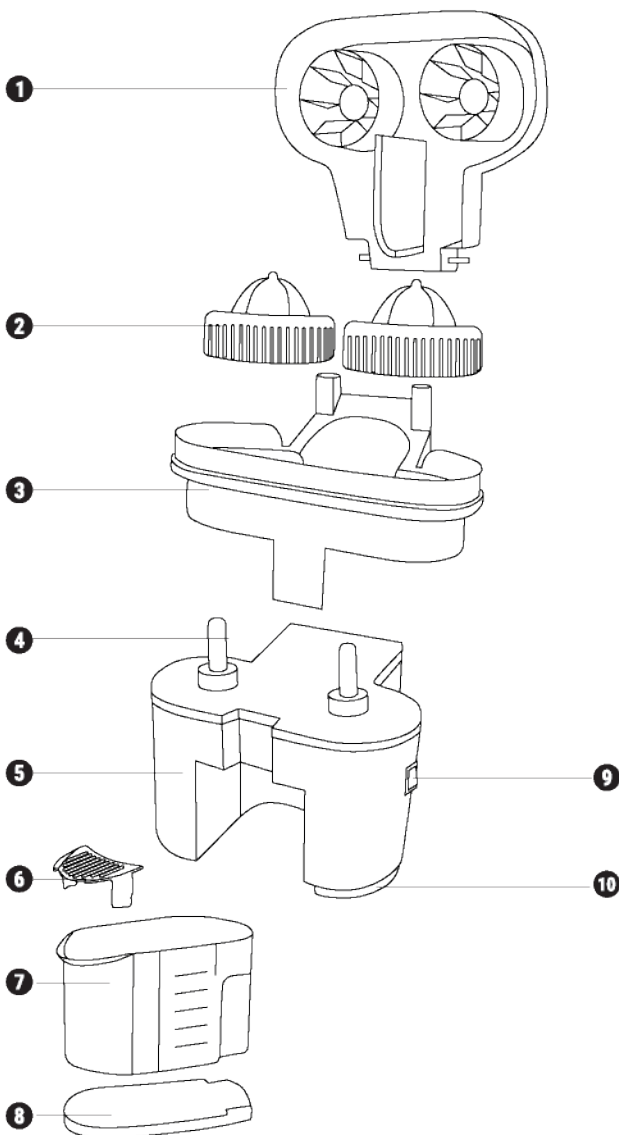

VERSAMMLUNG

1. Stellen Sie den Hauptkörper auf eine saubere, stabile und trockene Oberfläche.
2. Setzen Sie die Basis der Quetschkegel mithilfe der Schlitzlöcher auf der Rückseite des Hauptkörpers auf den Hauptkörper. Drücken Sie dann leicht, bis es klickt.
3. Setzen Sie die Quetschkegel auf die Achse.
4. Setzen Sie die Verriegelungskegel in die Schlitzlöcher an der Rückseite der Basis der Quetschkegel ein.
5. Setzen Sie den Saftbehälter in die Führungen des Hauptkörpers ein. Schieben Sie es, bis es einrastet.
6. Setzen Sie den Zitrusseneider oben auf die Basis der Quetschkegel.
7. Stecken Sie das Gerät ein. Ihr Entsafter ist jetzt einsatzbereit.

BETRIEB

Reinigen Sie Ihren Entsafter vor dem Gebrauch gründlich.

1. Stecken Sie das Gerät in eine Steckdose.
2. Stellen Sie den seitlichen Netzschalter auf ON.
3. Legen Sie eine Orange auf das Schneidfach.
4. Senken Sie den Deckel, um die Früchte zu halbieren.
5. Legen Sie jede Hälfte der Orange in jeden der Quetschköpfe.
6. Senken Sie den Deckel mit beiden Händen fest. Sie werden feststellen, wie sich der Saft im Behälter ablagert.

wichtig: Der Entsafter funktioniert erst, wenn mit beiden Händen Druck ausgeübt wird.

7. Sobald der gesamte Saft aus beiden Orangenhälften extrahiert wurde, entfernen Sie die Orangen und werfen Sie die Schalen weg.
8. Wiederholen Sie die Schritte 5 und 6, bis der Saftbehälter voll ist.

9. Nehmen Sie den Saftbehälter heraus und genießen Sie Ihren frisch zubereiteten Saft.

WARNUNG: Wenn Ihr Entsafter unerwartet stoppt, können die Quetschkegel durch einen Überschuss an Fruchtfleisch blockiert werden. Entfernen Sie das Fruchtfleisch, das unter den Quetschkegeln steckt.

REINIGUNG UND INSTANDHALTUNG

Nach jedem Gebrauch sollte der Entsafter ordnungsgemäß gereinigt werden. Bewahren Sie Ihren Entsafter an einem trockenen, gut belüfteten Ort auf. Wenn es nicht länger als 3 Tage verwendet wird, waschen Sie die Teile vor dem nächsten Gebrauch.

Demontage Ihres Entsafter

1. Schalten Sie den Entsafter aus und ziehen Sie den Netzstecker aus der Steckdose, bevor Sie das Zubehör wechseln.
2. Entfernen Sie den Saftbehälter.
3. Öffnen Sie die obere Abdeckung vollständig mit beiden Händen auf jeder Seite. Schieben Sie die Verriegelungsstangen der Schlitzlöcher in die Rückseite der Basis der Quetschköpfe.
4. Halten Sie den Hauptkörper mit einer Hand fest und drücken Sie mit der anderen Hand vorsichtig den vorderen Hebel nach oben, bis er sich öffnet. Schieben Sie die Basis der Quetschkegel vom Hauptkörper.
5. Die Quetschkegel können auch durch einfaches Schieben von den Antriebswellen herausgezogen werden.
6. Entfernen Sie das Fach vom Hauptgehäuse.

WICHTIG: Tauchen Sie den Hauptkörper nicht in Wasser oder andere Flüssigkeiten. Verwenden Sie stattdessen ein feuchtes Tuch, um es zu reinigen. Schalten Sie das Gerät immer aus und ziehen Sie den Netzstecker, bevor Sie es zusammenbauen, zerlegen oder reinigen. Verwenden Sie warmes Wasser und Seife, um alle nicht elektrischen Teile zu waschen. Verwenden Sie niemals Scheuermittel, da diese Ihren Entsafter beschädigen können. Nicht elektrische Teile können in der Spülmaschine gewaschen werden.



Gemäß den Europäischen Verordnungen 2012/19/EU und 2015/863/EU hinsichtlich der Vermeidung von Gefahrenstoffen in elektrischen Geräten sowie der Entsorgung von Abfällen. Das durchgestrichene Containersymbol auf der Verpackung gibt an, dass das Produkt am Ende seiner Nutzungsdauer vom Hausmüll getrennt zu entsorgen ist. Daher muss der Benutzer das Gerät nach Beendigung der Benutzung an einer geeigneten Sammelstelle für elektrische und elektronische Abfälle abgeben oder es an den Hersteller, bei dem es erworben wurde, bei einem Kauf eines neuen, ähnlichen Geräts oder bei einem Tausch zurückgeben. Die sachgemäße differenzierte Entsorgung des aus dem Verkehr gezogenen Geräts für die nachfolgenden umweltgerechten Prozesse zum Recycling, zur Verarbeitung und Entsorgung trägt dazu bei, mögliche negative Folgen für die Umwelt und die Gesundheit zu vermeiden und fördert das Recycling der Materialien, aus denen das Gerät besteht. Die unsachgemäße Entsorgung des Produkts durch den Benutzer kann die Anwendung der gesetzlich vorgeschriebenen Strafen nach sich ziehen.

WELKOM

Bedankt voor het kiezen van onze sapcentrifuge. Lees deze instructies zorgvuldig door voordat u het apparaat in gebruik neemt.

De hierin opgenomen veiligheidsmaatregelen verminderen het risico op overlijden, letsel en elektrische schokken bij correcte naleving. Bewaar de handleiding op een veilige plaats voor toekomstig gebruik, samen met de ingevulde garantiekaart, aankoopbon en pakket. Geef deze instructies indien van toepassing door aan de volgende eigenaar van het apparaat. Volg altijd de basis veiligheidsmaatregelen en ongevallenpreventiemaatregelen bij het gebruik van een elektrisch apparaat. Wij aanvaarden geen aansprakelijkheid voor klanten die niet aan deze vereisten voldoen.

BELANGRIJKE VEILIGHEIDSVOORSCHRIFTEN

Wanneer u een elektrisch apparaat gebruikt, moeten altijd de fundamentele veiligheidsmaatregelen in acht worden genomen.

- Zorg ervoor dat de netspanning overeenkomt met de spanning op het typeplaatje van het apparaat en dat het stopcontact geaard is.
- Dompel het snoer, de stekker of een niet-verwijderbaar onderdeel van het apparaat niet onder in water of een andere vloeistof en stel de elektrische verbindingen niet bloot aan water. Zorg ervoor dat uw handen droog zijn voordat u de stekker aanraakt of het apparaat inschakelt.
- Haal de stekker uit het stopcontact als het niet in gebruik is.

WAARSCHUWING: Als het apparaat per ongeluk in water valt, haal de stekker dan onmiddellijk uit het stopcontact. Grijp niet in het water.

- Controleer het netsnoer regelmatig op zichtbare schade. Als het snoer beschadigd is, moet het worden vervangen door de officiële technische ondersteuningsdienst om elk soort gevaar te voorkomen.

WAARSCHUWING: Gebruik het apparaat niet als het snoer, de stekker of de behuizing beschadigd is, noch nadat het defect is of is gevallen of op enigerlei wijze is beschadigd.

- Het netsnoer op geen enkele manier draaien, buigen, vervormen of beschadigen. Bescherm het tegen scherpe randen en warmtebronnen. Laat het niet in aanraking komen met hete oppervlakken. Laat het snoer niet over de rand van het werkoppervlak of aanrecht hangen.
- Het apparaat is niet bedoeld om te worden bediend met een externe timer of een afzonderlijk afstandsbedieningssysteem.
- Schakel het apparaat uit en haal de stekker uit het stopcontact wanneer het niet in gebruik is en voordat u het schoonmaakt. Trek aan de stekker en niet aan het snoer om hem uit het stopcontact te halen.
- Dit apparaat is alleen bedoeld voor huishoudelijk gebruik. Het is niet geschikt voor commercieel of industrieel gebruik. Gebruik het niet buitenshuis.
- Gebruik geen accessoires die niet door de fabrikant zijn aanbevolen, omdat deze verwondingen of schade kunnen veroorzaken.
- Het apparaat is niet bedoeld om te worden gebruikt door kinderen jonger dan 8 jaar. Het kan worden gebruikt door kinderen ouder dan 8 jaar, zolang ze onder voortdurend toezicht staan.
- Dit apparaat is niet bedoeld om te worden gebruikt door personen met verminderde lichamelijke, zintuiglijke of mentale vermogens, of gebrek aan ervaring of kennis, tenzij ze onder toezicht staan of instructies hebben gekregen over het gebruik van het apparaat op een veilige manier door een persoon die verantwoordelijk is voor hun veiligheid en begrijpen de gevaren.
- Houd toezicht op jonge kinderen om ervoor te zorgen dat ze niet met het apparaat spelen. Nauw toezicht is noodzakelijk wanneer het apparaat door of in de buurt van kinderen wordt gebruikt.
- Houd het apparaat en het snoer buiten bereik van kinderen jonger dan 8 jaar. Plaats het apparaat op een droog, stabiel, vlak, hittebestendig oppervlak.
- Gebruik het apparaat niet onder de volgende omstandigheden:
 - Op of in de buurt van een gas- of elektrische kookplaat, in verwarmde ovens of in de buurt van open vuur. Op zachte oppervlakken (zoals tapijt) of waar het tijdens gebruik kan kantelen. Buiten of in gebieden met een hoge luchtvochtigheid.
 - De temperatuur van toegankelijke oppervlakken kan tijdens gebruik hoog zijn en brandwonden veroorzaken.
 - Raak hete oppervlakken niet aan tijdens gebruik of onmiddellijk daarna.
 - Bedek het apparaat niet tijdens gebruik.
 - Laat het apparaat niet onbeheerd achter terwijl het in gebruik is. Haal de stekker uit het stopcontact wanneer u klaar bent met het gebruik of wanneer u de kamer verlaat.

- Probeer het apparaat niet zelf te repareren. Contact de officiële technische ondersteuning voor advies.
- Reiniging en onderhoud moeten worden uitgevoerd volgens deze handleiding om ervoor te zorgen dat het apparaat naar behoren functioneert. Schakel het apparaat uit en haal de stekker uit het stopcontact voordat u het verplaatst en schoonmaakt.
- Reinigings- en onderhoudstaken mogen niet door kinderen worden uitgevoerd. Was het apparaat niet in vaatwassers.
- Bewaar het apparaat en de handleiding op een veilige en droge plaats wanneer het niet wordt gebruikt. Er wordt geen aansprakelijkheid aanvaard voor eventuele schade of persoonlijk letsel als gevolg van misbruik of niet-naleving van deze handleiding.

ONDERDELEN LIJST

1. Deksel met citroensnijder
2. Verwijderbare sapkegels
3. Perskegels basis
4. Aandrijfas
5. Hoofddeelte
6. Filter
7. Sapcontainer
8. Verwijderbare basis
9. Aan / uit schakelaar
10. Compartiment om de stroomkabel in op te bergen.

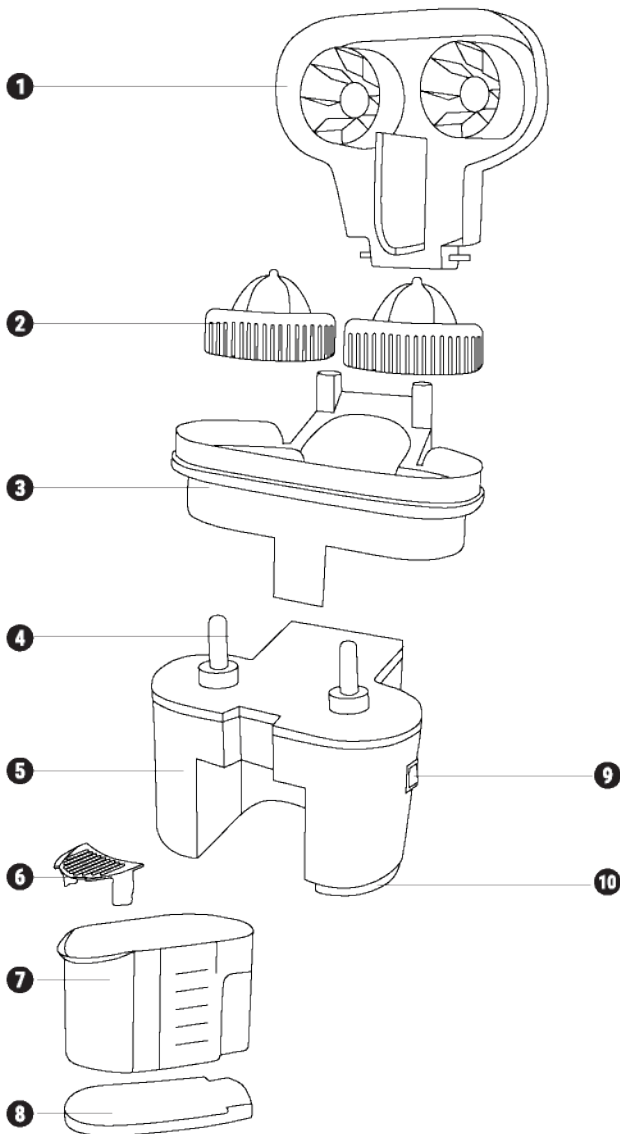

BIJEENKOMST

1. Plaats het hoofdgedeelte op een schoon, stabiel en droog oppervlak.
2. Plaats de basis van de perskegels op het hoofdgedeelte met behulp van de gleuven aan de achterkant van het hoofdgedeelte. Druk vervolgens zachtjes totdat deze klikt.
3. Steek de perskegels op de as.
4. Steek de slotkegels in de gleuven aan de achterkant van de voet van de perskegels.
5. Plaats de sapcontainer in de geleiders van het hoofdgedeelte. Schuif het totdat het vergrendelt.
6. Plaats de citrusfrees op de bovenkant van de perskegels.
7. Sluit het apparaat aan. Uw sapcentrifuge is nu klaar voor gebruik.

OPERATIE

Zorg ervoor dat je je citruspers grondig schoonmaakt voor gebruik.

1. Sluit het apparaat aan op een stopcontact.
2. Zet de zijvoedingsknop in de stand AAN.
3. Plaats een sinaasappel op het slijpcompartiment.
4. Laat het deksel zakken om het fruit in twee te snijden.
5. Plaats elke helft van de sinaasappel in elk van de perskoppen.
6. Laat het deksel met beide handen stevig zakken. U zult merken hoe het sap in de container wordt afgezet.

Important: De sapcentrifuge werkt niet totdat met beide handen druk wordt uitgeoefend.

7. Zodra al het sap uit beide helften van de sinaasappel is geëxtraheerd, verwijdert u de sinaasappels en gooit u de schelpen weg.
8. Herhaal stap 5 en 6 totdat het sapreservoir vol is.
9. Verwijder de sapcontainer en begin te genieten van uw vers gemaakte sap.

WAARSCHUWING: als uw sapcentrifuge onverwacht stopt, kunnen de perskegels worden geblokkeerd door een teveel aan pulp. Verwijder de pulp die onder de perskegels zit.

SCHOONMAAK EN ONDERHOUD

Na elk gebruik moet de citruspers goed worden schoongemaakt. Bewaar uw sapcentrifuge op een droge, goed geventileerde plaats. Als het langer dan 3 dagen niet wordt gebruikt, moet u de onderdelen wassen voor het volgende gebruik.

Demontage van uw sapcentrifuge

1. Schakel uw juicer uit en haal de stekker uit het stopcontact voordat u accessoires verwisselt.
2. Verwijder het sapreservoir.
3. Open de bovenklep volledig met beide handen aan elke kant. Schuif de vergrendelingsstangen van de gleuven aan de achterkant van de basis van de perskoppen.
4. Houd de hoofdbehuizing met één hand vast en duw de voorste hendel voorzichtig met de andere hand omhoog totdat deze opent. Schuif de basis van de perskegels van het hoofdlichaam.
5. De perskegels kunnen ook worden afgenomen door ze eenvoudig van de aandrijfassen te schuiven.
6. Verwijder de lade uit het hoofdgedeelte.

BELANGRIJK: Dompel het hoofdlichaam niet onder in water of een andere vloeistof. Gebruik in plaats daarvan een vochtige doek om het schoon te maken. Schakel het apparaat altijd uit en haal de stekker uit het stopcontact voordat u het in elkaar zet, uit elkaar haalt of schoonmaakt. Gebruik warm water en zeep om alle niet-elektrische onderdelen te wassen. Gebruik nooit schurende schoonmaakmiddelen, omdat deze uw juicer kunnen beschadigen. Niet-elektrische onderdelen kunnen in de vaatwasser worden gewassen.



Volgens de Europese richtlijnen 2012/19 / EU en 2015/863 / EU, met betrekking tot de vermindering van het gebruik van gevaarlijke stoffen in elektrische apparaten, naast afvalverwijdering. Het doorgestreepte symbool van de verpakking in de verpakking geeft de verplichting aan dat het product aan het einde van zijn levensduur moet worden gedeponneerd op een plaats gescheiden van ander afval. Daarom moet de gebruiker het apparaat, wanneer het niet meer wordt gebruikt, afleveren bij het juiste gedifferentieerde inzamelcentrum voor elektronisch en elektrotechnisch afval, of het teruggeven aan de verkoper op het moment van aankoop van een nieuw apparaat van een gelijkwaardig type, een apparaat of een uitwisseling van een ander. De adequate gedifferentieerde inzameling van het ongebruikte apparaat voor opeenvolgende milieuvriendelijke processen van recycling, behandeling en verwijdering, helpt mogelijke negatieve effecten op het milieu en de gezondheid te voorkomen en bevordert de recycling van de materialen waaruit het apparaat is samengesteld. Het op onangepaste wijze verwijderen van het product door de gebruiker impliceert de toepassing van de wettelijke sancties.

WITAMY

Dziękujemy za wybranie naszej sokowirówki. Przed użyciem urządzenia i w celu zapewnienia najlepszego użytkownika należy uważnie przeczytać tę instrukcję.

Środki ostrożności zawarte w niniejszym dokumencie zmniejszają ryzyko śmierci, obrażeń i porażenia prądem, jeśli są odpowiednio przestrzegane. Przechowuj instrukcję w bezpiecznym miejscu do wykorzystania w przyszłości, wraz z wypełnioną kartą gwarancyjną, dowodem zakupu i paczką. Jeśli dotyczy, przekaz te instrukcje następnemu właścicielowi urządzenia. Podczas korzystania z urządzenia elektrycznego należy zawsze przestrzegać podstawowych zasad bezpieczeństwa i środków zapobiegania wypadkom. Nie ponosimy żadnej odpowiedzialności za niespełnienie przez klienta tych wymagań.

WAŻNE ŚRODKI OSTROŻNOŚCI

Podczas korzystania z dowolnego urządzenia elektrycznego należy zawsze przestrzegać podstawowych zasad bezpieczeństwa.

- Upewnij się, że napięcie sieciowe odpowiada napięciu podanemu na tabliczce znamionowej urządzenia i że gniazdko jest uziemione.
- Nie zanurzaj przewodu, wtyczki ani żadnej nieusuwalnej części urządzenia w wodzie lub innej cieczy, ani nie narażaj połączeń elektrycznych na działanie wody. Przed dotknięciem wtyczki lub włączeniem urządzenia upewnij się, że masz suche ręce.
- Odłącz urządzenie od głównego źródła zasilania, gdy nie jest używane.

OSTRZEŻENIE: Jeśli urządzenie przypadkowo wpadnie do wody, natychmiast je odłącz. Nie sięgaj do wody.

- Regularnie sprawdzaj przewód zasilający pod kątem widocznych uszkodzeń. Jeśli przewód jest uszkodzony, musi zostać wymieniony przez oficjalną służbę pomocy technicznej, aby uniknąć wszelkiego rodzaju zagrożeń.

OSTRZEŻENIE: Nie używaj urządzenia, jeśli jego przewód, wtyczka lub obudowa są uszkodzone, ani po tym, jak działa wadliwie, zostało upuszczone lub w jakikolwiek sposób uszkodzone.

- Nie skracaj, nie zginaj, nie naprężaj ani nie uszkadzaj przewodu zasilającego w żaden sposób. Chroń go przed ostrymi krawędziami i źródłami ciepła. Nie dotykaj gorących powierzchni. Nie pozwól, aby przewód zwisał z krawędzi powierzchni roboczej lub blatu.
- Urządzenie nie jest przeznaczone do obsługi za pomocą zewnętrznego timera lub oddzielnego systemu zdalnego sterowania.
- Wyłącz urządzenie i wyjmij wtyczkę z gniazdka, gdy nie jest używane i przed czyszczeniem. Wyciągnij wtyczkę, a nie przewód, aby odłączyć ją od gniazdka.
- To urządzenie jest przeznaczone wyłącznie do użytku domowego. Nie nadaje się do użytku komercyjnego lub przemysłowego. Nie używaj go na zewnątrz.
- Nie należy używać akcesoriów, które nie są zalecane przez producenta, ponieważ mogą spowodować obrażenia ciała lub uszkodzenie.
- Urządzenie nie jest przeznaczone do użytku przez dzieci w wieku poniżej 8 lat. Może być używane przez dzieci w wieku powyżej 8 lat, o ile są pod stałym nadzorem.
- To urządzenie nie jest przeznaczone do użytku przez osoby o ograniczonych zdolnościach fizycznych, sensorycznych lub umysłowych, lub bez doświadczenia lub wiedzy, chyba że otrzymały nadzór lub instrukcje dotyczące bezpiecznego korzystania z urządzenia przez osobę odpowiedzialną za ich bezpieczeństwo i rozumieć związane z tym zagrożenia.
- Nadzoruj małe dzieci, aby upewnić się, że nie bawią się urządzeniem. Konieczny jest ścisły nadzór, gdy urządzenie jest używane przez dzieci lub w ich pobliżu.
- Przechowuj urządzenie i jego przewód w miejscu niedostępnym dla dzieci w wieku poniżej 8 lat. Ustaw urządzenie na suchej, stabilnej, płaskiej, żaroodpornej powierzchni.
- Nie używaj urządzenia w następujących okolicznościach:
 - Na płycie gazowej lub elektrycznej lub w jej pobliżu, w ogrzewanych piekarnikach lub w pobliżu otwartego ognia. Na miękkich powierzchniach (takich jak dywany) lub tam, gdzie może się przewrócić podczas użytkowania. Na zewnątrz lub w obszarach o wysokim poziomie wilgotności.
 - Temperatura dostępnych powierzchni może być wysoka podczas użytkowania i może powodować poparzenia.
 - Nie dotykaj gorących powierzchni podczas użytkowania lub bezpośrednio po nim.
 - Nie zakrywaj urządzenia podczas użytkowania.
- Nie pozostawiaj urządzenia bez nadzoru podczas użytkowania. Odłącz go od zasilania po zakończeniu używania lub

- po wyjściu z pokoju.
- Nie próbuj naprawiać urządzenia samodzielnie. Skontaktuj się z oficjalną obsługą techniczną w celu uzyskania porady.
 - Aby zapewnić prawidłowe funkcjonowanie urządzenia, należy wykonać czyszczenie i konserwację zgodnie z niniejszą instrukcją obsługi. Wyłącz urządzenie i wyjmij wtyczkę z gniazdka przed przenoszeniem i czyszczeniem.
 - Dzieci nie mogą wykonywać czynności czyszczenia i konserwacji. Nie myj urządzenia w zmywarkach.
 - Przechowuj urządzenie i instrukcję obsługi w bezpiecznym i suchym miejscu, gdy nie jest używane. Nie ponosimy odpowiedzialności za ewentualne szkody lub obrażenia ciała wynikające z niewłaściwego użytkowania lub nieprzestrzegania instrukcji obsługi.

LISTA CZĘŚCI

1. Pokrywka z nożem do cytrusów
2. Wyjmowane stożki sokowirówki
3. Podstawa stożków wyciskacza
4. Wał napędowy
5. Główny korpus
6. Filtruj
7. Pojemnik na sok
8. Zdejmowana podstawa
9. Włącznik / wyłącznik
10. Komora do przechowywania kabla zasilającego.

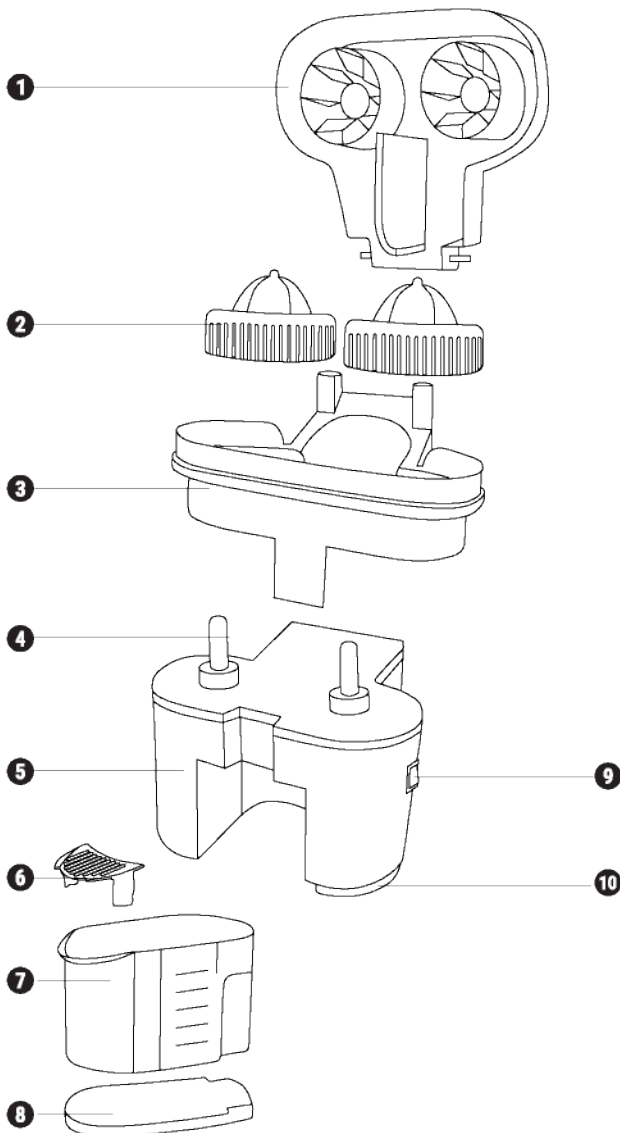

MONTAŻ

1. Umieść korpus główny na czystej, stabilnej i suchej powierzchni.
2. Umieść podstawę stożków wyciskacza na głównym korpusie, używając otworów z tyłu głównego korpusu. Następnie delikatnie naciśnij, aż usłyszysz kliknięcie.
3. Włóż stożki wyciskarki na osi.
4. Włóż stożki blokujące w szczeliny z tyłu podstawy stożków wyciskacza.
5. Włóż pojemnik na sok do prowadnic głównego korpusu. Przesuń, aż się zablokuje.
6. Zamontuj nóż do cytrusów na podstawie podstawy stożków wyciskacza.
7. Podłącz urządzenie. Sokowirówka jest teraz gotowa do użycia.

OPERACJA

Przed użyciem dokładnie wyczyść sokowirówkę.

1. Podłącz urządzenie do gniazdka elektrycznego.
2. Ustaw boczny przycisk zasilania w pozycji ON.
3. Umieść pomarańczowy przedział tnący.
4. Opuść pokrywkę, aby pokroić owoce na pół.
5. Umieść każdą połówkę pomarańczy w każdej z głowic wyciskających.
6. Opuść pokrywkę, mocno dociskając obiema rękami. Zauważysz, jak sok jest osadzany w pojemniku.

ważne: Sokowirówka nie będzie działać, dopóki nacisk nie zostanie przyłożony obiema rękami.

7. Po wyjęciu całego soku z obu połówek pomarańczy usuń pomarańcze i odrzuć skorupkę.
8. Powtarzaj kroki 5 i 6, aż pojemnik na sok będzie pełny.
9. Wyjmij pojemnik na sok i zacznij cieszyć się świeżo przygotowanym sokiem.

OSTRZEŻENIE: jeśli wyciskarka nieoczekiwanie zatrzyma się, stożki wyciskarki mogą zostać zablokowane przez nadmiar miążgi. Usuń miążgę zablokowaną pod stożkami wyciskarki.

CZYSZCZENIE I KONSERWACJA

Po każdym użyciu sokowirówka powinna zostać odpowiednio wyczyszczona. Przechowuj wyciskarkę w suchym, dobrze wentylowanym miejscu. Jeśli nie będzie używany dłużej niż 3 dni, należy umyć części przed następnym użyciem.

Demontaż sokowirówki

1. Przed wymianą akcesoriów wyłącz sokowirówkę i odłącz ją od zasilania.
2. Wyjmij pojemnik na sok.
3. Otwórz całkowicie górną pokrywę obiema rękami z każdej strony. Wsuń pręty blokujące szczelin z tyłu podstawy głowic wyciskających.
4. Przytrzymaj główny korpus jedną ręką i delikatnie popchnij przednią dźwignię drugą ręką, aż się otworzy. Zsuń podstawę stożka wyciskacza z głównego korpusu.
5. Stożki wyciskające można również wyciągnąć, po prostu zsuwając je z wałków napędowych.
6. Wyjmij zasobnik z głównego korpusu.

WAŻNY: Nie zanurzaj głównego korpusu w wodzie lub innym płynie. Zamiast tego użyj wilgotnej szmatki do czyszczenia. Zawsze należy wyłączyć urządzenie i odłączyć je od zasilania przed montażem, demontażem lub czyszczeniem. Do mycia wszystkich części nieelektrycznych używaj ciepłej wody i mydła. Nigdy nie używaj ściernych środków czyszczących, ponieważ mogą one uszkodzić sokowirówkę. Części nieelektryczne można myć w zmywarce do naczyń.



Zgodnie z europejskimi wytycznymi 2012/19 / UE i 2015/863 / UE, dotyczącymi ograniczenia stosowania niebezpiecznych substancji w urządzeniach elektrycznych, oprócz usuwania odpadów. Przekreślony symbol pojemnika w opakowaniu wskazuje na obowiązek, aby po zakończeniu okresu użytkowania produkt był składowany w miejscu oddzielnym od innych odpadów. Dlatego użytkownik musi dostarczyć urządzenie, gdy nie jest już używane, do odpowiedniego zróżnicowanego centrum zbiórki odpadów elektronicznych i elektrotechnicznych lub zwrócić je sprzedawcy w momencie zakupu nowego urządzenia równoważnego typu, jednego lub wymiany innego. Odpowiednie zróżnicowane zbieranie nieużywanego urządzenia dla kolejnych przyjaznych dla środowiska procesów recyklingu, przetwarzania i unieszkodliwiania pomaga uniknąć możliwego negatywnego wpływu na środowisko i zdrowie oraz sprzyja recyklingowi materiałów, z których składa się urządzenie. Niewłaściwe usunięcie produktu przez użytkownika oznacza zastosowanie sankcji przewidzianych przez prawo.

TECHNICAL DATA

EN	ES	PT	FR	IT	DE	NL	PL	Characteristics
Power	Potencia	Potência	Puissance	Potenza	Leistung	Macht	Potencja	90W
Voltage	Voltaje	Tensão	Tension	Tensione	Spannung	Voltage	Napięcie	220/240V
Capacity	Capacidad	Capacidade	Capacité	Capacità	Kapazität	Hoedani- gheid	Pojem- ność	500 ml
Dimen- sions	Dimen- siones	Di- mensões	Dimen- sions	Dimen- sioni	Abmessun- gen	Afmeting	Wymiary	22x23x24 cm









Made in P.R.C.