



- | | |
|---|---|
| (D) Ionen-Gesichtssauna
Gebrauchsanweisung2-7 | (RUS) Сауна для лица
с ионизацией
Инструкция
по применению38-44 |
| (GB) Ionic facial sauna
Instruction for Use8-13 | (PL) Jonowa sauna do twarzy
Instrukcja obsługi45-50 |
| (F) Sauna facial ionique
Mode d'emploi.....14-19 | (NL) Ionen-gezichtssauna
Gebruiksaanwijzing.....51-56 |
| (E) Sauna facial iónica
Instrucciones para
el uso20-25 | (P) Sauna facial ionizante
Instruções de
utilização.....57-62 |
| (I) Sauna per il viso agli ioni
Istruzioni per l'uso26-31 | (GR) Σάουνα προσώπου με ιόντα
Οδηγίες χρήσεως.....63-68 |
| (TR) İyonlu yüz saunası
Kullanım kılavuzu32-37 | |

Sehr geehrte Kundin, sehr geehrter Kunde,

wir freuen uns, dass Sie sich für ein Produkt unseres Sortimentes entschieden haben. Unser Name steht für hochwertige und eingehend geprüfte Qualitätsprodukte aus den Bereichen Wärme, Gewicht, Blutdruck, Körpertemperatur, Puls, Sanfte Therapie, Massage, Beauty, Baby und Luft. Bitte lesen Sie diese Gebrauchsanweisung aufmerksam durch, bewahren Sie sie für späteren Gebrauch auf, machen Sie sie anderen Benutzern zugänglich und beachten Sie die Hinweise.

Mit freundlicher Empfehlung
Ihr Beurer-Team







1. Lieferumfang

- 1 FCE 70 Ionen-Gesichtssauna
- 1 Messbecher (150 ml)
- 1 Gebrauchsanweisung

2. Sicherheitshinweise

Zeichenerklärung

In der Gebrauchsanweisung, auf der Verpackung und auf dem Typenschild des Geräts werden folgende Symbole verwendet:

 Warnung	Warnhinweis auf Verletzungsgefahren oder Gefahren für Ihre Gesundheit.
 Achtung	Sicherheitshinweis auf mögliche Schäden am Gerät/Zubehör.
	Dieses CE-Symbol bescheinigt, dass das Produkt den, dem Hersteller auferlegten Anforderungen der Europäischen Gemeinschaft entspricht.
	Entsorgung gemäß Elektro- und Elektronik-Altgeräte EG-Richtlinie 2002/96/EC - WEEE (Waste Electrical and Electronic Equipment)
	Hersteller
	Das Gerät ist doppelt schutzisoliert und entspricht damit der Schutzklasse 2.

Wichtige Sicherheitshinweise vor dem Gebrauch

Warnung

- Das Gerät ist nur für den in der Gebrauchsanweisung beschriebenen Zweck vorgesehen. Der Hersteller kann nicht für Schäden haftbar gemacht werden, die durch unsachgemäßen oder leichtsinnigen Gebrauch entstehen. Dieses Gerät ist nicht für den gewerblichen Gebrauch und die Verwendung im medizinischen Bereich geeignet. Verwenden Sie das Gerät nur für den privaten Hausgebrauch.
- Reparaturen dürfen nur von autorisierten Servicestellen vorgenommen werden, da für die

Reparatur Spezial-Werkzeug bzw. spezielle Teile erforderlich sind. Ansonsten erlischt der Garantieanspruch.

- Verwenden Sie das Gerät nicht, wenn Sie unter einer Herzerkrankung, Hautrötungen, Entzündungen, Schwellungen, empfindlichen Stellen, Diabetes, Wunden, Verbrennungen, Ekzemen oder Schuppenflechte leiden.
- Konsultieren Sie während einer Schwangerschaft oder bei Gesundheitsproblemen Ihren Arzt, bevor Sie das Gerät verwenden.
- Kinder erkennen nicht die Gefahr, die in Verbindung mit Elektrogeräten entstehen können. Sorgen Sie dafür, dass das Gerät nicht unbeaufsichtigt von Kindern benutzt werden kann.
- Überprüfen Sie vor jeder Benutzung die Unversehrtheit des Gerätes und der Netzleitung. Bei Beschädigungen darf das Gerät nicht in Betrieb genommen werden.
- Prüfen Sie, bevor Sie das Gerät an das Stromnetz anschließen, ob die örtliche Netzspannung mit der auf dem Gerät angegebenen Spannung übereinstimmt.
- Benutzen Sie das Gerät nicht in der Nähe von Wasser (z.B. Badewanne, Waschbecken etc.).
- Verwenden Sie das Gerät nicht während Sie baden, duschen oder schlafen.
- Legen Sie das Gerät nicht ins Wasser oder in andere Flüssigkeiten. Bewahren Sie das Gerät an einem sicheren Platz auf.
- Stellen Sie das Gerät nicht auf wasserempfindliche Oberflächen!
- Halten Sie das Gerät und die Netzleitung von heißen Oberflächen fern.
- Dieses Gerät ist nicht dafür bestimmt, durch Personen (einschließlich Kinder) mit eingeschränkten physischen, sensorischen oder geistigen Fähigkeiten oder mangels Erfahrung und/oder mangels Wissen benutzt zu werden, es sei denn, sie werden durch eine für Ihre Sicherheit zuständige Person beaufsichtigt oder erhalten von ihr Anweisungen, wie das Gerät zu benutzen ist.

Wichtige Sicherheitshinweise während des Gebrauchs

Warnung

- Schalten Sie das Gerät sofort aus, wenn eine Störung während der Benutzung auftreten sollte und ziehen Sie den Netzstecker aus der Steckdose.
- Halten Sie Ihr Gesicht während der Anwendung nicht näher als 25 cm an die Düse, da es ansonsten durch den heißen Dampf zu Verbrennungen kommen kann. Schließen Sie während der Anwendung die Augen und schützen Sie hitzeempfindliche Zonen.
- Wenden Sie das Gerät nicht länger als 20 Minuten an.
- Öffnen Sie unter keinen Umständen die Abdeckklappe während des Gebrauchs. Sie könnten sich verbrühen oder Verbrennungen erleiden.
- Schütteln Sie während des Gebrauchs nicht das Gerät. Sie könnten sich verbrühen oder Verbrennungen erleiden.
- Brechen Sie die Anwendung ab, wenn Schmerzen oder Unwohlsein auftreten und sprechen Sie mit Ihrem Arzt.
- Benutzen Sie das Gerät nicht unter Decken, Handtüchern etc.
- Legen Sie vor jeder Benutzung Hals- und Gesichtsschmuck ab.
- **Achtung:** Das Gerät schaltet nicht automatisch ab – auch dann nicht wenn das Wasser vollständig aus dem Vorratsbehälter verdampft ist.
- Wenn das Gerät versehentlich ins Wasser gefallen ist, ziehen Sie sofort den Netzstecker. Lassen Sie das Gerät von einem qualifizierten Elektriker vor der nächsten Benutzung überprüfen.

Wichtige Sicherheitshinweise nach dem Gebrauch

Achtung

- Schalten Sie das Gerät nach der Anwendung aus und ziehen Sie den Netzstecker aus der Steckdose.
- Ziehen Sie den Netzstecker nie an der Leitung oder mit feuchten Händen aus der Steckdose.
- Entleeren Sie nach der Anwendung den Wasser-Auffangbehälter. Das Gerät ist nach dem

Gebrauch zu reinigen, um die Ansammlung von Fett und anderen Rückständen zu vermeiden. Dies sichert die optimale Wirkung und verlängert die Lebensdauer des Gerätes.

- Lassen Sie das Gerät vollständig abkühlen, bevor Sie mit der nächsten Inbetriebnahme starten.
- Sollten Sie noch Fragen zur Anwendung unserer Geräte haben, so wenden Sie sich bitte an Ihren Händler oder an den Kundenservice.

3. Zum Kennenlernen

Die Anwendung der Ionen-Gesichtssauna FCE 70 bietet eine ideale Grundlage für die Schönheitspflege im Gesicht. Ihre Gesichtshaut wird optimal auf weitere Behandlungen, wie z.B. Tiefenreinigung, Gesichtsmasken etc. vorbereitet.

Beautysalons beginnen Gesichtsbearbeitungen sehr oft mit einer Dampfbehandlung. Der belebende Dampf steigert die Durchblutung der Haut, Poren werden geöffnet und Verunreinigungen können besser beseitigt werden.

So schaffen Sie eine perfekte Ausgangsbasis für jede Art von Gesichtspflege. Durch die geöffneten Poren dringen die Pflegeprodukte tief in die Haut ein und optimieren ihre Wirkung.

Die Gesichtssauna FCE 70 verfügt darüber hinaus über einen integrierten Ionen-Generator. Dieser sorgt dafür, dass die ausströmenden Wassermoleküle zusätzlich mit Ionen angereichert werden und der Dampf noch feiner wird. Ionen können damit im Gesicht eine noch tiefergehende Hydratation, eine weichere Oberhaut und eine verbesserte Hautgewebestruktur bewirken.

4. Bestimmungsgemäße Verwendung



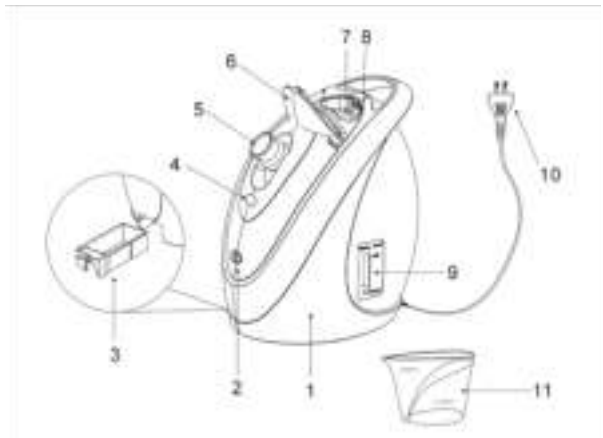

Dieses Gerät ist ausschließlich für die Anwendung am menschlichen Gesicht bestimmt. Verwenden Sie das Gerät nicht an Tieren!

5. Gerätebeschreibung

1. Basisgerät
2. AN/AUS-Taste
3. Wasser-Auffangbehälter
4. Kontroll-Leuchte
5. Verstellbare Düse
6. Abdeckklappe
7. Wassertanköffnung
8. Öffnungstaste für Abdeckklappe
9. Füllstandsanzeige
10. Netzstecker
11. Messbecher

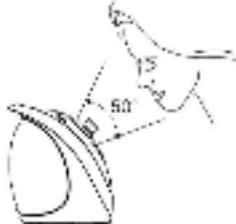

6. Inbetriebnahme

<ul style="list-style-type: none"> • Stellen Sie das Gerät auf eine flache, feste, ebene und wasserunempfindliche Oberfläche bzw. einen Tisch. 	
<p>⚠ Achtung</p> <ul style="list-style-type: none"> • Betreiben Sie das Gerät nur mit destilliertem Wasser! Verwenden Sie kein Leitungswasser, da es ansonsten im Gerät zu Kalkablagerungen kommen kann und dadurch die Funktionalität und Lebensdauer des Geräts beeinträchtigt wird. Verwenden Sie keine Öle, Kräuter oder andere Aromastoffe <u>als Ersatz</u> für Wasser. • Füllen Sie den mitgelieferten Messbecher mit destilliertem Wasser (nicht mehr als 150 ml). 	<p style="text-align: center;">Destilliertes Wasser</p> 
<ul style="list-style-type: none"> • Drücken Sie am Gerät auf die Öffnungstaste der Abdeckklappe. 	
<ul style="list-style-type: none"> • Gießen Sie das destillierte Wasser mit Hilfe des Messbechers langsam und vorsichtig in die Wassertanköffnung auf der Oberseite des Geräts. Achten Sie darauf, dass Sie kein Wasser auf die Geräteoberfläche verschütten. Den aktuellen Wasserstand zeigt Ihnen die Füllstandsanzeige am Gerät an. Die Wassermenge bei maximaler Füllhöhe reicht für eine Anwendung von ca. 20 Minuten aus. Wenn Sie das Gerät mit mehr als 150 ml Wasser befüllen, fließt das überschüssige Wasser direkt in den Wasser-Auffangbehälter. 	
<ul style="list-style-type: none"> • Schließen Sie die Abdeckklappe wieder. Drücken Sie dazu die Abdeckklappe nach unten, bis sie fest einrastet. 	
<ul style="list-style-type: none"> • Verstellen Sie den Winkel der Düse auf ihre gewünschte Höhe. <p>⚠ Achtung</p> <p>Verstellen Sie die Düse nicht während des laufenden Betriebs! Sie könnten sich dabei die Finger verbrennen.</p>	

- Reinigen Sie vor der Anwendung Ihr Gesicht mit einem feuchten Tuch.

7. Bedienung

Benutzen Sie die Ionen-Gesichtssauna nicht länger als 20 Minuten pro Tag. Empfohlen wird eine 2- bis 3-malige Anwendung pro Woche.

Nachdem Sie die nötigen Vorbereitungen aus „Kapitel 6. Inbetriebnahme“ vollzogen haben, können Sie mit der Anwendung beginnen.

Um mit der Anwendung zu beginnen, führen Sie folgende Handlungsschritte durch:

- Stecken Sie den Netzstecker in die Steckdose und Drücken Sie die AN/AUS-Taste.
Die Kontroll-Leuchte beginnt grün zu leuchten. Das Gerät beginnt das destillierte Wasser zu erhitzen. Nach ca. 2 Minuten entweicht erster Dampf aus der Düse. Nach ca. 3-4 Minuten ist der Dampf stark genug und Sie können mit der Behandlung beginnen.



- Führen Sie ihr Gesicht langsam in Richtung Dampfstrahl, so dass der Dampf ihr gesamtes Gesicht bedeckt und Sie die Dampfwirkung als angenehm und nicht zu heiß empfinden. Wird die Dampfwirkung als zu heiß empfunden, vergrößern Sie den Abstand um Verbrennungen zu vermeiden.

⚠ Warnung

Achten Sie dabei darauf, dass Sie Ihr Gesicht nicht näher als 25 cm an die Düse heranführen. Es besteht ansonsten die Gefahr, dass Sie im Gesicht Rötungen oder Verbrennungen davontragen.

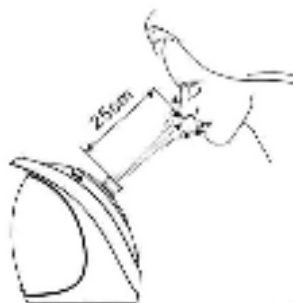

Wenn sich kein Wasser mehr im Gerät befindet, beginnt die Kontroll-Leuchte rot zu leuchten.

- Drücken Sie nun die AN/AUS-Taste und ziehen Sie den Netzstecker aus der Steckdose.
- Waschen Sie Ihr Gesicht nach der Anwendung mit kaltem Wasser ab. Tragen Sie nun eine Gesichtscreme oder -maske auf. Die geöffneten Poren lassen die Wirkstoffe tief in die Haut eindringen.
- Lassen Sie das Gerät 10 Minuten abkühlen. Beginnen Sie danach mit der Reinigung des Geräts, wie in Kapitel „8. Reinigung“ beschrieben.

8. Reinigung

Vergewissern Sie sich, dass Sie vor der Reinigung den Netzstecker ausgesteckt haben.

- Entleeren und reinigen Sie nach jeder Anwendung den Wasser-Auffangbehälter und befreien Sie ihn von Fett und anderen Rückständen
- Setzen Sie nach der Reinigung den Wasser-Auffangbehälter wieder in das Gerät ein.



- Entleeren Sie nach jeder Anwendung die Ionen-Gesichtssauna.
- Reinigen Sie die Wassertanköffnung, die Düse und das Basisgerät mit einem weichen, leicht angefeuchteten Tuch und wischen Sie trocken nach.



9. Entsorgung

Entsorgen Sie das Gerät gemäß der Elektro- und Elektronik Altgeräte Verordnung 2002/96/EC-WEEE (Waste Electrical and Electronic Equipment). Bei Rückfragen wenden Sie sich bitte an die für die Entsorgung zuständige kommunale Behörde.



10. Technische Daten

Modell-Nr.	FCE 70
Spannungsversorgung	220-240V~50/60Hz
Leistung	375 W
Schutzklasse	II / □
Kurzbetrieb	max. 20 min

11. Garantie

Wir leisten 3 Jahre Garantie für Material- und Fabrikationsfehler des Produktes. Die Garantie gilt nicht:

- im Falle von Schäden, die auf unsachgemäßer Bedienung beruhen,
- für Verschleißteile,
- für Mängel, die dem Kunden bereits beim Kauf bekannt waren,
- bei Eigenverschulden des Kunden.

Die gesetzlichen Gewährleistungen des Kunden bleiben durch die Garantie unberührt. Für Geltendmachung eines Garantiefalles innerhalb der Garantiezeit ist durch den Kunden der Nachweis des Kaufes zu führen. Die Garantie ist innerhalb eines Zeitraumes von 3 Jahren ab Kaufdatum gegenüber der Beurer GmbH, Söflinger Straße 218, 89077 Ulm, Deutschland geltend zu machen. Der Kunde hat im Garantiefall das Recht zur Reparatur der Ware bei unseren eigenen oder bei von uns autorisierten Werkstätten. Weiter gehende Rechte werden dem Kunden (aufgrund der Garantie) nicht eingeräumt.

Dear customer,

Thank you for choosing one of our products. Our name stands for high-quality, thoroughly tested products for applications in the areas of heat, weight, blood pressure, body temperature, pulse, gentle therapy, massage, beauty, baby and air.

Please read these instructions for use carefully and keep them for later use, be sure to make them accessible to other users and observe the information they contain.

With kind regards,
Your Beurer team







1. Included in delivery

- 1 FCE 70 ionic facial sauna
- 1 Measuring jug (150 ml)
- 1 Instructions for use

2. Safety notes

Signs and symbols

The following symbols are used in these instructions for use, on the packaging and on the type plate for the device:

 Warning	Warning instruction indicating a risk of injury or damage to health
 Important	Safety note indicating possible damage to the unit/accessory.
	The CE symbol certifies that the product complies with the requirements imposed upon the manufacturer by the European Community.
	Disposal in accordance with EC Directive 2002/96/EC – WEEE (Waste Electrical and Electronic Equipment).
	Manufacturer
	The device is double protected and therefore corresponds to protection class 2.

Important safety notes – before use

 **Warning**

- The device is only intended for the purpose described in these instructions for use. The manufacturer is not liable for damage resulting from improper or careless use. This device is not suitable for commercial use or for use in the medical domain. Only use the device in the private domain.
- Repairs may only be conducted by authorised service centres, as special tools and/or parts are necessary for repair, otherwise the guarantee is invalidated.

- Do not use the device if you suffer from/exhibit heart disease, flushed skin, inflammations, swelling, sensitive areas, diabetes, wounds, burns, eczema or psoriasis.
- If you are pregnant or suffer from health problems, please consult your doctor before using the device.
- Children do not recognise the danger posed by electrical devices. Make sure that the device cannot be used by children without supervision.
- Check that the device and the mains cable are in perfect working order before each usage. In the event of damage, the device must not be used.
- Before connecting the device to the mains, check whether the local mains voltage corresponds to the voltage specified on the device.
- Do not use the device near to water (e.g. bath, wash basin etc.).
- Do not use the device while bathing, showering or sleeping.
- Never place the device in water or other liquids. Store the device in a safe place.
- Never place the device on surfaces that are sensitive to water.
- Keep the device and mains cable away from hot surfaces.
- This device is not intended for use by people (including children) with restricted physical, sensory or mental skills or a lack of experience and/or a lack of knowledge, unless they are supervised by a person who has responsibility for their safety or they receive instructions from this person on how to use the device.

Important safety notes – during use

Warning

- Should a fault occur during use, switch off the device immediately and remove the mains plug from the socket.
- During the treatment, do not position your face closer than 25 cm to the nozzle, otherwise the hot steam could cause burn injuries. Close your eyes during the treatment and protect heat-sensitive zones.
- Do not use the device for periods of longer than 20 minutes.
- Under no circumstances may the cover flap be opened during use. You could sustain scald or burn injuries.
- Never shake the device during use. You could sustain scald or burn injuries.
- If pain or discomfort occurs, terminate the treatment and consult your doctor.
- Never use the device under a blanket or towel etc.
- Remove jewellery from the face and neck before use.
- **Important:** The device does not switch off automatically – even if the water has vaporised and the container is completely empty.
- Should the device accidentally fall into water, disconnect the mains plug immediately. Have the device checked by a qualified electrician before it is used again.

Important safety notes – after use

Important

- Switch off the device after use and remove the mains plug from the socket.
- Never remove the mains plug from the socket by pulling on the cable or with damp hands.
- Empty the water collection container after use. The device must be cleaned after use to prevent the accumulation of grease and other residues. This ensures optimum effectiveness and increases the service life of the device.
- Allow the device to cool down completely before using again.
- If you should have any questions about using our devices, please contact either your retailer or Customer Services.

3. Getting to know your instrument

The ionic facial sauna FCE 70 offers the perfect basis for facial beauty treatment. The skin on your face is optimally prepared for further treatments, such as deep cleansing, face masks etc.

At beauty salons, the professionals often begin facial treatments with a steam treatment. The steam stimulates blood circulation and opens pores, allowing impurities to be removed more easily.

This creates the perfect starting point for all types of facial care. Because the pores are open, they allow the beauty products to penetrate deep into the skin and optimise their effectiveness.

Furthermore, the FCE 70 ionic facial sauna features an integrated ion generator, which enriches the emitted water molecules with ions, making the steam even finer. Ions therefore result in hydration of the face that penetrates even deeper, creating a smoother top layer of skin and improving the structure of the dermal tissue.

4. Intended use

This device is intended exclusively for use on the face of humans.





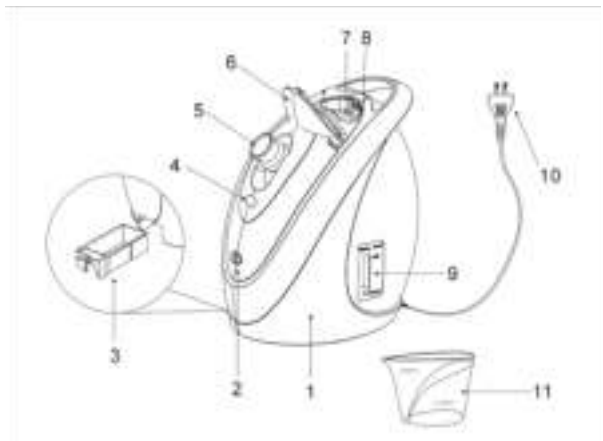

Do not use the device on animals!

5. Unit description

1. Base device
2. ON/OFF button
3. Water collection container
4. Indicator lamp
5. Adjustable nozzle
6. Cover flap
7. Water tank opening
8. Open button for cover flap
9. Fill level display
10. Mains plug
11. Measuring jug

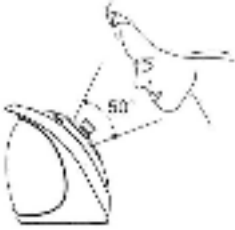

6. Initial use

<ul style="list-style-type: none"> Place the device on a flat, secure, even and water-resistant surface or table. 	
<p> Important</p> <ul style="list-style-type: none"> Only operate the device with distilled water! Do not use tap water, as this can cause the build-up of limescale in the device and impair its functionality and service life. Do not use any oils, herbs or other flavouring agents <u>instead of water</u>. Fill the supplied measuring jug with distilled water (no more than 150 ml). 	<p style="text-align: center;">Distilled water</p> <p style="text-align: center;"></p> <p style="text-align: center;"></p>
<ul style="list-style-type: none"> Press the open button of the cover flap on the device. 	<p style="text-align: center;"></p>
<ul style="list-style-type: none"> Using the measuring jug, pour the distilled water slowly and carefully into the opening of the water tank on the top of the device. Take care not to spill any water on the surface of the device. The fill level display on the device shows the current water level. When filled to the maximum level, the amount of water is sufficient for a treatment lasting approximately 20 minutes. If you fill the device with more than 150 ml of water, the excess water flows directly into the water collection container. 	<p style="text-align: center;"></p>
<ul style="list-style-type: none"> Close the cover flap. Press the cover flap downwards until it clicks into place. 	<p style="text-align: center;"></p>
<ul style="list-style-type: none"> Adjust the angle of the nozzle to the required height. <p> Important</p> <p>Do not adjust the nozzle when the device is in use! You could sustain burn injuries to the hand.</p>	<p style="text-align: center;"></p>
<ul style="list-style-type: none"> Wash your face with a damp cloth before using the device. 	

7. Operation

Do not use the ionic facial sauna for more than 20 minutes per day. It is recommended that two to three treatments are performed per week.

After you have made the necessary preparations described in “Section 6. Initial use”, you may start the treatment.

To start the treatment, carry out the following steps:

- Connect the mains plug to the socket and press the ON/OFF button.
The indicator lamp illuminates green. The device starts to heat the distilled water. After approximately 2 minutes, steam begins to flow from the nozzle. After approximately 3-4 minutes, the steam is strong enough and you can begin the treatment.



- Move your face slowly towards the flow of steam so that the steam covers your entire face. The steam should feel pleasant and not too hot. If you feel the steam is too hot, move further away from the nozzle to prevent burn injuries.

Warning

Ensure that your face does not get closer than 25 cm to the nozzle. Otherwise there is a danger of your facial skin becoming red or sustaining burn injuries.

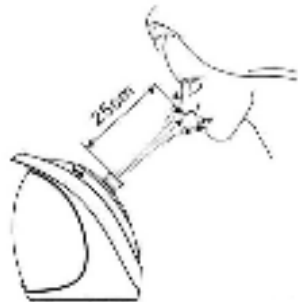

When there is no longer any water in the device, the indicator lamp turns red.

- Now press the ON/OFF button and remove the mains cable from the socket.
- After the treatment, wash your face with cold water. Now apply a facial cream or face mask. The open pores allow the active agents to penetrate deep into the skin.
- Allow the device to cool down for 10 minutes. Afterwards, clean the device as described in Section “8. Cleaning”.

8. Cleaning

Prior to cleaning, make sure that the mains plug has been removed from the socket.

- After each use, empty and clean the water collection container and remove any grease or other residue.
- After cleaning, replace the water collection container in the device.



- Empty the ionic facial sauna after each use.
- Clean the water tank opening, the nozzle and the base device with a soft, slightly damp cloth and then wipe dry.



9. Disposal

Dispose of the unit in accordance with EC Directive 2002/96/EC – WEEE (Waste Electrical and Electronic Equipment). If you have any queries, please contact the appropriate local authorities.



10. Technical data

Model no.	FCE 70
Voltage supply	220 - 240 V-50/60 Hz
Output	375 W
Protection class	II / 
Short operation	Max. 20 min

Chère cliente, cher client,

Nous vous remercions d'avoir choisi l'un de nos produits. Notre société est réputée pour l'excellence de ses produits et les contrôles de qualité auxquels ils sont soumis. Nos produits couvrent les domaines de la chaleur, du poids, de la pression sanguine, de la température corporelle, de la thérapie douce, des massages, de la beauté, du bébé et de l'amélioration de l'air. Lisez attentivement cette notice, conservez-la pour un usage ultérieur, mettez-la à disposition des autres utilisateurs et suivez les consignes qui y figurent.

Sincères salutations,
Votre équipe Beurer







1. Contenu de la livraison

- 1 Sauna facial ionique FCE 70
- 1 Verre doseur (150 ml)
- 1 Mode d'emploi

2. Consignes de sécurité

Symboles utilisés

Les symboles suivants sont utilisés sur le mode d'emploi, sur l'emballage et sur la plaque signalétique de l'appareil :

 Avertissement	Ce symbole vous avertit des risques de blessures ou des dangers pour votre santé.
 Attention	Ce symbole vous avertit des éventuels dommages au niveau de l'appareil ou d'un accessoire.
	Le symbole CE atteste que ce produit répond aux exigences de la Communauté européenne imposées au fabricant.
	Élimination conformément à la directive européenne 2002/96/EC - WEEE (Waste Electrical and Electronic Equipment) relative aux déchets d'équipements électriques et électroniques
	Fabricant
	L'appareil bénéficie d'une double isolation de protection et répond ainsi à la classe de sécurité 2.

Consignes de sécurité importantes avant utilisation

Avertissement

- L'appareil est conçu uniquement pour l'utilisation décrite dans ce mode d'emploi. Le fabricant ne peut être tenu responsable des dommages causés par une utilisation inappropriée ou non conforme. Cet appareil n'est pas prévu pour un usage et une exploitation professionnelle dans le secteur médical. Utilisez cet appareil uniquement pour un usage domestique privé.

- Les réparations peuvent être effectuées uniquement par les centres de service autorisés, car elles nécessitent des pièces et des outils spéciaux. Dans le cas contraire, la garantie est annulée.
- N'utilisez pas l'appareil si vous souffrez d'une pathologie cardiaque, de rougeurs, inflammations, gonflements, zones sensibles, diabète, plaies, brûlures, eczéma ou psoriasis.
- En cas de grossesse ou de problèmes de santé, consultez votre médecin avant d'utiliser l'appareil.
- Les enfants ne sont pas conscients des dangers liés aux appareils électriques. Assurez-vous que l'appareil ne puisse pas être utilisé par des enfants sans surveillance.
- Vérifiez avant chaque utilisation que l'appareil et le câble d'alimentation sont intacts. En cas d'endommagements, l'appareil ne doit pas être utilisé.
- Avant de brancher l'appareil au secteur, vérifiez que la tension locale correspond à la tension indiquée sur l'appareil.
- N'utilisez pas l'appareil à proximité de l'eau (par ex. près d'une baignoire, d'un évier, etc.).
- N'utilisez pas l'appareil lorsque vous prenez un bain, une douche ou lorsque vous dormez.
- N'immergez jamais l'appareil dans de l'eau ou dans d'autres liquides. Conservez l'appareil dans un endroit sûr.
- Ne posez pas l'appareil sur des surfaces sensibles à l'eau !
- Tenez l'appareil et le câble d'alimentation éloignés des surfaces chaudes.
- Cet appareil n'est pas conçu pour être utilisé par une personne (y compris les enfants) dont les capacités physiques, sensorielles ou intellectuelles sont limitées, ou n'ayant pas l'expérience et/ou les connaissances nécessaires. Le cas échéant, cette personne doit, pour sa sécurité, être surveillée par une personne compétente ou doit recevoir vos recommandations sur la manière d'utiliser l'appareil.

Consignes de sécurité importantes lors de l'utilisation

Avertissement

- En cas de perturbation lors de l'utilisation, éteignez immédiatement l'appareil et débranchez la prise du secteur.
- Lors de l'utilisation, n'approchez pas votre visage à moins de 25 cm de la buse, sinon vous risquez de vous brûler avec la vapeur chaude. Lors de l'utilisation, fermez les yeux et protégez les zones sensibles à la chaleur.
- N'utilisez pas l'appareil plus de 20 minutes.
- N'ouvrez en aucun cas le couvercle lors de l'utilisation. Vous risquez de vous ébouillanter ou de vous brûler.
- Ne secouez pas l'appareil lors de son utilisation. Vous risquez de vous ébouillanter ou de vous brûler.
- Interrompez l'utilisation en cas de douleurs ou d'indispositions et consultez votre médecin.
- N'utilisez pas l'appareil sous des couvertures, serviettes, etc.
- Retirez vos bijoux du cou et du visage avant chaque utilisation.
- **Attention** : L'appareil ne s'éteint pas automatiquement, même lorsque l'eau s'est complètement évaporée du récipient.
- Si l'appareil est tombé dans l'eau par inadvertance, débranchez immédiatement la prise. Faites vérifier l'appareil par un électricien qualifié avant de l'utiliser à nouveau.

Consignes de sécurité importantes après utilisation

Attention

- Éteignez l'appareil après son utilisation et débranchez la prise du secteur.
- Ne débranchez jamais la prise du secteur en tirant sur le câble ou avec des mains humides.

- Videz le récipient d'eau après utilisation. Nettoyez l'appareil après utilisation afin d'éviter l'accumulation de graisse et d'autres résidus. Ceci permet de garantir un fonctionnement optimal et de prolonger la durée de vie de l'appareil.
- Laissez entièrement refroidir l'appareil avant de le réutiliser.
- Pour toute question concernant l'utilisation de nos appareils, adressez-vous à votre revendeur ou à notre service clients.

3. Familiarisation avec l'appareil

L'utilisation du sauna facial ionique FCE 70 offre un point de départ idéal pour le soin de beauté du visage. La peau de votre visage est ainsi préparée de façon optimale à d'autres traitements, comme le nettoyage en profondeur, les masques, etc.

Les salons de beauté débutent très souvent leurs soins du visage par un traitement à la vapeur. La vapeur revigorante facilite la circulation sanguine de la peau, ouvre les pores et rend les impuretés plus faciles à éliminer.

Vous bénéficiez ainsi d'un bon point de départ pour chaque type de soin du visage. Grâce à l'ouverture des pores, les produits de soin peuvent pénétrer en profondeur dans la peau et voir leur effet amélioré.

Le sauna facial FCE 70 dispose d'un générateur d'ions intégré. Celui-ci réalise un enrichissement des molécules d'eau émanant de la peau avec des ions et assure une purification avancée de la vapeur. Les ions offrent ainsi une hydratation approfondie du visage, ainsi que la formation d'un épiderme plus doux et d'une structure de tissus cutanés de meilleure qualité.

4. Utilisation conforme aux recommandations

Cet appareil est conçu exclusivement pour une utilisation sur le visage humain.





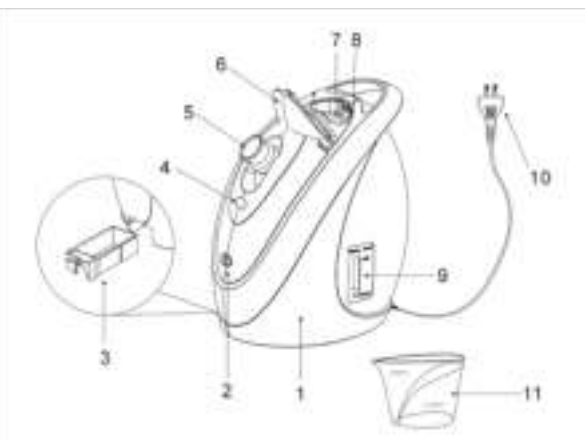

N'utilisez pas l'appareil sur des animaux !

5. Description de l'appareil

1. Appareil de base
2. Touche MARCHE/ARRÊT
3. Récipient d'eau
4. Témoin de contrôle
5. Buse réglable
6. Couvercle
7. Ouverture du réservoir d'eau
8. Touche d'ouverture du couvercle
9. Indication du niveau de remplissage
10. Prise
11. Verre doseur

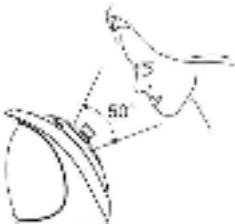

6. Mise en service

<ul style="list-style-type: none">• Installez l'appareil sur une surface ou une table plane, solide, stable et ne craignant pas l'eau.	
<p> Attention</p> <ul style="list-style-type: none">• Utilisez l'appareil uniquement avec de l'eau distillée ! N'utilisez pas d'eau du robinet qui pourrait occasionner des dépôts de calcaire dans l'appareil et ainsi altérer son fonctionnement et sa durée de vie. N'utilisez pas d'huile, d'herbes ou d'autres substances aromatisantes à la place de l'eau.• Remplissez le verre doseur fourni avec de l'eau distillée (pas plus de 150 ml).	<p>Eau distillée</p> 
<ul style="list-style-type: none">• Appuyez sur la touche d'ouverture du couvercle de l'appareil.	
<ul style="list-style-type: none">• Versez doucement et avec précaution l'eau distillée dans l'ouverture du réservoir d'eau à l'aide du verre doseur, sur le dessus de l'appareil. Veillez à ne pas renverser d'eau sur la surface de l'appareil. Vous pouvez voir le niveau d'eau courant grâce à l'indication du niveau de remplissage de l'appareil. La quantité d'eau à hauteur de remplissage maximum est suffisante pour une utilisation d'environ 20 minutes. Lorsque vous remplissez l'appareil avec plus de 150 ml d'eau, l'excédent d'eau coule directement dans le récipient d'eau.	
<ul style="list-style-type: none">• Refermez le couvercle. Pour ce faire, appuyez sur le couvercle vers le bas, jusqu'à ce qu'il s'enclenche complètement.	
<ul style="list-style-type: none">• Réglez l'angle de la buse à la hauteur souhaitée. <p> Attention</p> <p>Ne réglez pas la buse lorsqu'elle est en fonctionnement ! Vous risqueriez de vous brûler les doigts.</p>	

- Nettoyez votre visage avec une serviette humide avant utilisation.

7. Utilisation

N'utilisez pas le sauna facial ionique au-delà de 20 minutes par jour. Une utilisation de 2 à 3 fois par semaine est recommandée.

Une fois les préparations nécessaires du « Chapitre 6. Mise en service » effectuées, vous pouvez commencer à utiliser votre appareil.

Pour commencer l'utilisation, suivez les étapes suivantes :

- Branchez la prise au secteur et appuyez sur la touche MARCHE/ARRÊT.
Le témoin de contrôle s'allume en vert. L'appareil commence à chauffer l'eau distillée. Après environ 2 minutes, la vapeur commence à s'échapper de la buse. Après environ 3-4 minutes, la vapeur est suffisamment importante et vous pouvez commencer le traitement.



- Placez lentement votre visage en direction du jet de vapeur, de sorte que l'intégralité de votre visage soit couvert de vapeur et que son effet soit agréable et ne soit pas trop chaud. Si l'effet de la vapeur est trop chaud, éloignez-vous de la buse pour éviter de vous brûler.

Avertissement

Veillez à ne pas approcher votre visage à moins de 25 cm de la buse. Vous risquez sinon de lui infliger des rougeurs ou des brûlures.

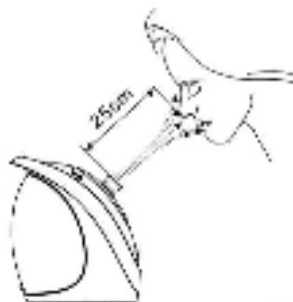

Si l'appareil ne contient plus d'eau, le témoin de contrôle s'allume en rouge.

- Appuyez alors sur la touche MARCHE/ARRÊT et débranchez la prise du secteur.
- Lavez votre visage à l'eau froide après utilisation. Appliquez désormais une crème ou un masque de visage. Les pores ouverts font pénétrer les substances en profondeur dans la peau.
- Laissez refroidir l'appareil pendant 10 minutes. Passez ensuite au nettoyage de l'appareil, comme décrit dans le chapitre « 8. Nettoyage ».

8. Nettoyage

Assurez-vous d'avoir débranché la prise avant le nettoyage.

- Videz et nettoyez le récipient d'eau après chaque utilisation et enlevez la graisse ou les autres impuretés
- Remplacez le récipient d'eau dans l'appareil après le nettoyage.



- Videz le sauna facial ionique après chaque utilisation.
- Nettoyez l'ouverture du réservoir d'eau, la buse et l'appareil de base avec un chiffon doux et légèrement humide, puis essuyez-le.



9. Élimination des déchets

Éliminez l'appareil conformément au règlement 2002/96/EC-WEEE (Waste Electrical and Electronic Equipment) relatif aux appareils électriques et électroniques usagés. Pour toute question, adressez-vous aux collectivités locales responsables de l'élimination et du recyclage de ces produits.



10. Données techniques

N° du modèle	FCE 70
Alimentation électrique	220-240 V~50/60 Hz
Puissance	375 W
Classe de sécurité	II /
Durée d'utilisation	max. 20 min

Estimada cliente, estimado cliente:

Nos alegramos de que haya decidido adquirir un producto de nuestra colección. Nuestro nombre es sinónimo de productos de alta y comprobada calidad en el ámbito de aplicación de calor, peso, tensión sanguínea, temperatura corporal, pulso, tratamiento suave, masaje, belleza, bebés y aire. Lea detenidamente estas instrucciones para el uso, consérvelas para su futura utilización, haga que estén accesibles para otros usuarios y observe las indicaciones.

Atentamente,
El equipo de Beurer







1. Volumen de suministro

- 1 Sauna facial iónica FCE 70
- 1 Vaso graduado (150 ml).
- 1 Instrucciones para el uso

2. Indicaciones de seguridad

Símbolos

En las presentes instrucciones para el uso, en el embalaje y en la placa de características del aparato se utilizan los siguientes símbolos:

 Advertencia	Aviso sobre riesgos de lesiones u otros peligros para la salud.
 Atención	Indicación de seguridad sobre posibles desperfectos del aparato o de los accesorios.
	El sello CE garantiza que el producto cumple las especificaciones impuestas al fabricante por la Comunidad Europea.
	Eliminación de residuos según lo dispuesto por la Directiva europea 2002/96/CE sobre residuos de aparatos eléctricos y electrónicos (RAEE).
	Fabricante
	El aparato tiene una protección de aislamiento doble y cumple así las especificaciones de la clase de protección 2.

Indicaciones importantes de seguridad a tener en cuenta antes de la utilización

 **Advertencia**

- Este aparato está diseñado única y exclusivamente para el fin descrito en las instrucciones para el uso. El fabricante no se responsabiliza de los daños derivados de un uso indebido o irresponsable. El aparato no está diseñado para su uso industrial ni con fines médicos. Utilice el aparato únicamente para uso doméstico.

- Las reparaciones deberán realizarse únicamente en centros de servicio técnico autorizados ya que, para realizarlas, se requieren herramientas y piezas especiales. De lo contrario, se anulará la garantía.
- No utilice el aparato si tiene o padece una afección cardiaca, eritemas, inflamaciones, hinchazones, áreas sensibles, diabetes, heridas, quemaduras, eccemas o psoriasis.
- Consulte a su médico antes de utilizar el aparato durante el embarazo o si tiene problemas de salud.
- Los niños no son conscientes de los peligros que esconden los aparatos eléctricos. Asegúrese de que estos no utilizan el aparato sin la supervisión de un adulto.
- Verifique antes de cada uso que tanto el aparato como el cable de red se encuentran en perfecto estado. En caso de estar deteriorados, el aparato no deberá utilizarse.
- Antes de enchufar el aparato a la red eléctrica, asegúrese de que la tensión de esta se corresponde con la del aparato.
- No utilice el aparato cerca del agua (p. ej. bañera, lavabo, etc.)
- No utilice el aparato mientras toma un baño, una ducha, ni mientras duerme.
- No sumerja el aparato en agua ni en ningún otro líquido. Guarde el aparato en un lugar seguro.
- No coloque el aparato en superficies que no resistan el contacto con el agua
- No coloque el aparato ni su cable cerca de superficies calientes.
- Este aparato no debe ser utilizado por personas (niños incluidos) con facultades físicas, sensoriales o mentales limitadas, o con poca experiencia o conocimientos, a no ser que los vigile una persona responsable de su seguridad o que esta persona les indique cómo se debe utilizar el aparato.

Indicaciones importantes de seguridad a tener en cuenta durante de la utilización

Advertencia

- Si el aparato se avería mientras se está utilizando, apáguelo inmediatamente y desenchufe el conector de la toma de corriente.
- Durante el funcionamiento del aparato mantenga una distancia mínima de 25 cm entre la boquilla y el rostro. De lo contrario el vapor caliente puede producir quemaduras. Cierre los ojos mientras utiliza el aparato y protéjase las zonas de la piel sensibles al calor.
- No utilice el aparato durante más de 20 minutos seguidos.
- No abra la carcasa bajo ninguna circunstancia mientras el aparato está en funcionamiento. De lo contrario puede sufrir quemaduras o escalduras.
- No agite el aparato mientras está en funcionamiento. De lo contrario puede sufrir quemaduras o escalduras.
- Apague el aparato si siente algún tipo de dolor o molestia y consulte a su médico.
- No se cubra con mantas, toallas, o similares mientras utiliza el aparato.
- Quítese las joyas del cuello y de la cara antes de utilizar el aparato.
- **Atención:** el aparato no se apaga automáticamente y sigue funcionando incluso cuando ya no queda agua en el depósito.
- Si el aparato se cae al agua por accidente, desenchufe inmediatamente el conector de la toma de corriente. En ese caso, haga que un electricista especializado revise el aparato antes de volver a utilizarlo.

Indicaciones importantes de seguridad a tener en cuenta después de la utilización

Atención

- Apague el aparato después de cada utilización y desenchufe el conector de la toma de corriente.
- No desenchufe nunca el conector de la red tirando del cable ni con las manos húmedas.

- Vacíe el recipiente colector de agua después de la utilización. El aparato deberá limpiarse después de cada utilización para evitar que se acumule grasa y otros restos. Esta limpieza garantiza un correcto funcionamiento y prolonga la vida útil del aparato.
- Deje que el aparato se enfríe antes de volver a utilizarlo.
- Si todavía tiene dudas sobre cómo usar nuestros aparatos, póngase en contacto con su distribuidor o con el servicio de atención al cliente.

3. Información general

La utilización de la sauna facial iónica FCE 70 es un punto de partida ideal para el cuidado del cutis, que queda así preparado para otros tratamientos posteriores, como una limpieza en profundidad, máscaras faciales, etc.

Con mucha frecuencia, los salones de belleza empiezan los tratamientos faciales con un tratamiento al vapor. El vapor revitalizante favorece el riego sanguíneo de la piel, abre los poros y facilita la eliminación de las impurezas.

De esta forma, la sauna es un punto de partida perfecto para las fases ulteriores de cualquier tratamiento facial ya que los poros abiertos permiten que los productos cosméticos penetren en la piel y desplieguen todo su potencial.

La sauna facial FCE 70 dispone además de un generador de iones integrado que hace que las moléculas de agua salgan enriquecidas con iones y que el vapor sea más fino. Los iones favorecen la hidratación en profundidad del cutis, reblandecen la epidermis y mejoran la estructura del tejido cutáneo.

4. Utilización conforme a lo prescrito

Este aparato solo deberá utilizarse para el rostro humano.





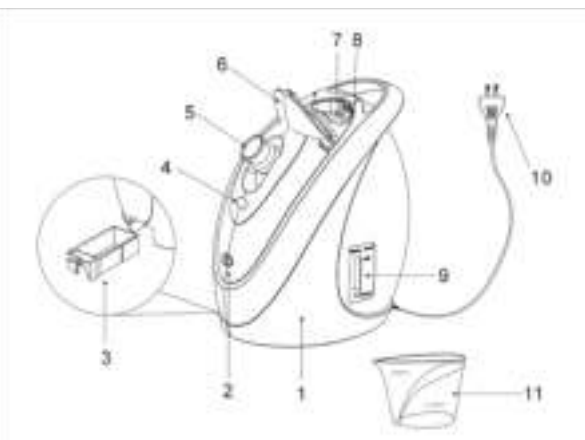

No lo utilice con animales.

5. Descripción del aparato

1. Aparato
2. Botón ON/OFF
3. Recipiente colector de agua
4. Luz de control
5. Boquilla ajustable
6. Tapa abatible
7. Abertura del depósito de agua
8. Botón para abrir la tapa abatible
9. Indicador de nivel
10. Enchufe
11. Vaso graduado

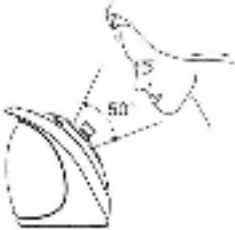

6. Puesta en servicio

<ul style="list-style-type: none">• Coloque el aparato únicamente sobre una superficie estable, plana y resistente al agua o sobre una mesa.	
<p> Atención</p> <ul style="list-style-type: none">• Utilice solo agua destilada. No utilice agua del grifo. De lo contrario pueden producirse calcificaciones que afectan al funcionamiento y reducen la vida útil del aparato. No utilice aceites, hierbas ni otros productos aromáticos <u>en vez</u> de agua.• Llene el vaso graduado con agua destilada (no más de 150 ml).	<p>Agua destilada</p> 
<ul style="list-style-type: none">• Pulse el botón para abrir la tapa abatible.	
<ul style="list-style-type: none">• Llene el vaso graduado de agua destilada y viértala lentamente y con cuidado en la abertura del depósito (parte superior del aparato). Tenga cuidado de no derramar agua en la superficie del aparato. El indicador del nivel le permitirá ver cuánta agua hay en el depósito. A su nivel máximo, la cantidad de agua del depósito alcanza para utilizar el aparato durante unos 20 minutos. Si el depósito se llena con más de 150 ml de agua, el agua sobrante va directamente al recipiente colector de agua.	
<ul style="list-style-type: none">• Vuelva a cerrar la tapa. Para ello presiónela hasta que encaje.	
<ul style="list-style-type: none">• Coloque el ángulo de la boquilla a la altura deseada. <p> Atención</p> <p>No mueva la boquilla mientras el aparato esté en funcionamiento. De hacerlo podría quemarse los dedos.</p>	
<ul style="list-style-type: none">• Antes de utilizar el aparato límpiese el rostro con un paño húmedo.	

7. Manejo

No utilice la sauna facial iónica más de 20 minutos al día. Le recomendamos utilizarla entre 2 y 3 veces por semana.

El aparato podrá utilizarse cuando se haya preparado tal como se describe en el apartado "6. Puesta en servicio".

Para empezar a utilizar el aparato, siga los siguientes pasos:

- Enchufe el conector en la toma de corriente y pulse el botón ON/OFF.

La luz de control se enciende (color verde). El aparato comienza a calentar el agua destilada. Transcurridos aprox. 2 minutos empieza a salir vapor por la boquilla. Transcurridos entre 3 y 4 minutos el vapor alcanza la fuerza ideal y puede iniciarse el tratamiento.



- Colóquese mirando lentamente en la dirección de salida del vapor, de forma que este le cubra el rostro y le produzca una sensación agradable, no de demasiado calor. Si siente que el vapor está demasiado caliente, aumente la distancia entre el rostro y la boquilla para evitar quemaduras.

Advertencia

Asegúrese de que el rostro guarda una distancia mínima de 25 cm con la boquilla. De lo contrario en el cutis podrán aparecer zonas rojas o producirse quemaduras.

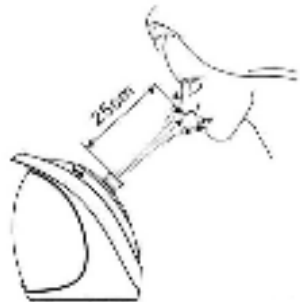

Cuando el aparato no tiene agua, el color de la luz de control cambia a rojo.

- En ese caso, pulse el botón ON/OFF y desenchufe el conector de la toma de corriente.
- Lávese el rostro con agua fría después de cada sesión. A continuación aplíquese una crema o mascarilla; los poros abiertos permiten que las sustancias activas penetren profundamente en la piel.
- Deje enfriar el aparato 10 minutos. Límpielo después tal como se describe en el apartado "8. Limpieza".

8. Limpieza

Antes de proceder a limpiar el aparato, asegúrese de que lo ha desenchufado de la toma de corriente.

- Vacíe y limpie al recipiente colector de agua después de cada utilización de forma que no quede grasa ni otros restos
- Una vez limpio, vuelva a colocarlo en el aparato.



- Vacíe el depósito del aparato después de cada utilización.
- Limpie la abertura del depósito de agua, la boquilla y el resto del aparato con un paño suave ligeramente humedecido y séquelos después.



9. Eliminación

Deseche el aparato según lo dispuesto por la Directiva europea 2002/96/CE sobre residuos de aparatos eléctricos y electrónicos (RAEE). Para más información, póngase en contacto con la autoridad competente en materia de desechos de su localidad.



10. Datos técnicos

Nº de modelo	FCE 70
Alimentación de tensión	220-240V~50/60Hz
Potencia	375 W
Clase de protección	II /
Funcionamiento breve	máx. 20 min

Gentile cliente,

siamo lieti che Lei abbia scelto un prodotto del nostro assortimento. Il nostro marchio è garanzia di prodotti di elevata qualità, controllati nei dettagli, relativi ai settori calore, peso, pressione, temperatura corporea, pulsazioni, terapia dolce, massaggio, Beauty, Baby e aria. Leggere attentamente le presenti istruzioni per l'uso, conservarle per impieghi futuri, renderle accessibili ad altri utenti e attenersi alle indicazioni.

Cordiali saluti
Team Beurer







1. Fornitura

- 1 FCE 70 Sauna per il viso agli ioni
- 1 Misurino (150 ml)
- 1 Istruzioni per l'uso

2. Norme di sicurezza

Spiegazione dei simboli

I seguenti simboli sono utilizzati nelle istruzioni per l'uso, sull'imballo e sulla targhetta dell'apparecchio:

 Pericolo	Segnalazione di rischio di lesioni o pericoli per la salute.
 Attenzione	Segnalazione di rischi di possibili danni all'apparecchio/agli accessori.
	Il marchio CE certifica che il prodotto è conforme ai requisiti imposti al produttore da parte della Comunità Europea.
	Smaltimento secondo le norme previste dalla Direttiva CE sui rifiuti di apparecchiature elettriche ed elettroniche 2002/96/CE (RAAE).
	Produttore
	L'apparecchio è dotato di doppio isolamento di protezione e corrisponde quindi alla classe di isolamento 2.

Indicazioni di sicurezza importanti prima dell'utilizzo

 **Pericolo**

- L'apparecchio è concepito solo per l'uso descritto nelle presenti istruzioni per l'uso. Il produttore non è da ritenersi responsabile in caso di danni riconducibili a uso non conforme o sconsiderato. Il presente apparecchio non è adatto per l'utilizzo commerciale e in ambito medico. Utilizzare l'apparecchio solo per uso privato.
- Le riparazioni possono essere effettuate esclusivamente da centri di assistenza autorizzati in quanto richiedono l'impiego di utensili o componenti speciali. Diversamente decade ogni diritto di garanzia.

- Non utilizzare l'apparecchio in presenza di patologie cardiache, arrossamenti della pelle, infiammazioni, gonfiori, zone sensibili, diabete, ferite, ustioni, eczemi o psoriasi.
- In caso di gravidanza o problemi di salute, consultare il medico prima di utilizzare l'apparecchio.
- I bambini non sono consapevoli dei pericoli che possono derivare dall'utilizzo di apparecchiature elettriche. Fare in modo che l'apparecchio non venga utilizzato da bambini in assenza di sorveglianza.
- Prima di ogni utilizzo controllare l'integrità dell'apparecchio e del cavo di alimentazione. Non mettere in funzione l'apparecchio in presenza di danni.
- Prima di collegare l'apparecchio alla rete elettrica, controllare che la tensione di rete locale corrisponda alla tensione riportata sull'apparecchio.
- Non utilizzare l'apparecchio nelle vicinanze di acqua (ad es. vasca da bagno, lavandino, ecc.).
- Non utilizzare l'apparecchio mentre si sta facendo il bagno o la doccia o mentre si sta dormendo.
- Non immergere mai l'apparecchio in acqua o altri liquidi. Conservare l'apparecchio in un luogo sicuro.
- Non appoggiare l'apparecchio su superfici permeabili.
- Tenere l'apparecchio e il cavo di alimentazione lontano da superfici calde.
- L'apparecchio non deve essere utilizzato da persone (compresi bambini) con ridotte capacità fisiche, percettive o intellettive o non in possesso della necessaria esperienza e/o conoscenza, se non sotto la supervisione di una persona responsabile per la loro sicurezza o che fornisca loro le indicazioni per l'uso dell'apparecchio.

Indicazioni di sicurezza importanti durante l'utilizzo



Pericolo

- Spegnerne immediatamente l'apparecchio in presenza di un guasto durante il funzionamento e staccare la spina dalla presa.
- Tenere il viso a una distanza di 25 cm dall'ugello durante l'utilizzo per evitare ustioni dovute al vapore caldo. Chiudere gli occhi e proteggere le zone sensibili al calore durante l'utilizzo.
- Non utilizzare l'apparecchio per più di 20 minuti.
- Non aprire il coperchio durante l'utilizzo. Ciò può causare scottature o ustioni.
- Non agitare l'apparecchio durante l'utilizzo. Ciò può causare scottature o ustioni.
- Interrompere l'utilizzo in presenza di dolore o malessere e consultare il medico.
- Non utilizzare l'apparecchio sotto coperte, asciugamani, ecc.
- Togliere collane e ornamenti per il viso prima dell'utilizzo.
- **Avvertenza:** l'apparecchio non si spegne automaticamente, nemmeno quando l'acqua è evaporata completamente dal serbatoio.
- Se l'apparecchio cade accidentalmente nell'acqua, staccare immediatamente la spina. Prima di riutilizzare l'apparecchio, farlo controllare da un elettricista qualificato.

Indicazioni di sicurezza importanti dopo l'utilizzo



Attenzione

- Spegnerne l'apparecchio dopo l'utilizzo e staccare la spina dalla presa.
- Non staccare mai la spina dalla presa tirando il cavo di rete o quando si hanno le mani umide.
- Dopo l'utilizzo svuotare il contenitore di raccolta dell'acqua. Pulire l'apparecchio dopo l'utilizzo per evitare l'accumulo di grasso e altri residui. Ciò garantisce la massima efficacia e prolunga la durata dell'apparecchio.
- Lasciare raffreddare completamente l'apparecchio prima della messa in funzione successiva.
- Per ulteriori domande sull'utilizzo delle apparecchiature, rivolgersi al proprio rivenditore o al Servizio clienti.

3. Introduzione

L'utilizzo della sauna per il viso agli ioni FCE 70 rappresenta la base ideale per la cura del viso. La pelle del viso viene preparata in modo ottimale per ulteriori trattamenti, come pulizia profonda, maschere facciali, ecc.

Molto spesso i centri estetici iniziano i trattamenti del viso con un trattamento al vapore. Il vapore rivitalizzante favorisce la circolazione cutanea, dilata i pori e consente una più facile rimozione delle impurità.

Ciò costituisce una base di partenza perfetta per qualsiasi trattamento per il viso. I pori dilatati consentono ai prodotti di bellezza di penetrare in profondità nella pelle e ne ottimizzano l'azione. La sauna per il viso FCE 70 è inoltre dotata di un generatore di ioni integrato. Ciò consente di arricchire le molecole di acqua in uscita di ioni e di ottenere un getto di vapore perfettamente nebulizzato. Gli ioni idratano la pelle ancora più in profondità, rendono l'epidermide ancora più morbida e migliorano la struttura del tessuto cutaneo.

4. Uso conforme

L'apparecchio è concepito unicamente per l'utilizzo sul volto umano.





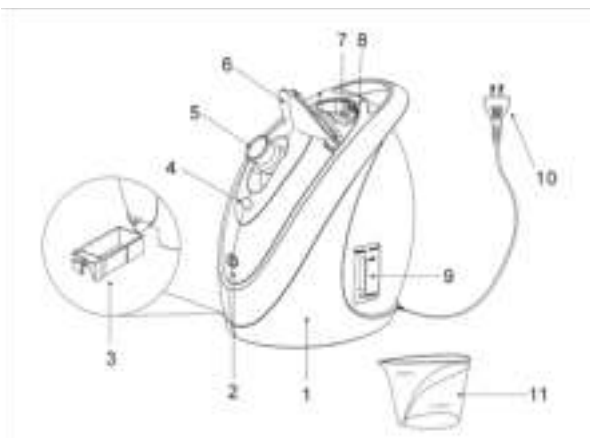

Non utilizzarlo sugli animali.

5. Descrizione dell'apparecchio

1. Apparecchio di base
2. Pulsante On/Off
3. Contenitore di raccolta dell'acqua
4. Spia di controllo
5. Ugello regolabile
6. Coperchio
7. Apertura serbatoio dell'acqua
8. Pulsante di apertura del coperchio
9. Indicatore di livello
10. Spina di alimentazione
11. Misurino

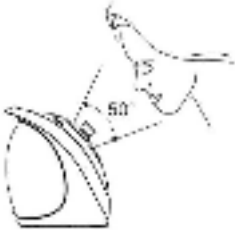

6. Messa in funzione

<ul style="list-style-type: none"> • Appoggiare l'apparecchio su una superficie piana, stabile e resistente all'acqua o su un tavolo. 	
<p> Attenzione</p> <ul style="list-style-type: none"> • Utilizzare l'apparecchio esclusivamente con acqua distillata. Non utilizzare acqua di rubinetto per evitare depositi di calcare che compromettono la funzionalità e la durata dell'apparecchio. Non utilizzare oli, erbe o altri aromi <u>invece</u> dell'acqua. • Riempire il misurino in dotazione con acqua distillata (non più di 150 ml). 	<p style="text-align: center;">Acqua distillata</p> <p style="text-align: center;"></p> <p style="text-align: center;"></p>
<ul style="list-style-type: none"> • Premere il pulsante di apertura del coperchio. 	<p style="text-align: center;"></p>
<ul style="list-style-type: none"> • Versare l'acqua distillata lentamente con l'aiuto del misurino nell'apertura del serbatoio dell'acqua sulla parte superiore dell'apparecchio. Prestare attenzione a non versare dell'acqua sulla superficie dell'apparecchio. Il livello dell'acqua viene segnalato dall'indicatore di livello sull'apparecchio. La quantità di acqua al livello massimo di riempimento è sufficiente per un trattamento di ca. 20 minuti. Se si versano più di 150 ml di acqua, l'acqua in eccesso defluisce direttamente nel contenitore di raccolta dell'acqua. 	<p style="text-align: center;"></p>
<ul style="list-style-type: none"> • Richiudere il coperchio. Premere il coperchio verso il basso finché non s'innesta. 	<p style="text-align: center;"></p>
<ul style="list-style-type: none"> • Regolare l'angolazione dell'ugello all'altezza desiderata. <p> Attenzione</p> <p>Non regolare l'ugello durante il funzionamento. Si corre il rischio di scottarsi le dita.</p>	<p style="text-align: center;"></p>
<ul style="list-style-type: none"> • Prima del trattamento, pulire il viso con un panno umido. 	

7. Funzionamento

Non utilizzare la sauna per il viso agli ioni per più di 20 minuti al giorno. Si consigliano 2 o 3 trattamenti alla settimana.

Una volta conclusi i preparativi descritti al "Capitolo 6. Messa in funzione", è possibile procedere all'utilizzo.

Per iniziare a utilizzare l'apparecchio, procedere come segue:

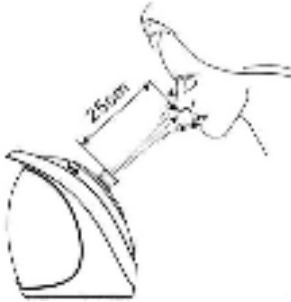
<ul style="list-style-type: none">• Infilare la spina nella presa e premere il pulsante ON/OFF. La spia di controllo emette una luce verde. L'apparecchio inizia a scaldare l'acqua distillata. Dopo ca. 2 minuti il vapore inizia a fuoriuscire dall'ugello. Dopo ca. 3-4 minuti la potenza del vapore è sufficiente per iniziare il trattamento.	
<ul style="list-style-type: none">• Avvicinare lentamente il viso al getto di vapore in modo che copra tutto il viso e che l'effetto del vapore sia piacevole e non troppo caldo. Se si percepisce un calore eccessivo sul viso, allontanarsi per evitare ustioni. <p>⚠ Pericolo Prestare attenzione a mantenere una distanza di almeno 25 cm dall'ugello. In caso contrario si corre il rischio di arrossamenti e ustioni.</p>	

Quando l'acqua è esaurita, la spia di controllo emette una luce rossa.

- Premere il pulsante ON/OFF e staccare la spina dalla presa.
- Lavare il viso con acqua fredda dopo il trattamento. Applicare una crema o una maschera. I pori dilatati consentono ai principi attivi di penetrare in profondità.
- Lasciare raffreddare l'apparecchio per 10 minuti. Poi procedere alla pulizia come descritto al capitolo "8. Pulizia".

8. Pulizia

Accertarsi di staccare la spina prima della pulizia.

<ul style="list-style-type: none">• Svuotare e pulire il contenitore di raccolta dell'acqua dopo ogni utilizzo ed eliminare grasso e altri residui.• Dopo la pulizia inserire nuovamente il contenitore di raccolta dell'acqua nell'apparecchio.	
---	--

- Svuotare la sauna per il viso agli ioni dopo ogni utilizzo.
- Pulire l'apertura del serbatoio dell'acqua, l'ugello e l'apparecchio di base con un panno morbido leggermente umido e asciugare.



9. Smaltimento

Smaltire l'apparecchio secondo la direttiva sui rifiuti di apparecchiature elettriche ed elettroniche 2002/96/CE (RAEE). In caso di dubbi, rivolgersi agli enti comunali responsabili in materia di smaltimento.



10. Dati tecnici

Codice	FCE 70
Alimentazione	220-240 V~50/60 Hz
Potenza	375 W
Classe di protezione	II / □
Funzionamento breve	max. 20 min

Sayın müşterimiz,

Ürünlerimizden birini seçtiğiniz için teşekkür ederiz. Isı, ağırlık, kan basıncı, vücut sıcaklığı, nabız, yumuşak terapi, masaj, güzellik, bebek ve hava konularında değerli ve titizlikle test edilmiş kaliteli ürünlerimiz, dünyanın her tarafında tercih edilmektedir. Lütfen bu kullanım kılavuzunu dikkatle okuyun, ileride kullanmak üzere saklayın, diğer kullanıcıların erişebilmesini sağlayın ve içindeki yönergelere uyun.

Yeni cihazınızı iyi günlerde kullanmanızı dileriz
Beurer Ekibiniz







1. Teslimat kapsamı

- 1 FCE 70 İyonlu yüz saunası
- 1 Ölçü kabı (150 ml)
- 1 Kullanım kılavuzu

2. Güvenlik notları

İşaretlerin açıklaması

Cihazın kullanım kılavuzunda, ambalajında ve model etiketinde aşağıdaki semboller kullanılır:

 Uyarı	Yaralanma ve sağlığınız için tehlike uyarı talimatları.
 Dikkat	Cihaz ve aksesuarlarındaki olası hasarlar için güvenlik uyarısı.
	Bu CE işareti bu ürünün, üreticisinden istenen Avrupa Birliği şartlarına uygun olduğunu belgelendirir.
	Elektrikli ve elektronik eski cihazlarla ilgili AB Yönetmeliği 2002/96/EC - WEEE'ye (Waste Electrical and Electronic Equipment) uygun şekilde elden çıkarılmalıdır.
	Üretici
	Cihaz çift koruyucu izolasyonludur ve bu nedenle Koruma Sınıfı 2'ye tabidir.

Kullanmadan önce dikkat edilecek önemli güvenlik uyarıları

Uyarı

- Cihaz sadece kullanım kılavuzunda açıklanan şekilde kullanılmak üzere tasarlanmıştır. Nizami olmayan ve dikkatsiz kullanımdan ötürü oluşacak hasarlardan üretici firma sorumlu değildir. Bu cihaz ticari kullanım ve tıbbi alanda kullanım için uygun değildir. Cihazı yalnızca özel kullanım amacıyla kullanın.
- Onarımlar yalnız yetkili servisler tarafından yapılabilir, çünkü onarım için özel aletler ve özel parçalar gerekmektedir. Aksi takdirde garanti talebi sona erer.
- Kalp hastalığınız, ciltte kızarıklık, enflamasyon, ödem, hassas yerler, diyabet, yara, yanık, egzama veya sef hastalığınız varsa bu cihazı kullanmayın.

- Hamilelik sırasında veya sađlık sorunlarınız varken cihazı kullanmadan önce doktorunuza danışın.
- Çocuklar elektronik cihazlarla ilgili olarak ortaya çıkabilecek tehlikeleri fark edemezler. Cihazın çocuklar tarafından gözetimsiz olarak kullanılmamasını sađlayın.
- Her kullanımdan önce cihazın ve elektrik kablosunun zarar görmemiş olduğunu kontrol edin. Cihaz zarar görmüşse çalıştırmayın.
- Cihazı elektrik prizine takmadan önce yerel şebeke voltajının cihaz üzerinde belirtilen voltajla uyumlu olup olmadığını kontrol edin.
- Cihazı suya yakın bir yerde kullanmayın (örn. küvet, lavabo vs.)
- Cihazı yıkanırken, duş alırken veya uyurken kullanmayın.
- Cihazı suya veya başka sıvılara daldırmayın. Cihazı güvenilir bir yerde muhafaza edin.
- Cihazı suya karşı dayanıksız yüzeyler üzerine koymayın!
- Cihazı ve elektrik kablosunu sıcak yüzeylerden uzak tutun.
- Kısıtlı fiziksel, algısal ve akli becerileri nedeniyle ya da tecrübesizlik ve bilgisizliklerinden dolayı cihazı kullanamayacak durumda olan kişiler (çocuklar dahil), cihazı güvenliklerinden sorumlu olabilecek yetkinlikte bir kişinin gözetimi veya direktifleri olmadan kullanmamalıdır.

Kullanım sırasında dikkat edilecek önemli güvenlik uyarıları



Uyarı

- Kullanım sırasında bir arıza ortaya çıkarsa cihazı derhal kapatın ve elektrik kablosunu prizden çekin.
- Uygulama sırasında yüzünüzü memeye 25 cm'den daha fazla yaklaştırmayın, aksi halde sıcak buhar nedeniyle yanıklar oluşabilir. Uygulama sırasında gözlerinizi kapatın ve ısıya duyarlı bölgeleri koruyun.
- Cihazı 20 dakikadan daha uzun süre kullanmayın.
- Hiçbir durumda kullanım sırasında kapađı açmayın. Aksi halde haşlanabilirsiniz veya cildinizi yakabilirsiniz.
- Kullanım sırasında cihazı sallamayın. Aksi halde haşlanabilirsiniz veya cildinizi yakabilirsiniz.
- Ağrı veya rahatsızlık hissederseniz kullanımı durdurun ve doktorunuza danışın.
- Cihazı örtü, havlu vs. altında kullanmayın.
- Her kullanımdan önce boyun ve yüzünüzdeki ziynet eşyalarını çıkarın.
- **Dikkat:** Cihaz - su haznesindeki su tamamen buharlaşmış olsa bile - otomatik olarak kapanmaz.
- Eğer cihaz yanlışlıkla suya düşerse derhal fişini prizden çekin. Yeniden kullanmadan önce cihazı vasıflı bir elektrikçiye kontrol ettirin.

Kullandıktan sonra dikkat edilecek önemli güvenlik uyarıları



Dikkat

- Kullandıktan sonra cihazı kapatın ve fişini prizden çekin.
- Fişi asla kablosundan tutarak veya ıslak ellerle prizden çekmeyin.
- Kullanımdan sonra su toplama haznesini boşaltın. Yağ ve diğer artıkların birikmesini önlemek için cihazı kullandıktan sonra temizleyin. Bu işlem etkinin en iyi düzeyde olmasını garanti eder ve cihazın kullanım ömrünü uzatır.
- Tekrar kullanmaya başlamadan önce cihazın tamamen soğumasını bekleyin.
- Cihazlarımızın kullanımıyla ilgili hala sorularınız varsa, satıcınıza veya belirtilen müşteri hizmetleri adresine başvurun.

3. Ürün Özellikleri

FCE 70 iyonlu yüz saunası uygulaması yüzünüzün güzellik bakımı için ideal koşulları yaratır. Yüzünüz derinlemesine temizlik, yüz maskesi vs. gibi diğer işlemler için en iyi şekilde hazırlanır. Güzellik salonları yüz uygulamalarına sıklıkla buhar uygulamasıyla başlar. Canlandırıcı buhar ciltteki kan akışını hızlandırır, gözenekler açılır ve kirler daha iyi temizlenebilir. Bu sayede her türlü yüz bakımı için mükemmel başlangıç koşullarını oluşturursunuz. Bakım ürünleri açılan gözeneklerden cilde derinlemesine nüfuz ederek en iyi şekilde etki ederler. FCE 70 yüz saunası ayrıca entegre iyon jeneratörüne sahiptir. Bu, dışarı püskürtülen su moleküllerinin ayrıca iyonlarla zenginleştirilmesini ve buharın daha da ince olmasını sağlar. Bu sayede iyonlar yüzünüzde daha derinlemesine hidrasyon sağlar, üst cildinizin daha yumuşak olmasını ve cilt dokusunun iyileştirilmesini sağlar.

4. Amaca uygun kullanım



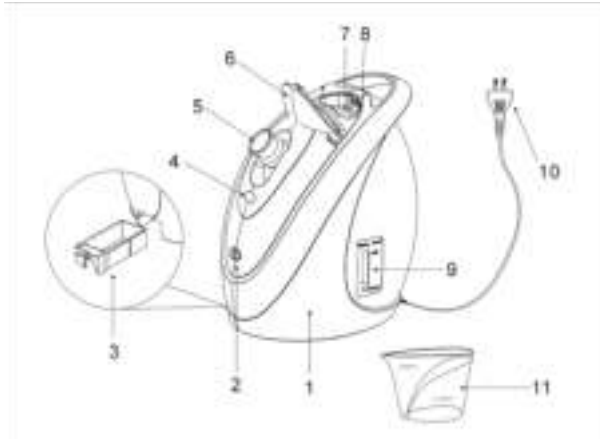

Bu cihaz yalnız insan yüzünde kullanılmak üzere tasarlanmıştır. Cihazı hayvanlar üzerinde kullanmayın!

5. Cihaz açıklaması

1. Temel cihaz
2. Açma/kapama düğmesi
3. Su toplama haznesi
4. Kontrol lambası
5. Ayarlanabilir meme
6. Kapak
7. Su haznesi ağzı
8. Kapak için açma düğmesi
9. Dolum seviyesi göstergesi
10. Fiş
11. Ölçü kabı

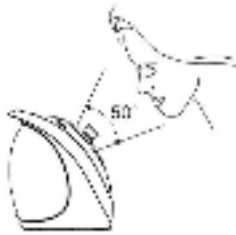

6. Çalıştırma

<ul style="list-style-type: none">• Cihazı yalnızca düzgün, sağlam, düz ve sudan etkilenmeyen bir yüzey veya bir masa üzerine koyun.	
<p>⚠ Dikkat</p> <ul style="list-style-type: none">• Cihazı yalnız damıtılmış suyla çalıştırın! Çeşme suyu kullanmayın, aksi halde cihazda kireç tortusu oluşabilir ve cihazın işlevi ve kullanım ömrü bundan olumsuz etkilenir. Su yerine yağ, bitki veya başka aroma verici kullanmayın.• Cihazla birlikte verilen ölçü kabını damıtılmış suyla doldurun (150 ml'den fazla doldurmayın).	<p style="text-align: center;">Damıtılmış su</p> <p style="text-align: center;">↓</p> 
<ul style="list-style-type: none">• Cihaz üzerindeki kapağın açma düğmesine basın.	
<ul style="list-style-type: none">• Damıtılmış suyu ölçü kabı yardımıyla yavaşça ve dikkatle cihazın üst tarafındaki sı haznesi ağzından doldurun. Cihazın yüzeyine su dökmemeye dikkat edin. Cihaz üzerindeki seviye göstergesi su seviyesinin gösterir. Maksimum dolum seviyesindeki su miktarı yakl. 20 dakikalık uygulama için yeterlidir. Eğer cihaza 150 ml'den fazla su doldurursanız fazla su doğrudan su toplama haznesi içine akar.	
<ul style="list-style-type: none">• Kapağı yeniden kapatın. Bunun için kapağı yerine tam oturuncaya kadar aşağı bastırın.	
<ul style="list-style-type: none">• Memenin açısını istediğiniz yüksekliğe göre ayarlayın. <p>⚠ Dikkat</p> <p>Memeyi cihaz çalışırken ayarlamayın! Aksi halde parmaklarınız yanabilir.</p>	
<ul style="list-style-type: none">• Uygulamadan önce yüzünüzü nemli bir bezle temizleyin.	

7. Kullanım

İyonlu yüz saunasını günde 20 dakikadan daha fazla kullanmayın. Haftada 2 ilâ 3 kez kullanımı önerilir.

“Bölüm 6. Çalıştırma” altında tanımlanan hazırlıkları tamamladıktan sonra uygulamaya başlayabilirsiniz.

Uygulamaya başlamak için aşağıdaki işlemleri yapın:

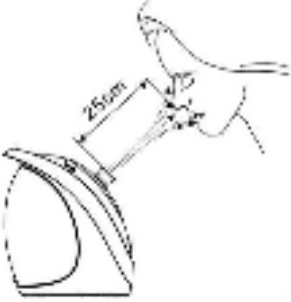
<ul style="list-style-type: none">• Cihazın fişini prize takın ve Açma/Kapama düğmesine basın. Kontrol lambası yeşil renkte yanmaya başlar. Cihaz artılmış suyu ısıtmaya başlar. Yaklaşık 2 dakika sonra ilk buhar memeden çıkar. Yaklaşık 3-4 dakika sonra buhar yeterince güçlüdür ve uygulamaya başlayabilirsiniz.	
<ul style="list-style-type: none">• Yüzünüzü yavaşça, buhar yüzünüzün tamamını kaplayacak şekilde ve buharı rahat ve çok sıcak bulmayacağınız şekilde cihazdan çıkan buhara yaklaşın. Buhar etkisinin fazla sıcak olduğunu düşünürseniz, yanık oluşmasından kaçınmak için mesafeyi artırın. <p>⚠ Uyarı Yüzünüzün memeye 25 cm'den daha fazla yaklaşmamasına dikkat edin. Aksi halde yüzünüzde kızarıklıklar ve yanıklar oluşabilir.</p>	

Cihaz içinde su kalmadığında kontrol lambası kırmızı renkte yanmaya başlar.

- Bu durumda Açma/Kapama düğmesine basın ve cihazın fişini prizden çekin.
- Uygulamadan sonra yüzünüzü soğuk suyla yıkayın. Şimdi cilt kremi veya cilt maskesi uygulayın. Açılan gözenekler etken maddelerin derinlemesine cildinize nüfuz etmesini sağlar.
- Cihazı 10 dakika soğumaya bırakın. Ardından “8. Temizleme” bölümünde tanımlandığı gibi cihazı temizlemeye başlayın.

8. Temizleme

Temizlemeden önce cihazın fişini prizden çıkardığınızdan emin olun.

<ul style="list-style-type: none">• Her kullanımdan sonra su toplama haznesini boşaltıp temizleyin ve içindeki yağ ve diğer artıkları temizleyin.• Temizledikten sonra su toplama kabını yeniden cihaza yerleştirin.	
---	--

- Her kullanımdan sonra iyonlu yüz saunasını boşaltın.
- Su doldurma ağzını, memeyi ve temel cihazı yumuşak, hafif nemli bir bezle temizleyin ve ardından kurulayın.



9. Elden çıkarma

Cihazınızı 2002/96/EC – WEEE (Waste Electrical and Electronic Equipment) elektrikli - elektronik eski cihazlar standartlarına uygun şekilde elden çıkarın. Bertaraf etmeyle ilgili diğer sorularınızı atık bertaraf işlemlerinden sorumlu yerel makamlara iletebilirsiniz.



10. Teknik veriler

Model no.	FCE 70
Gerilim beslemesi	220-240V~50/60Hz
Güç	375 W
Koruma Sınıfı	II / □
Kısa süreli çalışma	maks. 20 dakika

Уважаемый покупатель,

благодарим Вас за выбор продукции нашей фирмы. Мы производим современные, тщательно протестированные, высококачественные изделия для измерения массы, артериального давления, температуры тела, пульса, для легкой терапии, массажа, косметического ухода, ухода за детьми и очистки воздуха.

Внимательно прочтите данную инструкцию по применению, сохраняйте ее для последующего использования, храните ее в месте, доступном для других пользователей, и следуйте ее указаниям.

С наилучшими пожеланиями,
компания Beurer







1. Комплект поставки

- 1 Сауна для лица с ионизацией FCE 70
- 1 Мерный стаканчик (150 мл)
- 1 Инструкция по применению

2. Указания по технике безопасности

Пояснения к символам

В инструкции по применению, на упаковке и на типовой табличке прибора используются следующие символы:

 Предостережение	Предупреждает об опасности травмирования или ущерба для здоровья.
 Внимание!	Указывает на возможность повреждения прибора/ принадлежностей.
	Символ CE подтверждает, что продукция соответствует требованиям, предъявляемым к производителям Европейским сообществом.
	Утилизация прибора в соответствии с Директивой ЕС 2002/96/EC по отходам электрического и электронного оборудования — WEEE (Waste Electrical and Electronic Equipment)
	Производитель
	Прибор имеет двойную защитную изоляцию и соответствует классу защиты 2.

Важные указания по технике безопасности перед применением

 **Предостережение**

- Прибор должен использоваться только в целях, описываемых в данной инструкции по применению. Производитель не несет ответственности за ущерб, причиненный вследствие использования прибора не по назначению или халатного обращения с ним. Данный

прибор не предназначен для промышленного использования и применения в медицинской сфере. Используйте его исключительно в частном порядке в домашних условиях.

- Ремонт должен производиться только в авторизованных сервисных центрах, так как при этом может быть необходимо использование специальных инструментов или деталей. В противном случае гарантия теряет свою силу.
- Откажитесь от использования прибора, если Вы страдаете заболеваниями сердца, покраснением кожных покровов, воспалениями, опухолями, повышенной чувствительностью отдельных участков кожи, диабетом, экземой, псориазом, а также если на Вашей коже имеются раны или ожоги.
- В случае беременности или проблем со здоровьем проконсультируйтесь с Вашим врачом перед использованием прибора.
- Дети не осознают опасность, связанную с использованием электроприборов. Поэтому никогда не позволяйте детям пользоваться электроприборами без должного присмотра.
- Перед каждым применением проверяйте прибор и сетевой кабель на наличие повреждений. Не включайте прибор в случае их обнаружения.
- Перед подключением прибора к электросети убедитесь в том, что местное сетевое напряжение совпадает с напряжением, указанным на приборе.
- Не используйте прибор в непосредственной близости от воды (например, в ванне, умывальной раковине и т. д.).
- Не используйте прибор во время мытья в ванне, приема душа или сна.
- Не погружайте прибор в воду или другие жидкости. Храните прибор в безопасном месте.
- Не устанавливайте прибор на поверхностях, чувствительных к воздействию влаги!
- Держите прибор и сетевой кабель вдали от горячих поверхностей.
- Данный прибор не предназначен для использования лицами (включая детей) с ограниченными физическими, сенсорными или умственными способностями, с недостаточными знаниями или опытом, за исключением случаев, если за ними осуществляется надлежащий надзор или они получили инструкции по использованию прибора.

Важные указания по технике безопасности во время применения



Предостережение

- При возникновении неполадок во время использования прибора немедленно отключите его и извлеките сетевой штекер из розетки.
- При использовании прибора соблюдайте расстояние от лица до распылителя не менее 25 см, иначе горячий пар может вызвать ожоги. Во время использования закрывайте глаза и защищайте участки кожи, чувствительные к высоким температурам.
- Время использования прибора не должно превышать 20 минут.
- Во время использования категорически запрещается открывать защитную крышку. Вы можете ошпариться или обжечься.
- Не встряхивайте работающий прибор. Вы можете ошпариться или обжечься.
- При возникновении болей или недомогания прекратите использование прибора и обратитесь к врачу.
- Не используйте прибор под одеялом, полотенцем и т. д.
- Перед каждым применением снимайте украшения с лица и шеи.
- **Внимание!** Прибор не выключается автоматически — даже при полном испарении воды из резервуара.
- При падении прибора в воду немедленно извлеките сетевой штекер из розетки. Перед дальнейшим использованием прибор должен проверить квалифицированный электрик.

Важные указания по технике безопасности после применения

Внимание!

- После использования выключите прибор и извлеките сетевой штекер из розетки.
- При извлечении сетевого штекера из розетки ни в коем случае не тяните за кабель. Запрещается прикасаться к штекеру мокрыми руками.
- После проведения процедуры слейте воду из приемной емкости для воды. После использования очистите прибор для предотвращения скапливания жира и других остатков. Это обеспечивает оптимальную работу прибора и продлевает его срок службы.
- Перед повторным вводом в эксплуатацию дайте прибору полностью остыть.
- Если у Вас остались вопросы по применению наших приборов, обратитесь к торговому представителю или в сервисную службу.

3. Для ознакомления

Сауна для лица с ионизацией FCE 70 обеспечивает идеальный уход за лицом. Кожа Вашего лица проходит оптимальную подготовку к дальнейшим процедурам, например, глубокой очистке, маскам и т. д.

Процедура ухода за кожей лица в салонах красоты обычно начинается с ее обработки паром. Активный пар стимулирует кровоснабжение клеток кожи, поры открываются, и кожа легче подвергается очищению.

Тем самым создается идеальная основа для проведения любой процедуры ухода за кожей лица. Средства по уходу за кожей лица проникают через открытые поры глубоко в кожу и оказывают оптимальное воздействие.

Кроме того, сауна для лица с ионизацией FCE 70 оснащена встроенным генератором ионов. Он обеспечивает дополнительное обогащение распыляемых молекул воды ионами и смягчает пар. Благодаря этому ионы способствуют еще более глубокому увлажнению кожи лица, смягчению эпидермиса и улучшению структуры кожной ткани.

4. Использование по назначению

Данный прибор предназначен исключительно для применения на лице человека.



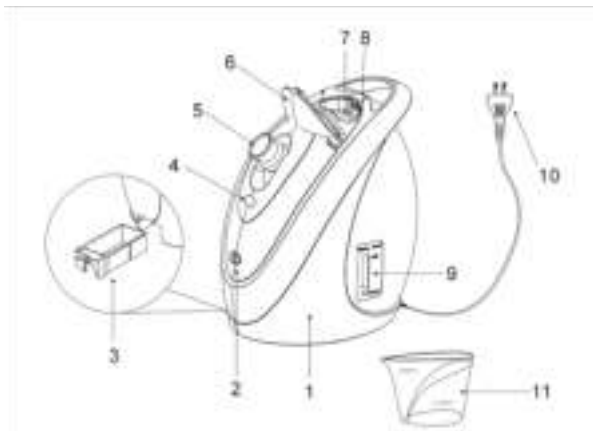

Не используйте прибор на животных!

5. Описание прибора

1. Основной блок
2. Кнопка ВКЛ./ВЫКЛ.
3. Приемная емкость для воды
4. Контрольная лампочка
5. Регулируемый распылитель
6. Защитная крышка
7. Отверстие емкости для воды
8. Кнопка открытия защитной крышки
9. Индикатор уровня заполнения
10. Сетевой штекер
11. Мерный стаканчик



6. Подготовка к работе

<ul style="list-style-type: none">• Поставьте прибор на плоскую, прочную и ровную поверхность, нечувствительную к воздействию влаги, или на стол.	
<p> Внимание!</p> <ul style="list-style-type: none">• Наполняйте прибор только дистиллированной водой! Не используйте водопроводную воду, так как она может привести к образованию известковых отложений и тем самым снизить функциональность и уменьшить срок службы прибора. Не используйте масла, травы или другие ароматические вещества <u>вместо</u> воды.• Наполните мерный стаканчик, входящий в комплект поставки, дистиллированной водой (не более 150 мл).	<p>Дистиллированная вода</p> 
<ul style="list-style-type: none">• Нажмите на кнопку открытия защитной крышки на приборе.	
<ul style="list-style-type: none">• С помощью мерного стаканчика медленно и осторожно залейте дистиллированную воду в отверстие емкости для воды на верхней стороне прибора. Следите за тем, чтобы вода не попадала на поверхность прибора. Уровень воды отображается с помощью индикатора уровня заполнения на приборе. Количество воды при максимальном уровне заполнения хватает на одну процедуру продолжительностью около 20 минут. Если Вы зальете в прибор более 150 мл воды, то излишний объем попадет прямо в приемную емкость для воды.	
<ul style="list-style-type: none">• Снова закройте защитную крышку. Для этого прижимайте защитную крышку вниз, пока она не зафиксируется.	

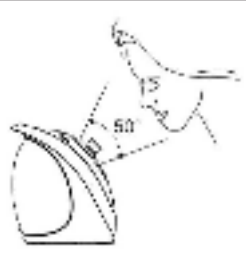
<ul style="list-style-type: none"> • Отрегулируйте угол распылителя в соответствии с желаемой высотой. <p>⚠ Внимание! Не регулируйте положение распылителя во время работы прибора! Вы можете обжечь пальцы.</p>	
<ul style="list-style-type: none"> • Перед применением прибора очистите лицо влажной салфеткой. 	

7. Обслуживание

Используйте сауну для лица с ионизацией не больше 20 минут в день. Рекомендуется использовать ее 2–3 раза в неделю.

После того как Вы выполнили все необходимые приготовления, описанные в главе 6 «Подготовка к работе», Вы можете приступить к использованию прибора.

Для этого выполните следующие действия:



<ul style="list-style-type: none"> • Вставьте сетевой штекер в розетку и нажмите кнопку ВКЛ./ВЫКЛ. Контрольная лампочка загорится зеленым цветом. Прибор начинает нагревать дистиллированную воду. Примерно через 2 минуты из распылителя начинает выделяться пар. Спустя примерно 3–4 минуты выделение пара усилится в достаточной мере, после чего Вы можете приступить к процедуре. 	
<ul style="list-style-type: none"> • Медленно приблизьте лицо к струе пара: пар должен покрывать всю поверхность лица и вызывать приятное ощущение без перегрева. Если пар кажется Вам слишком горячим, увеличьте расстояние между лицом и прибором для предотвращения ожогов. <p>⚠ Предостережение Следите за тем, чтобы расстояние между распылителем и лицом было не меньше 25 см. В противном случае существует опасность возникновения покраснений или ожогов кожи лица.</p>	

Красный цвет контрольной лампочки указывает на отсутствие воды в приборе.

- Нажмите кнопку ВКЛ./ВЫКЛ. и извлеките сетевой штекер из розетки.
- После использования прибора умойтесь холодной водой. Теперь Вы можете нанести крем или маску для лица. Действующие вещества глубоко проникают в кожу через открытые поры.
- Дайте прибору остыть в течение 10 минут. Затем очистите прибор, как описано в главе 8 «Очистка».

8. Очистка

Убедитесь в том, что перед очисткой Вы извлекли сетевой штекер из розетки.

<ul style="list-style-type: none">• После каждого применения сливайте воду из приемной емкости и очищайте ее, удаляя при этом жир и другие остатки.• После очистки снова вставьте приемную емкость для воды в прибор.	
<ul style="list-style-type: none">• После каждого использования сливайте воду из прибора.• Очистите отверстие емкости для воды, распылитель и основной блок мягкой, слегка влажной салфеткой и вытрите их насухо.	

9. Утилизация

Прибор следует утилизировать согласно Директиве ЕС по отходам электрического и электронного оборудования 2002/96/EC — WEEE (Waste Electrical and Electronic Equipment). В случае возникновения вопросов обращайтесь в местную коммунальную службу, ответственную за утилизацию отходов.



10. Технические характеристики

№ модели	FCE 70
Источник питания	220–240 В~ 50/60 Гц
Мощность	375 Вт
Класс защиты	II/□
Продолжительность работы в кратковременном режиме	макс. 20 мин

11. Гарантия

Мы предоставляем гарантию на дефекты материалов и изготовления на срок 24 месяца со дня продажи через розничную сеть.

Гарантия не распространяется:

- на случаи ущерба, вызванного неправильным использованием
- на быстроизнашивающиеся части (насадки)
- на дефекты, о которых покупатель знал в момент покупки
- на случаи собственной вины покупателя.



AB 02

Товар сертифицирован: электроприборы санитарно-гигиенические для ухода за кожей лица и тела ---ООО «ВСЦ Миратекс», №РОСС DE .AB 02. В06219, срок действия с 03.04.2012 по 02.04.2015 гг

Срок эксплуатации изделия: мин. 5 лет

Фирма изготовитель: Бойрер Гмбх, Софлингер штрассе 218, 89077-УЛМ, Германия

Фирма-импортер : ООО Бойрер 109451 г. Москва, ул. Перерва, 62, корп.2,офис 3

Сервисный центр: 109451г. Москва, ул. Перерва, 62, корп.2, Тел(факс) 495—658 54 90

Дата продажи _____ Подпись продавца _____

Штамп магазина _____

Подпись покупателя _____

Szanowna Klientko, szanowny Kliencie!

Dziękujemy, że wybrali Państwo produkt z naszego asortymentu. Firma Beurer oferuje dokładnie przetestowane, wysokiej jakości produkty przeznaczone do pomiaru ciężaru, ciśnienia krwi, temperatury ciała i tętna, a także przyrządy do łagodnej terapii, masażu, inhalacji i ogrzewania oraz urządzenia służące do pielęgnacji urody i ułatwiające opiekę nad dzieckiem.

Należy dokładnie przeczytać i zachować niniejszą instrukcję obsługi oraz przechowywać ją w miejscu dostępnym dla innych użytkowników, a także przestrzegać podanych w niej wskazówek.

Z poważaniem
Zespół Beurer

1. Zakres dostawy

1 Jonowa sauna do twarzy FCE 70







1 Miarka (150 ml)

1 Instrukcja obsługi

2. Zasady bezpieczeństwa

Objaśnienie symboli

W instrukcji obsługi, na opakowaniu i na tabliczce znamionowej urządzenia zastosowano następujące symbole:

 Ostrzeżenie	Wskazówka ostrzegająca przed niebezpieczeństwem odniesienia obrażeń lub zagrożenia zdrowia.
 Uwaga	Wskazówki bezpieczeństwa odnoszące się do możliwości uszkodzenia urządzenia/akcesoriów.
	Symbol CE potwierdza zgodność produktu z wymaganiami Wspólnoty Europejskiej nałożonymi na producenta.
	Utylizacja zgodnie z dyrektywą WE w sprawie zużytego sprzętu elektrycznego i elektronicznego 2002/96/WE
	Producent
	Urządzenie posiada podwójną izolację ochronną i jest zgodne tym samym z klasą ochronności II.

Ważne wskazówki dotyczące bezpieczeństwa przed użyciem urządzenia

Ostrzeżenie

- Urządzenie jest przeznaczone wyłącznie do użycia w celu określonym w niniejszej instrukcji obsługi. Producent nie ponosi odpowiedzialności za szkody wynikłe z nieprawidłowego lub lekkomyślnego użytkowania. Urządzenie nie jest przeznaczone do użytku komercyjnego ani w branży medycznej. Urządzenie przeznaczone jest wyłącznie do prywatnego użytku domowego.

- Naprawy mogą być przeprowadzane wyłącznie przez autoryzowane punkty serwisowe, ponieważ wymagają one użycia specjalnych narzędzi lub części. W przeciwnym razie grozi utrata gwarancji.
- Nie wolno stosować urządzenia w przypadku występowania chorób serca, zaczerwienienia skóry, stanów zapalnych, obrzęków, cukrzycy, ran, poparzeń, egzemy, łuszczycy i w miejscach wrażliwych.
- W trakcie ciąży lub w przypadku problemów zdrowotnych przed użyciem urządzenia należy się skonsultować z lekarzem.
- Dzieci nie potrafią rozpoznać zagrożenia wynikającego z używania urządzeń elektrycznych. Dlatego należy zadbać o to, aby dzieci korzystały z urządzenia wyłącznie pod opieką dorosłych.
- Przed każdym użyciem należy sprawdzić, czy urządzenie i przewód sieciowy nie są uszkodzone. W razie uszkodzenia nie wolno uruchamiać urządzenia.
- Przed podłączeniem urządzenia do sieci należy sprawdzić, czy lokalne napięcie zasilające jest zgodne z napięciem oznaczonym na urządzeniu.
- Nie wolno używać urządzenia w pobliżu wody (np. wanny, umywalki itd.).
- Nie wolno używać urządzenia w trakcie kąpieli, brania prysznica lub snu.
- Urządzenia nie wolno wkładać do wody lub innych cieczy. Urządzenie należy przechowywać w bezpiecznym miejscu.
- Nie należy stawiać urządzenia na powierzchniach wrażliwych na działanie wody!
- Należy trzymać urządzenie i przewód sieciowy z dala od gorących powierzchni.
- Urządzenia nie mogą obsługiwać osoby (włącznie z dziećmi) z ograniczoną sprawnością fizyczną, ruchową i umysłową lub brakiem doświadczenia i/lub wiedzy, chyba że (w celu zachowania bezpieczeństwa) znajdują się one pod nadzorem odpowiedniej osoby lub otrzymały instrukcje, w jaki sposób korzystać się z urządzenia.

Ważne zasady bezpieczeństwa w trakcie użytkowania

Ostrzeżenie

- Jeśli w trakcie użytkowania urządzenia wystąpi awaria, należy natychmiast wyłączyć urządzenie i wyciągnąć wtyczkę sieciową z gniazda.
- W trakcie użytkowania twarz powinna się znajdować w odległości co najmniej 25 cm od dyszy. W przeciwnym razie może dojść do poparzeń na skutek gorącej pary. Podczas użytkowania należy zamknąć oczy i chronić miejsca wrażliwe na wysokie temperatury.
- Nie używać urządzenia dłużej niż 20 minut.
- Pod żadnym pozorem nie wolno otwierać pokrywki podczas użytkowania. Grozi to poparzeniem.
- W trakcie użytkowania nie wolno potrząsać urządzeniem. Grozi to poparzeniem.
- Jeśli pojawią się bóle lub złe samopoczucie, należy przerwać zabieg i skonsultować się z lekarzem.
- Nie używać urządzenia pod przykryciem, ręcznikiem itd.
- Przed każdym zastosowaniem należy zdjąć biżuterię z szyi i twarzy.
- **Uwaga:** Urządzenie nie wyłącza się automatycznie — nawet wtedy, gdy woda całkowicie wyparuje ze zbiornika.
- Jeśli urządzenie nieopatrznie wpadnie do wody, należy natychmiast wyjąć wtyczkę sieciową. Przed następnym użyciem urządzenie musi zostać sprawdzone przez wykwalifikowanego elektryka.

Ważne zasady bezpieczeństwa po zastosowaniu urządzenia

Uwaga

- Po zabiegu należy wyłączyć urządzenie i wyjąć wtyczkę sieciową z gniazda.
- Nigdy nie wyjmować wtyczki, ciągnąc za kabel ani nie wyjmować jej wilgotnymi rękami z gniazda.

- Po zabiegu należy opróżnić zbiorniczek ociekowy. Po każdym użyciu należy wyczyścić urządzenie, aby zapobiec odkładaniu się tłuszczu i innych pozostałości. Zapewnia to optymalne działanie i przedłuża żywotność urządzenia.
- Urządzenie musi całkowicie ostygnąć, zanim zostanie ponownie uruchomione.
- W razie pytań dotyczących użytkowania naszych urządzeń należy zwrócić się do punktu sprzedaży lub serwisu.

3. Zaznajomienie się z urządzeniem

Po zastosowaniu jonowej sauny FCE 70 twarz jest doskonale przygotowana do nałożenia kosmetyków. Skóra twarzy jest optymalnie przygotowana do dalszych zabiegów, takich jak np. oczyszczanie, maski na twarz itd.

W salonach piękności zabiegi na twarz często rozpoczynane są od parówki. Pobudzająca para poprawia ukrwienie skóry, pory się otwierają dzięki czemu można lepiej usunąć zanieczyszczenia. Jest to idealny podkład pod każdy rodzaj pielęgnacji twarzy. Przez otwarte pory produkty do pielęgnacji twarzy wnikają głęboko w skórę i optymalizują działanie.

Sauna do twarzy FCE 70 posiada ponadto zintegrowany generator jonów. Wzbogaca on dodatkowo ulatniające się cząsteczki wody jonami, przez co para staje się jeszcze bardziej delikatna. Jony powodują jeszcze głębsze nawilżenie twarzy, sprawiają że naskórek staje się bardziej miękki i poprawiają strukturę skóry.

4. Użytkowanie zgodne z przeznaczeniem

Urządzenie przeznaczone jest do użytku wyłącznie na twarzy człowieka.





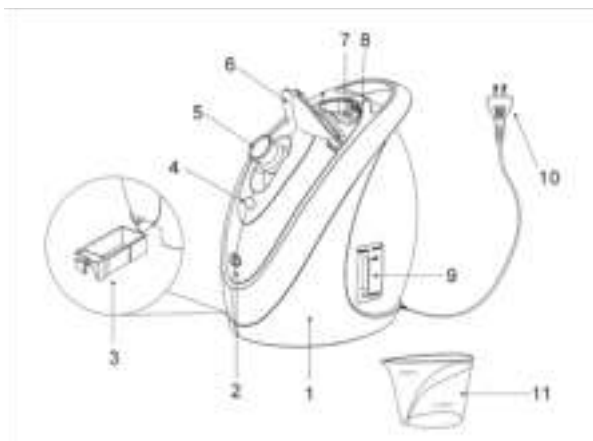

Nie wolno używać urządzenia u zwierząt!

5. Opis urządzenia

1. Urządzenie podstawowe
2. Przycisk Wł./Wył.
3. Zbiorniczek ociekowy
4. Lampka kontrolna
5. Regulowana dysza
6. Pokrywka
7. Otwór zbiornika na wodę
8. Przycisk służący do otwierania pokrywki
9. Wskaźnik poziomu napelnienia
10. Wtyczka sieciowa
11. Miarka

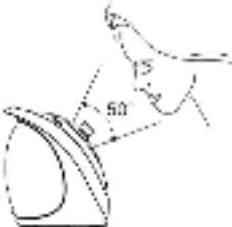

6. Uruchomienie

<ul style="list-style-type: none">• Postaw urządzenie na płaskiej, stabilnej, równej i niewrażliwej na działanie wody powierzchni np. na stole.	
<p> Uwaga</p> <ul style="list-style-type: none">• Do urządzenia należy wlewać wyłącznie wodę destylowaną! Nie wolno używać wody wodociągowej, ponieważ spowodowałoby to odkładanie się kamienia w urządzeniu, a co za tym idzie do zakłócenia działania i skrócenia żywotności urządzenia. Nie wolno używać żadnych olejków, ziół ani innych substancji zapachowych <u>zamiast</u> wody.• Do dołączonej miarki wlej wodę destylowaną (maksymalnie 150 ml).	<p>Woda destylowana</p> 
<ul style="list-style-type: none">• Naciśnij przycisk służący do otwierania pokrywki znajdujący się na urządzeniu.	
<ul style="list-style-type: none">• Pomału i ostrożnie wlej wodę destylowaną do otworu zbiornika na wodę znajdującego się u góry urządzenia. Uważaj, aby woda nie wylała się na powierzchnię urządzenia. Wskaźnik poziomu napełnienia znajdujący się na urządzeniu wskazuje aktualny poziom wody. Ilość wody przy maksymalnym napełnieniu wystarcza na jedno zastosowanie trwające ok. 20 minut. Jeśli do urządzenia wleje się więcej niż 150 ml wody, nadmiar spływa bezpośrednio do zbiorniczka ociekowego.	
<ul style="list-style-type: none">• Zamknij pokrywkę. W tym celu naciśnij pokrywkę w dół tak, aby się zablokowała.	
<ul style="list-style-type: none">• Ustaw dyszę na wybranej wysokości. <p> Uwaga</p> <p>Nie wolno przestawiać dyszy w trakcie zabiegu! Można w ten sposób poparzyć sobie palce.</p>	

- Przed zastosowaniem przetrzyj twarz wilgotnym ręcznikiem.

7. Obsługa

Nie wolno używać jonowej sauny do twarzy dłużej niż 20 minut dziennie. Zaleca się wykonywanie zabiegu 2–3 razy w tygodniu.

Po wykonaniu wszystkich przygotowań opisanych w rozdziale „6. Uruchomienie” można przystąpić do zabiegu.

Aby rozpocząć zabieg, należy wykonać następujące kroki:

- Włóż wtyczkę sieciową do gniazda i naciśnij przycisk Wł./Wył.
Lampka kontrolna zaczyna się świecić na zielono. Urządzenie zaczyna podgrzewać wodę destylowaną. Po ok. 2 minutach para zaczyna wydobywać z dyszy. Po ok. 3–4 minutach para jest wystarczająco silna i można rozpocząć zabieg.



- Powoli przysuń twarz w kierunku strumienia pary tak, aby para przykrywała całą twarz. Działanie pary powinno być odczuwalne jako przyjemne, a nie za gorące. Jeśli działanie pary jest za gorące, należy zwiększyć odstęp od dyszy, aby uniknąć poparzeń.

⚠ Ostrzeżenie

Należy uważać, aby twarz nie znajdowała się bliżej niż 25 cm od dyszy. Istnieje ryzyko zaczerwienienia lub poparzenia twarzy.

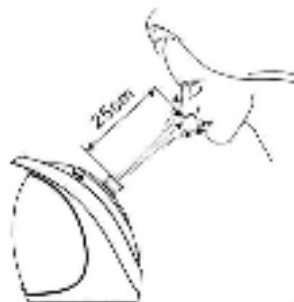

Jeśli w urządzeniu brakuje wody, lampka kontrolna zaczyna się świecić na czerwono.

- Naciśnij przycisk Wł./Wył. i wyjmij wtyczkę sieciową z gniazda.
- Po zabiegu umyj twarz zimną wodą. Teraz nałóż na twarz krem lub maskę. Otwarte pory pozwolą wnikać substancjom aktywnym głęboko w skórę.
- Odczekaj 10 minut, aż urządzenie ostygnie. Następnie przystąp do czyszczenia urządzenia w sposób opisany w rozdziale „8. Czyszczenie”.

8. Czyszczenie

Upewnij się, że przed czyszczeniem wyciągnięto wtyczkę sieciową z gniazda.

- Po każdym zastosowaniu opróżnij i wyczyść zbiorniczek ociekowy i usuń tłuszcz oraz inne pozostałości.
- Po czyszczeniu z powrotem załóż zbiorniczek ociekowy.



- Po każdym zastosowaniu opróżnij jonową saunę do twarzy.
- Wyczyść otwór zbiornika na wodę, dyszę i urządzenie podstawowe miękką, lekko zwilżoną szmatką i wytrzyj do sucha.



9. Utylizacja

Urządzenie należy zutylizować zgodnie z rozporządzeniem w sprawie zużytych urządzeń elektrycznych i elektronicznych 2002/96/WE – WEEE (Waste Electrical and Electronic Equipment). W razie pytań należy zwrócić się do odpowiedniej instytucji odpowiedzialnej za utylizację.



10. Dane techniczne

Nr modelu	FCE 70
Napięcie zasilania	220–240 V~50/60 Hz
Moc	375 W
Klasa bezpieczeństwa	II /
Krótki tryb pracy	maks. 20 minut

Geachte klant,

We zijn blij dat u hebt gekozen voor een product uit ons assortiment. Onze naam staat voor hoogwaardige en uitgebreid geteste kwaliteitsproducten op het gebied van warmte, gewicht, bloeddruk, lichaamstemperatuur, polsslag, zachte therapie, massage, beauty, baby en lucht. Neem deze gebruiksaanwijzing aandachtig door, bewaar deze voor later gebruik, laat deze ook door andere gebruikers lezen en neem alle aanwijzingen in acht.

Met vriendelijke groet,
Uw Beurer-team







1. Omvang van de levering

- 1 FCE 70 ionen-gezichtssauna
- 1 maatbeker (150 ml)
- 1 gebruiksaanwijzing

2. Veiligheidsrichtlijnen

Verklaring van symbolen

In de gebruiksaanwijzing, op de verpakking en op het typeplaatje van het apparaat worden de volgende symbolen gebruikt:

 Waarschuwing	Waarschuwt voor situaties met verwondingsrisico's of gevaar voor uw gezondheid.
 Let op	Geeft aan dat bepaalde handelingen mogelijk schade veroorzaken aan het apparaat of de toebehoren.
	De CE-markering geeft aan dat het product voldoet aan de voorgeschreven eisen van de Europese Gemeenschap.
	Verwijder het apparaat conform EU-richtlijn 2002/96/EG betreffende de verwijdering van elektrische en elektronische apparatuur - WEEE (Waste Electrical and Electronic Equipment).
	Fabrikant
	Het apparaat is dubbel geïsoleerd en voldoet daarmee aan veiligheidsklasse 2.

Belangrijke veiligheidsaanwijzingen – voor het gebruik

Waarschuwing

- Dit apparaat is alleen bedoeld voor het in deze gebruiksaanwijzing beschreven gebruik. De fabrikant is niet aansprakelijk voor enige schade die voortkomt uit onjuist of onzorgvuldig gebruik. Dit apparaat is niet geschikt voor commercieel gebruik en gebruik in de medische sector. Het apparaat is uitsluitend bedoeld voor privégebruik.

- Reparaties mogen alleen worden uitgevoerd door geautoriseerde servicebedrijven. Om het apparaat te kunnen repareren, zijn namelijk speciaal gereedschap en speciale onderdelen nodig. Wanneer hieraan niet wordt voldaan, vervalt de garantie.
- Gebruik het apparaat niet als u lijdt aan een hartaandoening, diabetes of psoriasis, of last hebt van roodheid, ontstekingen, zwellingen, gevoelige plekken, wonden, brandwonden of eczeem.
- Raadpleeg tijdens de zwangerschap of bij gezondheidsproblemen altijd eerst uw arts voordat u het apparaat gebruikt.
- Kinderen hebben geen besef van het gevaar dat door elektrische apparatuur kan ontstaan. Zorg ervoor dat kinderen het apparaat niet zonder toezicht gebruiken.
- Controleer voor ieder gebruik of het apparaat en het netsnoer niet beschadigd zijn. In geval van beschadigingen mag het apparaat niet worden gebruikt.
- Controleer voordat u het apparaat aansluit op het elektriciteitsnet of de lokale netspanning overeenkomt met de op het apparaat aangegeven spanning.
- Gebruik het apparaat niet in de buurt van water (bijv. badkuip, wasbak etc.).
- Gebruik het apparaat niet in bad, onder de douche of terwijl u slaapt.
- Plaats het apparaat niet in water of andere vloeistoffen. Berg het apparaat op een veilige plek op.
- Plaats het apparaat niet op watergevoelige oppervlakken.
- Houd het apparaat en het netsnoer uit de buurt van hete oppervlakken.
- Dit apparaat mag niet worden gebruikt door personen (waaronder kinderen) met beperkte fysieke, zintuiglijke of geestelijke vermogens of gebrek aan ervaring of kennis. Gebruik door deze personen is alleen toegestaan wanneer het plaatsvindt onder toezicht van een voor hun veiligheid verantwoordelijke persoon, of wanneer zij van deze persoon aanwijzingen hebben ontvangen over gebruik van het apparaat.

Belangrijke veiligheidsaanwijzingen – tijdens het gebruik

Waarschuwing

- Schakel het apparaat onmiddellijk uit en trek de stekker uit het stopcontact als er tijdens het gebruik van het apparaat een storing optreedt.
- Houd uw gezicht tijdens de behandeling ten minste 25 cm van de sproeier vandaan. De hete stoom die uit de sproeier komt, kan anders brandwonden veroorzaken. Sluit tijdens de behandeling uw ogen en bescherm hittegevoelige zones.
- Gebruik het apparaat niet langer dan twintig minuten.
- De afdekklep mag niet worden geopend als het apparaat in gebruik is, omdat u zich daarbij zou kunnen verbranden.
- Schud niet met het apparaat terwijl het in gebruik is, omdat u zich daarbij zou kunnen verbranden.
- Stop de behandeling in geval van pijn en onpasselijkheid en raadpleeg in deze gevallen uw arts.
- Gebruik het apparaat niet onder dekens, handdoeken etc.
- Verwijder voor ieder gebruik eventuele sieraden om uw nek en in uw gezicht.
- **Attentie:** het apparaat wordt niet automatisch uitgeschakeld – ook niet als het water uit het reservoir volledig is verdampt.
- Trek onmiddellijk de stekker uit het stopcontact als het apparaat in het water is gevallen. Laat het apparaat voor het volgende gebruik controleren door een gekwalificeerde elektricien.

Belangrijke veiligheidsaanwijzingen – na het gebruik



Let op

- Schakel het apparaat na het gebruik uit en trek de stekker uit het stopcontact.
- Trek de stekker niet aan het snoer of met natte handen uit het stopcontact.
- Leeg na het gebruik de wateropvangbak. Het apparaat moet na het gebruik worden gereinigd om te voorkomen dat vet en andere restanten op het apparaat achterblijven. Op die manier kan de optimale werking van het apparaat worden gegarandeerd en wordt de levensduur van het apparaat verlengd.
- Laat het apparaat voor het volgende gebruik eerst volledig afkoelen.
- Mocht u nog vragen hebben over het gebruik van onze apparaten, dan kunt u zich wenden tot uw leverancier of tot de klantenservice.

3. Kennismaking

De behandeling met de ionen-gezichtssauna FCE 70 vormt de perfecte basis voor uw gezichtsverzorging. De gezichtshuid wordt optimaal voorbereid op verdere behandelingen, zoals dieptereiniging, gezichtsmaskers etc.

In beautysalons worden gezichtsbehandelingen vaak voorafgegaan door een stoombehandeling. De verkrukkende stoom bevordert de doorbloeding van de huid, opent de poriën en zorgt ervoor dat verontreinigingen beter verwijderd kunnen worden.

Op die manier wordt een perfecte basis gelegd voor iedere vorm van gezichtsverzorging. Doordat de poriën geopend worden, kunnen de verzorgingsproducten diep in de huid doordringen, waardoor de werking ervan wordt geoptimaliseerd.

De gezichtssauna FCE 70 is bovendien voorzien van een geïntegreerde ionengenerator. Deze zorgt ervoor dat de naar buiten stromende watermoleculen extra worden verrijkt met ionen, waardoor de stoom nog fijner wordt. Ook zorgen de ionen voor een nog diepgaandere hydratatie, een zachtere opperhuid en een verbetering van de structuur van het huidweefsel.

4. Voorgeschreven gebruik

Dit apparaat is uitsluitend bedoeld voor het uitvoeren van behandelingen op het gezicht van mensen.



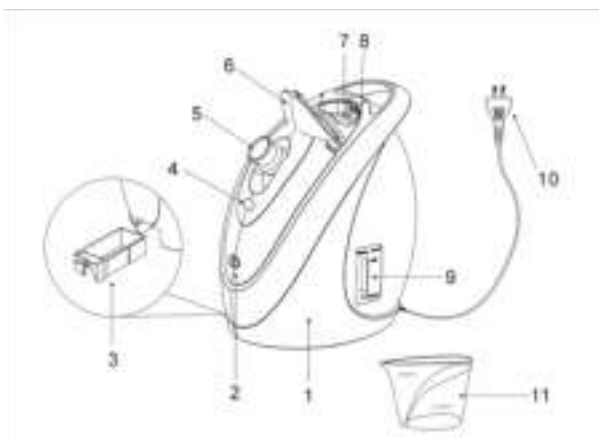

Gebruik het apparaat niet op dieren!

5. Apparaatbeschrijving

1. Basisapparaat
2. AAN/UIT-toets
3. Wateropvangbak
4. Controlelampje
5. Verstelbare sproeier
6. Afdekklep
7. Opening waterreservoir
8. Openingstoets voor afdekklep
9. Vloeistofpeilmeter
10. Stekker
11. Maatbeker

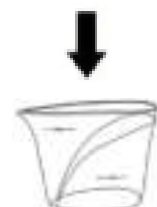

6. Ingebruikname

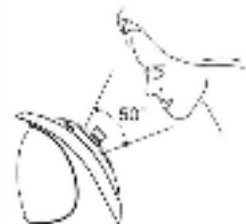
<ul style="list-style-type: none">Plaats het apparaat op een vlak, stevig en recht oppervlak dat niet gevoelig is voor water, zoals een tafel.	
<p>⚠ Let op</p> <ul style="list-style-type: none">Gebruik uitsluitend gedestilleerd water in het apparaat! Gebruik geen leidingwater. Hierdoor kan namelijk kalkaanslag in het apparaat ontstaan, waardoor de functionaliteit en de levensduur van het apparaat negatief worden beïnvloed. Gebruik geen olies, kruiden of andere geurstoffen <u>in plaats van</u> water.Vul de meegeleverde maatbeker met gedestilleerd water (niet meer dan 150 ml).	<p>Gedestilleerd water</p> 
<ul style="list-style-type: none">Druk op de openingstoets van de afdekklep.	
<ul style="list-style-type: none">Giet het gedestilleerde water met behulp van de maatbeker langzaam en voorzichtig in de opening van het waterreservoir aan de bovenzijde van het apparaat. Let op dat u geen water op het apparaat morst. De vloeistofpeilmeter van het apparaat geeft het actuele waterniveau weer. Een tot het maximale niveau gevuld waterreservoir bevat voldoende water voor een gebruiksduur van ongeveer twintig minuten. Als het apparaat wordt gevuld met meer dan 150 ml, dan komt het overtollige water meteen in de wateropvangbak terecht.	
<ul style="list-style-type: none">Sluit de afdekklep weer. Druk daarvoor de afdekklep naar beneden totdat deze vastklikt.	
<ul style="list-style-type: none">Stel de hoek van de sproeier in op de door u gewenste hoogte. <p>⚠ Let op</p> <p>De sproeier mag niet worden versteld als het apparaat in gebruik is! Daarbij kunt u namelijk uw vingers verbranden.</p>	

- Reinig voor de behandeling eerst uw gezicht met een vochtige doek.

7. Bediening

Gebruik de ionen-gezichtssauna niet langer dan twintig minuten per dag. Er wordt aanbevolen het apparaat twee tot drie keer per week te gebruiken.

Zodra u alle noodzakelijke voorbereidingen uit hoofdstuk 6 "Ingebruikname" hebt getroffen, kunt u beginnen met de behandeling.

Om met de behandeling te kunnen beginnen, moet u de volgende stappen uitvoeren:

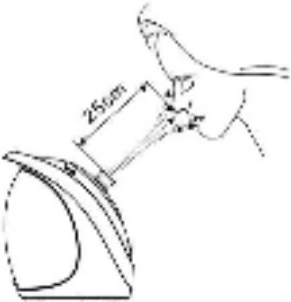

<ul style="list-style-type: none"> • Steek de stekker in het stopcontact en druk op de AAN/UIT-toets. Het controlelampje wordt groen. Het apparaat begint met het verhitten van het gedestilleerde water. Na ongeveer twee minuten ontsnapt de eerste stoom uit de sproeier. Na drie tot vier minuten is de stoom sterk genoeg en kunt u beginnen met de behandeling. 	
<ul style="list-style-type: none"> • Breng uw gezicht langzaam in de richting van de stoomstraal, zodat de stoom uw complete gezicht bedekt. Daarbij is het van belang dat u de stoom als aangenaam en niet te heet ervaart. Als u de stoom te heet vindt, neem dan iets meer afstand om brandwonden te vermijden. <p>⚠ Waarschuwing Let op dat uw gezicht ten minste 25 cm van de sproeier verwijderd is, anders kunnen er rode vlekken in uw gezicht ontstaan of kunt u brandwonden oplopen.</p>	

Als het water uit het apparaat volledig is verdampt, wordt het controlelampje rood.

- Druk op de AAN/UIT-toets en trek de stekker uit het stopcontact.
- Was uw gezicht na de behandeling met koud water. Breng vervolgens gezichtscreme of een gezichtsmasker aan. De geopende poriën zorgen ervoor dat de werkzame stoffen diep in de huid doordringen.
- Laat het apparaat tien minuten afkoelen. Vervolgens kunt u het apparaat reinigen. Neem daarbij de instructies uit hoofdstuk 8 "Reiniging" in acht.

8. Reiniging

Controleer voordat u met het reinigen begint of u de stekker uit het stopcontact hebt gehaald.

<ul style="list-style-type: none">• Leeg en reinig de wateropvangbak na ieder gebruik en verwijder vet en andere restanten uit de bak.• Plaats de wateropvangbak na het reinigen weer terug in het apparaat.	
<ul style="list-style-type: none">• Leeg de ionen-gezichtssauna na ieder gebruik.• Reinig de sproeier, het basisapparaat en de opening van het waterreservoir met een zachte, licht bevochtigde doek en droog het apparaat daarna af.	

9. Verwijdering

Verwijder het apparaat conform verordening 2002/96/EG betreffende afgedankte elektrische en elektronische apparatuur – WEEE (Waste Electrical and Electronic Equipment). Neem bij vragen contact op met de verantwoordelijke instanties voor afvalverwijdering in uw gemeente.



10. Technische gegevens

Modelnr.	FCE 70
Stroomvoorziening	220-240 V~50/60 Hz
Vermogen	375 W
Veiligheidsklasse	II / 
Gebruiksduur	max. 20 min

Estimado cliente:

Agradecemos a preferência que deu à nossa marca ao optar por um produto da nossa gama. A nossa marca é sinónimo de produtos de alta qualidade e submetidos a controlos rigorosos das áreas calor, peso, pressão arterial, temperatura corporal, pulsação, terapia suave, massagem, beleza, bebé e ventilação.

Leia atentamente estas instruções de utilização, guarde-as para utilização futura, disponibilize-as a outros utilizadores e respeite as indicações nelas contidas.

Com os melhores cumprimentos,
A sua equipa da Beurer







1. Material fornecido

- 1 FCE 70 Sauna facial ionizante
- 1 Copo medidor (150 ml)
- 1 Instruções de utilização

2. Indicações de segurança

Explicação dos símbolos

Nas instruções de utilização, na embalagem e na chapa de características do aparelho e dos acessórios são usados os seguintes símbolos:

 Aviso	Advertência para o risco de lesões ou perigos para a sua saúde.
 Atenção	Indicação de segurança alertando para o risco de danos no(s) dispositivo/acessórios.
	Este símbolo CE comprova que o produto cumpre os requisitos impostos ao fabricante pela União Europeia.
	Eliminação de acordo com a diretiva 2002/96/CE (diretiva REEE), relativa a resíduos de equipamentos elétricos e eletrónicos
	Fabricante
	O aparelho dispõe de duplo isolamento de proteção, o que significa que satisfaz os requisitos da classe de proteção 2.

Indicações de segurança importantes antes da utilização do aparelho

 **Aviso**

- O aparelho só deve ser usado para os fins previstos descritos nas instruções de utilização. O fabricante não poderá ser responsabilizado por danos decorrentes de uma utilização incorreta ou irresponsável. Este aparelho não se destina a ser usado na área da medicina nem para fins comerciais. Utilize o aparelho exclusivamente no âmbito doméstico.

- Quaisquer reparações só podem ser efetuadas pelos serviços de assistência autorizados, uma vez que, para a reparação, são necessárias ferramentas especiais ou peças especiais. Caso contrário perderá o direito à garantia.
- Não use o aparelho se sofrer de doença cardíaca, vermelhidão na pele, inflamações, inchaços, partes sensíveis, diabetes, feridas, queimaduras, eczemas ou psoríase.
- Em caso de gravidez ou de problemas de saúde, consulte o seu médico, antes de usar o aparelho.
- As crianças não reconhecem os perigos que os aparelhos elétricos podem representar. Assegure-se de que o aparelho não é usado por crianças sem vigilância.
- Antes de cada utilização, verifique se o aparelho e o cabo de alimentação estão intactos. Se o aparelho estiver danificado, não pode ser usado.
- Antes de ligar o aparelho à rede elétrica, certifique-se de que a tensão utilizada no local coincide com a tensão especificada no aparelho.
- Não use o aparelho nas proximidades de água (por ex. banheiras, lavatórios, etc.).
- Não use o aparelho enquanto toma banho, duche ou enquanto dorme.
- Nunca mergulhe o dispositivo em água ou líquidos. Guarde o aparelho em local seguro.
- Não coloque o aparelho numa superfície sensível à água!
- Mantenha o aparelho e o cabo de alimentação afastados de superfícies quentes.
- O aparelho não foi concebido para ser usado por pessoas (incluindo crianças) limitadas nas suas faculdades psíquicas, sensoriais ou mentais, nem por pessoas inexperientes e/ou mal informadas, exceto sob a supervisão de uma pessoa responsável pela sua segurança ou que dela recebam instrução sobre a forma correta de utilizar o aparelho.

Indicações de segurança importantes durante a utilização



Aviso

- Se ocorrer uma falha ao usar o aparelho, desligue-o imediatamente e tire a ficha da tomada.
- Ao usar o aparelho, mantenha o rosto a, pelo menos, 25 cm de distância do bico, uma vez que, o vapor quente pode provocar queimaduras. Durante o tratamento, feche os olhos e proteja as zonas sensíveis ao calor.
- Não use o aparelho durante mais de 20 minutos.
- Não abra, em circunstância alguma, a tampa, enquanto estiver a usar o aparelho. Poderá escaldar-se ou queimar-se se o fizer.
- Não abane o aparelho durante a sua utilização. Poderá escaldar-se ou queimar-se se o fizer.
- Caso sinta dores ou mal-estar, pare com o tratamento e consulte o seu médico.
- Não use o aparelho por baixo de cobertores, toalhas, etc.
- Tire as joias do pescoço e do rosto, antes de cada utilização.
- **Atenção:** o aparelho não se desliga automaticamente – nem mesmo depois de a água se ter evaporado completamente do reservatório.
- Se o aparelho cair acidentalmente na água, retire imediatamente a ficha da tomada. Mandar um eletricitista qualificado verificar o aparelho antes de voltar a usá-lo.

Indicações de segurança importantes depois da utilização do aparelho



Atenção

- Depois de usar o aparelho, desligue-o e tire a ficha da tomada.
- Nunca puxe pelo cabo para tirar a ficha da tomada, nem o faça com as mãos molhadas.
- Depois de usar o aparelho despeje o reservatório da água. Limpe o aparelho depois de cada utilização, para evitar a acumulação de gordura e outros resíduos. Dessa forma, assegura um efeito perfeito e prolonga a vida do aparelho.
- Deixe o aparelho arrefecer completamente antes de voltar a ligá-lo.
- Se ainda tiver qualquer dúvida em relação à utilização dos nossos produtos, dirija-se a um revendedor ou ao serviço de apoio ao cliente.

3. Conhecer o equipamento

A sauna facial ionizante FCE 70 oferece uma base ideal para os tratamentos de beleza do rosto. A pele do seu rosto recebe a preparação perfeita para tratamentos posteriores, como, por ex., uma limpeza profunda, uma máscara facial etc..

Muitas vezes, os salões de beleza iniciam os tratamentos faciais com vapor. O vapor revigorante aumenta o fluxo sanguíneo da pele, abre os poros e as impurezas podem ser removidas mais facilmente.

Assim, consegue criar uma base perfeita para qualquer tipo de tratamento facial. Os produtos de cuidado da pele penetram profundamente, através dos poros abertos, aumentando a sua eficácia. Para além disso, a sauna facial FCE 70 ainda dispõe de um gerador de iões integrado. Este garante que as moléculas de água que emanam sejam adicionalmente enriquecidas com iões, ficando o vapor ainda mais fino. Os iões proporcionam, assim, uma hidratação mais profunda do rosto, uma pele mais suave e uma melhor textura da pele.

4. Utilização prevista

Este aparelho destina-se a ser utilizado exclusivamente no rosto.





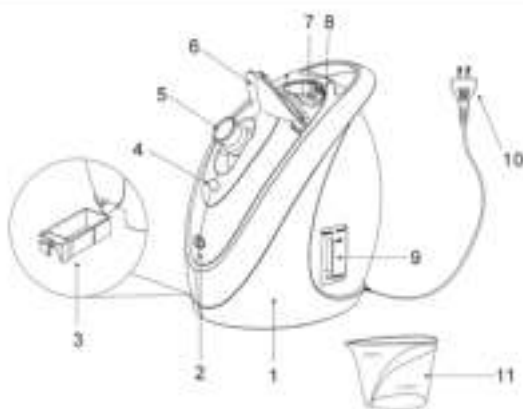

Não utilize o aparelho em cabelos artificiais – Perigo de incêndio!

5. Descrição do dispositivo

1. Módulo básico
2. Botão de ligar/desligar
3. Reservatório de água
4. Luz de controlo
5. Bico regulável
6. Tampa
7. Abertura do tanque de água
8. Botão para abrir a tampa
9. Indicador de nível
10. Ficha de ligação à rede
11. Copo medidor



6. Colocação em funcionamento

<ul style="list-style-type: none">• Coloque o aparelho sobre uma superfície plana, rígida e à prova água, nomeadamente sobre uma mesa.	
<p> Atenção</p> <ul style="list-style-type: none">• Use o aparelho apenas com água destilada! Não use água da torneira, uma vez que isso pode levar à formação de depósitos de calcário no interior do aparelho e, conseqüentemente, afetar a sua funcionalidade e vida útil. Não utilize óleos, ervas aromáticas ou outros aromatizantes, <u>em vez da</u> água.• Encha o copo medidor fornecido com água destilada (não mais do que 150 ml).	<p>Água destilada</p> 
<ul style="list-style-type: none">• Prima o botão para abrir a tampa do aparelho.	
<ul style="list-style-type: none">• Com a ajuda do copo medidor, despeje a água destilada, devagar e com cuidado, pela abertura do tanque de água, na parte de cima do aparelho. Tenha cuidado para não derramar água na superfície do aparelho. O indicador de nível, no aparelho, indica-lhe o nível atual de água. Com o tanque cheio até ao máximo, a água chega para um tratamento de aprox. 20 minutos. Se encher o aparelho com mais do que 150 ml de água, a água em excesso escorre diretamente para o reservatório de água.	
<ul style="list-style-type: none">• Feche novamente a tampa. Para isso, carregue a tampa para baixo até ouvir um clique.	
<ul style="list-style-type: none">• Ajuste o ângulo do bico para a altura desejada. <p> Atenção</p> <p>Não ajuste o bico durante o funcionamento! Poderia queimar os dedos.</p>	
<ul style="list-style-type: none">• Limpe o rosto com um pano húmido antes do tratamento.	

7. Utilização

Não use a sauna facial ionizante mais do que 20 minutos por dia. É aconselhável fazer 2 a 3 tratamentos por semana.

Depois de ter procedido aos preparativos necessários, descritos no “Capítulo 6. Colocação em funcionamento”, pode começar com o tratamento.

Para iniciar o tratamento, siga os seguintes passos:

- Ligue a ficha de alimentação à tomada elétrica e prima o botão de ligar/desligar.

A luz de controlo acende-se a verde. O aparelho começa a aquecer a água destilada. Após aprox. 2 minutos, começa a ser libertado vapor pelo bico. Após aprox. 3-4 minutos o vapor já está suficientemente forte para poder começar com o tratamento.



- Vá aproximando o rosto lentamente do jato de vapor, de forma a que o vapor envolva completamente o seu rosto e que sinta uma sensação agradável e não demasiado quente. Caso sinta que o vapor está muito quente, afaste-se um pouco para evitar queimaduras.



Aviso

Preste atenção para não colocar o rosto a menos de 25 cm do bico. Caso contrário, corre o risco de ficar com vermelhidão ou queimaduras no rosto.

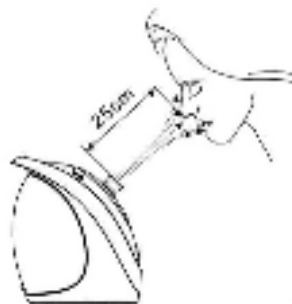

Quando já não houver água no aparelho, a luz de controlo acende-se a vermelho.

- Prima o botão de ligar/desligar e tire a ficha de ligação da tomada.
- Depois do tratamento, lave o rosto com água fria. A seguir, aplique um creme facial ou uma máscara. Os poros abertos permitem que as substâncias penetrem profundamente na pele.
- Deixe o aparelho arrefecer durante 10 minutos. Depois, proceda à limpeza do aparelho, tal como descrito no capítulo “8. Limpeza”.

8. Limpeza

Assegure-se de que tirou a ficha de ligação à rede da tomada antes de iniciar a limpeza.

- Após cada utilização, despeje e limpe o reservatório de água, para evitar que se acumulem restos de gorduras ou outros resíduos.
- Depois de terminar a limpeza, coloque o reservatório de água novamente no aparelho.



- Esvazie a sauna facial ionizante, após cada tratamento.
- Limpe a abertura do tanque de água, o bico e o aparelho base, com um pano húmido e seque-os a seguir.



9. Eliminação

Elimine o dispositivo de acordo com a diretiva 2002/96/CE (diretiva REEE), relativa a resíduos de equipamentos elétricos e eletrónicos. Se tiver qualquer dúvida a este respeito, informe-se junto do serviço municipal responsável pela eliminação de resíduos.



10. Dados técnicos

Número do modelo	FCE 70
Alimentação de tensão	220-240V~50/60Hz
Potência	375 W
Classe de proteção	II /
Operação de curta duração	máx. 20 min

Αγαπητή πελάτισσα, αγαπητέ πελάτη,

σας ευχαριστούμε που επιλέξατε ένα προϊόν της σειράς προϊόντων μας. Το όνομά μας ταυτίζεται με υψηλών προδιαγραφών προϊόντα, τα οποία υπόκεινται σε λεπτομερείς ελέγχους ποιότητας, στους τομείς θερμότητας, βάρους, αρτηριακής πίεσης, θερμοκρασίας σώματος, σφυγμού, ήπιας θεραπείας, μασάζ, ομορφιάς, βρεφικής φροντίδας και αέρα.

Παρακαλούμε διαβάστε προσεκτικά όλες τις παρούσες οδηγίες χρήσης, φυλάξτε τις για μελλοντική χρήση, διαθέστε τις και σε άλλους χρήστες και τηρήστε τις υποδείξεις.

Φιλικά

Η ομάδα της Beurer

1. Παραδοτέα







1 FCE 70 Σάουνα προσώπου με ιόντα

1 Μεζούρα (150 ml)

1 Οδηγίες χρήσεως

2. Υποδείξεις ασφαλείας**Επεξήγηση συμβόλων**

Στις οδηγίες χρήσεως, στη συσκευασία και στην πινακίδα τύπου της συσκευής χρησιμοποιούνται τα ακόλουθα σύμβολα:

 Προειδοποίηση	Προειδοποιητική υπόδειξη για κινδύνους τραυματισμού ή κινδύνους για την υγεία σας.
 Προσοχή	Υπόδειξη ασφαλείας για πιθανές ζημιές στη συσκευή/στα παρελκόμενα.
	Αυτή η σήμανση CE πιστοποιεί ότι το προϊόν πληροί τις απαιτήσεις της Ευρωπαϊκής Κοινότητας που επιβάλλονται στον κατασκευαστή.
	Απορρίψτε τη συσκευή σύμφωνα με την οδηγία 2002/96/ΕΚ της ΕΚ σχετικά με τα απόβλητα ειδών ηλεκτρικού και ηλεκτρονικού εξοπλισμού – ΑΗΗΕ (Waste Electrical and Electronic Equipment).
	Κατασκευαστής
	Η συσκευή φέρει διπλή προστατευτική μόνωση και έτσι αντιστοιχεί με την κατηγορία προστασίας 2.

Σημαντικές οδηγίες ασφαλείας πριν από τη χρήση** Προειδοποίηση**

- Η συσκευή σας είναι κατάλληλη μόνο για τον σκοπό που περιγράφεται στις οδηγίες χρήσης. Ο κατασκευαστής δεν ευθύνεται για ζημιές που προκλήθηκαν από μη ενδεδειγμένη ή ανεύθυνη χρήση. Αυτή η συσκευή δεν είναι κατάλληλη για επαγγελματική χρήση και για χρήση στον ιατρικό τομέα. Χρησιμοποιείτε τη συσκευή μόνο για οικιακή χρήση.

- Επισκευές επιτρέπεται να εκτελούνται μόνο από εξουσιοδοτημένα κέντρα τεχνικής υποστήριξης, αφού για την επισκευή απαιτούνται ειδικά εργαλεία ή ειδικά εξαρτήματα. Σε διαφορετική περίπτωση, η εγγύηση ακυρώνεται.
- Μην χρησιμοποιείτε τη συσκευή αν πάσχετε από καρδιακή πάθηση, ερυθρότητα του δέρματος, φλεγμονές, οιδήματα, ευαίσθητες περιοχές, διαβήτη, πληγές, εγκαύματα, εκζέματα ή ψωρίαση.
- Κατά τη διάρκεια της εγκυμοσύνης ή σε περίπτωση προβλημάτων υγείας συμβουλευτείτε το γιατρό σας πριν χρησιμοποιήσετε τη συσκευή.
- Τα παιδιά δεν αναγνωρίζουν τον κίνδυνο που μπορεί να προκληθεί σε σχέση με τις ηλεκτρικές συσκευές. Γι' αυτό το λόγο φροντίζετε ώστε η συσκευή να μην μπορεί να χρησιμοποιηθεί από παιδιά χωρίς επίβλεψη.
- Πριν από κάθε χρήση, ελέγχετε την ακεραιότητα της συσκευής και του καλωδίου τροφοδοσίας. Αν υπάρχουν ζημιές, η συσκευή δεν επιτρέπεται να τεθεί σε λειτουργία.
- Πριν συνδέσετε τη συσκευή με το ηλεκτρικό δίκτυο, ελέγξτε αν η τοπική τάση αντιστοιχεί με την τάση που αναγράφεται στη συσκευή.
- Μην χρησιμοποιείτε τη συσκευή κοντά σε νερό (π.χ. μπανιέρα, νιπτήρα κ.λπ.).
- Μην χρησιμοποιείτε τη συσκευή ενώ κάνετε μπάνιο, ντους ή κοιμάστε.
- Ποτέ μην τοποθετείτε τη συσκευή μέσα στο νερό ή σε άλλα υγρά. Φυλάσσετε τη συσκευή σε ασφαλές μέρος.
- Μην τοποθετείτε τη συσκευή σε επιφάνειες ευαίσθητες στο νερό!
- Κρατάτε τη συσκευή και το καλώδιο τροφοδοσίας μακριά από ζεστές επιφάνειες.
- Η συσκευή δεν προορίζεται για χρήση από άτομα (συμπεριλαμβανομένων των παιδιών) με περιορισμένες σωματικές, αισθητήριες ή πνευματικές ικανότητες, είτε λόγω σωματικής ή νοητικής αναπηρίας είτε λόγω έλλειψης πείρας και/ή γνώσεων, εκτός αν αυτά τα άτομα επιτηρούνται από κάποιο άλλο άτομο που είναι υπεύθυνο για την ασφάλειά τους ή έχουν λάβει οδηγίες από αυτό το άτομο σχετικά με τη χρήση της συσκευής.

Σημαντικές οδηγίες ασφαλείας κατά τη χρήση

Προειδοποίηση

- Απενεργοποιήστε αμέσως τη συσκευή αν παρουσιαστεί βλάβη κατά τη χρήση και αποσυνδέστε το βύσμα από την πρίζα.
- Κατά τη χρήση, μην κρατάτε το πρόσωπό σας πιο κοντά από 25 εκατοστά από το ακροφύσιο, διότι διαφορετικά μπορεί να προκληθούν εγκαύματα από το θερμό ατμό. Κατά την εφαρμογή κλείνετε τα μάτια σας και προστατεύετε τις ευαίσθητες στη θερμότητα περιοχές.
- Μην χρησιμοποιείτε τη συσκευή για πάνω από 20 λεπτά.
- Σε καμία περίπτωση μην ανοίξετε το καπάκι κατά τη χρήση. Ενδέχεται να ζεματιστείτε ή να υποστείτε εγκαύματα.
- Μην ανακινείτε τη συσκευή κατά τη χρήση. Ενδέχεται να ζεματιστείτε ή να υποστείτε εγκαύματα.
- Διακόψτε τη χρήση αν παρουσιαστεί πόνος ή δυσφορία και μιλήστε με το γιατρό σας.
- Μην χρησιμοποιείτε τη συσκευή κάτω από κουβέρτες, πετσέτες κ.λπ.
- Πριν από κάθε χρήση αφαιρείτε τα κοσμήματα από το λαιμό και το πρόσωπο.
- **Προσοχή:** Η συσκευή δεν απενεργοποιείται αυτόματα – ακόμη και όταν το νερό έχει εξατμιστεί πλήρως από το δοχείο.
- Αν η συσκευή πέσει κατά λάθος στο νερό, τραβήξτε αμέσως το βύσμα από την πρίζα. Αναθέστε σε διπλωματούχο ηλεκτρολόγο να ελέγξει τη συσκευή πριν από την επόμενη χρήση.

Σημαντικές οδηγίες ασφαλείας μετά τη χρήση

Προσοχή

- Μετά τη χρήση απενεργοποιήστε τη συσκευή και αποσυνδέστε το φις από την πρίζα.
- Μην τραβάτε το βύσμα από την πρίζα από το καλώδιο ή με βρεγμένα χέρια.

- Μετά τη χρήση αδειάζετε το δοχείο συλλογής νερού. Η συσκευή πρέπει να καθαρίζεται μετά από κάθε χρήση για την πρόληψη της συσσώρευσης λίπους και άλλων καταλοίπων. Αυτό διασφαλίζει τη βέλτιστη απόδοση και παρατείνει τη διάρκεια ζωής της συσκευής.
- Αφήνετε τη συσκευή να κρυώσει εντελώς πριν την έναρξη της επόμενης λειτουργίας.
- Εάν έχετε περαιτέρω απορίες σχετικά με τη χρήση των συσκευών μας, μπορείτε να απευθυνθείτε στον αντιπρόσωπό σας ή στην υπηρεσία εξυπηρέτησης πελατών.

3. Γνωριμία με τη συσκευή

Η εφαρμογή της σάουνας προσώπου με ιόντα FCE 70 προσφέρει την ιδανική βάση για τη φροντίδα της ομορφιάς του προσώπου. Το δέρμα του προσώπου σας προετοιμάζεται για περαιτέρω περιποίηση, όπως π.χ. βαθύς καθαρισμός, μάσκες προσώπου, κ.λπ. Τα ιονιτούτα αισθητικής πολύ συχνά αρχίζουν την περιποίηση προσώπου με ατμοθεραπεία. Ο αναζωογονητικός ατμός αυξάνει τη ροή του αίματος στο δέρμα, οι πόροι ανοίγουν και οι ακαθαρσίες μπορούν να αφαιρεθούν καλύτερα.

Με αυτό τον τρόπο δημιουργείτε μια τέλεια βάση εκκίνησης για κάθε είδους φροντίδα προσώπου. Μέσω των ανοιχτών πόρων τα προϊόντα φροντίδας εισχωρούν βαθιά στο δέρμα και μεγιστοποιείται η επίδρασή τους.

Η σάουνα προσώπου FCE 70 διαθέτει επιπλέον μια ενσωματωμένη γεννήτρια ιόντων. Αυτή εξασφαλίζει ότι τα μόρια του νερού που εκρέουν εμπλουτίζονται επιπλέον με ιόντα και ο ατμός γίνεται ακόμη λεπτότερος. Με αυτό τον τρόπο τα ιόντα μπορούν να προκαλούν ακόμη πιο βαθιά ενυδάτωση στο πρόσωπο, απαλότερη επιδερμίδα και βελτίωση της δομής των ιστών του δέρματος.

4. Προβλεπόμενη χρήση





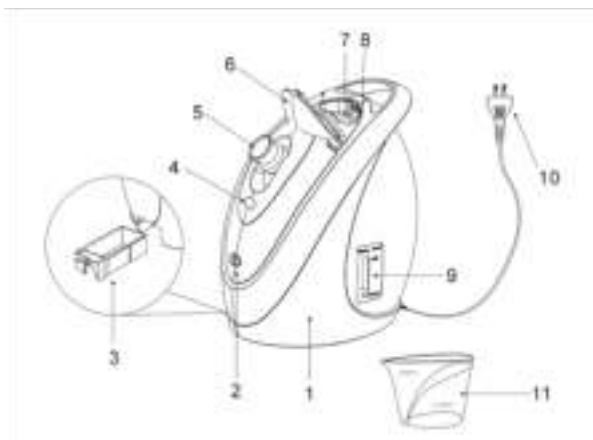

Αυτή η συσκευή προορίζεται αποκλειστικά για χρήση στο ανθρώπινο πρόσωπο. Μην χρησιμοποιείτε τη συσκευή σε ζώα!

5. Περιγραφή συσκευής

1. Κύρια συσκευή
2. Πλήκτρο ON/OFF
3. Δοχείο συλλογής νερού
4. Λυχνία ελέγχου
5. Ρυθμιζόμενο ακροφύσιο
6. Καπάκι
7. Άνοιγμα δοχείου νερού
8. Πλήκτρο ανοίγματος για το καπάκι
9. Ένδειξη στάθμης πλήρωσης
10. Βύσμα
11. Μεζούρα

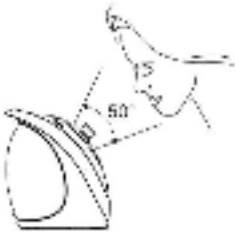

6. Θέση σε λειτουργία

<ul style="list-style-type: none">• Τοποθετήστε τη συσκευή σε μια σταθερή, γερή, επίπεδη και αδιάβροχη επιφάνεια ή σε ένα τραπέζι.	
<p> Προσοχή</p> <ul style="list-style-type: none">• Χρησιμοποιείτε τη συσκευή μόνο με αποσταγμένο νερό! Μην χρησιμοποιείτε νερό της βρύσης, διότι αυτό μπορεί να προκαλέσει κατάλοιπα ασβεστίου στη συσκευή και με αυτό τον τρόπο να επηρεαστεί αρνητικά η λειτουργικότητα και η διάρκεια ζωής της. Μην χρησιμοποιείτε λάδια, βότανα ή άλλες αρωματικές ουσίες ως υποκατάστατα του νερού.• Γεμίστε την παρεχόμενη μεζούρα με αποσταγμένο νερό (όχι πάνω από 150 ml).	<p>Αποσταγμένο νερό</p> 
<ul style="list-style-type: none">• Πιέστε στη συσκευή το πλήκτρο ανοίγματος για το καπάκι.	
<ul style="list-style-type: none">• Με τη βοήθεια της μεζούρας, αδειάστε το αποσταγμένο νερό αργά και προσεκτικά στο άνοιγμα του δοχείου νερού στην πάνω πλευρά της συσκευής. Προσέχετε να μην ρίχνετε νερό στην επιφάνεια της συσκευής. Η τρέχουσα στάθμη του νερού φαίνεται από την ένδειξη στάθμης πλήρωσης στη συσκευή. Η ποσότητα του νερού στο μέγιστο ύψος πλήρωσης επαρκεί για χρήση διάρκειας περίπου 20 λεπτών. Αν γεμίσετε τη συσκευή με πάνω από 150 ml νερό, το πλεονάζον νερό ρέει κατευθείαν στο δοχείο συλλογής νερού.	
<ul style="list-style-type: none">• Κλείστε πάλι το καπάκι. Για να γίνει αυτό, πιέστε το καπάκι προς τα κάτω μέχρι να ασφαλίσει.	
<ul style="list-style-type: none">• Προσαρμόστε τη γωνία του ακροφυσίου στο επιθυμητό ύψος. <p> Προσοχή</p> <p>Μην προσαρμόζετε το ακροφύσιο κατά τη διάρκεια της λειτουργίας! Σε τέτοια περίπτωση θα μπορούσατε να κάψετε τα δάχτυλά σας.</p>	

- Πριν από τη χρήση καθαρίζετε τη συσκευή με ένα υγρό πανί.

7. Χειρισμός

Μην χρησιμοποιείτε τη σάουνα προσώπου με ιόντα για πάνω από 20 λεπτά την ημέρα. Συνιστάται χρήση 2 έως 3 φορές την εβδομάδα.

Αφού ολοκληρώσετε τις απαραίτητες προετοιμασίες που αναφέρονται στο «Κεφάλαιο 6. Θέση σε λειτουργία», μπορείτε να αρχίσετε τη χρήση.

Για να αρχίσετε τη χρήση, ακολουθήστε τα εξής βήματα:

- Βάλτε το βύσμα στην πρίζα και πιέστε το πλήκτρο ON/OFF.
Η λυχνία ελέγχου αρχίζει να ανάβει σε πράσινο χρώμα. Η συσκευή αρχίζει να θερμαίνει το αποσταγμένο νερό. Ύστερα από 2 περίπου λεπτά διαρρέει ο πρώτος ατμός από το ακροφύσιο. Ύστερα από περίπου 3-4 λεπτά, ο ατμός είναι αρκετά ισχυρός και μπορείτε να αρχίσετε τη θεραπεία.



- Κινήστε το πρόσωπό σας αργά προς τον πίδακα ατμού, με τρόπο ώστε ο ατμός να καλύπτει ολόκληρο το πρόσωπό σας και να αισθάνεστε την επίδραση του ατμού ως ευχάριστη και όχι υπερβολικά ζεστή. Αν η επίδραση του ατμού γίνεται αισθητή ως υπερβολικά ζεστή, αυξήστε την απόσταση για να αποφύγετε τα εγκαύματα.

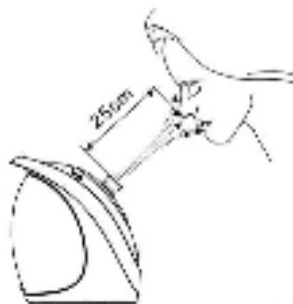

⚠ Προειδοποίηση

Προσέχετε το πρόσωπό σας να μην πλησιάζει πιο κοντά από 25 εκατοστά από το ακροφύσιο. Σε αντίθετη περίπτωση, υπάρχει κίνδυνος να υποστείτε ερυθρότητα ή εγκαύματα στο πρόσωπό σας.

Αν δεν υπάρχει πλέον νερό στη συσκευή, η λυχνία ελέγχου αρχίζει να ανάβει σε κόκκινο χρώμα.

- Τώρα πιέστε το πλήκτρο ON/OFF και αποσυνδέστε το βύσμα από την πρίζα.
- Μετά τη χρήση ξεπλύνετε το πρόσωπό σας με κρύο νερό. Τώρα εφαρμόστε μια κρέμα ή μάσκα προσώπου. Οι ανοικτοί πόροι αφήνουν τις δραστικές ουσίες να εισχωρούν βαθιά στο δέρμα.
- Αφήστε τη συσκευή να κρυώσει 10 λεπτά. Στη συνέχεια αρχίστε τον καθαρισμό της συσκευής, όπως περιγράφεται στο κεφάλαιο «8. Καθαρισμός».

8. Καθαρισμός

Πριν από τον καθαρισμό βεβαιωθείτε ότι έχετε αποσυνδέσει το βύσμα.

- Ύστερα από κάθε χρήση αδειάζετε και καθαρίζετε το δοχείο συλλογής νερού και απομακρύνετε το λίπος και άλλα υπολείμματα.
- Μετά τον καθαρισμό τοποθετείτε πάλι το δοχείο συλλογής νερού στη συσκευή.



- Ύστερα από κάθε χρήση αδειάζετε τη σάουνα προσώπου με ιόντα.
- Καθαρίζετε το άνοιγμα του δοχείου νερού, το ακροφύσιο και την κύρια συσκευή με ένα μαλακό, ελαφρά βρεγμένο πανί και σκουπίζετε την.



9. Απόρριψη

Απορρίψτε τη συσκευή ως απόβλητο σύμφωνα με την οδηγία 2002/96/EK σχετικά με τα απόβλητα ειδών ηλεκτρικού και ηλεκτρονικού εξοπλισμού-ΑΗΗΕ (Waste Electrical and Electronic Equipment). Αν έχετε απορίες, απευθυνθείτε στην αρμόδια για την απόρριψη δημοτική υπηρεσία.



10. Τεχνικά χαρακτηριστικά

Αριθ. μοντέλου	FCE 70
Τροφοδοσία τάσης	220-240V~50/60Hz
Ισχύς	375 W
Κατηγορία προστασίας	II /
Σύντομη λειτουργία	μέγ. 20 λεπτά