

bopita®

ASSEMBLY INSTRUCTION
MONTAGE HANDLEIDING
MONTAGE ANLEITUNG
NOTICE DE MONTAGE
MANUAL DE MONTAJE

UK
NL
D
F
ESP

DIVA
Ref. DI114

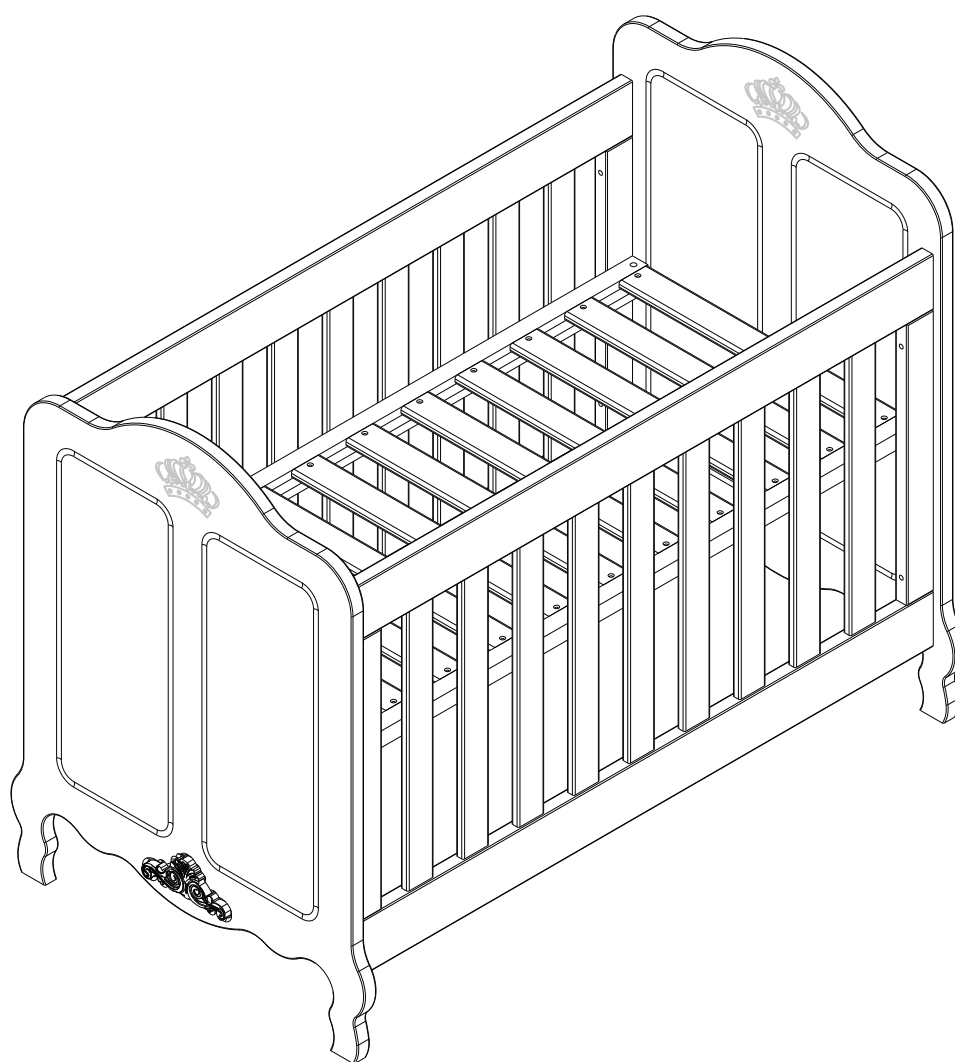

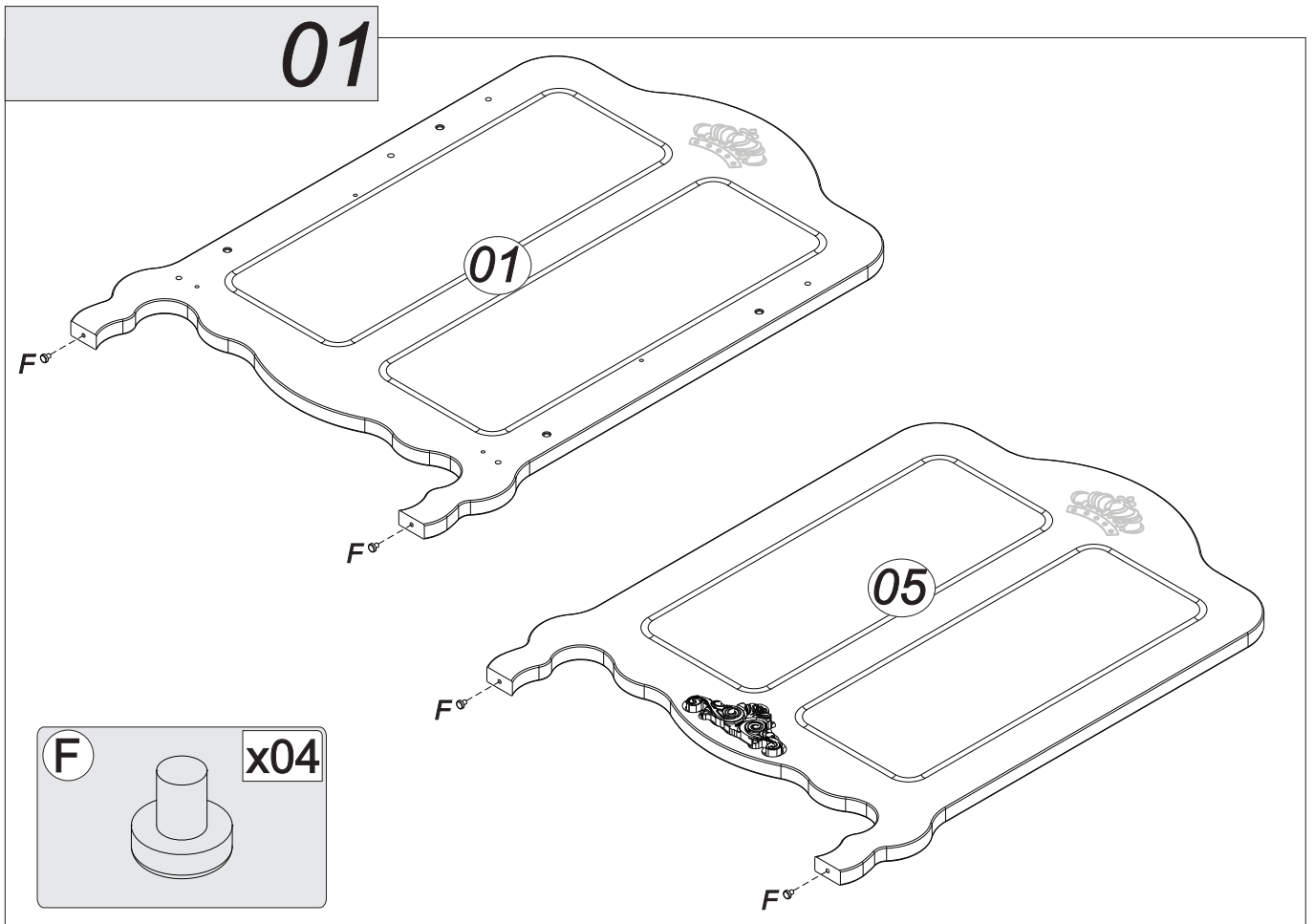
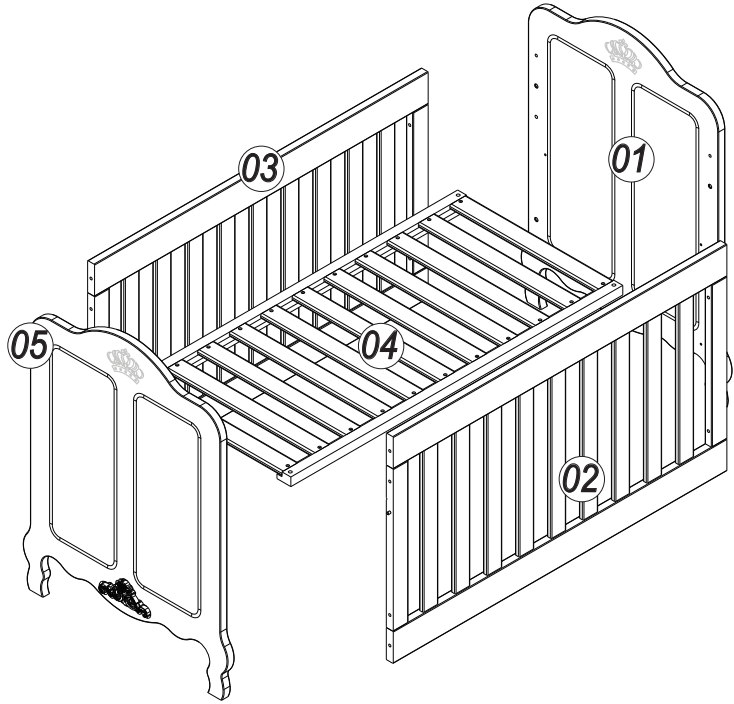
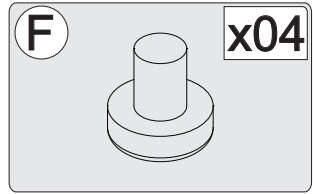
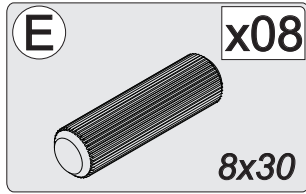
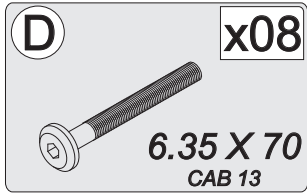
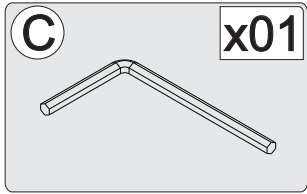
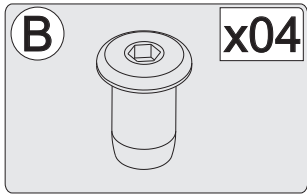
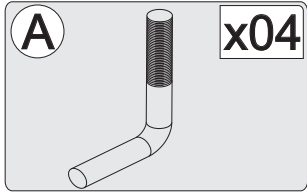

02

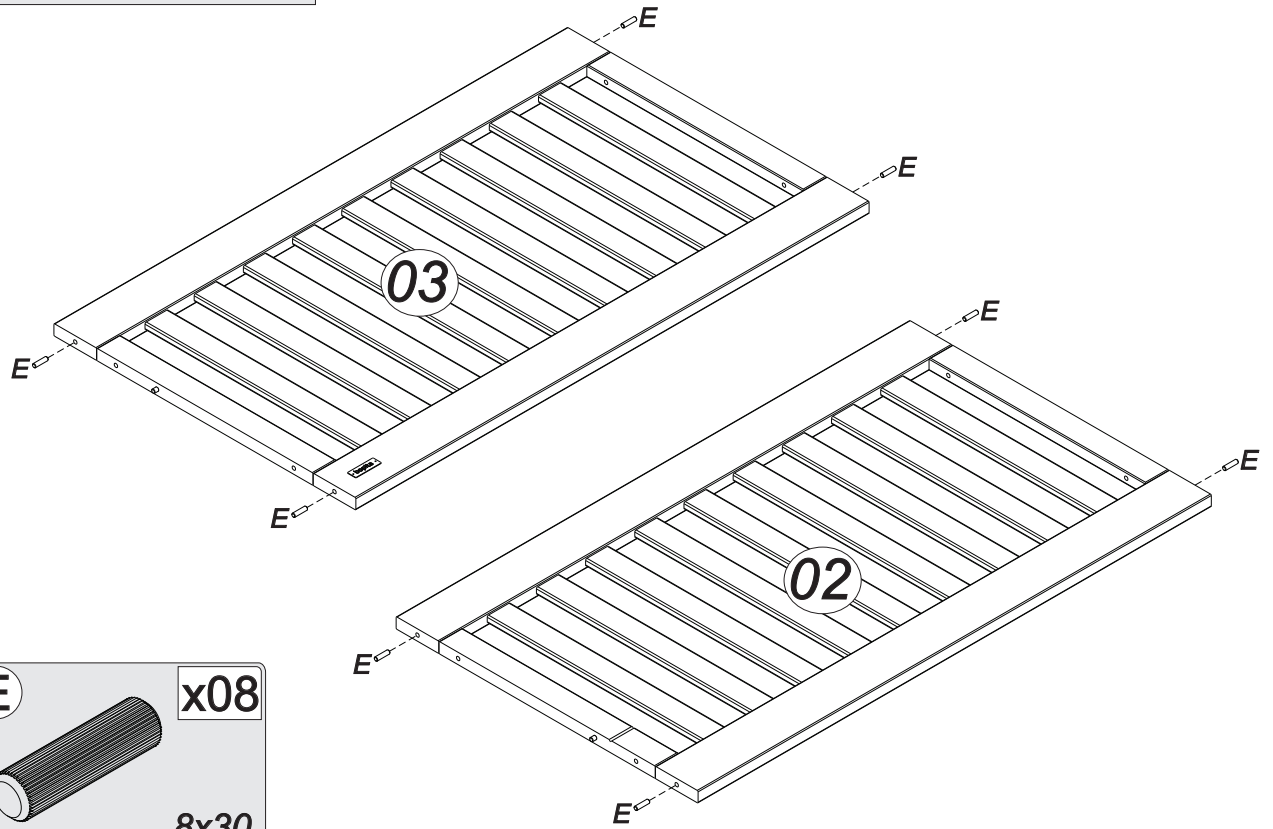

03

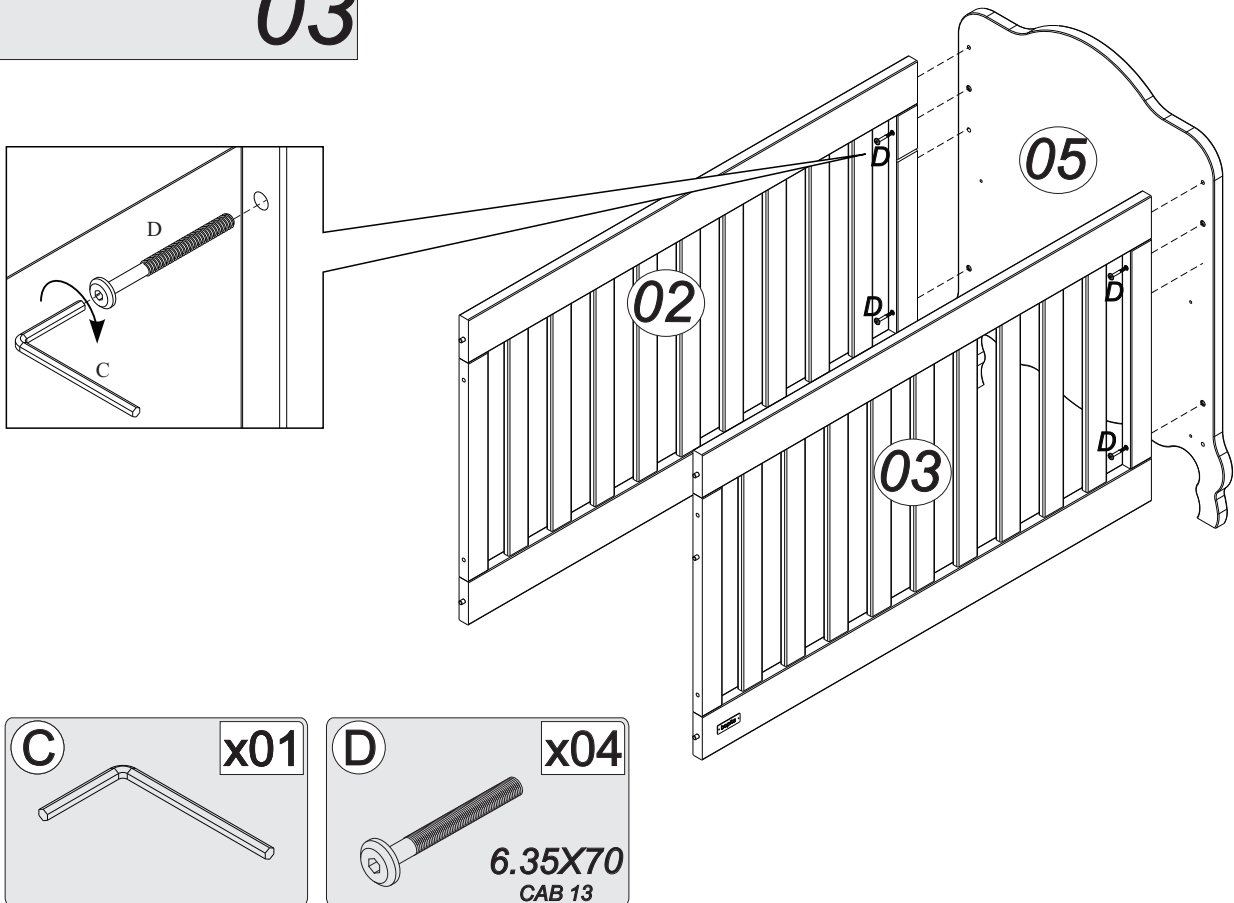

04

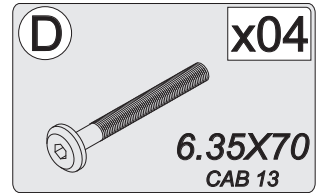
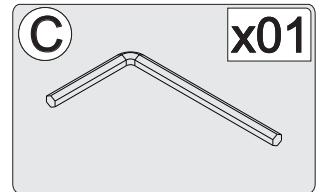
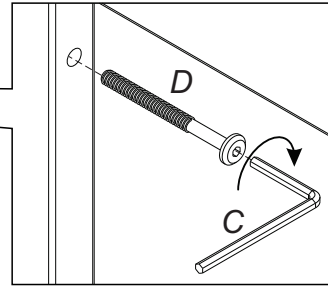
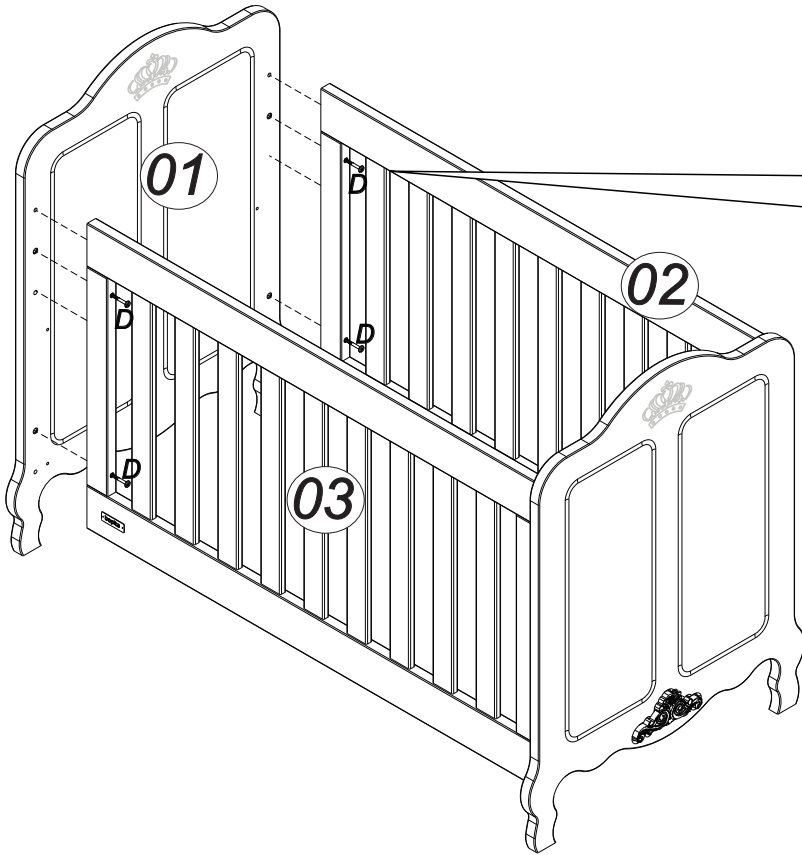

05

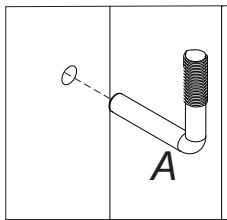
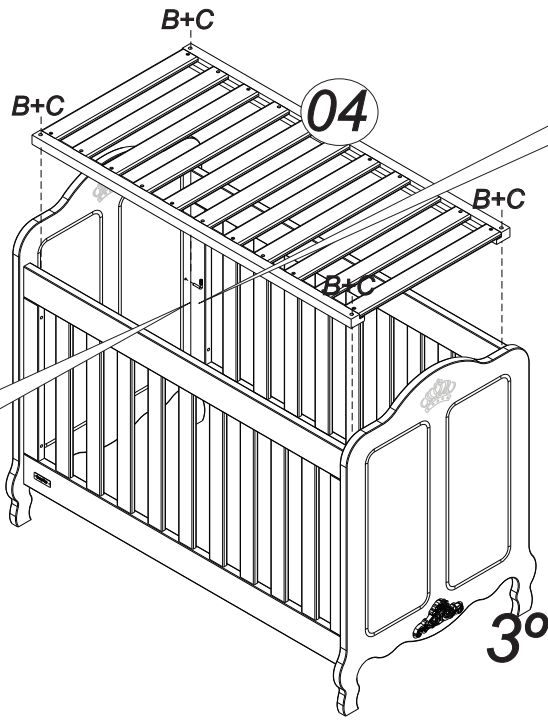

1°

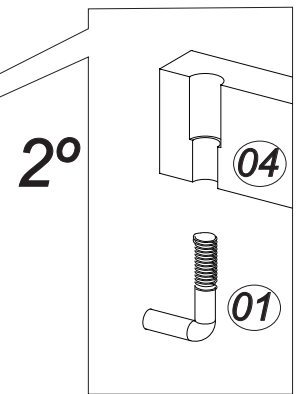

2°

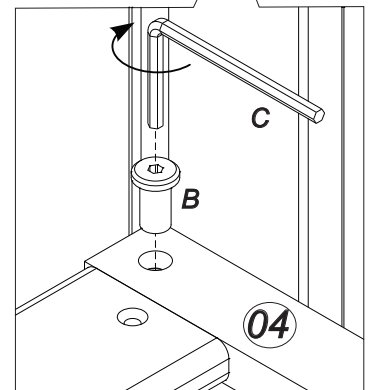

3°

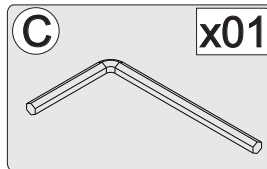
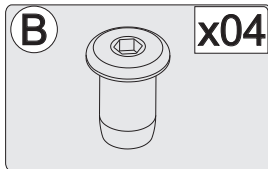
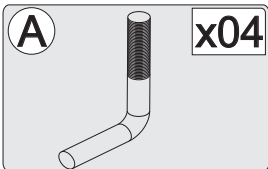

(UK) IMPORTANT, RETAIN FOR FUTURE REFERENCE: READ CAREFULLY !

- This cot is produced according to the EN norm 716-1&2: (2016),2017 and is for domestic use only.
- Only use this cot when all locking mechanisms are engaged, all fittings are properly placed, and check carefully that they are fully engaged before using the cot. The cot must be used on a horizontal floor only.
- If this cot has an adjustable bottom, the lowest position is the safest. It should immediately be used when a child is able to sit, kneel or pull itself up.
- Only the two top positions may be used when the child is not able to sit, kneel or pull itself up.
- If you leave the child unattended in the cot and the cot has movable sides, always make sure the movable sides are locked.
- It is essential to remove detachable rails or bottom bearers for bottom support before the cot is used in the lowest position.
- An assembly drawing and description list of all parts and tools is present. If any part is missing, do not assemble the bed, and contact your supplier.
- The thickness of the mattress must be such that : the internal height (surface of the mattress to the upper edge of the cot frame) is at least 500mm. in the lowest position of the cot base and at least 200 mm. in the highest position of the cot base.
- A horizontal marking in the cot indicates the max. height for a mattress, the mattress must not extend beyond this line.
- We recommend a mattress that has a dimension of 600 x 1200 mm and a thickness that does not exceed 130 mm.
- In case of a cot-bed (that can be converted for a toddler), we recommend a mattress that has dimensions of 700 x 1400 mm and has a thickness not exceeding 130 mm.
- The mattress length and width must be such that the gap between the mattress and the sides and ends does not exceed 30 mm.
- Regularly check that the screws and other components are secured and fastened, and tighten them if necessary. If screws are loose, a child could trap parts of the body, or clothing (e.g. strings, necklaces, ribbons on a baby's dummy), which would pose a risk of strangulation.
- Maintain the product well, keep it free from dirt and moisture.
- When the child is able to climb out of the cot, it is no longer suitable for use by that child. This is to prevent injuries.

(NL) BELANGRIJK BEWAAR VOOR REFERENTIE: LEES AANDACHTIG !

- Dit kinderbed is geproduceerd volgens de EN-norm 716-1&2: (2016),2017 en uitsluitend voor thuisgebruik.
- Voor gebruik dienen alle bevestigingselementen zoals schroeven, beugels etc. goed aangedraaid en vast te zitten. Controleer of alle onderdelen op de juiste wijze aangebracht zijn Gebruik dit bed alleen op een vlakke, horizontale ondergrond.
- Indien het bed een in hoogte verstelbare bodem heeft is de laagste stand de veiligste. Deze positie moet direct gebruikt worden zodra het kind in staat is te zitten, knielen of zichzelf op te richten.
- De hoogste 2 posities mogen alleen gebruikt worden indien het kind nog niet in staat is te zitten, knielen of zichzelf op te richten.
- Indien het bed verplaatsbare/ te openen bed zijden heeft, houdt deze dan altijd gesloten indien er geen direct toezicht is op het kind.
- U dient verplaatsbare strips en/of bodemdragers te verwijderen voordat de bodem in een lagere stand wordt gebruikt.
- Een montage tekening en beschrijving van onderdelen en gereedschap is bijgeleverd. Indien er iets ontbreekt, monteer het bed dan niet en neem contact op met uw leverancier.
- De dikte van het gebruikte matras dient dusdanig te zijn dat: de interne hoogte (bovenzijde matras tot de bovenrand van de bedzijde) ten minste 500 mm. is in de laagste stand van de bedbodem en tenminste 200 mm. in de hoogste stand van de bedbodem.
- Een hoogtemarkering in de vorm van een lijn of groef is aangebracht op het bed. Deze hoogte mag niet worden overschreden door een matras.
- Wij adviseren een matras met de afmeting 600 x 1200 mm en met een maximale dikte van 130 mm.
- In geval van een doorgroeibedje(dat kan worden omgebouwd naar een bedje met lage zijden) een matras met een afmeting van 700 x 1400 mm. met een maximale dikte van 130 mm.
- Bevestigingsmiddelen dienen goed aangedraaid te blijven. Controleer regelmatig en aandachtig of geen schroeven e.d. los zitten waar delen van het lichaam achter kunnen haken of kleding zoals koordjes, kettinkjes, lintjes etc. waaraan een kind zich kan ophangen.
- Houdt het product vrij van vuil en vocht.
- Wanneer het kind in staat is om uit het bed te klimmen, dient U dit bed niet meer voor dit kind te gebruiken. Dit om ongelukken te voorkomen.

(FR) IMPORTANT : A CONSERVER POUR REFERENCE : LIRE ATTENTIVEMENT !

- Ce lit d'enfant est fabriqué selon la norme EN 716-1&2: (2016),2017 et exclusivement destiné à un usage domestique.
- Avant utilisation, veillez à ce que tous les éléments de fixation tels que vis, colliers, etc. soient bien serrés et fixés. Vérifiez si tous les éléments sont placés correctement. Utilisez ce lit uniquement sur un sol horizontal, plane.
- Si le lit a un fond réglable en hauteur, la position la plus basse est la plus sûre. Cette position doit être utilisée aussitôt que l'enfant est capable de s'asseoir, de se mettre à genoux ou de se redresser seul.
- Les deux positions les plus élevées ne peuvent être utilisées que si l'enfant n'est pas encore capable de s'asseoir, de se mettre à genoux ou de se mettre debout tout seul.
- Si le lit a des panneaux latéraux mobiles/pouvant s'ouvrir, veillez à ce qu'ils soient constamment fermés en l'absence d'une surveillance directe de l'enfant.
- Vous devez retirer les plaquettes amovibles et/ou les supports de fond avant de placer le fond sur une position inférieure.
- Un schéma de montage ainsi qu'une description des éléments et des outils requis sont livrés avec le lit. Si quelque chose manque, ne montez pas le lit et prenez contact avec votre fournisseur.
- L'épaisseur du matelas utilisé doit être telle que : la hauteur interne (dessus du matelas jusqu'au bord supérieur du panneau latéral du lit) soit au moins de 500 mm dans la position la plus basse du fond du lit et au moins de 200 mm dans la position la plus haute du fond de lit.

- Vous trouverez un repère de hauteur sous la forme d'une ligne ou d'une rainure sur le lit. Cette hauteur ne peut pas être dépassée par un matelas.
- Nous conseillons d'utiliser un matelas aux dimensions de 600 x 1200 mm et d'une épaisseur maximale de 130 mm.
- Dans le cas d'un lit évolutif (qui peut être converti en un lit avec panneaux latéraux bas), nous conseillons un matelas de 700 x 1400 mm avec une épaisseur maximale de 130 mm.
- Les moyens de fixation doivent être bien serrés, contrôlez régulièrement et attentivement s'il n'y a pas de vis dévissées auxquelles des parties du corps peuvent rester accrochées ou des parties de vêtements comme cordons, chaînettes, rubans, etc. auxquelles un enfant peut se pendre.
- Gardez le produit exempt de saleté et d'humidité.
- Si l'enfant est capable de grimper hors du lit, il y a lieu de ne plus utiliser ce lit pour cet enfant. Ceci afin d'éviter les accidents

(DE) WICHTIG! FÜR SPÄTERES NACHSCHLAGEN AUFBEWAHREN! BITTE AUFMERKSAM LESEN!

- Dieses Kinderbett wurde nach der EN-Norm 716-1&2: (2016),2017 hergestellt und ausschließlich für den privaten häuslichen Gebrauch entworfen.
- Vor Gebrauch müssen alle Befestigungselemente wie Schrauben, Bügel usw. sorgfältig angedreht sein und fest sitzen. Kontrollieren Sie, ob alle Bestandteile ordnungsgemäß angebracht sind. Dieses Bett nur auf einem ebenen, horizontalen Untergrund aufstellen.
- Wenn das Bett einen höhenverstellbaren Boden hat, ist der niedrigste Stand am sichersten. Sobald das Kind sitzen, knien oder sich aufrichten kann, muss der Boden in den niedrigsten Stand gestellt werden.
- Die Zwei höchste Standen dürfen nur verwendet werden, wenn das Kind noch nicht sitzen, knien oder sich aufrichten kann.
- Verstellbare oder zu öffnende Bettseiten immer geschlossen halten, wenn keine unmittelbare Beaufsichtigung des Kindes möglich ist.
- Verstellbare Streifen bzw. Bodenträger immer entfernen, wenn der Boden in einen niedrigeren Stand gestellt wird.
- Eine Montagezeichnung und eine Beschreibung von Bestandteilen und Werkzeugen sind beigefügt. Sollte etwas fehlen, das Bett nicht zusammenbauen, sondern Kontakt mit dem Lieferanten aufnehmen.
- Die Dicke der verwendeten Matratze muss so gewählt werden, dass die innere Höhe (Matratzenoberseite bis Oberkante der Bettseite) im niedrigsten Stand des Bettenbodens mindestens 500 mm beträgt und mindestens 200 mm im höchsten Stand des Bettenbodens.
- Am Bett ist eine Höhenmarkierung in Form einer Linie oder einer Rille angebracht. Diese Höhe darf von der Matratze nicht überschritten werden.
- Wir empfehlen eine Matratze mit den Abmessungen 600 x 1200 mm und einer Dicke von höchstens 130 mm.
- Bei einem Bett, das mitwächst und zu einem Bettchen mit niedrigen Seitenteilen umgebaut werden kann, sollte die Matratze eine Größe von 700 x 1400 mm und eine Dicke von höchstens 130 mm haben.
- Alle Befestigungsmittel müssen gut festgeschraubt bleiben. Überprüfen Sie regelmäßig und sorgfältig, ob keine Schrauben u.ä. lose sind, an denen sich Körperteile einklemmen oder Kleidung, Kordeln, Ketten, Bänder usw. verhaken können, so dass eine Strangulierungsgefahr entsteht.
- Halten Sie das Bett frei von Schmutz und Feuchtigkeit.
- Sobald das Kind in der Lage ist, aus dem Bettchen zu klettern, darf es nicht mehr für dieses Kind verwendet werden, damit Unfälle vermieden werden.

(ES) IMPORTANTE. CONSERVE ESTA INFORMACIÓN PARA SU REFERENCIA FUTURA: LÉALA ATENTAMENTE.

- Esta cuna ha sido fabricada de acuerdo con la norma UNE-EN 716-1&2: (2016),2017 y es únicamente de uso doméstico.
- Utilice esta cuna sólo cuando todos los mecanismos de bloqueo estén aplicados y todos los accesorios estén colocados correctamente; compruebe asimismo que estén introducidos completamente antes de usar la cuna. La cuna debe utilizarse únicamente sobre un suelo horizontal.
- Si la cuna tiene un fondo ajustable, la posición más baja es la más segura. Debe utilizarse tan pronto como el/la niño/a sea capaz de sentarse, arrodillarse o ponerse en pie.
- Sólo las dos posiciones más altas pueden utilizarse mientras el/la niño/a no sea capaz de sentarse, arrodillarse o ponerse en pie.
- Si deja al/la niño/a sin atención en la cuna y ésta cuenta con laterales móviles, asegúrese siempre de que los laterales estén bloqueados.
- Es esencial retirar los raíles desmontables o los soportes inferiores de apoyo antes de usar la cuna en la posición más baja.
- Se incluye un diagrama de montaje y una lista descriptiva con todas las piezas y herramientas. Si falta cualquier pieza, no monte la cama y póngase en contacto con su proveedor.
- El espesor del colchón debe ser tal que la altura interior (entre la superficie del colchón y el borde superior del armazón de la cuna) sea de al menos 500 mm con el fondo de la cuna en la posición más baja y de al menos 200 mm con el fondo de la cuna en la posición más alta.
- Una marca horizontal presente en la cuna indica la altura máxima del colchón, que no debe sobrepasar esta línea.
- Recomendamos usar un colchón que tenga unas medidas de 600 x 1.200 mm y un espesor nunca superior a los 130 mm.
- En el caso de una cuna-cama (que puede convertirse para su uso por un/a niño/a pequeño/a), recomendamos usar un colchón que tenga unas medidas de 700 x 1.400 mm y un espesor nunca superior a los 130 mm.
- La longitud y la anchura del colchón deben ser tales que el hueco entre el colchón y los lados y extremos no supere nunca los 30 mm.
- Compruebe periódicamente que los tornillos y demás componentes estén asegurados y sujetos, apretándolos en caso necesario. Si hubiera algún tornillo flojo, el/la niño/a podría quedar atrapado por alguna parte del cuerpo o por la ropa (por ejemplo cadenas o cordones, collares, cintas de chupete), con el consiguiente riesgo de estrangulación.
- Mantenga el producto en buen estado, protegido de la suciedad y la humedad.
- Cuando el/la niño/a sea capaz de salir de la cuna trepando, ésta deja de ser adecuada para el/la niño/a. Este límite tiene como fin prevenir lesiones.