

MEDION®

Bedienungsanleitung

User Manual

Notice d'utilisation

Manual de instrucciones

Istruzioni per l'uso

Handleiding



Tragbares Bluetooth®-Soundsystem

Portable Bluetooth® Sound System

Haut-parleur Bluetooth® portable

Sistema de sonido portátil Bluetooth®

Soundsystem Bluetooth® portatile

Draagbaar Bluetooth®-geluidssysteem

MEDION® LIFE® P61200 (MD 43200)

Inhaltsverzeichnis

1.	Informationen zu dieser Bedienungsanleitung	5
1.1.	Zeichenerklärung	5
2.	Bestimmungsgemäßer Gebrauch	7
3.	Sicherheitshinweise	7
3.1.	Aufstellungsort	8
3.2.	Stromversorgung	10
3.3.	Hinweise zum eingebauten Akku	11
3.4.	Umgebungstemperatur	12
3.5.	Bei Störungen	12
4.	Lieferumfang	13
5.	Geräteübersicht	14
5.1.	Oberseite	14
5.2.	Vorderseite	16
5.3.	Rückseite	17
6.	Inbetriebnahme	18
6.1.	Gerät aufstellen	18
6.2.	Trolley-Funktion	18
6.3.	Netzbetrieb - Netzkabel anschließen	18
6.4.	Interner Akku	18
6.5.	Gerät einschalten/ausschalten	18
7.	Anschlussmöglichkeiten	19
7.1.	AUX IN-Modus	19
7.2.	USB-Modus	20
7.3.	Bluetooth®-Modus	20
8.	Bedienung	21
8.1.	Lautstärke einstellen	21
8.2.	Wiedergabe starten/pausieren	21
8.3.	Titelauswahl	22
8.4.	Schneller Titelvor-/rücklauf	22
8.5.	Bass-Soundeffekt	22
8.6.	Gerät stummschalten	22
8.7.	Equalizer	22
8.8.	Lichteffekte	22
8.9.	Wiedergabeoptionen im USB-Modus	23
9.	Mikrofon(e) anschließen	24
10.	Befestigung eines Lautsprecherstativs	24
11.	Fehlerbehebung	25
12.	Reinigung	26
13.	Lagerung bei Nichtbenutzung	26
14.	EU Konformitätsinformation	26

15.	Informationen zu Markenzeichen	26
16.	Entsorgung.....	26
17.	Technische Daten.....	27
	17.1. Informationen zum Bluetooth®	28
18.	Serviceinformationen	28
19.	Impressum.....	31
20.	Datenschutzerklärung	32

1. Informationen zu dieser Bedienungsanleitung



Vielen Dank, dass Sie sich für unser Produkt entschieden haben. Wir wünschen Ihnen viel Freude mit dem Gerät.

Lesen Sie vor Inbetriebnahme die Sicherheitshinweise und die gesamte Anleitung aufmerksam durch. Beachten Sie die Warnungen auf dem Gerät und in der Bedienungsanleitung.

Bewahren Sie die Bedienungsanleitung immer in Reichweite auf. Wenn Sie das Gerät verkaufen oder weitergeben, händigen Sie unbedingt auch diese Bedienungsanleitung aus, da sie ein wesentlicher Bestandteil des Produktes ist.

1.1. Zeichenerklärung

Ist ein Textabschnitt mit einem der nachfolgenden Warnsymbole gekennzeichnet, muss die im Text beschriebene Gefahr vermieden werden, um den dort beschriebenen, möglichen Konsequenzen vorzubeugen.



GEFAHR!

Warnung vor unmittelbarer Lebensgefahr!



WARNUNG!

Warnung vor möglicher Lebensgefahr und/oder schweren irreversiblen Verletzungen!



WARNUNG!

Warnung vor Gefahr durch elektrischen Schlag!



HINWEIS!

Hinweise beachten, um Sachschäden zu vermeiden!



Weiterführende Informationen für den Gebrauch des Gerätes!



Hinweise in der Bedienungsanleitung beachten!



CE-Kennzeichnung

Mit diesem Symbol markierte Produkte erfüllen die Anforderungen der EU-Richtlinien (siehe Kapitel „Konformitätsinformation“).

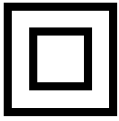

Schutzklasse II

Elektrogeräte der Schutzklasse II sind Elektrogeräte die durchgehend doppelte und/oder verstärkte Isolierung besitzen und keine Anschlussmöglichkeiten für einen Schutzleiter haben. Das Gehäuse eines isolierstoffumschlossenen Elektrogerätes der Schutzklasse II kann teilweise oder vollständig die zusätzliche oder verstärkte Isolierung bilden.



Symbol für Gleichstrom



Symbol für Wechselstrom



Zeigt die korrekte aufrechte Position der Transportverpackung an.



Dieses Symbol bedeutet, dass in der Verpackung und/oder dem Gerät Lithium Batterien oder Akkus enthalten sind.

- Aufzählungspunkt / Information über Ereignisse während der Bedienung
- ▶ Auszuführende Handlungsanweisung
- Auszuführende Sicherheitshinweise

2. Bestimmungsgemäßer Gebrauch

Dies ist ein Gerät der Unterhaltungselektronik.

Das Bluetooth®-Soundsystem dient der Wiedergabe von Audiomaterial, das via USB, Bluetooth® oder AUX IN zugespielt werden kann. Das Soundsystem kann auch als Karaoke-System oder als Durchsageverstärker verwendet werden.

Bitte beachten Sie, dass im Falle des nicht bestimmungsgemäßen Gebrauchs die Haftung erlischt:

Beachten Sie alle Informationen in dieser Bedienungsanleitung, insbesondere die Sicherheitshinweise. Jede andere Bedienung gilt als nicht bestimmungsgemäß und kann zu Personen- oder Sachschäden führen.

3. Sicherheitshinweise



WARNUNG!

Verletzungsgefahr!

Es besteht Verletzungsgefahr für Kinder und Personen mit verringerten physischen, sensorischen oder mentalen Fähigkeiten (beispielsweise teilweise behinderte, ältere Personen mit Einschränkungen ihrer physischen und mentalen Fähigkeiten) oder Mangel an Erfahrung und Wissen (beispielsweise ältere Kinder).

- Bewahren Sie das Gerät und das Zubehör an einem für Kinder unerreichen Platz auf.
- Das Gerät kann von Kindern ab 8 Jahren sowie von Personen mit reduzierten physischen, sensorischen oder mentalen Fähigkeiten oder Mangel an Erfahrung und/oder Wissen benutzt werden, wenn sie beaufsichtigt werden oder bezüglich des sicheren Gebrauchs des Gerätes unterwiesen wurden und die daraus resultierenden Gefahren verstanden haben.
- Kinder dürfen nicht mit dem Gerät spielen.

-
- Reinigung und Benutzer-Wartung dürfen nicht durch Kinder durchgeführt werden, es sei denn, sie sind älter als 8 Jahre und beaufsichtigt.
 - Kinder jünger als 8 Jahre sind vom Gerät und der Anschlussleitung fernzuhalten.
 - Bauen Sie das Gerät nicht ohne unsere Zustimmung um und verwenden Sie keine nicht von uns genehmigten oder gelieferten Zusatzgeräte.
 - Verwenden Sie nur von uns gelieferte oder genehmigte Ersatz- und Zubehörteile.



GEFAHR!

Erstickungsgefahr!

Es besteht Erstickungsgefahr durch Verschlucken oder Einatmen von Kleinteilen oder Folien.

- Halten Sie die Verpackungsfolie von Kindern fern.
- Lassen Sie Kinder nicht mit dem Verpackungsmaterial spielen.
- Verpackungsmaterial ist kein Spielzeug!

3.1. Aufstellungsort



GEFAHR!

Stromschlaggefahr!

Es besteht die Gefahr eines elektrischen Schlags durch stromführende Teile.

- Stellen Sie keine mit Flüssigkeit gefüllten Gefäße, wie z. B. Vasen, auf oder in die Nähe des Gerätes und des Netzkabels. Das Gefäß kann umkippen und die Flüssigkeit kann die elektrische Sicherheit beeinträchtigen.
- Schützen Sie das Gerät und alle angeschlossenen Geräte vor Feuchtigkeit, Tropf- und Spritzwasser. Vermeiden Sie Staub, Hitze und direkte Sonneneinstrahlung, um Betriebsstörungen zu verhindern.
- Stellen Sie keine Gegenstände auf die Kabel, da diese sonst beschädigt werden könnten.



WARNUNG!

Brandgefahr!

Eine unzureichende Luftzirkulation kann zu Wärmestau und somit zu Feuer führen.

- Achten Sie auf eine ausreichende Belüftung des Gerätes. Halten Sie ausgehend von der Geräterückwand min. 5 cm und von beiden Seiten min. 1 cm Abstand zu Wänden oder anderen Gegenständen ein.
- Bedecken Sie das Gerät nicht mit Gegenständen (Zeitschriften, Decken, etc.), um zu große Erwärmung zu vermeiden.
- Stellen Sie keine offenen Brandquellen, wie z.B. brennende Kerzen auf bzw. in die Nähe der Geräte.
- Benutzen Sie das Gerät nicht in explosionsgefährdeten Bereichen. Hierzu zählen z. B. Tankanlagen, Kraftstofflagerbereiche oder Bereiche, in denen Lösungsmittel verarbeitet werden. Auch in Bereichen mit teilchenbelasteter Luft (z. B. Mehl- oder Holzstaub) darf dieses Gerät nicht verwendet werden.



HINWEIS!

Beschädigungsgefahr!

Geräteschaden durch unsachgemäßen Umgang mit dem Gerät.

- Stellen und betreiben Sie alle Komponenten auf einer stabilen, ebenen und vibrationsfreien Unterlage, um Stürze des Geräts zu vermeiden. Einige aggressive Möbellacke können die Gummifüße der Geräte angreifen. Stellen Sie das Gerät ggf. auf eine Unterlage.
- Halten Sie mindestens einen Meter Abstand von hochfrequenten und magnetischen Störquellen (Fernsehgerät, anderen Lautsprecherboxen, Mobiltelefon usw.), um Funktionsstörungen zu vermeiden.

-
- Setzen Sie das Gerät keinen extremen Bedingungen aus. Zu vermeiden sind:
 - hohe Luftfeuchtigkeit oder Nässe,
 - extrem hohe oder tiefe Temperaturen,
 - direkte Sonneneinstrahlung,
 - offenes Feuer.

3.2. Stromversorgung

- Betreiben Sie das Gerät nur an geerdeten Steckdosen mit 100-240 V ~ 50/60 Hz. Wenn Sie sich der Stromversorgung am Aufstellungsort nicht sicher sind, fragen Sie beim betreffenden Energieversorger nach.
- Die Steckdose muss sich in der Nähe des Gerätes befinden und leicht zugänglich sein.
- Verlegen Sie die Kabel so, dass niemand darauf treten oder darüber stolpern kann.
- Um die Stromversorgung zu Ihrem Gerät zu unterbrechen, ziehen Sie den Netzstecker des Gerätes aus der Steckdose. Halten Sie beim Abziehen immer den Netzstecker selbst fest. Ziehen Sie nie an der Leitung, um Beschädigungen zu vermeiden.
- Alle Multimediageräte, die an das Gerät angeschlossen werden, müssen den Anforderungen der Niederspannungsrichtlinie entsprechen.
- Trennen Sie das Gerät bei Gewitter oder längerer Nichtbenutzung vom Stromnetz.

3.3. Hinweise zum eingebauten Akku

- Der Akku ist fest eingebaut und darf vom Benutzer nicht selbst ausgebaut oder ausgetauscht werden.
- Laden Sie den Akku regelmäßig und möglichst vollständig auf. Belassen Sie den Akku nicht für längere Zeit im entladenen Zustand.
- Der Akku/das Gerät darf nicht unbeaufsichtigt geladen werden.



WARNUNG!

Explosionsgefahr!

Explosionsgefahr bei unsachgemäßem Umgang mit dem Akku.

- Während des Ladens darf der Akku/das Gerät nicht auf empfindlichen oder leicht entzündlichen Materialien positioniert werden.
- Halten Sie den Akku und das Gerät fern von Hitzequellen (z. B. Heizkörpern) sowie offenem Feuer (z. B. Kerzen). Es besteht Explosionsgefahr!
- Wenn sich das Gerät nur noch einschalten lässt, wenn es an das Stromnetz angeschlossen ist, wenden Sie sich an den Service.



WARNUNG!

Verätzungsgefahr!

Verätzungsgefahr bei unsachgemäßem Umgang mit dem Akku.

- Verwenden Sie keine Akkus, die in irgendeiner Weise beschädigt sind.
- Zerlegen oder verformen Sie den Akku nicht.
- Ausgetretene Flüssigkeiten dürfen nicht mit der Haut, den Augen oder den Schleimhäuten in Kontakt kommen. Die Flüssigkeit darf keinesfalls verschluckt werden.
- Tragen Sie bei Kontakt mit einem ausgelaufenen Akku immer geeignete Schutzhandschuhe.

-
- Sollten Sie dennoch mit der Flüssigkeit in Berührung kommen, spülen Sie die betroffenen Stellen mit reichlich klarem Wasser.
 - Suchen Sie umgehend einen Arzt auf, wenn Sie Hautveränderungen feststellen oder ein Unwohlsein verspüren.
 - Halten Sie Kinder von Akkus fern. Sollten Akkus verschluckt worden sein, melden Sie dies sofort Ihrem Arzt.

3.4. Umgebungstemperatur

- Das Gerät kann bei einer Umgebungstemperatur von 5 °C bis +35 °C betrieben werden.
- Im ausgeschalteten Zustand kann das Gerät bei 0 °C bis +40 °C gelagert werden.
- Betreiben Sie das Gerät nur im Trockenen.



GEFAHR!

Stromschlaggefahr!

Bei großen Temperatur- oder Feuchtigkeitsschwankungen kann es durch Kondensation zur Feuchtigkeitsbildung innerhalb des Gerätes kommen, die einen elektrischen Kurzschluss verursachen kann.

- Warten Sie nach einem Transport des Gerätes solange mit der Inbetriebnahme, bis es die Umgebungstemperatur angenommen hat.

3.5. Bei Störungen

- Überprüfen Sie das Gerät und seine Zubehörteile vor jedem Gebrauch auf eventuelle Beschädigungen.
- Verwenden Sie das Gerät und das Netzkabel nicht, wenn diese Beschädigungen, Rauchentwicklungen oder ungewöhnliche Betriebsgeräusche aufweisen. Trennen Sie ggf. unverzüglich die Stromversorgung.
- Versuchen Sie auf keinen Fall, ein Geräteteil selbst zu öffnen und/oder zu reparieren. Es besteht die Gefahr eines elektrischen Schlags.

-
- Wenden Sie sich im Störfungsfall an unser Service Center.

4. Lieferumfang



GEFAHR!

Erstickungsgefahr!

Verpackungsfolien können verschluckt oder unsachgemäß benutzt werden, daher besteht Erstickungsgefahr!

- Alle verwendeten Verpackungsmaterialien (Säcke, Polystyrolstücke usw.) nicht in der Reichweite von Kindern lagern.
- Kinder nicht mit dem Verpackungsmaterial spielen lassen.
- Verpackungsmaterial ist kein Spielzeug!

Bitte überprüfen Sie die Vollständigkeit der Lieferung und benachrichtigen Sie uns innerhalb von 14 Tagen nach dem Kauf, falls die Lieferung nicht komplett ist.

Mit dem von Ihnen erworbenen Paket haben Sie erhalten:

- Tragbares Bluetooth®-Soundsystem
- Netzkabel
- Feststellschraube zur Fixierung eines Lautsprecherstativs¹
- Bedienungsanleitung und Garantiedokumente





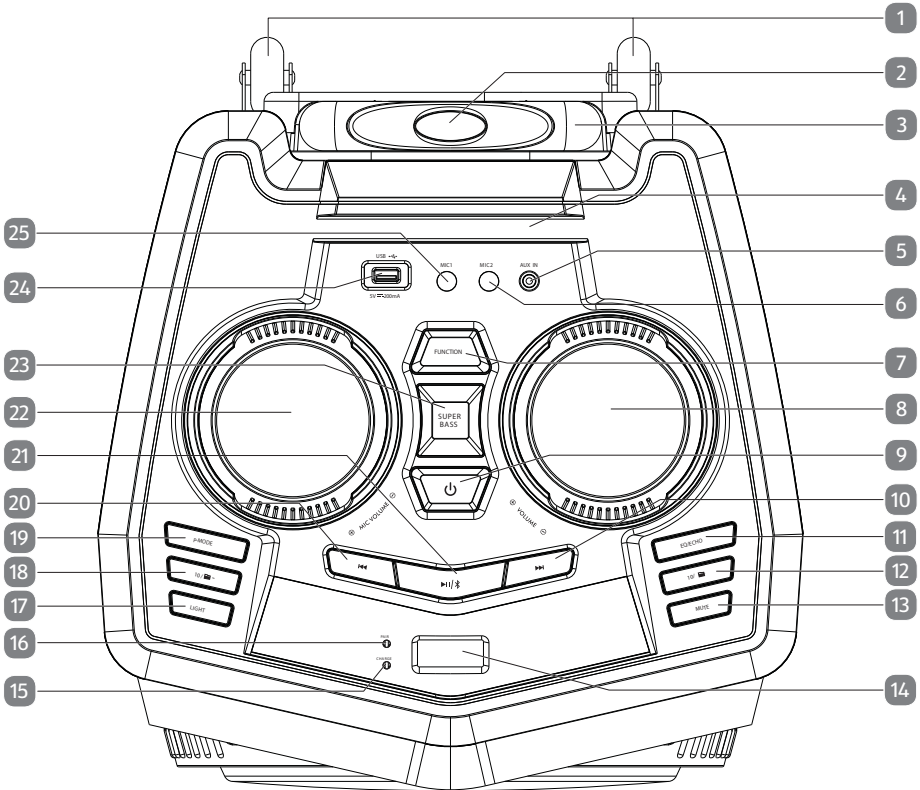

¹ nicht im Lieferumfang enthalten

5. Geräteübersicht

5.1. Oberseite



- 1) Transportrollen
- 2) Arretierungstaste für Teleskopgriff
- 3) Teleskopgriff
- 4) Smartphone-Halter
- 5) **AUX IN** AUX IN-Anschluss (3,5 mm Klinkestecker)
- 6) **MIC2** Mikrofoneingang (6,3 mm Klinkestecker)
- 7) **FUNCTION** Betriebsmodus (BT/USB/AUX) auswählen
- 8) **+** **VOLUME** **-** Lautstärkereglern

- | | | |
|-----|---|---|
| 9) |  | Gedrückt halten: Gerät einschalten, Gerät in den Standby-Modus schalten/aus dem Standby-Modus heraus wieder einschalten |
| 10) |  | Nächsten Titel wiedergeben |
| 11) | EQ/ECHO | Kurz drücken: Equalizer-Einstellung wählen
Gedrückt halten: Echo-Soundeffekt für Mikrofon(e) ein-/ausschalten |
| 12) | 10/  + | Kurz drücken: 10 Titel vorspringen ²
Gedrückt halten: zum nächsten Ordner springen ² |
| 13) | MUTE | Gerät stummschalten |
| 14) | | Gerätedisplay |
| 15) | | CHARGE -LED |
| 16) | | PAIR -LED |
| 17) | LIGHT | Kurz drücken: einen LED-Lichteffekt 2 (L-1 bis L-5) aktivieren
Gedrückt halten: LED-Lichteffekt 1 ein-/ausschalten |
| 18) | 10/  - | Kurz drücken: 10 Titel zurückspringen ²
Gedrückt halten: zum vorherigen Ordner springen ² |
| 19) | P-MODE | Wiederholfunktion/Zufallswiedergabe einstellen |
| 20) |  | Vorherigen Titel wiedergeben |
| 21) |  | Kurz drücken: Wiedergabe starten/pausieren
Im Betriebsmodus Bluetooth® gedrückt halten: Bluetooth-Verbindung trennen |
| 22) | ⊕ MIC VOLUME ⊖ | Mikrofon-Lautstärkeregler |
| 23) | SUPER BASS | Bass-Soundeffekt ein-/ausschalten |
| 24) | USB  | USB-Anschluss (5 V $\overline{\text{---}}$ 200 mA) |
| 25) | MIC1 | Mikrofoneingang (6,3 mm Klinkestecker) |

² nur im Betriebsmodus USB verfügbar

5.2. Vorderseite

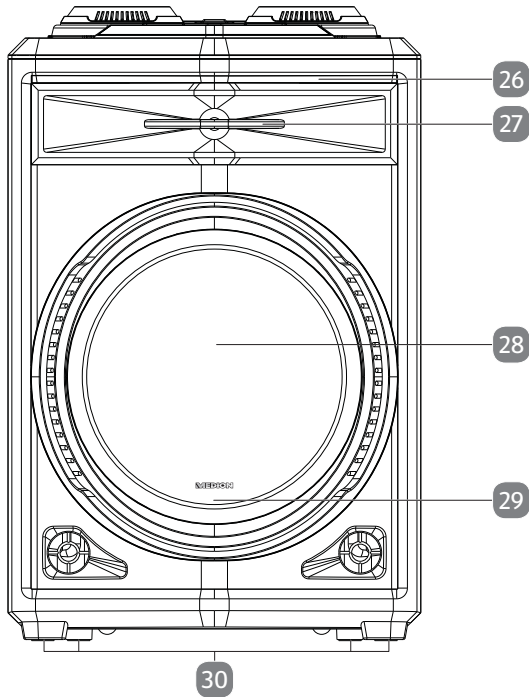

- 26) LED-Lichteffekt 1
- 27) Hochtöner
- 28) Lautsprecher
- 29) LED-Lichteffekt 2
- 30) Gummistandfüße

5.3. Rückseite

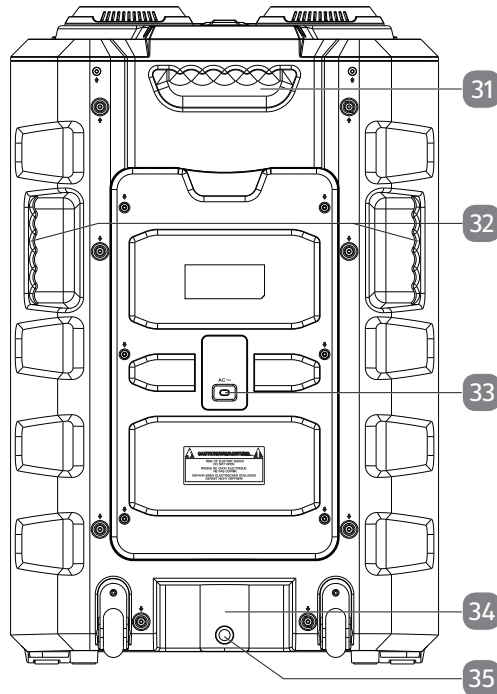

- 31) Oberer Transportgriff
- 32) Seitliche Transportgriffe
- 33) **AC~** Stromanschluss (100-240 V~50/60 Hz)
- 34) Stativflansch (Ø 36 mm) zur Befestigung eines Lautsprecherstativs³
- 35) Gewinde zur Fixierung eines Lautsprecherstativs³ mithilfe der mitgelieferten Feststellschraube

³ nicht im Lieferumfang enthalten

6. Inbetriebnahme

6.1. Gerät aufstellen

- ▶ Stellen Sie das Soundsystem auf eine ebene, feste Oberfläche. Einige aggressive Möbellacke können die Gummistandfüße des Gerätes angreifen. Stellen Sie das Gerät ggf. auf eine feste Unterlage.

6.2. Trolley-Funktion

Die eingebaute Trolley-Funktion dient dem vereinfachten Transport des Soundsystems.

- ▶ Halten Sie die Arretierungstaste am Teleskopgriff gedrückt und ziehen Sie den Teleskopgriff vollständig nach oben, bis dieser hörbar in der obersten Position einrastet.

Sie können das Soundsystem nun auf den integrierten Transportrollen am Teleskopgriff hinter sich herziehen.

6.3. Netzbetrieb - Netzkabel anschließen

- ▶ Schließen Sie das mitgelieferte Netzkabel an der **AC**-Buchse (100-240 V~50/60 Hz) auf der Rückseite des Gerätes an.
- ▶ Verbinden Sie den Stecker des Netzkabels mit einer gut zugänglichen Netzsteckdose (siehe „3.2. Stromversorgung“ auf Seite 10).

6.4. Interner Akku



Der Akku ist fest verbaut und darf nur durch qualifiziertes Fachpersonal repariert oder ausgetauscht werden.

Sobald das Soundsystem mit einer Netzsteckdose verbunden ist, lädt sich der intern verbaute Akku automatisch auf und die **CHARGE**-LED leuchtet rot.

Ist der Akku vollständig aufgeladen, leuchtet die **CHARGE**-LED grün.

Bei niedrigem Akkustand blinkt die **CHARGE**-LED rot.

- ▶ Verbinden Sie das Soundsystem mithilfe des mitgelieferten Netzkabels mit einer Netzsteckdose, um das Gerät weiterhin betreiben zu können und den Akku wieder aufzuladen.

6.5. Gerät einschalten/ausschalten

- ▶ Halten Sie die Taste  gedrückt, um das Soundsystem einzuschalten.

Im Gerätedisplay wird **HI** angezeigt. Das Soundsystem startet im zuletzt gewählten Betriebsmodus.



Unabhängig von der zuletzt vorgenommenen Lautstärkeeinstellung startet das Gerät immer mit der ab Werk festgelegten Lautstärkeeinstellung.

- ▶ Um das Gerät in den Standby-Modus zu versetzen, halten Sie die Taste  erneut gedrückt.



Im Standby-Modus wird der Akku bis zur Vollständigkeit geladen. Das Soundsystem verbraucht auch danach weiterhin eine geringe Menge Strom.

- ▶ Ziehen Sie das Netzkabel ab, um das Gerät komplett auszuschalten.



Das Soundsystem wechselt automatisch in den Standby-Modus, wenn innerhalb eines Zeitraums von 15 Minuten keine Bedienung oder Audiowiedergabe erfolgt.

- ▶ Halten Sie die Taste  gedrückt, um das Soundsystem aus dem Standby-Modus heraus wieder einzuschalten.

7. Anschlussmöglichkeiten

7.1. AUX IN-Modus

Über den **AUX IN**-Anschluss können Sie externe Wiedergabegeräte mit einem eingebauten Verstärker (z. B. CD-Player oder MP3-Player) mit dem Soundsystem verbinden.

- ▶ Schalten Sie das Soundsystem in den Standby-Modus.
- ▶ Schalten Sie Ihr externes Gerät aus.
- ▶ Stecken Sie das eine Ende eines 3,5 mm Klinkenkabels (nicht im Lieferumfang enthalten) in den **AUX IN**-Anschluss am Soundsystem.
- ▶ Verbinden Sie das andere Ende des Kabels mit Ihrem externen Gerät.
- ▶ Schalten Sie Ihr externes Gerät ein.
- ▶ Schalten Sie das Soundsystem ein.
- ▶ Drücken Sie die Taste **FUNCTION** einmal oder mehrmals, bis **AUX** im Display angezeigt wird.
- ▶ Starten Sie die Audiowiedergabe an Ihrem externen Gerät.

Das Audiosignal Ihres externen Gerätes wird jetzt über das Soundsystem wiedergegeben.



Nutzen Sie bei der Signalübertragung über den **AUX IN**-Anschluss die Möglichkeiten an Ihrem externen Gerät, um die Wiedergabe zu steuern.

Wir empfehlen jedoch, die Lautstärke an Ihrem externen Gerät auf maximal einzustellen und die Feinabstimmung der Lautstärke am Soundsystem vorzunehmen.

7.2. USB-Modus



Der USB-Anschluss dient ausschließlich dem Datentransfer und ist nicht zum Aufladen externer USB-Geräte bestimmt.

- ▶ Stecken Sie den USB-Speicher in den USB-Anschluss am Soundsystem.
- ▶ Drücken Sie die Taste **FUNCTION**, bis ---- im Display angezeigt wird.

Sobald das Soundsystem den USB-Speicher eingelesen hat, werden die aktuelle Titelnummer sowie die Anzeige **USB** im Display angezeigt.

Die Audiowiedergabe startet automatisch mit dem ersten Titel.

Die Wiedergabesteuerung erfolgt über die entsprechenden Tasten am Soundsystem.



Beachten Sie für den Anschluss von USB-Speichern folgende Hinweise:

- Aufgrund der zahlreichen verschiedenen Dateisysteme und Dateiformate kann die Funktion von angeschlossenen Speichermedien nicht garantiert werden.
- Je nach Größe des Datenträgers kann es länger dauern, bis das System erkannt wird.
- Unterstützte Dateisysteme sind FAT16 und FAT32; das unterstützte Dateiformat ist MP3.
- Es werden USB-Speicher mit einer Speicherkapazität bis max. 32 GB unterstützt.
- Externe Festplatten werden nicht unterstützt.

7.3. Bluetooth®-Modus

Der Bluetooth-Modus ermöglicht den kabellosen Empfang von Audiosignalen von einem externen, Bluetooth-fähigen Audioausgabegerät.

Der Abstand zwischen beiden Geräten sollte für einen störungsfreien Betrieb nicht mehr als 10 Meter betragen.



Es kann immer nur ein Bluetooth-Gerät zur gleichen Zeit mit dem Soundsystem gekoppelt werden.

7.3.1. Bluetooth-fähiges Audioausgabegerät koppeln

Um ein Bluetooth-fähiges Audioausgabegerät mit dem Soundsystem zu koppeln, gehen Sie wie folgt vor:

- ▶ Schalten Sie die Bluetooth-Funktion an Ihrem Audioausgabegerät ein.
- ▶ Drücken Sie am Soundsystem die Taste **FUNCTION**, bis **BT** im Display angezeigt wird.

Das Soundsystem befindet sich nun im Suchmodus und die **PAIR**-LED blinkt blau.

- ▶ Führen Sie die Kopplung beider Geräte an Ihrem Audioausgabegerät durch.



Informationen über die Bluetooth-Funktion Ihres Audioausgabegerätes entnehmen Sie ggf. der dazugehörigen Bedienungsanleitung.

Der Gerätenamen des Soundsystems **MD 43200** wird in der Geräteliste an Ihrem Audioausgabegerät angezeigt, sobald das Signal gefunden wurde.

- ▶ Falls eine Passworteingabe für die Kopplung erforderlich ist, geben Sie **0000** ein. Die Kopplung beider Geräte ist abgeschlossen, wenn ein Signalton am Soundsystem ertönt und die **PAIR**-LED konstant blau leuchtet.
- ▶ Starten Sie nun die Audiowiedergabe an Ihrem externen Gerät oder drücken Sie zum Start der Wiedergabe die Taste **▶II/⌘** am Soundsystem.



Die Wiedergabesteuerung kann sowohl über die entsprechenden Tasten am Soundsystem als auch über das Audioausgabegerät erfolgen. Bitte beachten Sie, dass aufgrund der unterschiedlichen Firm- und Softwarestände ggf. nicht alle Bedienfunktionen über das Soundsystem zur Verfügung stehen.

Wir empfehlen zudem, die Lautstärke an Ihrem Audioausgabegerät auf maximal einzustellen und die Feinabstimmung der Lautstärke am Soundsystem vorzunehmen.

Das Soundsystem versucht stets automatisch, sich mit dem zuletzt via Bluetooth verbundenen Audioausgabegerät zu verbinden.

- ▶ Um eine bestehende Bluetooth-Verbindung zu trennen, drücken und halten Sie im Bluetooth-Modus die Taste **▶II/⌘**.

Das Soundsystem befindet sich wieder im Suchmodus und die **PAIR**-LED blinkt blau. Sie können nun eine neue Gerätekopplung durchführen.

8. Bedienung

8.1. Lautstärke einstellen

- ▶ Drehen Sie den Lautstärkereglern **⊕ VOLUME ⊖** in Richtung **⊕**, um die Lautstärke zu erhöhen oder in Richtung **⊖**, um die Lautstärke zu verringern.

8.2. Wiedergabe starten/pausieren

- ▶ Drücken Sie die Taste **▶II/⌘**, um die Wiedergabe von Titeln zu starten.
- ▶ Drücken Sie während der Wiedergabe die Taste **▶II/⌘**, um diese zu pausieren. Die aktuelle Wiedergabezeit blinkt im Display.
- ▶ Drücken Sie erneut die Taste **▶II/⌘**, um die Wiedergabe fortzusetzen.

8.3. Titelauswahl

- ▶ Drücken Sie die Taste **◀◀**, um zum vorherigen Titel zu springen.
- ▶ Drücken Sie die Taste **▶▶**, um zum nächsten Titel zu springen.

8.4. Schneller Titelvor-/rücklauf

- ▶ Halten Sie die Taste **▶▶** gedrückt, um einen schnellen Vorlauf innerhalb des aktuellen Titels durchzuführen.
- ▶ Halten Sie die Taste **◀◀** gedrückt, um einen schnellen Rücklauf innerhalb des aktuellen Titels durchzuführen.
- ▶ Lassen Sie die jeweilige Taste an der gewünschten Stelle des Titels los, um die Wiedergabe von dort an fortzuführen.

8.5. Bass-Soundeffekt

- ▶ Drücken Sie die Taste **SUPER BASS**, um den Bass-Soundeffekt zu aktivieren.

Im Gerätedisplay wird **BASS** angezeigt.

- ▶ Drücken Sie die Taste **SUPER BASS** erneut, um den Bass-Soundeffekt zu deaktivieren.

Die Displayanzeige **BASS** erlischt.

8.6. Gerät stummschalten

- ▶ Drücken Sie die Taste **MUTE**, um das Soundsystem bzw. die Audiowiedergabe stummzuschalten.

8.7. Equalizer

- ▶ Drücken Sie die Taste **EQ/ECHO** einmal oder mehrfach, um eine voreingestellte Equalizer-Einstellung (**FLAT, POP, CLASSIC, JAZZ, ROCK**) auszuwählen.

Die ausgewählte Equalizer-Einstellung wird jeweils im Gerätedisplay angezeigt.

8.8. Lichteffekte

- ▶ Drücken Sie die Taste **LIGHT** einmal oder mehrfach, um einen voreingestellten LED-Lichteffekt 2 (**L-1** bis **L-5**) einzuschalten:

Displayanzeige	Lichteffekt
L-1	Konstant blau leuchtender Lichteffekt
L-2	Blau blinkender Lichteffekt
L-3	Konstant rot leuchtender Lichteffekt
L-4	Rot blinkender Lichteffekt
L-5	Farbwechsel-Lichteffekt zum Takt der Musik

Displayanzeige	Lichteffekt
OFF	LED-Lichteffekt 2 ausgeschaltet

- ▶ Halten Sie die Taste **LIGHT** gedrückt, um den zum Takt der Musik blau blinkenden LED-Lichteffekt 1 einzuschalten.
- ▶ Halten Sie die Taste **LIGHT** erneut gedrückt, um den LED-Lichteffekt 1 auszuschalten.



Das LED-Licht ist fest verbaut und darf nicht vom Benutzer selbst ausgetauscht werden.

8.9. Wiedergabeoptionen im USB-Modus

Nach dem Einstecken des USB-Speichers startet die Wiedergabe der darauf befindlichen Titel automatisch in numerischer Reihenfolge.

8.9.1. Ordnerauswahl bei MP3-Dateien

MP3-Dateien können auf dem USB-Speicher ggf. in verschiedenen Ordnern abgelegt sein.

- ▶ Halten Sie die Taste 10/ + gedrückt, um zum nächsten Ordner zu springen.
- ▶ Halten Sie die Taste 10/ - gedrückt, um zum vorherigen Ordner zu springen.
- ▶ Drücken Sie ggf. anschließend die Taste oder , um einzelne Titel vor- bzw. zurückzuspringen.

8.9.2. Titelauswahl in 10er-Schritten

Befindet sich eine größere Anzahl an MP3-Dateien auf dem USB-Speicher, haben Sie die Möglichkeit, in 10er-Schritten zwischen den Titeln vor- oder zurückzuspringen, um einen Titel schneller auszuwählen.

- ▶ Drücken Sie die Taste 10/ + oder 10/ -, um 10 Titel vor- bzw. zurückzuspringen.
- ▶ Drücken Sie ggf. anschließend die Taste oder , um einzelne Titel vor- bzw. zurückzuspringen.

8.9.3. Wiederholfunktionen/Zufallswiedergabe

- ▶ Drücken Sie die Taste **P - MODE**, bis im Display erscheint, um den aktuell wiedergegebenen Titel in Dauerschleife zu wiederholen.
- ▶ Drücken Sie die Taste **P - MODE**, bis **FOLDER** im Display erscheint, um alle Titel im aktuell ausgewählten Order auf dem USB-Speicher in Dauerschleife zu wiederholen.
- ▶ Drücken Sie die Taste **P - MODE**, bis **RAND** im Display erscheint, um die zufällige Wiedergabereihenfolge der Titel auf dem USB-Speicher zu aktivieren.
- ▶ Drücken Sie die Taste **P - MODE**, bis im Display erscheint, um alle Titel auf dem USB-Speicher in Dauerschleife zu wiederholen.

-
- ▶ Drücken Sie die Taste **P-MODE**, bis keine der zuvor genannten Anzeigen mehr im Display angezeigt wird, um die Wiederholfunktionen/Zufallswiedergabe zu deaktivieren.

9. Mikrofon(e) anschließen

Die Nutzung von Mikrofonen ist in jedem Betriebsmodus (BT/USB/AUX) möglich. Um ein oder zwei Mikrofone (nicht im Lieferumfang enthalten) an das Soundsystem anzuschließen, gehen Sie wie folgt vor:

- ▶ Schalten Sie das Soundsystem ggf. in den Standby-Modus.
- ▶ Stecken Sie das/die Mikrofonkabel in die Mikrofonbuchse **MIC1** bzw. **MIC2** am Soundsystem.
- ▶ Stellen Sie mit dem Regler **⊕ MIC VOLUME ⊖** die gewünschte Mikrofonlautstärke ein.
- ▶ Halten Sie die Taste **EQ/ECHO** gedrückt, um den Echo-Soundeffekt für die Mikrofone zu aktivieren.
- ▶ Halten Sie die Taste **EQ/ECHO** erneut gedrückt, um den Echo-Soundeffekt zu deaktivieren.

10. Befestigung eines Lautsprecherstativs

Auf der Unterseite des Soundsystems befindet sich ein Stativflansch (Ø 36 mm) zur Befestigung eines externen Lautsprecherstativs⁴.



HINWEIS!

Beschädigungsgefahr!

Gefahr von Geräteschaden durch unsachgemäße Montage.

- Beachten Sie die Montagehinweise und Spezifikationen in der Bedienungsanleitung des Lautsprecherstativs, um Schäden am Soundsystem zu vermeiden.
 - Beachten Sie Größe und Gewichtsklasse des Soundsystems und verwenden Sie nur entsprechend geeignete Lautsprecherstative.
- ▶ Stecken Sie das Lautsprecherstativ in den Stativflansch auf der Unterseite des Soundsystems.
 - ▶ Schrauben Sie die mitgelieferte Feststellschraube von außen in das Gewinde am Stativflansch, um das Lautsprecherstativ am Soundsystem zu fixieren.

⁴ nicht im Lieferumfang enthalten

11. Fehlerbehebung

PROBLEM	MÖGLICHE URSACHE	ABHILFE
Das Gerät lässt sich nicht einschalten.	Das Netzkabel ist nicht richtig angeschlossen.	▶ Überprüfen Sie den korrekten Anschluss des Netzkabels.
	Der Akku ist nicht aufgeladen.	▶ Verbinden Sie das Soundsystem mithilfe des mitgelieferten Netzkabels mit einer Netzsteckdose.
Kein Ton	Die Lautstärke ist zu gering eingestellt.	▶ Stellen Sie eine höhere Lautstärke ein. ▶ Überprüfen Sie an Ihrem externen Audiowiedergabegerät die eingestellte Lautstärke und erhöhen Sie diese gegebenenfalls.
	Der falsche Betriebsmodus ist ausgewählt.	▶ Drücken Sie die Taste FUNCTION einmal oder mehrfach, bis der korrekte Betriebsmodus entsprechend dem angeschlossenen Gerät im Display angezeigt wird.
MP3-Dateien werden nicht abgespielt.	Die Verbindung zum USB-Stick ist unterbrochen.	▶ Stellen Sie sicher, dass der USB-Stick korrekt eingesteckt ist.
	Es wird ein nicht unterstütztes Dateiformat verwendet.	▶ Verwenden Sie nur Dateien im Format MP3.
Kein Ton über Mikrofon	Die Mikrofonlautstärke ist zu gering eingestellt.	▶ Erhöhen Sie die Mikrofonlautstärke mit dem Regler ⊕ MIC VOLUME ⊖

12. Reinigung

- ▶ Trennen Sie das Gerät vor der Reinigung unbedingt vom Stromnetz, indem Sie das Netzkabel abziehen.
- ▶ Verwenden Sie für die Reinigung nur ein trockenes, weiches Tuch. Benutzen Sie keine chemischen Lösungs- und Reinigungsmittel, weil diese die Oberfläche und/oder die Beschriftungen des Gerätes beschädigen können.
- ▶ Achten Sie darauf, dass keine Flüssigkeit in das Innere des Gerätes gelangt.

13. Lagerung bei Nichtbenutzung

- ▶ Wenn Sie das Gerät über einen längeren Zeitraum nicht benutzen, trennen Sie es vom Stromnetz und lagern Sie es an einem trockenen, kühlen Ort.
- ▶ Achten Sie darauf, dass das Gerät vor Staub und extremen Temperaturschwankungen geschützt ist.

14. EU Konformitätsinformation

 Hiermit erklärt die MEDION AG, dass sich dieses Gerät in Übereinstimmung mit den grundlegenden Anforderungen und den übrigen einschlägigen Bestimmungen befindet:

- RE- Richtlinie 2014/53/EU
- Öko-Design Richtlinie 2009/125/EG (und Öko-Design Verordnung 2019/1782)
- RoHS-Richtlinie 2011/65/EU.

Die vollständige EU-Konformitätserklärung kann unter www.medion.com/conformity heruntergeladen werden.

15. Informationen zu Markenzeichen

Die Bluetooth® Wortmarke und die Logos sind eingetragene Marken von Bluetooth SIG, Inc. und werden von MEDION unter Lizenz verwendet.

Die USB™ Wortmarke und die Logos sind eingetragene Marken der USB Implementers Forum, Inc. und werden von MEDION unter Lizenz verwendet.

Andere Warenzeichen sind Eigentum ihrer jeweiligen Besitzer.

16. Entsorgung



VERPACKUNG

Ihr Gerät befindet sich zum Schutz vor Transportschäden in einer Verpackung. Verpackungen sind aus Materialien hergestellt, die umweltschonend entsorgt und einem fachgerechten Recycling zugeführt werden können.



GERÄT

Alle mit dem nebenstehenden Symbol gekennzeichneten Altgeräte dürfen nicht im normalen Hausmüll entsorgt werden.

Entsprechend Richtlinie 2012/19/EU ist das Gerät am Ende seiner Lebensdauer einer geordneten Entsorgung zuzuführen.

Dabei werden im Gerät enthaltene Wertstoffe der Wiederverwertung zugeführt und die Belastung der Umwelt vermieden.

Das Gerät ist mit einem integrierten Akku ausgestattet. Entsorgen Sie das Gerät am Ende seiner Lebenszeit keinesfalls über den normalen Hausmüll, sondern erkundigen Sie sich bei Ihrer örtlichen Verwaltung über Wege einer umweltgerechten Entsorgung an Sammelstellen für Elektro- und Elektronikschrott. **Der Akku ist nicht entnehmbar, geben Sie das Gerät komplett zur Entsorgung.**

17. Technische Daten

Allgemein

Abmessungen (BxHxT)	385 mm x 593 mm x 400 mm
Gewicht	11,24 kg
Stativflansch	Ø 36 mm

Spannungsversorgung

Spannung	AC 100-240 V ~ 50/60 Hz
Leistungsaufnahme	35 W
Ausgangsleistung	35 W RMS
Schutzklasse	II

Integrierter Akku

Bleiakku	12 V, ca. 4000 mAh, 48 Wh
----------	---------------------------

Umgebungsbedingungen

In Betrieb	5 °C bis +35 °C / 30 % bis 85 % relative Luftfeuchtigkeit
Außer Betrieb	0 °C bis 40 °C 30 % bis 85 % relative Luftfeuchtigkeit

USB

USB-Anschluss ⁵	USB 2.0 bis zu 32 GB
Unterstützte Dateisysteme	FAT16, FAT32
USB-Ausgangsspannung	5 V $\overline{\text{---}}$ 200 mA

Bluetooth®

Bluetooth-Version	5.0
Bluetooth-Profile	A2DP, AVRCP
Reichweite	bis zu 10 m (abhängig von den Umgebungsbedingungen)

Anschlüsse

AUX IN-Eingang	3,5 mm Klinkenstecker
2 Mikrofon-Eingänge	2 x 6,3 mm Klinkenstecker

17.1. Informationen zum Bluetooth®

Frequenzbereich: 2,4 GHz

Frequenzbereich	max. Sendeleistung
2402 - 2480 MHz	3,95 dBm

18. Serviceinformationen

Sollte Ihr Gerät einmal nicht wie gewünscht und erwartet funktionieren, wenden Sie sich zunächst an unseren Kundenservice. Es stehen Ihnen verschiedene Wege zur Verfügung, um mit uns in Kontakt zu treten:

- In unserer Service Community treffen Sie auf andere Benutzer sowie unsere Mitarbeiter und können dort Ihre Erfahrungen austauschen und Ihr Wissen weitergeben.
Sie finden unsere Service Community unter community.medion.com.
- Gerne können Sie auch unser Kontaktformular unter www.medion.com/contact nutzen.
- Selbstverständlich steht Ihnen unser Serviceteam auch über unsere Hotline oder postalisch zur Verfügung.

⁵ USB-Verlängerungskabel werden nicht unterstützt.
Die Kompatibilität zu allen am Markt erhältlichen MP3-Playern, USB-Sticks kann nicht garantiert werden.

Deutschland	
Öffnungszeiten	Multimedia-Produkte (PC, Notebook, etc.)
Mo. - Fr.: 07:00 - 23:00 Sa. / So.: 10:00 - 18:00	☎ 0201 22099-111
	Haushalt & Heimelektronik
	☎ 0201 22099-222
	Mobiltelefon; Tablet & Smartphone
	☎ 0201 22099-333
Serviceadresse	
MEDION AG 45092 Essen Deutschland	
Österreich	
Öffnungszeiten	Rufnummer
Mo. - Fr.: 08:00 - 21:00 Sa. / So.: 10:00 - 18:00	☎ 01 9287661
Serviceadresse	
MEDION Service Center Franz-Fritsch-Str. 11 4600 Wels Österreich	
Schweiz	
Öffnungszeiten	Rufnummer
Mo. - Fr.: 09:00 - 19:00	☎ 0848 - 33 33 32
Serviceadresse	
MEDION/LENOVO Service Center lfangstrasse 6 8952 Schlieren Schweiz	

Belgien	
Öffnungszeiten	Rufnummer
Mo. - Fr.: 09:00 - 19:00	☎ 02 - 200 61 98
Serviceadresse	
MEDION B.V. John F.Kennedylaan 16a 5981 XC Panningen Nederland	
Luxemburg	
Öffnungszeiten	Rufnummer
Mo. - Fr.: 09:00 - 19:00	☎ 34-20 808 664
Serviceadresse	
MEDION B.V. John F.Kennedylaan 16a 5981 XC Panningen Nederland	

Deutschland



Diese und viele weitere Bedienungsanleitungen stehen Ihnen über das Serviceportal www.medion.com/de/service/start/ zum Download zur Verfügung.

Dort finden Sie auch Treiber und andere Software zu diversen Geräten.

Sie können auch den nebenstehenden QR Code scannen und die Bedienungsanleitung über das Serviceportal auf Ihr mobiles Endgerät laden.

Österreich



Diese und viele weitere Bedienungsanleitungen stehen Ihnen über das Serviceportal www.medion.com/at/service/start/ zum Download zur Verfügung.

Dort finden Sie auch Treiber und andere Software zu diversen Geräten.

Sie können auch den nebenstehenden QR Code scannen und die Bedienungsanleitung über das Serviceportal auf Ihr mobiles Endgerät laden.



Diese und viele weitere Bedienungsanleitungen stehen Ihnen über das Serviceportal www.medion.com/ch/de/service/start/ zum Download zur Verfügung.

Dort finden Sie auch Treiber und andere Software zu diversen Geräten.

Sie können auch den nebenstehenden QR Code scannen und die Bedienungsanleitung über das Serviceportal auf Ihr mobiles Endgerät laden.



Diese und viele weitere Bedienungsanleitungen stehen Ihnen über das Serviceportal www.medion.com/be/nl/service/start/ zum Download zur Verfügung.

Dort finden Sie auch Treiber und andere Software zu diversen Geräten.

Sie können auch den nebenstehenden QR Code scannen und die Bedienungsanleitung über das Serviceportal auf Ihr mobiles Endgerät laden.



Diese und viele weitere Bedienungsanleitungen stehen Ihnen über das Serviceportal www.medion.com/lu/de/service/start/ zum Download zur Verfügung.

Dort finden Sie auch Treiber und andere Software zu diversen Geräten.

Sie können auch den nebenstehenden QR Code scannen und die Bedienungsanleitung über das Serviceportal auf Ihr mobiles Endgerät laden.

19. Impressum

Copyright © 2020

Stand: 12.06.2020

Alle Rechte vorbehalten.

Diese Bedienungsanleitung ist urheberrechtlich geschützt.

Vervielfältigung in mechanischer, elektronischer und jeder anderen Form ohne die schriftliche Genehmigung des Herstellers ist verboten.

Das Copyright liegt bei der Firma:

MEDION AG
Am Zehnthof 77
45307 Essen
Deutschland

Bitte beachten Sie, dass die oben stehende Anschrift keine Retourenanschrift ist. Kontaktieren Sie zuerst immer unseren Kundenservice.

20. Datenschutzerklärung

Sehr geehrter Kunde!

Wir teilen Ihnen mit, dass wir, die MEDION AG, Am Zehnthof 77, 45307 Essen als Verantwortlicher Ihre personenbezogenen Daten verarbeiten.

In datenschutzrechtlichen Angelegenheiten werden wir durch unseren betrieblichen Datenschutzbeauftragten, erreichbar unter MEDION AG, Datenschutz, Am Zehnthof 77, D – 45307 Essen; datenschutz@medion.com unterstützt. Wir verarbeiten Ihre Daten zum Zweck der Garantieabwicklung und damit zusammenhängender Prozesse (z.B. Reparaturen) und stützen uns bei der Verarbeitung Ihrer Daten auf den mit uns geschlossenen Kaufvertrag.

Ihre Daten werden wir zum Zweck der Garantieabwicklung und damit zusammenhängender Prozesse (z.B. Reparaturen) an die von uns beauftragten Reparaturdienstleister übermitteln. Wir speichern Ihre personenbezogenen Daten im Regelfall für die Dauer von drei Jahren, um Ihre gesetzlichen Gewährleistungsrechte zu erfüllen.

Uns gegenüber haben Sie das Recht auf Auskunft über die betreffenden personenbezogenen Daten sowie auf Berichtigung, Löschung, Einschränkung der Verarbeitung, Widerspruch gegen die Verarbeitung sowie auf Datenübertragbarkeit.

Beim Auskunfts- und beim Lösungsrecht gelten jedoch Einschränkungen nach den §§ 34 und 35 BDSG (Art. 23 DS-GVO), Darüber hinaus besteht ein Beschwerderecht bei einer zuständigen Datenschutzaufsichtsbehörde (Art. 77 DS-GVO i. V. m. § 19 BDSG). Für die MEDION AG ist das die Landesbeauftragte für Datenschutz und Informationsfreiheit Nordrhein Westfalen, Postfach 200444, 40212 Düsseldorf, www.lidi.nrw.de.

Die Verarbeitung Ihrer Daten ist für die Garantieabwicklung erforderlich; ohne Bereitstellung der erforderlichen Daten ist die Garantieabwicklung nicht möglich.

Table of Contents

1.	Information about this user manual	35
1.1.	Explanation of symbols.....	35
2.	Proper use	37
3.	Safety information	37
3.1.	Installation location.....	38
3.2.	Power supply	40
3.3.	Information on the integrated rechargeable battery	40
3.4.	Ambient temperature	41
3.5.	If there are defects	42
4.	Package contents.....	42
5.	Device overview.....	43
5.1.	Top.....	43
5.2.	Front.....	45
5.3.	Back.....	46
6.	Getting started	47
6.1.	Setting up the device.....	47
6.2.	Trolley function	47
6.3.	Mains operation – connecting the mains cable.....	47
6.4.	Internal rechargeable battery.....	47
6.5.	Switching the device on/off.....	47
7.	Connections	48
7.1.	AUX IN mode.....	48
7.2.	USB mode	48
7.3.	Bluetooth® mode	49
8.	Operation	50
8.1.	Setting the volume.....	50
8.2.	Starting/pausing playback	50
8.3.	Track selection.....	50
8.4.	Track fast forward/rewind	50
8.5.	Base sound effect	51
8.6.	Muting the device.....	51
8.7.	Equaliser	51
8.8.	Light effects.....	51
8.9.	Playback options in USB mode	52
9.	Connecting the microphone(s).....	52
10.	Attaching a speaker stand	53
11.	Troubleshooting	53
12.	Cleaning	54
13.	Storing the device when not in use	54
14.	EU Declaration of Conformity.....	54

15.	Trademark information	54
16.	Disposal	55
17.	Technical specifications	55
	17.1. Information about Bluetooth®	56
18.	Service information	57
19.	Legal Notice	58
20.	Privacy statement	58

1. Information about this user manual



Thank you for choosing our product. We hope you enjoy using this device.

Please read the safety instructions and the user manual carefully before using the device for the first time. Note the warnings on the device and in the user manual.

Always keep the user manual close to hand. If you sell the device or give it away, please ensure that you also pass on this user manual. It is an essential component of the product.

1.1. Explanation of symbols

If a block of text is marked with one of the warning symbols listed below, the hazard described in that text must be avoided to prevent the potential consequences described there from occurring.



DANGER!

Warning: risk of fatal injury!



WARNING!

Warning: risk of possible fatal injury and/or serious irreversible injuries!



WARNING!

Warning: risk of electric shock!



NOTICE!

Follow these instructions to prevent damage to the device!



More detailed information about using the device!



Follow the instructions in the user manual!



CE labelling

Products that feature this symbol meet the requirements of the EU directives (see section entitled "Declaration of conformity").

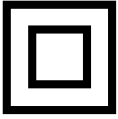

Protection class II

Electrical devices in protection class II are devices that have double and/or reinforced insulation throughout and do not have the option of connecting a protective conductor. The housing of an electrical device in protection class II, with surrounding insulating material, might either form all of the additional or reinforced insulation, or part of it.



Symbol for direct current (DC)



Symbol for alternating current (AC)



Indicates the correct upright position of the transport packaging.



This symbol means that the packaging and/or device contains lithium batteries or rechargeable batteries.

- Bullet point/information on steps during operation
- ▶ Instruction to be carried out
- Safety instructions to be performed

2. Proper use

This is an entertainment electronics device.

The Bluetooth® sound system is used to play audio material which can be played via USB, Bluetooth® or AUX IN. The sound system can also be used as a karaoke system or announcement amplifier.

Please note that we shall not be liable in cases of improper use: Comply with all the information in this user manual, especially the safety information. Any other use is considered improper and can cause personal injury or property damage.

3. Safety information



WARNING!

Risk of injury!

There is a risk of injury to children and persons with limited physical, sensory or mental abilities (for example, partially disabled people or older people with limited physical and mental abilities) or to those without experience and knowledge (such as older children).

- Keep the device and its accessories out of the reach of children.
- The device can be used by children of 8 years and older, and by people with reduced physical, sensory or mental capacity, or with a lack of experience and/or knowledge, but only with proper supervision, or if they have been told how to use the device safely, and have understood the risks involved if they use it improperly.
- Children must not be allowed to play with the device.
- Do not allow children to clean the device or perform maintenance tasks on it unless they are aged 8 years or older and properly supervised.

-
- Do not allow children younger than 8 years old near the device and its power cable.
 - Do not modify the device without our consent and do not use any auxiliary equipment that we have not approved or supplied.
 - Only use replacement parts or accessories that we have supplied or approved.



DANGER!

Risk of choking and suffocation!

There is a risk of choking and suffocation due to swallowing or inhaling small parts or plastic wrap.

- Keep the plastic packaging out of the reach of children.
- Do not allow children to play with the packaging material.
- The packaging material is not a toy!

3.1. Installation location



DANGER!

Risk of electric shock!

There is a risk of electric shock due to live parts.

- Do not place containers that are filled with liquid, e.g. vases, on or near the device and its mains cable. Such containers may tip over and the liquid may impair the electrical safety of the device.
- Protect the device and all other devices connected to it from dampness, water drops or water spray. To prevent malfunctions, keep the device dust-free, away from sources of heat, and out of direct sunlight.
- Do not place any objects on the cables as they may be damaged.

**WARNING!****Risk of fire!**

Insufficient air circulation can lead to heat accumulation, resulting in a fire.

- Ensure that there is adequate ventilation around the device. The rear panel must be located at minimum 5 cm and either side of the device at least 1 cm away from walls or other objects.
- Do not cover the device (with newspapers, covers etc.) to prevent overheating.
- Do not place open flames such as lit candles on or near the device.
- Do not use the device in potentially explosive atmospheres. This includes petrol stations, fuel storage areas and areas where solvents are processed. This device must also not be used in areas with particle-laden air (for example flour or wood dust).

**NOTICE!****Risk of damage!**

Damage to the device caused by improper handling.

- To prevent the device from falling, only install and operate it and its components on a sturdy, level, vibration-free surface. Some aggressive varnishes can corrode the rubber feet on the device. If necessary, place the device on a suitable underlay.
- Keep the device at a distance of at least one metre from sources of high-frequency or magnetic interference (televisions, other loudspeakers, mobile telephones etc.) to avoid malfunctions.
- Do not expose the device to extreme conditions. Avoid:
 - high humidity or wet conditions
 - extremely high or low temperatures
 - direct sunlight
 - open flames.

3.2. Power supply

- Only operate the device from an earthed 100–240 V ~ 50/60 Hz socket. Contact the local energy supplier if you have any questions about the power supply at the installation location.
- The socket must be near the device and easily accessible.
- Position the cables so that no one can tread on them or trip over them.
- To disconnect the device from the power supply, remove the device's plug from the mains socket. Always hold the plug firmly when unplugging it. To prevent damage, never pull on the cable.
- All multimedia devices that are connected to the device must comply with the requirements of the Low Voltage Directive.
- Disconnect the device from the power supply during thunderstorms or when the product will not be used for a prolonged period.

3.3. Information on the integrated rechargeable battery

- The rechargeable battery is an integral component of the device and users must not remove or replace it themselves.
- Charge the battery regularly and as fully as possible. Do not leave the battery discharged for a long period of time.
- The battery/device should not be charged unattended.



WARNING!

Risk of explosion!

There is a risk of explosion if the rechargeable battery is handled incorrectly.

- The battery/device must not be placed on sensitive or highly flammable materials during the charging process.
- Keep the rechargeable battery and the device away from heat sources such as radiators or open flames such as candles. Risk of explosion!

-
- If the device only switches on when connected to the mains adapter, contact the customer service team.



WARNING!

Risk of chemical burns!

There is a risk of chemical burns if the rechargeable battery is handled incorrectly.

- Do not use rechargeable batteries that are damaged in any way.
- Do not take the rechargeable batteries apart or deform them.
- Leaked liquids must not come into contact with the skin, eyes or mucous membranes. Do not swallow the liquid under any circumstances.
- Always wear appropriate protective gloves when handling leaking rechargeable batteries.
- If you nevertheless come into contact with the liquid, rinse the affected areas with plenty of clean water.
- Consult a doctor immediately if you notice any skin changes or feel discomfort.
- Keep rechargeable batteries away from children. Consult a doctor immediately if rechargeable batteries are swallowed.

3.4. Ambient temperature

- The device can be operated at an ambient temperature of 5°C to +35°C.
- When switched off, the device can be stored at temperatures of between 0°C and +40°C.
- Never use the device anywhere that is damp or wet.



DANGER!

Risk of electric shock!

Major changes in temperature or fluctuations in humidity can cause moisture to build up within the device due to condensation – this can cause an electrical short circuit.

- After transporting the device, wait until it has reached ambient temperature before switching it on.

3.5. If there are defects

- Check the device and its accessories for possible damage before each use.
- Do not use the device or mains cable if they are damaged, generate smoke or emit unusual operating noises. In this case, disconnect the power supply immediately.
- Never try to open and/or repair a device component yourself. There is a risk of electric shock.
- In the event of a fault, contact our Service Centre.

4. Package contents



DANGER!

Risk of choking and suffocation!

Packaging film can be swallowed or used improperly, creating a risk of choking and suffocation.

- Keep all packaging materials used (bags, pieces of polystyrene etc.) out of the reach of children.
- Do not let children play with the packaging material.
- The packaging material is not a toy!

Please check your purchase to ensure that all items are included. If anything is missing, contact us within 14 days of purchase.

The following items are supplied with your product:

- Portable Bluetooth® sound system
- Mains cable

- Locking screw for securing a speaker stand¹
- User manual and warranty documents

5. Device overview

5.1. Top

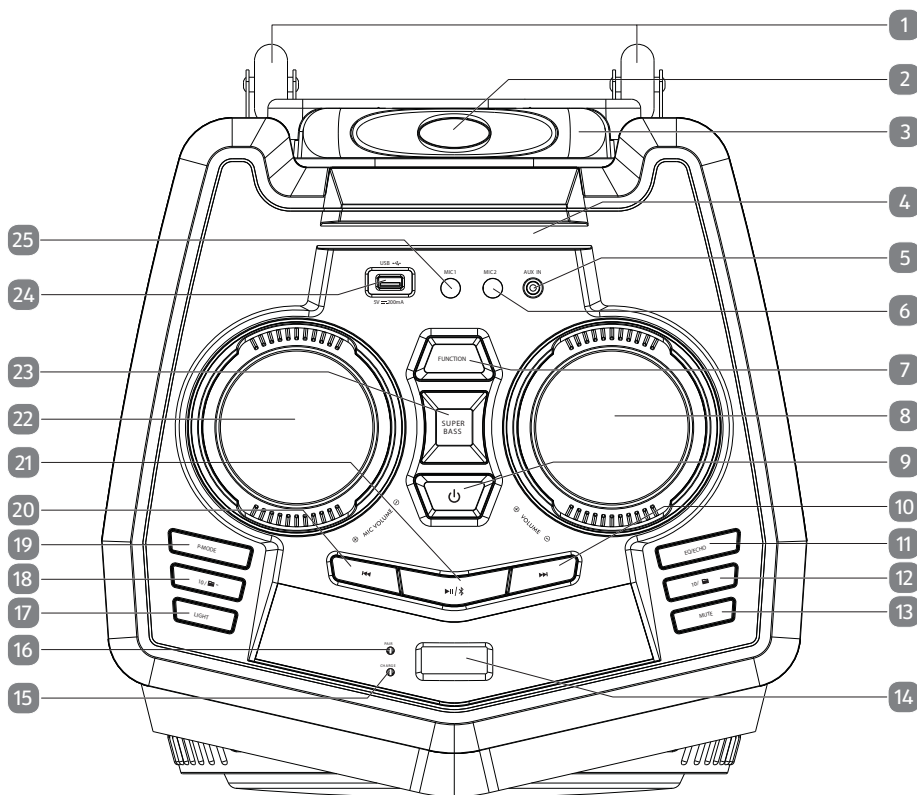

- | | | |
|----|--------------------------------------|--------------------------------|
| 1) | Transport rollers | |
| 2) | Locking button for telescopic handle | |
| 3) | Telescopic handle | |
| 4) | Smartphone holder | |
| 5) | AUX IN | AUX IN socket (3.5 mm jack) |
| 6) | MIC2 | Microphone input (6.3 mm jack) |

¹ Not supplied

7)	FUNCTION	Select operating mode (BT/USB/AUX)
8)	⊕ VOLUME ⊖	Volume control
9)	⏻	Press and hold: switch on the device, switch device to standby mode/switch back out of standby mode
10)	▶▶	Play next track
11)	EQ/ECHO	Short press: select equaliser settings Press and hold: switch echo sound effect for microphone(s) on/off
12)	10/📁+	Short press: skip 10 tracks ² Press and hold: skip to next folder ²
13)	MUTE	Mute the device
14)		Device display
15)		CHARGE LED
16)		PAIR LED
17)	LIGHT	Short press: activate LED light effect 2 (L-1 to L-5) Press and hold: switch on/off LED light effect 1
18)	10/📁-	Short press: skip back 10 tracks ² Press and hold: skip to previous folder ²
19)	P-MODE	Set repeat function/random playback
20)	◀◀	Play previous track
21)	▶ /⌘	Short press: start/pause playback Press and hold in Bluetooth® mode: disconnect a Bluetooth connection
22)	⊕ MIC VOLUME ⊖	Microphone volume controller
23)	SUPER BASS	Switch on/off bass sound effect
24)	USB ↔	USB port (5 V === 200 mA)
25)	MIC1	Microphone input (6.3 mm jack)

² Only available in USB mode

5.2. Front

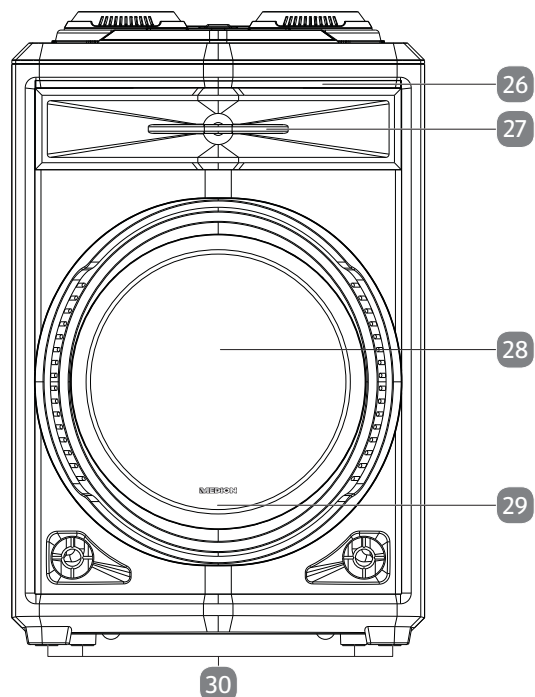

- 26) LED light effect 1
- 27) Tweeter
- 28) Loudspeaker
- 29) LED light effect 2
- 30) Rubber feet

5.3. Back

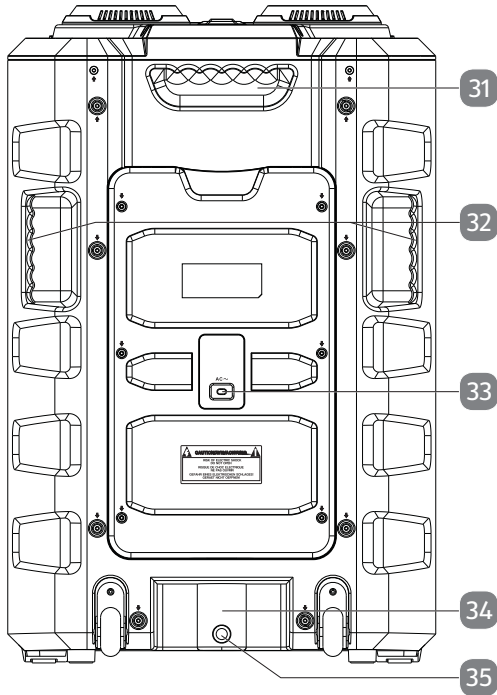

- 31) Upper carry handle
- 32) Side carry handles
- 33) **AC~** Power supply (100–240 V~50/60 Hz)
- 34) Stand mount (Ø 36 mm) for attaching a speaker stand³
- 35) Thread for securing a speaker stand³ using the supplied locking screw

³ Not supplied

6. Getting started

6.1. Setting up the device

- ▶ Place the sound system on a sturdy, level surface. Some aggressive varnishes can corrode the rubber feet on the device. If necessary, place the device on a suitable underlay.

6.2. Trolley function

The integrated trolley function makes it easier to transport the sound system.

- ▶ Press and hold the locking button on the telescopic handle and extend the telescopic handle fully until you hear it engage in the uppermost position. Using the telescopic handle, you can now pull the sound system behind you on the integrated transport rollers.

6.3. Mains operation – connecting the mains cable

- ▶ Connect the supplied mains cable to the **AC** socket (100–240 V~50/60 Hz) on the back of the device.
- ▶ Plug the mains cable into an easily accessible power socket (see “3.2. Power supply” on page 40).

6.4. Internal rechargeable battery



The rechargeable battery is an integral component of the device and must only be repaired or replaced by qualified personnel.

As soon as the sound system is connected to a power socket, the built-in rechargeable battery begins charging automatically and the **CHARGE** LED lights up red.

When the battery is fully charged, the **CHARGE** LED lights up green.

When the battery charge level is low, the **CHARGE** LED flashes red.

- ▶ To continue using the device and to charge the battery, connect the sound system to a power socket using the supplied mains cable.

6.5. Switching the device on/off

- ▶ Press and hold the  button to switch on the sound system.

HI is shown on the display. The sound system starts in the most recently selected operating mode.



Regardless of the previously set volume, the device always starts at the default volume setting.

-
- ▶ To switch the device to standby mode, press and hold the  button again.



In standby mode, the battery is charged until it is fully charged. The sound system will continue to consume a small amount of power.

- ▶ Unplug the mains cable to switch off the device completely.



The sound system automatically switches to standby mode if no operation or audio playback occurs within 15 minutes.

- ▶ Press and hold the  button to switch the sound system back out of standby mode.

7. Connections

7.1. AUX IN mode

The **AUX IN** socket allows you to connect external playback devices with a built-in amplifier (such as a CD player or MP3 player) to the sound system.

- ▶ Switch the sound system to standby mode.
- ▶ Switch off your external device.
- ▶ Plug the end of a 3.5 mm jack cable (not supplied with the device) into the **AUX IN** socket on the sound system.
- ▶ Connect the other end of the cable to your external device.
- ▶ Switch on your external device.
- ▶ Switch on the sound system.
- ▶ Press the **FUNCTION** button once or several times until **AUX** is shown on the display.
- ▶ Start audio playback on your external device.

The audio signal from your external device will now be played through the sound system.



When signals are being transmitted via the **AUX IN** socket, use the options on your external device to control playback.

However, we also recommend setting the volume on your external device to maximum, and fine-tuning the volume on the sound system.

7.2. USB mode



The USB port is designed exclusively for data transfer and is not intended for charging external USB devices.

- ▶ Insert the USB memory device into the USB port on the sound system.
- ▶ Press the **FUNCTION** button until ---- is shown on the display.

Once the sound system has read the USB memory device, the current track number and the **USB** indicator are shown on the display.

Audio playback automatically starts with the first track.

Playback is controlled via the corresponding buttons on the sound system.



When connecting USB memory devices, observe the following instructions:

- Due to the numerous different file systems and file formats, the connected storage media cannot be guaranteed to function.
- Depending on the size of the data medium, it may take some time for the system to be detected.
- Supported file systems are FAT16 and FAT32. The supported file format is MP3.
- USB memory devices with a maximum memory capacity of up to 32 GB are supported.
- External hard disks are not supported.

7.3. Bluetooth® mode

In Bluetooth mode, you can receive audio signals wirelessly from an external Bluetooth-enabled audio output device.

To ensure trouble-free operation, the two devices should be no more than 10 metres apart.



Only one Bluetooth device can be paired with the sound system at a time.

7.3.1. Pairing Bluetooth-enabled audio output device

To pair a Bluetooth-enabled audio output device with the sound system, proceed as follows:

- ▶ Switch on the Bluetooth function on your audio output device.
- ▶ Press the **FUNCTION** button on the sound system until **BT** is shown on the display.

The sound system is now in search mode and the **PAIR** LED flashes blue.

- ▶ Pair both devices with your audio output device.



You will find more information about the Bluetooth function of your audio output device in its user manual.

The device name of the **MD 43200** sound system will be displayed in the device list on your audio output device as soon as the signal is found.

- ▶ If you are prompted to enter a password for pairing, enter **0000**.

When the two devices have been paired successfully, the sound system will emit an acoustic signal and the **PAIR** LED continuously lights up blue.

- ▶ Now start audio playback on your external device or press the **▶||/⌘** button on the sound system to start playback.



Playback can be controlled using the corresponding buttons on the sound system or via the audio output device. Please note that not all operating functions may be available via the sound system due to the different firmware and software versions.

We also recommend setting the volume on your audio output device to maximum, and fine-tuning the volume on the sound system.

The sound system attempts to automatically connect itself to the last audio output device connected via Bluetooth.

- ▶ To disconnect an existing Bluetooth connection, press and hold the **▶||/⌘** button in Bluetooth mode.

The sound system is now back in search mode and the **PAIR** LED flashes blue. You can now pair a new device.

8. Operation

8.1. Setting the volume

- ▶ Turn the **⊕ VOLUME ⊖** controller towards **⊕** to increase the volume or towards **⊖**, to decrease the volume.

8.2. Starting/pausing playback

- ▶ Press the **▶||/⌘** button to start playing tracks.
- ▶ During playback, press the **▶||/⌘** button to pause playback. The current playback time flashes on the display.
- ▶ Press the **▶||/⌘** button again to resume playback.

8.3. Track selection

- ▶ Press the **⏮** button to skip to the previous track.
- ▶ Press the **⏭** button to skip to the next track.

8.4. Track fast forward/rewind

- ▶ Press and hold the **⏭** button to fast forward within the current track.
- ▶ Press and hold the **⏮** button to rewind within the current track.
- ▶ Release the respective button at the desired point in the track to resume playback from that point.

8.5. Base sound effect

- ▶ Press the **SUPER BASS** button to activate the bass sound effect. **BASS** is shown on the device display.
- ▶ Press the **SUPER BASS** button again to deactivate the bass sound effect. **BASS** disappears from the display.

8.6. Muting the device

- ▶ Press the **MUTE** button to mute the sound system and audio playback device.

8.7. Equaliser

- ▶ Press the **EQ/ECHO** button once or several times to select one of the preset equaliser settings (**FLAT, POP, CLASSIC, JAZZ, ROCK**).

The selected equaliser setting is then shown on the device display.

8.8. Light effects

- ▶ Press the **LIGHT** button once or several times to switch on preset LED light effect 2 (**L-1** to **L-5**):

Display	Light effect
L-1	Continuous blue illuminating light effect
L-2	Blue flashing light effect
L-3	Continuous red illuminating light effect
L-4	Red flashing light effect
L-5	Colour change light effect to the beat of the music
OFF	LED light effect 2 switched off

- ▶ Press and hold the **LIGHT** button to switch on LED light effect 1 to the beat of the music.
- ▶ Press and hold the **LIGHT** button again to switch off LED light effect 1.



The LED light is an integral component and users must not attempt to replace it themselves.

8.9. Playback options in USB mode

Once the USB memory device is plugged in, playback of the available stored tracks in numerical order starts.

8.9.1. Folder selection for MP3 files

MP3 files can be stored in different folders on the USB memory device, if applicable.

- ▶ Press and hold the 10/ + button to skip to the next folder.
- ▶ Press and hold the 10/ - button to skip to the previous folder.
- ▶ If applicable, then press the or button to skip forwards or backwards by an individual track.

8.9.2. Track selection in blocks of 10

If a large number of MP3 files are stored on the USB memory device, you can skip forwards or backwards through the tracks in blocks of 10 to select a track.

- ▶ Press the 10/ + or 10/ - button to skip forwards or backwards 10 tracks.
- ▶ If applicable, then press the or button to skip forwards or backwards by an individual track.

8.9.3. Repeat functions/random playback

- ▶ Press the **P-MODE** button until is shown on the display to repeat the track that is currently being played in a continuous loop.
- ▶ Press the **P-MODE** button until **FOLDER** is shown on the display to repeat all tracks in the currently selected folder on the USB memory device in a continuous loop.
- ▶ Press the **P-MODE** button until **RAND** is shown on the display to activate the random playback sequence for the tracks on the USB memory device.
- ▶ Press the **P-MODE** button several times until is shown on the display to continuously repeat all tracks on the USB memory device in a continuous loop.
- ▶ To deactivate the repeat function/random playback, press the **P-MODE** button until none of the above-mentioned indicators are shown on the display.

9. Connecting the microphone(s)

Microphones can be used in all operating modes (BT/USB/AUX).

To connect one or two microphones (not supplied) to the sound system, proceed as follows:

- ▶ Switch the sound system to standby mode, if necessary.
- ▶ Plug the microphone cable into the microphone socket **MIC1** or **MIC2** on the sound system.
- ▶ Use the **MIC VOLUME** controller to set the desired microphone volume.
- ▶ Press and hold the **EQ/ECHO** button to activate the echo sound effect for the microphones.
- ▶ Press and hold the **EQ/ECHO** button again to deactivate the echo sound effect.

10. Attaching a speaker stand

There is a stand mount (\emptyset 36 mm) on the underside of the sound system for attaching a speaker stand⁴.



NOTICE!

Risk of damage!

Risk of damage to the device due to incorrect assembly.

- Observe the assembly instructions and specifications in the user manual of the speaker stand to prevent damage to the sound system.
 - Observe the size and weight class of the sound system and use only appropriate, suitable speaker stands.
- ▶ Attach the speaker stand to the stand mount on the underside of the sound system.
 - ▶ Screw the supplied locking screw from the outside into the thread on the stand mount to secure the speaker stand to the sound system.

11. Troubleshooting

PROBLEM	POSSIBLE CAUSE	REMEDY
The device cannot be switched on.	The mains cable is not connected properly.	▶ Ensure that the mains cable is properly connected.
	The battery is not charged.	▶ Connect the sound system to a power socket using the supplied mains cable.
No sound	The volume is set too low.	▶ Set the volume to a higher level. ▶ Check the volume set on the external audio playback device and, if necessary, increase it.
	The wrong operating mode has been selected.	▶ Press the FUNCTION button once or several times until the correct operating mode is displayed on the connected device.

⁴ *Not supplied*

PROBLEM	POSSIBLE CAUSE	REMEDY
MP3 files are not played back.	The connection to the USB stick is interrupted.	▶ Ensure that the USB stick is inserted correctly.
	An unsupported file format is used.	▶ Only use files in MP3 format.
No sound from the microphone	The microphone volume is set too low.	▶ Increase the microphone volume using the ⊕ MIC VOLUME ⊖ controller

12. Cleaning

- ▶ Before cleaning the device, always disconnect it from the power supply by unplugging the mains cable.
- ▶ Only use a dry, soft cloth to clean the device. Do not use chemical solutions or cleaning products because these may damage the device's surface and/or inscriptions.
- ▶ Make sure that no liquid gets inside the device.

13. Storing the device when not in use

- ▶ If you do not intend to use the device over a longer period of time, unplug it from the power supply and store in a cool, dry place.
- ▶ Ensure that the device is protected from dust and extreme temperature variations.

14. EU Declaration of Conformity

 MEDION AG hereby declares that this device complies with the fundamental requirements and the other relevant provisions of:

- Radio Equipment Directive 2014/53/EU
- Ecodesign Directive 2009/125/EC (and Ecodesign Regulation 2019/1782)
- RoHS Directive 2011/65/EU.

You can download the complete EU Declaration of Conformity at www.medion.com/conformity.

15. Trademark information

The Bluetooth® word mark and logos are registered trademarks of Bluetooth SIG, Inc. and are used by MEDION under licence.

The USB™ word mark and logos are registered trademarks of the USB Implementers Forum, Inc. and are used by MEDION under licence.

Other trademarks are the property of their respective owners.

16. Disposal



PACKAGING

Your device has been packaged to protect it from damage in transit. The packaging is made of materials that can be recycled in an environmentally friendly manner.



DEVICE

Old devices that carry the symbol illustrated may not be disposed of in ordinary household waste.

In accordance with Directive 2012/19/EU, these devices must be disposed of correctly at the end of their service life.

This involves separating the materials in the devices for the purpose of recycling and minimising the environmental impact.

The device is fitted with an integrated rechargeable battery. At the end of its service life, do not dispose of the device in the normal household rubbish. Instead, contact your local authority to find out how to dispose of it in an environmentally friendly manner at collection points for electrical and electronic scrap. **The battery cannot be removed. Take the entire device for disposal.**

17. Technical specifications

General information

Dimensions (W x H x D)	385 mm x 593 mm x 400 mm
Weight	11.24 kg
Stand mount	Ø 36 mm

Power supply

Voltage	AC 100–240 V ~ 50/60 Hz
Power consumption	35 W
Output power	35 W RMS
Protection class	II

Integrated battery

Lead battery	12 V, approx. 4000 mAh, 48 Wh
--------------	-------------------------------

Ambient conditions

In operation	5°C to +35°C / 30% to 85% relative humidity
--------------	--

Ambient conditions

Not in operation	0°C to 40°C 30% to 85% relative humidity
------------------	---

USB

USB port ⁵	USB 2.0 to 32 GB
Supported file systems	FAT16, FAT32
USB output voltage	5 V $\overline{\text{---}}$ 200 mA

Bluetooth®

Bluetooth version	5.0
Bluetooth profiles	A2DP, AVRCP
Range	Up to 10 m (depending on ambient conditions)

Connections

AUX IN input	3.5 mm jack
2 microphone inputs	2 x 6.3 mm jacks

17.1. Information about Bluetooth®

Frequency range: 2.4 GHz

Frequency range	Max. transmission power
2402–2480 MHz	3.95 dBm

⁵ USB extension cables are not supported.
Compatibility with all commonly available MP3 players or USB sticks cannot be guaranteed.

18. Service information

Please contact our Customer Service team if your device ever stops working the way you want or expect it to. There are several ways for you to contact us:

- In our Service Community, you can meet other users, as well as our staff, and you can exchange your experiences and pass on your knowledge there. You will find our Service Community at community.medion.com.
- Alternatively, use our contact form at www.medion.com/contact.
- You can also contact our Service team via our hotline or by post.

Opening times	Hotline number UK
Mon – Fri: 08.00 – 20.00 Sat – Sun: 10.00 – 16.00	☎ 0333 3213106
Service address	
MEDION Electronics Ltd. 120 Faraday Park, Faraday Road, Dorcan Swindon SN3 5JF, Wiltshire United Kingdom	



You can download this and many other sets of operating instructions from our service portal at www.medion.com/gb/service/.

You will also find drivers and other software for a wide range of devices there.

You can also scan the QR code on the side of the screen, to download the operating instructions onto your mobile device from the service portal.

19. Legal Notice

Copyright © 2020

Date: 12.06.2020

All rights reserved.

These operating instructions are protected by copyright.

Mechanical, electronic and any other forms of reproduction are prohibited without the written permission of the manufacturer.

Copyright is owned by the company:

MEDION AG
Am Zehnthof 77
45307 Essen
Germany

Please note that you cannot use the address above for returns. Please always contact our Customer Service team first.

20. Privacy statement

Dear customer,

We wish to inform you that we, MEDION AG, Am Zehnthof 77, 45307 Essen, Germany process your personal data as a data controller.

For matters regarding data protection, we are supported by our company data protection officer who can be contacted at MEDION AG, Datenschutz, Am Zehnthof 77, D – 45307 Essen; datenschutz@medion.com. We process your data for the purpose of warranty processing and associated processes (e.g. repairs) and therefore rely on processing your data for the sales contract concluded with us.

Your data will be provided to repairers contracted to us for the purpose of warranty processing and associated processes. We generally store your personal data for a period of three years in order to fulfil your legal warranty rights.

You have the right to be informed of the personal data concerned as well as the right to rectification, deletion, restriction of processing, the right to object to processing, as well as the right to data portability.

In case of access and cancellation rights, restrictions apply according to S 34 and S 35 of BDSG (Federal Data Protection Act) (Art. 23 GDPR). In addition, there is a right of appeal to a competent data protection supervisory authority (Article 77 GDPR in conjunction with S 19 BDSG). The state official for data protection and freedom of information for MEDION AG is Nordrhein Westfalen, P box 200444, 40212 Düsseldorf, Germany. www.ldi.nrw.de.

The processing of your data is necessary for warranty processing; it is not possible to process the warranty without the provision of the required data.

Sommaire

1.	Informations concernant la présente notice d'utilisation.....	61
1.1.	Explication des symboles.....	61
2.	Utilisation conforme.....	63
3.	Consignes de sécurité.....	63
3.1.	Lieu d'installation.....	64
3.2.	Alimentation électrique.....	66
3.3.	Remarques concernant la batterie intégrée.....	66
3.4.	Température ambiante	67
3.5.	En cas de problème	68
4.	Contenu de l'emballage	68
5.	Vue d'ensemble de l'appareil.....	69
5.1.	Face supérieure.....	69
5.2.	Face avant	71
5.3.	Face arrière	72
6.	Mise en marche	73
6.1.	Installation de l'appareil	73
6.2.	Fonction trolley.....	73
6.3.	Fonctionnement sur secteur – raccordement du cordon d'alimentation	73
6.4.	Batterie interne	73
6.5.	Mise en marche/arrêt de l'appareil.....	73
7.	Possibilités de branchement	74
7.1.	Mode AUX IN.....	74
7.2.	Mode USB.....	74
7.3.	Mode Bluetooth®.....	75
8.	Utilisation.....	76
8.1.	Réglage du volume	76
8.2.	Démarrage/pause de la lecture	76
8.3.	Sélection de titres	76
8.4.	Avance/retour rapide des titres	77
8.5.	Amplificateur de basses.....	77
8.6.	Désactivation du son de l'appareil.....	77
8.7.	Égaliseur	77
8.8.	Effets lumineux	77
8.9.	Options de lecture en mode USB	78
9.	Branchement de microphone(s).....	79
10.	Montage sur un trépied pour haut-parleurs	79
11.	Dépannage.....	80
12.	Nettoyage.....	81
13.	Stockage en cas de non-utilisation	81

14.	Information relative à la conformité UE.....	81
15.	Informations sur les marques déposées	81
16.	Recyclage	82
17.	Caractéristiques techniques	82
17.1.	Informations relatives au Bluetooth®	83
18.	Informations relatives au service après-vente	84
19.	Mentions légales.....	86
20.	Déclaration de confidentialité.....	87

1. Informations concernant la présente notice d'utilisation



Merci d'avoir choisi notre produit. Nous vous souhaitons une bonne utilisation.

Veuillez lire attentivement les consignes de sécurité et la notice d'utilisation dans son intégralité avant la mise en marche de l'appareil. Tenez compte des avertissements figurant sur l'appareil et dans la notice d'utilisation.

Conservez toujours la notice d'utilisation à portée de main. Cette notice d'utilisation fait partie intégrante du produit. Si vous vendez ou donnez l'appareil, remettez-la également impérativement au nouveau propriétaire.

1.1. Explication des symboles

Le danger décrit dans les paragraphes signalés par l'un des symboles d'avertissement suivants doit être évité, afin d'empêcher les conséquences potentielles évoquées.



DANGER !

Danger de mort imminente !



AVERTISSEMENT !

Éventuel danger de mort et/ou de blessures graves irréversibles !



AVERTISSEMENT !

Risque d'électrocution !



AVIS !

Respectez les consignes afin d'éviter tout dommage matériel !



Informations complémentaires concernant l'utilisation de l'appareil !



Tenez compte des remarques contenues dans la notice d'utilisation !



Marquage CE

Les produits portant ce symbole sont conformes aux exigences des directives de l'Union européenne (voir chapitre « Information relative à la conformité »).

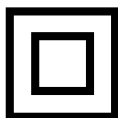

Classe de protection II

Les appareils électriques de la classe de protection II sont des appareils électriques qui possèdent une isolation double continue et/ou renforcée et qui ne présentent pas de possibilité de branchement pour une mise à la terre. Le boîtier d'un appareil électrique enveloppé d'isolant de la classe de protection II peut former partiellement ou entièrement l'isolation supplémentaire ou renforcée.



Symbole de courant continu



Symbole de courant alternatif



Indique la position verticale correcte de l'emballage de transport.



Ce symbole signifie que l'emballage et/ou l'appareil contient des piles ou batteries au lithium.

- Énumération/information sur des événements se produisant pendant l'utilisation
- ▶ Action à exécuter
- Consignes de sécurité à respecter

2. Utilisation conforme

Ce produit est un appareil électronique grand public.

Le système audio Bluetooth® sert à lire du matériel audio qui peut être transmis via USB, Bluetooth® ou AUX IN. Le système audio peut également être utilisé en tant que système karaoké ou amplificateur d'annonces.

Veuillez noter qu'en cas d'utilisation non conforme, la garantie sera annulée :

Tenez compte de toutes les informations contenues dans cette notice d'utilisation, en particulier des consignes de sécurité.

Toute autre utilisation est considérée comme non conforme et peut entraîner des dommages corporels ou matériels.

3. Consignes de sécurité



AVERTISSEMENT !

Risque de blessure !

Il existe un risque de blessure pour les enfants et les personnes présentant des capacités physiques, sensorielles ou mentales restreintes (p. ex. personnes partiellement handicapées, personnes âgées avec diminution de leurs capacités physiques et mentales) ou manquant d'expérience et/ou de connaissances (p. ex. enfants plus âgés).

- Conservez l'appareil et les accessoires dans un endroit hors de portée des enfants.
- Cet appareil peut être utilisé par des enfants âgés de plus de 8 ans ainsi que par des personnes présentant des capacités physiques, sensorielles ou mentales restreintes ou manquant d'expérience et/ou de connaissances s'ils sont surveillés ou s'ils ont reçu des instructions pour pouvoir utiliser l'appareil en toute sécurité et ont compris les dangers en résultant.
- Les enfants ne doivent pas jouer avec l'appareil.

-
- Le nettoyage et l'entretien incombant à l'utilisateur ne doivent pas être réalisés par des enfants, à moins qu'ils soient âgés de plus de 8 ans et qu'ils soient surveillés.
 - Les enfants de moins de 8 ans doivent être tenus éloignés de l'appareil et du cordon d'alimentation.
 - Ne transformez pas l'appareil sans notre accord et n'utilisez pas d'appareils supplémentaires autres que ceux autorisés ou livrés par nos soins.
 - Utilisez uniquement des pièces de rechange et accessoires livrés ou autorisés par nos soins.



DANGER !

Risque de suffocation !

L'ingestion ou l'inhalation de petites pièces ou de films présente un risque de suffocation.

- Conservez le film d'emballage hors de portée des enfants.
- Ne laissez pas les enfants jouer avec les emballages.
- Les matériaux d'emballage ne sont pas des jouets !

3.1. Lieu d'installation



DANGER !

Risque d'électrocution !

Les pièces sous tension présentent un risque de choc électrique.

- Ne posez pas de récipients remplis de liquide tels que des vases sur ou à proximité de l'appareil et du cordon d'alimentation. Le récipient peut se renverser et le liquide peut compromettre la sécurité électrique.
- Protégez l'appareil et tous les périphériques raccordés de l'humidité et des gouttes/projections d'eau. Protégez également l'appareil de la poussière, de la chaleur et du rayonnement direct du soleil afin d'éviter les dysfonctionnements.
- Ne placez aucun objet sur les câbles, car ils pourraient être endommagés.

**AVERTISSEMENT !****Risque d'incendie !**

Une circulation d'air insuffisante peut entraîner une accumulation de chaleur et donc un incendie.

- Veillez à une aération suffisante de l'appareil. Respectez un écart de 5 cm min. entre l'arrière de l'appareil et les murs ou d'autres objets et de 1 cm de chaque côté.
- Ne recouvrez pas l'appareil d'objets (journaux, couvertures, etc.) afin d'éviter tout risque de surchauffe.
- Ne placez aucune source de feu nu telle que des bougies allumées sur ou à proximité de l'appareil.
- N'utilisez pas l'appareil dans des zones potentiellement explosives. Il s'agit, p. ex. de dépôts de carburant, de zones de stockage de carburant ou de zones dans lesquelles des solvants sont traités. Cet appareil ne doit pas non plus être utilisé dans des zones où l'air est chargé de particules (p. ex. poussière de farine ou de bois).

**AVIS !****Risque de dommage !**

Toute manipulation incorrecte peut endommager l'appareil.

- Placez et faites fonctionner tous les composants sur une surface stable, plane et exempte de vibrations pour éviter que l'appareil ne tombe. Le vernis particulièrement agressif de certains meubles peut attaquer les pieds en caoutchouc de l'appareil. Dans ce cas, placez l'appareil sur un support.
- Prévoyez au moins un mètre de distance entre l'appareil et les sources de brouillage à haute fréquence et magnétiques éventuelles (téléviseur, autres haut-parleurs, téléphone portable, etc.) afin d'éviter tout dysfonctionnement.

-
- N'exposez pas l'appareil à des conditions extrêmes. À éviter :
 - humidité de l'air élevée ou contact avec des liquides,
 - températures extrêmement élevées ou basses,
 - rayonnement direct du soleil,
 - flamme nue.

3.2. Alimentation électrique

- Branchez l'appareil uniquement sur des prises de courant mises à la terre de 100-240 V ~ 50/60 Hz. En cas de doute sur l'alimentation électrique utilisée sur le lieu d'installation, demandez au fournisseur d'énergie concerné.
- La prise de courant doit se trouver à proximité de l'appareil et être facilement accessible.
- Posez les câbles de manière à éviter que personne ne puisse marcher ou trébucher dessus.
- Pour couper complètement l'alimentation électrique de l'appareil, débranchez la fiche d'alimentation de l'appareil de la prise de courant. Pour débrancher la fiche d'alimentation, tirez toujours au niveau de la fiche. Ne tirez jamais sur le câble pour éviter de l'endommager.
- Tous les appareils multimédias raccordés à l'appareil doivent être conformes aux exigences de la directive « Basse tension ».
- Débranchez l'appareil du secteur en cas d'orage ou de non-utilisation prolongée.

3.3. Remarques concernant la batterie intégrée

- La batterie est installée de manière fixe et ne doit pas être enlevée ou remplacée par l'utilisateur.
- Rechargez la batterie régulièrement et si possible complètement. Ne laissez pas la batterie déchargée pendant une longue période.
- Ne chargez pas la batterie/l'appareil sans surveillance.

**AVERTISSEMENT !****Risque d'explosion !**

Risque d'explosion en cas de manipulation incorrecte de la batterie.

- Pendant la charge de la batterie, ne posez pas la batterie ou l'appareil sur une surface sensible ou un matériau facilement inflammable.
- Tenez la batterie et l'appareil éloignés des sources de chaleur (p. ex. radiateurs) et des sources de flammes nues (p. ex. bougies). Risque d'explosion !
- Si l'appareil ne peut plus être utilisé que lorsqu'il est raccordé au réseau électrique, adressez-vous au SAV.

**AVERTISSEMENT !****Risque de brûlure !**

Risque de brûlure en cas de manipulation inappropriée de la batterie.

- N'utilisez pas de batteries présentant un quelconque dommage.
- Ne démontez ou ne déformez pas la batterie.
- En cas de fuite de la batterie, évitez tout contact avec la peau, les yeux ou les muqueuses. N'avalez jamais le liquide.
- Veillez à toujours porter des gants de protection appropriés en cas de contact avec une batterie qui fuit.
- En cas de contact avec le liquide de la batterie, rincez abondamment les zones concernées à l'eau claire.
- Consultez immédiatement un médecin en cas d'altérations cutanées ou de malaise.
- Tenez les enfants à l'écart des batteries. Consultez immédiatement un médecin en cas d'ingestion accidentelle.

3.4. Température ambiante

- L'appareil peut être utilisé à une température ambiante comprise entre 5 °C et +35 °C.

-
- Lorsqu'il est éteint, l'appareil peut être stocké entre 0 °C et +40 °C.
 - Utilisez l'appareil uniquement dans un environnement sec.



DANGER !

Risque d'électrocution !

En cas de fortes variations de température ou d'humidité, il est possible que de l'humidité par condensation se forme dans l'appareil et provoque un court-circuit.

- Après le transport de l'appareil, attendez que celui-ci soit à température ambiante avant de le mettre en marche.

3.5. En cas de problème

- Avant chaque utilisation, vérifiez que l'appareil et ses accessoires ne présentent aucun dommage éventuel.
- N'utilisez pas l'appareil ni le cordon d'alimentation si ces derniers présentent des dommages, en cas de dégagement de fumée ou en présence de bruits inhabituels. Le cas échéant, débranchez immédiatement l'appareil de l'alimentation électrique.
- N'essayez en aucun cas d'ouvrir et/ou de réparer une quelconque pièce de l'appareil. Risque d'électrocution.
- En cas de problème, adressez-vous au SAV.

4. Contenu de l'emballage



DANGER !

Risque de suffocation !

Les films d'emballage présentent un risque de suffocation en cas d'ingestion ou d'utilisation non conforme !

- Conservez tous les emballages utilisés (sachets, morceaux de polystyrène, etc.) hors de portée des enfants.
- Ne laissez pas les enfants jouer avec les emballages.
- Les matériaux d'emballage ne sont pas des jouets !

Veillez vérifier l'intégralité de la livraison et nous signaler toute livraison incomplète dans les 14 jours suivant l'achat.

Le produit que vous avez acheté comprend :

- Système audio portable Bluetooth®
- Cordon d'alimentation
- Vis de blocage pour la fixation d'un trépied pour haut-parleurs¹
- Notice d'utilisation et documents relatifs à la garantie

5. Vue d'ensemble de l'appareil

5.1. Face supérieure

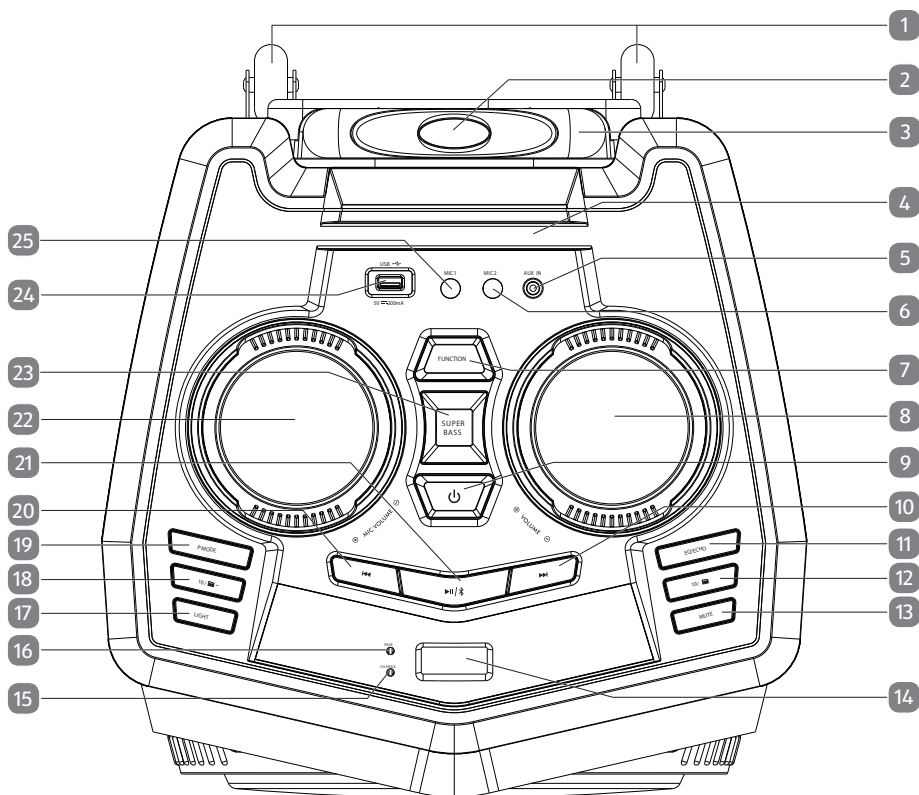

- 1) Roulettes de transport
- 2) Touche de déverrouillage pour poignée télescopique
- 3) Poignée télescopique

¹ non compris dans la livraison

-
- | | | |
|-----|-----------------------|--|
| 4) | | Logement pour smartphone |
| 5) | AUX IN | Connecteur AUX IN (prise jack 3,5 mm) |
| 6) | MIC2 | Entrée microphone (prise jack 6,3 mm) |
| 7) | FUNCTION | Sélection du mode de fonctionnement (BT/USB/AUX) |
| 8) | ⊕ VOLUME ⊖ | Bouton de réglage du volume |
| 9) | ⏻ | Appui long : mise en marche de l'appareil, activation/désactivation du mode veille |
| 10) | ⏭ | Lecture du titre suivant |
| 11) | EQ/ECHO | Appui bref : sélection du réglage de l'égaliseur
Appui long : activation/désactivation de l'effet sonore d'écho pour microphone(s) |
| 12) | 10/📁+ | Appui bref : avance de 10 titres ²
Appui long : passer au dossier suivant ² |
| 13) | MUTE | Désactivation du son de l'appareil |
| 14) | | Écran de l'appareil |
| 15) | | Voyant LED CHARGE |
| 16) | | Voyant LED PAIR |
| 17) | LIGHT | Appui bref : activation d'un effet lumineux LED 2 (L-1 à L-5)
Appui long : activation/désactivation de l'effet lumineux LED 1 |
| 18) | 10/📁- | Appui bref : retour de 10 titres en arrière ²
Appui long : retour au dossier précédent ² |
| 19) | P-MODE | Réglage de la fonction de répétition/lecture aléatoire |
| 20) | ⏮ | Lecture du titre précédent |
| 21) | ⏸/⌛ | Appui bref : Démarrage/pause de la lecture
Appui long en mode de fonctionnement Bluetooth® : désactivation de la connexion Bluetooth |
| 22) | ⊕ MIC VOLUME ⊖ | Bouton de réglage du volume du microphone |

² *seulement en mode de fonctionnement USB*

-
- | | | |
|-----|---|---|
| 23) | SUPER BASS | Activation/désactivation de l'amplificateur de basses |
| 24) | USB  | Port USB (5 V $\overline{\text{---}}$ 200 mA) |
| 25) | MIC1 | Entrée microphone (prise jack 6,3 mm) |

5.2. Face avant

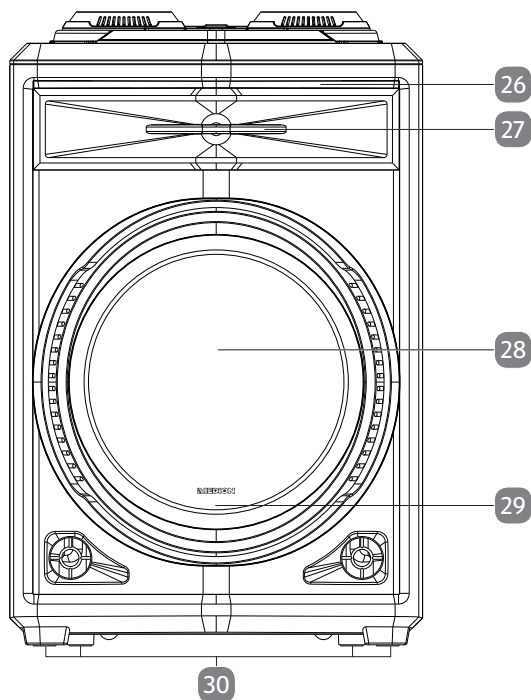

- 26) Effet lumineux LED 1
- 27) Tweeter
- 28) Haut-parleurs
- 29) Effet lumineux LED 2
- 30) Pieds en caoutchouc

5.3. Face arrière

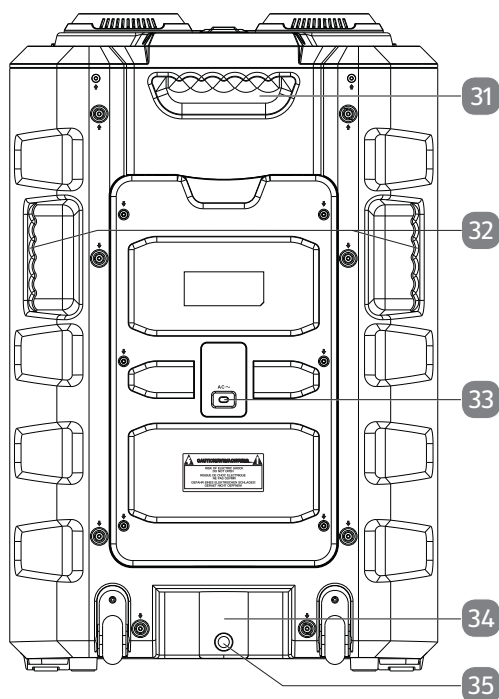

- 31) Poignée de transport supérieure
- 32) Poignées de transport latérales
- 33) **AC~** Raccordement électrique (100-240 V ~50/60 Hz)
- 34) Bride support (Ø 36 mm) pour le montage d'un trépied pour haut-parleurs³
- 35) Filetage pour la fixation d'un trépied pour haut-parleurs³ à l'aide de la vis de blocage fournie

³ non compris dans la livraison

6. Mise en marche

6.1. Installation de l'appareil

- ▶ Posez le système audio sur une surface stable et plane. Le vernis particulièrement agressif de certains meubles peut attaquer les pieds en caoutchouc de l'appareil. Dans ce cas, placez l'appareil sur une surface solide.

6.2. Fonction trolley

La fonction trolley intégrée simplifie le transport du système audio.

- ▶ Maintenez la touche de verrouillage de la poignée télescopique enfoncée et tirez entièrement la poignée vers le haut jusqu'à ce qu'elle s'enclenche distinctement dans la position la plus haute.

Vous pouvez maintenant tirer le système audio derrière vous sur les roulettes intégrées à l'aide de la poignée télescopique.

6.3. Fonctionnement sur secteur – raccordement du cordon d'alimentation

- ▶ Branchez le cordon d'alimentation fourni sur la prise **AC** (100-240 V ~ 50/60 Hz) à l'arrière de l'appareil.
- ▶ Branchez la fiche du cordon d'alimentation sur une prise de courant facilement accessible (voir « 3.2. Alimentation électrique » à la page 66).

6.4. Batterie interne



La batterie est installée de manière fixe et ne peut être réparée ou remplacée que par un personnel qualifié.

Dès que le système audio est raccordé à une prise de courant, la batterie interne se charge automatiquement et le voyant LED **CHARGE** s'allume en rouge.

Lorsque la batterie est complètement chargée, le voyant LED **CHARGE** s'allume en vert.

Lorsque le niveau de la batterie est faible, le voyant LED **CHARGE** clignote en rouge.

- ▶ Branchez le système audio sur une prise d'alimentation à l'aide du cordon d'alimentation fourni, afin de pouvoir continuer à l'utiliser tout en rechargeant la batterie.

6.5. Mise en marche/arrêt de l'appareil

- ▶ Maintenez la touche  enfoncée pour allumer le système audio.

L'écran de l'appareil affiche **HI**. Le système audio démarre dans le dernier mode de fonctionnement sélectionné.



Quel que soit le réglage du volume précédemment sélectionné, l'appareil démarre toujours avec le réglage de volume configuré en usine.

- ▶ Pour mettre l'appareil en mode veille, maintenez à nouveau la touche  enfoncée.



En mode veille, la batterie est chargée jusqu'à son maximum. Le système audio continue ensuite de consommer une faible quantité d'électricité.

- ▶ Pour éteindre complètement l'appareil, débranchez le cordon d'alimentation.



Le système audio passe automatiquement en mode veille si aucune opération ou lecture audio n'a lieu pendant 15 minutes.

- ▶ Maintenez la touche  enfoncée pour remettre le système audio sous tension à partir du mode veille.

7. Possibilités de branchement

7.1. Mode AUX IN

Le connecteur **AUX IN** vous permet de connecter des périphériques de lecture externes dotés d'un amplificateur intégré (p. ex. lecteur CD ou MP3) au système audio.

- ▶ Mettez le système audio en mode veille.
- ▶ Éteignez votre périphérique externe.
- ▶ Branchez l'extrémité d'un câble jack 3,5 mm (non fourni) dans le connecteur **AUX IN** du système audio.
- ▶ Raccordez l'autre extrémité du câble au périphérique externe.
- ▶ Allumez votre périphérique externe.
- ▶ Allumez le système audio.
- ▶ Appuyez sur le bouton **FUNCTION** une ou plusieurs fois jusqu'à ce que l'écran affiche **AUX**.
- ▶ Lancez la lecture audio sur le périphérique externe.

Le signal audio du périphérique externe est alors lu par le système audio.



Lors de la transmission de signaux via le connecteur **AUX IN**, utilisez les options du périphérique externe pour contrôler la lecture.

Nous recommandons par ailleurs de mettre le volume de votre périphérique externe au maximum et de régler avec précision le volume du système audio.

7.2. Mode USB



Le port USB sert exclusivement au transfert de données et ne permet pas de recharger des appareils USB externes.

- ▶ Raccordez la clé USB au port USB du système audio.
- ▶ Appuyez sur la touche **FUNCTION** jusqu'à ce que l'écran affiche ----.

Dès que le système audio a lu la clé USB, le numéro du titre en cours ainsi que l'affichage **USB** apparaissent à l'écran.

La lecture audio commence automatiquement avec le premier titre.

La commande de la lecture s'effectue via les touches correspondantes du système audio.



Pour le raccordement de clés USB, veuillez noter les points suivants :

- En raison des nombreux systèmes et formats de fichiers différents, le fonctionnement des supports de stockage connectés ne peut être garanti.
- Selon la taille du support de données, cela peut prendre un certain temps avant que le système soit reconnu.
- Les systèmes de fichiers pris en charge sont FAT16 et FAT32 ; le format de fichier pris en charge est MP3.
- Le système audio peut prendre en charge les clés USB jusqu'à 32 Go.
- Les disques durs externes ne sont pas pris en charge.

7.3. Mode Bluetooth®

Le mode Bluetooth permet la réception sans fil de signaux audio provenant d'un périphérique de sortie audio externe compatible Bluetooth.

La distance entre les deux appareils ne doit pas excéder 10 mètres afin de garantir un fonctionnement correct.



Le système audio ne peut être connecté qu'à un seul périphérique Bluetooth à la fois.

7.3.1. Couplage d'un périphérique de sortie audio compatible Bluetooth

Pour raccorder un appareil de sortie audio compatible Bluetooth au système audio, procédez comme suit :

- ▶ Activez la fonction Bluetooth sur votre périphérique de sortie audio.
- ▶ Appuyez sur la touche **FUNCTION** du système audio jusqu'à ce que l'écran affiche **BT**.

Le système audio passe alors en mode de recherche et le voyant LED **PAIR** bleu clignote.

- ▶ Effectuez le couplage des deux appareils sur votre périphérique de sortie audio.



Vous trouverez le cas échéant des informations sur la fonction Bluetooth de votre périphérique de sortie audio dans la notice d'utilisation correspondante.

Le nom du système audio **MD 43200** s'affiche dans la liste des appareils de votre périphérique de sortie audio dès que le signal a été trouvé.

▶ Si la saisie d'un mot de passe est nécessaire pour le couplage, entrez **0000**.

Le couplage des deux appareils est terminé lorsque le système audio émet un signal sonore et que le voyant LED **PAIR** est constamment allumé en bleu.

▶ Lancez maintenant la lecture audio sur votre périphérique externe ou appuyez sur la touche **▶||/⌘** du système audio pour démarrer la lecture.



La lecture peut être commandée via les touches correspondantes du système audio ou via le périphérique de sortie audio. Veuillez noter qu'en raison des différentes versions de micrologiciels et de logiciels, il se peut que toutes les fonctions de commande ne soient pas disponibles via le système audio.

Nous recommandons par ailleurs de mettre le volume de votre périphérique de sortie audio au maximum et de régler avec précision le volume du système audio.

Le système audio tente toujours automatiquement de se connecter au dernier périphérique de sortie audio connecté via Bluetooth.

▶ Pour désactiver une connexion Bluetooth existante, maintenez la touche **▶||/⌘** enfoncée en mode Bluetooth.

Le système audio passe à nouveau en mode de recherche et le voyant LED **PAIR** bleu clignote. Vous pouvez alors procéder à un nouveau couplage.

8. Utilisation

8.1. Réglage du volume

▶ Tournez le bouton de réglage **⊕ VOLUME ⊖** vers **⊕** pour augmenter le volume sonore ou vers **⊖** pour le réduire.

8.2. Démarrage/pause de la lecture

▶ Appuyez sur la touche **▶||/⌘** pour démarrer la lecture des titres.

▶ Pendant la lecture, appuyez sur la touche **▶||/⌘** pour mettre la lecture en pause. Le temps de lecture actuel clignote à l'écran.

▶ Appuyez une nouvelle fois sur la touche **▶||/⌘** pour reprendre la lecture.

8.3. Sélection de titres

▶ Appuyez sur la touche **◀◀** pour revenir au titre précédent.

▶ Appuyez sur le bouton **▶▶** pour passer au titre suivant.

8.4. Avance/retour rapide des titres

- ▶ Maintenez la touche ►► enfoncée pour une avance rapide dans le titre en cours de lecture.
- ▶ Maintenez la touche ◄◄ enfoncée pour un retour rapide dans le titre en cours de lecture.
- ▶ Relâchez la touche correspondante à l'endroit souhaité dans le titre pour continuer la lecture.

8.5. Amplificateur de basses

- ▶ Appuyez sur la touche **SUPER BASS** pour activer l'amplificateur de basses. L'écran de l'appareil affiche **BASS**.
- ▶ Appuyez de nouveau sur la touche **SUPER BASS** pour désactiver l'amplificateur de basses.

L'affichage **BASS** s'éteint.

8.6. Désactivation du son de l'appareil

- ▶ Appuyez sur la touche **MUTE** pour mettre le son du système audio ou la lecture en sourdine.

8.7. Égaliseur

- ▶ Appuyez sur la touche **EQ/ECHO** une ou plusieurs fois pour sélectionner un réglage prédéfini de l'égaliseur (**FLAT, POP, CLASSIC, JAZZ, ROCK**).

Le réglage sélectionné de l'égaliseur s'affiche à l'écran.

8.8. Effets lumineux

- ▶ Appuyez une ou plusieurs fois sur la touche **LIGHT** pour activer l'un des effets lumineux LED 2 préinstallés (**L-1** à **L-5**) :

Affichage	Effet lumineux
L-1	Effet lumineux bleu constant
L-2	Effet lumineux bleu clignotant
L-3	Effet lumineux rouge constant
L-4	Effet lumineux rouge clignotant
L-5	Effet lumineux multicolore variant selon le rythme de la musique
OFF	Effet lumineux LED 2 désactivé

- ▶ Maintenez la touche **LIGHT** enfoncée pour activer l'effet lumineux LED 1 bleu clignotant suivant le rythme de la musique.
- ▶ Maintenez la touche **LIGHT** une nouvelle fois enfoncée pour désactiver l'effet lumineux LED 1.



Le voyant DEL est installé de manière fixe et ne peut pas être remplacé par l'utilisateur.

8.9. Options de lecture en mode USB

La lecture des titres contenus sur une clé USB démarre automatiquement dans l'ordre numérique lors de l'insertion de la clé USB.

8.9.1. Sélection de dossiers pour les fichiers MP3

Les fichiers MP3 peuvent être stockés dans différents dossiers sur la clé USB.

- ▶ Maintenez la touche 10/ + enfoncée pour passer au dossier suivant.
- ▶ Maintenez la touche 10/ - enfoncée pour revenir au dossier précédent.
- ▶ Appuyez selon le cas sur la touche ou pour avancer ou reculer d'un titre à la fois.

8.9.2. Avance ou retour rapide de 10 titres

Si la clé USB contient un grand nombre de fichiers MP3, vous avez la possibilité d'avancer ou de reculer de 10 titres en une fois pour sélectionner un titre plus rapidement.

- ▶ Appuyez sur la touche 10/ + ou 10/ - pour avancer ou reculer de 10 titres.
- ▶ Appuyez selon le cas sur la touche ou pour avancer ou reculer d'un titre à la fois.

8.9.3. Fonctions de répétition/lecture aléatoire

- ▶ Appuyez sur la touche **P-MODE** jusqu'à ce que l'écran affiche le symbole pour répéter en boucle le titre en cours de lecture.
- ▶ Appuyez sur la touche **P-MODE** jusqu'à ce que l'écran affiche **FOLDER** pour répéter en boucle tous les titres du dossier actuellement sélectionné sur la clé USB.
- ▶ Appuyez sur la touche **P-MODE** jusqu'à ce que l'écran affiche **RAND** pour activer la lecture aléatoire des titres sur la clé USB.
- ▶ Appuyez sur la touche **P-MODE** jusqu'à ce que l'écran affiche pour répéter en boucle tous les titres de la clé USB.
- ▶ Appuyez sur la touche **P-MODE** jusqu'à ce qu'aucun des affichages ci-dessus n'apparaisse à l'écran pour désactiver les fonctions de répétition ou la lecture aléatoire.

9. Branchement de microphone(s)

L'utilisation de microphones est possible quel que soit le mode de fonctionnement (BT, USB, AUX).

Pour raccorder un ou deux microphones (non fournis) au système audio, procédez comme suit :

- ▶ Mettez si nécessaire le système audio en mode veille.
- ▶ Branchez le/les câble(s) du microphone dans la prise microphone **MIC1** ou **MIC2** du système audio.
- ▶ À l'aide du bouton de réglage **⊕ MIC VOLUME ⊖**, réglez le volume sonore souhaité pour le microphone.
- ▶ Maintenez la touche **EQ/ECHO** enfoncée pour activer l'effet sonore d'écho pour le microphone.
- ▶ Maintenez la touche **EQ/ECHO** une nouvelle fois enfoncée pour désactiver l'effet sonore d'écho pour le microphone.

10. Montage sur un trépied pour haut-parleurs

Sur la partie inférieure, le système audio est doté d'une bride support (∅ 36 mm) pour le montage d'un trépied pour haut-parleurs externe⁴.



AVIS !

Risque de dommage !

Tout montage incorrect de l'appareil présente un risque d'endommagement.

- Conformez-vous aux instructions de montage et aux spécifications figurant dans la notice d'utilisation du trépied pour haut-parleurs, afin d'éviter tout endommagement du système audio.
 - Prenez en compte la taille et le poids du système audio et n'utilisez que des trépieds pour haut-parleurs adaptés.
- ▶ Insérez le trépied pour haut-parleurs dans la bride support sur la partie inférieure du système audio.
 - ▶ Vissez la vis de blocage fournie de l'extérieur dans le filetage de la bride support pour fixer le système audio sur le trépied pour haut-parleurs.

⁴ non compris dans la livraison

11. Dépannage

PROBLÈME	CAUSE POSSIBLE	REMÈDE
L'appareil ne s'allume pas.	Le cordon d'alimentation n'est pas bien raccordé.	▶ Vérifiez que le cordon d'alimentation est bien branché.
	La batterie n'est pas chargée.	▶ Branchez le système audio à une prise secteur à l'aide du cordon d'alimentation fourni.
Pas de son	Le volume est réglé à un niveau trop bas.	▶ Augmentez le volume. ▶ Sur votre périphérique de sortie audio externe, vérifiez le volume réglé et augmentez-le si nécessaire.
	Le mode de fonctionnement sélectionné est erroné.	▶ Appuyez une ou plusieurs fois sur la touche FUNCTION jusqu'à ce que le mode de fonctionnement correct pour le périphérique raccordé s'affiche à l'écran.
Les fichiers MP3 ne sont pas lus.	La connexion avec la clé USB a été interrompue.	▶ Assurez-vous que la clé USB est correctement branchée.
	Le format de fichier utilisé n'est pas pris en charge.	▶ Utilisez uniquement des fichiers au format MP3.
Aucun son sur le microphone	Le volume du microphone est réglé à un niveau trop bas.	▶ Augmentez le volume du microphone à l'aide du bouton de réglage ⊕ MIC VOLUME ⊖

12. Nettoyage

- ▶ Avant le nettoyage, déconnectez impérativement le système audio de l'alimentation secteur en débranchant le cordon d'alimentation.
- ▶ Pour le nettoyage, utilisez un chiffon doux et sec uniquement. Évitez les solvants et produits d'entretien chimiques qui pourraient endommager la surface et/ou les inscriptions de l'appareil.
- ▶ Veillez à ce qu'aucun liquide ne s'infilte à l'intérieur du système audio.

13. Stockage en cas de non-utilisation

- ▶ Si vous n'utilisez pas l'appareil pendant une longue période, débranchez-le du secteur et rangez-le dans un endroit frais et sec.
- ▶ Veillez à ce que l'appareil soit protégé de la poussière et des variations extrêmes de température.

14. Information relative à la conformité UE

 Par la présente, MEDION AG déclare que cet appareil est conforme aux exigences essentielles et aux autres réglementations pertinentes :

- Directive RED 2014/53/UE
- Directive sur l'écoconception 2009/125/CE (et règlement sur l'écoconception 2019/1782)
- Directive RoHS 2011/65/UE.

La déclaration de conformité UE intégrale peut être téléchargée à l'adresse www.medion.com/conformity.

15. Informations sur les marques déposées

Le nom de marque et les logos Bluetooth® sont des marques déposées de Bluetooth SIG, Inc. et sont utilisés par MEDION sous licence.

La marque nominative et les logos USB™ sont des marques déposées de USB Implementers Forum, Inc. et sont utilisés par MEDION sous licence.

Les autres marques déposées appartiennent à leurs propriétaires respectifs.

16. Recyclage



EMBALLAGE

L'appareil est placé dans un emballage afin de le protéger contre tout dommage pendant le transport. Les emballages sont fabriqués à partir de matériaux qui peuvent être éliminés de manière écologique et remis à un service de recyclage approprié.



APPAREIL

Il est interdit d'éliminer les appareils usagés portant le symbole ci-contre avec les déchets ménagers.

Conformément à la directive 2012/19/UE, l'appareil doit être recyclé de manière réglementaire lorsqu'il arrive en fin de cycle de vie.

Les matériaux recyclables contenus dans l'appareil seront réutilisés, ce qui permet de respecter l'environnement.

L'appareil est équipé d'une batterie intégrée. Lorsque l'appareil arrive en fin de cycle de vie, ne le jetez en aucun cas avec les ordures ménagères, mais renseignez-vous auprès de votre municipalité sur les méthodes de recyclage des déchets électriques et électroniques respectueuses de l'environnement dans les points de collecte. **La batterie n'est pas démontable. L'appareil doit être recyclé dans son intégralité.**

17. Caractéristiques techniques

Généralités

Dimensions (l x H x P)	385 mm x 593 mm x 400 mm
Poids	11,24 kg
Bride support	Ø 36 mm

Alimentation électrique

Tension	CA 100-240 V ~ 50/60 Hz
Consommation	35 W
Puissance de sortie	35 W RMS
Classe de protection	II

Batterie intégrée

Batterie au plomb	12 V, env. 4 000 mAh, 48 Wh
-------------------	-----------------------------

Conditions ambiantes

En fonctionnement	5 °C à +35 °C/ 30 % à 85 % d'humidité relative de l'air
Hors tension	0 °C à 40 °C 30 % à 85 % d'humidité relative de l'air

USB

Port USB ⁵	USB 2.0 jusqu'à 32 Go
Systèmes de fichiers pris en charge	FAT16, FAT32
Tension de sortie USB	5 V  200 mA

Bluetooth®

Version Bluetooth	5.0
Profils Bluetooth	A2DP, AVRCP
Portée	jusqu'à 10 m (en fonction des conditions ambiantes)

Connexions

Entrée AUX IN	Prise jack 3,5 mm
2 entrées microphone	2 prises jack 6,3 mm

17.1. Informations relatives au Bluetooth®

Plage de fréquence : 2,4 GHz

Plage de fréquence	Puissance d'émission max.
2 402 – 2 480 MHz	3,95 dBm

5 Les rallonges USB ne sont pas prises en charge.
La compatibilité avec les différents lecteurs MP3 et clés USB disponibles sur le marché ne peut être garantie.

18. Informations relatives au service après-vente

Si votre appareil ne fonctionne pas de la manière dont vous le souhaitez, veuillez d'abord vous adresser à notre service après-vente. Vous disposez des moyens suivants pour entrer en contact avec nous :

- Au sein de notre Service Community, vous pouvez discuter avec d'autres utilisateurs ainsi qu'avec nos collaborateurs pour partager vos expériences et vos connaissances.
Vous pouvez accéder à notre Service Community ici : community.medion.com.
- Vous pouvez également utiliser notre formulaire de contact disponible ici : www.medion.com/contact.
- Notre équipe du service après-vente se tient également à votre disposition via notre assistance téléphonique ou par courrier.

France	
Horaires d'ouverture	Hotline SAV
Lun - Ven : 9h00 à 19h00	☎ 02 43 16 60 30
Adresse du service après-vente	
MEDION France 75 Rue de la Foucaudière 72100 LE MANS France	
Suisse	
Horaires d'ouverture	Hotline SAV
Lun - Ven : 7h00 à 23h00 Sam/Dim : 10h00 à 18h00	☎ 0848 - 33 33 32
Adresse du service après-vente	
MEDION/LENOVO Service Center Ifangstrasse 6 8952 Schlieren Suisse	

Belgique	
Horaires d'ouverture	Hotline SAV
Lun - Ven : 9h00 à 19h00	☎ 02 - 200 61 98
Adresse du service après-vente	
MEDION B.V. John F.Kennedylaan 16a 5981 XC Panningen Nederland	
Luxembourg	
Horaires d'ouverture	Hotline SAV
Lun - Ven : 9h00 à 19h00	☎ 34 - 20 808 664
Adresse du service après-vente	
MEDION B.V. John F.Kennedylaan 16a 5981 XC Panningen Nederland	

France



La présente notice d'utilisation et bien d'autres sont disponibles au téléchargement sur le portail de service après-vente www.medion.com/fr/service/accueil/.

Vous pourrez également y trouver des pilotes et d'autres logiciels pour différents appareils.

Vous pouvez également scanner le code QR ci-contre pour charger la notice d'utilisation sur un appareil mobile via le portail de service.

Suisse



La présente notice d'utilisation et bien d'autres sont disponibles au téléchargement sur le portail de service après-vente www.medion.com/ch/fr/service/start/.

Vous pourrez également y trouver des pilotes et d'autres logiciels pour différents appareils.

Vous pouvez également scanner le code QR ci-contre pour charger la notice d'utilisation sur un appareil mobile via le portail de service.

Belgique



La présente notice d'utilisation et bien d'autres sont disponibles au téléchargement sur le portail de service après-vente www.medion.com/be/fr/service/accueil/.

Vous pourrez également y trouver des pilotes et d'autres logiciels pour différents appareils.

Vous pouvez également scanner le code QR ci-contre pour charger la notice d'utilisation sur un appareil mobile via le portail de service.

Luxembourg



La présente notice d'utilisation et bien d'autres sont disponibles au téléchargement sur le portail de service après-vente www.medion.com/lu/fr/.

Vous pourrez également y trouver des pilotes et d'autres logiciels pour différents appareils.

Vous pouvez également scanner le code QR ci-contre pour charger la notice d'utilisation sur un appareil mobile via le portail de service.

19. Mentions légales

Copyright © 2020

Date : 12.06.2020

Tous droits réservés.

La présente notice d'utilisation est protégé par les droits d'auteur.

Toute reproduction sous forme mécanique, électronique ou sous toute autre forme que ce soit est interdite sans l'autorisation préalable écrite du fabricant.

L'entreprise suivante possède les droits d'auteur :

MEDION AG
Am Zehnthof 77
45307 Essen
Allemagne

Veuillez noter que l'adresse ci-dessus n'est pas celle du service des retours. Contactez toujours notre service après-vente d'abord.

20. Déclaration de confidentialité

Chère cliente, cher client,

Nous vous informons que nous, MEDION AG, Am Zehnthof 77, 45307 Essen, sommes responsables du traitement de vos données personnelles.

En matière de protection des données, nous sommes assistés par le délégué à la protection des données personnelles de notre entreprise, que vous pouvez contacter à l'adresse MEDION AG, Datenschutz, Am Zehnthof 77, D - 45307 Essen ; datenschutz@medion.com. Nous traitons vos données dans le cadre du déroulement de la garantie et des processus connexes (p. ex. des réparations) et basons le traitement de vos données sur le contrat de vente que nous avons conclu.

Nous transmettons vos données aux prestataires de services de réparation que nous avons mandatés dans le cadre du déroulement de la garantie et des processus connexes (p. ex. des réparations). En règle générale, nous conservons vos données personnelles pendant une durée de trois ans afin de respecter vos droits de garantie légaux.

Vous avez le droit d'obtenir des informations sur les données personnelles vous concernant ainsi que de les faire rectifier, supprimer, limiter leur traitement, vous opposer à leur traitement et à leur transmission.

Toutefois, les droits d'information et de suppression sont soumis à des restrictions en vertu des §§ 34 et 35 des dispositions légales allemandes spéciales en matière de protection des données conformément à la loi fédérale allemande sur la protection des données (BDSG) (art. 23 GDPR), et il existe également un droit de recours auprès d'une autorité de surveillance compétente en matière de protection des données (art. 77 GDPR en relation avec le § 19 des dispositions légales allemandes spéciales en matière de protection des données conformément à la loi fédérale allemande sur la protection des données (BDSG)). En cas de recours auprès de MEDION AG, adressez-vous au responsable de la protection des données et de la liberté d'information de Rhénanie-du-Nord-Westphalie, Postfach 200444, 40212 Düsseldorf, www.lds.nrw.de.

Le traitement de vos données est nécessaire pour le déroulement de la garantie ; sans la mise à disposition des données nécessaires, le déroulement de la garantie n'est pas possible.

Índice

1.	Información acerca de este manual de instrucciones.....	91
1.1.	Explicación de los símbolos.....	91
2.	Uso conforme a lo previsto	93
3.	Indicaciones de seguridad	93
3.1.	Lugar de colocación	94
3.2.	Alimentación eléctrica	96
3.3.	Indicaciones sobre la batería integrada.....	96
3.4.	Temperatura ambiente	97
3.5.	En caso de fallos	98
4.	Volumen de suministro	99
5.	Vista general del aparato	100
5.1.	Parte superior	100
5.2.	Parte delantera.....	102
5.3.	Parte trasera	103
6.	Puesta en servicio	104
6.1.	Colocación del aparato	104
6.2.	Función de trolley	104
6.3.	Alimentación por red: conexión del cable de alimentación.....	104
6.4.	Batería interna.....	104
6.5.	Encendido/apagado del aparato.....	104
7.	Posibilidades de conexión	105
7.1.	Modo AUX IN	105
7.2.	Modo USB	106
7.3.	Modo Bluetooth®.....	106
8.	Manejo.....	107
8.1.	Ajustar el volumen.....	107
8.2.	Iniciar/pausar la reproducción	107
8.3.	Selección de pistas	108
8.4.	Avance/retroceso rápido de pistas	108
8.5.	Efecto de sonido de bajos.....	108
8.6.	Silenciar el aparato	108
8.7.	Ecuador	108
8.8.	Efectos de luz.....	108
8.9.	Opciones de reproducción en el modo USB	109
9.	Conexión de uno o dos micrófonos.....	110
10.	Fijación de un trípode de altavoz	110
11.	Solución de fallos.....	111
12.	Limpieza	111
13.	Almacenamiento en caso de no utilizarse	112
14.	Información de conformidad UE	112

15.	Información sobre marcas registradas	112
16.	Eliminación.....	112
17.	Datos técnicos.....	113
	17.1. Información sobre el Bluetooth®	114
18.	Informaciones de asistencia técnica	114
19.	Aviso legal	115
20.	Declaración de privacidad	116

1. Información acerca de este manual de instrucciones



Muchas gracias por haber elegido nuestro producto. Le deseamos que disfrute con este aparato.

Antes de la puesta en servicio, lea atentamente las indicaciones de seguridad y todo el manual. Tenga en cuenta las advertencias que aparecen en el propio aparato y en el manual de instrucciones.

Mantenga siempre a mano el manual de instrucciones. En caso de que venda o transfiera el aparato, entregue imprescindiblemente también este manual de instrucciones, ya que constituye una parte esencial del producto.

1.1. Explicación de los símbolos

Si una parte de texto está marcada con uno de los siguientes símbolos de advertencia, deberá evitarse el peligro descrito en el mismo para prevenir las posibles consecuencias indicadas en él.



¡PELIGRO!

Advertencia de peligro de muerte inminente.



¡ADVERTENCIA!

Advertencia de posible peligro de muerte o de lesiones graves irreversibles.



¡ADVERTENCIA!

Advertencia de peligro por descarga eléctrica.



¡AVISO!

Respete las indicaciones para evitar daños materiales.



Información más detallada para el uso del aparato.



Respete las indicaciones del manual de instrucciones.



Marcado CE

Los productos marcados con este símbolo cumplen los requisitos de las directivas de la UE (véase el capítulo «Información de conformidad»).

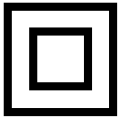

Clase de protección II

Los aparatos eléctricos de la clase de protección II son aparatos que disponen de un aislamiento doble y/o reforzado continuo y que no tienen posibilidad de conexión de un conductor de puesta a tierra. La carcasa de un aparato eléctrico aislado con material aislante de la clase de protección II puede constituir total o parcialmente el aislamiento adicional o reforzado.



Símbolo de corriente continua



Símbolo de corriente alterna



Muestra la posición vertical correcta del embalaje de transporte.



Este símbolo significa que en el embalaje y/o en el equipo hay pilas o baterías de litio.

- Signo de numeración/información sobre eventos durante el manejo
- ▶ Instrucción operativa que debe ejecutarse
- Indicaciones de seguridad que deben ejecutarse

2. Uso conforme a lo previsto

Este es un aparato de la electrónica de consumo.

El sistema de sonido Bluetooth® sirve para reproducir archivos de audio a través de USB, Bluetooth® o AUX IN. El sistema de sonido se puede utilizar como equipo de karaoke o como megáfono.

Tenga en cuenta que cualquier uso indebido del aparato conlleva la pérdida de la garantía:

Tenga en cuenta toda la información contenida en este manual de instrucciones, especialmente las indicaciones de seguridad. Cualquier otro uso se considerará contrario al uso previsto y puede provocar daños materiales o personales.

3. Indicaciones de seguridad



¡ADVERTENCIA!

¡Peligro de sufrir lesiones!

Existe peligro de sufrir lesiones para niños y personas con capacidades mentales, sensoriales o físicas reducidas (como personas parcialmente discapacitadas, personas mayores con limitaciones en sus capacidades físicas y mentales) o con falta de experiencia y conocimiento (como niños mayores).

- Guarde el aparato y los accesorios fuera del alcance de los niños.
- Este aparato también puede ser utilizado por niños a partir de 8 años y por personas con disminución de sus facultades físicas, sensoriales o psíquicas o por personas inexpertas, siempre y cuando lo hagan bajo supervisión o se les haya instruido sobre la manipulación segura del aparato y sobre sus posibles riesgos.
- Los niños no deben jugar con el aparato.

-
- La limpieza y el mantenimiento del aparato no pueden ser realizados por niños, a menos que tengan más de 8 años y lo hagan bajo supervisión.
 - Los niños menores de 8 años deben mantenerse alejados del aparato y de su cable de conexión.
 - No realice ninguna modificación en el aparato sin nuestra autorización, ni utilice ningún equipo suplementario que no haya sido suministrado o autorizado por nosotros.
 - Utilice exclusivamente accesorios y recambios suministrados u homologados por nosotros.



¡PELIGRO!

¡Peligro de asfixia!

Existe peligro de asfixia por la ingestión o inhalación de piezas pequeñas o láminas de plástico.

- Mantenga la lámina de plástico del embalaje alejada de los niños.
- No permita que los niños jueguen con el material de embalaje.
- ¡El material de embalaje no es un juguete!

3.1. Lugar de colocación



¡PELIGRO!

¡Peligro de descarga eléctrica!

Existe peligro de descarga eléctrica a causa de las piezas conductoras de electricidad.

- No coloque recipientes llenos de líquido, como jarrones, sobre el aparato o el cable de alimentación ni cerca de los mismos. El recipiente podría volcar y el líquido podría perjudicar la seguridad eléctrica.
- Proteja el aparato y todos los aparatos conectados de la humedad, gotas de agua y salpicaduras de agua. Evite el polvo, el calor y la radiación solar directa para prevenir fallos de funcionamiento.

- No coloque ningún objeto sobre los cables, ya que podrían dañarse.



¡ADVERTENCIA!

¡Peligro de incendio!

Una ventilación insuficiente puede causar una acumulación de calor y provocar un incendio.

- Procure que el aparato disponga de una ventilación suficiente. Mantenga una distancia hasta las paredes u otros objetos de como mín. 5 cm desde el panel trasero del aparato y de 1 cm desde ambos lados.
- No cubra el aparato con objetos (revistas, mantas, etc.) para evitar un sobrecalentamiento.
- No coloque sobre el aparato ni cerca de él fuentes de fuego abiertas, como velas encendidas.
- Nunca utilice el aparato en zonas con peligro de explosión. Por ejemplo, en estaciones de servicio, zonas de almacenamiento de combustibles o zonas en las que se procesan disolventes. El aparato tampoco se debe utilizar en entornos con aire contaminado de partículas (p. ej., polvo de harina o de serrín).



¡AVISO!

¡Peligro de daños!

Daños en el aparato por un uso inadecuado del mismo.

- Para evitar que el aparato se caiga, coloque todos los componentes sobre una base estable, nivelada y sin vibraciones al ponerlo en funcionamiento. Algunas pinturas de muebles agresivas pueden dañar las patas de goma del aparato. En caso necesario, coloque el aparato sobre una base.
- Mantenga una distancia de un metro como mínimo frente a fuentes de interferencias de alta frecuencia y magnéticas (televisor, otros altavoces, teléfono móvil, etc.) para evitar problemas de funcionamiento.

-
- No exponga el aparato a condiciones extremas. Se debe evitar:
 - una alta humedad del aire o humedad en general,
 - temperaturas extremadamente altas o bajas,
 - la radiación solar directa,
 - llama abierta.

3.2. Alimentación eléctrica

- Enchufe el aparato solo a tomas de corriente conectadas a tierra de 100-240 V ~ 50/60 Hz. Si no está seguro de la alimentación eléctrica en el lugar de instalación, consulte al proveedor de energía en cuestión.
- La toma de corriente debe encontrarse cerca del aparato y se debe poder acceder fácilmente a la misma.
- Tienda los cables de forma que nadie pueda pisarlos ni tropezar con ellos.
- Para interrumpir la alimentación eléctrica del aparato, extraiga la clavija de enchufe de la toma de corriente. Al hacerlo, tire siempre de la clavija y no del cable para evitar daños.
- Todos los dispositivos multimedia que se conecten al aparato deben cumplir los requisitos de la directiva de baja tensión.
- En caso de tormenta o si no va a usar el aparato durante un periodo de tiempo prolongado, desconéctelo de la red eléctrica.

3.3. Indicaciones sobre la batería integrada

- La batería está montada de forma fija y no puede ser desmontada ni reemplazada por el propio usuario.
- Cargue la batería periódicamente y, a ser posible, por completo. No deje la batería durante demasiado tiempo en estado descargado.
- La batería/el aparato no debe cargarse sin supervisión.



¡ADVERTENCIA! **¡Peligro de explosión!**

Peligro de explosión en caso de una manipulación incorrecta de la batería.

- Durante la carga, la batería/el aparato no debe posicionarse sobre materiales sensibles o fácilmente inflamables.
- Mantenga la batería y el aparato alejados de fuentes de calor (p. ej., radiadores), así como de fuego abierto (p. ej., velas). ¡Existe peligro de explosión!
- En caso de que el aparato solo se pueda encender cuando se alimenta con corriente, diríjase al servicio técnico.



¡ADVERTENCIA! **¡Peligro de quemaduras!**

Peligro de sufrir quemaduras en caso de una manipulación incorrecta de las pilas.

- No utilice pilas que presenten algún daño.
- No deforme ni despiece las pilas.
- Los líquidos vertidos no deben entrar en contacto con la piel, los ojos ni las membranas mucosas. El líquido no debe ingerirse en ningún caso.
- Al tocar una pila que ha sufrido un derrame, utilice siempre guantes de protección adecuados.
- Si a pesar de ello toca el líquido, lave las zonas afectadas con abundante agua limpia.
- Solicite inmediatamente la asistencia de un médico en caso de detectar alteraciones en la piel o si se encuentra mal.
- Mantenga las pilas alejadas de los niños. En caso de ingestión de una pila, comuníquelo inmediatamente a su médico.

3.4. Temperatura ambiente

- El aparato puede funcionar a una temperatura ambiente de 5 °C a 35 °C.

-
- Cuando está desconectado, el aparato puede almacenarse a una temperatura de entre 0 °C y +40 °C.
 - Utilice el aparato únicamente en ambientes secos.



¡PELIGRO!

¡Peligro de descarga eléctrica!

En caso de grandes variaciones de temperatura o humedad, puede formarse humedad dentro del aparato por condensación y esta puede provocar un cortocircuito eléctrico.

- Después de transportar el aparato, espere hasta que este tenga la temperatura ambiente antes de ponerlo en funcionamiento.

3.5. En caso de fallos

- Revise el aparato y sus accesorios antes de cada uso para descartar cualquier daño.
- No utilice el aparato ni el cable de alimentación si presentan daños o producen humo o ruidos de funcionamiento inusuales. De ser necesario, desconecte de inmediato el suministro eléctrico.
- No intente en ningún caso abrir ni arreglar usted mismo piezas del aparato. Existe peligro de descarga eléctrica.
- Diríjase a nuestro centro de servicio técnico en caso de avería.

4. Volumen de suministro



¡PELIGRO!

¡Peligro de asfixia!

¡Las láminas de embalaje pueden tragarse o utilizarse de forma inadecuada con el consiguiente peligro de asfixia!

- Guarde todos los materiales de embalaje usados (bolsas, piezas de poliestireno, etc.) fuera del alcance de los niños.
- No permita que los niños jueguen con el material de embalaje.
- ¡El material de embalaje no es un juguete!

Compruebe que el suministro esté completo, y, si no fuera este el caso, avísenos dentro de un plazo de 14 días después de su compra.

Con el paquete que ha adquirido recibirá lo siguiente:

- sistema de sonido Bluetooth® portátil
- cable de alimentación de red
- tornillo para fijar un trípode para altavoces¹
- manual de instrucciones y documentos de garantía







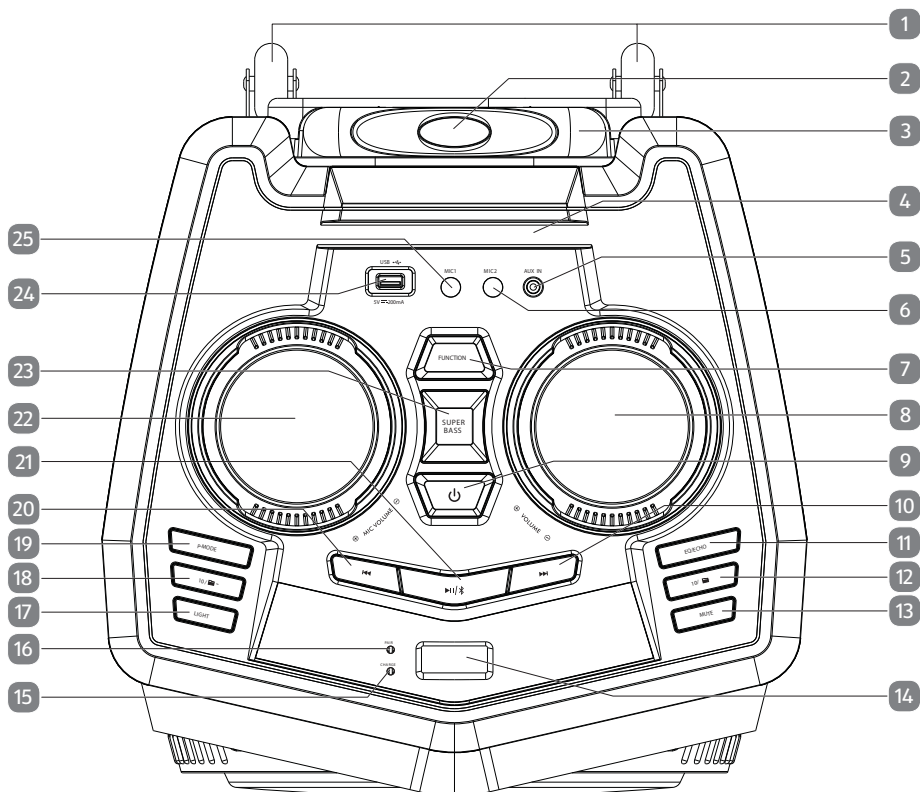

¹ no incluido en el volumen de suministro

5. Vista general del aparato

5.1. Parte superior



- 1) Ruedas de transporte
- 2) Tecla de bloqueo para el asa telescópica
- 3) Asa telescópica
- 4) Soporte para *smartphone*
- 5) **AUX IN** Conexión AUX IN (conector jack de 3,5 mm)
- 6) **MIC2** Entrada para micrófono (conector jack de 6,3 mm)
- 7) **FUNCTION** Selección del modo operativo (BT/USB/AUX)
- 8) **+** **VOLUME** **-** Regulador de volumen

- 9)  Mantener pulsado: encender el aparato, cambiar el aparato al modo Standby/volver a conectar el aparato desde el modo Standby
- 10)  Reproducir la siguiente pista
- 11) **EQ/ECHO**
Pulsar brevemente: seleccionar los ajustes del ecualizador
Mantener pulsado: activar/desactivar el efecto de sonido eco para el micrófono o micrófonos
- 12) 10 /  +
Pulsar brevemente: avanzar 10 pistas²
Mantener pulsado: saltar a la siguiente carpeta²
- 13) **MUTE**
Silenciar el aparato
- 14) Pantalla del aparato
- 15) LED **CHARGE**
- 16) LED **PAIR**
- 17) **LIGHT**
Pulsar brevemente: activar un efecto de luz LED 2 (**L-1** hasta **L-5**)
Mantener pulsado: activar/desactivar el efecto de luz LED 1
- 18) 10 /  -
Pulsar brevemente: retroceder 10 pistas²
Mantener pulsado: saltar a la carpeta anterior²
- 19) **P-MODE**
Ajustar la función de repetición/reproducción aleatoria
- 20)  Reproducir la pista anterior
- 21) 
Pulsar brevemente: iniciar/pausar la reproducción
Mantener pulsado en el modo operativo Bluetooth®: desconectar la conexión Bluetooth
- 22)  **MIC VOLUME** 
Regulador del volumen del micrófono
- 23) **SUPER BASS**
Activar/desactivar el efecto de sonido de bajos
- 24) USB 
Conexión USB (5 V === 200 mA)
- 25) **MIC1**
Entrada para micrófono (conector jack de 6,3 mm)

² solo disponible en el modo operativo USB

5.2. Parte delantera

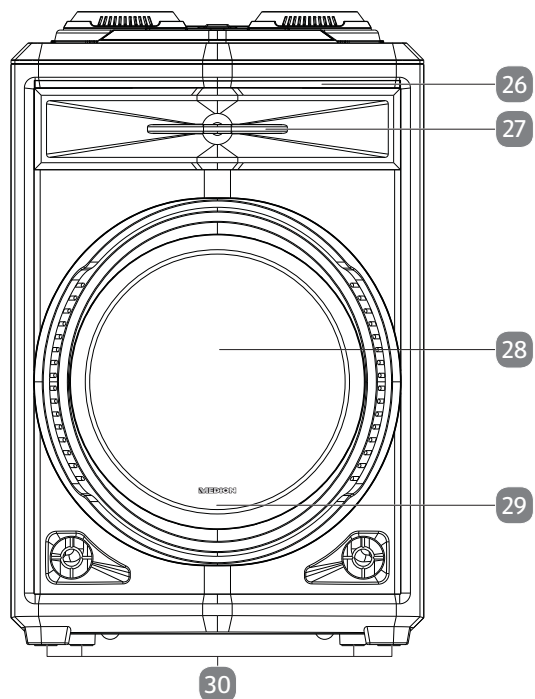

- 26) Efecto de luz LED 1
- 27) Altavoz de agudos
- 28) Altavoz
- 29) Efecto de luz LED 2
- 30) Patas de goma

5.3. Parte trasera

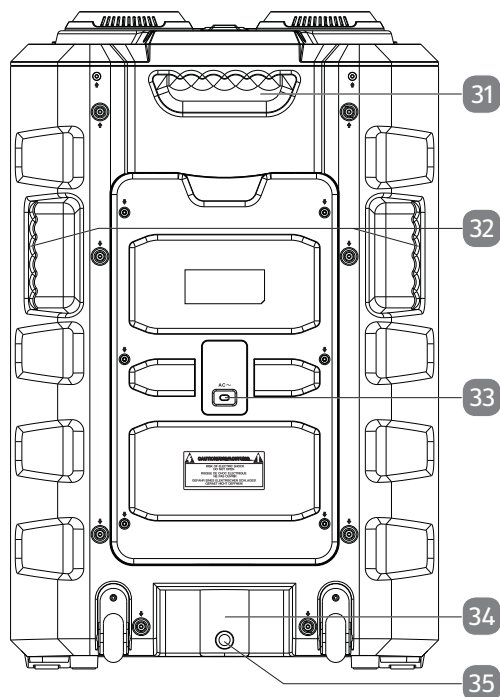

- 31) Asa de transporte superior
- 32) Asas de transporte laterales
- 33) **AC~** Conexión de corriente (100-240 V~50/60 Hz)
- 34) Soporte para trípode (Ø 36 mm) para fijar un trípode de altavoz³
- 35) Rosca para fijar un trípode de altavoz³ con la ayuda del tornillo de fijación suministrado

³ no incluido en el volumen de suministro

6. Puesta en servicio

6.1. Colocación del aparato

- ▶ Coloque el sistema de sonido sobre una superficie plana y firme. Algunas pinturas de muebles agresivas pueden dañar las patas de goma del aparato. En caso necesario, coloque el aparato sobre una base firme.

6.2. Función de trolley

La función de *trolley* integrada sirve para facilitar el transporte del sistema de sonido.

- ▶ Mantenga pulsada la tecla de bloqueo en el asa telescópica y tire del asa telescópica por completo hacia arriba hasta que encastre de manera audible en la posición superior.

De este modo, y gracias a las ruedas de transporte integradas, podrá arrastrar el sistema de sonido tirando del asa telescópica.

6.3. Alimentación por red: conexión del cable de alimentación

- ▶ Conecte el cable de alimentación suministrado al conector hembra **AC** (100-240 V~50/60 Hz) de la parte posterior del aparato.
- ▶ Conecte el enchufe del cable de alimentación a una toma de corriente fácilmente accesible (véase «3.2. Alimentación eléctrica» en la página 96).

6.4. Batería interna



La batería es un elemento fijo y solo puede ser reparada o cambiada por personal técnico cualificado.

En cuanto el sistema de sonido se enchufa a una toma de corriente, la batería interna se carga automáticamente y el LED **CHARGE** se enciende en color rojo.

Cuando la batería está completamente cargada, el LED **CHARGE** se enciende en verde.

Cuando el nivel de carga de la batería está bajo, el LED **CHARGE** parpadea en rojo.

- ▶ Utilice el cable de alimentación suministrado para conectar el sistema de sonido a una toma de corriente y poder seguir utilizando el aparato y cargar la batería.

6.5. Encendido/apagado del aparato

- ▶ Mantenga pulsada la tecla  para encender el sistema de sonido.

En la pantalla del aparato aparece **HI**. El sistema de sonido se inicia en el último modo operativo seleccionado.



Independientemente del último ajuste de volumen realizado, el aparato siempre se enciende con el ajuste de volumen configurado de fábrica.

- ▶ Para cambiar el aparato al modo Standby, mantenga pulsada de nuevo la tecla .



En el modo Standby, la batería se carga hasta llenarse por completo. Después, el sistema de sonido sigue consumiendo una pequeña cantidad de energía.

- ▶ Desenchufe el cable de alimentación de la red eléctrica para desconectar el aparato por completo.



El sistema de sonido cambia automáticamente al modo Standby si no se utiliza ni reproduce ningún archivo de audio durante un periodo de tiempo de 15 minutos.

- ▶ Mantenga pulsada la tecla  para volver a conectar el sistema de sonido desde el modo Standby.

7. Posibilidades de conexión

7.1. Modo AUX IN

A través de la conexión **AUX IN** puede conectar al sistema de sonido reproductores externos con amplificador integrado (p. ej., un reproductor de CD o de MP3).

- ▶ Conecte el sistema de sonido en el modo Standby.
- ▶ Apague su dispositivo externo.
- ▶ Inserte uno de los extremos de un cable de clavija jack de 3,5 mm (no incluido en el volumen de suministro) en la conexión **AUX IN** del sistema de sonido.
- ▶ Conecte el otro extremo del cable al equipo externo.
- ▶ Encienda el dispositivo externo.
- ▶ Encienda el sistema de sonido.
- ▶ Pulse la tecla **FUNCTION** una o varias veces hasta que en la pantalla aparezca **AUX**.
- ▶ Inicie la reproducción de audio en su dispositivo externo.

La señal de audio de su dispositivo externo se reproduce a través del sistema de sonido.



Durante la transmisión de señales a través de la conexión **AUX IN** puede utilizar las funciones de su dispositivo externo para controlar la reproducción.

Sin embargo, le recomendamos que ajuste el volumen de su dispositivo externo al nivel máximo y que realice el ajuste deseado del volumen en el sistema de sonido.

7.2. Modo USB



La conexión USB sirve exclusivamente para la transferencia de datos y no está indicada para cargar dispositivos USB externos.

- ▶ Inserte la memoria USB en la toma USB del sistema de sonido.
- ▶ Pulse la tecla **FUNCTION** varias veces hasta que en la pantalla se muestre ----. Una vez que el sistema de sonido ha leído la memoria USB, en la pantalla se muestra el número de pista actual y la indicación **USB**.

La reproducción de audio se inicia automáticamente con la primera pista.

La reproducción se controla mediante las correspondientes teclas en el sistema de sonido.



Para conectar memorias USB, tenga en cuenta las siguientes indicaciones:

- Debido a los múltiples sistemas de archivos y formatos de archivo distintos, no puede garantizarse el funcionamiento de los medios de almacenamiento conectados.
- Según el tamaño del soporte de datos puede prolongarse el tiempo necesario hasta detectar el sistema.
- Los sistemas de archivos compatibles son FAT16 y FAT32 y el formato de archivo compatible es MP3.
- Se admiten memorias USB con una capacidad de almacenamiento de hasta 32 GB.
- Los discos duros externos no son compatibles.

7.3. Modo Bluetooth®

El modo Bluetooth permite la recepción inalámbrica de señales de audio de un aparato emisor de audio externo compatible con Bluetooth.

La distancia entre ambos dispositivos no debería ser superior a 10 metros para garantizar un funcionamiento correcto.



No es posible conectar simultáneamente varios dispositivos Bluetooth al sistema de sonido.

7.3.1. Emparejamiento de un aparato emisor de audio compatible con Bluetooth

Proceda de la siguiente manera para emparejar un aparato emisor de audio compatible con Bluetooth con el sistema de sonido:

- ▶ Active la función Bluetooth en su aparato emisor de audio.

- ▶ Pulse varias veces la tecla **FUNCTION** en el sistema de sonido hasta que en la pantalla se muestre **BT**.

El sistema de sonido se encuentra ahora en el modo de búsqueda y el LED **PAIR** parpadea en azul.

- ▶ Realice el emparejamiento de ambos dispositivos en su aparato emisor de audio.



Encontrará la información relativa a la función Bluetooth de su aparato emisor de audio en el manual de instrucciones del mismo.

El nombre del sistema de sonido (**MD 43200**) aparecerá en la lista de dispositivos de su aparato emisor de audio en cuanto se detecte la señal.

- ▶ En caso de que se solicite una contraseña para el emparejamiento, introduzca **0000**.

El emparejamiento de ambos dispositivos habrá finalizado cuando se emita una señal acústica en el sistema de sonido y el LED **PAIR** se encienda en azul.

- ▶ Inicie ahora la reproducción de audio en su dispositivo externo o pulse la tecla **▶||/⌘** en el sistema de sonido para iniciar la reproducción.



La reproducción se puede controlar tanto a través de las correspondientes teclas en el sistema de sonido como a través del aparato emisor de audio. Tenga en cuenta que, debido a las diferentes versiones del firmware y software, puede ser que no todas las funciones de control estén disponibles a través del sistema de sonido.

Le recomendamos también que ajuste el volumen de su aparato emisor de audio al nivel máximo y que realice el ajuste deseado del volumen en el sistema de sonido.

El sistema de sonido siempre intenta conectarse automáticamente con el último aparato emisor de audio con el que estuvo conectado a través de Bluetooth.

- ▶ Para desactivar una conexión Bluetooth existente, pulse y mantenga pulsada la tecla **▶||/⌘** en el modo Bluetooth.

El sistema de sonido se encuentra de nuevo en el modo de búsqueda y el LED **PAIR** parpadea en azul. Ya puede emparejar un nuevo dispositivo.

8. Manejo

8.1. Ajustar el volumen

- ▶ Gire el regulador de volumen **⊕ VOLUME ⊖** hacia **⊕** para subir el volumen o hacia **⊖** para bajarlo.

8.2. Iniciar/pausar la reproducción

- ▶ Pulse la tecla **▶||/⌘** para iniciar la reproducción de pistas.
- ▶ Durante la reproducción, pulse la tecla **▶||/⌘** para pausarla.

El tiempo de reproducción actual parpadea en la pantalla.

- ▶ Pulse de nuevo la tecla ►||/⌘ para reanudar la reproducción.

8.3. Selección de pistas

- ▶ Pulse la tecla ◀◀ para saltar a la pista anterior.
- ▶ Pulse la tecla ▶▶ para saltar a la pista siguiente.

8.4. Avance/retroceso rápido de pistas

- ▶ Mantenga pulsada la tecla ▶▶ para avanzar rápidamente dentro de la pista actual.
- ▶ Mantenga pulsada la tecla ◀◀ para retroceder rápidamente dentro de la pista actual.
- ▶ Suelte la tecla en el lugar deseado de la pista para que la reproducción se reanude desde ese punto.

8.5. Efecto de sonido de bajos

- ▶ Pulse la tecla **SUPER BASS** para activar el efecto de sonido de bajos.

En la pantalla del aparato aparece **BASS**.

- ▶ Pulse de nuevo la tecla **SUPER BASS** para desactivar el efecto de sonido de bajos.

La indicación en pantalla **BASS** se apaga.

8.6. Silenciar el aparato

- ▶ Pulse la tecla **MUTE** para silenciar el sistema de sonido o la reproducción de audio.

8.7. Ecualizador

- ▶ Pulse la tecla **EQ/ECHO** una o varias veces para seleccionar uno de los ajustes de ecualizador preajustados (**FLAT, POP, CLASSIC, JAZZ, ROCK**).

El ajuste de ecualizador seleccionado se muestra en la pantalla del aparato.

8.8. Efectos de luz

- ▶ Pulse la tecla **LIGHT** una o varias veces para activar un efecto de luz LED 2 preajustado (**L-1** hasta **L-5**):

Indicación en pantalla	Efecto de luz
L-1	Efecto de luz encendido permanentemente en azul
L-2	Efecto de luz intermitente en azul
L-3	Efecto de luz encendido permanentemente en rojo
L-4	Efecto de luz intermitente en rojo

Indicación en pantalla	Efecto de luz
L-5	Efecto de luz que cambia de color al ritmo de la música
OFF	Efecto de luz LED 2 desactivado

- ▶ Mantenga pulsada la tecla **LIGHT** para activar el efecto de luz LED 1 que parpadea en azul al ritmo de la música.
- ▶ Vuelva a mantener pulsada la tecla **LIGHT** para desactivar el efecto de luz LED 1.



La luz LED está montada de forma fija y no debe ser sustituida por el propio usuario.

8.9. Opciones de reproducción en el modo USB

Tras insertar la memoria USB se inicia automáticamente la reproducción de las pistas que contiene en orden numérico.

8.9.1. Selección de carpetas con archivos MP3

Es posible que los archivos MP3 estén guardados en la memoria USB dentro de diferentes carpetas.

- ▶ Mantenga pulsada la tecla 10/ + para saltar a la carpeta siguiente.
- ▶ Mantenga pulsada la tecla 10/ - para saltar a la carpeta anterior.
- ▶ De ser necesario, pulse a continuación la tecla o para ir saltando de pista hacia delante o hacia atrás.

8.9.2. Selección de pistas en pasos de 10

Si la memoria USB contiene una gran cantidad de archivos MP3, puede avanzar o retroceder entre las pistas de diez en diez, de modo que pueda seleccionar la pista deseada con mayor rapidez.

- ▶ Pulse la tecla 10/ + o 10/ - para saltar 10 pistas hacia delante o hacia atrás.
- ▶ De ser necesario, pulse a continuación la tecla o para ir saltando de pista hacia delante o hacia atrás.

8.9.3. Funciones de repetición/reproducción aleatoria

- ▶ Pulse la tecla **P-MODE** hasta que en la pantalla aparezca para repetir en bucle el título que se está reproduciendo.
- ▶ Pulse la tecla **P-MODE** hasta que en la pantalla aparezca **FOLDER** para que se repitan en bucle todas las pistas de la carpeta actualmente seleccionada en la memoria USB.
- ▶ Pulse la tecla **P-MODE** hasta que en la pantalla aparezca **RAND** para activar el orden de reproducción aleatorio de las pistas que hay en la memoria USB.
- ▶ Pulse la tecla **P-MODE** hasta que en la pantalla aparezca para que se repitan en bucle todas las pistas de la memoria USB.

-
- ▶ Pulse la tecla **P-MODE** hasta que ya no se muestre ninguna de las indicaciones anteriores en la pantalla para desactivar las funciones de repetición/reproducción aleatoria.

9. Conexión de uno o dos micrófonos

Pueden utilizarse micrófonos en todos los modos operativos (BT/USB/AUX).

Para conectar uno o dos micrófonos (no incluidos en el volumen de suministro) al sistema de sonido, proceda de la siguiente manera:

- ▶ De ser preciso, conecte el sistema de sonido en el modo Standby.
- ▶ Enchufe el cable del micrófono en el conector hembra para micrófono **MIC1** o **MIC2** del sistema de sonido.
- ▶ Seleccione el volumen deseado para el micrófono con el regulador **⊕ MIC VOLUME ⊖**.
- ▶ Mantenga pulsada la tecla **EQ/ECHO** para activar el efecto de sonido eco para los micrófonos.
- ▶ Mantenga pulsada de nuevo la tecla **EQ/ECHO** para desactivar el efecto de sonido eco.

10. Fijación de un trípode de altavoz

La parte inferior del sistema de sonido incorpora un soporte para trípode (Ø 36 mm) que permite fijar un trípode de altavoz externo⁴.



iAVISO!

¡Peligro de daños!

Peligro de daños en el aparato por un montaje inadecuado.

- Observe las instrucciones de montaje y las especificaciones en el manual de instrucciones del trípode de altavoz para evitar daños en el sistema de sonido.
 - Tenga en cuenta el tamaño y el peso del sistema de sonido y utilice exclusivamente trípodes de altavoz adecuados.
- ▶ Inserte el trípode de altavoz en el soporte para trípode situado en la parte inferior del sistema de sonido.
 - ▶ Para fijar el trípode de altavoz en el sistema de sonido, enrosque el tornillo de fijación suministrado en la rosca del soporte para trípode desde el exterior.

⁴ no incluido en el volumen de suministro

11. Solución de fallos

PROBLEMA	POSIBLE CAUSA	SOLUCIÓN
No se puede encender el aparato.	El cable de alimentación no está conectado correctamente.	▶ Compruebe que el cable de alimentación esté bien conectado.
	La batería no está cargada.	▶ Conecte el sistema de sonido a una toma de corriente con el cable de alimentación suministrado.
No hay sonido	El volumen se ha ajustado muy bajo.	▶ Suba el volumen. ▶ Compruebe en el aparato de reproducción externo el volumen ajustado y súbalo si fuera necesario.
	Se ha seleccionado un modo operativo incorrecto.	▶ Pulse la tecla FUNCTION una o varias veces hasta que en la pantalla se muestre el modo operativo correcto de acuerdo con el aparato conectado.
No se reproducen archivos MP3	Se ha interrumpido la conexión con la memoria USB.	▶ Asegúrese de que la memoria USB está bien insertada.
	Se está utilizando un formato de archivos no admitido.	▶ Utilice solo archivos en formato MP3.
No hay sonido a través del micrófono	El volumen del micrófono se ha ajustado muy bajo.	▶ Suba el volumen del micrófono con el regulador ⊕ MIC VOLUME ⊖

12. Limpieza

- ▶ Antes de realizar la limpieza, desenchufe el cable de alimentación del aparato de la red eléctrica.
- ▶ Para limpiar utilice únicamente un paño seco y suave. No utilice disolventes ni productos de limpieza químicos, puesto que podrían dañar la superficie o las inscripciones del aparato.
- ▶ Procure que no entre líquido en el interior del aparato.

13. Almacenamiento en caso de no utilizarse

- ▶ Si no utiliza el aparato durante un periodo de tiempo prolongado, desenchúfelo de la red eléctrica y almacénelo en un lugar seco y fresco.
- ▶ Procure que el aparato esté protegido contra el polvo y las oscilaciones de temperatura extremas.

14. Información de conformidad UE

 Por la presente, MEDION AG declara que este aparato cumple los requisitos básicos y el resto de disposiciones pertinentes:

- Directiva 2014/53/UE sobre la comercialización de equipos radioeléctricos
- Directiva 2009/125/CE sobre diseño ecológico (y Disposición 2019/1782 sobre diseño ecológico)
- Directiva 2011/65/UE sobre restricciones de sustancias peligrosas

La declaración de conformidad UE completa puede descargarse en www.medion.com/conformity.

15. Información sobre marcas registradas

La marca denominativa Bluetooth® y los logotipos son marcas registradas de Bluetooth SIG, Inc. utilizadas por MEDION con la correspondiente licencia.

La marca denominativa USB™ y los logotipos son marcas registradas de USB Implementers Forum, Inc. utilizadas por MEDION con la correspondiente licencia.

La titularidad de otras marcas registradas es de su respectivo propietario.

16. Eliminación



EMBALAJE

El aparato se envía embalado para protegerlo de posibles daños durante el transporte. Los embalajes están hechos con materiales que pueden desecharse de forma respetuosa con el medioambiente y llevarse a un punto de reciclaje.



APARATO

Los residuos eléctricos o electrónicos marcados con este símbolo no deben eliminarse con la basura doméstica normal.

De acuerdo con la Directiva 2012/19/UE, al final de su vida útil el aparato debe llevarse a un punto de recogida de residuos adecuado.

De este modo es posible reutilizar o reciclar los materiales y componentes reutilizables del aparato y proteger el medioambiente.

El aparato está equipado con una batería integrada.

En ningún caso tire el aparato al final de su vida útil a la basura doméstica normal, sino que debe consultar a su administración local las posibilidades de una eliminación respetuosa con el medioambiente en puntos de recogida para aparatos eléctricos y electrónicos. **La batería no puede extraerse; entregue el aparato completo para su eliminación.**

17. Datos técnicos

Aspectos generales

Dimensiones (An × Al × P)	385 mm × 593 mm × 400 mm
Peso	11,24 kg
Soporte para trípode	Ø 36 mm

Alimentación de tensión

Tensión	100-240 V CA ~ 50/60 Hz
Consumo de potencia	35 W
Potencia de salida	35 W RMS
Clase de protección	II

Batería integrada

Batería de plomo	12 V, aprox. 4000 mAh, 48 Wh
------------------	------------------------------

Condiciones ambientales

Durante el servicio	5 °C hasta +35 °C / 30 % hasta 85 % de humedad relativa del aire
Fuera de servicio	0 °C hasta 40 °C 30 % hasta 85 % de humedad relativa del aire

USB

Conexión USB ⁵	USB 2.0 hasta 32 GB
Sistemas de archivos compatibles	FAT16, FAT32
Tensión de salida USB	5 V $\overline{=}$ 200 mA

⁵ Los cables de prolongación USB no son compatibles.
No puede garantizarse la compatibilidad con todos los reproductores MP3 y memorias USB disponibles en el mercado.

Bluetooth®

Versión Bluetooth	5.0
Perfil de Bluetooth	A2DP, AVRCP
Alcance	Hasta 10 m (en función de las condiciones ambientales)

Conexiones

Entrada AUX IN	Conector jack de 3,5 mm
2 entradas de micrófono	2 conectores jack de 6,3 mm

17.1. Información sobre el Bluetooth®

Rango de frecuencia: 2,4 GHz

Rango de frecuencia	Potencia de emisión máx.
2402-2480 MHz	3,95 dBm

18. Informaciones de asistencia técnica

En caso de que su aparato no funcione según deseado y esperado, diríjase en primer lugar a nuestro servicio de atención al cliente. Dispone de distintos medios para ponerse en contacto con nosotros:

- Si lo desea, también puede utilizar nuestro formulario de contacto que encontrará en www.medion.com/contact.
- Por supuesto, nuestro equipo de asistencia técnica también está a su disposición a través de nuestra línea directa o por correo postal.

Horario	Hotline de posventa
Lu-Vi: 08:30-17:30	☎ (+34) 91 904 28 00
Dirección de asistencia técnica	
<p>MEDION Service Center Visonic S.A. c/ Miguel Faraday, 6 Parque Empresarial "La Carpetania", N-IV Km. 13 28906 Getafe, Madrid España</p>	



Puede descargarse tanto este como muchos otros manuales de instrucciones a través del portal de servicio www.medion.com/es/servicio/inicio/.

Allí también encontrará controladores y otro software sobre distintos aparatos.

También puede escanear el código QR adjunto y cargar el manual de instrucciones en su dispositivo móvil a través del portal de servicio.

19. Aviso legal

Copyright © 2020

Versión: 12.06.2020

Reservados todos los derechos.

Este manual de instrucciones está protegido por derechos de autor.

Queda prohibida la reproducción mecánica, electrónica o de cualquier otro tipo sin la autorización por escrito del fabricante.

El copyright pertenece a la empresa:

MEDION AG
Am Zehnthof 77
45307 Essen
Alemania

Tenga en cuenta que la dirección indicada arriba no es una dirección para devoluciones. Póngase siempre primero en contacto con nuestro servicio de atención al cliente.

20. Declaración de privacidad

Apreciado cliente:

Por el presente le comunicamos que nosotros, MEDION AG, Am Zehnthof 77, 45307 Essen, procesamos sus datos personales en calidad de responsables.

En el caso de las cuestiones legales relacionadas con la protección de datos, estamos a su disposición a través de nuestro responsable de la protección de datos empresarial al que puede localizar en MEDION AG, Datenschutz, Am Zehnthof 77, D – 45307 Essen; datenschutz@medion.com. Por nuestra parte, procesamos sus datos para fines de ejecución de la garantía y con ello procesos relacionados (p. ej. reparaciones) y, además, nos ayudan al procesar sus datos en el contrato de compra celebrado con nosotros.

Para fines de ejecución de la garantía y con ello procesos relacionados (p. ej. reparaciones) transferiremos sus datos al proveedor de servicios de reparación encargado por nosotros. Por lo general, almacenamos sus datos personales durante tres años para satisfacer sus derechos legales de prestación de garantía.

Frente a nosotros, tiene derecho a información sobre los datos personales que le afectan, así como a corrección, borrado, limitación del procesamiento, revocación contra el procesamiento, así como transferibilidad de los datos.

En el caso del derecho de información y borrado, se aplican sin embargo limitaciones según §§ 34 y 35 de la Ley Federal de Protección de Datos (BDSG) (art. 23 del RGPD). Además, existe un derecho de apelación ante una autoridad de supervisión de la protección de datos responsable (art. 77 del RGPD en combinación con § 19 BDSG). Para MEDION AG es el responsable federal de protección de datos y libertad de información de Renania del Norte-Westfalia, ap. correos 200444, 40212 Düsseldorf. www.ldi.nrw.de.

El procesamiento de sus datos es necesario para la ejecución de la garantía; en caso de no facilitarse dichos datos, no será posible la ejecución de la garantía.

Contenuto

1.	Informazioni relative alle presenti istruzioni per l'uso	119
1.1.	Spiegazione dei simboli.....	119
2.	Utilizzo conforme	121
3.	Indicazioni di sicurezza	121
3.1.	Luogo di posizionamento	122
3.2.	Alimentazione elettrica.....	124
3.3.	Informazioni sulla batteria integrata.....	124
3.4.	Temperatura ambiente	126
3.5.	In caso di malfunzionamento	126
4.	Contenuto della confezione.....	127
5.	Panoramica del dispositivo.....	128
5.1.	Parte superiore	128
5.2.	Lato anteriore	130
5.3.	Lato posteriore	131
6.	Messa in funzione	131
6.1.	Posizionamento del dispositivo	131
6.2.	Funzione trolley	132
6.3.	Utilizzo con alimentazione elettrica – Collegamento del cavo di alimentazione	132
6.4.	Batteria ricaricabile interna.....	132
6.5.	Accensione/spegnimento del dispositivo.....	132
7.	Possibilità di collegamento.....	133
7.1.	Modalità AUX IN.....	133
7.2.	Modalità USB	133
7.3.	Modalità Bluetooth®	134
8.	Funzionamento.....	135
8.1.	Regolazione del volume	135
8.2.	Avvio/interruzione della riproduzione	135
8.3.	Selezione delle tracce.....	135
8.4.	Scorrimento rapido avanti/indietro delle tracce	136
8.5.	Effetto sonoro dei bassi.....	136
8.6.	Disattivazione dell'audio	136
8.7.	Equalizzatore	136
8.8.	Effetti luce	136
8.9.	Opzioni di riproduzione in modalità USB.....	137
9.	Collegamento di microfoni	138
10.	Fissaggio di un treppiede per altoparlante	138
11.	Risoluzione dei problemi	139
12.	Pulizia	139
13.	Come conservare il prodotto se non utilizzato	140

14.	Informazioni sulla conformità UE.....	140
15.	Informazioni sui marchi	140
16.	Smaltimento.....	140
17.	Dati tecnici	141
	17.1. Informazioni sul Bluetooth®	142
18.	Informazioni relative al servizio di assistenza	142
19.	Note legali	143
20.	Informativa sulla protezione dei dati personali.....	144

1. Informazioni relative alle presenti istruzioni per l'uso



La ringraziamo per l'acquisto di questo prodotto. Ci auguriamo che ne sia soddisfatto.

Prima di utilizzare il prodotto, leggere attentamente e interamente le indicazioni di sicurezza e le presenti istruzioni per l'uso. Osservare le avvertenze riportate sul dispositivo e nelle istruzioni per l'uso.

Tenere le istruzioni per l'uso sempre a portata di mano. Esse sono parte integrante del prodotto e, in caso di vendita o cessione dello stesso, devono essere consegnate al nuovo proprietario.

1.1. Spiegazione dei simboli

Quando un paragrafo è contrassegnato da uno dei seguenti simboli di avvertenza è necessario evitare il pericolo indicato per prevenire le possibili conseguenze descritte.



PERICOLO!

Pericolo letale immediato!



AVVERTENZA!

Possibile pericolo letale e/o pericolo di lesioni gravi irreversibili!



AVVERTENZA!

Pericolo di scosse elettriche!



AVVISO!

Seguire le indicazioni al fine di evitare danni materiali!



Ulteriori informazioni sull'utilizzo del dispositivo!



Osservare le indicazioni contenute nelle istruzioni per l'uso!



Marchio CE

I prodotti contrassegnati da questo simbolo soddisfano i requisiti delle direttive UE (vedere il capitolo "Informazioni sulla conformità").

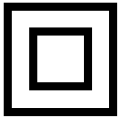

Classe di protezione II

I dispositivi elettrici di classe II possiedono un isolamento doppio e/o rinforzato permanente e non hanno possibilità di allacciamento per un conduttore di terra. L'involucro di un dispositivo elettrico rivestito di materiale isolante della classe di protezione II può fungere parzialmente o interamente da isolamento supplementare o rinforzato.



Simbolo della corrente continua



Simbolo della corrente alternata



Indica la posizione verticale corretta dell'imballaggio di trasporto.



Questo simbolo sta a significare che nell'imballaggio e/o nel dispositivo sono contenute pile o batterie al litio.

- Punto elenco/informazioni relative a eventi che si possono verificare durante l'utilizzo
- ▶ Istruzioni operative da seguire
- Indicazioni di sicurezza da seguire

2. Utilizzo conforme

Questo è un dispositivo dell'elettronica di consumo.

L'impianto stereo Bluetooth® è destinato alla riproduzione di materiale audio trasmesso via USB, Bluetooth® o AUX IN. L'impianto stereo può essere utilizzato anche come sistema karaoke o come amplificatore per annunci.

L'utilizzo non conforme comporta il decadimento della garanzia: Attenersi a tutte le indicazioni fornite nelle presenti istruzioni per l'uso, in particolare alle indicazioni di sicurezza. Qualsiasi altro utilizzo è considerato non conforme e può provocare danni a persone o cose.

3. Indicazioni di sicurezza



AVVERTENZA!

Pericolo di lesioni!

Pericolo di lesioni per bambini e persone con ridotte capacità fisiche, sensoriali o intellettive (ad esempio persone parzialmente disabili, anziani con capacità fisiche o intellettive ridotte) o con carenza di esperienza e di conoscenze (ad esempio bambini grandi).

- Tenere il dispositivo e gli accessori fuori dalla portata dei bambini.
- Il dispositivo può essere utilizzato a partire da un'età di 8 anni e da persone con capacità fisiche, sensoriali o intellettive ridotte o con carenza di esperienza e/o di conoscenze, a condizione che siano sorvegliate o istruite circa l'utilizzo sicuro del dispositivo e che abbiano compreso i pericoli che ne derivano.
- I bambini non devono giocare con il dispositivo.
- La pulizia e la manutenzione non devono essere eseguite da bambini, a meno che questi non abbiano più di 8 anni e non siano sorvegliati.

-
- Tenere il dispositivo e il cavo di alimentazione elettrica fuori dalla portata dei bambini di età inferiore a 8 anni.
 - Non modificare il dispositivo senza la nostra approvazione e non utilizzare alcun altro dispositivo non approvato o fornito da noi.
 - Utilizzare esclusivamente pezzi di ricambio e accessori forniti o approvati da noi.



PERICOLO!

Pericolo di soffocamento!

Pericolo di soffocamento in caso di ingestione o inalazione di componenti piccoli o pellicole dell'imbballaggio.

- Tenere la pellicola dell'imbballaggio fuori dalla portata dei bambini.
- Non lasciare che i bambini giochino con gli imballaggi.
- Il materiale d'imbballaggio non è un giocattolo!

3.1. Luogo di posizionamento



PERICOLO!

Pericolo di scossa elettrica!

Pericolo di scossa elettrica dovuto alla presenza di componenti sotto tensione.

- Non collocare alcun recipiente contenente liquidi, come ad es. un vaso, sul dispositivo o sul cavo di alimentazione elettrica o nelle loro immediate vicinanze. Il recipiente potrebbe infatti rovesciarsi e il liquido pregiudicare la sicurezza dei circuiti elettrici.
- Proteggere il dispositivo e tutti i dispositivi collegati da umidità, spruzzi e gocce d'acqua. Per impedire malfunzionamenti, evitare di esporre il dispositivo a polvere, calore e raggi diretti del sole.
- Non appoggiare alcun oggetto sui cavi, in quanto potrebbero danneggiarsi.

**AVVERTENZA!****Pericolo d'incendio!**

Un'insufficiente circolazione dell'aria può causare accumuli di calore con conseguenti incendi.

- Assicurare una sufficiente ventilazione del dispositivo. Mantenere una distanza da pareti o altri oggetti di almeno 5 cm posteriormente e almeno 1 cm su entrambi i lati.
- Non coprire il dispositivo con oggetti (riviste, coperte ecc.) per evitarne il surriscaldamento.
- Non collocare fiamme libere, ad es. candele accese, sopra il dispositivo o nelle sue immediate vicinanze.
- Non utilizzare il dispositivo in ambienti a rischio di esplosione, quali, per esempio, stazioni di servizio, zone di stoccaggio carburanti o aree adibite alla lavorazione di solventi. Il dispositivo non deve inoltre essere utilizzato in ambienti con alte concentrazioni di polveri fini nell'aria (ad es. polvere di farina o legno).

**AVVISO!****Pericolo di danni!**

Pericolo di danni al dispositivo in caso di utilizzo improprio dello stesso.

- Sistemare tutti i componenti su una base piana, stabile e non soggetta a vibrazioni per evitare la caduta del dispositivo. Alcune vernici aggressive per mobili possono danneggiare i piedini in gomma del dispositivo. Eventualmente interporre una base adeguata tra il dispositivo e il mobile.
- Mantenere una distanza di almeno un metro da fonti di disturbo magnetiche e ad alta frequenza (televisori, altri diffusori acustici, cellulari ecc.) per evitare malfunzionamenti.

-
- Non esporre il dispositivo a condizioni estreme. Occorre evitare:
 - elevata umidità dell'aria e umidità in generale,
 - temperature estremamente alte o basse,
 - raggi diretti del sole,
 - fiamme libere.

3.2. Alimentazione elettrica

- Collegare il dispositivo solo a prese con messa a terra da 100-240 V ~ 50/60 Hz. In caso di dubbi sull'alimentazione elettrica nel luogo di posizionamento, rivolgersi al fornitore di energia interessato.
- La presa deve trovarsi nelle vicinanze del dispositivo ed essere facilmente raggiungibile.
- Posizionare i cavi in modo che non siano d'intralcio o d'inciampo.
- Per interrompere l'alimentazione elettrica del dispositivo, estrarre la spina dalla presa elettrica tenendo saldamente la spina. Non tirare mai il cavo per evitare di danneggiarlo.
- Tutti i dispositivi multimediali collegati al prodotto devono essere conformi alla direttiva sulla bassa tensione.
- Scollegare il dispositivo dall'alimentazione elettrica in caso di temporali o quando si prevede di non utilizzarlo per lungo tempo.

3.3. Informazioni sulla batteria integrata

- La batteria è integrata in modo fisso e non può essere smontata o sostituita autonomamente dall'utilizzatore.
- Caricare periodicamente la batteria, se possibile completamente. Non lasciare la batteria scarica per lungo tempo.
- La batteria/il dispositivo non può essere lasciata/o incustodita/o.

**AVVERTENZA!**
Pericolo di esplosione!

L'uso improprio della batteria comporta il rischio di esplosione.

- Durante il caricamento, la batteria/il dispositivo non deve essere collocata/o su materiali delicati o facilmente infiammabili.
- Tenere la batteria e il dispositivo lontani da fonti di calore (ad es. termosifoni) e da fiamme libere (ad es. candele). Pericolo di esplosione!
- Se il dispositivo dovesse accendersi solo quando è collegato alla rete elettrica, rivolgersi al servizio di assistenza.

**AVVERTENZA!**
Pericolo di ustione chimica!

L'uso improprio della batteria comporta il rischio di ustione chimica.

- Non utilizzare batterie che presentino un qualsiasi tipo di danno.
- Non smontare o deformare la batteria.
- I liquidi fuoriusciti non devono entrare in contatto con pelle, occhi o mucose. Il liquido non deve essere in alcun modo ingerito.
- Indossare sempre guanti adatti in caso di contatto con una batteria da cui è fuoriuscito il liquido.
- Se si viene a contatto con il liquido, sciacquare le parti interessate con abbondante acqua pulita.
- Contattare immediatamente un medico nel caso in cui si verificano cambiamenti della pelle oppure si avverta una sensazione di malessere.
- Tenere i bambini lontano dalle batterie. Se le batterie vengono ingerite, informare immediatamente il medico.

3.4. Temperatura ambiente

- Il dispositivo può funzionare a temperature ambiente comprese tra 5 °C e 35 °C.
- Da spento il dispositivo può essere conservato a una temperatura compresa fra 0 °C e +40 °C.
- Utilizzare il dispositivo soltanto in ambienti asciutti.



PERICOLO!

Pericolo di scossa elettrica!

In caso di forte escursione termica o di notevoli variazioni dell'umidità dell'aria, la formazione di condensa all'interno del dispositivo può causare un cortocircuito.

- Dopo avere trasportato il dispositivo, aspettare che abbia raggiunto la temperatura ambiente prima di metterlo in funzione.

3.5. In caso di malfunzionamento

- Prima di ogni utilizzo controllare che il dispositivo e i suoi accessori non presentino danni.
- Non utilizzare il dispositivo e il cavo di rete se presentano danni, emettono fumo o rumori insoliti. Se necessario, staccarli immediatamente dalla presa elettrica.
- Non tentare in alcun caso di aprire e/o riparare autonomamente un componente del dispositivo. Pericolo di scossa elettrica.
- In caso di malfunzionamento, rivolgersi al nostro servizio di assistenza.

4. Contenuto della confezione



PERICOLO!

Pericolo di soffocamento!

Le pellicole utilizzate per l'imballaggio possono essere inghiottite o utilizzate in modo improprio con conseguente rischio di soffocamento!

- Tenere tutti i materiali di imballaggio utilizzati (sacchetti, pezzi di polistirolo ecc.) fuori dalla portata dei bambini.
- Non permettere ai bambini di giocare con il materiale d'imballaggio.
- Il materiale d'imballaggio non è un giocattolo!

Verificare l'integrità della confezione e comunicare l'eventuale incompletezza della fornitura entro 14 giorni dall'acquisto.

La confezione acquistata include:

- Impianto stereo portatile Bluetooth®
- Cavo di alimentazione
- Vite di arresto per il fissaggio di un treppiede per altoparlante¹
- Istruzioni per l'uso e documenti di garanzia







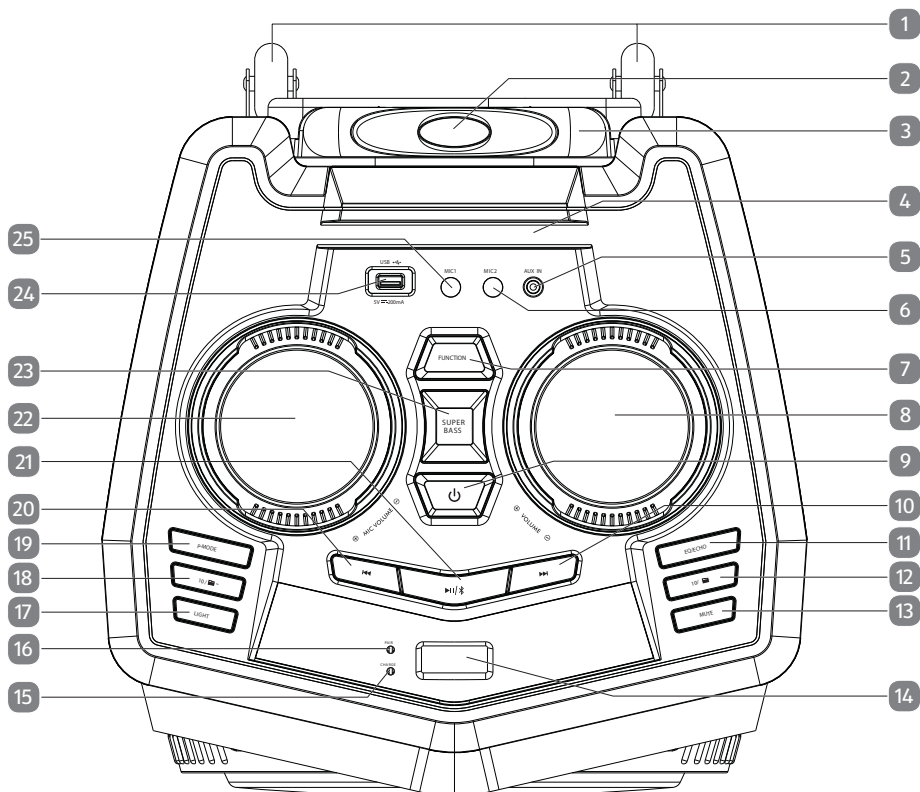

¹ *Non in dotazione*

5. Panoramica del dispositivo

5.1. Parte superiore



- 1) Ruote per il trasporto
- 2) Pulsante di blocco della maniglia telescopica
- 3) Maniglia telescopica
- 4) Supporto per smartphone
- 5) **AUX IN** Presa AUX IN (spinotto da 3,5 mm)
- 6) **MIC2** Ingresso microfono (spinotto da 6,3 mm)
- 7) **FUNCTION** Selezione della modalità di funzionamento (BT/USB/AUX)
- 8) **⊕ VOLUME ⊖** Manopola di regolazione del volume

- 9)  Pressione prolungata: accensione del dispositivo; impostazione della modalità Standby del dispositivo/accensione del dispositivo dalla modalità Standby
- 10)  Riproduzione traccia successiva
- 11) **EQ/ECHO** Pressione breve: selezione dell'impostazione dell'equalizzatore
Pressione prolungata: attivazione/disattivazione dell'effetto sonoro eco del/i microfono/i
- 12) 10/  + Pressione breve: salto in avanti di 10 tracce²
Pressione prolungata: passaggio alla cartella successiva²
- 13) **MUTE** Disattivazione dell'audio
- 14) Display del dispositivo
- 15) LED **CHARGE**
- 16) LED **PAIR**
- 17) **LIGHT** Pressione breve: attivazione di un effetto luce LED 2 (da **L-1** a **L-5**)
Pressione prolungata: attivazione/disattivazione dell'effetto luce LED 1
- 18) 10/  - Pressione breve: salto indietro di 10 tracce²
Pressione prolungata: passaggio alla cartella precedente²
- 19) **P-MODE** Impostazione della funzione di ripetizione/riproduzione casuale
- 20)  Riprodurre traccia precedente
- 21)  Pressione breve: Avvio/interruzione della riproduzione
Pressione prolungata nella modalità di funzionamento Bluetooth®: interruzione di una connessione Bluetooth
- 22)  **MIC VOLUME**  Manopola di regolazione del volume del microfono

² Disponibile solo nella modalità di funzionamento USB

-
- | | | |
|-----|---|--|
| 23) | SUPER BASS | Attivazione/disattivazione dell'effetto sonoro dei bassi |
| 24) | USB  | Presse USB (5 V $\overline{\text{---}}$ 200 mA) |
| 25) | MIC1 | Ingresso microfono (spinotto da 6,3 mm) |

5.2. Lato anteriore

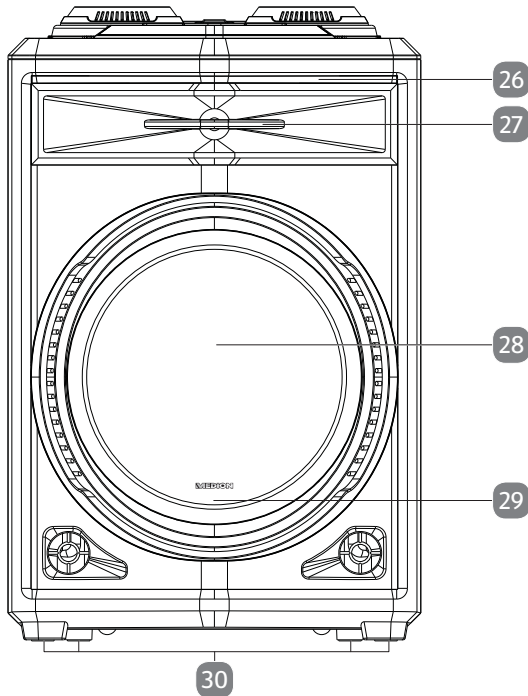

- | | |
|-----|--------------------|
| 26) | Effetto luce LED 1 |
| 27) | Toni alti |
| 28) | Diffusore acustico |
| 29) | Effetto luce LED 2 |
| 30) | Piedini in gomma |

5.3. Lato posteriore

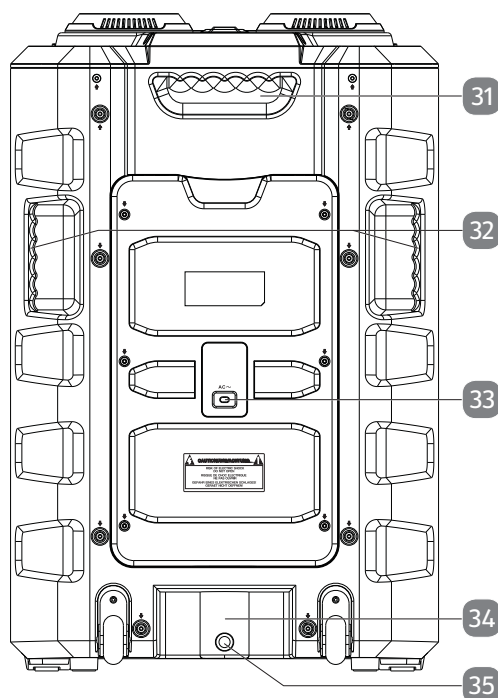

- 31) Maniglia di trasporto superiore
- 32) Maniglie di trasporto laterali
- 33) **AC~** Presa per cavo di alimentazione (100-240 V~50/60 Hz)
- 34) Flangia per treppiede (Ø 36 mm) per il fissaggio di un treppiede per altoparlante³
- 35) Filettatura per il fissaggio di un treppiede per altoparlante³ mediante la vite di arresto in dotazione

6. Messa in funzione

6.1. Posizionamento del dispositivo

- Posizionare l'impianto stereo su una superficie piana e stabile. Alcune vernici per mobili aggressive possono danneggiare i piedini in gomma del dispositivo. Eventualmente interporre una base adeguata tra il dispositivo e il mobile.

³ Non in dotazione

6.2. Funzione trolley

La funzione trolley integrata agevola il trasporto dell'impianto stereo.

- ▶ Tenere premuto il pulsante di blocco sulla maniglia telescopica, tirandola completamente verso l'alto, fino a che non scatta nella posizione più alta con un clic. Ora è possibile trasportare l'impianto stereo afferrandolo in corrispondenza della maniglia e facendolo scorrere sulle ruote integrate.

6.3. Utilizzo con alimentazione elettrica – Collegamento del cavo di alimentazione

- ▶ Collegare il cavo di alimentazione in dotazione alla presa **AC** (100-240 V~50/60 Hz) sul lato posteriore del dispositivo.
- ▶ Inserire la spina del cavo di alimentazione in una presa elettrica facilmente accessibile (vedere "3.2. Alimentazione elettrica" a pagina 124).

6.4. Batteria ricaricabile interna



La batteria ricaricabile è integrata in modo fisso e può essere riparata o sostituita solo da personale qualificato.

Non appena l'impianto stereo è collegato a una presa elettrica, la batteria interna integrata si ricarica automaticamente e il LED **CHARGE** si accende con luce fissa di colore rosso.

Quando la batteria è completamente carica, il LED **CHARGE** si accende con luce fissa di colore verde.

Quando il livello di carica della batteria è basso, il LED **CHARGE** lampeggia con luce rossa.

- ▶ Per continuare a utilizzare il dispositivo e nel contempo ricaricare la batteria, collegare l'impianto stereo a una presa di corrente utilizzando il cavo di alimentazione in dotazione.

6.5. Accensione/spengimento del dispositivo

- ▶ Tenere premuto il tasto  per accendere l'impianto stereo.

Sul display del dispositivo viene visualizzata l'indicazione **HI**. L'impianto stereo si avvia nell'ultima modalità di funzionamento selezionata.



Indipendentemente dall'ultima impostazione del volume, il dispositivo si avvia sempre con l'impostazione del volume specificata di fabbrica.

- ▶ Per portare il dispositivo in modalità Standby, tenere nuovamente premuto il tasto .



In modalità Standby la batteria ricaricabile viene ricaricata completamente. Tuttavia, l'impianto stereo continua a consumare una piccola quantità di energia anche dopo aver ricaricato completamente la batteria.

- ▶ Per spegnere completamente il dispositivo, scollegare il cavo di alimentazione.



L'impianto stereo passa automaticamente in modalità Standby quando non vengono impartiti comandi o non vengono riprodotti segnali audio per 15 minuti.

- ▶ Tenere premuto il tasto  per riaccendere l'impianto stereo dalla modalità Standby.

7. Possibilità di collegamento

7.1. Modalità AUX IN

Tramite la presa **AUX IN** è possibile collegare all'impianto stereo svariati dispositivi di riproduzione esterni con amplificatore integrato (ad es. lettori CD o lettori MP3).

- ▶ Portare l'impianto stereo in modalità Standby.
- ▶ Spegnerne il dispositivo esterno.
- ▶ Infilare l'estremità di un cavo con spinotto da 3,5 mm (non in dotazione) nella presa **AUX IN** dell'impianto stereo.
- ▶ Collegare l'altra estremità del cavo al dispositivo esterno.
- ▶ Accendere il dispositivo esterno.
- ▶ Accendere l'impianto stereo.
- ▶ Premere il tasto **FUNCTION** una o più volte fino a quando l'indicazione **AUX** non viene visualizzata sul display.
- ▶ Avviare la riproduzione audio sul dispositivo esterno.

Il segnale audio del dispositivo esterno viene ora riprodotto tramite l'impianto stereo.



In caso di trasmissione del segnale tramite la presa **AUX IN**, utilizzare i comandi del dispositivo esterno per gestire la riproduzione. Tuttavia, si consiglia di impostare il volume del dispositivo esterno sul livello massimo e di regolare a piacere il volume dell'impianto stereo.

7.2. Modalità USB



La presa USB è destinata esclusivamente al trasferimento di dati e non alla ricarica di dispositivi USB esterni.

- ▶ Inserire il supporto di memoria USB nella presa USB dell'impianto stereo.

-
- Premere il tasto **FUNCTION** più volte fino a quando sul display non viene visualizzata l'indicazione ----.

Non appena l'impianto stereo legge il supporto di memoria USB, il numero della traccia attuale e l'indicazione **USB** vengono visualizzati sul display.

La riproduzione audio si avvia automaticamente con la prima traccia.

Per controllare le diverse funzioni di riproduzione utilizzare i tasti corrispondenti dell'impianto stereo.



Seguire le istruzioni riportate di seguito quando si collegano supporti di memoria USB:

- a causa dei numerosi sistemi e formati di file diversi, il funzionamento dei supporti di memoria collegati non può essere garantito.
- A seconda della dimensione del supporto dati, il riconoscimento del sistema può richiedere diverso tempo.
- I sistemi di file supportati sono FAT16 e FAT32; il formato di file supportato è MP3.
- Sono supportate unità di memoria USB con capacità fino a 32 GB.
- Non sono supportati dischi fissi esterni.

7.3. Modalità Bluetooth®

La modalità Bluetooth consente di ricevere senza fili i segnali audio emessi da un dispositivo di riproduzione audio esterno dotato di tecnologia Bluetooth.

La distanza tra i due dispositivi non deve essere superiore a 10 metri per garantire un funzionamento corretto.



L'impianto stereo può essere associato sempre a un solo dispositivo Bluetooth per volta.

7.3.1. Associazione di un dispositivo di riproduzione audio Bluetooth

Per associare un dispositivo di riproduzione audio Bluetooth con l'impianto stereo, procedere come segue:

- Attivare la funzione Bluetooth del dispositivo di riproduzione audio.
- Premere più volte il tasto **FUNCTION** sull'impianto stereo fino a quando sul display non viene visualizzata l'indicazione **BT**.

L'impianto stereo ora si trova in modalità di ricerca e il LED **PAIR** lampeggia con luce blu.

- Effettuare l'associazione dei due dispositivi sul dispositivo di riproduzione audio.



Per informazioni sulla funzione Bluetooth del dispositivo di riproduzione audio, consultare le relative istruzioni per l'uso.

Non appena il segnale viene rilevato, nella lista dei dispositivi del dispositivo di riproduzione audio viene visualizzato il nome dell'impianto stereo **MD 43200**.

- ▶ Qualora sia necessario immettere una password per l'associazione, digitare **0000**.

L'associazione di entrambi i dispositivi è completa quando l'impianto stereo emette un segnale acustico e il LED **PAIR** è acceso con luce blu fissa.

- ▶ Avviare la riproduzione audio tramite il dispositivo esterno oppure premere il tasto ►||/⌘ dell'impianto stereo.



Per controllare le diverse funzioni di riproduzione è possibile utilizzare sia i tasti dell'impianto stereo, sia quelli del dispositivo di riproduzione audio. Tenere presente che, in considerazione delle diverse versioni di firmware e software, non tutte le funzioni di comando dell'impianto stereo potrebbero essere disponibili.

Si consiglia inoltre di impostare il volume del dispositivo di riproduzione audio sul livello massimo e di regolare a piacere il volume dell'impianto stereo.

L'impianto stereo cerca automaticamente di collegarsi con l'ultimo dispositivo di riproduzione audio collegato via Bluetooth.

- ▶ Per interrompere una connessione Bluetooth esistente, in modalità Bluetooth tenere premuto il tasto ►||/⌘.

L'impianto stereo si trova di nuovo in modalità di ricerca e il LED **PAIR** lampeggia con luce blu. Ora è possibile eseguire una nuova procedura di associazione.

8. Funzionamento

8.1. Regolazione del volume

- ▶ Ruotare la manopola di regolazione del volume ⊕ **VOLUME** ⊖ in direzione ⊕ per aumentare il volume oppure in direzione ⊖ per abbassarlo.

8.2. Avvio/interruzione della riproduzione

- ▶ Premere il tasto ►||/⌘ per avviare la riproduzione delle tracce.
- ▶ Premere il tasto ►||/⌘ per interrompere la riproduzione. Il tempo di riproduzione attuale lampeggia sul display.
- ▶ Premere nuovamente il tasto ►||/⌘ per proseguire la riproduzione.

8.3. Selezione delle tracce

- ▶ Premere il tasto ◀◀ per passare alla traccia precedente.
- ▶ Premere il tasto ▶▶ per passare alla traccia successiva.

8.4. Scorrimento rapido avanti/indietro delle tracce

- ▶ Mantenere premuto il tasto ►► per scorrere rapidamente in avanti la traccia attuale.
- ▶ Mantenere premuto il tasto ◄◄ per scorrere rapidamente all'indietro la traccia attuale.
- ▶ Rilasciare il tasto nel punto desiderato della traccia per far proseguire da lì la riproduzione.

8.5. Effetto sonoro dei bassi

- ▶ Premere il tasto **SUPER BASS** per attivare l'effetto sonoro dei bassi.

Sul display del dispositivo viene visualizzata l'indicazione **BASS**.

- ▶ Premere nuovamente il tasto **SUPER BASS** per disattivare l'effetto sonoro dei bassi.

L'indicazione **BASS** si spegne.

8.6. Disattivazione dell'audio

- ▶ Premere il tasto **MUTE** per impostare l'impianto stereo o il dispositivo di riproduzione audio in modalità silenziosa.

8.7. Equalizzatore

- ▶ Premere il tasto **EQ/ECHO** una o più volte per attivare una delle impostazioni di equalizzazione preimpostate (**FLAT, POP, CLASSIC, JAZZ, ROCK**).

L'impostazione di equalizzazione selezionata viene visualizzata sul display del dispositivo.

8.8. Effetti luce

- ▶ Premere il tasto **LIGHT** una o più volte per attivare un effetto luce LED 2 preinstallato (da **L-1** a **L-5**):

Display	Effetto luce
L-1	Effetto luce con luce blu fissa
L-2	Effetto luce con luce blu lampeggiante
L-3	Effetto luce con luce rossa fissa
L-4	Effetto luce con luce rossa lampeggiante
L-5	Effetto luce multicolore a ritmo di musica
OFF	Effetto luce LED 2 disattivato

- ▶ Tenere premuto il tasto **LIGHT** per attivare l'effetto luce LED 1 con luce blu lampeggiante a ritmo di musica.
- ▶ Tenere nuovamente premuto il tasto **LIGHT** per disattivare l'effetto luce LED 1.



La luce a LED è integrata in modo fisso e non può essere sostituita autonomamente dall'utilizzatore.

8.9. Opzioni di riproduzione in modalità USB

Dopo aver inserito il supporto di memoria USB nell'apposita presa, la riproduzione delle tracce memorizzate viene avviata automaticamente in ordine numerico.

8.9.1. Selezione di una cartella di file MP3

I file MP3 possono essere memorizzati sul supporto di memoria USB all'interno di diverse cartelle.

- ▶ Tenere premuto il tasto 10/📁+ per passare alla cartella successiva.
- ▶ Tenere premuto il tasto 10/📁- per passare alla cartella precedente.
- ▶ Se necessario, premere il tasto ►► o ◀◀ per saltare la traccia successiva o precedente.

8.9.2. Selezione delle tracce a gruppi di 10

Se sul supporto di memoria USB sono memorizzati parecchi file MP3, per selezionare più velocemente una determinata traccia è possibile spostarsi avanti o indietro a gruppi di 10 tracce.

- ▶ Se necessario, premere il tasto 10/📁+ o 10/📁- per spostarsi avanti o indietro di 10 tracce.
- ▶ Se necessario, premere il tasto ►► o ◀◀ per saltare la traccia successiva o precedente.

8.9.3. Funzioni di ripetizione/riproduzione casuale

- ▶ Per ripetere in loop la traccia attualmente riprodotta, premere il tasto **P-MODE** fino a quando sul display non si illumina l'indicatore ↺.
- ▶ Per ripetere in loop tutte le tracce attualmente selezionate nella cartella del supporto di memoria USB, premere il tasto **P-MODE** fino a quando sul display non viene visualizzato l'indicatore ↻ **FOLDER**.
- ▶ Per attivare la riproduzione casuale delle tracce sul supporto di memoria USB, premere il tasto **P-MODE** fino a quando sul display non viene visualizzata l'indicazione **RAND**.
- ▶ Per ripetere in loop tutte le tracce sul supporto di memoria USB, premere il tasto **P-MODE** fino a quando sul display non viene visualizzato l'indicatore ↻.
- ▶ Per disattivare le funzioni di ripetizione/la riproduzione casuale, premere il tasto **P-MODE** fino a quando sul display non è più visualizzato nessuno degli indicatori sopra citati.

9. Collegamento di microfoni

L'utilizzo dei microfoni è possibile in tutte le modalità di funzionamento (BT/USB/AUX).

Per collegare uno o due microfoni (non in dotazione) all'impianto stereo procedere come segue:

- ▶ se necessario, portare l'impianto stereo in modalità Standby.
- ▶ Inserire il cavo del microfono nella presa per il microfono **MIC1** o **MIC2** dell'impianto stereo.
- ▶ Impostare il volume del microfono utilizzando la manopola di regolazione **⊕ MIC VOLUME ⊖**.
- ▶ Tenere premuto il tasto **EQ/ECHO** per attivare l'effetto sonoro eco dei microfoni.
- ▶ Tenere premuto il tasto **EQ/ECHO** per disattivare l'effetto sonoro eco.

10. Fissaggio di un treppiede per altoparlante

Sulla parte inferiore dell'impianto stereo c'è una flangia (Ø 36 mm) che serve per il fissaggio di un treppiede esterno per altoparlante⁴.



AVVISO!

Pericolo di danni!

Pericolo di danni al dispositivo in caso di montaggio scorretto.

- Al fine di evitare danni all'impianto stereo, osservare le indicazioni di montaggio e le specifiche contenute nelle istruzioni per l'uso del treppiede per altoparlante.
 - Tenere conto delle dimensioni e della classe di peso dell'impianto stereo e utilizzare esclusivamente treppiedi idonei.
- ▶ Inserire il treppiede per altoparlante nella flangia sulla parte inferiore dell'impianto stereo.
 - ▶ Procedendo dall'esterno, avvitare la vite di arresto in dotazione nella filettatura della flangia del treppiede in modo da fissare il treppiede per altoparlante all'impianto stereo.

⁴ Non in dotazione

11. Risoluzione dei problemi

PROBLEMA	POSSIBILE CAUSA	SOLUZIONE
Il dispositivo non si accende.	Il cavo di alimentazione non è collegato correttamente.	▶ Verificare il corretto collegamento del cavo di alimentazione.
	La batteria non è carica.	▶ Collegare l'impianto stereo a una presa di corrente utilizzando il cavo di alimentazione in dotazione.
Audio assente	Il volume impostato è troppo basso.	▶ Impostare un volume più alto. ▶ Verificare il volume impostato sul dispositivo di riproduzione audio esterno ed eventualmente aumentarlo.
	È selezionata la modalità di funzionamento errata.	▶ Premere il tasto FUNCTION una o più volte fino a quando sul display non viene visualizzata la modalità di funzionamento corretta per il dispositivo collegato.
I file MP3 non vengono riprodotti.	Il collegamento con la chiavetta USB è interrotto.	▶ Assicurarsi che la chiavetta USB sia inserita correttamente.
	Viene utilizzato un formato di file non supportato.	▶ Utilizzare solo file in formato MP3.
Audio del microfono assente	Il volume del microfono impostato è troppo basso.	▶ Aumentare il volume del microfono con la manopola di regolazione ⊕ MIC VOLUME ⊖ .

12. Pulizia

- ▶ Prima della pulizia, scollegare il dispositivo dalla rete elettrica staccando il cavo di alimentazione.
- ▶ Per la pulizia utilizzare soltanto un panno asciutto e morbido. Evitare solventi e detergenti chimici poiché possono danneggiare la superficie e/o le scritte del dispositivo.
- ▶ Prestare attenzione che nel dispositivo non penetrino liquidi.

13. Come conservare il prodotto se non utilizzato

- ▶ Se si prevede di non utilizzare il dispositivo per un lungo periodo, staccare la spina dalla presa di corrente e riporlo in un luogo fresco e asciutto.
- ▶ Assicurarsi che il dispositivo sia protetto dalla polvere e da eccessivi sbalzi della temperatura.

14. Informazioni sulla conformità UE

 MEDION AG dichiara che il dispositivo è conforme ai requisiti basilari e alle altre disposizioni in materia:

- Direttiva RED 2014/53/UE
- Direttiva sulla progettazione ecocompatibile 2009/125/CE (e regolamento sulla progettazione ecocompatibile 2019/1782)
- Direttiva RoHS 2011/65/UE.

La dichiarazione di conformità UE completa può essere scaricata alla pagina www.medion.com/conformity.

15. Informazioni sui marchi

Il marchio Bluetooth® e i relativi loghi sono marchi registrati di Bluetooth SIG, Inc. e vengono utilizzati da MEDION su licenza. Il marchio USB™ e i relativi loghi sono marchi registrati di USB Implementers Forum, Inc. e sono utilizzati da MEDION su licenza. Gli altri marchi appartengono ai rispettivi proprietari.

16. Smaltimento



IMBALLAGGIO

L'imballaggio protegge il dispositivo da eventuali danni durante il trasporto. Gli imballaggi sono prodotti con materiali che possono essere smaltiti nel rispetto dell'ambiente e destinati a un corretto riciclaggio.



DISPOSITIVO

Tutti i prodotti usati contrassegnati con il simbolo a lato non devono essere smaltiti insieme ai rifiuti domestici.

Come previsto dalla direttiva 2012/19/UE, al termine del ciclo di vita del dispositivo occorre smaltirlo correttamente.

In questo modo i materiali contenuti nel dispositivo verranno riciclati e si ridurrà l'impatto ambientale. Il dispositivo è dotato di una batteria integrata. Al termine del ciclo di vita del dispositivo non smaltirlo in nessun caso assieme ai normali rifiuti domestici, ma informarsi presso l'amministrazione locale sulle modalità di smaltimento ecologico presso i punti di raccolta per rifiuti di apparecchiature elettriche ed elettroniche.

La batteria non è rimovibile, smaltire l'intero dispositivo.

17. Dati tecnici

Dati generali

Dimensioni (LxAxP)	385 mm x 593 mm x 400 mm
Peso	11,24 kg
Flangia per treppiede	Ø 36 mm

Alimentazione elettrica

Tensione	AC 100-240 V ~ 50/60 Hz
Potenza assorbita	35 W
Potenza in uscita	35 W RMS
Classe di protezione	II

Batteria ricaricabile integrata

Batteria al piombo	12 V, ca. 4000 mAh, 48 Wh
--------------------	---------------------------

Condizioni ambientali

In funzione	da 5 °C a +35 °C / dal 30% all'85% di umidità relativa dell'aria
Non in funzione	da 0 °C a 40 °C dal 30% all'85% di umidità relativa dell'aria

USB

Presa USB ⁵	USB 2.0 fino a 32 GB
Sistemi file supportati	FAT16, FAT32
Tensione in uscita USB	5 V  200 mA

Bluetooth®

Versione Bluetooth	5.0
Profili Bluetooth	A2DP, AVRCP
Portata	fino a 10 m (a seconda delle condizioni ambientali)

5 I cavi prolunga USB non sono supportati.
La compatibilità con tutti i lettori MP3 o le chiavette USB disponibili sul mercato non può essere garantita.

Collegamenti

Ingresso AUX IN	Spinotto da 3,5 mm
2 ingressi microfono	2 spinotti da 6,3 mm

17.1. Informazioni sul Bluetooth®

Gamma di frequenza: 2,4 GHz

Gamma di frequenza	Potenza max. di trasmissione
2402-2480 MHz	3,95 dBm

18. Informazioni relative al servizio di assistenza

Nel caso in cui il dispositivo non funzioni come desiderato o come previsto, per prima cosa contattare il nostro servizio clienti. Esistono diversi modi per mettersi in contatto con noi.

- In alternativa è possibile compilare il modulo di contatto disponibile alla pagina www.medion.com/contact.
- Il nostro team di assistenza è raggiungibile anche via telefonicamente.

Italia	
Orari di apertura	Assistenza Post-Vendita
Lun.-ven.: 9.00-17.00	☎ 02 - 360 003 40
Indirizzo del servizio di assistenza	
Teleca Lab S.R.L. Medion c/o Via Daniele da Torricella, 42 42122 Reggio Emilia RE Italia	
Svizzera	
Orari di apertura	Assistenza Post-Vendita
Lun.-ven.: 9.00-19.00	☎ 0848 - 33 33 32

Indirizzo del servizio di assistenza

MEDION/LENOVO Service Center
Ifangstrasse 6
8952 Schlieren
Svizzera

Italia

Queste e altre istruzioni per l'uso possono essere scaricate dal portale dell'assistenza www.medion.com/it/.

Lì sono disponibili anche driver e altri software per diversi dispositivi.

È inoltre possibile effettuare una scansione del codice QR riportato a fianco e scaricare le istruzioni per l'uso dal portale dell'assistenza utilizzando un dispositivo portatile.

Svizzera

Queste e altre istruzioni per l'uso possono essere scaricate dal portale dell'assistenza www.medion.com/ch/de/service/start/.

Lì sono disponibili anche driver e altri software per diversi dispositivi.

È inoltre possibile effettuare una scansione del codice QR riportato a fianco e scaricare le istruzioni per l'uso dal portale dell'assistenza utilizzando un dispositivo portatile.

19. Note legali

Copyright © 2020

Ultimo aggiornamento: 12.06.2020

Tutti i diritti riservati.

Le presenti istruzioni per l'uso sono protette da copyright.

È vietata la riproduzione in forma meccanica, elettronica e in qualsiasi altra forma senza l'autorizzazione scritta da parte del produttore.

Il copyright appartiene all'azienda:

MEDION AG
Am Zehnthof 77
45307 Essen
Germania

L'indirizzo riportato sopra non è quello a cui spedire la merce resa. Per prima cosa contattare sempre il nostro servizio clienti.

20. Informativa sulla protezione dei dati personali

Egregio cliente!

La informiamo che noi, MEDION AG, Am Zehnthof 77, 45307 Essen, Germania, siamo responsabili del trattamento dei suoi dati personali.

In materia di protezione dei dati siamo supportati dal nostro incaricato aziendale, che può essere contattato presso MEDION AG, Datenschutz, Am Zehnthof 77, D - 45307 Essen, Germania; datenschutz@medion.com. Trattiamo i suoi dati ai fini dell'elaborazione della garanzia e dei processi eventualmente connessi (ad es. riparazioni) e basiamo l'elaborazione dei suoi dati sul contratto di acquisto concluso con noi.

Trasmetteremo i suoi dati ai fornitori di servizi di riparazione da noi incaricati per la gestione della garanzia e dei relativi processi (ad es. riparazioni). Di norma, conserviamo i suoi dati personali per un periodo di tre anni al fine di rispettare i suoi diritti di garanzia previsti dalla legge.

Nei nostri confronti ha il diritto all'informazione sui dati personali interessati, nonché alla correzione, cancellazione, limitazione dell'elaborazione, opposizione all'elaborazione e alla trasferibilità dei dati.

I diritti d'informazione e di cancellazione sono tuttavia soggetti a restrizioni ai sensi dei §§ 34 e 35 secondo le speciali disposizioni legali tedesche in materia di protezione dei dati in conformità con la BDSG (art. 23 GDPR). Sussiste inoltre un diritto di ricorso presso un'autorità di controllo competente per la protezione dei dati (art. 77 GDPR in combinato disposto con l'articolo 19 secondo le speciali disposizioni legali tedesche in materia di protezione dei dati in conformità con la BDSG). Per MEDION AG, si tratta dell'incaricato regionale per la protezione dei dati e la libertà d'informazione della Renania Settentrionale-Vestfalia, casella postale 200444, 40212 Düsseldorf, www.ldi.nrw.de.

L'elaborazione dei suoi dati è necessaria per la gestione della garanzia; senza la disponibilità dei dati necessari tale gestione non è possibile.

Inhoudsopgave

1.	Informatie over deze gebruiksaanwijzing.....	147
1.1.	Betekenis van de symbolen.....	147
2.	Gebruiksdoel.....	149
3.	Veiligheidsvoorschriften.....	149
3.1.	Plaats van opstelling.....	150
3.2.	Stroomvoorziening.....	152
3.3.	Aanwijzingen over de ingebouwde accu.....	152
3.4.	Omgevingstemperatuur.....	154
3.5.	Bij storingen.....	154
4.	Inhoud van de levering.....	155
5.	Overzicht van het apparaat.....	156
5.1.	Bovenkant.....	156
5.2.	Voorkant.....	158
5.3.	Achterkant.....	159
6.	Ingebruikname.....	160
6.1.	Apparaat plaatsen.....	160
6.2.	Trolleyfunctie.....	160
6.3.	Netvoeding - netsnoer aansluiten.....	160
6.4.	Geïntegreerde accu.....	160
6.5.	Apparaat inschakelen/uitschakelen.....	160
7.	Aansluitmogelijkheden.....	161
7.1.	AUX IN-modus.....	161
7.2.	USB-modus.....	162
7.3.	Bluetooth®-modus.....	162
8.	Bediening.....	163
8.1.	Volume instellen.....	163
8.2.	Afspelen starten/pauzeren.....	163
8.3.	Nummer selecteren.....	164
8.4.	Snel vooruitspoelen/terugspoelen.....	164
8.5.	Baseffect.....	164
8.6.	Apparaat dempen.....	164
8.7.	Equalizer.....	164
8.8.	Lichteffecten.....	164
8.9.	Afspeelopties in de USB-modus.....	165
9.	Microfoon(s) aansluiten.....	166
10.	Een luidsprekerstatief bevestigen.....	166
11.	Problemen oplossen.....	167
12.	Reiniging.....	167
13.	Opslag bij niet-gebruik.....	168
14.	EU-conformiteitsinformatie.....	168

15.	Informatie over handelsmerken.....	168
16.	Afvalverwerking	168
17.	Technische gegevens.....	169
	17.1. Informatie over Bluetooth®	170
18.	Service-informatie.....	170
19.	Colofon	172
20.	Privacy statement.....	173

1. Informatie over deze gebruiksaanwijzing



Hartelijk dank dat u voor ons product hebt gekozen. Wij wensen u veel plezier met het apparaat.

Lees de veiligheidsvoorschriften en de volledige gebruiksaanwijzing aandachtig door voordat u het product in gebruik neemt. Neem de waarschuwingen op het product en in de gebruiksaanwijzing in acht. Houd de gebruiksaanwijzing altijd binnen handbereik. Als u het product verkoopt of doorgeeft, geef dan ook altijd deze gebruiksaanwijzing mee, aangezien deze een essentieel onderdeel van het product is.

1.1. Betekenis van de symbolen

Als een tekstgedeelte is gemarkeerd met een van de volgende waarschuwingssymbolen, moet het in de tekst beschreven gevaar worden vermeden om de daar beschreven mogelijke gevolgen te voorkomen.



GEVAAR!

Waarschuwing voor acuut levensgevaar!



WAARSCHUWING!

Waarschuwing voor mogelijk levensgevaar en/of ernstig blijvend letsel!



WAARSCHUWING!

Waarschuwing voor gevaar door een elektrische schok!



LET OP!

Neem de aanwijzingen in acht om materiële schade te voorkomen!



Meer informatie over het gebruik van het apparaat.



Neem de aanwijzingen in de gebruiksaanwijzing in acht!



CE-markering

Producten die zijn gemarkeerd met dit symbool, voldoen aan de eisen van de EU-richtlijnen (zie het hoofdstuk 'Conformiteitsinformatie').

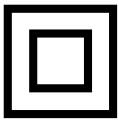

Veiligheidsklasse II

Elektrische apparaten van veiligheidsklasse II zijn elektrische apparaten die in hun geheel zijn voorzien van een dubbele en/of extra sterke isolatie en geen aansluitmogelijkheden hebben voor een aardleiding. De aanvullende of extra sterke isolatie van een door isolerend materiaal omsloten elektrisch apparaat van veiligheidsklasse II kan geheel of gedeeltelijk worden gevormd door de behuizing.



Symbool voor gelijkstroom



Symbool voor wisselstroom



Hiermee wordt op de transportverpakking aangegeven hoe het product rechtop wordt gezet.



Dit symbool betekent dat de verpakking en/of het product lithiumbatterijen of -accu's bevat.

- Opsommingstekens/informatie over gebeurtenissen die zich tijdens de bediening kunnen voordoen
- ▶ Instructie voor een uit te voeren handeling
- Veiligheidsvoorschriften die in acht moeten worden genomen

2. Gebruiksdoel

Dit apparaat behoort tot de consumentenelektronica. Het Bluetooth®-audiosysteem is bedoeld voor het afspelen van audio via USB, Bluetooth® of AUX IN. Het audiosysteem kan ook als karaokesysteem of als voorversterker worden gebruikt.

Houd er rekening mee dat bij gebruik van het apparaat voor een ander doel dan dat waarvoor het bestemd is, de aansprakelijkheid komt te vervallen:

Neem alle informatie in deze gebruiksaanwijzing en in het bijzonder de veiligheidsvoorschriften in acht. Elke andere vorm van gebruik geldt als niet in overeenstemming met het gebruiksdoel en kan letsel of materiële schade tot gevolg hebben.

3. Veiligheidsvoorschriften



WAARSCHUWING!

Gevaar voor letsel!

Er bestaat gevaar voor letsel bij kinderen en bij personen met een lichamelijke, zintuiglijke of geestelijke beperking (zoals personen met een handicap en ouderen met een lichamelijke en geestelijke beperking) of met gebrek aan kennis en ervaring (zoals oudere kinderen).

- Bewaar het apparaat en de accessoires buiten het bereik van kinderen.
- Het apparaat kan worden gebruikt door kinderen vanaf 8 jaar en door personen met een lichamelijke, zintuiglijke of geestelijke beperking of gebrek aan kennis en/of ervaring, mits iemand toezicht op hen houdt of hen instructie heeft gegeven hoe ze het apparaat veilig kunnen gebruiken en ze hebben begrepen welke gevaren het gebruik van het apparaat met zich meebrengt.
- Kinderen mogen niet met het apparaat spelen.

-
- Reiniging en gebruikersonderhoud mogen niet worden uitgevoerd door kinderen, tenzij ze ouder zijn dan 8 jaar en er iemand toezicht op hen houdt.
 - Kinderen jonger dan 8 jaar moeten uit de buurt van het apparaat en de aansluitkabel worden gehouden.
 - Bouw het product zonder onze toestemming niet om en gebruik het niet in combinatie met hulp- of aanbouwapparaten die niet door ons zijn goedgekeurd of geleverd.
 - Gebruik uitsluitend door ons geleverde of goedgekeurde reserveonderdelen en accessoires.



GEVAAR!

Verstikkingsgevaar!

Er bestaat verstikkingsgevaar door het inslikken of inademen van kleine onderdelen of folie.

- Houd verpakkingsfolie buiten het bereik van kinderen.
- Laat kinderen niet met het verpakkingsmateriaal spelen.
- Verpakkingsmateriaal is geen speelgoed.

3.1. Plaats van opstelling



GEVAAR!

Gevaar voor elektrische schok!

Er bestaat gevaar voor een elektrische schok door stroomvoerende onderdelen.

- Plaats geen voorwerpen die met vloeistof zijn gevuld, zoals vazen, op of in de buurt van het apparaat en het netsnoer. Het betreffende voorwerp kan omvallen en de vloeistof kan de elektrische veiligheid in gevaar brengen.
- Bescherm het apparaat en alle aangesloten apparaten tegen vocht, druipe- en spatwater. Vermijd stof, hitte en blootstelling aan direct zonlicht om storingen te voorkomen.
- Zet geen voorwerpen op de kabels, omdat deze anders beschadigd kunnen raken.



WAARSCHUWING!

Brandgevaar!

Onvoldoende luchtcirculatie kan leiden tot oververhitting en brand.

- Zorg voor voldoende ventilatie van het apparaat. Houd vanaf de achterkant van het apparaat minimaal 5 cm en vanaf de beide zijkanten minimaal 1 cm afstand tot muren en andere voorwerpen.
- Leg geen voorwerpen (zoals tijdschriften en dekens) op het apparaat. Zo voorkomt u dat het apparaat te warm wordt.
- Zet geen bronnen van open vuur, zoals brandende kaarsen, op of in de buurt van de apparaten.
- Gebruik het apparaat niet in omgevingen waar gevaar voor explosies bestaat. Hiertoe behoren bijvoorbeeld tankinstallaties, opslagplaatsen voor brandstof en ruimtes waar oplosmiddelen worden verwerkt. Ook in omgevingen waar veel fijnstof voorkomt (bijvoorbeeld meel- of houtstof), mag dit apparaat niet worden gebruikt.



LET OP!

Gevaar voor beschadiging!

Het apparaat kan door onjuist gebruik beschadigd raken.

- Plaats en gebruik alle componenten op een stabiele, vlakke en trillingvrije ondergrond om te voorkomen dat het apparaat valt. Sommige agressieve meubellakken kunnen de rubberen voetjes van het apparaat aantasten. Leg eventueel iets onder het apparaat.
- Houd minimaal één meter afstand tussen het apparaat en hoogfrequente en magnetische storingsbronnen (televisietoestellen, andere luidsprekerboxen, mobiele telefoons enz.) om storingen in de werking te voorkomen.

-
- Stel het apparaat niet bloot aan extreme omstandigheden. Vermijd:
 - hoge luchtvochtigheid en vocht;
 - extreem hoge en lage temperaturen;
 - direct zonlicht;
 - open vuur.

3.2. Stroomvoorziening

- Sluit het apparaat alleen aan op een geaard stopcontact met 100-240 V~ 50/60 Hz. Als u twijfelt over de stroomvoorziening op de plaats van installatie, neem dan contact op met het energiebedrijf.
- Het stopcontact moet zich in de buurt van het apparaat bevinden en goed toegankelijk zijn.
- Leg de kabels zo dat er niemand op kan gaan staan of over kan struikelen.
- Onderbreek de stroomvoorziening van het apparaat door de stekker van het apparaat uit het stopcontact te trekken. Pak bij het lostrekken altijd de stekker vast. Trek nooit aan het snoer om beschadiging te voorkomen.
- Alle multimedia-apparaten die op het apparaat worden aangesloten, moeten voldoen aan de vereisten van de laagspanningsrichtlijn.
- Koppel het apparaat bij onweer en wanneer u het apparaat langere tijd niet gebruikt altijd los van het elektriciteitsnet.

3.3. Aanwijzingen over de ingebouwde accu

- De accu is vast ingebouwd en mag niet door de gebruiker zelf worden verwijderd of vervangen.
- Laad de accu regelmatig en indien mogelijk volledig op. Zorg ervoor dat de accu niet gedurende langere tijd ontladen blijft.
- De accu/het apparaat mag niet worden opgeladen zonder dat er iemand bij is.

**WAARSCHUWING!****Explosiegevaar!**

Bij verkeerd gebruik van de accu bestaat er explosiegevaar.

- De accu/het apparaat mag tijdens het opladen niet op kwetsbare of licht ontvlambare materialen worden neergezet.
- Houd de accu en het apparaat uit de buurt van hittebronnen (bijv. radiatoren) en open vuur (bijv. kaarsen). Er bestaat explosiegevaar.
- Als het apparaat alleen nog kan worden ingeschakeld als het is aangesloten op het elektriciteitsnet, neem dan contact op met het Service Center.

**WAARSCHUWING!****Gevaar voor brandwonden!**

Bij verkeerd gebruik van de accu kunt u brandwonden oplopen.

- Gebruik geen accu's die beschadigd zijn.
- Demonteer of vervorm de accu niet.
- Gelekte vloeistoffen mogen niet in contact komen met de huid, ogen of slijmvliezen. De vloeistof mag in geen geval worden ingeslikt.
- Draag bij contact met een lekkende accu altijd geschikte veiligheidshandschoenen.
- Spoel als u toch met de vloeistof in aanraking komt de betreffende plekken met overvloedig water af.
- Raadpleeg onmiddellijk een arts als u veranderingen van de huid constateert of voelt dat u onwel wordt.
- Houd accu's buiten het bereik van kinderen. Meld als er accu's zijn ingeslikt dit onmiddellijk aan uw arts.

3.4. Omgevingstemperatuur

- Het apparaat kan worden gebruikt bij een omgevingstemperatuur van 5 °C tot +35 °C.
- Wanneer het apparaat is uitgeschakeld, kan het worden opgeslagen bij een temperatuur van 0 °C tot +40 °C.
- Gebruik het apparaat uitsluitend in een droge omgeving.



GEVAAR!

Gevaar voor elektrische schok!

Bij grote schommelingen in temperatuur of luchtvochtigheid kan er door condensatie vocht in het apparaat terechtkomen, waardoor er kortsluiting kan ontstaan.

- Neem het apparaat nadat het is vervoerd pas weer in gebruik als het de omgevingstemperatuur heeft aangenomen.

3.5. Bij storingen

- Controleer het apparaat en de accessoires telkens vóór gebruik op beschadigingen.
- Gebruik het apparaat en het netsnoer niet als deze zijn beschadigd, als er rook uit komt of als ze een vreemd geluid maken. Trek zo nodig onmiddellijk de stekker uit het stopcontact.
- Probeer in geen geval zelf een onderdeel van het apparaat open te maken en/of te repareren. Er bestaat gevaar voor een elektrische schok.
- Neem bij een storing contact op met het Service Center.

4. Inhoud van de levering



GEVAAR!

Verstikkingsgevaar!

Verpakkingsfolie kan worden ingeslikt of verkeerd worden gebruikt. Hierdoor bestaat er gevaar voor verstikking.

- Bewaar al het gebruikte verpakkingsmateriaal (zakken, stukken polystyreen enz.) buiten het bereik van kinderen.
- Laat kinderen niet met het verpakkingsmateriaal spelen.
- Verpakkingsmateriaal is geen speelgoed.

Controleer de levering op volledigheid en informeer ons binnen 14 dagen na aankoop als de levering niet compleet is.

Het door u gekochte pakket moet het volgende bevatten:

- Draagbaar Bluetooth®-audiosysteem
- Netsnoer
- Borgschroef voor het bevestigen van een luidsprekerstatief¹
- Gebruiksaanwijzing en garantiedocumenten







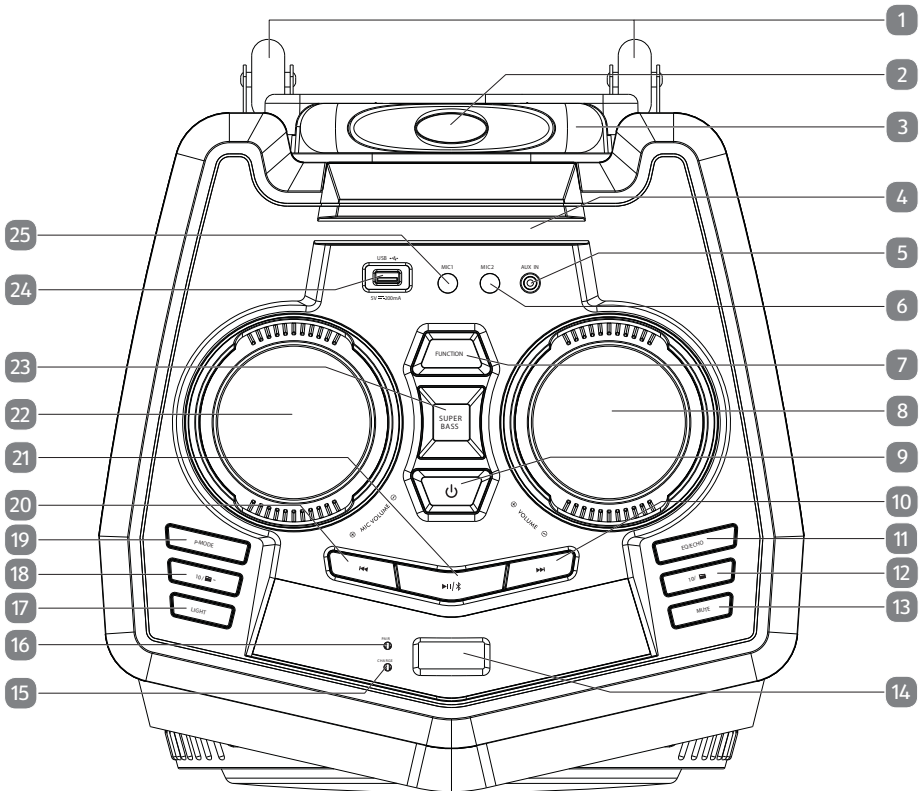

¹ *niet meegeleverd*

5. Overzicht van het apparaat

5.1. Bovenkant



- 1) Transportwieltjes
- 2) Vergrendelingsknop voor telescoopgreep
- 3) Telescoopgreep
- 4) Smartphonehouder
- 5) **AUX IN** AUX IN-aansluiting (3,5 mm jackplug)
- 6) **MIC2** Microfooningang (6,3 mm jackplug)
- 7) **FUNCTION** Modus kiezen (BT/USB/AUX)
- 8) **+** **VOLUME** **-** Volumeregelaar

- 9)  Ingedrukt houden: Apparaat inschakelen, apparaat in stand-bymodus zetten/vanuit de stand-bymodus weer inschakelen
- 10)  Volgend nummer afspelen
- 11) **EQ/ECHO** Kort indrukken: Equalizerinstelling selecteren
Ingedrukt houden: Echo-effect voor microfoon(s) in-/uitschakelen
- 12) 10/  + Kort indrukken: 10 nummers vooruitgaan²
Ingedrukt houden: naar de volgende map gaan²
- 13) **MUTE** Apparaat dempen
- 14) Display van apparaat
- 15) Led **CHARGE**
- 16) Led **PAIR**
- 17) **LIGHT** Kort indrukken: ledlichteffect 2 (**L-1**t/m **L-5**) activeren
Ingedrukt houden: ledlichteffect 1 in-/uitschakelen
- 18) 10/  - Kort indrukken: 10 nummers teruggaan²
Ingedrukt houden: naar de vorige map gaan²
- 19) **P-MODE** Herhalingsfunctie/afspelen in willekeurige volgorde instellen
- 20)  Vorig nummer afspelen
- 21)  Kort indrukken: Afspelen starten/pauzeren
In de Bluetooth®-modus ingedrukt houden: Bluetooth-verbinding verbreken
- 22)  **MIC VOLUME**  Volumeregelaar microfoon
- 23) **SUPER BASS** Baseffect in-/uitschakelen
- 24) USB  USB-aansluiting (5 V $\overline{\text{---}}$ 200 mA)
- 25) **MIC1** Microfooningang (6,3 mm jackplug)

² Alleen beschikbaar in de USB-modus

5.2. Voorkant

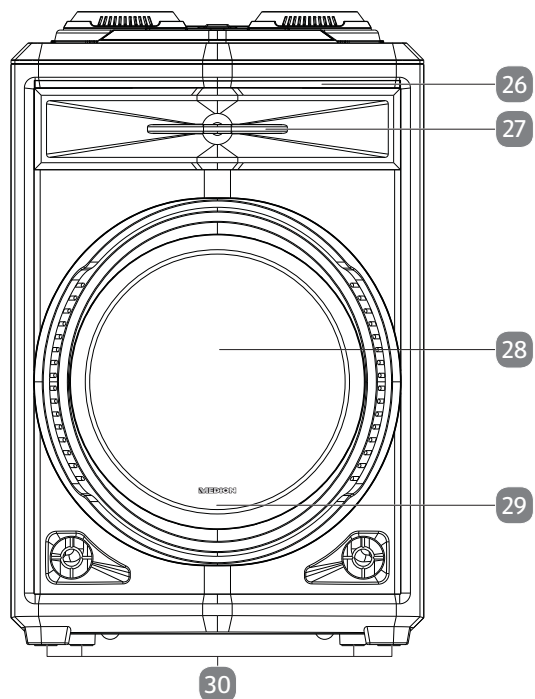

- 26) Ledlichteffect 1
- 27) Tweeter
- 28) Luidspreker
- 29) Ledlichteffect 2
- 30) Rubberen voetjes

5.3. Achterkant

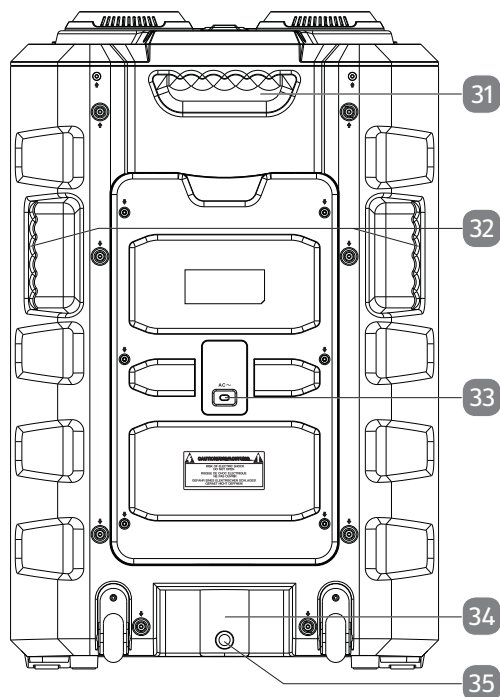

- 31) Transportgreep aan bovenkant
- 32) Transportgreep aan zijkant
- 33) **AC~** Stroomaansluiting (100-240 V ~ 50/60 Hz)
- 34) Statiefflens (Ø 36 mm) voor het bevestigen van een luidsprekerstatief³
- 35) Schroefdraad voor het bevestigen van een luidsprekerstatief³ met behulp van de meegeleverde borgschroef

³ niet meegeleverd

6. Ingebruikname

6.1. Apparaat plaatsen

- ▶ Plaats het audiosysteem op een vlakke, stabiele ondergrond. Sommige agressieve meubellakken kunnen de rubberen voetjes van het apparaat aantasten. Zet het apparaat eventueel op een vaste ondergrond.

6.2. Trolleyfunctie

De ingebouwde trolleyfunctie is bedoeld voor eenvoudig transport van het audiosysteem.

- ▶ Houd de vergrendelingsknop op de telescoopgreep ingedrukt en trek de telescoopgreep helemaal omhoog totdat u deze in de hoogste positie hoort vastklikken.

U kunt het audiosysteem nu op de geïntegreerde wielen met de telescoopgreep achter u aan trekken.

6.3. Netvoeding - netsnoer aansluiten

- ▶ Sluit het meegeleverde netsnoer aan op de aansluiting **AC** (100-240 V ~ 50/60 Hz) op de achterkant van het apparaat.
- ▶ Steek de stekker van het netsnoer in een goed toegankelijk stopcontact (zie "3.2. Stroomvoorziening" op blz. 152).

6.4. Geïntegreerde accu



De accu is vast ingebouwd en mag alleen worden gerepareerd of vervangen door gekwalificeerde vakmensen.

Zodra het audiosysteem is aangesloten op een stopcontact, wordt de geïntegreerde accu opgeladen en brandt de led **CHARGE** rood.

Als de accu volledig is opgeladen, brandt de led **CHARGE** groen.

Bij een laag accuniveau knippert de led **CHARGE** rood.

- ▶ Sluit het audiosysteem met behulp van het meegeleverde netsnoer aan op een stopcontact om het apparaat te kunnen blijven gebruiken en de accu op te laden.

6.5. Apparaat inschakelen/uitschakelen

- ▶ Houd de toets  ingedrukt om het audiosysteem in te schakelen.

Op het display van het apparaat verschijnt **HI**. Het audiosysteem wordt gestart in de laatst geselecteerde modus.



Het apparaat start altijd met de standaardinstelling voor het volume en niet met de laatst gebruikte volume-instelling.

- ▶ Als u het apparaat in de stand-bymodus wilt zetten, houdt u opnieuw de toets  ingedrukt.



In de stand-bymodus wordt de accu volledig opgeladen. Het audiosysteem verbruikt ook daarna nog een kleine hoeveelheid stroom.

- ▶ Haal het netsnoer uit het stopcontact om het apparaat helemaal uit te schakelen.



Het audiosysteem schakelt automatisch over naar de stand-bymodus als u binnen 15 minuten het apparaat niet bedient of geen audio afspeelt.

- ▶ Houd de toets  ingedrukt om het audiosysteem vanuit de stand-bymodus weer in te schakelen.

7. Aansluitmogelijkheden

7.1. AUX IN-modus

Op de **AUX IN**-aansluiting kunt u een extern afspeelapparaat met een ingebouwde versterker (zoals een cd-speler of een mp3-speler) aansluiten op het audiosysteem.

- ▶ Zet het audiosysteem in de stand-bymodus.
- ▶ Schakel het externe apparaat uit.
- ▶ Steek het ene uiteinde van een 3,5mm-jackkabel (niet meegeleverd) in de **AUX IN**-aansluiting van het audiosysteem.
- ▶ Verbind het andere uiteinde van de kabel met het externe apparaat.
- ▶ Schakel het externe apparaat in.
- ▶ Schakel het audiosysteem in.
- ▶ Druk een of meerdere keren op de toets **FUNCTION** tot op het display de tekst **AUX** verschijnt.
- ▶ Start het afspelen van audio op het externe apparaat.

Het audiosignaal van het externe apparaat wordt nu afgespeeld op het audiosysteem.



Gebruik bij de signaaloverdracht via de **AUX IN**-aansluiting de mogelijkheid om het afspelen te bedienen vanaf het externe apparaat.

We raden bovendien aan het volume op uw externe apparaat op maximaal te zetten en de fijnafstelling van het volume op het audiosysteem te regelen.

7.2. USB-modus



De USB-aansluiting is alleen bedoeld voor gegevensoverdracht en kan niet worden gebruikt voor het opladen van externe USB-apparaten.

- ▶ Steek het USB-geheugen in de USB-aansluiting van het audiosysteem.
- ▶ Druk op de toets **FUNCTION** tot op het display ---- verschijnt.

Zodra het audiosysteem het USB-geheugen heeft gelezen, worden het huidige titelnummer en de tekst **USB** weergegeven op het display.

De audio wordt automatisch afgespeeld, beginnend met het eerste nummer. U bedient het afspelen met de desbetreffende toetsen op het audiosysteem.



Neem bij het aansluiten van een USB-geheugen de volgende aanwijzingen in acht:

- Vanwege het grote aantal verschillende bestandssystemen en bestandsindelingen kan de werking van de aangesloten opslagmedia niet worden gegarandeerd.
- Afhankelijk van de grootte van de gegevensdrager kan het even duren voordat het systeem wordt herkend.
- De bestandssystemen FAT16 en FAT32, en het bestandsformaat MP3 worden ondersteund.
- USB-geheugens met een geheugencapaciteit van maximaal 32 GB worden ondersteund.
- Externe harde schijven worden niet ondersteund.

7.3. Bluetooth®-modus

In de Bluetooth-modus is draadloze ontvangst van audiosignalen van een extern Bluetooth-compatibel audio-uitvoerapparaat mogelijk.

Voor een storingsvrije werking mag de afstand tussen beide apparaten niet meer zijn dan 10 meter.



Er kan altijd maar één Bluetooth-apparaat tegelijk met het audiosysteem verbonden zijn.

7.3.1. Bluetooth-compatibel audio-uitvoerapparaat koppelen

Ga als volgt te werk om een Bluetooth-compatibel audio-uitvoerapparaat te koppelen met het audiosysteem:

- ▶ Schakel de Bluetooth-functie op het audio-uitvoerapparaat in.
- ▶ Druk op het audiosysteem op de toets **FUNCTION** tot op het display **BT** verschijnt.

De zoekmodus van het audiosysteem is nu geactiveerd en de led **PAIR** knippert blauw.

- ▶ Voer de koppeling van beide apparaten uit op uw audio-uitvoerapparaat.



Meer informatie over de Bluetooth-functie van uw audio-uitvoerapparaat kunt u zo nodig vinden in de gebruiksaanwijzing van het betreffende apparaat.

De apparaatnaam van het audiosysteem is **MD 43200**. Deze naam wordt in de lijst met apparaten op het audio-uitvoerapparaat weergegeven zodra het signaal is gedetecteerd.

- ▶ Als voor de koppeling een wachtwoord is vereist, voert u **0000** in.

Het koppelen van beide apparaten is voltooid wanneer op het audiosysteem een signaal klinkt en de led **PAIR** continu blauw brandt.

- ▶ Start nu het afspelen van audio op het externe apparaat of druk op het audiosysteem op de toets **▶||/⌘** om het afspelen te starten.



Bediening is mogelijk via zowel de betreffende toetsen op het audiosysteem als via het audio-uitvoerapparaat. Houd er rekening mee dat door verschillende firmware- en softwareversies mogelijk niet alle bedieningsfuncties via het audiosysteem beschikbaar zijn.

We raden bovendien aan het volume op uw audio-uitvoerapparaat op maximaal te zetten en de fijnafstelling van het volume op het audiosysteem te regelen.

Het audiosysteem probeert altijd automatisch verbinding te maken met het audio-uitvoerapparaat waarmee dit het laatst via Bluetooth verbonden was.

- ▶ Als u een bestaande Bluetooth-verbinding wilt verbreken, houdt u in de Bluetooth-modus de toets **▶||/⌘** ingedrukt.

De zoekmodus van het audiosysteem is weer geactiveerd en de led **PAIR** knippert blauw. U kunt nu een nieuw apparaat koppelen.

8. Bediening

8.1. Volume instellen

- ▶ Draai de volumeknop **⊕ VOLUME ⊖** in de richting van **⊕** om het volume te verhogen of in de richting van **⊖** om het volume te verlagen.

8.2. Afspelen starten/pauzeren

- ▶ Druk op de toets **▶||/⌘** om het afspelen van nummers te starten.
- ▶ Druk tijdens het afspelen op de toets **▶||/⌘** om te pauzeren.
De huidige afspeeltijd knippert op het display.
- ▶ Druk opnieuw op de toets **▶||/⌘** om door te gaan met afspelen.

8.3. Nummer selecteren

- ▶ Druk op de toets ◀ om naar het vorige nummer te gaan.
- ▶ Druk op de toets ▶ om naar het volgende nummer te gaan.

8.4. Snel vooruitspoelen/terugspoelen

- ▶ Houd de toets ▶▶ ingedrukt om binnen het huidige nummer snel vooruit te spoelen.
- ▶ Houd de toets ◀◀ ingedrukt om binnen het huidige nummer snel terug te spoelen.
- ▶ Laat de betreffende toets los op de gewenste positie van het nummer om daar het afspelen te hervatten.

8.5. Baseffect

- ▶ Druk op de toets **SUPER BASS** om het baseffect te activeren.

Op het display van het apparaat verschijnt **BASS**.

- ▶ Druk opnieuw op de toets **SUPER BASS** om het baseffect te deactiveren.

BASS verdwijnt van het display.

8.6. Apparaat dempen

- ▶ Druk op de toets **MUTE** om het audiosysteem of het afspelen van audio te dempen.

8.7. Equalizer

- ▶ Druk een of meerdere keren op de toets **EQ/ECHO** om een vooraf ingestelde equalizerinstelling (**FLAT**, **POP**, **CLASSIC**, **JAZZ**, **ROCK**) te selecteren.

De geselecteerde equalizerinstelling wordt telkens op het display weergegeven.

8.8. Lichteffecten

- ▶ Druk een of meerdere keren op de toets **LIGHT** om een vooraf ingesteld ledlichteffect 2 (**L-1** t/m **L-5**) te activeren:

Displayaanduiding	Lichteffect
L-1	Continu brandend blauw lichteffect
L-2	Knipperend blauw lichteffect
L-3	Continu brandend rood lichteffect
L-4	Knipperend rood lichteffect
L-5	Lichteffect met kleurwisseling op de maat van de muziek
OFF	Ledlichteffect 2 uitgeschakeld

- ▶ Houd de toets **LIGHT** ingedrukt om knipperend blauw ledlichteffect 1 op de maat van de muziek in te schakelen.

- ▶ Houd de toets **LIGHT** opnieuw ingedrukt om ledlichteffect 1 uit te schakelen.



De ledlamp is vast ingebouwd en mag niet door de gebruiker zelf worden vervangen.

8.9. Afspeelopties in de USB-modus

Na het aansluiten van het USB-geheugen start het afspelen van de daarop aanwezige nummers automatisch in numerieke volgorde.

8.9.1. Map selecteren voor mp3-bestanden

Mp3-bestanden zijn op het USB-geheugen mogelijk in verschillende mappen opgeslagen.

- ▶ Houd de toets 10/ + ingedrukt om naar de volgende map te gaan.
- ▶ Houd de toets 10/ - ingedrukt om naar de vorige map te gaan.
- ▶ Druk daarna eventueel op de toets of om enkele nummers vooruit of terug te gaan.

8.9.2. Nummer selecteren in stappen van 10

Als een groter aantal mp3-bestanden op het gebruikte USB-geheugen is opgeslagen, kunt u in stappen van 10 vooruit- of teruggaan tussen de nummers zodat u sneller een nummer kunt selecteren.

- ▶ Druk op de toets 10/ + of 10/ - om 10 nummers vooruit of terug te gaan.
- ▶ Druk daarna eventueel op de toets of om enkele nummers vooruit of terug te gaan.

8.9.3. Herhalingsfunctie/afspelen in willekeurige volgorde

- ▶ Druk op de toets **P-MODE** tot op het display verschijnt als u het huidige nummer permanent wilt herhalen.
- ▶ Druk op de toets **P-MODE** tot **FOLDER** op het display verschijnt om alle nummers in de momenteel geselecteerde map van het USB-geheugen permanent te herhalen.
- ▶ Druk op de toets **P-MODE** tot **RAND** op het display verschijnt om alle nummers op het USB-geheugen in willekeurige volgorde af te spelen.
- ▶ Druk op de toets **P-MODE** tot op het display verschijnt om alle nummers op het USB-geheugen permanent te herhalen.
- ▶ Druk op de toets **P-MODE** tot alle hierboven genoemde indicaties niet meer op het display worden weergegeven om de herhalingsfunctie of het afspelen in willekeurige volgorde te deactiveren.

9. Microfoon(s) aansluiten

Het gebruik van een microfoon is mogelijk in elke modus (BT/USB/AUX).

Ga als volgt te werk om een of twee microfoons (niet meegeleverd) op het audiosysteem aan te sluiten:

- ▶ Zet het audiosysteem eventueel in de stand-bymodus.
- ▶ Steek de microfoonkabel(s) in de microfoonaansluiting **MIC1** of **MIC2** van het audiosysteem.
- ▶ Stel met de regelaar **⊕ MIC VOLUME ⊖** het gewenste volume voor de microfoon in.
- ▶ Houd de toets **EQ/ECHO** ingedrukt om het echo-effect voor de microfoon te activeren.
- ▶ Houd de toets **EQ ECHO** opnieuw ingedrukt om het echo-effect te deactiveren.

10. Een luidsprekerstatief bevestigen

Aan de onderkant van het audiosysteem bevindt zich een statiefflens (Ø 36 mm) waarop u een extern luidsprekerstatief kunt bevestigen⁴.



LET OP!

Gevaar voor beschadiging!

Gevaar voor schade aan het apparaat door onjuiste montage.

- Houdt u aan de montageaanwijzingen en specificaties in de gebruiksaanwijzing van het luidsprekerstatief om beschadiging van het audiosysteem te voorkomen.
 - Let op de grootte en het gewicht van het audiosysteem en gebruik alleen luidsprekerstatieven die geschikt zijn voor de betreffende grootte en gewichtsklasse.
- ▶ Steek het luidsprekerstatief in de statiefflens aan de onderkant van het audiosysteem.
 - ▶ Schroef de meegeleverde borgschroef vanaf de buitenkant in de schroefdraad van de statiefflens om het luidsprekerstatief vast te maken aan het audiosysteem.

⁴ *niet meegeleverd*

11. Problemen oplossen

PROBLEEM	MOGELIJKE OORZAAK	OPLOSSING
Kan het apparaat niet inschakelen.	Het netsnoer is niet goed aangesloten.	▶ Controleer of het netsnoer goed is aangesloten.
	De batterij is niet opgeladen.	▶ Sluit het audiosysteem met behulp van het meegeleverde netsnoer aan op een stopcontact.
Geen geluid	Het volume is op een te lage stand ingesteld.	▶ Verhoog het volume. ▶ Controleer bij uw externe audio-uitvoerapparaat wat het ingestelde geluidsvolume is en verhoog dit eventueel.
	De verkeerde modus is geselecteerd.	▶ Druk een of meerdere keren op de toets FUNCTION totdat op het display de correcte modus voor het aangesloten apparaat verschijnt.
Mp3-bestanden worden niet afgespeeld.	De verbinding met de USB-stick is verbroken.	▶ Controleer of de USB-stick correct is geplaatst.
	Er wordt een niet-ondersteunde bestandsindeling gebruikt.	▶ Gebruik alleen bestanden met mp3-indeling.
Geen geluid via de microfoon	Het volume van de microfoon is op een te lage stand ingesteld.	▶ Verhoog het microfoonvolume met de regelaar ⊕ MIC VOLUME ⊖

12. Reiniging

- ▶ Ontkoppel het apparaat van het elektriciteitsnet voordat u het apparaat gaat schoonmaken. Hiertoe haalt u het netsnoer uit het stopcontact.
- ▶ Gebruik voor het reinigen alleen een droge, zachte doek. Gebruik geen chemische oplos- en reinigingsmiddelen, omdat deze het oppervlak en/of de opschriften van het apparaat kunnen beschadigen.
- ▶ Zorg ervoor dat er geen vloeistof binnen in het apparaat terechtkomt.

13. Opslag bij niet-gebruik

- ▶ Wanneer u het apparaat gedurende langere tijd niet gebruikt, haalt u de stekker uit het stopcontact en bergt u het apparaat op een droge, koele plaats op.
- ▶ Bescherm het apparaat tegen stof en extreme temperatuurschommelingen.

14. EU-conformiteitsinformatie

 Hierbij verklaart MEDION AG dat dit apparaat in overeenstemming is met de fundamentele eisen en de overige toepasselijke voorschriften:

- RE-richtlijn 2014/53/EU
- Ecodesignrichtlijn 2009/125/EG (en Ecodesignverordening 2019/1782)
- RoHS-richtlijn 2011/65/EU.

De volledige EU-verklaring van overeenstemming kan worden gedownload van www.medion.com/conformity.

15. Informatie over handelsmerken

Het woordmerk en de logo's van Bluetooth® zijn gedeponeerde merken van Bluetooth SIG, Inc. en worden door MEDION onder licentie gebruikt.

Het woordmerk en de logo's van USB™ zijn gedeponeerde merken van USB Implementers Forum, Inc. en worden door MEDION onder licentie gebruikt.

Andere handelsmerken zijn eigendom van de respectieve eigenaren.

16. Afvalverwerking



VERPAKKING

Uw apparaat zit ter bescherming tegen transportschade in een verpakking. Verpakkingen zijn gemaakt van materialen die milieuvriendelijk kunnen worden afgevoerd en vakkundig kunnen worden gerecycled.



APPARAAT

Oude apparaten met het hiernaast afgebeelde symbool mogen niet bij het gewone huishoudelijke afval worden gedaan.

Volgens richtlijn 2012/19/EU moet het apparaat aan het einde van de levensduur volgens de voorschriften worden afgevoerd.

Hierbij worden voor hergebruik geschikte stoffen in het apparaat gerecycled, zodat belasting van het milieu wordt voorkomen.

In het apparaat zit een accu. Deponeer het apparaat aan het einde van de levensduur in geen geval bij het gewone huishoudelijke afval. Informeer bij uw gemeente waar zich inzamelpunten voor elektrische apparaten en elektronica bevinden, zodat u het apparaat milieuvriendelijk kunt afvoeren. **De accu kan niet uit het apparaat worden verwijderd. Deponeer het apparaat in zijn geheel bij het afval.**

17. Technische gegevens

Algemeen

Afmetingen (b x h x d)	385 mm x 593 mm x 400 mm
Gewicht	11,24 kg
Statiefflens	Ø 36 mm

Voedingsspanning

Spanning	AC 100-240 V ~ 50/60 Hz
Opgenomen vermogen	35 W
Uitgangsvermogen	35 W RMS
Veiligheidsklasse	II

Geïntegreerde accu

Loodaccu	12 V, circa 4000 mAh, 48 Wh
----------	-----------------------------

Omgevingscondities

Tijdens gebruik	5 °C tot +35 °C / 30 % tot 85 % relatieve luchtvochtigheid
Buiten gebruik	0 °C tot 40 °C 30 % tot 85 % relatieve luchtvochtigheid

USB

USB-aansluiting ⁵	USB 2.0 tot 32 GB
Ondersteunde bestandssystemen	FAT16, FAT32
USB-uitgangsspanning	5 V  200 mA

Bluetooth®

Bluetoothversie	5.0
Bluetooth-profielen	A2DP, AVRCP
Bereik	tot 10 m (afhankelijk van de omgevingscondities)

5 USB-verlengkabels worden niet ondersteund.
Compatibiliteit met alle op de markt verkrijgbare mp3-spelers en USB-sticks kan niet worden gegarandeerd.

Aansluitingen

AUX IN-ingang	jackplug 3,5 mm
2 microfooningangen	2 x jackplug van 6,3 mm

17.1. Informatie over Bluetooth®

Frequentiebereik: 2,4 GHz

Frequentiebereik	max. zendvermogen
2402 - 2480 MHz	3,95 dBm

18. Service-informatie

Wanneer uw apparaat niet zoals gewenst of verwacht functioneert, neem dan contact op met onze klantenservice. U heeft verschillende mogelijkheden, om met ons contact op te nemen:

- In onze Service Community vindt u andere gebruikers en onze medewerkers en daar kunt u uw ervaringen uitwisselen en uw kennis delen.
U vindt onze Service Community onder community.medion.com.
- U kunt natuurlijk ook ons contactformulier gebruiken onder www.medion.com/contact.
- En bovendien staat ons serviceteam ook via de hotline of per post ter beschikking.

Nederland	
Openingstijden Hotline	Klantenservice
Werkdagen: 08.30 - 21.00 uur Zaterdag: 10.00 - 18:00 uur Feestdagen: 10.00 - 14.00 uur	☎ 0900 - 2352534
Buiten deze tijden kunt u op het genoemde nummer te allen tijde gebruik maken van onze voicemaildienst met terugbeloptie.	
Serviceadres	
MEDION B.V. John F.Kennedylaan 16a 5981 XC Panningen Nederland	

België	
Openingstijden	Service Hotline
Ma - vr: 09:00 - 19:00	☎ 02 - 200 61 98
Serviceadres	
MEDION B.V. John F.Kennedylaan 16a 5981 XC Panningen Nederland	
Luxemburg	
Openingstijden	Klantenservice
Ma - vr: 09:00 - 19:00	☎ 34 - 20 808 664
Serviceadres	
MEDION B.V. John F.Kennedylaan 16a 5981 XC Panningen Nederland	

Nederland



Deze en vele andere gebruiksaanwijzingen staan ter beschikking om te downloaden via het serviceportaal www.medion.com/nl/service/start/.

Daar vindt u ook drivers en andere software voor verschillende apparaten.

Ook kunt u de QR-code hiernaast scannen en de gebruiksaanwijzing via het serviceportaal downloaden op uw mobiele eindapparaat.

België



Deze en vele andere gebruiksaanwijzingen staan ter beschikking om te downloaden via het serviceportaal www.medion.com/be/nl/service/start/.

Daar vindt u ook drivers en andere software voor verschillende apparaten.

Ook kunt u de QR-code hiernaast scannen en de gebruiksaanwijzing via het serviceportaal downloaden op uw mobiele eindapparaat.



Deze en vele andere gebruiksaanwijzingen staan ter beschikking om te downloaden via het serviceportaal

www.medion.com/lu/fr/.

Daar vindt u ook drivers en andere software voor verschillende apparaten.

Ook kunt u de QR-code hiernaast scannen en de gebruiksaanwijzing via het serviceportaal downloaden op uw mobiele eindapparaat.

19. Colofon

Copyright © 2020

Stand: 12.06.2020

Alle rechten voorbehouden.

Deze gebruiksaanwijzing is auteursrechtelijk beschermd.

Verveelvoudiging in mechanische, elektronische of welke andere vorm dan ook zonder schriftelijke toestemming van de fabrikant is verboden.

Het copyright berust bij de firma:

MEDION AG
Am Zehnthof 77
45307 Essen
Duitsland

Houd er rekening mee dat het bovenstaande adres geen retouradres is. Neem eerst contact op met onze klantenservice.

20. Privacy statement

Beste klant!

Wij delen u mee dat wij, MEDION AG, Am Zehnthof 77, 45307 Essen, als verwerkingsverantwoordelijke uw persoonsgegevens verwerken.

In aangelegenheden die te maken hebben met het recht op gegevensbescherming, worden wij bijgestaan door de functionaris voor gegevensbescherming van onze onderneming, die bereikbaar is onder MEDION AG, Datenschutz, Am Zehnthof 77, D-45307 Essen; datenschutz@medion.com. Wij verwerken uw gegevens ten behoeve van de garantieafwikkeling en daarmee samenhangende processen (bijv. reparaties) en baseren ons bij de verwerking van uw gegevens op de met ons gesloten koopovereenkomst.

Wij zullen uw gegevens voor de garantieafwikkeling en daarmee samenhangende processen (bijv. reparaties) doorgeven aan de dienstverleners die de reparaties in opdracht van ons uitvoeren. Wij slaan uw persoonsgegevens gewoonlijk op voor de duur van drie jaar om ervoor te zorgen dat uw wettelijke garantieaanspraken kunnen worden vervuld.

U hebt tegenover ons het recht op informatie over de betreffende persoonsgegevens en op rectificatie, wissing, beperking van de verwerking, bezwaar tegen de verwerking en op gegevensoverdraagbaarheid.

Ten aanzien van het recht op informatie en wissing gelden evenwel beperkingen volgens § 34 en § 35 van de Duitse wet bescherming persoonsgegevens (BDSG) (art. 23 AVG). Bovendien hebt u het recht om een klacht in te dienen bij een toezichthoudende autoriteit (art. 77 AVG juncto § 19 BDSG). Voor MEDION AG is dat de functionaris voor gegevensbescherming en informatievrijheid van de deelstaat Noordrijn-Westfalen (Landesbeauftragte für Datenschutz und Informationsfreiheit Nordrhein Westfalen), Postbus 200444, 40212 Düsseldorf. www.ldi.nrw.de.

De verwerking van uw gegevens is noodzakelijk voor de garantieafwikkeling; zonder dat de vereiste gegevens beschikbaar worden gesteld, is het niet mogelijk om de garantie af te wikkelen.

