



12315

DE

Gebrauchsanleitung

ab Seite 3

EN

Operating Instructions

starting on page 13

FR

Mode d'emploi

à partir de la page 23

NL

Gebruiksaanwijzing

vanaf pagina 34

IT

Istruzioni per l'uso

da pagina 44

Inhalt

Bestimmungsgemäßer Gebrauch	4
Sicherheitshinweise	4
Lieferumfang	6
Geräteübersicht	7
Montage	7
Benutzung	8
Reinigung und Aufbewahrung	11
Fehlerbehebung	11
Technische Daten	12
Entsorgung	12

Symbole



Gefahrenzeichen: Diese Symbole zeigen Verletzungsgefahren (z. B. durch Strom oder Feuer) an. Die dazugehörenden Sicherheitshinweise aufmerksam durchlesen und an diese halten.



Vorsicht: heiße Oberflächen!



WARNUNG: Dieses Gerät nicht in der Nähe von Badewannen, Duschwannen oder anderen Gefäßen benutzen, die Wasser enthalten.



Schutzklasse II



Gebrauchsanleitung vor Benutzung lesen!



Ergänzende Informationen

Signalwörter

Signalwörter bezeichnen Gefährdungen bei Nichtbeachtung der dazugehörigen Hinweise.

GEFAHR

hohes Risiko, hat schwere Verletzung oder Tod zur Folge

WARNUNG

mittleres Risiko, kann schwere Verletzung oder Tod zur Folge haben

VORSICHT

niedriges Risiko, kann geringfügige oder mäßige Verletzung zur Folge haben

HINWEIS

kann Risiko von Sachschäden zur Folge haben

Sehr geehrte Kundin, sehr geehrter Kunde,
wir freuen uns, dass Sie sich für diesen **Bügler** entschieden haben.

Lesen Sie vor dem ersten Gebrauch des Gerätes die Gebrauchsanleitung sorgfältig durch und bewahren Sie diese zum späteren Nachlesen auf. Bei Weitergabe des Gerätes ist auch diese Gebrauchsanleitung mitzugeben. Sie ist Bestandteil des Gerätes. Hersteller und Importeur übernehmen keine Haftung, wenn die Angaben in dieser Gebrauchsanleitung nicht beachtet werden.

Sollten Sie Fragen zum Gerät sowie zu Ersatz-/Zubehörteilen haben, kontaktieren Sie den Kundenservice über unsere Website: www.ds-group.de/kundenservice

Bestimmungsgemäßer Gebrauch

- Dieses Gerät ist zum Trocknen und Bügeln von Textilien bestimmt, die trockner- und bügelgeeignet ist. Es ist nicht für empfindliche Textilien (z.B. Wolle o. Ä.) geeignet, die eingehen oder durch Hitze beschädigt werden könnten.
- Das Gerät ist für den privaten Gebrauch, nicht für eine gewerbliche Nutzung bestimmt.
- Das Gerät nur für den angegebenen Zweck und nur wie in der Gebrauchsanleitung beschrieben nutzen. Jede weitere Verwendung gilt als bestimmungswidrig.
- Von der Gewährleistung ausgeschlossen sind alle Mängel, die durch unsachgemäße Behandlung, Beschädigung oder Reparaturversuche entstehen. Dies gilt auch für den normalen Verschleiß.

Sicherheitshinweise



Warnung: Alle Sicherheitshinweise, Anweisungen, Bebilderungen und technischen Daten, mit denen dieses Gerät versehen ist, beachten. Versäumnisse bei der Einhaltung der Sicherheitshinweise und Anweisungen können elektrischen Schlag, Brand und/oder Verletzungen verursachen.

- Dieses Gerät kann von **Kindern ab 8 Jahren** sowie von Personen mit reduzierten physischen, sensorischen oder mentalen Fähigkeiten oder Mangel an Erfahrung und/oder Wissen benutzt werden, wenn sie beaufsichtigt oder bezüglich des sicheren Gebrauchs des Gerätes unterwiesen wurden und die daraus resultierenden Gefahren verstanden haben.
- **Kinder dürfen nicht** mit dem Gerät spielen.
- Reinigung und **Benutzer-Wartung** dürfen nicht durch **Kinder** ohne Beaufsichtigung durchgeführt werden.

- **Kinder** unter 8 Jahren und Tiere vom Gerät und der Anschlussleitung fernhalten.



WARNUNG: Ausschließlich Textilien, die in Wasser gewaschen wurden, mit dem Gerät trocknen.



WARNUNG: Dieses Gerät nicht in der Nähe von Bädewannen, Duschwannen oder anderen Gefäßen benutzen, die Wasser enthalten.



VORSICHT: heiße Oberflächen! Das Gerät und Zubehör (inkl. der Klammern) wird während des Gebrauchs heiß. Daher nicht während oder kurz nach dem Gebrauch berühren.

- Das Gerät ist bei Nichtbenutzung oder Reinigen stets auszuschalten und vom Stromnetz zu trennen.
- Das Gerät darf nicht unbeaufsichtigt gelassen werden, während es an das Versorgungsnetz angeschlossen ist.
- Keine Veränderungen am Gerät vornehmen. Wenn das Gerät beschädigt ist, muss es durch den Hersteller, Kundenservice oder eine ähnlich qualifizierte Person (z. B. Fachwerkstatt) ersetzt werden, um Gefährdungen zu vermeiden.
- Wenn die Netzanschlussleitung dieses Gerätes beschädigt wird, muss sie durch eine besondere Anschlussleitung ersetzt werden, die vom Hersteller oder seinem Kundendienst erhältlich ist.
- Das Gerät vollständig abkühlen lassen, bevor es gereinigt und verstaut wird.



GEFAHR – Stromschlaggefahr

- Das Gerät nur in geschlossenen Räumen verwenden und lagern.
- Das Gerät nicht in Räumen mit hoher Luftfeuchtigkeit betreiben oder lagern.
- Das Gerät und die Anschlussleitung niemals in Wasser oder andere Flüssigkeiten eintauchen und sicherstellen, dass diese nicht ins Wasser fallen oder nass werden können.
- Sollte das Gerät ins Wasser fallen während es an das Stromnetz angeschlossen ist, sofort den Netzstecker aus der Steckdose ziehen. Erst danach das Gerät aus dem Wasser herausholen. Vor erneuter Inbetriebnahme in einer Fachwerkstatt überprüfen lassen.
- Das Gerät und die Anschlussleitung niemals mit feuchten Händen berühren, wenn das Gerät an das Stromnetz angeschlossen ist.
- Das Gerät darf nur mit montiertem Tropfschutz verwendet werden!



WARNUNG – Verletzungsgefahr

- Kinder und Tiere vom Verpackungsmaterial fernhalten. Es besteht Erstickungsgefahr.
- Sicherstellen, dass die Anschlussleitung stets außer Reichweite von jungen Kindern und Tieren ist. Es besteht Strangulationsgefahr.
- Die Anschlussleitung so verlegen, dass sie keine Stolpergefahr darstellt.



WARNUNG – Brandgefahr

- Das Gerät nicht in der Nähe von brennbarem Material betreiben.
- Die Lüfungsöffnungen der Haupteinheit niemals abdecken und keine Gegenstände hineinstecken.

HINWEIS – Risiko von Material- und Sachschäden

- Während des Betriebes kann Wasserdampf aufsteigen. Aus diesem Grund das Gerät nicht unter Geräte stellen, die elektrische Bauteile enthalten.
- Darauf achten, dass die Anschlussleitung nicht gequetscht, geknickt oder über scharfe Kanten gelegt wird und nicht mit heißen Flächen in Berührung kommt.
- Das Gerät vom Stromnetz trennen, wenn ein Fehler auftritt oder bei einem Gewitter.
- Beim Trennen des Gerätes vom Stromnetz immer am Netzstecker und nicht am Netzkabel ziehen.
- Das Gerät niemals an der Anschlussleitung ziehen oder tragen.
- Nur Original-Zubehörteile des Herstellers verwenden, um die Funktionsweise des Gerätes nicht zu beeinträchtigen und eventuelle Schäden zu vermeiden.
- Niemals schwere Gegenstände auf das Gerät oder die Anschlussleitung stellen.
- Das Gerät bei Raumtemperatur benutzen und lagern, keinen extremen Temperaturen, Temperaturschwankungen aussetzen.
- Das Gerät vor anderen Wärmequellen, offenem Feuer, lang anhaltender Feuchtigkeit und Stößen schützen.

Lieferumfang

- 1 x Motoreinheit
- 1 x Teleskopstange mit Tropfschutz (lang)
- 1 x Stange mit Tropfschutz (kurz)
- 2 x Stangen
- 1 x Bügel
- 1 x Y-Stück
- 1 x Nylon-Ballon (Hemden, Blusen)
- 1 x Nylon-Ballon (Hosen)
- 5 x Klemme mit integriertem Gewicht
- 1 x Anleitung

Lieferumfang auf Vollständigkeit und Bestandteile auf Transportschäden überprüfen. Bei Schäden, nicht verwenden, sondern den Kundenservice kontaktieren.

Eventuelle Folien, Aufkleber oder Transportschutz vom Gerät abnehmen. **Niemals das Typenschild und eventuelle Warnhinweise entfernen!**

Geräteübersicht

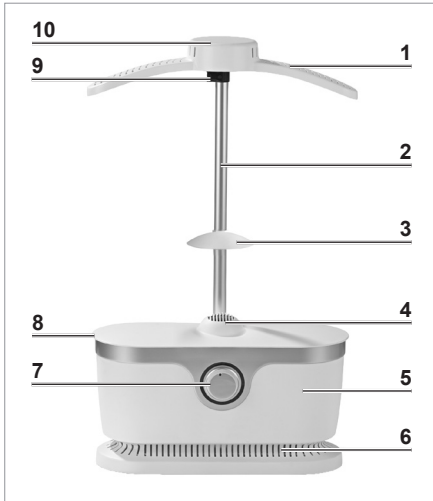

- 1 Bügel
- 2 Teleskopstange
- 3 Tropfschutz (an der Teleskopstange vormontiert)
- 4 Lüfter
- 5 Motoreinheit
- 6 Lüftungsschlitze
- 7 Timer (5–30 Minuten)
- 8 Befestigungsrand
- 9 Clip (zum Verstellen der Höhe)
- 10 Kragenteil



- 11 Y-Stück
- 12 Nylon-Ballon
- 13 Stangen

Montage

Hemdenbügler

1. Die Teleskopstange (2) in die Aussparung auf der Oberseite der Motoreinheit (5) stecken.
2. Den Bügel (1) auf die Teleskopstange (2) aufstecken. Dabei darauf achten, dass die leichte Biegung des Bügels (1) nach vorne zeigt.
3. Den festen Sitz des Tropfschutzes (3) an der Teleskopstange überprüfen. Der Tropfschutz muss ca. 15 cm über dem Lüfterauslass sitzen. Er verhindert, dass eventuell herabtropfendes Wasser in den Lüfter (4) geraten kann. Darauf achten, dass der Tropfschutz nicht tiefer sitzt, um einen Wärmerückstau im Lüfter zu vermeiden.
4. Den Nylon-Ballon befestigen:
 - Über den Bügel ziehen. Dabei darauf achten, dass die Seite mit der Loch-Linie nach vorn zeigt.
 - Den oberen kleinen Gummizug über den Kragenteil (10) am Bügel stülpen.
 - Den unteren großen Gummizug über den Befestigungsrand (8) ziehen.

Das Auseinanderbauen erfolgt in umgekehrter Reihenfolge.

Hosenbügler



1. Die Stange mit Tropfschutz in die dafür vorgesehene Aussparung am Hauptgerät stecken.
2. Das Y-Stück (11) auf die Stange mit Tropfschutz stecken.
3. Die beiden Stangen (13) in das Y-Stück stecken.
4. Den Nylon-Ballon (12) befestigen:
 - Über die beiden Stangen ziehen.
 - Den Gummizug über den Befestigungsrand am Hauptgerät ziehen.

Das Auseinanderbauen erfolgt in umgekehrter Reihenfolge.

Benutzung



BEACHTEN!

- Das Gerät nur an eine vorschriftsmäßig installierte Steckdose anschließen. Die Steckdose muss auch nach dem Anschließen gut zugänglich sein, damit die Netzverbindung schnell getrennt werden kann. Die Netzspannung muss mit dem Typenschild des Gerätes übereinstimmen.
- Das Gerät nicht zusammen mit anderen Verbrauchern (mit hoher Wattleistung) an eine Mehrfachsteckdose anschließen, um eine Überlastung und ggf. einen Kurzschluss (Brand) zu vermeiden.
- Keine Verlängerungskabel länger als 3 m oder Kabeltrommeln verwenden.
- Das Gerät immer erst ausschalten, bevor der Stecker aus der Steckdose gezogen wird. Eine Ausnahme ist, wenn das Gerät ins Wasser gefallen ist oder im Falle einer Störung.
- Das Gerät immer mit einem Freiraum nach oben und zu allen Seiten auf einen trockenen, ebenen, festen und hitzeunempfindlichen Untergrund stellen.
- **Unbedingt die Waschetiketten der zu trocknenden Textilien beachten!**

Hemdenbügler



1. Die gewünschte Höhe einstellen. Dafür den Clip (9) öffnen, die Teleskopstange (2) ausziehen und den Clip wieder schließen.



2. Falls noch nicht geschehen, den Nylon-Ballon aufziehen (siehe Kapitel „Montage“).



Der Nylon-Ballon sollte direkt unter dem Befestigungsrand (8) sitzen, damit er sich vollständig aufblähen kann.



3. Das zu bügelnde Kleidungsstück über den Nylon-Ballon und den Bügel (1) ziehen und ggf. die Knöpfe schließen. Darauf achten, dass
- der Kragen über dem Kragenteil (10) am Bügel sitzt,
 - eine eventuelle Knopfleiste über der Loch-Linie am Nylon-Ballon sitzt,
 - die Arme des Nylon-Ballons ordentlich und nicht verdreht oder zusammengeknüllt in den Ärmeln des Kleidungsstückes liegen,
 - alle Knöpfe am Kleidungsstück (auch an den Ärmeln) geschlossen sind.
4. Die Klemmen unten am Kleidungsstück verteilen (vorne und hinten jeweils seitlich außen sowie vorne mittig an der Knopfleiste), damit es beschwert wird und sich beim Aufblähen des Nylon-Ballons nicht verzieht.

5. Den Netzstecker in eine gut zugängliche Steckdose stecken.
6. Den Timer (7) im Uhrzeigersinn drehen und auf die gewünschte Dauer stellen. Jedes LED-Licht steht für 5 Minuten.
7. Wenn der Nylon-Ballon sich aufgebläht hat, das Kleidungsstück nochmals geradeziehen und glattstreichen.
8. Nach Ablauf der eingestellten Zeit schaltet sich das Gerät automatisch ab. Der Trocknungs-/Bügelvorgang kann jederzeit unterbrochen werden, indem der Timer auf die Ausgangsposition gedreht wird.
9. Das Kleidungsstück vom Nylon-Ballon und Bügel abnehmen.
10. Den Netzstecker aus der Steckdose ziehen und das Gerät vollständig abkühlen lassen.

Hosenbügler



1. Falls noch nicht geschehen, den Nylon-Ballon (12) aufziehen (siehe Kapitel „Montage“).



Der Nylon-Ballon sollte direkt unter dem Befestigungsrand (8) sitzen, damit er sich vollständig aufblähen kann.

2. Das zu bügelnde Kleidungsstück über den Nylon-Ballon ziehen und ggf. die Knöpfe bzw. den Reißverschluss schließen. Darauf achten, dass:

- die Beine des Nylon-Ballons ordentlich und nicht verdreht oder zusammengeknüllt in den Hosenbeinen liegen,
 - alle Knöpfe oder Reißverschlüsse am Kleidungsstück (auch an den Hosenbeinen) geschlossen sind.
3. Die Klemmen unten am Kleidungsstück verteilen (vorne und hinten, jeweils seitlich außen), damit es beschwert wird und sich beim Aufblähen des Nylon-Ballons nicht verzieht.
 4. Den Netzstecker in eine gut zugängliche Steckdose stecken.
 5. Den Timer (7) im Uhrzeigersinn drehen und auf die gewünschte Dauer stellen. Jedes LED-Licht steht für 5 Minuten.
 6. Wenn der Nylon-Ballon sich aufgebläht hat, das Kleidungsstück nochmals geradeziehen und glattstreichen.
 7. Nach Ablauf des Trocknungs- / Bügelvorgangs das Kleidungsstück vom Nylon-Ballon abnehmen.
 8. Den Netzstecker aus der Steckdose ziehen und das Gerät vollständig abkühlen lassen.

Tipps

- Das Gerät ist in erster Linie für **maschinen-geschleuderte Wäsche** bestimmt! Falls per Hand gewaschene oder nicht maschinen-geschleuderte Wäsche gebügelt werden soll, diese erst antrocknen lassen.
- Der **Trocknungs-/Bügelvorgang** dauert bei einem schleudertrockenen Hemd bzw. bei einer schleudertrockenen Hose **ca. 10 Minuten**. Je nach Material und Materialstärke kann die Dauer jedoch variieren. Wir empfehlen, mit einer kürzeren Dauer zu starten und diese ggf. zu verlängern.
- Der **Nylon-Ballon** kann mithilfe der Reißverschlüsse **vergrößert** bzw. **verkleinert** werden. Für kleinere Größen sollten die Reißverschlüsse geschlossen sein. Für größere Größen sollten die Reißverschlüsse auf beiden Seiten geöffnet werden.
- Weit **auseinanderstehende Knöpfe** können dazu führen, dass sich die **Knopfleiste** beim Bügelvorgang leicht **wellt**. Hier empfiehlt es sich, die Knopfleiste direkt nach dem Bügelvorgang nochmals mit den Händen glatt zu ziehen.
- Hosen mit sehr schmalem Bund können möglicherweise nicht über den bereits montierten Aufsatz gezogen werden. Hierfür folgendermaßen vorgehen:
 - den Nylon-Ballon (12) ein Stück nach oben schieben, damit man an die Stangen (13) gelangt,
 - eine der beiden Stangen nochmal aus dem Y-Stück (11) herausziehen,
 - die Hose über die beiden Stangen ziehen,
 - erst jetzt die Stange wieder in das Y-Stück stecken und
 - den Nylon-Ballon wieder über den Befestigungsrand am Hauptgerät ziehen.
- Bügelfalten müssen nach dem Trocknungs- / Bügelvorgang mit einem handelsüblichen Bügeleisen in die Hose gebügelt werden.

Reinigung und Aufbewahrung



BEACHTEN!

- Zum Reinigen keine ätzenden oder scheuernden Reinigungsmittel oder Reinigungspads verwenden. Diese können die Oberfläche beschädigen.



Mit der Zeit kann sich das Metall am Auslass verfärben. Dies ist normal und beeinträchtigt nicht die Funktionalität.

- Das Gerät und den Nylon-Ballon bei Bedarf mit einem leicht feuchten Tuch und ggf. etwas mildem Spülmittel abwischen. Mit einem trockenen Tuch nachwischen.
- Vor dem Verstauen alle Teile vollständig trocknen lassen.
- Das Gerät an einem sauberen, trockenen, vor Sonne geschützten sowie für Kinder und Tiere unzugänglichen Ort aufbewahren.

Fehlerbehebung

Sollte das Gerät nicht ordnungsgemäß funktionieren, überprüfen, ob ein Problem selbst behoben werden kann. Lässt sich mit den nachfolgenden Schritten das Problem nicht lösen, den Kundenservice kontaktieren.



Nicht versuchen, ein elektrisches Gerät selbst zu reparieren!

Problem	Mögliche Ursache/Lösung
Das Gerät funktioniert nicht. Die LEDs leuchten nicht.	<ul style="list-style-type: none"> • Steckt der Netzstecker richtig in der Steckdose? Den Sitz des Netzsteckers korrigieren. • Ist die Steckdose defekt? Andere Steckdose ausprobieren. • Die Sicherung des Netzanschlusses überprüfen. • Ist das Gerät eingeschaltet? Den Timer (7) einstellen.
Untypische Geräusche	<ul style="list-style-type: none"> • Sind die Lüftungsschlitze (6) zugedeckt bzw. verstopft? Die Lüftungsschlitze frei machen.
Das Gerät schaltet sich plötzlich ab.	<ul style="list-style-type: none"> • Sind die Lüftungsschlitze (6) zugedeckt bzw. verstopft? Die Lüftungsschlitze frei machen. • Das Gerät verfügt über ein Sicherheitsabschaltautomatik. Bei Überhitzung schaltet es sich automatisch ab. Gerät abkühlen lassen und erneut einschalten. • Ist das Gerät umgefallen? Das Gerät verfügt über einen Schutzschalter der aktiviert wird, sollte das Gerät umfallen. Das Gerät wieder aufstellen und erneut einschalten. • Ist die eingestellte Zeit abgelaufen? Den Timer (7) erneut auf die gewünschte Zeit einstellen.
Geruchsentwicklung	<ul style="list-style-type: none"> • Bei der ersten Benutzung des Gerätes kann es auf Grund von Produktionsrückständen zur Geruchsentwicklung kommen. Dies ist jedoch ungefährlich und stellt sich im Laufe der Benutzung ein.

Technische Daten

Artikelnummern:	12315
Modellnummer:	LGY-01YK
Spannungsversorgung:	220–240 V ~ 50 Hz
Leistung:	1800 W
Schutzklasse:	II
ID Gebrauchsanleitung:	Z 12315 M DS V1.1 0723 mh



Entsorgung



Das Verpackungsmaterial umweltgerecht entsorgen und der Wertstoffsammlung zuführen.



Das nebenstehende Symbol (durchgestrichene Mülltonne mit Unterstrich) bedeutet, dass Altgeräte nicht in den Hausmüll, sondern in spezielle Sammel- und Rückgabesysteme gehören.

Besitzer von Altgeräten aus privaten Haushalten können diese bei den Sammelstellen der öffentlich-rechtlichen Entsorgungsträger oder bei den von Herstellern und Vertreibern im Sinne des ElektroG eingerichteten Rücknahmestellen unentgeltlich abgeben, damit sie einer umweltschonenden Entsorgung sowie einer Wiedergewinnung von wertvollen Rohstoffen zugeführt werden können. Bei einer unsachgemäßen Entsorgung können giftige Inhaltsstoffe in die Umwelt gelangen, die gesundheitsschädigende Wirkungen auf Menschen, Tiere und Pflanzen haben. Rücknahmepflichtig sind auch Geschäfte, die Elektro- und Elektronikgeräte auf dem Markt bereitstellen.

Die Abfallvermeidung leistet einen noch wertvolleren Beitrag zum Umweltschutz. Sofern möglich, ist daher neben einer weiteren eigenen Nutzung oder Reparatur auch die Abgabe an Zweitnutzer eine ökologisch wertvolle Alternative zur Entsorgung.

Contents

Intended Use _____	14
Safety Instructions _____	14
Items Supplied _____	16
Device Overview _____	17
Assembly _____	17
Use _____	18
Cleaning and Storage _____	21
Troubleshooting _____	21
Technical Data _____	22
Disposal _____	22

Symbols



Danger symbols: These symbols indicate risks of injury (e.g. from electricity or fire). Read through the associated safety instructions carefully and follow them.



Caution: hot surfaces!



WARNING: Do not use this device near a bathtub, shower or any vessel containing water.



Protection class II



Read instruction manual before use!



Supplementary information

Signal Words

Signal words indicate hazards if the associated notices are not followed.

DANGER high risk, results in serious injury or death

WARNING medium risk, may result in serious injury or death

CAUTION low risk, may result in minor or moderate injury

NOTE may result in risk of damage to material

Dear Customer,

We are delighted that you have chosen this **2in1 clothes dry & press machine**.

Before using the device for the first time, please read the operating instructions carefully and keep it for future reference. If the device is given to someone else, these operating instruction should also be handed over with it. It forms an integral part of the device.

The manufacturer and importer do not accept any liability if the information in these operating instruction is not complied with.

If you have any questions about the device and about spare parts/accessories, contact the customer service department via our website: www.ds-group.de/kundenservice

Intended Use

- This device is intended to be used to dry and press textiles which are suitable for tumble drying and ironing. It is not suitable for delicate textiles (e.g. wool or similar) which shrink or could be damaged by heat.
- The device is for personal use only and is not intended for commercial applications.
- The device should only be used as described in these instructions. Any other use is deemed to be improper.
- The following are excluded from the warranty: all defects caused by improper handling, damage or unauthorised attempts at repair. This also applies to normal wear and tear.

Safety Instructions



WARNING: Note all safety notices, instructions, illustrations and technical data provided with this device. Failure to follow the safety notices and instructions may result in electric shock, fire and / or injuries.

- This device can be used by **children aged from 8 years and above** and persons with reduced physical, sensory or mental abilities or lack of experience and / or knowledge if they have been given supervision or instruction concerning use of the device in a safe way and understand the hazards involved.
- **Children must not** play with the device.
- Cleaning and **user maintenance** may not be carried out by **children** without supervision.
- **Children** younger than 8 years of age and animals must be kept away from the device and the connecting cable.



WARNING: Only ever use the device to dry textiles which have been washed in water.



WARNING: Do not use this device near a bathtub, shower or any vessel containing water.



CAUTION: hot surfaces! The device and accessories (incl. the clamps) will get hot during use. You should therefore not touch them during or shortly after use.

- The device must always be switched off and disconnected from the mains power when it is not being used or before cleaning it.
- The device must not be left unattended while it is connected to the mains power supply.
- Do not make any modifications to the device. If the device is damaged, it must be replaced by the manufacturer, customer service department or a similarly qualified person (e.g. specialist workshop) in order to avoid any hazards.
- If the mains connecting cable of this device is damaged, it must be replaced with a special connecting cable which is available from the manufacturer or its customer service department.
- Allow the device to cool down completely before it is cleaned or stored away.



DANGER – Danger of Electric Shock

- Use and store the device only in closed rooms.
- Do not operate or store the device in rooms with high humidity.
- Never immerse the device and the connecting cable in water or other liquids and ensure that they cannot fall into water or become wet.
- If the device falls into water while it is connected to the mains power, pull the mains plug out of the plug socket immediately. Only after this should you retrieve the device from the water. Have it checked in a specialist workshop before using it again.
- Never touch the device and the connecting cable with wet hands when the device is connected to the mains power.
- It is only allowed to use the device when the drip protection is attached!



WARNING – Danger of Injury

- Keep children and animals away from the packaging material. There is a danger of suffocation.
- Make sure that the connecting cable is always kept out of the reach of young children and animals. There is a danger of strangulation.
- Lay the connecting cable in such a way that it does not present a trip hazard.



WARNING – Danger of Fire

- Do not operate the device in the vicinity of combustible material.
- Never cover up the ventilation openings of the main unit and do not insert any objects into them.

NOTICE – Risk of Damage to Material and Property

- Steam may rise during operation. For this reason, do not place the device under equipment containing electrical components.
- Make sure that the connecting cable is not squashed, bent or laid over sharp edges and does not come into contact with hot surfaces.
- Disconnect the device from the mains power if a fault occurs or in a thunderstorm.
- When you disconnect the device from the mains power, always pull on the mains plug and never the mains cable.
- Never pull or carry the device by the connecting cable.
- Use only original accessories from the manufacturer in order to guarantee that there is no interference that may prevent the device from working and to avoid possible damage.
- Never place heavy objects on the device or the connecting cable.
- Use and store the device at room temperature, do not expose it to extreme temperatures or temperature fluctuations.
- Protect the device from other heat sources, naked flames, persistent moisture and impacts.

Items Supplied

- 1 x motor unit
- 1 x telescopic rod with drip protection (long)
- 1 x rod with drip protection (short)
- 2 x rods
- 1 x hanger
- 1 x Y tube
- 1 x nylon balloon (for shirts, blouses)
- 1 x nylon balloon (for trousers)
- 5 x clamps with integrated weight
- 1 x manual

Check the items supplied for completeness and the components for transport damage. If you find any damage, do not use the device but contact our customer service department. Remove any possible films, stickers or transport protection from the device. **Never remove the rating plate and any possible warnings!**

Device Overview

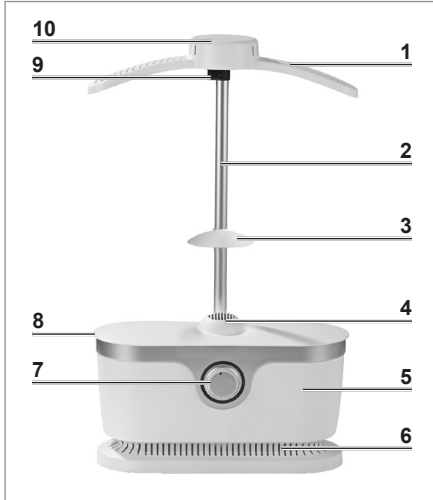

- 1 Hanger
- 2 Telescopic rod
- 3 Drip protection (premounted on the telescopic rod)
- 4 Fan
- 5 Motor unit
- 6 Ventilation slots
- 7 Timer (5–30 minutes)
- 8 Mounting flange
- 9 Clip (for adjusting the height)
- 10 Collar section



- 11 Y tube
- 12 Nylon balloon
- 13 Rods

Assembly

Presser for blouses and shirts

1. Plug the telescopic rod (2) into the recess on the top of the motor unit (5).
2. Place the hanger (1) onto the telescopic rod (2). When you do this, make sure that the slight bend in the hanger (1) points forwards.
3. Check that the drip protection (3) is fitted securely on the telescopic rod. The drip protection must be fitted approx. 15 cm above the fan outlet. It prevents any water that may drip down from being able to get into the fan (4). Make sure that the drip protection is not fitted any lower to prevent a build-up of heat in the fan.
4. Attach the nylon balloon:
 - Pull it over the hanger. When you do this, make sure that the side with the hole line points forwards.
 - Pull the small elastic cord at the top over the collar section (10) on the hanger.
 - Pull the large elastic cord at the bottom over the mounting flange (8).

The device is disassembled in the reverse order.

Presser for trousers



1. Insert the rod with the drip protection into the recess which is provided for it on the main device.
2. Fit the Y tube (11) on the rod with the drip protection.
3. Insert the two rods (13) into the Y tube.
4. Attach the nylon balloon (12):
 - draw it over the two rods.
 - draw the elastic over the mounting flange on the main device.

The device is disassembled in the reverse order.

Use



PLEASE NOTE!

- Only connect the device to a plug socket that is properly installed. The plug socket must also be readily accessible after connection so that the connection to the mains can quickly be isolated. The mains voltage must match the rating plate of the device.
- Do not connect the device along with other consumers (with a high wattage) to a multiple socket in order to prevent overloading and a possible short circuit (fire).
- Do not use any extension cables more than 3 m long or cable extension reels.
- Always switch off the device first before the plug is pulled out of the plug socket. One exception is when the device has fallen into water or in the event of a fault.
- Always place the device with clear space above it and on all sides on a dry, flat, solid and heat-resistant surface.
- **It is essential that you follow the care labels for the textiles to be dried!**

Presser for blouses and shirts



1. Set the height you want. To do this, open the clip (9), pull out the telescopic rod (2) and then close the clip again.



2. If you have not already done so, pull on the nylon balloon (see the “Before Initial Use” chapter, “Assembly” section).



The nylon balloon should sit immediately below the mounting flange (8) so that it can fully inflate.



3. Pull the garment which is to be pressed over the nylon balloon and the hanger (1) and do up the buttons if necessary. Make sure that
- the collar is fitted over the collar section (10) on the hanger,
 - any button strip is over the hole line on the nylon balloon,
 - the arms of the nylon balloon fit properly in the sleeves of the garment and are not twisted or scrunched up,
 - all buttons on the garment (including on the sleeves) are done up.
4. Spread the clamps along the bottom of the garment (at the front and back in each case on the outsides and in the middle on the button strip at the front) so that it is weighed down and will not go out of shape when the nylon balloon is inflated.

5. Insert the mains plug into an easily accessible socket.
6. Turn the timer (7) clockwise and set it to the length of time you want. Each LED light represents 5 minutes.
7. Once the nylon balloon has inflated, straighten out the garment and smooth it down again.
8. When the set time elapses, the device switches off automatically. The drying / pressing process can be interrupted at any time by turning the timer to the starting position.
9. Remove the garment from the nylon balloon and hanger (1).
10. Pull the mains plug out of the plug socket and allow the device to cool down completely.

Presser for trousers



1. If you have not yet done so, attach the nylon balloon (2) (see the “Assembly” chapter).



The nylon balloon should sit immediately below the mounting flange so that it can fully inflate.

2. Pull the garment which is to be pressed over the nylon balloon and do up the zip or buttons if necessary. Make sure that

- the legs of the nylon balloon fit properly into the legs of the trousers and are not twisted or scrunched up,
 - all buttons on the garment (including the legs) are done up.
3. Spread the clamps along the bottom of the garment (at the front and back in each case on the outsides) so that it is weighed down and will not go out of shape when the nylon balloon is inflated.
 4. Insert the mains plug into an easily accessible socket.
 5. Turn the timer (7) clockwise and set it to the length of time you want. Each LED light represents 5 minutes.
 6. Once the nylon balloon has inflated, straighten out the garment and smooth it down again.
 7. Remove the garment from the nylon balloon after the completion of the drying/pressing process.
 8. Pull the mains plug out of the plug socket and allow the device to cool down completely.

Tips

- The device is intended primarily for **machine-spun laundry!** If hand-washed or non-machine-spun laundry is to be pressed, first allow it to dry out a little first.
- The **drying / pressing process** takes **around 10 minutes** for a spun-dried shirt or trousers. However, the length of time can vary depending on the material and thickness of the material. We recommend that you start with a shorter time and extend it if necessary.
- The **nylon balloon** can be **enlarged** or **reduced in size** with the aid of the zip fasteners. For smaller sizes, the zip fasteners should be closed. For larger sizes, the zip fasteners should be opened on both sides.
- **Wide-apart buttons** may result in the **button strip crimping** slightly during pressing. Here it is advisable to smooth down the button strip again by hand immediately after the pressing process.
- In the case of trousers with a very small waist it may not be possible to pull them over the attachment when it has already been fitted. In this case you proceed as follows:
 - push the nylon balloon (12) upwards slightly, to enable access to the rods (13),
 - remove one of the two rods from the Y tube once more (11),
 - draw the trousers over the two rods,
 - now replace the rods in the Y tube and
 - draw the nylon balloon over the mounting flange on the main device again.
- After the drying / pressing process any creases need to be ironed out using a normal iron.

Cleaning and Storage



PLEASE NOTE!

- Do not use any corrosive or abrasive cleaning agents or cleaning pads to clean the device. These can damage the surface.



The metal at the outlet may lose some of its colour over time. This is normal and does not have any adverse effect on function.

- Clean the device and the nylon balloon if necessary with a slightly damp cloth and a little mild detergent if required. Then wipe down fully with a dry cloth.
- Allow all parts to dry completely before you put them away.
- Store the device in a clean, dry place that is protected from sunlight and is not accessible to children and animals.

Troubleshooting

If the device does not work properly, check whether you are able to rectify the problem yourself. If the problem cannot be solved with the steps below, contact the customer service department.



Do not attempt to repair an electrical device yourself!

Problem	Possible cause / solution
The device does not work. The LEDs do not light up.	<ul style="list-style-type: none"> Is the mains plug inserted in the plug socket correctly? Correct the fit of the mains plug. Is the plug socket defective? Try another plug socket. Check the fuse of the mains connection. Is the device switched on? Set the timer (7) to a time.
Unusual noises	<ul style="list-style-type: none"> Are the ventilation slots (6) covered up or blocked? Free up the ventilation slots.
The device switches off suddenly.	<ul style="list-style-type: none"> Are the ventilation slots (6) covered up or blocked? Free up the ventilation slots. The device has an automatic safety switch-off function. It switches off automatically if it overheats. Allow the device to cool down and switch it on again. Has the device fallen over? The device has a protective switch that is activated if the device falls over. Set the device up again and switch it back on. Has the set time elapsed? Set the timer (7) to the time you want again.
Odour produced	<ul style="list-style-type: none"> You might notice a slight odour caused by production residues the first time you use the device. However, this is harmless and will cease as you use the device.

Technical Data

Article numbers: 12315
Model number: LGY-01YK
Voltage supply: 220–240 V ~ 50 Hz
Power: 1800 W
Protection class: II
Manual ID: Z 12315 M DS V1.1 0723 mh



Disposal



Dispose of the packaging material in an environmentally friendly manner so that it can be recycled.



The adjacent symbol (crossed-out bin underlined) means that used devices should not be disposed of in the domestic waste, but should instead be taken to special collection and return systems.

Owners of used devices from private households can take them free of charge to the collection points of the public waste disposal authorities or the disposal points which are set up by manufacturers and distributors under the Electrical Equipment Act so that they can be disposed of in an environmentally friendly way and valuable raw materials can be recovered. If they are not disposed of properly, toxic ingredients may escape into the environment and cause harm to the health of humans, animals and plants. Businesses which market electrical and electronic devices are also obliged to take back used devices.

Waste prevention makes an even more valuable contribution to protecting the environment. This means if possible, as well as continuing to use or repair a device yourself, passing it on to another user also represents an ecologically beneficial alternative to disposal.

Contenu

Utilisation conforme _____	24
Consignes de sécurité _____	24
Composition _____	26
Vue générale de l'appareil _____	27
Montage _____	28
Utilisation _____	29
Nettoyage et rangement _____	32
Résolution des problèmes _____	32
Caractéristiques techniques _____	33
Mise au rebut _____	33

Symboles



Mentions de danger : ces symboles signalent des risques de blessure (par ex. par l'électricité ou par le feu). Lisez et observez attentivement les consignes de sécurité correspondantes.



Attention : surfaces chaudes !



AVERTISSEMENT : ne pas utiliser cet appareil à proximité de baignoires, bacs à douche ou autres récipients contenant de l'eau.



Classe de protection II



Consultez le mode d'emploi avant l'utilisation !



Informations complémentaires

Mentions d'avertissement

Les mentions d'avertissement désignent les risques qu'implique le non respect des consignes correspondantes.

DANGER

Risque accru induisant des blessures graves, voire mortelles

AVERTISSEMENT

Risque moyen pouvant induire des blessures graves, voire mortelles

ATTENTION

Risque faible pouvant induire des blessures bénignes ou de moyenne gravité

AVIS

Risque de dégâts matériels

Chère cliente, cher client,

Nous vous félicitons d'avoir fait l'acquisition de ce **cintre de repassage**.

Veuillez lire attentivement le présent mode d'emploi avant la première utilisation de l'appareil et le conserver précieusement pour toute consultation ultérieure. Si vous donnez ou prêtez cet appareil à une tierce personne, n'oubliez pas d'y joindre ce mode d'emploi. Le mode d'emploi fait partie intégrante de l'appareil.

Le fabricant et l'importateur déclinent toute responsabilité en cas de non-observation des instructions qu'il contient.

Pour toute question concernant l'appareil et ses pièces de rechange et accessoires, vous pouvez contacter le service après-vente à partir de notre site Internet :

www.ds-group.de/kundenservice

Utilisation conforme

- L'appareil est destiné au séchage et au repassage de pièces textiles qui supportent le sèche-linge et le fer à repasser. Il ne convient pas aux textiles fragiles (par ex. la laine, etc.) qui rétrécissent ou souffrent sous l'effet de la chaleur.
- Cet appareil est conçu pour un usage domestique, non professionnel.
- L'appareil doit être utilisé uniquement tel qu'indiqué dans le présent mode d'emploi. Toute autre utilisation est considérée comme non conforme.
- Tout défaut imputable à une utilisation non conforme, à une détérioration ou à des tentatives de réparation est exclu de la garantie. L'usure normale est également exclue de la garantie.

Consignes de sécurité



AVERTISSEMENT : prière d'observer l'intégralité des consignes de sécurité, des instructions, des illustrations et des caractéristiques techniques dont est doté cet appareil. Tout manquement aux consignes de sécurité et aux instructions données peut provoquer une décharge électrique, un incendie et/ou des blessures.

- Cet appareil peut être utilisé par les **enfants à partir de 8 ans** et les personnes dont les capacités physiques, sensorielles ou mentales sont réduites ou qui manquent d'expérience et/ou de connaissances lorsqu'elles sont sous surveillance ou qu'elles ont été instruites quant à l'utilisation de l'appareil en toute sécurité et qu'elles ont compris les risques en découlant.
- Les enfants ne doivent **pas** jouer avec l'appareil.
- Le nettoyage et la **maintenance effectuée par l'utilisateur** ne doivent pas être réalisés par des **enfants** sans surveillance.

- Tenez l'appareil et son cordon d'alimentation hors de portée des animaux et des **enfants** de moins de 8 ans.



AVERTISSEMENT : seuls peuvent être séchés avec cet appareil les textiles ayant été préalablement lavés à l'eau.



AVERTISSEMENT : ne pas utiliser cet appareil à proximité de baignoires, bacs à douche ou autres récipients contenant de l'eau.



ATTENTION : surfaces chaudes ! À l'utilisation, l'appareil et ses accessoires (pinces incluses) deviennent brûlants. Ils ne doivent donc pas être touchés ni pendant l'utilisation, ni directement après l'utilisation.

- L'appareil doit toujours être arrêté et débranché du secteur lorsqu'il n'est pas utilisé ou avant d'être nettoyé.
- L'appareil ne doit pas rester sans surveillance tant qu'il est raccordé au réseau électrique.
- Ne procéder à aucune modification sur l'appareil. Si l'appareil est endommagé, c'est au fabricant, au service après-vente ou à toute personne aux qualifications similaires (par ex. un atelier spécialisé) qu'il revient de le réparer afin d'éviter tout danger.
- Lorsque le cordon de raccordement au secteur de cet appareil est endommagé, il convient de le remplacer par un cordon spécial disponible auprès du fabricant ou de son service après-vente.
- Laisser l'appareil refroidir intégralement avant de le nettoyer ou de le ranger.



DANGER – Risque d'électrocution

- Utiliser et ranger l'appareil uniquement à l'intérieur.
- Ne pas faire fonctionner ni stocker l'appareil dans des pièces à fort taux d'humidité.
- Ne jamais plonger l'appareil et le cordon de raccordement dans l'eau ou tout autre liquide et s'assurer qu'ils ne risquent pas de tomber dans l'eau ou d'être mouillés.
- Si l'appareil devait tomber à l'eau, coupez immédiatement l'alimentation électrique. N'essayez pas de l'extraire de l'eau tant qu'il est encore raccordé au réseau électrique !
- Ne saisissez jamais l'appareil, le cordon d'alimentation et la fiche secteur à mains humides lorsque ces composants sont raccordés au réseau électrique.
- L'appareil doit uniquement être utilisé avec la protection antigoutte en place !



AVERTISSEMENT – Risque de blessure

- Ne pas laisser les emballages à la portée des enfants et des animaux. Risque de suffocation !
- S'assurer de toujours tenir le cordon de raccordement hors de portée des jeunes enfants et des animaux. Risque de strangulation !
- Il est interdit de déplacer l'appareil lorsqu'il est en cours d'utilisation.



AVERTISSEMENT – Risque d'incendie

- N'utilisez pas l'appareil à proximité de matériaux inflammables.
- Ne jamais couvrir les orifices d'aération du corps de l'appareil et n'y insérer aucun objet.

REMARQUE – Pour éviter tout risque de dégâts matériels

- De la vapeur peut se dégager en cours de fonctionnement. L'appareil ne doit donc pas être placé en dessous d'autres appareils contenant des composants électriques.
- Veiller à ce que le cordon de raccordement ne soit ni pincé, ni coincé, ni posé sur des arêtes vives et qu'il n'entre pas en contact avec des surfaces chaudes.
- Débrancher l'appareil du secteur si un dysfonctionnement survient ou avant un orage.
- Pour débrancher l'appareil, toujours tirer sur la fiche secteur, jamais sur le cordon d'alimentation.
- Ne jamais tirer ni porter l'appareil par son cordon de raccordement.
- Uniquement utiliser des accessoires d'origine du fabricant afin de ne pas entraver le bon fonctionnement de l'appareil et d'éviter tout éventuel dommage.
- Ne jamais poser d'objets lourds sur l'appareil ou le cordon de raccordement.
- Utiliser et stocker l'appareil à température ambiante, ne pas l'exposer à des températures extrêmes ni à de trop fortes fluctuations de température.
- Veiller à ce que l'appareil ne soit pas soumis à des chocs ; le maintenir éloigné de toute source de chaleur ou flamme, ne pas l'exposer trop longtemps à l'humidité.

Composition

- 1 corps de l'appareil
- 1 manche télescopique avec protection antigoutte (long)
- 1 barre avec protection antigoutte (court)
- 2 barres
- 1 cintre
- 1 pièce en Y
- 1 ballon en nylon (pour blouses, chemises)
- 1 ballon en nylon (pour pantalons)
- 5 pinces avec poids intégrés
- 1 mode d'emploi

Assurez-vous que l'ensemble livré est complet et ne présente pas de dommages imputables au transport. En cas de dommages, n'utilisez pas l'appareil mais contactez le service après-vente.

Enlever de l'appareil les éventuels films protecteurs, adhésifs ou protections de transport. **Ne jamais ôter la plaque signalétique de l'appareil ni les éventuelles mises en garde apposées.**

Vue générale de l'appareil

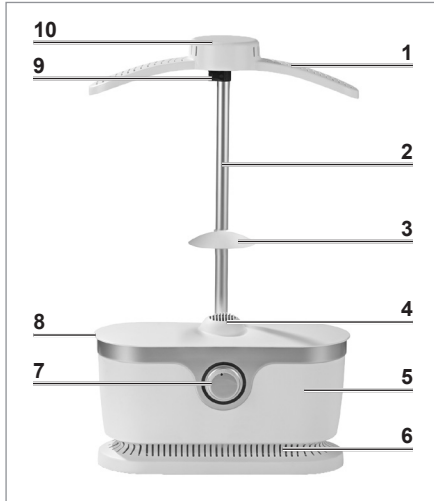

- 1 Cintre
- 2 Manche télescopique
- 3 Protection antigoutte (préassemblée sur le manche télescopique)
- 4 Ventilateur
- 5 Corps de l'appareil
- 6 Fentes d'aération
- 7 Minuterie (5 - 30 minutes)
- 8 Bord de fixation
- 9 Clip (pour régler la hauteur)
- 10 Partie col



- 11 Pièce en Y
- 12 Ballon en nylon
- 13 Barres

Montage

Cintre de repassage

1. Insérez le manche télescopique (2) dans l'évidement situé sur la face supérieure du corps de l'appareil (5).
2. Emboîtez le cintre (1) sur le manche télescopique (2). Veillez à ce que la courbure fine du cintre (1) pointe vers l'avant.
3. S'assurer que la protection antigoutte (3) sur le manche télescopique est bien en place. La protection antigoutte doit se situer env. 15 cm au-dessus de la sortie du ventilateur. Celle-ci permet d'éviter que d'éventuelles gouttes d'eau ne pénètrent dans le ventilateur (4). Veiller à ce que la protection antigoutte ne soit pas plus en dessous afin d'éviter une accumulation de chaleur au sein du ventilateur.
4. Fixation du ballon en nylon :
 - Enfilez le ballon sur le cintre. Veillez à ce que le côté présentant la ligne perforée pointe vers l'avant.
 - Placez la petite bande élastique supérieure sur la partie col (10) du cintre.
 - Étirez la grande bande élastique inférieure sur le bord de fixation (8).

Pour le démontage, procédez aux mêmes étapes dans l'ordre inverse.

Accessoire de repassage pour pantalons



1. Insérez la barre avec le dispositif anti-goutte dans l'évidement prévu à cet effet sur l'appareil principal.
2. Insérez la pièce en Y (11) sur la barre avec le dispositif anti-goutte.
3. Fixez les deux barres (13) sur la pièce en Y.
4. Fixez le ballon en nylon (12) :
 - enfillez-le sur les deux barres ;
 - passez la bande élastique sur le bord de fixation de l'appareil principal.

Pour le démontage, procédez aux mêmes étapes dans l'ordre inverse.

Utilisation



À OBSERVER !

- Brancher l'appareil uniquement sur une prise installée de façon réglementaire. La prise doit rester facilement accessible même après le branchement de sorte à pouvoir couper rapidement l'alimentation de l'appareil. La tension du secteur doit correspondre aux indications portées sur la plaque signalétique de l'appareil.
- Ne pas brancher l'appareil avec d'autres consommateurs (puissants) sur une multiprise afin d'éviter toute surcharge, voire un court-circuit (incendie).
- Ne pas utiliser de rallonge d'une longueur supérieure à 3 m ni de tambours d'enroulement de câble.
- Toujours arrêter l'appareil avant de retirer la fiche de la prise de courant. Exception : lorsque l'appareil est tombé à l'eau ou en cas de dysfonctionnement.
- Placez toujours l'appareil à un endroit dégagé vers le haut et de chaque côté sur un support sec, plane, solide et résistant à la chaleur.
- **Consultez impérativement l'étiquette de lavage de chaque pièce textile à sécher !**

Cintre de repassage



1. Réglez la hauteur souhaitée. Pour cela, ouvrez le clip (9), déployez le manche télescopique (2) et refermez le clip.



2. Si tel n'est pas encore le cas, enfiler le ballon en nylon (voir paragraphe « Avant la première utilisation », section « Montage »).



Le ballon en nylon doit reposer directement sur le bord de fixation (8) de sorte à pouvoir être gonflé complètement.



3. Enflez le vêtement à repasser sur le ballon en nylon et le cintre (1) et fermez les boutons, le cas échéant. Veillez à ce que
 - le col repose sur la partie col (10) du cintre,
 - une éventuelle patte de boutonnage repose sur la ligne perforée du ballon en nylon,
 - les bras du ballon en nylon soient correctement positionnés dans les manches du vêtement, sans être entortillés ou chiffonnés,
 - tous les boutons du vêtement (manches incluses) soient fermés.
4. Répartissez les pinces en bas du vêtement (sur les côtés devant et derrière, ainsi qu'au milieu au niveau de la patte de boutonnage) afin qu'il soit alourdi et qu'il ne se déforme pas lors du gonflement du ballon en nylon.
5. Branchez la fiche sur une prise de courant aisément accessible.
6. Tournez le minuteur (7) dans le sens des aiguilles d'une montre et programmez la durée requise. Chaque voyant DEL correspond à 5 minutes.
7. Une fois le ballon en nylon gonflé, tirez à nouveau sur le vêtement pour qu'il soit bien droit, puis lissez-le.
8. Une fois que la durée programmée s'est écoulée, l'appareil s'arrête automatiquement. L'opération de séchage/repassage peut être interrompue à tout moment en tournant le minuteur en position initiale.
9. Retirez le vêtement du ballon en nylon et du cintre.
10. Débranchez la fiche de la prise et laissez l'appareil refroidir complètement.

Accessoire de repassage pour pantalons



1. Si tel n'est pas encore le cas, enflez le ballon en nylon (12) (voir paragraphe « Montage »).
 -  Le ballon en nylon doit reposer directement sur le bord de fixation de l'appareil principal de sorte à pouvoir être gonflé complètement.

2. Enflez le vêtement à repasser sur le ballon en nylon et fermez les boutons ou la fermeture à glissière, le cas échéant. Veillez à ce que
 - les jambes du ballon en nylon soient correctement positionnées dans les jambes du vêtement, sans être entortillées ou chiffonnées ;
 - tous les boutons ou fermetures à glissière du vêtement (jambes incluses) soient fermés.
3. Répartissez les pinces en bas du vêtement (devant et derrière, à l'extérieur sur les côtés) afin qu'il soit alourdi et qu'il ne se déforme pas lors du gonflement du ballon en nylon.
4. Branchez la fiche sur une prise de courant aisément accessible.
5. Tournez le minuteur (7) dans le sens des aiguilles d'une montre et programmez la durée requise. Chaque voyant DEL correspond à 5 minutes.

6. Une fois le ballon en nylon gonflé, tirez à nouveau sur le vêtement pour qu'il soit bien droit, puis lissez-le.
7. Une fois l'opération de séchage / repassage terminée, retirez le vêtement du ballon en nylon.
8. Débranchez la fiche de la prise et laissez l'appareil refroidir complètement.

Conseils

- L'appareil est avant tout destiné au **séchage du linge essoré en machine** ! Si vous souhaitez repasser du linge lavé à la main ou non essoré en machine, laissez sécher le linge au préalable.
- Pour une chemise ou pantalon séchée à l'essoreuse, l'**opération de séchage/repassage dure env. 10 minutes**. La durée peut néanmoins varier selon la matière et son épaisseur. Nous recommandons de commencer avec une durée courte, et de rallonger celle-ci au besoin.
- La taille du **ballon en nylon** peut être **agrandie** ou **réduite** à l'aide des fermetures zippées. Pour réduire la taille, les fermetures zippées doivent être fermées. Pour agrandir la taille, les fermetures zippées doivent être ouvertes des deux côtés.
- Des **boutons trop écartés** peuvent causer une légère **ondulation** de la **patte de boutonnage** lors du repassage. Nous recommandons de lisser à nouveau la patte de boutonnage à la main directement après le repassage.
- Il peut s'avérer impossible de coiffer les pantalons de coupe très étroite sur l'accessoire monté. Dans de tels cas, procédez de la façon suivante :
 - faites glisser le ballon en nylon (12) légèrement vers le haut pour accéder aux barres (13) ;
 - retirez l'une des deux barres de la pièce en Y (11) ;
 - passez le pantalon sur les deux barres ;
 - insérez ensuite à nouveau la barre dans la pièce en Y et
 - passez à nouveau le ballon en nylon sur le bord de fixation de l'appareil principal.
- Les plis de repassage s'effectuent à l'aide d'un fer à repasser classique, une fois l'opération de séchage / repassage terminée.

Nettoyage et rangement



À OBSERVER !

- N'utilisez pas de produits ni de tampons de nettoyage caustiques ou abrasifs pour l'entretien. Ces derniers risqueraient d'en endommager la surface.



Avec le temps, le métal à la sortie peut se décolorer. C'est un phénomène normal qui ne nuit en rien à la fonctionnalité de l'appareil.

- Au besoin, essuyez l'appareil et le ballon en nylon avec un linge légèrement humide et éventuellement un peu de détergent doux. Essuyez-les avec un chiffon sec.
- Laissez sécher intégralement toutes les pièces avant de les ranger.
- Rangez l'appareil dans un endroit propre et sec à l'abri du soleil, hors de portée des enfants et des animaux domestiques.

Résolution des problèmes

Si l'appareil ne fonctionne pas correctement, examiner le problème pour constater s'il est possible d'y remédier soi-même. À défaut de résoudre le problème selon les indications suivantes, contacter le service après-vente.



Ne pas essayer de réparer soi-même un appareil électrique !

Problème	Cause possible/solution
L'appareil ne fonctionne pas. Les DEL ne s'allument pas.	<ul style="list-style-type: none"> • La fiche est-elle correctement introduite dans la prise de courant ? Corrigez la position de la fiche dans la prise. • La prise est-elle défectueuse ? Essayez le branchement sur une autre prise. • Contrôlez le fusible du secteur. • L'appareil est-il enclenché ? Réglez la durée de la minuterie (7).
Bruits insolites	<ul style="list-style-type: none"> • Les fentes d'aération (6) sont-elles couvertes ou obturées ? Dégagez les fentes d'aération.
L'appareil s'arrête brusquement.	<ul style="list-style-type: none"> • Les fentes d'aération (6) sont-elles couvertes ou obturées ? Dégagez les fentes d'aération. • L'appareil est doté d'un mécanisme d'arrêt de sécurité automatique. En cas de surchauffe, il s'éteint automatiquement. Laissez l'appareil refroidir et rallumez-le. • L'appareil est-il tombé ? L'appareil est doté d'un interrupteur de sécurité qui est activé en cas de chute de l'appareil. Repositionnez l'appareil et rallumez-le. • La durée programmée est-elle écoulée ? Réglez à nouveau la minuterie (7) sur la durée souhaitée.
Développement d'odeur	<ul style="list-style-type: none"> • À la première utilisation de l'appareil, un dégagement d'odeur peut se produire ; il est causé par les éventuels résidus de production. Il est toutefois inoffensif et disparaît au cours de l'utilisation.

Caractéristiques techniques

Références articles :	12315
N° de modèle :	LGY-01YK
Tension d'alimentation :	220–240 V ~ 50 Hz
Puissance :	1800 W
Classe de protection :	II
Identifiant mode d'emploi :	Z 12315 M DS V1.1 0723 mh



Mise au rebut



Se débarrasser des matériaux d'emballage dans le respect de l'environnement en les déposant à un point de collecte prévu à cet effet.



Le symbole ci-contre (conteneur à déchets barré et souligné) signifie que les appareils usagés ne doivent pas être jetés avec les ordures ménagères, mais déposés dans des centres de collecte et de recyclage spécifiques.

Les particuliers propriétaires d'appareils usagés peuvent les déposer gratuitement dans les points de collecte d'organismes de recyclage de droit public ou bien dans les points de recyclage mis en place par les fabricants et les revendeurs au sens de la loi allemande sur les équipements électriques et électroniques, ce en vue de leur mise au rebut respectueuse de l'environnement et d'une valorisation des matières premières qui les composent. Une mise au rebut impropre peut causer la diffusion dans l'environnement de substances toxiques ayant des effets nocifs sur la santé des personnes, des animaux et des végétaux. Les commerces qui mettent des équipements électriques et électroniques sur le marché sont également tenus de les reprendre.

La prévention des déchets est une contribution encore plus précieuse en faveur de la protection de l'environnement. La cession à un autre utilisateur, lorsqu'elle est possible, représente donc aussi une précieuse alternative sur le plan écologique par rapport au propre réemploi ou à la réparation.

Inhoud

Doelmatig gebruik _____	35
Veiligheidsaanwijzingen _____	35
Leveringsomvang _____	37
Apparaatoverzicht _____	38
Montage _____	38
Gebruik _____	39
Reinigen en opbergen _____	42
Oplossen van problemen _____	42
Technische gegevens _____	43
Afvoeren _____	43

Symbolen



Gevaarsymbolen: deze symbolen wijzen op gevaar voor letsel (bijv. door stroom of vuur). Lees de bijbehorende veiligheidsaanwijzingen aandachtig door en volg ze op.



Voorzichtig: hete oppervlakken!



WAARSCHUWING: gebruik dit apparaat niet in de buurt van badkuipen, douchebakken of andere bakken waar water in zit.



Elektrische veiligheidsklasse II



Gebruiksaanwijzing vóór gebruik lezen!



Aanvullende informatie

Signaalwoorden

Signaalwoorden duiden op gevaren die ontstaan als de bijhorende instructies niet in acht worden genomen.

GEVAAR

hoog risico, heeft ernstige verwonding of de dood tot gevolg

WAARSCHUWING

gemiddeld risico, kan ernstige verwonding of de dood tot gevolg hebben

VOORZICHTIG

laag risico, kan lichte tot matige verwonding tot gevolg hebben

LET OP

kan risico van materiële schade tot gevolg hebben

Geachte klant,

Wij zijn blij dat u hebt besloten tot de aankoop van deze **strijkrobot**.

Lees vóór het eerste gebruik van het apparaat de gebruiksaanwijzing zorgvuldig door en bewaar deze om hem later nog eens te kunnen nalezen. Wanneer u het apparaat aan iemand anders geeft, moet tevens deze gebruiksaanwijzing worden overhandigd. Deze is een bestanddeel van het apparaat.

Fabrikant en importeur aanvaarden geen aansprakelijkheid als de informatie in deze gebruiksaanwijzing niet in acht wordt genomen.

Neem bij vragen over het apparaat en over reserveonderdelen / toebehoren contact op met de klantenservice via onze website: **www.ds-group.de/kundenservice**

Doelmatig gebruik

- Dit apparaat is bedoeld voor het drogen en strijken van textiel, zoals blouses, overhemden en broeken. Gevoelig textiel zoals wol e.d. mogen niet worden gestreken met de strijkrobot. Altijd de aanwijzingen van de wasetiketten opvolgen!
- Het apparaat is bedoeld voor particulier gebruik, niet voor commerciële doeleinden.
- Gebruik het apparaat uitsluitend zoals beschreven in de gebruiksaanwijzing. Elk ander gebruik geldt als niet-doelmatig.
- Alle gebreken die zijn ontstaan door ondeskundige behandeling, beschadiging of reparatiepogingen, zijn uitgesloten van garantie. Dit geldt ook voor de normale slijtage.

Veiligheidsaanwijzingen



WAARSCHUWING: alle veiligheidsaanwijzingen, instructies, afbeeldingen en technische gegevens die zijn aangebracht op dit apparaat, lezen. Nalatigheid bij het naleven van de veiligheidsaanwijzingen en instructies kan een elektrische schok, brand en / of letsel tot gevolg hebben.

- Dit apparaat kan worden gebruikt door kinderen vanaf 8 jaar en ook door personen met beperkte lichamelijke, sensorische of geestelijke vermogens of personen die niet beschikken over ervaring en/of kennis, wanneer zij onder toezicht staan en instructies hebben gekregen hoe het apparaat op een veilige manier kan worden gebruikt en wanneer zij de daarmee gepaard gaande gevaren hebben begrepen.
- Kinderen mogen **niet** met het apparaat spelen.
- Reiniging en **gebruikersonderhoud** mogen zonder toezicht niet worden uitgevoerd door **kinderen**.

- **Kinderen** jonger dan 8 jaar en dieren buiten bereik houden van het apparaat en het aansluitsnoer.



WAARSCHUWING: droog met het apparaat uitsluitend textiel dat in water werd gewassen.



WAARSCHUWING: gebruik dit apparaat niet in de buurt van badkuipen, douchebakken of andere bakken waar water in zit.



VOORZICHTIG: hete oppervlakken! Het apparaat en toebehoren (incl. de clips) worden tijdens gebruik heet. Raak het daarom niet aan tijdens of vlak na het gebruik.

- Het apparaat moet als het niet wordt gebruikt en vóór het reinigen altijd worden uitgeschakeld en van het stroomnet worden geïsoleerd.
- Het apparaat mag niet zonder toezicht worden gelaten, wanneer het is aangesloten op het stroomnet.
- Voer geen veranderingen uit aan het apparaat. Wanneer het apparaat is beschadigd, dan moet dit om gevaren te vermijden worden vervangen door de fabrikant, de klantenservice of door een gelijkaardig gekwalificeerde persoon (bijv. in een professionele werkplaats).
- Als het aansluitsnoer van dit apparaat is beschadigd, dan moet dit worden vervangen door een speciaal aansluitsnoer dat verkrijgbaar is bij de fabrikant of zijn klantenservice.
- Laat het apparaat volledig afkoelen, voordat het wordt gereinigd of opgeborgen.



GEVAAR – Gevaar van een elektrische schok

- Gebruik en bewaar het apparaat alleen in gesloten ruimtes.
- Gebruik het apparaat niet in ruimtes met een hoge luchtvochtigheid en berg het daar niet op.
- Dompel het apparaat en het aansluitsnoer nooit in water of andere vloeistoffen, en zorg ervoor dat deze niet in het water kunnen vallen of nat kunnen worden.
- Trek onmiddellijk de stekker uit de contactdoos wanneer het apparaat in het water valt terwijl het nog is aangesloten op het stroomnet. Haal het apparaat pas daarna uit het water. Laat het controleren in een speciaalzaak alvorens het opnieuw in gebruik te nemen.
- Raak het apparaat en het snoer nooit aan met vochtige handen als het is aangesloten op het stroomnet.
- Het apparaat mag alleen worden gebruikt met het gemonteerde anti-drupmechanisme.



WAARSCHUWING – Gevaar voor verwondingen

- Houd verpakkingsmateriaal buiten bereik van kinderen en dieren. Er bestaat verstikkingsgevaar.
- Zorg ervoor dat het aansluitsnoer steeds buiten het bereik is van jonge kinderen en dieren. Er bestaat gevaar voor wurging.
- Leg het aansluitsnoer zo, dat niemand erover kan struikelen.



WAARSCHUWING – Brandgevaar

- Het apparaat niet gebruiken in de buurt van brandbaar materiaal.
- Dek de ventilatie-openingen van de hoofdeenheid nooit af en steek er geen voorwerpen in.

LET OP – Gevaar voor materiële schade

- Tijdens het gebruik kan er stoom opstijgen. Plaats het apparaat daarom niet onder apparaten die elektrische onderdelen bevatten.
- Zorg ervoor dat het aansluitsnoer niet bekneld raakt, geknikt of over scherpe randen gelegd wordt, en dat het niet in aanraking komt met hete oppervlakken.
- Isoleer het apparaat van het stroomnet als er een fout optreedt of vóór een onweersbui.
- Trek bij het isoleren van de stroomtoevoer altijd de netstekker uit de contactdoos en trek niet aan het snoer.
- Trek of draag het apparaat nooit aan het aansluitsnoer.
- Gebruik alleen origineel toebehoren van de fabrikant, om negatieve effecten op de werking van het apparaat en eventuele schade te vermijden.
- Zet nooit zware voorwerpen op het apparaat of het aansluitsnoer.
- Gebruik en berg het apparaat op op kamertemperatuur en stel het niet bloot aan extreme temperaturen of temperatuurschommelingen.
- Bescherm het apparaat tegen andere warmtebronnen, open vuur, langdurige vochtigheid en stoten.

Leveringsomvang

- 1 x motorblok
- 1 x telescoopstang met anti-drupmechanisme (lang)
- 1 x stang met anti-drupmechanisme (kort)
- 2 x stangen
- 1 x beugel
- 1 x Y-stuk
- 1 x nylon-ballon (hemden, blouses)
- 1 x nylon-ballon (broeken)
- 5 x klemmen met geïntegreerd gewicht
- 1 x gebruiksaanwijzing

Controleer of de levering volledig is en of de onderdelen geen transportschade hebben opgelopen. Bij beschadiging niet gebruiken maar contact opnemen met de klantenservice. Verwijder eventuele folie, stickers of transportbeveiliging van het apparaat. **Verwijder nooit het typeplaatje en eventuele waarschuwingen!**

Apparaatoverzicht

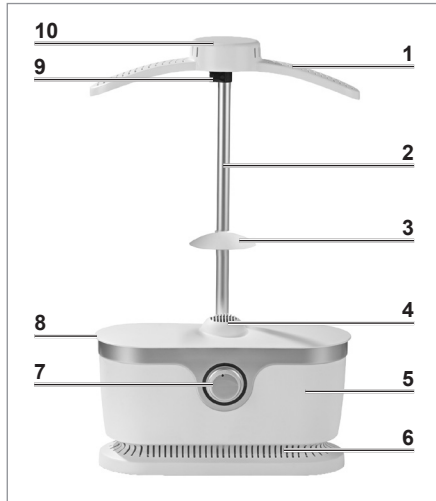

- 1 Beugel
- 2 Telescoopstang
- 3 Anti-drupmechanisme (voorgemonteerd aan de telescoopstang)
- 4 Ventilator
- 5 Motorblok
- 6 Ventilatiesleuven
- 7 Timer (5–30 minuten)
- 8 Bevestigingsrand
- 9 Clip (voor het verstellen van de hoogte)
- 10 Kraagdeel



- 11 Y-stuk
- 12 Nylon-ballon
- 13 Stangen

Montage

Voor hemden

1. De telescoopstang (2) in de uitsparing aan de bovenzijde van het motorblok (4) steken.
2. De kleeerhanger (1) op de telescoopstang (2) plaatsen. Daarbij erop letten dat de lichte kromming van de kleeerhanger (1) naar voren wijst.
3. Controleer of het anti-drupmechanisme (3) op de telescoopstang goed vast zit. Het anti-drupmechanisme moet ca. 15 cm boven de ventilatoruitgang zitten. Het voorkomt dat eventueel druppelend water in de ventilator (4) terecht kan komen. Let erop dat het anti-drupmechanisme niet lager zit om warmte-ophoping in de ventilator te vermijden.
4. De nylon-ballon bevestigen:
 - Over de kleeerhanger trekken. Daarbij erop letten dat de kant met de gat-lijn naar voren wijst.
 - De bovenste kleine rubberband over het kraagdeel (10) op de kleeerhanger schuiven.
 - De onderste grote rubberband over de bevestigingsrand (8) trekken.

De demontage gebeurt in omgekeerde volgorde.

Voor broeken



1. De stang met anti-drupmechanisme in de daarvoor bedoelde uitsparing op het hoofdapparaat steken.
2. Het Y-stuk (11) op de stang met anti-drupmechanisme steken.
3. De beide stangen (13) in het Y-stuk steken.
4. De nylon-ballon (12) bevestigen:
 - Over de beide stangen trekken.
 - De rubberband over de bevestigingsrand op het hoofdapparaat trekken.

De demontage gebeurt in omgekeerde volgorde.

Gebruik



AANWIJZING!

- Sluit het apparaat alleen aan op een volgens de voorschriften geïnstalleerde contactdoos. De contactdoos moet ook na het aansluiten goed toegankelijk zijn, zodat de verbinding met het stroomnet snel kan worden verbroken. De netspanning moet overeenstemmen met het typeplaatje van het apparaat.
- Sluit het apparaat niet samen met andere apparaten (met een hoog stroomverbruik) aan op een verlengdoos, om overbelasting en eventuele kortsluiting (brand) te voorkomen.
- Gebruik geen verlengkabel langer dan 3 m of kabelhaspel.
- Schakel het apparaat altijd eerst uit voordat je de stekker uit de contactdoos trekt. Een uitzondering geldt wanneer het apparaat in het water is gevallen of in geval van een storing.
- Het apparaat altijd op een droge, vlakke, stevige en hittebestendige ondergrond plaatsen met voldoende vrije ruimte naar boven en alle zijanten.
- **Beslist de aanwijzingen opvolgen van de wasetiketten van het te drogen textiel!**

Voor hemden



1. De gewenste hoogte instellen. Daartoe de clip (9) openen, de telescoopstang (2) uittrekken en de clip weer sluiten.



2. Indien nog niet gebeurd, de nylon-ballon aanbrengen (zie hoofdstuk 'Vóór het eerste gebruik', sectie 'Montage').



De nylon-ballon moet direct onder de bevestigingsrand (8) zitten, zodat hij zich volledig kan opblazen.



3. Het te strijken kledingstuk over de nylon-ballon en de kleerhanger (1) trekken en eventueel de knopen sluiten. Erop letten dat
- de kraag over het kraagdeel (10) op de kleerhanger zit,
 - een eventuele knopenrij boven de gat-lijn van de nylon-ballon zit,
 - de armen van de nylon-ballon netjes en niet verdraait of in elkaar gefrommeld in de mouwen van het kledingstuk liggen,
 - alle knopen op het kledingstuk (ook van de mouwen) gesloten zijn.

4. De klemmen onderaan het kledingstuk verdelen (voor en achter telkens zijdelings van buiten alsook van voren in het midden liggend bij de knopenrij), zodat het verzaard wordt en zich tijdens het opblazen van de nylon-ballon niet verschuift.
5. Steek de netstekker in een goed toegankelijke contactdoos.
6. De timer (7) met de wijzers van de klok meedraaien en instellen op de gewenste duur. Elk LED-lampje staat voor 5 minuten.
7. Wanneer de nylon-ballon zich heeft opgeblazen, het kledingstuk nogmaals rechtekken en gladstrijken.
8. Na afloop van de ingestelde tijd wordt het apparaat automatisch uitgeschakeld. Het droog- / strijkproces kan op elk moment worden onderbroken, door de timer op de uitgangsstand te draaien.
9. Het kledingstuk van de nylon-ballon en kleerhanger verwijderen.
10. De netstekker uit de contactdoos trekken en het apparaat volledig laten afkoelen.

Voor broeken



1. Indien nog niet gebeurd, de nylon-ballon (2) omhoogtrekken (zie hoofdstuk 'Montage').



De nylon-ballon moet direct onder de bevestigingsrand van het hoofdapparaat zitten, zodat hij zich volledig kan opblazen.

2. Het te strijken kledingstuk over de nylon-ballon trekken en eventueel de knopen resp. de ritssluiting sluiten. Erop letten dat:
 - de benen van de nylon-ballon netjes en niet verdraait of in elkaar gefrommeld in de broekspijpen liggen,
 - alle knopen of ritssluitingen op het kledingstuk (ook van de broekspijpen) gesloten zijn.
3. De klemmen onderaan het kledingstuk verdelen (voor en achter, telkens zijdelings buiten), zodat het wordt verzwaard en bij het opblazen van de nylon-ballon niet verschuift.
4. Steek de netstekker in een goed toegankelijke contactdoos.
5. De timer (7) met de wijzers van de klok meedraaien en instellen op de gewenste duur. Elk LED-lampje staat voor 5 minuten.
6. Wanneer de nylon-ballon zich heeft opgeblazen, het kledingstuk nogmaals rechtekken en gladstrijken.
7. Na afloop van het droog- / strijkproces het kledingstuk van de nylon-ballon afnemen.
8. De netstekker uit de contactdoos trekken en het apparaat volledig laten afkoelen.

Tips

- Het apparaat is in eerste instantie bedoeld voor **in de machine geslingerde was!** Indien handmatig gewassen of niet in de machine geslingerde was moet worden gestreken, deze eerst iets laten drogen.
- Het **droog-/strijkproces** duurt bij een drooggeslingerd hemd of broek **ca. 10 minuten**. Afhankelijk van het materiaal en de materiaalsterkte kan de duur echter variëren. Wij adviseren met een kortere duur te starten en deze eventueel te verlengen.
- De **nylon-ballon** kan met behulp van de ritssluitingen worden **vergroot** resp. **verkleind**. Voor kleinere maten moeten de ritssluitingen gesloten zijn. Voor grotere maten moeten de ritssluitingen aan beide zijden worden geopend.
- Ver **uit elkaar staande knopen** kunnen er toe leiden dat de **knopenrij** tijdens het strijkproces licht **golft**. Hier wordt aanbevolen, de knopenrij direct na het strijkproces nogmaals met de handen glad te strijken.
- Broeken met een zeer smalle band kunnen mogelijk niet over het reeds gemonteerde opzetstuk worden getrokken. Hiertoe op de volgende wijze te werk gaan:
 - de nylon-ballon (12) een stukje omhoog schuiven, zodat u bij de stangen (13) komt,
 - een van de beide stangen nogmaals uit het Y-stuk (11) trekken,
 - de broek over de beide stangen trekken,
 - pas nu de stang weer in het Y-stuk steken en
 - de nylon-ballon weer over de bevestigingsrand op het hoofdapparaat trekken.
- Ver **uit elkaar staande knopen** kunnen ertoe leiden dat de **knopenrij** tijdens het strijkproces licht **golft**. Hier wordt aanbevolen, de knopenrij direct na het strijkproces nogmaals met de handen glad te strijken.
- Strijkvrouwen moeten na het droog- / strijkproces met een regulier strijkijzer in de broek worden gestreken.

Reinigen en opbergen



LET OP!

- Gebruik voor het reinigen geen bijtende of schurende reinigingsmiddelen of reinigingspads. Deze kunnen het oppervlak beschadigen.



Na verloop van tijd kan het metaal bij de uitlaat verkleuren. Dit is normaal en heeft geen nadelige gevolgen voor de werking.

- Veeg het apparaat en de nylon-ballon indien nodig af met een licht vochtige doek en eventueel met een mild afwasmiddel. Wrijf het vervolgens na met een droge doek,
- Vóór het opbergen alle onderdelen volledig laten drogen.
- Bewaar het apparaat op een schone, droge, tegen zonlicht beschermde alsook voor kinderen en dieren onbereikbare plaats.

Oplossen van problemen

Wanneer het apparaat niet op de juiste wijze functioneert, kun je nagaan of je een probleem zelf kunt oplossen. Neem contact op met de klantenservice als het probleem met de hieronder genoemde stappen niet kan worden opgelost.



Probeer niet om een elektrisch apparaat zelf te repareren!

Probleem	Mogelijke oorzaak / oplossing
Het apparaat werkt niet. De LED's branden niet.	<ul style="list-style-type: none"> • Zit de netstekker goed in de contactdoos? De zitting van de netstekker corrigeren. • Is de contactdoos defect? Probeer een andere contactdoos. • De zekering van de netaansluiting controleren. • Is het apparaat ingeschakeld? De timer (7) op een tijd zetten.
Ongebruikelijke geluiden.	<ul style="list-style-type: none"> • Zijn de ventilatiesleuven (6) afgedekt resp. verstopt? De ventilatiesleuven vrijmaken.
Het apparaat wordt plotseling uitgeschakeld.	<ul style="list-style-type: none"> • Zijn de ventilatiesleuven (6) afgedekt resp. verstopt? De ventilatiesleuven vrijmaken. • Het apparaat is uitgerust met een veiligheidsuitschakelmechanisme. In geval van oververhitting wordt het automatisch uitgeschakeld. Het apparaat laten afkoelen en opnieuw inschakelen. • Is het apparaat omgevallen? Het apparaat beschikt over een veiligheidsschakelaar die geactiveerd wordt, mocht het apparaat omvallen. Het apparaat weer plaatsen en opnieuw inschakelen. • Is de ingestelde tijd afgelopen? De timer (7) opnieuw op de gewenste tijd instellen.
Geurontwikkeling.	<ul style="list-style-type: none"> • Bij het eerste gebruik van het apparaat kan er wegens productieresten geringe geurontwikkeling ontstaan. Dit is echter ongevaarlijk en stopt na verloop van tijd tijdens het gebruik.

Technische gegevens

Artikelnummer:	12315
Modelnummer:	LGY-01YK
Spanningsvoorziening:	220–240 V ~ 50 Hz
Vermogen:	1800 W
Elektrische veiligheidsklasse:	II
ID Gebruiksaanwijzing:	Z 12315 M DS V1.1 0723 mh



Afvoeren



Gooi het verpakkingsmateriaal op milieuvriendelijke wijze weg en zorg dat het gerecycled wordt.



Het symbool hiernaast (doorgestreepte vuilnisbak met streep eronder) betekent dat oude apparaten niet bij het huisvuil, maar in speciale inzamel- en teruggevoersystemen terecht moeten komen.

Eigenaars van oude apparaten uit particuliere huishoudens kunnen deze op de inzamelpunten van de openbare afvaldiensten of bij de door producenten en verkopers in de zin van de wet inzake elektronica (ElektroG) ingerichte inneempunten gratis afgeven, opdat deze milieuvriendelijk worden verwerkt en waardevolle grondstoffen gerecycled kunnen worden. Bij een onjuiste manier van weggooien kunnen giftige inhoudsstoffen in het milieu terechtkomen wat een schadelijk effect heeft op de gezondheid van mensen, dieren en planten. Ook winkels die elektrische en elektronische apparatuur op de markt aanbieden, zijn verplicht tot het innemen van afgedankte apparaten.

Het vermijden van afval levert een nog waardevollere bijdrage aan de bescherming van het milieu. Indien mogelijk is dus naast zelf verder gebruiken of repareren ook afgeven aan een andere gebruiker een ecologisch waardevol alternatief voor weggooien.

Sommario

Destinazione d'uso _____	45
Indicazioni di sicurezza _____	45
Contenuto della confezione _____	47
Panoramica dell'apparecchio _____	48
Montaggio _____	48
Uso _____	49
Pulizia e conservazione _____	52
Risoluzione dei problemi _____	52
Dati tecnici _____	53
Smaltimento _____	53

Simboli



Simboli di pericolo: questi simboli indicano il pericolo di lesioni (ad es. causate da corrente o incendio). Leggere attentamente le relative indicazioni di sicurezza e attenersi.



Attenzione: superfici calde!



AVVERTENZA: non utilizzare l'apparecchio in prossimità di vasche da bagno, box doccia o altri recipienti contenenti acqua.



Classe di protezione II



Leggere le istruzioni per l'uso prima dell'uso!



Informazioni integrative

Parole di segnalazione

Le indicazioni di pericolo designano pericoli in caso di mancata osservanza degli avvisi corrispondenti.

PERICOLO

Rischio elevato che ha come conseguenza lesioni gravi o la morte

AVVERTENZA

Rischio medio che può avere come conseguenza lesioni gravi o la morte

ATTENZIONE

Rischio basso che può avere come conseguenza lesioni minori o moderate

AVVISO

Rischio che può avere come conseguenza danni materiali

Gentile Cliente,

siamo lieti che abbia scelto questa **stiratrice**.

Prima di utilizzare l'apparecchio per la prima volta, legga con attenzione le istruzioni d'uso e le conservi per future consultazioni. In caso di cessione dell'apparecchio a terzi, è necessario consegnare anche queste istruzioni per l'uso. Esse sono parte integrante dell'apparecchio. Il produttore e l'importatore non si assumono alcuna responsabilità qualora le indicazioni contenute nelle presenti istruzioni per l'uso non vengano rispettate.

In caso di domande sull'apparecchio e sui ricambi/accessori, contatti il servizio clienti tramite il nostro sito web: **www.ds-group.de/kundenservice**

Destinazione d'uso

- Questo apparecchio è destinato all'asciugatura e alla stiratura di articoli tessili adatti all'asciugatura e alla stiratura. Non è adatto ad articoli tessili delicati (ad es. in lana o simili) che potrebbero restringersi o danneggiarsi a causa del calore.
- L'apparecchio è concepito solo per un utilizzo privato e non per l'uso professionale.
- Utilizzare l'apparecchio solo in conformità alle istruzioni per l'uso e per lo scopo indicato. Ogni altro uso è considerato improprio.
- La garanzia non copre i difetti derivanti da un uso non conforme, danneggiamenti o tentativi di riparazione. Lo stesso vale anche per la normale usura.

Indicazioni di sicurezza



Avvertenza: leggere tutte le indicazioni di sicurezza, le istruzioni, le illustrazioni e i dati tecnici di cui è provvisto l'apparecchio. La mancata osservanza delle indicazioni di sicurezza e delle istruzioni può causare scosse elettriche, incendi e/o lesioni.

- Questo apparecchio può essere utilizzato da **bambini di età superiore a 8 anni** e da persone con capacità fisiche, sensoriali o mentali limitate o che siano prive di esperienza e/o di conoscenza solamente se esse sono sorvegliate o sono state istruite con riferimento all'utilizzo sicuro dell'apparecchio e se hanno compreso i pericoli che ne risultano.
- I **bambini non** devono giocare con l'apparecchio.
- La pulizia e la **manutenzione affidata all'utente** non possono essere eseguite da **bambini** in assenza di una supervisione.
- I **bambini** di età inferiore a 8 anni e gli animali devono essere tenuti lontano dall'apparecchio e dal cavo di collegamento.



AVVERTENZA: utilizzare l'apparecchio per asciugare esclusivamente articoli tessili lavati in acqua.



AVVERTENZA: non utilizzare l'apparecchio in prossimità di vasche da bagno, box doccia o altri recipienti contenenti acqua.



ATTENZIONE: superfici calde! L'apparecchio e gli accessori

(compresi i ganci) si surriscaldano durante l'uso.

Pertanto non toccare questi elementi durante l'uso o subito dopo.

- L'apparecchio deve essere sempre spento e scollegato dalla rete elettrica quando non viene utilizzato o durante la pulizia.
- L'apparecchio non deve essere lasciato incustodito mentre è collegato alla rete elettrica.
- Non apportare modifiche all'apparecchio. L'apparecchio eventualmente danneggiato deve essere sostituito dal produttore, dal servizio clienti oppure da una persona con qualifica analoga (ad es. un laboratorio specializzato) per evitare i rischi.
- Se il cavo di collegamento elettrico di questo apparecchio è danneggiato, sostituirlo con il cavo di collegamento disponibile presso il produttore o il suo servizio di assistenza clienti.
- Attendere il completo raffreddamento dell'apparecchio prima di pulirlo e di riporlo.



PERICOLO – Pericolo di scosse elettriche

- Utilizzare e conservare l'apparecchio solo in ambienti chiusi.
- Non usare o conservare l'apparecchio in locali molto umidi.
- Non immergere mai l'apparecchio e il cavo di collegamento in acqua o in altri liquidi e accertarsi che questi elementi non cadano in acqua e non possano bagnarsi.
- Qualora l'apparecchio dovesse cadere in acqua mentre è collegato alla rete elettrica staccare immediatamente la spina di alimentazione dalla presa elettrica. Solo allora estrarre l'apparecchio dall'acqua. Prima di rimetterlo in funzione, farlo controllare da un laboratorio specializzato.
- Non toccare mai l'apparecchio e il cavo di collegamento con le mani umide se l'apparecchio è collegato alla rete elettrica.
- L'apparecchio può essere usato solo con la protezione antigoccia montata!



AVVERTENZA – Pericolo di lesioni

- Tenere lontani i bambini e gli animali dal materiale di imballaggio. Esiste il pericolo di soffocamento.
- Accertarsi che il cavo di collegamento sia sempre fuori dalla portata di bambini piccoli e animali. Esiste il pericolo di strangolamento.
- Sistemare il cavo di collegamento in modo tale che non costituisca un pericolo d'inciampo.



AVVERTENZA – Pericolo d'incendio

- Non azionare l'apparecchio in prossimità di materiale infiammabile.
- Non coprire le aperture di ventilazione sull'unità principale e non infilare oggetti al loro interno.

AVVISO – Pericolo di danni a cose e materiali

- Durante l'uso può salire del vapore acqueo. Per questo motivo, non collocare l'apparecchio al di sotto di altri apparecchi contenenti parti elettriche.
- Accertarsi che il cavo di collegamento non venga schiacciato o piegato, che non venga appoggiato su bordi taglienti e che non entri in contatto con superfici bollenti.
- Staccare l'apparecchio dalla rete elettrica se si verifica un difetto o prima di un temporale.
- Per scollegare l'apparecchio dalla rete elettrica tirare sempre la spina di alimentazione e non il cavo di alimentazione.
- Non tirare o trasportare l'apparecchio con il cavo di collegamento.
- Per non compromettere il funzionamento dell'apparecchio ed evitare danni, utilizzare esclusivamente gli accessori originali del produttore.
- Mai appoggiare oggetti pesanti sull'apparecchio o sul cavo di collegamento.
- Utilizzare e conservare l'apparecchio a temperatura ambiente e non esporre a temperature estreme e forti escursioni termiche.
- Proteggere l'apparecchio da altre fonti di calore, fiamme libere, umidità persistente e urti.

Contenuto della confezione

- 1 unità motore
- 1 asta telescopica con protezione antigoccia (lunga)
- 1 asta con protezione antigoccia (corta)
- 2 aste
- 1 gruccia
- 1 pezzo a Y
- 1 pallone di nylon (camicie, camicette)
- 1 pallone di nylon (pantaloni)
- 5 mollette con peso integrato
- 1 istruzioni

Controllare che la fornitura sia completa e che i componenti non abbiano subito danni durante il trasporto. In caso di danni, non utilizzare e contattare il nostro servizio di assistenza clienti.

Rimuovere dall'apparecchio eventuali pellicole, adesivi o protezioni per il trasporto. **Non rimuovere mai la targhetta identificativa ed eventuali avvertenze!**

Panoramica dell'apparecchio

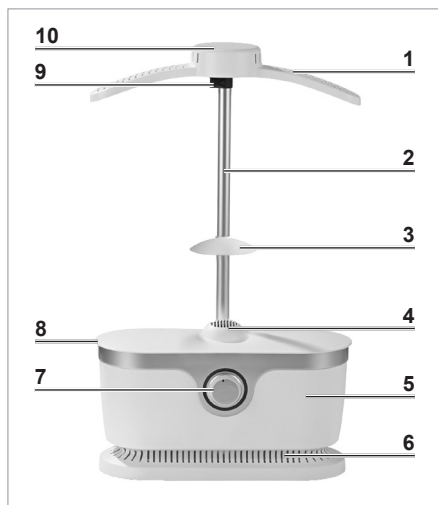

- 1 Gruccia
- 2 Asta telescopica
- 3 Protezione antigoccia (preinstallata sull'asta telescopica)
- 4 Ventola
- 5 Unità motore
- 6 Feritoia di ventilazione
- 7 Timer (5-30 minuti)
- 8 Bordo di fissaggio
- 9 Clip (per la regolazione dell'altezza)
- 10 Parte per il colletto



- 11 Pezzo a Y
- 12 Pallone di nylon
- 13 Aste

Montaggio

Stiratrice per camicie

1. Inserire l'asta telescopica (2) nella cavità posta sul lato superiore dell'unità motore (5).
2. Applicare la gruccia (1) sull'asta telescopica (2). Durante questa operazione accertarsi che la lieve piegatura della gruccia (1) sia rivolta in avanti.
3. Controllare la stabilità della protezione antigoccia (3) sull'asta telescopica. La protezione antigoccia deve essere alloggiata circa 15 cm al di sopra dell'uscita dell'aria. Essa serve a evitare la caduta di gocce d'acqua nella ventola (4). Accertarsi che la protezione antigoccia non sia alloggiata più in basso per evitare un accumulo di calore nella ventola.
4. Fissaggio del pallone di nylon:

- Tirare sopra la grucciona. Durante questa operazione accertarsi che il lato con la linea forata sia rivolto in avanti.
- Ripiegare il tirante in gomma superiore piccolo sopra la parte per il colletto (10) della grucciona.
- Tendere il tirante in gomma inferiore grande sopra il bordo di fissaggio (8).

Lo smontaggio avviene in ordine inverso.

Stiratrice per pantaloni



1. Inserire l'asta con la protezione antigoccia nell'apposita cavità dell'apparecchio principale.
2. Inserire il pezzo a Y (11) sull'asta con la protezione antigoccia.
3. Inserire entrambe le aste (13) nel pezzo a Y.
4. Fissaggio del pallone di nylon (12):
 - Tirare sopra entrambe le aste.
 - Tirare il tirante in gomma sul bordo di fissaggio dell'apparecchio principale.

Lo smontaggio avviene in ordine inverso.

Uso



NOTA BENE!

- Collegare l'apparecchio esclusivamente a una presa elettrica installata a norma. La presa deve essere facilmente accessibile anche dopo il collegamento per permettere una rapida interruzione dell'alimentazione elettrica. La tensione di rete deve corrispondere ai dati riportati sulla targhetta dell'apparecchio.
- Non collegare l'apparecchio a una presa multipla insieme ad altri apparecchi (dal consumo elevato), per evitare il sovraccarico e un eventuale corto circuito (incendio).
- Non utilizzare prolunghes superiori a 3 m o avvolgicavi.
- Spegneresempre l'apparecchio prima di staccare la spina dalla presa. Un'eccezione è rappresentata dal caso di caduta in acqua o di un difetto dell'apparecchio.
- Posizionare l'apparecchio su una superficie d'appoggio asciutta, piana, stabile e insensibile al calore e mantenendo sempre un po' di spazio libero al di sopra e su tutti i lati.
- **Prestare sempre attenzione alle etichette di lavaggio degli articoli tessili da asciugare!**

Stiratrice per camicie



1. Impostare l'altezza desiderata. A tale scopo aprire la clip (9), estrarre l'asta telescopica (2) e richiudere la clip.



2. Se non è ancora stato fatto, preparare il pallone di nylon (vedere capitolo "Montaggio").



Il pallone di nylon dovrebbe essere subito al di sotto del bordo di fissaggio (8) per potersi gonfiare completamente.



3. Tendere il capo di abbigliamento da stirare sopra il pallone di nylon e la gruccia (1) ed eventualmente allacciare i bottoni. Accertarsi che
- il colletto si trovi sopra l'apposita parte per il colletto (10) della gruccia,
 - un'eventuale abbottonatura si trovi sopra la linea forata del pallone di nylon,
 - le braccia del pallone di nylon siano correttamente inserite nelle maniche del capo di abbigliamento e non siano attorcigliate o appallottolate,
 - tutti i bottoni del capo d'abbigliamento (anche quelli delle maniche) siano chiusi.
4. Distribuire le mollette nella parte bassa del capo d'abbigliamento (davanti e dietro rispettivamente sul lato esterno e davanti al centro in corrispondenza dell'abbottonatura) in modo tale da appesantirlo affinché non si attorcigli durante la gonfiatura del pallone di nylon.

5. Inserire la spina di alimentazione in una presa elettrica facilmente accessibile.
6. Ruotare il timer (7) in senso orario e impostare la durata desiderata. Ogni luce LED rappresenta 5 minuti.
7. Quando il pallone di nylon si è gonfiato, raddrizzare e lisciare nuovamente il capo di abbigliamento.
8. Al termine del tempo impostato l'apparecchio si spegne automaticamente. L'asciugatura/la stiratura può essere interrotta in qualsiasi momento ruotando il timer sulla posizione iniziale.
9. Rimuovere il capo di abbigliamento dal pallone di nylon e dalla gruccia.
10. Staccare la spina di alimentazione dalla presa e attendere il completo raffreddamento dell'apparecchio.

Stiratrice per pantaloni



1. Se non è ancora stato fatto, preparare il pallone di nylon (12) (vedere capitolo "Montaggio").



Il pallone di nylon dovrebbe essere subito al di sotto del bordo di fissaggio (8) per potersi gonfiare completamente.

2. Tendere il capo di abbigliamento da stirare sopra il pallone di nylon ed eventualmente allacciare i bottoni o la cerniera. Accertarsi che
 - le gambe del pallone di nylon siano correttamente inserite nelle gambe del pantalone e non siano attorcigliate o appallottolate,
 - tutti i bottoni o cerniere del capo d'abbigliamento (anche quelli delle gambe dei pantaloni) siano chiusi.
3. Distribuire le mollette nella parte bassa del capo d'abbigliamento (davanti e dietro rispettivamente sul lato esterno) in modo tale da appesantirlo affinché non si attorcigli durante la gonfiatura del pallone di nylon.
4. Inserire la spina di alimentazione in una presa elettrica facilmente accessibile.
5. Ruotare il timer (7) in senso orario e impostare la durata desiderata. Ogni luce LED rappresenta 5 minuti.
6. Quando il pallone di nylon si è gonfiato, raddrizzare e lisciare nuovamente il capo di abbigliamento.
7. Al termine dell'asciugatura/della stiratura, rimuovere il capo di abbigliamento dal pallone di nylon.
8. Staccare la spina di alimentazione dalla presa e attendere il completo raffreddamento dell'apparecchio.

Consigli

- L'apparecchio è destinato principalmente a **biancheria centrifugata in lavatrice!** Se si desidera stirare biancheria lavata a mano o non centrifugata bisogna prima farla asciugare.
- Per una camicia o un pantalone centrifugati, **l'asciugatura/la stiratura dura circa 10 minuti**. La durata può variare a seconda del materiale e del suo spessore. Consigliamo di iniziare con una durata più breve e poi eventualmente prolungarla.
- Il **pallone di nylon** può essere **ingrandito** o **rimpicciolito** con l'ausilio delle cerniere. Per le taglie più piccole le cerniere dovrebbero essere chiuse. Per le taglie più grandi si dovrebbero aprire le cerniere su entrambi i lati.
- Se i **bottoni sono molto distanti** può accadere che durante la stiratura l'**abbottonatura** risulti leggermente **ondulata**. In questo caso è consigliabile lisciare nuovamente l'abbottonatura con le mani subito dopo la stiratura.
- I pantaloni con una cintura molto stretta non possono essere tirati sopra l'insero già montato. Per farlo, procedere come segue:
 - spingere leggermente verso l'alto il pallone di nylon (12), in modo che raggiunga le aste (13),
 - estrarre nuovamente una delle due aste dal pezzo a Y (11),
 - tirare i pantaloni sopra entrambe le aste,
 - solo ora inserire di nuovo l'asta nel pezzo a Y e
 - tirare il pallone di nylon sul bordo di fissaggio dell'apparecchio principale.
- Dopo l'asciugatura/la stiratura, le pieghe di stiratura devono essere stirate nei pantaloni con un normale ferro da stiro.

Pulizia e conservazione



NOTA BENE!

- Per la pulizia non utilizzare prodotti detergenti corrosivi o abrasivi né pagliette, in quanto possono danneggiare la superficie.



Con il tempo il metallo dello scarico può scolorirsi. È un fatto normale e non incide negativamente sulla funzionalità.

- In caso di necessità pulire l'apparecchio e il pallone di nylon con un panno leggermente inumidito ed eventualmente con un po' di detersivo delicato. Quindi strofinarlo con un panno asciutto.
- Prima di riporre la stiratrice attendere il completo raffreddamento di tutte le sue parti.
- Conservare l'apparecchio in un luogo pulito, asciutto, al riparo dal sole e inaccessibile ai bambini e agli animali.

Risoluzione dei problemi

Se l'apparecchio non funziona correttamente, verificare in primo luogo se è possibile risolvere autonomamente il problema. Qualora non sia possibile risolvere il problema con i seguenti passaggi, rivolgersi al servizio di assistenza clienti.



Non cercare di riparare autonomamente un apparecchio elettrico!

Problema	Possibile causa/soluzione
L'apparecchio non funziona. I LED non si accendono.	<ul style="list-style-type: none"> • La spina di alimentazione è inserita correttamente nella presa? Correggere il posizionamento della spina di alimentazione. • La presa elettrica è difettosa? Provare un'altra presa. • Controllare il fusibile del collegamento elettrico. • L'apparecchio è acceso? Impostare il timer (7).
Rumori atipici	<ul style="list-style-type: none"> • Le feritoie di ventilazione (6) sono coperte o ostruite? Liberare le feritoie di ventilazione.
L'apparecchio si spegne improvvisamente.	<ul style="list-style-type: none"> • Le feritoie di ventilazione (6) sono coperte o ostruite? Liberare le feritoie di ventilazione. • L'apparecchio è dotato di una funzione di spegnimento automatico di sicurezza. In caso di surriscaldamento si spegne automaticamente. Attendere il raffreddamento dell'apparecchio e riaccenderlo. • L'apparecchio si è ribaltato? L'apparecchio dispone di un interruttore di sicurezza che si attiva in caso di ribaltamento. Raddrizzare l'apparecchio e riaccenderlo. • Il tempo impostato è scaduto? Impostare nuovamente il timer (7) sul tempo desiderato.

Problema	Possibile causa/soluzione
Formazione di odori	<ul style="list-style-type: none"> Al primo utilizzo, l'apparecchio può sprigionare odori a causa dei residui di produzione. Questo fenomeno non è pericoloso e scompare durante l'utilizzo.

Dati tecnici

Codici articolo:	12315
Codice modello:	LGY-01YK
Alimentazione:	220-240 V ~ 50 Hz
Potenza:	1800 W
Classe di protezione:	II
ID istruzioni per l'uso:	Z 12315 M DS V1.1 0723 mh



Smaltimento



Smaltire il materiale d'imballaggio nel rispetto dell'ambiente e predisporre il riciclaggio.



Il simbolo adiacente (bidone dell'immondizia barrato con sottolineatura) significa che i vecchi apparecchi non appartengono ai rifiuti domestici, ma a sistemi speciali di raccolta e restituzione.

I proprietari di vecchi apparecchi domestici possono consegnarli gratuitamente presso i punti di raccolta delle autorità pubbliche di gestione dei rifiuti o presso i punti di ritiro istituiti dai produttori e dai distributori in conformità con la legge ElektroG, per poterli smaltire nel rispetto dell'ambiente e recuperare materie prime utili. In caso di smaltimento improprio, nell'ambiente possono finire sostanze velenose che hanno effetti dannosi per la salute su persone, animali e piante. I negozi che mettono a disposizione sul mercato apparecchiature elettriche ed elettroniche sono anche obbligati a riprenderle.

La riduzione dei rifiuti contribuisce in maniera preziosa alla protezione dell'ambiente. Se possibile, quindi, oltre all'uso o alla riparazione autonoma, la consegna a un secondo utente costituisce un'alternativa ecologicamente valida allo smaltimento.

Importeur | Importer | Importateur | Importeur | Importatore:

DS Produkte GmbH

Stormarnring 14

22145 Stapelfeld

Deutschland | Germany | Allemagne | Duitsland | Germania

Kundenservice | Customer Service | Service après-vente | Klantenservice | Servizio di assistenza clienti:

Am Heisterbusch 1

19258 Gallin

Deutschland | Germany | Allemagne | Duitsland | Germania

Tel.: +49 38851 314650*

* Anruf in das deutsche Festnetz zum Tarif Ihres Anbieters.

Calls to German landlines are subject to your provider's charges.

Prix d'un appel vers le réseau fixe allemand au tarif de votre fournisseur.

Bellen naar het Duitse vaste netwerk tegen het tarief van uw provider.

La chiamata nella rete fissa tedesca a la tariffa del proprio operatore.