



English

Know your product

- USB Headset H390
- Microphone boom
- Microphone
- Volume controls (+/-)
- Mute button
- Mute light
- USB connector
- Documentation

Set up your product

- Turn on your computer.
- Connect the headset to a computer USB port.

Troubleshooting

Headset not working

- Adjust the headset volume on the cable control.
- Make sure the headset is not on mute. The mute light flashes when mute has been activated.
- Check the USB cable connection to your computer. Try a different USB port on your computer. Connect directly to your computer. Do not use a USB hub.
- In your application and operating system, check the volume and microphone settings.
- Restart your application.
- Close all applications and make sure the headset is the default input/output device for your operating system:

Windows® Vista and Windows® 7

- Go to Start > Control Panel > Sound > Playback tab.
- Choose "Logitech USB Headset."
- Click "Set Default," and then click "OK."
- Select the Recording Tab.
- Choose "Logitech USB Headset."
- Click "Set Default," and then click "OK."

Windows® 8

- From Start Menu, select Desktop tile
- From Charms menu, select Settings>Control Panel>Hardware and Sound
- Go to Sound>Playback tab
- Choose "Logitech USB Headset H390."
- Click "Set Default," and then click "OK."
- Select the Recording Tab.
- Choose "Logitech USB Headset H390."
- Click "Set Default," and then click "OK."

Mac® OS X

- Open System Preferences and select "Sound."
- Select the Input tab, and then choose "Logitech USB Headset."
- Select the Output tab, and then choose the "Logitech USB Headset." Close the window.

For additional help

If you have more questions about your product, go to www.logitech.com/support

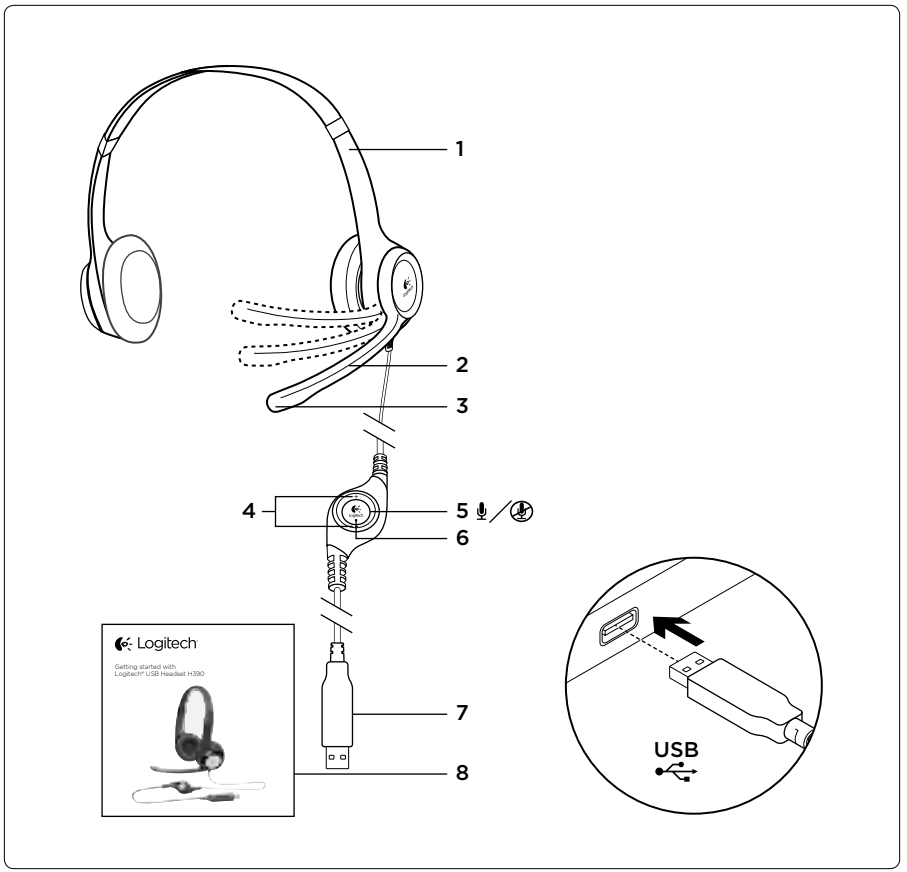

Français

Présentation du produit

- Casque USB Headset H390
- Tige de micro
- Microphone
- Commandes de volume (+/-)
- Bouton de sourdine
- Témoin de sourdine
- Connecteur USB
- Documentation

Installation du produit

- Mettez l'ordinateur sous tension.
- Connectez le casque à un port USB de l'ordinateur.

Dépannage

Le casque ne fonctionne pas?

- Réglez le volume à l'aide des commandes filaires.
- Assurez-vous que la sourdine est désactivée au niveau du casque. Le témoin de sourdine clignote lorsque la sourdine est activée.
- Vérifiez que le câble USB est bien connecté à votre ordinateur. Essayez un autre port USB sur l'ordinateur. Connectez le casque directement à l'ordinateur sans utiliser de hub USB.
- Vérifiez les paramètres de volume et du micro-phone dans le système d'exploitation et dans l'application.
- Redémarrez l'application.
- Fermez toutes les applications et vérifiez que le casque est le dispositif d'entrée/sortie par défaut pour le système d'exploitation.

- Überprüfen Sie die Lautstärke- und Mikrofoneinstellungen sowohl in der Anwendung als auch im Betriebssystem.

Windows® Vista et Windows® 7

- Accédez à Démarrer > Panneau de configuration > Sons > onglet Lecture.
- Choisissez Logitech USB Headset.
- Cliquez sur Définir par défaut, puis sur OK.
- Sélectionnez l'onglet Enregistrement.
- Choisissez Logitech USB Headset.
- Cliquez sur Définir par défaut, puis sur OK.

Windows® 8

- Dans le menu Démarrer, sélectionnez la vignette Bureau.
- Dans le menu d'icônes, sélectionnez Paramètres > Panneau de configuration > Matériel et audio.
- Sélectionnez Son > onglet Lecture.
- Choisissez Logitech USB Headset H390.
- Cliquez sur Définir par défaut, puis sur OK.
- Sélectionnez l'onglet Enregistrement.
- Choisissez Logitech USB Headset H390.
- Cliquez sur Définir par défaut, puis sur OK.

Mac® OS X

- Ouvrez la fenêtre Préférences Système et sélectionnez Son.
- Sélectionnez l'onglet Entrée, puis cliquez sur Logitech USB Headset.
- Sélectionnez l'onglet Sortie, puis cliquez sur Logitech USB Headset. Fermez la fenêtre.

Assistance supplémentaire

Pour toute autre question concernant votre produit, visitez le site www.logitech.com/support.

Español

Componentes del producto

- USB Headset H390
- Varilla del micrófono
- Micrófono
- Controles de volumen (+/-)
- Botón de silencio
- Diodo de silencio
- Conector USB
- Documentación

Configuración del producto

- Encienda el ordenador.
- Conecte el casco telefónico a un puerto USB del ordenador.

Resolución de problemas

El casco telefónico no funciona

- Ajuste el volumen del casco con el control disponible en el cable.
- Asegúrese de que el casco no está silenciado. El diodo parpadea cuando está activado el silencio.
- Compruebe la conexión USB del cable al ordenador. Utilice otro puerto USB del ordenador. Realice una conexión directa. No use un concentrador USB.
- Compruebe la configuración de volumen y microfono en la aplicación y en el sistema operativo.
- Reinicie la aplicación.
- Cierre todas las aplicaciones y asegúrese de que el casco es el dispositivo de entrada/salida predeterminado para el sistema operativo:

Windows® Vista y Windows® 7

- Vaya a Inicio > Panel de control > Sonidos > ficha Reproducción.
- Casco telefónico "Logitech USB Headset".
- Haga clic en "Predeterminar" y, a continuación, en "Aceptar".
- Seleccione la ficha Grabación.
- Casco telefónico "Logitech USB Headset".
- Haga clic en "Predeterminar" y, a continuación, en "Aceptar".

Windows® 8

- En el menú Inicio, seleccione el mosaico Escritorio
- En el menú Accesos, seleccione Configuración>Panel de control>Hardware y sonido
- Vaya a Sonido>ficha Reproducción
- Elija "Logitech USB Headset H390".
- Haga clic en "Predeterminar" y, a continuación, en "Aceptar".
- Seleccione la ficha Grabación.
- Elija "Logitech USB Headset H390".
- Haga clic en "Predeterminar" y, a continuación, en "Aceptar".

- Verificare che il cavo USB sia collegato al computer. Provare a utilizzare un'altra porta USB del computer. Collegare le cuffie direttamente al computer. Non utilizzare un hub USB.
- Verificare le impostazioni del volume e del microfono nell'applicazione utilizzata e nel sistema operativo.
- Riavviare l'applicazione.
- Chiudere tutte le applicazioni e verificare che le cuffie siano selezionate come dispositivo audio di ingresso e di uscita predefinito del sistema operativo.

Para obtener ayuda adicional

Si tiene más preguntas relacionadas con el producto, visite la página www.logitech.com/support.

Português

Conheça o seu produto

- USB Headset H390
- Haste do microfone
- Microfone
- Controlos do volume (+/-)
- Botão Silenciador
- Luz do silenciador
- Conector USB
- Documentação

Instalar o seu produto

- Ligue o computador.
- Ligue os auscultadores a uma porta USB no computador.

Resolução de problemas

Os auscultadores não funcionam

- Ajuste o volume dos auscultadores no controlo do cabo.
- Certifique-se de que os auscultadores não têm o Silenciador activado. A Luz do Silenciador pisca quando este está activado.
- Verifique as ligação do cabo USB ao seu computador. Experimente outra porta USB no computador. Ligue directamente ao computador. Não utilize um concentrador USB.
- Verifique as definições de volume e do microfone no sistema operativo e na aplicação.
- Reinicie a sua aplicação.
- Feche todas as aplicações e certifique-se de que os auscultadores estão configurados como o dispositivo predefinido de entrada/saída no seu sistema operativo.

Maac OS X

- Aprire Preferenze di sistema e selezionare Suono.
- Selezionare la scheda Ingresso e scegliere Logitech USB Headset.
- Selezionare la scheda Uscita e scegliere Logitech USB Headset. Chiudere la finestra.

Per ulteriore assistenza

Per altre domande sul prodotto, visitare il sito Web www.logitech.com/support

Windows® Vista e Windows® 7

Installera produkten

- Slå på datorn.
- Anslut headsetet till en USB-port på datorn.

Felsökning

Headsetet fungerar inte

- Justera headsetets ljudvolym på kabelhanteringssystemet.
- Se till att ljudet i headsetet inte är avstängt. Ljud av-indikatorn blinkar när ljudet är avstängt.
- Kontrollera anslutningen av USB-kabeln till datorn. Försök med en annan USB-port på datorn. Anslut direkt till datorn. Använd inte en USB-hubb.
- Kontrollera volym- och mikrofoninställningarna i programmet och operativsystemet.
- Starta om programmet.
- Stäng alla program och se till att headsetet har angetts som standardenhet för ingång/utgång i operativsystemet:

Windows® Vista och Windows® 7

- Gå till Start-menyn > Kontrollpanelen > Ljud > fliken Uppspelnig.
- Välj Logitech USB Headset.
- Klicka på Standard och sedan på OK.
- Välj fliken Inspelning.
- Välj Logitech USB Headset.
- Klicka på Standard och sedan på OK.

Windows® 8

- Välj panelen Skrivbord på Start-menyn
- Välj Inställningar>Kontrollpanelen>Maskinvara och ljud på menyn Snabbknappar
- Gå till Ljud>fliken Uppspelnig
- Välj Logitech USB Headset H390.
- Klicka på Standard och sedan på OK.
- Välj fliken Inspelning.
- Välj Logitech USB Headset H390.
- Klicka på Standard och sedan på OK.

Mac® OS X

- Öppna Systeminställningar och gå till Ljud.
- Välj fliken Ingång och sedan Logitech USB Headset.
- Välj fliken Utgång och sedan Logitech USB Headset. Stäng fönstret.

Ytterligare hjälp

Om du har fler frågor om produkten kan du gå till www.logitech.com/support

Dansk

Kend dit produkt

- USB Headset H390
- Mikrofonarm
- Mikrofon
- Lydstyrkeregulering (+/-)
- Lyd fra
- Indikator for afbryder
- USB-tilslutning
- Dokumentation

Konfigurer dit produkt

- Tænd computeren.
- Slut headsetet til en USB-port på computeren.

Problemløsning

Headsettet virker ikke

- Juster headsetets lydstyrke på kontrolknapperne på ledningen.
- Sørg for, at headsetets lyd ikke er slået fra. Indikatoren blinker, når lyden er afbrudt.
- Kontroller USB-kabelforbindelsen til din computer. Prøve at benytte en anden USB-port på computeren. Slut direkte til computeren. Brug ikke en USB-hub.
- Kontroller lydstyrken og indstillingerne for mikrofonen i både programmet og styresystemet.
- Genstart programmet.

- Luk alle programmer, og sørg for at vælg headsettet som standardenheden til lyd ind/ud i styresystemet.

Windows® Vista and Windows® 7

- Gå til Start > Kontrolpanel > Lyd > fanen Afspilning.
- Vælg "Logitech USB Headset."
- Klik på Benyt som standard, og klik så på OK.
- Vælg fanen Optagelse.
- Vælg "Logitech USB Headset."
- Klik på Benyt som standard, og dererfer på OK.

Windows® 8

- Vælg skrivebordsfilen i menuen Start
- Vælg Indstillinger>Kontrolpanel>Hardware og lyd i menuen Amuletter
- Gå til Lyd>fanen Afspilning
- Vælg "Logitech USB Headset H390".
- Klik på "Benyt som standard" og dererfer på OK.
- Vælg fanen Optagelse.
- Vælg "Logitech USB Headset H390".
- Klik på "Benyt som standard" og dererfer på OK.

Mac® OS X

- Åbn Systemindstillinger, og vælg Lyd.
- Vælg fanen Lyd ind, og vælg dererfer "Logitech USB Headset."
- Vælg fanen Lyd ud, og vælg dererfer "Logitech USB Headset." Luk vinduet.

Yderligere hjælp

Hvis du har flere spørgsmål om produktet, kan du besøge www.logitech.com/support

Norsk

bli kjent med produktet

- USB Headset H390
- Mikrofonarm
- Mikrofon
- Volumentroller (+/-)
- Lyd av- knapp
- Lampe for dempet lyd
- Usb-kontakt
- Dokumentasjon

Konfigurerer produktet

- Slå på datamaskinen.
- Kople headsetet til en usb-port.

Feilsøking

Headsettet fungerer ikke

- Reguler lydstyrken med ledningskontrollen.
- Kontroller at headsettyden ikke er slått av. Dempet-lampen blinker når lyden er av/dempet.
- Kontroller usb-tilkoplingen til datamaskinen. Prøv en annen usb-port på datamaskinen. Kople direkte til datamaskinen. Ikke bruk en usb-hub.
- Juster volumet og mikrofoninstillingene i både operativsystemet og programmet.
- Start programmet på nytt.

- Lukk alle programmer og kontroller at headsetet er standard inn/utenhet for operativsystemet:

Windows® Vista and Windows® 7

- Gå til Start > Kontrollpanel > Lyd > kategorien Avspilling.
- Vælg Logitech USB Headset.
- Klikk først på Bruk standard og deretter OK.
- Vælg kategorien Innspilling.
- Vælg Logitech USB Headset.
- Klikk først på Bruk standard og deretter OK.

Windows® 8

- Fra perlemenyen velger du Innstilling > Kontrollpanel > Maskinvara og lyd
- Gå til kategorien Lyd > Avspilling
- Vælg Logitech USB Headset H390.
- Klikk først på Bruk standard og deretter OK.
- Vælg kategorien Innspilling.
- Vælg Logitech USB Headset H390.
- Klikk først på Bruk standard og deretter OK.

Mac® OS X

- Åpne Systemvalg og velg kategorien Lyd.
- Vælg kategorien Inndata og velg så Logitech USB Headset.
- Vælg kategorien Utdata og velg så Logitech USB Headset. Lukk vinduet.

Ytterligere hjelp

Hvis du har flere spørsmål om produktet, kan du gå til www.logitech.com/suppor

Suomi

Tunne tuotteesi

- USB Headset H390
- Mikrofonivarsi
- Mikrofoni
- Äänenvoimakkuiden säätö (+/-)
- Mykistyspainike
- Mykistysksen merkkipäivö
- USB-liitin
- Käyttöopas

Tuotteen käyttöönotto

- Käynnistä tietokone.
- Liitä kuulokemikrofoni tietokoneen USB-porttiin.

Vianmääritys

Kuulokemikrofoni ei toimi

- Sääda kuulokemikrofonin äänenvoimakkautta joihossa olevalla säätimellä.
- Varmista, että kuulokemikrofonin ääntä ei ole mykistetty. Mykistysksen merkkipäivö vilkkuu, kun mykistys on käytössä.
- Tarkista USB-johdon liitäntä tietokoneeseen. Kokeile toista tietokoneen USB-porttia. Kytke johto suoraan tietokoneeseen. Älä käytä USB-keskitintä.
- Tarkista äänenvoimakkuiden ja mikrofonin asetukset sovelluksesta ja käyttäjärjestelmästä.
- Käynnistä sovellus uudelleen.
- Sulje kaikki sovellukset ja varmista, että kuulokemikrofonin on valittu käyttäjärjestelmän oletusaäniliitteenksi ja oletustoistolaitteenksi.

- Avaa Käynnistä > Ohjauspaneeli > Ääni > Toistaminen-välilehti.
- Valitse Logitech USB Headset.
- Valitse Aseta oletukseksi ja napsauta OK.
- Valitse Tallennus-välilehti.
- Valitse Logitech USB Headset.
- Valitse Aseta oletukseksi ja napsauta OK.

Windows® 8

- Valitse Käynnistä-valikosta Työpöytä-laatta.
- Valitse Oikopuolit-valikosta Asetukset > Ohjauspaneeli > Laitteisto ja ääni.
- Valitse Ääni>Toisto-välilehti.
- Valitse Logitech USB Headset H390.
- Valitse Aseta oletukseksi ja napsauta OK.
- Valitse Tallennus-välilehti.
- Valitse Logitech USB Headset H390.
- Valitse Aseta oletukseksi ja napsauta OK.

Mac® OS X

- Valitse Järjestelmäasetukset ja sen jälkeen Ääni.
- Valitse Ääni sisään -välilehti ja sen jälkeen Logitech USB Headset.
- Valitse Ääni ulos -välilehti ja sen jälkeen Logitech USB Headset. Sulje ikkuna.

Liisäohjeet

Jos sinulla on tuotetta koskevia lisäkysymyksiä, käy osoitteessa www.logitech.com/support.

Ελληνικά

Γνωριμία με το προϊόν

- USB Headset H390
- Βραχίονας μικροφώνου
- Μικρόφωνο
- Στοιχεία ελέγχου έντασης ήχου (+/-)
- Κομπύ οίησης
- Λυχνία οίησης
- Ακροδέκτης USB
- Τεκμηρίωση

Ρύθμιση του προϊόντος

- Ενεργοποιήστε τον υπολογιστή σας.
- Συνδέστε το σε μικροφώνου-ακουστικών στη θύρα USB του υπολογιστή.

Αντιμετώπιση προβλημάτων

- Το σετ μικροφώνου-ακουστικών δεν λειτουργεί
 - Προσπαθήστε την ένταση του σετ μικροφώνου-ακουστικών από το στοιχείο ελέγχου στο καλώδιο.
 - Βεβαιωθείτε ότι το σετ μικροφώνου-ακουστικών δεν έχει τεθεί σε οίηση. Η λυχνία οίησης αναβοβρίνει όταν έχει ενεργοποιηθεί η οίηση.
 - Ελέγξτε τη σύνδεση του καλωδίου USB στο υπολογιστή σας. Δοκιμάστε διαφορετική θύρα USB στον υπολογιστή σας. Κάντε απευθείας σύνδεση με τον υπολογιστή. Αποφύγετε τη χρήση διαμετώ μιν USB.
 - Ελέγξτε τις ρυθμίσεις έντασης και μικροφώνου στην εφαρμογή και το λειτουργικό σας σύστημα.
 - Επανεκκίνιστε την εφαρμογή σας.
 - Κλείστε όλες τις εφαρμογές και βεβαιωθείτε ότι το σετ μικροφώνου-ακουστικών είναι η προεπιλεγμένη συσκευή εισόδου/εξόδου για το λειτουργικό σας σύστημα:

Windows® Vista και Windows® 7

- Μεταβείτε στην καρτέλα Έναρξη > Πίνακας ελέγχου > Ήχος > Αναπαράγωγή.
- Επιλέξτε "Logitech USB Headset".
- Κάντε κλικ στην επιλογή «Όρισμός προεπιλογής» και, στη συνέχεια, στο κουμπί «OK».

- Επιλέξτε την καρτέλα «Έγγραφή».
- Επιλέξτε "Logitech USB Headset".

- Κάντε κλικ στην επιλογή «Όρισμός προεπιλογής» και, στη συνέχεια, στο κουμπί «OK».

Windows® 8

- Από το μενού Έναρξης, επιλέξτε το πλαίσιο επιλογής εργασίας.
- Από το μενού Συμβόλων, επιλέξτε Ρυθμίσεις > Πίνακας Ελέγχου > Ήχικό και Ήχος
- Μεταβείτε στην καρτέλα Ήχος>Αναπαραγωγή
- Επιλέξτε "Logitech USB Headset H390".
- Κάντε κλικ στην επιλογή "Όρισμός προεπιλογής" και, στη συνέχεια, στο κουμπί OK.
- Επιλέξτε την καρτέλα "Έγγραφή".
- Επιλέξτε "Logitech USB Headset H390".
- Κάντε κλικ στην επιλογή "Όρισμός προεπιλογής" και, στη συνέχεια, στο κουμπί OK.

Mac® OS X

- Ανοίξτε το System Preferences (προτιμήσεις συστήματος) και επιλέξτε «Sound» (ήχος).
- Επιλέξτε την καρτέλα Input (είσοδος) και κατόπιν «Logitech USB Headset».
- Επιλέξτε την καρτέλα Output (έξοδος) και κατόπιν «Logitech USB Headset H390». Κλείστε το παράθυρο.

Για περαιτέρω βοήθεια

Εάν έχετε περισσότερες ερωτήσεις σχετικά με το προϊόν σας, μεταβείτε στη διεύθυνση www.logitech.com/support

По-русски

Знакомство с продуктом

- USB-гарнитура Headset H390
- Держатель микрофона
- Микрофон
- Регуляторы громкости (+/-)
- Кнопка отключения звука
- Индикатор отключения звука
- USB-разъём
- Документация

Подготовка к работе

- Включите компьютер.
- Подключите гарнитуру к USB-порту компьютера.

Устранение неполадок

Гарнитура не работает

- Отрегулируйте громкость гарнитуры с помощью регулятора на кабеле.
- Убедитесь, что на гарнитуру не отключено ввода. Если звук отключен, индикатор отключения звука мигает.
- Проверьте подключение USB-кабеля к компьютеру. Попробуйте воспользоваться другим USB-портом компьютера. Подключите устройство непосредственно к компьютеру. Не используйте USB-концентратор.

Если у вас возникли дополнительные вопросы о продукте, посетите веб-сайт www.logitech.com/support

- Проверьте параметры громкости и микрофона в операционной системе и используемом приложении.
- Перезапустите приложение.
- Закройте все приложения и убедитесь, что гарнитура является устройством ввода-вывода по умолчанию для операционной системы. Для этого выполните следующие действия.

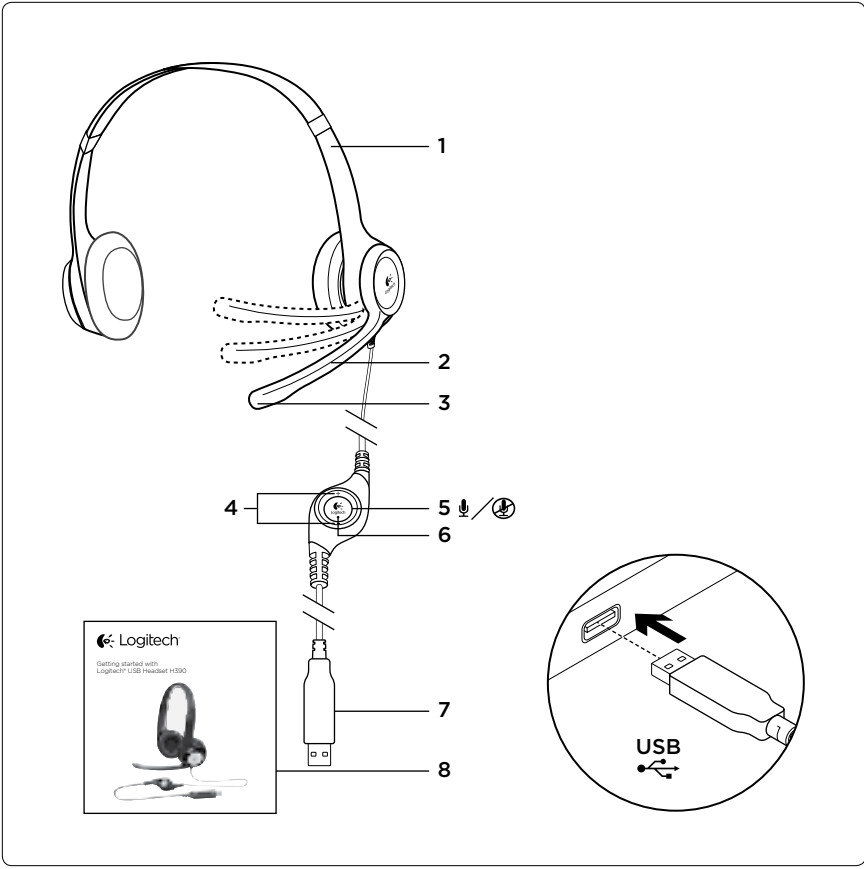

Náhľad zhora. 1. Náhľad zhora. 2. Náhľad zhora. 3. Náhľad zhora. 4. Náhľad zhora. 5. Náhľad zhora. 6. Náhľad zhora. 7. Náhľad zhora. 8. Náhľad zhora.

Náhľad zhora. 1. Náhľad zhora. 2. Náhľad zhora. 3. Náhľad zhora. 4. Náhľad zhora. 5. Náhľad zhora. 6. Náhľad zhora. 7. Náhľad zhora. 8. Náhľad zhora.

Náhľad zhora. 1. Náhľad zhora. 2. Náhľad zhora. 3. Náhľad zhora. 4. Náhľad zhora. 5. Náhľad zhora. 6. Náhľad zhora. 7. Náhľad zhora. 8. Náhľad zhora.

www.logitech.com/support					
België/Belgique	Dutch: +32-(0)2 200 64 44; French: +32-(0)2 200 64 40	South Africa	0800 981 089		
Česká republika	+420 239 000 335	 Suomi	+358-(0)9 725 191 08		
Danmark	+45-38 32 31 20	 Sverige	+46-(0)8-501 632 83		
Deutschland	+49-(0)69-51 709 427	 Türkiye	08000 44 882 5862		
España	+34-91-275 45 88	 United Arab Emirates	8000 441-4294		
France	+33-(0)1-57 32 32 71	 United Kingdom	+44-(0)203-024-81 59		
Ireland	+353-(0)1 524 50 80	 European, Mid, East, & African Hq.	 English: +41-(0)22 761 40 25		
Italia	+39-02-91 48 30 31	 Morges, Switzerland	 English: +41-(0)22 761 40 25		
Magyarország	+36 (1) 777-4853	 Eastern Europe	 English: 41-(0)22 761 40 25		
Nederland	+31-(0)20-200 84 33	 Norge	+47-(0)24 159 579		
Portugal	+351-21-415 90 16	 Österreich	+43-(0)1 206 091 026		
Rossija	+7(495) 641 34 60	 Polska	08000 441 17 19		
Schweiz/Suisse Svizzera	D +41-(0)22 761 40 12 F +41-(0)22 761 40 16 E +41-(0)22 761 40 20 I +41-(0)22 761 40 25	 Argentina	+0800 555 3284		
		 Brasil	+0800 891 4173		
		 Canada	+1-866-934-5644		
		 Chile	+1230 020 5484		
		 Colombia	01-800-913-6668		
		 Latin America	+1 800-578-9619		
		 Mexico	01.800.800.4500		

Česká verze

Popis produktu

- Náhlavní souprava USB Headset H390
- Držák mikrofonu
- Mikrofon
- Ovládání hlasitosti (+/-)
- Tlačítko ztlumení
- Indikátor ztlumení
- Konektor USB
- Dokumentace

Nastavení produktu

- Zapněte počítač.
- Připojte náhlavní soupravu k portu USB počítače.

Odstaňňování potíží

Náhlavní souprava nefunguje

- Přidejte hlasitost náhlavní soupravy pomocí ovladače na kabelu.
- Ujistěte se, že náhlavní souprava není ztlumena. Je-li ztlumení aktivní, indikátor ztlumení bliká.
- Kontrolujte připojení kabelu USB k počítači. Vyzkoušejte jiný port USB na počítači. Připojte soupravu přímo k počítači. Nepoužívejte rozbočovač USB.
- Kontrolujte hlasitost a nastavení mikrofonu ve vaší aplikaci a operačním systému.
- Restartujte vaši aplikaci.
- Ukončete všechny aplikace a ujistěte se, že náhlavní souprava je nastavena jako výchozí zařízení pro vstup/výstup zvuku ve vašem systému:

Windows® Vista a Windows® 7

- Přejděte na nabídku Start > Ovládací panely > Zvuk > karta Přehrávání.
- Vyberte zařízení „Logitech USB Headset“.
- Klepněte na možnost „Nastavit výchozí“ a poté na tlačítko „OK“.
- Vyberte kartu Záznam.
- Vyberte zařízení „Logitech USB Headset“.
- Klepněte na možnost „Nastavit výchozí“ a poté na tlačítko „OK“.

Windows® 8

- Z nabídky Start vyberte dlaždicí Plocha
- Z nabídky Charms vyberte možnost Nastavení>Ovládací panely>Hardware a zvuk
- Přejděte na Zvuk>karta Přehrávání
- Vyberte zařízení „Logitech USB Headset H390“.
- Klepněte na možnost „Nastavit výchozí“ a poté na tlačítko „OK“.
- Vyberte kartu Záznam.
- Vyberte zařízení „Logitech USB Headset H390“.
- Klepněte na možnost „Nastavit výchozí“ a poté na tlačítko „OK“.

Mac® OS X

- Otevřete ovládací panel System Preferences (Předvolby systému) a vyberte „Sound“ (Zvuk).
- Vyberte kartu Vstup, a poté vyberte zařízení „Logitech USB Headset“.
- Vyberte kartu Výstup, a poté vyberte zařízení „Logitech USB Headset“. Zavřete okno.

Další nápověda

Další informace o vašem produktu naleznete na stránce [www.logitech.com/support](#)

Po polsku

Poznaj swój produkt

- Zestaw słuchawkowy USB Headset H390
- Wysięgnik mikrofonu
- Mikrofon
- Regulatory głośności (+/-)
- Wyłącznik ztlumienia
- Kontrolka wyłącznika dźwięku
- Złącze USB
- Dokumentacja

Skonfiguruj produkt

- Włącz komputer.
- Podłącz zestaw słuchawkowy do portu USB komputera.

Rozwiązywanie problemów

Zestaw słuchawkowy nie działa

- Zmień głośność zestawu słuchawkowego regulatorem kablowym.
- Sprawdź, czy w zestawie słuchawkowym nie wycożono dźwięku. Kontrolka wyłączenia dźwięku miga, gdy wycożenie jest aktywne.
- Sprawdź połączenie kablowe USB z komputerem. Spróbuj użyć innego portu USB komputera. Podłącz zestaw bezpośrednio do komputera. Nie używaj koncentratora USB.
- Sprawdź głośność i ustawienia mikrofonu w używanej aplikacji w systemie operacyjnym.
- Ponownie uruchom aplikację.
- Zamknij wszystkie aplikacje i upewnij się, że zestaw słuchawkowy to domyślne urządzenie wyjściowe/wyjściowe systemu operacyjnego:

Windows® Vista i Windows® 7

- Przejdź do Start > Panel sterowania > Dźwięk > karta Odtwarzanie
- Wybierz urządzenie „Logitech USB Headset“.
- Kliknij przycisk „Ustaw domyślne“, a następnie kliknij przycisk „OK“.
- Wybierz kartę Nagrywanie.
- Wybierz urządzenie „Logitech USB Headset“.
- Kliknij przycisk „Ustaw domyślne“, a następnie kliknij przycisk „OK“.

Windows® 8

- W menu Start wybierz ikonę pulpitu.
- W menu Panele funkcji wybierz kolejno Ustawienia>Panel sterowania>Sprzęt i dźwięk.
- Przejdź do karty Dźwięk>Odtwarzanie.
- Wybierz urządzenie „Logitech USB Headset H390“.
- Kliknij przycisk „Ustaw domyślne“, a następnie kliknij przycisk „OK“.
- Wybierz kartę Nagrywanie.
- Wybierz urządzenie „Logitech USB Headset H390“.
- Kliknij przycisk „Ustaw domyślne“, a następnie kliknij przycisk „OK“.

Mac® OS X

- Otwórz okno Preferencje systemowe i wybierz kartę „Dźwięk“.
- Wybierz kartę Wejście, a następnie wybierz urządzenie „Logitech USB Headset“.
- Wybierz kartę Wyjście, a następnie wybierz urządzenie „Logitech USB Headset“.
- Zamknij okno.

Dodatkowa pomoc

Jeśli masz więcej pytań dotyczących produktu, odwiedź witrynę [www.logitech.com/support](#).

Eesti

Toote tutvustus

- USB Headset H390
- Mikrofon vars
- Mikrofon
- Helitugevuse nupud (+/-)
- Vaigistusnupp
- Valgistusli
- USB-pistik
- Dokumentatsioon

Toote seadistamine

- Lülitage arvuti sisse.
- Ühendage peakomplekt arvuti USB-porti.

Tõrkeotsing

Peakomplekt ei tööta

- Reguleeringe peakomplekti kaabliil asuva helitugevuse regulaatori abil helitugevust.
- Veenduge, et peakomplekt pole vaigustatud. Kui vaigustus on aktiveeritud, siis vaigistusli viilub.
- Kontrollige USB-kaabli ühendust arvutiga. Proovige arvuti mõnt teist USB-porti.
- Ühendage otse arvutiga. Ärge kasutage USB-jourtit.

- Kontrollige nii kasutatavas rakenduses kui ka operatsioonisüsteemis helitugevuse ja mikrofon seadeid.
- Taaskäivitage rakendus.
- Sulgege kõik rakendused ja veenduge, et peakomplekt on operatsioonisüsteemis seatud vaikesisend-/vaikeväljundseadmeks.

Windows® Vista ja Windows® 7

- Valige Start > Control Panel (Juhtpaneel) > Sound (Heli) > Playback (Taasesitus).
- Valige Logitech USB Headset (Logitechi USBpeakomplekt).
- Klõpsake linki Set Default (Tee vaikesätteks) ja seejärel nuppu OK.
- Valige vahekaart Recording (Salvestus).
- Valige Logitech USB Headset (Salvest. USBpeakomplekt).
- Klõpsake linki Set Default (Tee vaikesätteks) ja seejärel nuppu OK.

Windows® 8

- Valige menüüst Start töölaua paan.
- Valige tuntuumpude menüüst Settings (Sätted) > Control Panel (Juhtpaneel) > Hardware and Sound (Riistvara ja heli).
- Avage Sound (Heli) > Playback (Taasesitus).
- Valige Logitech USB Headset H390.
- Klõpsake linki Set Default (Tee vaikesätteks) ja seejärel nuppu OK.
- Valige vahekaart Recording (Salvestus).
- Valige Logitech USB Headset H390.
- Klõpsake linki Set Default (Tee vaikesätteks) ja seejärel nuppu OK.

Mac® OS X

- Avage System Preferences (Süsteemieelistused) ja valige Sound (Heli).
- Valige vahekaart Input (Sisend) ja seejärel Logitech USB Headset (Logitechi USB-peakomplekt).
- Valige vahekaart Output (Väljund) ja seejärel Logitech USB Headset (Logitechi USB-peakomplekt).

Lisateave

Kui teil on oma toote kohta veel küsimusi, külastage veebilehte [www.logitech.com/support](#)

Latviski

Ierīces apraksts

- USB Headset H390
- Mikrofona kāts
- Mikrofons
- Skaluma vadītāks (+/-)
- Skapas izslēgšanas poga
- Skapas izslēgšanas indikators
- USB savienotājs
- Dokumentācija

Ierīces sagatavošana darbam

- Ieslēdziet datoru.

Problēmu novēršana

Mikrofonauštājas nedarbojas

- Pārlieģojiet mikrofonauštāju skalumu, izmantojot vada vadītāju.
- Pārīcinieties, vai mikrofonauštājn nav izslēgta skaņa. Kad skaņa ir izslēgta, mirgo skaņas izslēgšanas indikators.

Pārbaudiet USB kabeļa savienojumu ar datoru. Izmēģiniet citu datoru USB pieslēgvietu. Pieslēdziet tieši pie datora. Neizmantojiet USB centrmezglu.

- Lietotnē un operētājsistēmā pārbaudiet skaluma mikrofona iestatījumus.
- Restartējiet lietotņuprogrammu.
- Aizveriet visas lietotnes un pārīcinieties, vai mikrofonauštājas operētājsistēmā ir norādītas kā ievades/izvades noklusējuma ierīce:

„Windows® Vista” un „Windows® 7”

- Dotiesiet uz sadalu „Start” > „Control Panel” > „Sound” > „Playback” (Sākt > Vadības panelis > Skaņa > cilne Atskaņošana).
- Izvēlieties vienumu „Logitech USB Headset”.

- Noklikšķiniet uz vienuma „Set Default” (Iestatīt noklusējuma vērtības) un pēc tam noklikšķiniet uz pogas „OK” (Labi).
- Atlasiet cilni „Recording” (Ierakstīšana).
- Izvēlieties vienumu „Logitech USB Headset”.
- Noklikšķiniet uz vienuma „Set Default” (Iestatīt noklusējuma vērtības) un pēc tam noklikšķiniet uz pogas „OK” (Labi).

Operētājsistēmā „Windows® 8”

- Izvēlnē „Start” (Sākt) atlasiet sadalu „Desktop” (Darbvirsmā).
- Izvēlnē „Charms” (Ātro saišņu josla) atlasiet sadalu „Settings” (Iestatījumi)>„Control Panel” (Vadības panelis)>„Hardware and sound” (Aparatūra un skaņa).
- Dotiesiet uz sadalu „Sound” (Skaņa)> cilni „Playback” (Atskaņošana).
- Izvēlieties vienumu „Logitech USB Headset H390”.
- Noklikšķiniet uz vienuma „Set Default” (Iestatīt noklusējuma vērtības) un pēc tam noklikšķiniet uz pogas „OK” (Labi).
- Atlasiet cilni „Recording” (Ierakstīšana).
- Izvēlieties vienumu „Logitech USB Headset H390”.
- Noklikšķiniet uz vienuma „Set Default” (Iestatīt noklusējuma vērtības) un pēc tam noklikšķiniet uz pogas „OK” (Labi).

„Mac® OS X”

- Atveriet sadalu „System Preferences” un atlasiet vienumu „Sound”.
- Atlasiet cilni „Input” un izvēlieties vienumu „Logitech USB Headset”. Aizveriet so logu.
- Atlasiet cilni „Output” un izvēlieties vienumu „Logitech USB Headset”. Aizveriet so logu.

Papildu palīdzība

Jā jums ir vēl jautājumi par ierīci, dodieties uz vietni [www.logitech.com/support](#)

Lietuvių

Žinokite savo gaminį

- USB Headset H390
- Mikrofoninė gervė
- Mikrofonas
- Karso valdikliai (+/-)
- Reguliuojamas garsumas
- Valgystulio lemputė
- USB jungtis
- Dokumentacija

Irenkite savo gaminį

- Ijunkite kompiuterį.

- Prijunkite ausines prie kompiuterio USB jungties.

Problemų sprendimas

Ausinės neveikia

- Laido valdymė sureguliuokite ausinių garsumą.
- Išstikinkite, kad ant ausinių nėra uždeštas nutildymo režimas. Nutildymo lemputė dega, kai buvo aktyvuotas nutildymo režimas.
- Patikrinkite USB laidų jungtis prie kompiuterio. Išbandykite kitą kompiuterio USB prievadą.
- Uždarykite tiesiai prie kompiuterio. Nenaudokite USB.

- Savo programoje ir operacinėje sistemoje patikrinkite garsumą ir mikrofono nustatymus.
- Iš naujo paleiskite savo programą.
- Uždarykite visas programas ir įstikinkite, kad ausinės yra numatytasis įvesties/išvesties įrenginys jūsų operacinei sistemai.

„Windows® Vista” ir „Windows® 7”

- Eikite į Pradėti > Valdymo Skydas > Garsas > Paleidimo įrenginiai skirtuka.
- Pasirinkite „Logitech USB Headset”.
- Spustelėkite „Set Default” (nustatyti Numatytąjį) ir tuomet „GERAI”.
- Pasirinkite „Logitech USB Headset” (nustatyti Numatytąjį) ir „GERAI”.

„Windows® 8”

- Iš meniu „Start” (Pradėti) pasirinkite „Desktop” (Darbastalis)
- Iš meniu „Charms” (Detalės) pasirinkite „Settings” (Nustatymai)>„Control Panel” (Valdymo skydas)>„Hardware and Sound” (Aparatūra ir garsas)
- Pereikite į „Sound” (Garsas)>„Playback” (Atkūrimas)
- Pasirinkite „Logitech USB Headset H390”.
- Spustelėkite „Set Default” (Nustatyti numatytąjį), tada spustelėkite „OK” (Gerai).
- Pasirinkite „Logitech USB Headset H390”.
- Spustelėkite „Set Default” (Nustatyti numatytąjį), tada spustelėkite „OK” (Gerai).

Mac® OS X

- Atidarykite „System Preferences” (sistemos nuostatos) ir pasirinkite skirtuką „Sound” (Garsas).
- Pasirinkite įvesties skirtuką ir tuomet pasirinkite „Logitech USB Headset”.
- Uždarykite langą.

Norėdami gauti papildomos pagalbos

Jei turėsite daugiau klausimų apie savo gaminį, eikite į [www.logitech.com/support](#)

Hrvatski

Upoznajte svoj uređaj

- USB slušalice H390
- Nosač mikrofona
- Mikrofon
- Kontrola glasnoće (+/-)
- Tipka za isključenje zvuka
- Svjetlo koje označava isključenje zvuk
- USB priključak
- Dokumentacija

Postavite uređaj

- Uključite računalo.
- Povežite slušalice s USB priključkom računala.

Otklanjanje poteškoća

Slušalice ne rade

- Prikladogite glasnoću slušalica na kontroli koja se nalazi na kabeu.
- Provjerite je li na slušalicama isključen zvuk. Svjetlo koje označava isključen zvuk zatrepriće će pri isključenju zvuka.
- Provjerite vezu USB kabela s računalom. Isprobajte drugi USB priključak na računalu. Povežite izravno s računalom. Nemojte upotrebljavati USB konzentator.
- U aplikaciji i u operacijskom sustavu provjerite postavke glasnoće i mikrofona.
- Ponovno pokrenite aplikaciju.
- Zatvorite sve aplikacije i operacijskom sustavu postavite slušalice kao zadani ulazni/izlazni uređaj:

- Windows® Vista i Windows® 7**
 - Idite na Start > Upravljačka ploča > Zvuk > kartica Reprodukcija.
 - Odaberite „Logitech USB Headset”.
 - Kliknite „Postavi kao zadano”, a zatim kliknite „U redu”.
- Odaberite karticu Snimanje.
- Odaberite „Logitech USB Headset”.
- Kliknite „Postavi kao zadano”, a zatim kliknite „U redu”.

Windows® 8

- Na izborniku Start odaberite pločicu Radna površina
- Na izborniku Gumbi odaberite Postavke>Upravljačka ploča>Hardver i zvuk
- Idite na Zvuk > otvoriće karticu Reprodukija
- Odaberite „Logitech USB Headset H390”.
- Kliknite „Postavi kao zadano”, a zatim kliknite „U redu”.

- Odaberite karticu Snimanje.
- Odaberite „Logitech USB Headset H390”.
- Kliknite „Postavi kao zadano”, a zatim kliknite „U redu”.
- Kliknite „Nastavi prizveto” in nato »V redu.»
- Izaberite karticu Snimanje.
- Odaberite „Logitech USB Headset H390”.
- Kliknite „Postavi kao zadano”, a zatim kliknite „U redu”.

Mac® OS X

- Otvorite Preference sustava i odaberite „Sound” (Zvuk).
- Odaberite karticu Ulazi zatim odaberite „Logitech USB Headset”.
- Odaberite karticu Izlazi i zatim odaberite „Logitech USB Headset”. Zatvorite prozor.

Dodatna pomoć

Ako imate dodatnih pitanja o uređaju, idite na web-mjesto [www.logitech.com/support](#)

Srpski

Upoznajte svoj proizvod

- USB Headset H390
- Držač mikrofona
- Mikrofon
- Kontrola jačine zvuka (+/-)
- Dugme za isključivanje zvuka
- Lampica za isključen zvuka
- USB konektor
- Dokumentacija

Podšavanje proizvođa

- Uključite računar.
- Povežite slušalice sa USB portom na računaru.

Rešavanje problema

Slušalice sa mikrofonom ne rade

- Podesite jačinu zvuka slušalica na kontroli koja se nalazi na kabeu.
- Uverite se da nije isključen zvuk. Lampica za isključen zvuk treperi ako je isključen zvuk aktiviran.

- Provjerite da li je USB kabl dobro povezan sa računalom. Probajte drugi USB port na računaru. Povežite direktno sa računalom. Nemojte da koristite USB čvorište.
- Provjerite postavke za jačinu zvuka i mikrofon u aplikaciji i operativnom sistemu.
- Ponovo pokrenite aplikaciju.
- Zatvorite sve aplikacije i uverite se da su slušalice postavljene kao podrazumevani ulazni/izlazni uređaj u operativnom sistemu:

- Windows® Vista i Windows® 7**
 - Izaberite Start > Kontrolna tabla > Zvuk > kartica „Reprodukcija”.
 - Izaberite „Logitech USB Headset”.
 - Kliknite na stavku „Postavi podrazumevanu vrednost” i kliknite na dugme „U redu”.
 - Izaberite karticu „Snimanje”.
 - Izaberite „Logitech USB Headset”.
- K