

POWERPLUS®
HIGH QUALITY TOOLS

POWX04761

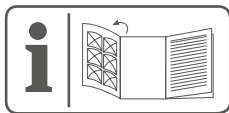

NL · FR · EN · DE · ES · IT · PT · NO · DA · SV · FI · EL · HR · SR · CS · SK · RO · PL · HU · RU · BG



NL	NEDERLANDS	VERTAALDE VERSIE VAN DE ORIGINELE HANDLEIDING
FR	FRANÇAIS	TRADUCTION DU MODE D'EMPLOI D'ORIGINE
EN	ENGLISH	ORIGINAL INSTRUCTION MANUAL
DE	DEUTSCH	ÜBERSETZUNG DER ORIGINALBETRIEBSANLEITUNG
ES	ESPAÑOL	TRADUCCIÓN DEL MANUAL DE INSTRUCCIONES ORIGINAL
IT	ITALIANO	TRADUZIONE DEL MANUALE DI ISTRUZIONI ORIGINALE
PT	PORTUGUÊS	TRADUÇÃO DO MANUAL DE INSTRUÇÕES ORIGINAL
NO	NORSK	OVERSETTELSE AV ORIGINAL BRUKERVEILEDNING
DA	DANSK	OVERSÆTTELSE AF DEN ORIGINALE BRUGSVEJLEDNING
SV	SVENSKA	ÖVERSÄTTNING AV DEN URSPRUNGLIGA BRUKSANVISNINGEN
FI	SUOMI	ALKUPERÄISEN OHJEKIRJAN KÄÄNNÖS
EL	Ελληνικά	Μετάφραση του πρωτότυπου εγχειριδίου οδηγιών
HR	HRVATSKI	PRJEVOD ORIGINALNOG PRIRUČNIKA S UPUTAMA ZA RAD
SR	SRPSKI	PREVOD ORIGINALNOG UPUTSTVA ZA UPOTREBU
CS	ČESKY	PŘEKLAD ORIGINÁLNÍHO NÁVODU K POUŽITÍ
SK	SLOVENČINA	PREKLAD NÁVODU NA POUŽÍVANIE Z ORIGINÁLU
RO	ROMÂNĂ	TRADUCEREA MANUALULUI DE INSTRUCȚIUNI ORIGINALE
PL	POLSKI	TŁUMACZENIE ORYGINALNEJ INSTRUKCJI OBSŁUGI
HU	MAGYAR	AZ EREDETI KEZELÉSI UTASÍTÁS FORDÍTÁSA
RU	РУССКИЙ	ОРИГИНАЛЬНАЯ ИНСТРУКЦИЯ ПО ЭКСПЛУАТАЦИИ
BG	БЪЛГАРСКИ	ПРЕВОД НА ОРИГИНАЛНОТО РЪКОВОДСТВО

Fig. 1

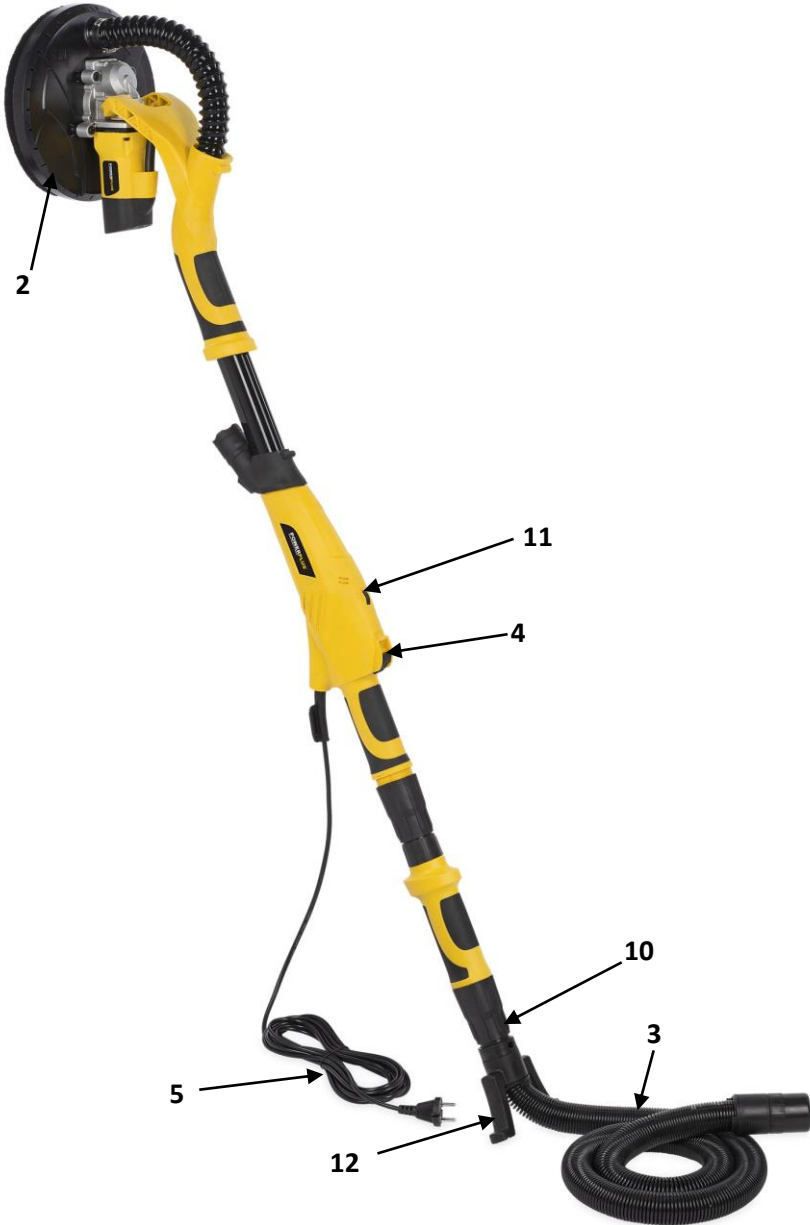

Fig. 2



Fig. 3

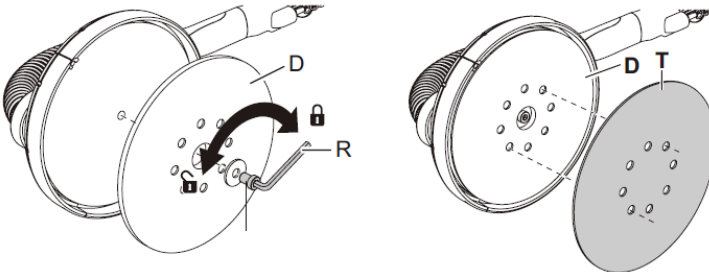

Fig. 4

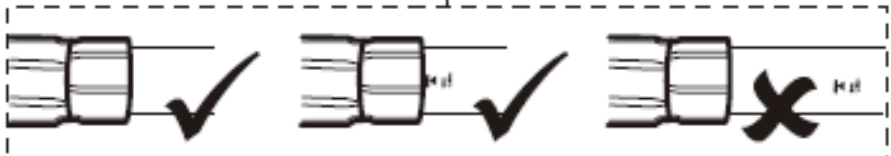
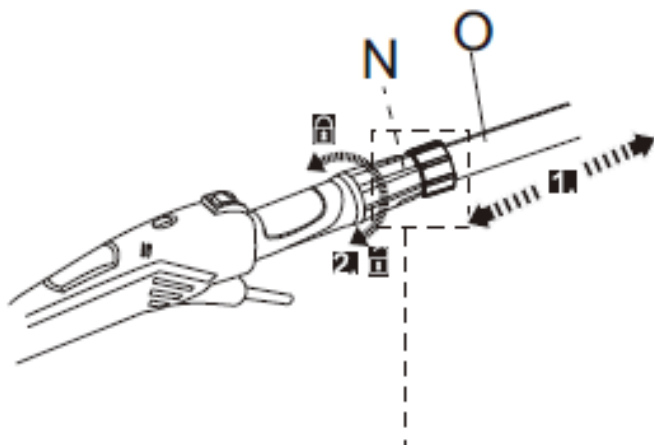
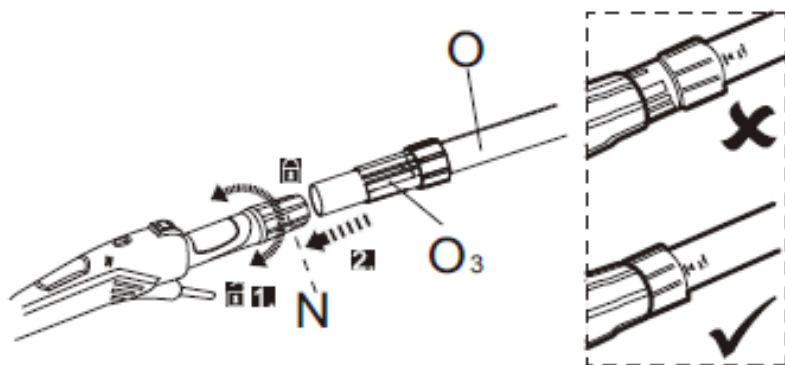

Fig. 5

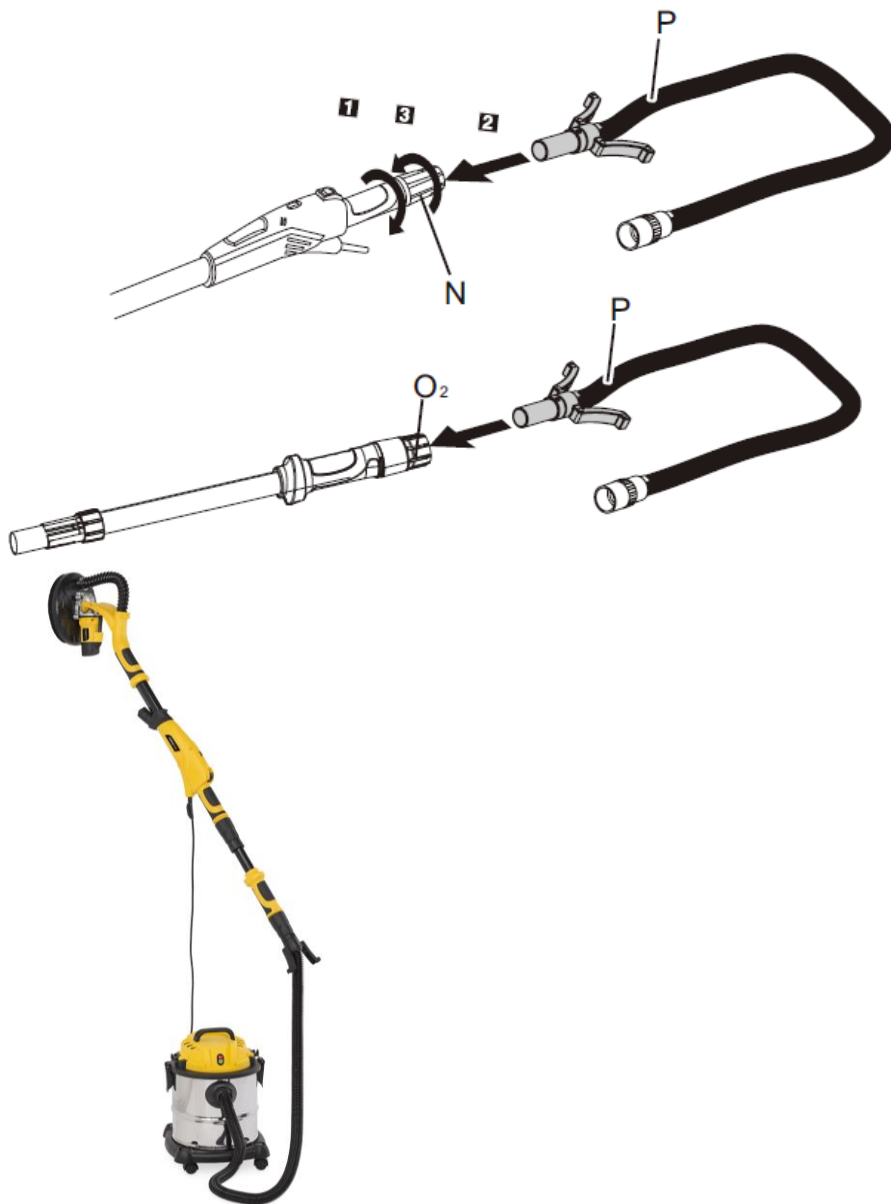
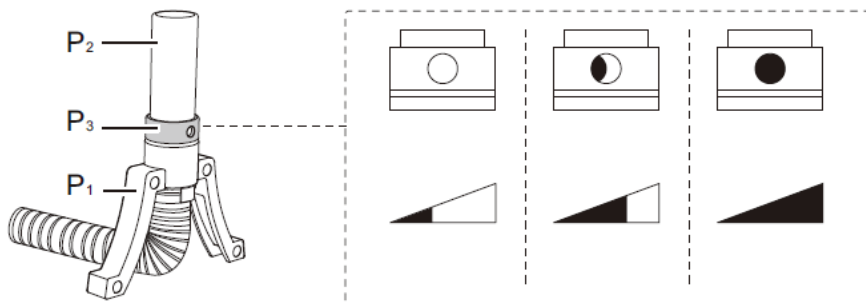

Fig. 6



1	BEOOGD GEBRUIK	3
2	BESCHRIJVING (FIG. 1-2)	3
3	INHOUD VAN DE VERPAKKING	3
4	TOELICHTING VAN DE SYMBOLEN	4
5	ALGEMENE VEILIGHEIDSVOORSCHRIFTEN	4
5.1	<i>Werkplaats</i>	4
5.2	<i>Elektrische veiligheid</i>	4
5.3	<i>Veiligheid van personen</i>	5
5.4	<i>Zorgvuldige omgang met en gebruik van elektrisch gereedschap</i>	5
5.5	<i>Service</i>	6
6	BIJKOMENDE VEILIGHEIDSTIPS	6
6.1	<i>Elektrische aansluiting</i>	6
7	MONTAGE	7
7.1	<i>De schuurschijf aanbrengen en vervangen (Fig. 3)</i>	7
7.2	<i>Verlenschacht (Fig. 4)</i>	7
7.3	<i>Stofafzuiging (Fig. 5)</i>	7
7.4	<i>Gereedschapssteun/luchtdebietregeling (Fig. 6)</i>	7
8	GEBRUIK	8
8.1	<i>De machine in gebruik nemen</i>	8
8.2	<i>De machine in- en uitschakelen</i>	8
8.3	<i>Instellen van de draaisnelheid</i>	8
8.4	<i>Aanbrengen van een schuurschijf</i>	8
8.5	<i>Om de sponsen schijf met klittenband (8) te vervangen</i>	8
8.6	<i>Hoe de machine te gebruiken</i>	8
9	SCHUURBEWERKINGEN	8
10	REINIGING EN ONDERHOUD	9
10.1	<i>Hou de machine proper</i>	9
11	TECHNISCHE GEGEVENS	9
12	GELUID	9
13	GARANTIE	10

14	MILIEU	10
15	CONFORMITEITSVERKLARING	11

LANGNEKSCHUURMACHINE 710 W POWX04761

1 BEOOGD GEBRUIK

De langnekschuurmachine werd ontworpen voor het schuren van muren en plafonds uit gipsplaten of pleister. De schuurmachine levert een superieure afwerking en is sneller dan de conventionele afwerkingmethodes, zowel bij nieuwbouw als renovatie. Ze is ontworpen om gebruikt te worden met een stofzuiger voor minimale stofhinder en de beste schuurresultaten. De kantelbare schuurkop laat u toe om excellente resultaten te behalen met een minimum aan tijd en moeite. Niet geschikt voor professioneel gebruik.



WAARSCHUWING! Lees voor uw eigen veiligheid deze gebruiksaanwijzing goed door alvorens de machine te gebruiken. Geef dit elektrisch werktuig alleen samen met deze gebruiksaanwijzing door aan anderen.

2 BESCHRIJVING (FIG. 1-2)

1. Uitschuifbare schacht
2. Afdekkap van de schuurplaat
3. Uitschuifbare stofzuigerslang
4. AAN/UIT schakelaar
5. Netsnoer
6. Uitschuifknop
7. Schuurpapier
8. Sponsen schijf met klittenband
9. Borstelharen
10. Bajonetaansluiting voor stofzuigerslang
11. Snelheidsregelwiel
12. Gereedschapssteun/luchtdebietregeling

3 INHOUD VAN DE VERPAKKING

- Verwijder alle verpakkingsmateriaal.
- Verwijder de overblijvende verpakking en de transportsteunen (indien aanwezig).
- Controleer of de inhoud van de verpakking compleet is.
- Controleer de machine, het netsnoer, de stekker en alle toebehoren op transportschade.
- Berg het verpakkingsmateriaal op tot aan het einde van de garantieperiode. Na deze periode kunt u het via uw lokale afvalinzameling laten verwijderen.



WAARSCHUWING! Verpakkingsmateriaal is geen speelgoed! Kinderen mogen niet spelen met plastic zakken! Gevaar voor verstikking!

Fig. 3

- | | |
|--|--|
| 1 x langnekschuurmachine | 1 x inbussleutel |
| 1 x handleiding | 2 x bajonetaansluiting voor stofzuigerslang(35mm/47mm) |
| 6 x schuurpapier (korrel 60, 80, 120, 150, 180, 240) | 1 x Gereedschapssteun 38mm |
| 1 x uitschuifbare stofzuigerslang | |



Neem contact op met uw dealer wanneer er stukken ontbreken of beschadigd zijn.

4 TOELICHTING VAN DE SYMBOLEN

In deze handleiding en/of op deze machine worden de volgende symbolen gebruikt:

	Draag handschoenen		Draag altijd een veiligheidsbril.
	Wijst op gevaar voor verwondingen of voor schade aan de machine.		Lees vóór het gebruik de handleiding.
	In overeenstemming met de essentiële veiligheidsstandaarden van de Europese richtlijnen die van toepassing zijn.		Klasse II – Dit toestel is dubbel geïsoleerd; een aardingsgeleider is hierdoor niet noodzakelijk.

5 ALGEMENE VEILIGHEIDSVORSCHRIFTEN

WAARSCHUWING! Neem alle voorschriften en veiligheidswaarschuwingen door. Het niet naleven van de voorschriften kan elektrische schokken, brand en/of ernstige verwondingen veroorzaken. Bewaar de veiligheidswaarschuwingen en de instructies als referentie voor later. Het hierna gebruikte begrip „elektrisch gereedschap” heeft betrekking op elektrisch gereedschap, gevoed door het elektriciteitsnet (met elektriciteitskabel) of op batterij (snoerloos).

5.1 Werkplaats

- Hou de werkplaats opgeruimd en goed verlicht. Wanorde en een slecht verlichte werkplaats kunnen tot ongevallen leiden.
- Gebruik het apparaat niet in een omgeving waarin zich brandbare vloeistoffen, gassen of stof bevinden. Elektrisch gereedschap brengt vonken voort die dergelijke stoffen of dampen kunnen laten ontbranden.
- Zorg dat er geen kinderen of andere personen in de buurt zijn als u het elektrisch apparaat gebruikt. Afleiding kan ervoor zorgen dat u de controle over de machine verliest.

5.2 Elektrische veiligheid

- Controleer altijd of de netspanning overeenstemt met deze vermeld op het typeplaatje.
- De stekker van het apparaat moet in het stopcontact passen. De stekker mag op geen enkele wijze worden gewijzigd. Gebruik geen adapterstekkers in combinatie met gearde apparaten. Ongewijzigde stekkers en passende stopcontacten doen het risico op elektrische schokken afnemen.
- Vermijd lichamelijk contact met gearde oppervlakken, zoals buizen, radiators, fornuizen en koelkasten. Er bestaat een groter risico op elektrische schokken wanneer uw lichaam geaard is.
- Hou het apparaat buiten bereik van regen of vocht. Het binnendringen van water in een elektrisch apparaat verhoogt het risico op elektrische schokken.
- Beschadig het snoer niet. Gebruik de kabel niet om het apparaat te dragen of op te hangen, of de stekker uit het stopcontact te trekken. Hou de kabel buiten bereik van hitte, olie, scherpe randen of bewegende onderdelen van het apparaat. Beschadigde of in de war geraakte kabels verhogen het risico op elektrische schokken.
- Wanneer u het gereedschap buitenshuis gebruikt, gebruik dan een verlengkabel die geschikt is voor gebruik buiten. Het gebruik van een verlengkabel die geschikt is voor gebruik buitenshuis vermindert het gevaar voor een elektrische schok.
- Wanneer het gebruik van het gereedschap in een vochtige omgeving niet te vermijden is, gebruik dan een aansluitpunt dat beveiligd is met een verliesstroomschakelaar. Het gebruik van een verliesstroomschakelaar vermindert het gevaar voor een elektrische schok.

5.3 **Veiligheid van personen**

- Wees aandachtig. Let op wat u doet en ga verstandig aan het werk met elektrisch gereedschap. Gebruik het apparaat niet als u moe bent of onder invloed bent van drugs, alcohol of medicijnen. Eén moment van onoplettendheid bij het gebruik van het apparaat kan tot ernstige verwondingen leiden.
- Draag uw persoonlijke veiligheidsuitrusting en steeds een veiligheidsbril. Door een persoonlijke veiligheidsuitrusting (stofmasker, niet glijdende veiligheidsschoenen, een veiligheidshelm of een gehoorbescherming - afhankelijk van de aard en het gebruik van het elektrisch gereedschap) te dragen, doet u het risico op verwondingen afnemen.
- Voorkom een ongewilde inbedrijfstelling. Ga na of de schakelaar op "UIT(0)" staat voor u de stekker in het stopcontact steekt. Als u bij het dragen van het apparaat de vinger aan de schakelaar houdt of de stekker in het stopcontact steekt terwijl het ingeschakeld is, kan dat tot ongevallen leiden.
- Verwijder instelgereedschap of schroef sleutels voor u het apparaat inschakelt. Gereedschap dat of een sleutel die zich in een draaiend onderdeel van het apparaat bevindt, kan tot verwondingen leiden.
- Overschat uzelf niet. Neem een veilige houding aan en zorg dat u uw evenwicht niet verliest. Zo kunt u het apparaat in een onverwachte situatie beter onder controle houden.
- Draag gepaste kleding. Draag geen wijde kleren en geen sieraden. Hou uw haar, kleren en handschoenen buiten het bereik van bewegende delen. Losse kleren, sieraden en lange haren kunnen door bewegende delen worden gegrepen.
- Als er stofafzuig- en stofopvanginrichtingen kunnen worden gemonteerd, moet u ervoor zorgen dat die aangesloten zijn en juist worden gebruikt. Het gebruik van dergelijke inrichtingen doet de gevaren door stof afnemen.

5.4 **Zorgvuldige omgang met en gebruik van elektrisch gereedschap**

- Overbelast het apparaat niet. Gebruik voor uw werk het elektrische gereedschap dat daarvoor bestemd is. Elektrisch gereedschap zal beter presteren en veiliger werken wanneer het wordt gebruikt in situaties waarvoor het dient.
- Gebruik geen elektrisch apparaat waarvan de schakelaar defect is. Een elektrisch apparaat dat niet meer kan worden in- of uitgeschakeld, is gevaarlijk en moet worden hersteld.
- Trek de stekker uit het stopcontact voor u het apparaat instelt, accessoires vervangt of het apparaat opbergt. Deze voorzorgsmaatregel voorkomt dat het apparaat ongewild wordt gestart.
- Bewaar ongebruikt elektrisch gereedschap buiten het bereik van kinderen. Laat personen die niet vertrouwd zijn met het apparaat of die deze gebruiksaanwijzing niet hebben gelezen, het apparaat niet gebruiken. Elektrisch gereedschap is gevaarlijk als het door onervaren personen wordt gebruikt.
- Ga zorgvuldig om met het apparaat. Controleer op verkeerd uitgelijnde of vastgelopen bewegende onderdelen, breuk of andere defecten die de werking van het gereedschap zouden kunnen beïnvloeden. Elektrisch gereedschap dat defect is moet hersteld worden. Veel ongevallen worden veroorzaakt door slecht onderhouden elektrisch gereedschap.
- Hou snijgereedschap scherp en zuiver. Zorgvuldig onderhouden snijgereedschap met scherpe kanten raakt minder snel geklemd en is gemakkelijker te hanteren.
- Gebruik elektrisch gereedschap, accessoires, speciaal gereedschap en dergelijke meer in overeenstemming met deze gebruiksaanwijzing en zoals het voor het type van apparaat is voorgeschreven. Hou bovendien rekening met de werkomstandigheden en de uit te voeren werkzaamheden. Het gebruik van elektrisch gereedschap voor andere doeleinden dan de voorgeschreven, kan tot gevaarlijke situaties leiden.

5.5 Service

- Laat uw apparaat uitsluitend door gekwalificeerde vaklui en met originele reserveonderdelen herstellen. Zo bent u er zeker van dat het apparaat aan de veiligheidseisen blijft voldoen.

6 BIJKOMENDE VEILIGHEIDSTIPS

- Hou uw handen altijd uit de buurt van de draaiende schuurkop.
- Langdurig inademen van stof dat is vrijgekomen bij het schuren van pleisterwerk, kan de ademhaling beïnvloeden.
 - Gebruik altijd een stofzuiger met daarin een zak die voor het schuurstof is goedgekeurd.
 - Draag altijd een stofmasker dat goedgekeurd is voor stof en nevel.
- Het afschuren van loodhoudende verf is extreem giftig en moet niet geprobeerd worden. Laat deze taak enkel uitvoeren door professionele vaklui met een speciale opleiding en materieel.
- Bewaar altijd een stabiele voetpositie en evenwicht. Reik niet te ver. Gebruik een geschikte stelling.
- Draag tijdens het gebruik altijd de geschikte veiligheidsuitrusting.
- Belangrijk: schakel na het schuren de schakelaar uit en wacht tot de draaiende schuurkop volledig tot stilstand is gekomen vóór u de machine neerlegt.
- Gebruik de machine nooit in de omgeving van brandbare stoffen, vloeistoffen of gassen. Vonken van de commutator / koolstofborstels kunnen een brand of een explosie veroorzaken.
- Deze machine werd voor bepaalde toepassingen ontworpen. De fabrikant beveelt ten stelligste aan dat er geen aanpassingen aan deze machine gemaakt worden en/of dat deze machine niet voor andere toepassingen gebruikt zal worden dan voor deze waarvoor ze werd ontworpen.
- Gebruik deze machine altijd met twee handen. Het verlies van de controle over de machine kan tot verwondingen leiden.
- Hou het netsnoer uit het werkgebied van de machine. Leid het snoer altijd achter u weg.
- Schakel de machine onmiddellijk uit wanneer er ongebruikelijke trillingen ontstaan of wanneer er andere storingen optreden. Controleer de machine om de oorzaak te vinden.
- Het stof dat ontstaat door het werken met deze machine, kan een gevaar voor de gezondheid opleveren. Gebruik een stofopvangsysteem, draag een geschikt stofmasker en verwijder opgehoopt stof met een stofzuiger.
- Werk niet met materialen die asbest bevatten (asbest wordt als kankerverwekkend beschouwd).
- Stof van materialen zoals loodhoudende verf, sommige houtsoorten, mineralen en metalen kan schadelijk zijn (contact met of inhalering ervan kan allergische reacties uitlokken en/of ademhalingsaandoeningen veroorzaken bij de gebruiker of de omstaanders); draag een stofmasker en werk met een stofafzuigstelsysteem indien dit kan aangesloten worden.
- Sommige soorten stof werden als kankerverwekkend geklasseerd (zoals stof van eik en beuk), vooral in combinatie met houtbehandelingsproducten; draag een stofmasker en werk met een stofafzuigstelsysteem indien dit kan aangesloten worden.
- Volg de nationale regelgeving i.v.m. het stof van de materialen waar u mee werkt.

6.1 Elektrische aansluiting

De netspanning moet overeenstemmen met die vermeld op het typeplaatje van de machine. Onder geen enkel beding mag de machine met een beschadigde voedingskabel gebruikt worden. Een beschadigde kabel moet onmiddellijk door een erkend service center vervangen worden. Probeer niet om zelf de kabel te herstellen. Het gebruik van beschadigde kabels kan tot een elektrische schok leiden.

7 MONTAGE**7.1 De schuurschijf aanbrengen en vervangen (Fig. 3)**

- Stop de inbussleutel (maat 5) in de zeskantbout op het schuurblok.
- Hou de schuurplaat stevig vast en draai dan de sleutel in tegenwijzerzin om de schuurplaat te demonteren.
- Plaats de schuurschijf in het midden van de schuurplaat en duw ze vast. De openingen in de schuurschijf moeten overeenstemmen met de afzuigopeningen in de schuurplaat.
- Enkel voor ronde schuurplaten: voer een test uit om te controleren of de schuurschijf in het midden vastgeklemd zit.



Waarschuwing: monteer enkel het opgegeven type schuurplaat op de machine. Voor optimale prestaties moet de machine enkele minuten op een lagere snelheid draaien om ervoor te zorgen dat de schuurplaat perfect op het afdichtingsoppervlak past. Gedurende dit proces kunnen witte schuimdeeltjes uit de schuurkop komen. Dit zal de machine echter niet beschadigen.

7.2 Verlengschacht (Fig. 4)

- Gebruik de verlengschacht (O) volgens de toepassing voor het werken op hoger gelegen werkoppervlakken.
- Zet de huls van de uitlaatopening voor de stofafzuiging (N) van de bovenste schacht (J) los. Verwijder de huls niet van de uitlaatopening.
- Lijn de achterste handgreep (O₁) uit met de hoofdhandgreep en stop met een draaibeweging de huls (O₃) van de verlengschacht (O) in de uitlaatopening (N) tot aan de aanslag.
- Regel indien nodig de lengte van de verlengschacht (O). Let op de markering "max 1,65 m" op de verlengschacht. Zet de huls (N) na het monteren/regelen van de verlengschacht vast.

7.3 Stofafzuiging (Fig. 5)

- Zet de vergrendelknop voor de lengteregeling (N) los door hem in de richting van het ontgrendelsymbool op de handgreep te draaien.
- Stop de stofafzuigslang (P) in het uiteinde van de handgreep zoals de illustratie toont.
- Zet de vergrendelknop voor de lengteregeling (N) vast door hem in de richting van het vergrendelsymbool op de handgreep te draaien.
- Sluit de stofafzuigslang met de Ø 47mm-adapter (P4) aan op een industriële stofzuiger (verwijder eerst de stofzuigerslang).
- U kunt ook de stofafzuigslang m.b.v. een van de 2 adapters op een industriële stofzuiger aansluiten zonder eerst de stofzuigerslang van de stofzuiger te hoeven te verwijderen.

7.4 Gereedschapssteun/luchtdebietregeling (Fig. 6)

- De gereedschapssteun (P1) beschermt de slang tegen beschadiging wanneer het gereedschap tijdens pauzes aan de kant wordt gelegd.
- Regel het luchtdebiet door de instelling voor de zuigkrachtregeling (P3) over de opening in de gereedschapsaansluiting (P2) te schuiven.
- De kracht van de stofafzuiging is het laagst wanneer de opening volledig zichtbaar is.



WAARSCHUWING: wanneer u geen goedgekeurde stofopvangzak gebruikt in uw stofzuiger, zal het rondvliegend stof in de werkomgeving toenemen. Langere blootstelling aan dit soort stof kan schade toebrengen aan het ademhalingsstelsel.

8 GEBRUIK

8.1 De machine in gebruik nemen

Zorg ervoor dat de netspanning overeenstemt met deze aangebracht op het typeplaatje van de machine en dat de schakelaar (4) in de "OFF"/"UIT"-stand staat, vóór u de machine op het net aansluit.

8.2 De machine in- en uitschakelen

Schakel de schuurmachine in of uit m.b.v. de schakelaar.

8.3 Instellen van de draaisnelheid

De snelheid van deze machine is regelbaar om ze geschikt te maken voor verschillende taken. Ze kan ingesteld worden van ongeveer 600 tpm tot 1500 tpm m.b.v. het duimwiel (11). Draai dit in tegenwijzerzin om de snelheid te verhogen en in wijzerzin om ze te verlagen. In het algemeen gebruikt u een hogere snelheid voor het snel verwijderen van materiaal en een lagere snelheid voor een hogere precisie.

8.4 Aanbrengen van een schuurschijf

- Haal de stekker van de machine uit het stopcontact.
- Trek de versleten schuurschijf (7) los en laat de sponsen plaat op haar plaats.
- Breng de nieuwe schuurschijf aan door ze op haar plaats te drukken. Ze wordt stevig vastgehouden door de achterkant met klittenband.

8.5 Om de sponsen schijf met klittenband (8) te vervangen

De sponsen schijf moet perfect vlak zijn om goede schuurresultaten te verkrijgen. Wanneer ze vervormd of beschadigd is, zal dit tot ongelijkmatig schuren leiden. Vervang ze altijd wanneer ze beschadigd is.

8.6 Hoe de machine te gebruiken

Om een effectieve controle over deze krachtige machine te behouden, moet u voor een maximale veiligheid en beheersbaarheid, uw twee handen gebruiken.

Het is van levensbelang om altijd een stabiele voetpositie aan te houden, vooral op stellingen of steigers.

9 SCHUURBEWERKINGEN

- Zodra de machine en de stofzuiger zijn aangesloten, alle veiligheidsvoorzorgen zijn genomen en alle veiligheidsuitrusting op zijn plaats zit, kunt u beginnen door de stofzuiger en daarna de machine aan te zetten (wanneer u een stofzuiger gebruikt met ingebouwde automatische schakelaar, kunt u gewoon de machine inschakelen).
- Begin met schuren, maak voorzichtig contact met het werkvlak en oefen zo weinig mogelijk druk uit – juist genoeg om de schuurkop vlak tegen het oppervlak te houden.
- De koppeling in de schuurkop laat toe dat de schuurschijf (7) de omtrek van het werkkoppervlak volgt.
- De beste techniek is gebruik te maken van overlappende bewegingen en de kop met een constante snelheid te bewegen. Stop niet te lang op een plek of er zullen wervelvormige groeven optreden. Met een beetje ervaring is het zeer gemakkelijk om uitstekende resultaten te verkrijgen.



NOTA: zorg ervoor dat het schuurpapier (7) dat u gebruikt, geschikt is voor de taak. Schuurpapier met een te grove korrel kan te snel materiaal wegnemen zodat het oncontroleerbaar wordt terwijl een te fijne korrel te vlug zal dichtslibben en te weinig materiaal zal wegnemen.



OPGELET: zorg ervoor dat u puntige uitsteeksels en nagels e.d. vermijdt: dit zal het schuurpapier afvlakken en waarschijnlijk ook de sponsen schijf beschadigen.

10 REINIGING EN ONDERHOUD

10.1 Hou de machine proper

Blaas regelmatig alle luchtsleuven uit met droge gecomprieeerde lucht. Alle plastic onderdelen moeten gereinigd worden met een vochtige en zachte doek. Gebruik **NOOIT** oplosmiddelen om plastic onderdelen te reinigen: dit kan het materiaal mogelijks oplossen of beschadigen.

Draag een veiligheidsbril wanneer u gecomprieeerde lucht gebruikt.

Reinig de draaibare aansluiting voor de stofzuiger omdat een te grote hoeveelheid stof kan verhinderen dat hij vrij kan draaien.

11 TECHNISCHE GEGEVENS

Modelnr.	POWX04761
Opgenomen vermogen	710 W
Nominale frequentie	50 Hz
Nominale spanning	230-240 V
Toerental	600-1500 min ⁻¹
Schijfdiameter	225 mm
Kabellengte	4 m + VDE-stekker
Flexibele slang	4 m
Totale lengte	110 cm tot 165 cm

12 GELUID

Geluidsemissiewaarden gemeten volgens de van toepassing zijnde standaard. (K=3)

Geluidsdrumniveau LpA	85 dB(A)
Geluidsvermogniveau LwA	96 dB(A)



AANDACHT! Draag gehoorbeschermers wanneer het geluidsdrumniveau 85 dB(A) overschrijdt.

aw (Trilling)	3,2 m/s ²	K = 1,5 m/s ²
---------------	----------------------	--------------------------

13 GARANTIE

- Dit product is gewaarborgd gedurende een periode van 36 maanden die begint vanaf de datum van aankoop door de eerste koper.
- Deze garantie dekt alle materiaal- of productiefouten met uitsluiting van: batterijen, laders, defecten aan onderdelen onderhevig aan normale slijtage zoals lagers, borstels, kabels, stekkers of accessoires zoals boren, boorbits, zaagbladen enz., beschadigingen of defecten die voortvloeien uit onjuist gebruik, ongelukken of modificaties, alsook de transportkosten.
- Vallen ook niet onder de garantiebepalingen: beschadigingen en/of defecten die voortvloeien uit onjuist gebruik.
- Wij wijzen tevens alle verantwoordelijkheid af voor elk lichamelijk letsel welke het gevolg is van onjuist gebruik van het toestel.
- Herstellingen mogen enkel gebeuren door een erkende klantenservice voor Powerplus gereedschappen.
- Meer informatie kan u steeds bekomen op het nummer 00 32 3 292 92 90.
- Eventuele transportkosten zijn steeds voor rekening van de klant, tenzij schriftelijk anders overeengekomen werd.
- Tevens kan geen aanspraak gemaakt worden op de garantie wanneer de schade aan de machine het gevolg is van nalatig onderhoud of overbelasting.
- Zeker uitgesloten van de garantie is schade als gevolg van vochtinsijpeling, overmatige stofindringing, moedwillige beschadiging (met opzet of door grove onachtzaamheid), ondoelmatig gebruik (gebruik voor doeleinden waarvoor de machine niet geschikt is), onoordeelkundig gebruik (o.a. niet respecteren van de instructies gegeven in de handleiding), ondeskundige montage, blikseminslag, verkeerde netspanning. Deze lijst is niet limitatief.
- De aanvaarding van claims onder garantie geeft in géén geval aanleiding tot verlenging van de garantieperiode noch tot het aanvangen van een nieuwe garantieperiode in geval van een vervanging van de machine.
- Toestellen of onderdelen die onder waarborg vervangen werden, worden daardoor eigendom van Varo NV.
- We behouden ons het recht voor om elke garantieclaim te weigeren waarbij de aankoop niet kan worden geverifieerd of waarbij het duidelijk is dat het product niet correct werd onderhouden (propere ventilatiesleuven, regelmatig vervangen koolborstels, ...).
- Uw aankoopbon moet worden bewaard als bewijs van de aankoopdatum.
- Uw gereedschap moet als geheel naar uw dealer worden teruggebracht in een aanvaardbare staat van netheid, in zijn originele kunststof koffer (indien van toepassing op het product) en het moet vergezeld zijn van uw bewijs van aankoop.

14 MILIEU



Indien u, na zekere tijd, beslist uw machine te vervangen, werp deze dan niet weg bij uw huishoudelijk afval maar doe dit op een milieuvriendelijke wijze.

Afval geproduceerd door elektrische machines mag niet op dezelfde manier behandeld worden als het gewone huishoudelijke afval. Breng het naar een recyclagecentrum op plaatsen waar zulke gepaste installaties bestaan.

Raadpleeg de plaatselijke instanties of de verkoper voor adviezen over inzameling en verwerking.

15 CONFORMITEITSVERKLARING



varo

VARO N.V. - Vic. Van Rompuy N.V.- Joseph Van Instraat 9 - BE2500 Lier - BELGIUM,
verklaart enkel dat,

Product: Langnekschuurmachine
Handelsmerk: POWERplus
Model: POWX04761

in overeenstemming is met de essentiële eisen en andere relevante bepalingen van de toepasselijke Europese Richtlijnen/Verordeningen, gebaseerd op de implementatie van Europese geharmoniseerde normen. Iedere niet-toegestane wijziging aan het apparaat maakt deze verklaring ongeldig.

Europese Richtlijnen/Verordeningen (inclusief, indien van toepassing, hun wijzigingen tot op de datum van ondertekening):

2011/65/EU
2014/30/EU
2006/42/EG

Europese geharmoniseerde normen (inclusief, indien van toepassing, hun wijzigingen tot op de datum van ondertekening):

EN60745-1 : 2009
EN60745-2-3 : 2011
EN IEC55014-1 : 2021
EN IEC55014-2 : 2021
EN IEC61000-3-2 : 2019
EN61000-3-3 : 2013

Beheerder van de technische documentatie: Philippe Vankerkhove, VARO – Vic. Van Rompuy N.V.

Ondergetekende handelt in opdracht van de bedrijfsleider,

Ludo Mertens
Regelgevings- en compliancemanager
18/08/2023 Lier - Belgium

1	UTILISATION PREVUE	3
2	DESCRIPTION (FIG. 1-2)	3
3	Liste des pièces contenues dans l'emballage	3
4	PICTOGRAMMES	4
5	CONSIGNES DE SÉCURITÉ GÉNÉRALES	4
5.1	<i>Lieu de travail</i>	4
5.2	<i>Sécurité électrique</i>	4
5.3	<i>Sécurité des personnes</i>	5
5.4	<i>Précautions de manipulation et d'utilisation d'outils électriques</i>	5
5.5	<i>Entretien</i>	5
6	CONSIGNES DE SÉCURITÉ SUPPLÉMENTAIRES	6
6.1	<i>Connexions électriques</i>	6
7	ASSEMBLAGE	7
7.1	<i>Fixation et remplacement d'un disque à poncer (Fig. 3)</i>	7
7.2	<i>Rallonge d'arbre (Fig. 4)</i>	7
7.3	<i>Aspiration de la poussière (Fig. 5)</i>	7
7.4	<i>Outil standard/contrôle du débit d'air (Fig. 6)</i>	7
8	FONCTIONNEMENT	8
8.1	<i>Démarrage et arrêt de l'outil</i>	8
8.2	<i>Mise sous tension et hors tension de l'appareil</i>	8
8.3	<i>Réglage de la vitesse de rotation</i>	8
8.4	<i>Installation d'un disque abrasif</i>	8
8.5	<i>Remplacement du coussin en caoutchouc spongieux auto-agrippant (8)</i>	8
8.6	<i>Utilisation de l'outil</i>	8
9	OPÉRATIONS DE PONÇAGE	8
10	NETTOYAGE ET ENTRETIEN	9
10.1	<i>Maintenez l'outil propre</i>	9
11	DONNÉES TECHNIQUES	9
12	BRUIT	9
13	GARANTIE	10

14	ENVIRONNEMENT	10
15	DÉCLARATION DE CONFORMITÉ	11

PONCEUSE DE CLOISONS SÈCHES 710 W POWX04761

1 UTILISATION PREVUE

La ponceuse de cloisons sèches est conçue pour poncer des murs et des plafonds constitués de cloisons sèches ou de plâtre. La ponceuse apporte une meilleure finition et permet un travail plus rapide que les méthodes de finition classiques, à la fois pour les nouvelles constructions et les travaux de rénovation. Elle est conçue pour travailler conjointement avec un aspirateur pour un minimum de poussière et de meilleurs résultats de ponçage. La tête de ponçage rotative permet d'obtenir d'excellents résultats dans un temps réduit et avec un minimum d'effort. Ne convient pas à une utilisation professionnelle.



MISE EN GARDE ! Pour votre propre sécurité, lisez préalablement ce manuel et les consignes de sécurité générales avant d'utiliser la machine. Si vous cédez votre appareil, joignez-y toujours ce mode d'emploi.

2 DESCRIPTION (FIG. 1-2)

1. Tube télescopique
2. Plateau ponceur
3. Tuyau d'aspiration télescopique
4. Interrupteur marche-arrêt
5. Câble d'alimentation électrique
6. Bouton d'extension
7. Disque abrasif
8. Coussin en caoutchouc spongieux auto-agrippant
9. Crins de brosse
10. Monture à baïonnette du flexible d'aspiration
11. Molette de réglage de la vitesse
12. Outil standard/contrôle du débit d'air

3 LISTE DES PIÈCES CONTENUES DANS L'EMBALLAGE

- Retirez tous les matériaux d'emballage.
- Retirez les supports d'emballage et de transport restants (le cas échéant).
- Vérifiez qu'il ne manque rien dans le carton.
- Vérifiez que l'appareil, le cordon d'alimentation, la fiche d'alimentation électrique et tous les accessoires n'ont pas subi de dommages au cours du transport.
- Conservez les matériaux d'emballage le plus longtemps possible jusqu'à la fin de la période de garantie. Jetez-les ensuite conformément à votre système de mise au rebut des déchets.



AVERTISSEMENT : Les matériaux d'emballage ne sont pas des jouets ! Les enfants ne doivent pas jouer avec des sacs en plastique ! Il existe un risque de suffocation!

Fig. 3

- | | |
|---|---|
| 1 x ponceuse de cloisons sèches | 1 x clé hexagonale |
| 1 x manuel | 2 x monture à baïonnette du flexible d'aspiration (35mm/47mm) |
| 6 x disques abrasifs (grain 60, 80, 120, 150, 180, 240) | 1 x Outil standard 38mm |
| 1 x flexible d'aspiration télescopique | |



En cas de pièces manquantes ou endommagées, contactez votre revendeur.

4 PICTOGRAMMES

Les symboles suivants sont utilisés dans ce mode d'emploi et/ou sur la machine:

	Portez des gants de protection		Portez toujours des lunettes de sécurité.
	Signale un risque de blessure ou d'endommagement de l'outil.		Lisez le manuel avant d'utiliser l'appareil.
	Conforme aux normes de sécurité fondamentales des directions européennes applicables.		Classe II - La machine comporte une double isolation ; le câble de mise à la terre est par conséquent inutile.

5 CONSIGNES DE SÉCURITÉ GÉNÉRALES

Attention, tous les avertissements et consignes de sécurité doivent être lus ! Un non-respect des avertissements et des consignes peut entraîner des décharges électriques, des incendies et/ou des blessures graves. Conservez tous les avertissements et consignes de sécurité pour une consultation ultérieure. La notion d'"outil électrique" utilisée ci-après fait référence à un outil électrique connecté au réseau électrique (avec câble secteur) ou à un outil électrique alimenté par batterie (sans fil).

5.1 Lieu de travail

- Maintenez la propreté et un éclairage correct dans votre espace de travail. Désordre et manque de lumière peuvent donner lieu à des accidents.
- N'utilisez pas les outils électriques dans un environnement présentant un risque d'explosion, contenant par exemple des liquides, gaz ou poussières inflammables. Les outils électriques produisent des étincelles susceptibles de provoquer l'embrasement de la poussière ou des vapeurs.
- Maintenez les enfants et les tierces personnes à l'écart lorsque vous utilisez l'outil électrique. Vous risquez de perdre le contrôle de l'appareil en cas de distraction.

5.2 Sécurité électrique

- La tension d'alimentation doit correspondre à celle indiquée sur l'étiquette des caractéristiques.
- La fiche de raccordement des outils électriques doit être adaptée à la prise. La fiche secteur ne peut en aucun cas être modifiée. N'utilisez pas d'adaptateur en même temps que des outils électriques mis à la terre. Des fiches secteur non modifiées et des prises adaptées réduisent le risque de décharge électrique.
- Évitez tout contact corporel avec des surfaces mises à la terre telles que robinets, chauffages, cuisinières électriques et réfrigérateurs. Le risque de décharge électrique augmente lorsque votre corps est mis à la terre.
- Tenez les outils électriques à l'écart de la pluie ou de l'humidité. La pénétration d'eau dans un appareil électrique augmente le risque de décharge.
- N'endommagez pas le cordon d'alimentation. Ne l'utilisez pas pour porter, tirer ou débrancher l'outil électrique de la prise. Tenez le câble secteur à l'écart de la chaleur, de l'huile, des bords coupants ou des pièces mobiles de l'appareil. Des câbles secteurs endommagés ou emmêlés augmentent le risque de décharge électrique.
- Lorsque vous utilisez un outil électrique à l'air libre, n'employez que des rallonges autorisées dans le cadre d'un usage extérieur. L'usage d'une rallonge convenant à un usage extérieur réduit le risque de décharge électrique.
- Si vous êtes obligé d'utiliser des outils électriques dans un local humide, utilisez une alimentation électrique protégée par un dispositif à courant résiduel (DCR). L'utilisation d'un DCR réduit le risque de décharge.

5.3 Sécurité des personnes

- Soyez attentif. Faites attention à ce que vous faites et faites preuve de bon sens lorsque vous utilisez un outil électrique. N'utilisez pas un outil électrique lorsque vous êtes fatigué ou sous l'influence de la drogue, de l'alcool ou de médicaments. Un moment d'inattention durant l'utilisation d'outils électriques peut engendrer des blessures graves.
- Portez un équipement de protection individuel ainsi que des lunettes de protection en toutes circonstances. Le port d'un équipement de protection individuel tel que masque antipoussière, chaussures de sécurité antidérapantes, casque de protection ou protections auditives, selon l'usage de l'outil électrique, réduit le risque de blessures.
- Évitez toute mise en marche impromptue. Assurez-vous que le commutateur se trouve en position éteinte avant de brancher la fiche secteur dans la prise. Un risque d'accident existe si votre doigt se trouve sur le commutateur de l'outil électrique lorsque vous portez celui-ci ou lorsque vous le raccordez au secteur en position allumée.
- Retirez les outils de réglage ou les clés de serrage avant de mettre l'outil électrique en circuit. Un outil ou une clé se trouvant dans une partie rotative de l'outil électrique est susceptible de provoquer des blessures.
- Ne tendez pas les bras trop loin. Veillez à conserver une position sûre et maintenez votre équilibre à tout moment. Cela vous permettra de mieux contrôler l'outil électrique dans les situations inattendues.
- Portez des vêtements appropriés. Ne portez pas de vêtements larges ni de bijoux. Maintenez les cheveux, vêtements et gants à l'écart de l'outil électrique. Les vêtements amples, les bijoux ou les cheveux longs peuvent être happés par les pièces mobiles.
- Si des dispositifs d'aspiration et de réception de la poussière sont montés, assurez-vous que ceux-ci sont raccordés et correctement employés. L'utilisation de ces dispositifs réduit les risques inhérents à la poussière.

5.4 Précautions de manipulation et d'utilisation d'outils électriques

- Ne surchargez pas l'outil électrique. Utilisez l'outil électrique adapté à votre travail. Un outil électrique adapté vous permettra d'effectuer un travail plus efficace et plus sûr dans le champ d'application concerné.
- N'utilisez aucun outil électrique dont le commutateur est défectueux. Un outil électrique ne pouvant plus être allumé ou éteint est dangereux et doit être réparé.
- Retirez la fiche secteur de la prise avant de procéder à des réglages, de remplacer des accessoires ou de ranger l'outil électrique. Cette mesure de précaution empêche la mise en marche impromptue de l'outil électrique.
- Conservez les outils électriques inutilisés hors d'atteinte des enfants. Ne laissez pas des personnes ne connaissant pas l'appareil ou n'ayant pas pris connaissance de ces consignes utiliser l'appareil. Les outils électriques sont dangereux lorsqu'ils sont utilisés par des personnes inexpérimentées.
- Entretenez l'appareil avec soin. Contrôlez qu'aucune pièce mobile de l'appareil n'est décentrée ou grippée, qu'aucune pièce n'est cassée ou endommagée au point d'entraver le fonctionnement de l'appareil. Faites réparer les pièces endommagées avant d'utiliser l'appareil. De nombreux accidents sont dus à un entretien défaillant des outils électriques.
- Maintenez la propreté et l'affûtage des outils tranchants. Des outils tranchants entretenus avec soin, équipés de lames affûtées, se bloquent moins souvent et sont plus faciles à diriger.
- Utilisez l'outil électrique, les accessoires, les outils de coupe ou autres en respectant ces consignes et de la manière prescrite pour le type d'outil électrique concerné. Tenez compte des conditions d'emploi et du travail à accomplir. L'utilisation d'outils électriques à des fins autres que les applications prévues peut aboutir à des situations dangereuses.

5.5 Entretien

- Ne faites réparer votre outil électrique que par du personnel qualifié, au moyen de pièces de rechange d'origine uniquement, de manière à préserver la sécurité de l'appareil.

6 CONSIGNES DE SÉCURITÉ SUPPLÉMENTAIRES

- Tenez en permanence vos mains éloignées de la tête de ponçage rotative.
- Une inhalation prolongée des particules de poussière en suspension créées par le ponçage de cloisons sèches peut altérer la fonction respiratoire :
 - Utilisez toujours un aspirateur équipé d'un sac homologué pour la poussière de cloisons sèches
 - Portez toujours un masque filtrant homologué pour la poussière et les fumées
- Le ponçage de peinture à base de plomb est extrêmement toxique et ne doit pas être tenté. Seuls des professionnels spécialement formés et portant un équipement spécifique réalisent cette opération.
- Gardez votre équilibre en permanence. Ne tendez pas les bras trop loin. Utilisez un échafaudage adapté.
- Portez toujours un équipement de sécurité adapté lorsque vous utilisez l'appareil.
- Important : à la fin du ponçage, désactivez l'interrupteur et attendez l'immobilisation totale de la tête de ponçage avant de poser l'outil.
- N'utilisez jamais l'outil dans une zone contenant des solides, liquides ou gaz inflammables. Des étincelles en provenance du commutateur/des balais de charbon peuvent entraîner un incendie ou une explosion.
- Il existe certaines applications pour lesquelles cet outil a été conçu. Le fabricant recommande vivement que cet outil ne puisse pas être modifié et/ou utilisé pour une application différente de celle pour laquelle il a été conçu.
- Utilisez l'appareil à deux mains en permanence. Une perte de contrôle peut entraîner des blessures.
- Maintenez le cordon d'alimentation éloigné de la zone de travail de la machine. Amenez toujours le câble derrière vous.
- Mettez immédiatement l'appareil hors tension en cas de vibrations inhabituelles ou d'autres dysfonctionnements. Vérifiez l'appareil pour rechercher l'origine du problème.
- La poussière qui se soulève lorsque vous utilisez cet outil peut être nocive. Utilisez un système d'aspiration de la poussière, portez un masque antipoussière et éliminez la poussière déposée à l'aide d'un aspirateur.
- Ne travaillez pas sur des matériaux contenant de l'amiante (l'amiante est considérée comme cancérogène).
- La poussière provenant de matériaux tels que la peinture au plomb, certaines essences de bois, les minéraux et le métal peut être dangereuse (un contact avec cette poussière ou son inhalation peut entraîner des réactions allergiques et/ou des maladies respiratoires pour l'utilisateur ou les personnes qui l'entourent) ; portez un masque antipoussière et raccordez à l'outil un dispositif d'aspiration de la poussière lorsque cela est possible.
- Certains types de poussière sont classés comme cancérogènes (par exemple, la poussière de chêne et de hêtre), en particulier, lorsqu'ils sont associés à des additifs pour le conditionnement du bois ; portez un masque antipoussière et raccordez à l'outil un dispositif d'aspiration de la poussière lorsque cela est possible.
- Respectez les exigences nationales relatives à la poussière pour les matériaux sur lesquels vous souhaitez travailler.

6.1 Connexions électriques

La tension du réseau doit être conforme à la tension indiquée sur la plaque signalétique de l'outil. L'outil ne doit en aucun cas être utilisé lorsque le câble d'alimentation est endommagé. Un câble endommagé doit être remplacé immédiatement par un service après-vente agréé. N'essayez pas de réparer vous-même le câble endommagé. L'utilisation de câbles électriques endommagés peut entraîner un choc électrique.

7 ASSEMBLAGE

7.1 Fixation et remplacement d'un disque à poncer (Fig. 3)

- Insérez la clé hexagonale (taille 5) dans le boulon hexagonal du bloc de ponçage.
- Tenez fermement le patin de ponçage, puis tournez la clé dans le sens contraire des aiguilles d'une montre pour déposer le patin.
- Positionnez le disque à poncer au centre du patin de ponçage et appuyez dessus, les orifices du disque à poncer doivent être alignés sur les orifices d'aspiration du patin de ponçage.
- Pour un patin de ponçage rond uniquement : faites un essai pour vérifier que le disque à poncer est bien fixé au centre.



Avertissement : Montez uniquement le patin de ponçage spécifié sur l'outil. Afin de garantir des performances optimales, l'outil doit fonctionner à une vitesse légèrement inférieure pendant plusieurs minutes afin que le patin de ponçage s'adapte parfaitement à la surface d'étanchéité. Au cours de ce processus, les particules de mousse blanche sortiront de la tête de ponçage. Cela n'endommagera cependant pas l'outil.

7.2 Rallonge d'arbre (Fig. 4)

- Utilisez la rallonge d'arbre (O) si vous devez travailler sur une surface de travail surélevée.
- Desserrez le manchon situé sur le raccord d'aspiration de la poussière (N) de l'arbre supérieur (J). Ne retirez pas le manchon du raccord.
- Alignez la poignée arrière (O₁) sur la poignée principale et insérez le manchon (O₃) situé sur la rallonge d'arbre (O) dans le raccord (N) en le tournant complètement jusqu'en butée.
- Réglez la longueur de la rallonge d'arbre (O) si nécessaire. Faites attention au repère « max 1,65 m » situé sur la rallonge d'arbre. Serrez le manchon (N) après l'assemblage/le réglage de la rallonge.

7.3 Aspiration de la poussière (Fig. 5)

- Desserrez le bouton de verrouillage du réglage de la longueur (N) en le tournant dans le sens du symbole de déverrouillage situé sur la poignée de l'outil.
- Insérez le tuyau d'aspiration (P) dans l'extrémité de la poignée de l'outil comme illustré.
- Serrez le bouton de verrouillage du réglage de la longueur (N) en le tournant dans le sens du symbole de verrouillage situé sur la poignée de l'outil.
- Raccordez le tuyau d'aspiration équipé d'un adaptateur de Ø 47 mm (P4) directement à un aspirateur industriel (retirez d'abord le tuyau de l'aspirateur).
- Le tuyau d'aspiration peut également être raccordé à un aspirateur industriel, grâce à l'un des 2 adaptateurs, sans avoir besoin de retirer le tuyau de l'aspirateur.

7.4 Outil standard/contrôle du débit d'air (Fig. 6)

- La poignée de l'outil (P1) empêche l'endommagement du tuyau lorsque l'outil est mis de côté pendant une pause.
- Contrôlez le débit d'air en faisant coulisser la bague de réglage de la puissance d'aspiration (P3) sur l'ouverture du raccord de l'outil (P2)
- La puissance d'aspiration est à son plus bas niveau lorsque l'ouverture est entièrement visible.



AVERTISSEMENT : L'utilisation d'un sac non homologué augmente le nombre de particules de poussière en suspension dans l'air de la zone de travail. Une exposition prolongée à cette poussière peut entraîner des problèmes respiratoires.

8 FONCTIONNEMENT

8.1 Démarrage et arrêt de l'outil

Vérifiez que la tension du circuit électrique est identique à celle qui est indiquée sur la plaque signalétique de la machine et que l'interrupteur (4) est désactivé avant de raccorder l'outil au circuit électrique.

8.2 Mise sous tension et hors tension de l'appareil

Mise sous/hors tension de la ponceuse de cloisons sèches par interrupteur

8.3 Réglage de la vitesse de rotation

La vitesse de l'appareil est variable afin d'adapter l'appareil à différentes tâches. Elle peut être réglée entre 600 min⁻¹ et 1500 min⁻¹ à l'aide de la molette (11). Tournez dans le sens inverse des aiguilles d'une montre pour augmenter la vitesse et dans le sens des aiguilles d'une montre pour réduire la vitesse. En général, la vitesse la plus élevée est utilisée pour un enlèvement rapide de la matière et la vitesse inférieure est utilisée pour un contrôle plus précis.

8.4 Installation d'un disque abrasif

- Débranchez l'appareil.
- Détachez le disque abrasif (7) usé, tout en laissant le coussin en caoutchouc spongieux en place.
- Installez avec soin le nouveau disque abrasif, appuyez dessus pour le mettre en place. Il sera retenu par le coussin auto-agrippant.

8.5 Remplacement du coussin en caoutchouc spongieux auto-agrippant (8)

Le coussin en caoutchouc spongieux doit être parfaitement plat pour obtenir de bons résultats de ponçage. S'il est déformé ou endommagé, le ponçage sera très inégal. Remplacez-le toujours lorsqu'il est endommagé.

8.6 Utilisation de l'outil

Une maîtrise efficace de cet outil nécessite l'utilisation des deux mains pour une sécurité maximale.

Il est essentiel de garder son équilibre en permanence, en particulier en cas d'utilisation d'un échafaudage ou d'échasses.

9 OPÉRATIONS DE PONÇAGE

- Une fois que la machine et l'aspirateur sont installés, que tout l'équipement de sécurité est en place et que toutes les mesures de sécurité sont respectées, commencez par mettre en marche l'aspirateur, puis l'appareil (si vous utilisez un aspirateur avec commutation intégrée, il suffit de mettre l'appareil sous tension).
- Commencez le ponçage et entrez en contact avec la surface de travail aussi doucement que possible, juste assez pour maintenir la tête de ponçage à plat contre la surface.
- La poutre de la tête de ponçage permet au disque abrasif (7) de suivre les contours de la surface de travail.
- La meilleure technique consiste à balayer par chevauchement et à maintenir la tête en mouvement constant. N'arrêtez jamais trop longtemps à un endroit quelconque, vous risqueriez sinon de laisser des marques de vagues. Avec l'expérience, vous aurez de plus en plus de facilité à obtenir d'excellents résultats.



REMARQUE : Vérifiez que le papier abrasif (7) que vous utilisez est adapté à la tâche à effectuer. Un papier à grain trop gros peut éliminer trop rapidement la matière, tandis qu'un papier à grain trop fin peut entraîner très souvent une obstruction et ne pas poncer suffisamment la surface.



ATTENTION : Veillez à éviter les saillies pointues et les clous, etc. Cela déchirerait le disque abrasif et endommagerait également probablement le coussin en caoutchouc spongieux.

10 NETTOYAGE ET ENTRETIEN

10.1 Maintenez l'outil propre

Soufflez régulièrement de l'air comprimé dans tous les conduits d'air. Toutes les pièces en plastique doivent être nettoyées à l'aide d'un chiffon doux humide. N'utilisez JAMAIS de solvants pour nettoyer les pièces en plastique. Ils pourraient éventuellement dissoudre ou endommager le matériau.

Portez des lunettes de sécurité lorsque vous utilisez de l'air comprimé.

Nettoyez le raccord pivotant étant donné qu'une trop grande quantité de poussière l'empêcherait de tourner librement.

11 DONNÉES TECHNIQUES

N° de modèle	POWX04761
Puissance nominale	710 W
Fréquence nominale	50 Hz
Tension nominale	230-240 V
Vitesse de rotation	600-1500 min ⁻¹
Diamètre du disque	225 mm
Longueur du câble	4 m + fiche VDE
Tuyau flexible	4 m
Longueur totale	110 à 165 cm

12 BRUIT

Valeurs des émissions acoustiques mesurées selon la norme applicable. (K=3)

Pression acoustique L _{pA}	85 dB(A)
Puissance acoustique L _{wA}	96 dB(A)



ATTENTION ! Lorsque la pression acoustique dépasse la valeur de 85 dB(A), il est nécessaire de porter des dispositifs individuels de protection de l'ouïe.

aw (Vibrations)	3,2 m/s ²	K = 1,5 m/s ²
-----------------	----------------------	--------------------------

13 GARANTIE

- Ce produit est garanti pour une période de 36 mois effective à compter de la date d'achat par le premier utilisateur.
- Cette garantie couvre toutes les défaillances matérielles ou les défauts de fabrication, elle n'inclut pas : les batteries, les chargeurs, les défauts dus à l'usure normale des pièces, telles que les roulements, brosses, câbles, fiches ou les accessoires tels que les foreuses, forets, lames de scie, etc. ; les dommages ou les défauts résultant d'une utilisation incorrecte, d'accidents ou de modifications ; ni ne couvre les frais de transport.
- Les dommages et/ou les défauts résultant d'une utilisation incorrecte n'entrent pas non plus dans les clauses de garantie.
- Nous rejetons toute responsabilité pour toute blessure corporelle résultant d'une utilisation inappropriée de l'outil.
- Les réparations ne peuvent être réalisées que par un service après-vente agréé pour les outils Powerplus.
- Vous pouvez obtenir davantage d'informations au numéro 00 32 3 292 92 90.
- Tous les frais de transport doivent toujours être supportés par le client, sauf indication contraire écrite.
- De plus, aucune réclamation ne peut être émise dans le cadre de la garantie si l'endommagement de l'appareil résulte d'une négligence d'entretien ou d'une surcharge.
- Tout dommage résultant d'une pénétration de fluide, d'une pénétration d'une grande quantité de poussière, d'un endommagement volontaire (délibérément ou par grave négligence), d'une utilisation inappropriée (utilisations pour lesquelles l'appareil n'est pas adapté), d'une utilisation incorrecte (par exemple, non-respect des consignes indiquées dans le manuel), d'un montage incorrect, de la foudre, d'une tension incorrecte, n'entre pas dans la garantie. Cette liste n'est pas restrictive.
- L'acceptation des réclamations sous garantie ne peut en aucun cas entraîner la prolongation de la période de garantie ni le début d'une nouvelle période de garantie en cas de remplacement de l'appareil.
- Les appareils ou pièces remplacé(e)s sous garantie sont par conséquent la propriété de Varo NV.
- Nous nous réservons le droit de rejeter toute réclamation dans les cas où l'achat ne peut être vérifié ni lorsqu'il est évident que le produit n'a pas été correctement entretenu. (nettoyage des orifices de ventilation, entretien régulier des balais de charbon, etc.)
- Votre reçu d'achat doit être conservé comme preuve de la date d'achat.
- Votre outil non démonté doit être renvoyé à votre revendeur dans un état de propreté acceptable (dans son coffret moulé par soufflage d'origine le cas échéant), accompagné de votre preuve d'achat.

14 ENVIRONNEMENT



Si, après un certain temps, vous décidez de remplacer votre machine, ne vous en débarrassez pas avec les ordures ménagères mais destinez-la à un traitement respectueux de l'environnement.

Les déchets électriques ne peuvent être traités de la même manière que les ordures ménagères ordinaires. Procédez à leur recyclage, là où il existe des installations adéquates. Renseignez-vous à propos des procédés de collecte et de traitement auprès des autorités locales compétentes ou de votre revendeur.

15 DÉCLARATION DE CONFORMITÉ**VARO**

VARO N.V. - Vic. Van Rompuy N.V.- Joseph Van Instraat 9 - BE2500 Lier - BELGIQUE,
déclare seulement que :

appareil : Ponceuse de cloisons sèches
marque : POWERplus
modèle : POWX04761

est en conformité avec les exigences essentielles et les autres dispositions pertinentes des Directives/Réglementations européennes applicables, basées sur l'application des normes européennes harmonisées. Toute modification non autorisée de l'appareil annule cette déclaration.

Directives/Réglementations européennes (y compris, le cas échéant, leurs amendements à la date de la signature) :

2011/65/EU
2014/30/EU
2006/42/CE

Normes européennes harmonisées (y compris, le cas échéant, leurs amendements à la date de la signature) :

EN60745-1 : 2009
EN60745-2-3 : 2011
EN IEC55014-1 : 2021
EN IEC55014-2 : 2021
EN IEC61000-3-2 : 2019
EN61000-3-3 : 2013

Détenteur de la Documentation technique : Philippe Vankerkhove, VARO – Vic. Van Rompuy N.V.

Le soussigné agit au nom du directeur général de l'entreprise,

Ludo Mertens
Affaires réglementaires – Responsable de la conformité
18/08/2023, Lier - Belgium

1	INTENDED USE	3
2	DESCRIPTION (FIG. 1-2)	3
3	PACKAGE CONTENT LIST	3
4	SYMBOLS	4
5	GENERAL POWER TOOL SAFETY WARNINGS	4
5.1	<i>Working area</i>	4
5.2	<i>Electrical safety</i>	4
5.3	<i>Personal safety</i>	4
5.4	<i>Power tool use and care</i>	5
5.5	<i>Service</i>	5
6	ADDITIONAL SAFETY HINTS	5
6.1	<i>Electrical connection</i>	6
7	ASSEMBLY	6
7.1	<i>Attaching and changing sanding disc (Fig. 3)</i>	6
7.2	<i>Extension shaft (Fig. 4)</i>	6
7.3	<i>Dust suction (Fig. 5)</i>	7
7.4	<i>Tool standard/airflow control (Fig. 6)</i>	7
8	OPERATION	7
8.1	<i>Starting and stopping tool</i>	7
8.2	<i>Switching the machine on and off</i>	7
8.3	<i>Adjusting the rotation speed</i>	7
8.4	<i>To install a sandpaper disc</i>	7
8.5	<i>To replace the hook and loop sponge pad (8)</i>	7
8.6	<i>How to use the tool</i>	7
9	SANDING OPERATIONS	8
10	CLEANING AND MAINTENANCE	8
10.1	<i>Keep tool clean</i>	8
11	TECHNICAL DETAILS	8
12	NOISE	9
13	WARRANTY	9

14	ENVIRONMENT	9
15	DECLARATION OF CONFORMITY	10

DRYWALL SANDER 710 W POWX04761

1 INTENDED USE

The drywall sander is designed for sanding walls and ceiling that are made of drywall or plaster. The sander provides a superior finish, and is faster than conventional finishing methods for both new construction and renovation work. It is designed to work in conjunction with a vacuum cleaner for minimum dust and best sanding results. The pivoting sanding head allows excellent results with minimum time and effort. Not suitable for professional use.



WARNING! Read this manual and general safety instructions carefully before using the appliance, for your own safety. Your power tool should only be passed on together with these instructions.

2 DESCRIPTION (FIG. 1-2)

- | | |
|---------------------------|---------------------------------------|
| 1. Extendable tube | 7. Sanding paper |
| 2. Sanding plate cover | 8. Hook and loop sponge pad |
| 3. Extendable vacuum hose | 9. Brush bristles |
| 4. ON/OFF switch | 10. Vacuum cleaner hose bayonet mount |
| 5. Power supply cable | 11. Speed adjusting wheel |
| 6. Extend button | 12. Tool standard/airflow control |

3 PACKAGE CONTENT LIST

- Remove all packaging materials.
- Remove remaining packing and package inserts (if included).
- Check that the package contents are complete.
- Check the appliance, the power cord, the power plug and all accessories for transportation damage.
- Keep the packing materials as far as possible till the end of the warranty period. Dispose it into your local waste disposal system afterwards.



WARNING: Packaging materials are not toys! Children must not play with plastic bags! Danger of suffocation!

Fig. 3







- | | |
|--|---|
| 1 x drywall sander | 1 x hex key |
| 1 x manual | 2 x vacuum cleaner hose bayonet mount (35mm/47mm) |
| 6 x sanding paper (grain 60, 80, 120, 150, 180, 240) | 1 x Tool standard (38mm) |
| 1 x extendable vacuum cleaner hose | |



If any parts are missing or damaged, please contact your dealer.

4 SYMBOLS

In this manual and/or on the machine the following symbols are used:

	Wear gloves		Always wear safety goggles.
	Denotes risk of personal injury or damage to the tool.		Read the manual before use.
	In accordance with essential safety standards of applicable European directives.		Class II - The machine is double insulated; earthing wire is therefore not necessary.

5 GENERAL POWER TOOL SAFETY WARNINGS

Read all safety warnings and instructions. Failure to heed warnings and follow instructions may result in electric shock, fire and/or serious injury. Keep safety warnings and instructions for future reference. The term "power tool" in the safety warnings refers to your mains-operated (corded) power tool or battery- operated (cordless) power tool.

5.1 Working area

- Keep working area clean and well lit. Untidy and dark areas can lead to accidents.
- Do not operate power tools in potentially explosive surroundings, for example, in the presence of inflammable liquids, gases or dust. Power tools create sparks which may ignite the dust or fumes.
- Keep children and bystanders at a distance when operating a power tool. Distractions can cause you to lose control of it.

5.2 Electrical safety

- Always check that the power supply corresponds to the voltage on the rating plate.
- Power tool plugs must match the outlet. Never modify the plug in any way. Do not use adapter plugs with earthed power tools. Unmodified plugs and matching outlets will reduce the risk of an electric shock.
- Avoid body contact with earthed surfaces such as pipes, radiators, kitchen ranges and refrigerators. There is an increased risk of an electric shock if your body is earthed.
- Do not expose power tools to rain or wet conditions. If water gets inside a power tool, it will increase the risk of an electric shock.
- Do not damage the cord. Never use the cord for carrying, pulling or unplugging the power tool. Keep the cord away from heat, oil, sharp edges or moving parts. Damaged or entangled cords increase the risk of an electric shock.
- When operating a power tool outdoors, use an extension cable suitable for outdoor use. Using a cord suitable for outdoor use reduces the risk of an electric shock.
- If operating a power tool in a damp location is unavoidable, use a power supply protected by a residual current device (RCD). Using an RCD reduces the risk of an electric shock.

5.3 Personal safety

- Stay alert, watch what you are doing and use common sense when operating a power tool. Do not use a power tool when you are tired or under the influence of drugs, alcohol or medication. A moment of inattention when operating a power tool may result in serious personal injury.
- Use safety equipment. Always wear eye protection. Using safety equipment such as a dust mask, non-skid safety shoes, a hard hat, or hearing protection whenever it is needed will reduce the risk of personal injury.

- Avoid accidental starts. Ensure the switch is in the off position before inserting the plug. Carrying power tools with your finger on the switch or plugging in power tools when the switch is in the on position makes accidents more likely.
- Remove any adjusting keys or spanners before turning on the power tool. A spanner or key left attached to a rotating part of the power tool may result in personal injury.
- Do not reach out too far. Keep your feet firmly on the ground at all times. This will enable you retain control over the power tool in unexpected situations.
- Dress properly. Do not wear loose clothing or jewellery. Keep your hair, clothing and gloves away from the power tool. Loose clothes, jewellery or long hair can become entangled in the moving parts.
- If there are devices for connecting dust extraction and collection facilities, please ensure that they are attached and used correctly. Using such devices can reduce dust-related hazards.

5.4 Power tool use and care

- Do not expect the power tool to do more than it can. Use the correct power tool for what you want to do. A power tool will achieve better results and be safer if used in the context for which it was designed.
- Do not use the power tool if the switch cannot turn it on and off. A power tool with a broken switch is dangerous and must be repaired.
- Disconnect the plug from the power source before making adjustments, changing accessories, or storing power tools. Such preventive safety measures reduce the risk of starting the power tool accidentally.
- Store power tools, when not in use, out of the reach of children and do not allow people who are not familiar with the power tool or these instructions to operate it. Power tools are potentially dangerous in the hands of untrained users.
- Maintain power tools. Check for misalignment or jammed moving parts, breakages or any other feature that might affect the operation of the power tool. If it is damaged, the power tool must be repaired. Many accidents are caused by using poorly maintained power tools.
- Keep cutting tools sharp and clean. Properly maintained cutting tools with sharp cutting edges are less likely to jam and are easier to control.
- Use the power tool, accessories and cutting tools, etc., in accordance with these instructions and in the manner intended for the particular type of power tool, taking into account the working conditions and the work which needs to be done. Using a power tool in ways for which it was not intended can lead to potentially hazardous situations.

5.5 Service

Your power tool should be serviced by a qualified specialist using only standard spare parts. This will ensure that it meets the required safety standards.

6 ADDITIONAL SAFETY HINTS

- Keep your hands away from rotating sanding head area at all times.
- Prolonged breathing of airborne dust from drywall sanding may effect respiratory function:
 - Always use a vacuum cleaner with a bag approved for drywall dust installed,
 - Always wear a respirator approved for dust and mist.
- Sanding lead-based paint is extremely toxic and should not be attempted. Only allow professionals with special training and equipment perform this task.
- Maintain proper footing and balance at all times. Do not overreach. Use proper scaffolding.
- Always wear appropriate safety equipment when operating.
- Important: after completing sanding, switch off the switch and wait for the coasting sanding head to stop completely before putting the tool down.
- Never operate the tool in an area with flammable solids, liquids, or gases. Sparks from the commutator / carbon brushes could cause a fire or explosion.

- There are certain applications for which this tool was designed. The manufacturer strongly recommends that this tool cannot be modified and/or used for any application other than for which it was designed.
- Use the machine with both hands at all times. Loss of control can cause personal injury.
- Keep power supply cord clear from the working range of the machine. Always lead the cable away behind you.
- Immediately switch off the machine if unusual vibrations or if other malfunctions occur. Check the machine in order to find out the cause.
- The dust that arises when working with this tool can be harmful to health. Use a dust absorption system and wear a suitable dust protection mask and remove deposited dust with a vacuum cleaner.
- Do not work with materials containing asbestos (asbestos is considered carcinogenic).
- Dust from material such as paint containing lead, some wood species, minerals and metal may be harmful (contact with or inhalation of the dust may cause allergic reactions and/or respiratory diseases to the operator or bystanders); wear a dust mask and work with a dust extraction device when connectable.
- Certain kinds of dust are classified as carcinogenic (such as oak and beech dust), especially in conjunction with additives for wood conditioning; wear a dust mask and work with a dust extraction device when connectable.
- Follow the dust-related national requirements for the materials you want to work with.

6.1 **Electrical connection**

The network voltage must conform to the voltage indicated on the tool name plate. Under no circumstances should the tool be used when the power supply cable is damaged. A damaged cable must be replaced immediately by an authorized Customer Service Centre. Do not try to repair the damaged cable yourself. The use of damaged power cables can lead to an electric shock.

7 ASSEMBLY

7.1 **Attaching and changing sanding disc (Fig. 3)**

- Insert the hex wrench (size 5) into the hexagonal screw bolt on the sanding block.
- Hold the sanding pad firmly, and then turn the wrench counter clockwise to dismount the pad.
- Place the sanding disc in the centre of the sanding pad and press on the holes in the sanding disc must be in alignment with the extraction holes in the sanding pad.
- For round sanding pad only: conduct a test run to check that the sanding disc is clamped in the centre.



Warning: Only install the specified sanding pad on the machine. In order to ensure optimal performance, the machine should be run at slightly lower speed for several minutes to make the grinding pad fit the sealing surface perfectly. During this process, the white foam particles will come out from the sanding head. However, this won't damage the machine.

7.2 **Extension shaft (Fig. 4)**

- Use the extension shaft (O) according to the intended operation for higher work surface
- Loosen the sleeve on the dust extraction outlet (N) of the upper shaft (J), do not remove the sleeve from the outlet.
- Align the rear handle (O₁) with the main handle and insert the sleeve (O₃) on the extension shaft (O) into the outlet (N) with a twist motion all the way to the stop.
- Adjust the length of the extension shaft (O) if necessary, pay attention to the marking "max 1.65 m" on the extension shaft. Tighten the sleeve (N) after assembling/adjusting the extension shaft.

7.3 Dust suction (Fig. 5)

- Loosen locking knob for length adjustment (N) by turning it in the direction of the unlocking symbol on the tool handle.
- Insert Vacuum hose (P) into the end of the tool handle as illustrated.
- Tighten Locking knob for length adjustment (N) by turning it in the direction of the locking symbol on the tool handle.
- Connect the Vacuum hose with the Ø 47 mm adapter (P4) directly to an industrial vacuum cleaner (remove vacuum cleaner hose first).
- One may also connect vacuum hose with one of the 2 adapters to an industrial vacuum cleaner without removing the vacuum cleaner hose.

7.4 Tool standard/airflow control (Fig. 6)

- Tool handle (P1) prevents the hose from damage when putting the tool aside during work breaks.
- Control the airflow by sliding suction power adjustment ring (P3) over the opening in tool connector (P2).
- The vacuuming power is at its lowest level when the opening is fully visible.



WARNING: Failure to use an approved dust bag in your vacuum cleaner will increase the level of airborne dust in the work area. Prolonged exposure to such dust may cause respiratory harm.

8 OPERATION**8.1 Starting and stopping tool**

Make sure that the power circuit voltage is the same as that shown on the specification plate of the machine and that switch (4) is "OFF" before connecting the tool to the power circuit.

8.2 Switching the machine on and off

Turn on/off the drywall sander by switch.

8.3 Adjusting the rotation speed

The speed of the machine is variable to suit different tasks. It can be adjusted from 600 min⁻¹ up to 1500 min⁻¹ by using the thumb wheel (11). Turn in the counter clockwise direction to increase the speed and in the clockwise direction to decrease the speed. Generally, you should use the higher speed for fast stock removal and the lower speed for more precise control.

8.4 To install a sandpaper disc

- Unplug the machine.
- Peel away the worn out sandpaper disc (7), leaving the sponge backing pad in place.
- Carefully press the new sandpaper disc into place. It will be held securely by the hook and loop backing.

8.5 To replace the hook and loop sponge pad (8)

The sponge pad must be perfectly flat to get good sanding results. If it is deformed or damaged it will cause very uneven sanding. Always replace it when damaged.

8.6 How to use the tool

Effective control of this powerful tool requires two-handed for maximum safety and control. It is vitally important to keep stable footing at times, especially when scaffolding or stilts.

9 SANDING OPERATIONS

- Once the machine and vacuum cleaner are set up and all safety measures and equipment are in place, begin by turning on the vacuum cleaner and then the machine. (If you are using a vacuum cleaner with integrated switching, then simply turn the machine on.)
- Begin sanding and carefully contact the work surface as lightly as possible-just enough to keep the sanding head flat against the surface.
- The joint in the sanding head allow the sanding disc (7) to follow the contours of the work surface.
- The best technique is to use overlapping sweeps and keep the head in constant motion. Never stop too long in any one place or there will be swirl marks. With experience it will be very easy to create excellent results.



NOTE: Ensure that the sandpaper (7) you are using is suited to the task. Overly coarse grit paper may remove material too quickly to control. While overly fine grit paper may clog too often and not shape down the surface.



CAUTION: Take care to avoid sharp projections and nails, etc. This will wipe out the sandpaper and probably damage the sponge pad as well.

10 CLEANING AND MAINTENANCE

10.1 Keep tool clean

Periodically blow out all air passages with dry compressed air. All plastic parts should be cleaned with a soft damp cloth. NEVER use solvents to clean plastic parts. They could possibly dissolve or otherwise damage the material.

Wear safety glasses while using compressed air.

Clean the vacuum swivel connector as too much dust will keep it from turning freely.

11 TECHNICAL DETAILS

Model no.	POWX04761
Rated power	710 W
Rated frequency	50 Hz
Rated voltage	230-240 V
Rotation speed	600-1500 min ⁻¹
Disc diameter	225 mm
Cable length	4 m + VDE plug
Flexible hose	4 m
Overall length	110 cm to 165 cm

12 NOISE

Noise emission values measured according to relevant standard. (K=3)

Acoustic pressure level LpA

85 dB(A)

Acoustic power level LwA

96 dB(A)



ATTENTION! Wear hearing protection when sound pressure is over 85 dB(A).

aw (Vibration)

3,2 m/s²

K = 1.5 m/s²

13 WARRANTY

- This product is warranted for a 36-month period effective from the date of purchase by the first user.
- This warranty covers all material or production flaws excluding : batteries, chargers, defective parts subject to normal wear & tear such as bearings, brushes, cables, and plugs, or accessories such as drills, drill bits, saw blades, etc. ; damage or defects resulting from maltreatment, accidents or alterations; nor the cost of transportation.
- Damage and/or defects resulting from inappropriate use also do not fall under the warranty provisions.
- We also disclaim all liability for any bodily injury resulting from inappropriate use of the tool.
- Repairs may only be carried out by an authorised customer service centre for Powerplus tools.
- You can always obtain more information at the number 00 32 3 292 92 90.
- Any transportation costs shall always be borne by the customer, unless agreed otherwise in writing.
- At the same time, no claim can be made on the warranty if the damage of the device is the result of negligent maintenance or overload.
- Definitely excluded from the warranty is damage resulting from fluid permeation, excessive dust penetration, intentional damage (on purpose or by gross carelessness), inappropriate usage (use for purposes for which the device is not suitable), incompetent usage (e.g. not following the instructions given in the manual), inexperienced assembly, lightning strike, erroneous net voltage. This list is not exhaustive.
- Acceptance of claims under warranty can never lead to the prolongation of the warranty period nor commencement of a new warranty period in case of a device replacement.
- Devices or parts which are replaced under the warranty therefore remain the property of Varo NV.
- We reserve the right to reject a claim whenever the purchase cannot be verified or when it is clear that the product has not been properly maintained. (Clean ventilation slots, carbon brushes serviced regularly, etc.).
- Your purchase receipt must be kept as proof of date of purchase.
- Your appliance must be returned undismantled to your dealer in an acceptably clean state, (in its original blow-moulded case if applicable to the unit), accompanied by proof of purchase.

14 ENVIRONMENT



Should your appliance need replacement after extended use, do not dispose of it with the household refuse, but in an environmentally safe way.

Waste produced by electrical machine items should not be handled like normal household rubbish. Please recycle where recycle facilities exist. Check with your Local Authority or retailer for recycling advice.

15 DECLARATION OF CONFORMITY



VARO N.V. - Vic. Van Rompuy N.V.- Joseph Van Instraat 9 - BE2500 Lier - BELGIUM, solely declares that,

Product: Drywall sander
Trade mark: POWERplus
Model: POWX04761

is in conformity with the essential requirements and other relevant provisions of the applicable European Directives/Regulations, based on the application of European harmonized standards. Any unauthorized modification of the apparatus voids this declaration.

European Directives/Regulations (including, if applicable, their amendments up to the date of signature):

2011/65/EU
2014/30/EU
2006/42/EC

European harmonized standards (including, if applicable, their amendments up to the date of signature):

EN60745-1 : 2009
EN60745-2-3 : 2011
EN IEC55014-1 : 2021
EN IEC55014-2 : 2021
EN IEC61000-3-2 : 2019
EN61000-3-3 : 2013

Keeper of the Technical Documentation: Philippe Vankerhove, VARO – Vic. Van Rompuy N.V.

The undersigned acts on behalf of the company CEO,

Ludo Mertens
Regulatory Affairs – Compliance Manager
18/08/2023, Lier - Belgium

1	BESTIMMUNGSGEMÄÙE VERWENDUNG	3
2	BESCHREIBUNG DER TEILE (ABB. 1-2)	3
3	VERZEICHNIS DES VERPACKUNGSIHHALTS	3
4	ERKLÄRUNG DER SYMBOLE	4
5	ALLGEMEINE SICHERHEITSHINWEISE FÜR ELEKTROWERKZEUGE	4
5.1	<i>Arbeitsplatz</i>	4
5.2	<i>Elektrische Sicherheit</i>	4
5.3	<i>Sicherheit von Personen</i>	5
5.4	<i>Der Gebrauch und die Pflege von elektrisch betriebenen Geräten</i>	5
5.5	<i>Wartung</i>	6
6	ZUSÄTZLICHE SICHERHEITSHINWEISE	6
6.1	<i>Elektrischer Anschluss</i>	7
7	MONTAGE DES GERÄTS	7
7.1	<i>Schleifscheibe befestigen und wechseln (Abb. 3)</i>	7
7.2	<i>Verlängerungsrohr (Abb. 4)</i>	7
7.3	<i>Staubabsaugung (Abb. 5)</i>	7
7.4	<i>Geräteständer/Luftstromregelung (Abb. 6)</i>	8
8	BEDIENUNG	8
8.1	<i>Gerät starten und stoppen</i>	8
8.2	<i>Gerät einschalten und ausschalten</i>	8
8.3	<i>Geschwindigkeitsregler</i>	8
8.4	<i>Schleifscheibe auswechseln</i>	8
8.5	<i>Das mit Klettverschluss gehaltene Schwammkissen (8) auswechseln</i>	8
8.6	<i>Das Gerät sicher halten und führen (Abb. 4)</i>	8
9	RICHTIGES SCHLEIFEN	9
10	REINIGUNG UND WARTUNG	9
10.1	<i>Das Gerät sauber halten</i>	9
11	TECHNISCHE DATEN	9
12	GERÄUSCHEMISSION	10

13	GARANTIE	10
14	UMWELT	11
15	KONFORMITÄTSEKTLÄRUNG	12

TROCKENAUSBAU-SCHLEIFER 710 W POWX04761

1 BESTIMMUNGSGEMÄßE VERWENDUNG

Der Trockenausbau-Schleifer ist für das Schleifen von Wänden und Decken ausgelegt, die aus Trockenbau- oder Gipswänden bestehen. Das Gerät ist hochmodern und praxisgerecht ausgelegt, es ist schneller als herkömmliche Verarbeitungsmethoden für Neukonstruktionen und für Renovierungen. Das Gerät arbeitet mit einem angeschlossenen Staubsauger mit geringer Staubentwicklung und optimalen Schleifergebnissen. Durch den schwenkbaren Kopf lassen sich alle Stellen bestens erreichen, in kurzer Zeit und mit wenig Aufwand werden hervorragende Ergebnisse erzielt. Nicht für den professionellen Einsatz geeignet.



WARNHINWEIS! Bitte lesen Sie vor der Inbetriebnahme des Geräts zu Ihrer eigenen Sicherheit dieses Handbuch und die allgemeinen Sicherheitshinweise gründlich durch. Wenn Sie das Gerät Dritten überlassen, legen Sie diese Gebrauchsanweisung immer bei.

2 BESCHREIBUNG DER TEILE (ABB. 1-2)

- | | |
|--------------------------------|---------------------------------------|
| 1. Ausziehbares Rohr | 7. Schleifscheibe |
| 2. Schleifteller mit Abdeckung | 8. Schwammkissen mit Klettverschluss |
| 3. Ausziehbarer Druckschlauch | 9. Pinselborsten |
| 4. EIN-/AUS-Schalter | 10. Bajonettstecker mit Druckschlauch |
| 5. Netzstromkabel | 11. Geschwindigkeitsregler |
| 6. Auszugsknopf | 12. Geräteständer/Luftstromregelung |

3 VERZEICHNIS DES VERPACKUNGSGEHALTS

- Entfernen Sie das Verpackungsmaterial.
- Entfernen Sie die Verpackungs- und Transportsicherungen (falls vorhanden).
- Überprüfen Sie, ob der Lieferumfang vollständig ist.
- Kontrollieren Sie das Gerät und die Zubehörteile auf Transportschäden.
- Bewahren Sie die Verpackung nach Möglichkeit bis zum Ablauf der Garantiezeit auf. Danach entsorgen Sie diese bitte umweltgerecht.



WARNHINWEIS: Verpackungsmaterial ist kein Kinderspielzeug! Kinder dürfen nicht mit Kunststoffbeuteln spielen! Es besteht Erstickungsgefahr!

Abb. 3







- | | |
|---|---|
| 1 x Gerät Trockenausbau-Schleifer | 1 x Inbusschlüssel |
| 1 x Handbuch | 2 x Bajonettstecker mit Druckschlauch (35mm/47mm) |
| 6 x Schleifscheibe (Körnung 60, 80, 120, 150, 180, 240) | 1 x Geräteständer 38mm |
| 1 x ausziehbarer Schlauch zum Staubsauger | |



Wenn Teile fehlen oder beschädigt sind, wenden Sie sich bitte an Ihren Händler.

4 ERKLÄRUNG DER SYMBOLE

In dieser Anleitung und/oder auf dem Gerät werden folgende Symbole verwendet:

	Handschuhe tragen		Immer eine Schutzbrille tragen.
	WARNHINWEIS! Gefahr von Verletzung oder Beschädigung des Geräts.		Vor dem Gebrauch des Geräts das Handbuch sorgfältig durchlesen.
	Entspricht allen wichtigen Sicherheits-Standards und den einschlägigen EU-Verordnungen.		Klasse II – Das Gerät ist doppelt isoliert, ein Erdkabel ist deshalb nicht erforderlich.

5 ALLGEMEINE SICHERHEITSHINWEISE FÜR ELEKTROWERKZEUGE

Bitte lesen Sie alle Anweisungen und Warnhinweise genau durch. Die Nichteinhaltung von Anweisungen und Warnhinweisen kann zu einem Stromschlag, zu einem Brand und/oder zu schweren Verletzungen führen. Bitte heben Sie die Anweisungen und die Warnhinweise gut auf. Unter dem Begriff "Gerät" werden hier elektrisch betriebene Geräte verstanden, entweder mit Netzbetrieb (mit Netzkabel) oder mit Akkubetrieb (ohne Netzkabel).

5.1 Arbeitsplatz

- Den Arbeitsbereich immer sauber, gut aufgeräumt und gut ausgeleuchtet halten. Unordentliche und dunkle Bereiche sind unfallträchtig.
- Das Gerät darf nicht in explosiven Bereichen betrieben werden, wie z.B. im Umfeld von entflammaren Flüssigkeiten, Gasen oder Stäuben. Das Gerät kann Funken verursachen, die die Stäube oder Dämpfe zur Explosion bringen können.
- Beim Arbeiten mit dem Gerät müssen andere Personen, vor allem Kinder, immer einen Sicherheitsabstand einhalten. Bei einer Ablenkung durch andere können Sie die Kontrolle über das Gerät verlieren.

5.2 Elektrische Sicherheit

- Die Netzspannung muss immer mit den entsprechenden Angaben zur Stromspannung auf dem Typenschild des Geräts übereinstimmen.
- Der Netzstecker des Geräts muss in die Steckdose passen. Der Stecker darf in keiner Weise verändert werden. Verwenden Sie keine Adapterstecker gemeinsam mit schutzgeerdeten Elektrogeräten. Unveränderte Stecker und passende Steckdosen verringern das Risiko eines elektrischen Schlags.
- Vermeiden Sie jeden Körperkontakt mit geerdeten Oberflächen, wie z.B. Rohre, Heizungen, Herde und Kühlschränke. Es besteht ein erhöhtes Risiko für einen elektrischen Schlag, wenn Ihr Körper geerdet ist.
- Halten Sie das Gerät von Regen oder Nässe fern. Das Eindringen von Wasser in das Gerät erhöht das Risiko eines elektrischen Schlags.
- Zweckentfremden Sie das Kabel nicht, um das Gerät zu tragen, um es aufzuhängen oder um den Stecker aus der Steckdose zu ziehen. Halten Sie das Kabel immer von Hitze, Öl, scharfen Kanten oder sich bewegenden Teilen fern. Beschädigte oder verwickelte Kabel erhöhen das Risiko eines elektrischen Schlags.
- Wenn Sie mit dem Gerät im Freien arbeiten (müssen), verwenden Sie nur Verlängerungskabel, die auch für den Außenbereich geeignet sind. Die Anwendung eines für den Außenbereich geeigneten Verlängerungskabels verringert das Risiko eines elektrischen Schlags.
- Wenn der Betrieb des Geräts in feuchter Umgebung nicht vermeidbar ist, verwenden Sie in jedem Fall einen Fehlerstromschutzschalter. Der Einsatz eines Fehlerstromschutzschalters vermindert das Risiko eines elektrischen Schlags.

5.3 *Sicherheit von Personen*

- Seien Sie aufmerksam, achten Sie darauf, was Sie tun, und gehen Sie mit Bedacht an die Arbeit mit einem Elektrogerät. Benutzen Sie das Gerät nicht, wenn Sie müde sind oder wenn Sie unter dem Einfluss von Drogen, Alkohol oder Medikamenten stehen. Ein Moment der Unachtsamkeit beim Gebrauch des Geräts kann zu schweren Verletzungen führen.
- Tragen Sie eine persönliche Schutzausrüstung und immer eine Schutzbrille. Das Tragen von persönlicher Schutzausrüstung, wie Staubmaske, rutschfeste Sicherheitsschuhe, Schutzhelm oder Ohrenschutz, je nach Art und Einsatz des Geräts, verringert das Verletzungsrisiko.
- Vermeiden Sie eine unbeabsichtigte Inbetriebnahme. Vergewissern Sie sich, dass das Gerät ausgeschaltet ist, bevor Sie es an die Stromversorgung anschließen. Wenn Sie beim Tragen des Geräts den Finger am Schalter haben oder das Gerät eingeschaltet an die Stromversorgung anschließen, kann dies leicht zu Unfällen führen.
- Entfernen Sie vor dem Einschalten des Geräts alle Einstellwerkzeuge oder Schraubenschlüssel. Ein Werkzeug oder ein Schlüssel, das/der in einem drehenden Geräteteil verblieben ist, kann zu Verletzungen führen.
- Vermeiden Sie jede nicht normale Körperhaltung. Sorgen Sie für einen sicheren Stand, und halten Sie jederzeit das Gleichgewicht. Dadurch können Sie das Gerät in unerwarteten Situationen besser kontrollieren.
- Tragen Sie immer geeignete Arbeitskleidung. Tragen Sie keine weite Kleidung oder Schmuck. Halten Sie Haare, Kleidung und Handschuhe von sich bewegenden Teilen fern. Locker sitzende oder weite Kleidung, Schmuck oder lange Haare können leicht von den sich bewegenden Teilen erfasst werden.
- Wenn Staubabsaug- und -auffangeinrichtungen montiert werden können, vergewissern Sie sich, dass diese angeschlossen sind und richtig verwendet werden. Die Verwendung einer solchen Vorrichtung kann Gefährdungen durch Staub verringern.

5.4 *Der Gebrauch und die Pflege von elektrisch betriebenen Geräten*

- Überlasten Sie das Gerät nicht. Verwenden Sie für Ihre Arbeit nur dafür geeignetes Gerät. Mit dem passenden Gerät arbeiten Sie besser und sicherer im angegebenen Leistungsbereich.
- Benutzen Sie kein Gerät, dessen Schalter defekt ist. Ein Gerät, das sich nicht mehr ein- oder ausschalten lässt, ist gefährlich und muss repariert werden.
- Nehmen Sie den Netzstecker von der Steckdose ab und/oder entfernen Sie den Akku, bevor Sie Geräteeinstellungen vornehmen, Zubehörteile wechseln oder das Gerät weglegen. Diese Vorsichtsmaßnahme verhindert den unbeabsichtigten Start des Geräts.
- Bewahren Sie unbenutzte Geräte immer außerhalb der Reichweite von Kindern auf. Lassen Sie Personen, die mit diesem Gerät nicht vertraut sind oder die diese Anweisungen nicht gelesen haben, das Gerät nicht benutzen. Elektrisch betriebene Geräte sind gefährlich, wenn sie von unerfahrenen Personen benutzt werden.
- Warten Sie das Gerät regelmäßig, und pflegen Sie es gut. Kontrollieren Sie, dass die beweglichen Teile einwandfrei funktionieren und nicht klemmen, ob Teile gebrochen oder so beschädigt sind, dass die Funktion des Geräts beeinträchtigt ist. Lassen Sie alle beschädigten Komponenten vor dem Einsatz des Geräts reparieren. Viele Unfälle haben ihre Ursache in schlecht gewarteten Geräten.
- Halten Sie Schneidwerkzeuge (Einsätze) scharf und sauber. Sorgfältig gepflegte Schneidwerkzeuge mit scharfen Schneidkanten verklemmen sich weniger und sind leichter zu führen.
- Verwenden Sie das Gerät, das Zubehör, die Einsätze usw. entsprechend diesen Anweisungen. Berücksichtigen Sie dabei die Arbeitsbedingungen und die auszuführende Tätigkeit. Der Gebrauch von elektrisch betriebenen Geräten für andere als die vorgesehenen Anwendungen kann zu gefährlichen Situationen führen.

5.5 *Wartung*

- Lassen Sie Ihr Gerät nur von einem qualifizierten Fachbetrieb mit Original-Ersatzteilen oder von unserem Kundendienst reparieren. Damit wird sichergestellt, dass die Sicherheit des Geräts gewährleistet bleibt.

6 ZUSÄTZLICHE SICHERHEITSHINWEISE

- Die Hände immer in sicherem Abstand von den drehenden Teilen des Schleifkopfs halten.
- Eine längere Aussetzung in vom Trockenausbau-Schleifen mit Schwebeteilchen angereicherter Luft kann die Atemwege angreifen. Deshalb immer:
 - einen Staubsauger verwenden, in den ein Staubbeutel eingesetzt ist, der für die Aufnahme von Trockenwand-Stäuben geeignet und zugelassen ist;
 - immer eine Atemschutzmaske tragen, die für Stäube und Dämpfe geeignet und zugelassen ist.
- Das Abschleifen von Farben und Anstrichen mit Bleigehalt ist wegen der Freisetzung von Gift extrem gefährlich und muss unbedingt unterlassen werden. Solche Arbeiten dürfen nur von Profis ausgeführt werden, die dafür speziell geschult sind, und die eine geeignete Schutzausrüstung für solche Aufgaben tragen.
- Achten Sie immer auf Ihren sicheren Stand und auf eine gute Balance. Arbeiten Sie nie mit "langen Armen". Verwenden Sie immer geeignetes Leiterwerk und Gerüste.
- Beim Arbeiten immer eine adäquate Schutzausrüstung tragen.
- **WICHTIG!** Nach dem Schleifen den EIN-/AUS-Schalter des Geräts ausschalten. Dann abwarten, bis der Schleifkopf nicht mehr nachdreht, sondern vollständig zum Stillstand gekommen ist. Erst jetzt darf das Gerät abgelegt werden!
- Das Gerät darf auf keinen Fall in einem Umfeld betrieben werden, in dem entflammbare Gegenstände, Flüssigkeiten oder Gase vorhanden sind. Funken am Kollektor bzw. an den Kohlebürsten können einen Brand oder eine Explosion verursachen.
- Dieses Gerät ist für bestimmte Zwecke ausgelegt. Der Hersteller empfiehlt deshalb nachdrücklich, dass dieses Gerät nicht abgeändert wird, und dass es nicht für Zwecke eingesetzt wird, für die es nicht ausgelegt ist.
- Halten Sie beim Arbeiten das Gerät immer mit beiden Händen fest. Wenn die Kontrolle über das Gerät verloren geht, kann dies zu Verletzungen führen.
- Das Stromkabel darf nie im Arbeitsbereich des Geräts liegen. Führen Sie deshalb das Stromkabel immer hinter sich.
- Bei ungewöhnlichen Vibrationen oder anderen Fehlfunktionen das Gerät sofort ausschalten. Anschließend muss das Gerät auf die Ursache dieses Fehlers untersucht werden.
- Die beim Arbeiten mit diesem Gerät entstehenden Stäube können die Gesundheit beeinträchtigen. Verwenden Sie deshalb immer ein geeignetes System zur Staubabsaugung, und tragen Sie eine passende Staubschutzmaske. Entfernen Sie abgesunkene Staub- und Schmutzpartikel mit einem Staubsauger.
- Arbeiten Sie nicht mit asbesthaltigen Materialien (Asbest gilt als krebserregend).
- Staub von Materialien wie bleihaltigen Anstrichen, bestimmten Holzarten, Mineralien und Metall kann schädlich sein. Berührung mit dem Staub oder Einatmen kann beim Bediener oder bei Umstehenden allergische Reaktionen und/oder Erkrankungen der Atemwege hervorrufen. Tragen Sie eine Staubschutzmaske und arbeiten Sie möglichst mit einer Staubabsaugung.
- Einige Staubarten (wie Eichen- oder Buchenholzstaub) sind als krebserregend eingestuft, insbesondere in Verbindung mit Zusätzen zur Holzbehandlung. Tragen Sie eine Staubschutzmaske und arbeiten Sie möglichst mit einer Staubabsaugung.
- Richten Sie sich nach den für die zu bearbeitenden Materialien geltenden nationalen Anforderungen im Hinblick auf Stäube.

6.1 Elektrischer Anschluss

Die Stromversorgung muss der auf dem Typenschild des Geräts angegebenen Spannung entsprechen. Wenn das Stromkabel schadhaft ist, darf das Gerät auf keinen Fall in Betrieb genommen werden. Ein schadhaftes Kabel muss umgehend von einem zugelassenen Reparaturbetrieb ersetzt werden. Versuchen Sie nie, ein schadhaftes Kabel selbst zu reparieren! Die Verwendung eines schadhaften Stromkabels kann zu einem Stromschlag führen.

7 MONTAGE DES GERÄTS

7.1 Schleifscheibe befestigen und wechseln (Abb. 3)

- Stecken Sie den Inbusschlüssel (Größe 5) in die Sechskantschraube auf dem Schleifblock.
- Halten Sie den Schleifteller fest und drehen Sie den Schlüssel gegen den Uhrzeigersinn, um den Teller abzumontieren.
- Setzen Sie die Schleifscheibe in die Mitte des Schleiftellers und drücken Sie sie fest. Die Löcher in der Schleifscheibe müssen mit den Abzugslöchern im Schleifteller übereinstimmen.
- Nur für runde Schleifteller: führen Sie einen Testlauf durch, um zu prüfen, ob die Schleifscheibe richtig in der Mitte befestigt ist.



Warnung: Montieren Sie nur den angegebenen Schleifteller an der Maschine. Für optimale Leistung sollte die Maschine einige Minuten lang auf niedrigerer Drehzahl laufen, damit der Schleifteller einwandfrei auf der Dichtfläche sitzt. Während dieses Vorgangs entweichen die weißen Schaumstoffteilchen aus dem Schleifkopf. Die Maschine wird dadurch nicht beschädigt.

7.2 Verlängerungsrohr (Abb. 4)

- Verwenden Sie das Verlängerungsrohr (O) zur Arbeit an höher gelegenen Flächen.
- Lockern Sie die Überwurfmutter auf dem Staubauslass (N) des oberen Rohrs (J), nehmen Sie die Überwurfmutter jedoch nicht ab.
- Richten Sie den hinteren Griff (O₁) auf den Hauptgriff aus und drehen Sie die Einsteckhülse (O₃) auf dem Verlängerungsrohr (O) bis zum Anschlag in den Auslass (N).
- Stellen Sie die Länge des Verlängerungsrohrs (O) bei Bedarf ein und achten Sie dabei auf die Markierung „max. 1,65 m“ auf dem Verlängerungsrohr. Ziehen Sie die Überwurfmutter (N) nach der Montage/Einstellung des Verlängerungsrohrs wieder fest.

7.3 Staubabsaugung (Abb. 5)

- Lockern Sie die Überwurfmutter (N) für die Längeneinstellung durch Drehen in Richtung des Entriegelungssymbols auf dem Gerätegriff.
- Stecken Sie den Saugschlauch (P) in das Ende des Gerätegriffs, wie in der Abbildung zu sehen.
- Ziehen Sie die Überwurfmutter (N) für die Längeneinstellung durch Drehen in Richtung des Verriegelungssymbols auf dem Gerätegriff wieder fest.
- Schließen Sie den Saugschlauch mit dem Ø 47 mm Adapter (P4) direkt an einen Industriestaubsauger an (zuerst den Staubsaugerschlauch abnehmen).
- Es ist auch möglich, den Saugschlauch mit einem der 2 Adapter an einen Industriestaubsauger anzuschließen, ohne den Schlauch des Staubsaugers abzunehmen.

7.4 **Gerätständer/Luftstromregelung (Abb. 6)**

- Der Gerätständer (P1) verhindert Schäden am Schlauch, wenn das Gerät in den Arbeitspausen abgelegt wird.
- Der Luftstrom wird durch Verschieben des Einstellrings (P3) für die Saugleistung auf der Öffnung des Geräteanschlusses (P2) geregelt.
- Wenn die Öffnung ganz sichtbar ist, ist die Saugleistung am niedrigsten.



WARNHINWEIS: Ein falscher oder nicht zugelassener Staubsaugerbeutel führt zu einem erhöhten Anteil von Schwebeteilchen in der Luft. Bei längerer Aussetzung können solche Stäube die Atemwege angreifen.

8 **BEDIENUNG**

8.1 **Gerät starten und stoppen**

Die Netzspannung muss immer mit den entsprechenden Angaben zur Stromspannung auf dem Typenschild des Geräts übereinstimmen. Der EIN-/AUS-Schalter (4) muss auf AUS stehen, bevor das Gerät an die Stromversorgung angeschlossen wird.

8.2 **Gerät einschalten und ausschalten**

Das Gerät mit dem Schalter ein- und ausschalten.

8.3 **Geschwindigkeitsregler**

Die Geschwindigkeit des Geräts kann für verschiedene Aufgaben unterschiedlich eingestellt werden. Der Einstellbereich von 600-1500 U/Min. wird mit dem Geschwindigkeitsregler (11) (Drehknopf) eingestellt. Durch Drehen gegen den Uhrzeigersinn wird die Geschwindigkeit erhöht, und durch Drehen im Uhrzeigersinn wird sie herabgesetzt. Nutzen Sie die höhere Geschwindigkeit zum schnellen Entfernen von Rückständen, und die langsamere Geschwindigkeit zum genauen Nacharbeiten.

8.4 **Schleifscheibe auswechseln**

- Das Gerät von der Stromversorgung trennen.
- Die abgenutzte Schleifscheibe (7) auswechseln, und dabei das eingesetzte Schwammkissen an Ort und Stelle belassen.
- Die neue Schleifscheibe sorgfältig einsetzen und andrücken. Sie wird vom Schwammkissen mit Klettverschluss sicher gehalten.

8.5 **Das mit Klettverschluss gehaltene Schwammkissen (8) auswechseln**

Das Schwammkissen muss absolut eben sein, um gute Schleifergebnisse zu erzielen. Wenn es verformt oder beschädigt ist, erfolgt das Schleifen ungleichmäßig. Deshalb muss ein abgenutztes Schwammkissen rechtzeitig ausgewechselt werden.

8.6 **Das Gerät sicher halten und führen (Abb. 4)**

Dieses leistungsstarke Gerät muss mit beiden Händen gehalten werden, damit es sicher bedient und geführt werden kann. Dabei immer auf den eigenen sicheren Stand achten, vor allem beim Arbeiten auf Leitern oder auf Gerüsten.

9 RICHTIGES SCHLEIFEN

- Wenn das Gerät und der Staubsauger vorbereitet sind, und alle Sicherheitseinrichtungen und -maßnahmen getroffen sind, schalten Sie zuerst den Staubsauger ein und dann das Gerät. (Wenn ein Staubsauger mit automatischer Absaugung verwendet wird, schalten Sie einfach das Gerät ein.)
- Beginnen Sie dann mit dem Schleifen. Achten Sie darauf, die Arbeitsfläche nur so leicht wie möglich zu berühren, nur so stark, dass der Schleifkopf immer gut an der Fläche anliegt.
- Der Schweller im Schleifkopf sorgt dafür, dass die Schleifscheibe (7) den Konturen der Arbeitsfläche genau folgen kann.
- Die beste Technik besteht darin, überlappende Bahnen zu schleifen, und den Schleifkopf ständig zu bewegen. Nie zu lange an einer Stelle arbeiten, weil sich sonst wirbelförmige Schleifspuren bilden. Mit etwas Erfahrung ist es sehr leicht, ausgezeichnete Ergebnisse zu erzielen.



ACHTUNG: Verwenden Sie immer passende Schleifscheiben (7), die für die anstehende Aufgabe gut geeignet sind. Wenn die Schleifscheibe zu grobkörnig ist, wird zu schnell und unkontrollierbar zu viel Material abgetragen. Bei zu feinem Korn kann es zu schnell zur Abnutzung des Schleifmaterials kommen, und größere Unebenheiten werden nicht richtig abgetragen.



ACHTUNG: Achten Sie auf scharfkantige Vorsprünge und Nägel usw. Diese Hindernisse führen zu einem vorzeitigen Verschleiß der Schleifscheibe, und sie können auch leicht das Schwammkissen beschädigen.

10 REINIGUNG UND WARTUNG

10.1 Das Gerät sauber halten

In regelmäßigen Abständen alle Luftrohre mit Druckluft ausblasen. Alle Kunststoffteile mit einem feuchten, weichen Tuch reinigen. Dabei zum Reinigen dieser Teile aus Plastik NIE Lösemittel verwenden, weil diese das Material auflösen oder anderweitig beschädigen können. Beim Arbeiten mit Druckluft immer eine Schutzbrille tragen!
Die Drehaufnahme zum Druckschlauch oft reinigen, weil zu viel Staub zu einer Verstopfung führt, und die Aufnahme sich dann nur noch schwergängig oder gar nicht mehr drehen lässt.

11 TECHNISCHE DATEN

Modell Nr.	POWX04761
Nennleistung	710 W
Nennstromfrequenz	50 Hz
Nennspannung	230-240 V
Drehzahlbereich	600-1500 U/Min.
Durchmesser Schleifscheibe	225 mm
Länge Netzkabel	4 m, mit VDE-Stecker
Länge Druckschlauch	4 m
Gesamtlänge	110-165 cm

12 GERÄUSCHEMISSION

Geräuschemissionswerte nach den einschlägigen Normen gemessen. (K=3)

Schalldruckpegel LpA 85 dB(A)

Schallleistungspegel LwA 96 dB(A)



WARNHINWEIS! Wenn der Schalldruck 85 dB (A) übersteigt, muss ein Ohrenschutz getragen werden!

aw (Vibration)

3,2 m/s²

K = 1,5 m/s²

13 GARANTIE

- Wir gewähren auf dieses Produkt eine Garantie von 36 Monaten ab dem Datum des Kaufs durch den Erstbenutzer.
- Diese Garantie deckt alle Material- oder Herstellungsfehler ab, ausgenommen: Batterien und Akkus, Ladegeräte, Defekt von Teilen aufgrund von normaler Abnutzung wie z.B. Lager, Bürsten, Kabel und Stecker, oder von Zubehör wie z.B. Bohrer, Bohr-Bits, Sägeblätter usw.; sowie Schäden oder Defekte aufgrund von falscher Behandlung, Unfällen oder Abänderungen; und auch nicht die Transportkosten.
- Schäden und/oder Defekte wegen unsachgemäßen Gebrauchs fallen ebenfalls nicht unter diese Garantie.
- Wir lehnen jede Haftung für Verletzungen ab, die infolge des unsachgemäßen Gebrauchs des Geräts eingetreten sind.
- Reparaturen dürfen nur von einem autorisierten Kundendienst für Powerplus Geräte ausgeführt werden.
- Weitere Informationen erhalten Sie unter der Tel.-Nr.: 00 32 3 292 92 90
- Eventuelle Transportkosten gehen immer zu Lasten des Kunden; es sei denn, Anderslautendes wurde schriftlich vereinbart.
- Gleichzeitig kann ein Garantieanspruch nicht geltend gemacht werden, wenn der Schaden infolge von mangelnder Wartung oder Überlastung des Geräts entstanden ist.
- Schäden, die aus den nachstehenden Gründen entstanden sind, sind von der Garantie ausdrücklich ausgenommen: Eindringen von Flüssigkeit, übermäßiges Eindringen von Staub, wissentliche Beschädigung (absichtlich oder durch grobe Fahrlässigkeit verursacht), falsche Verwendung (Einsatz für Zwecke, für die das Gerät nicht geeignet ist), falsche Bedienung (z.B. durch Nichtbefolgen von Anweisungen im Handbuch), falsche Montage, Blitzschlag oder falsche Netzspannung. Die vorstehende Aufzählung erhebt keinen Anspruch auf Vollständigkeit.
- Wenn wir einem Garantieverlangen nachkommen, verlängert sich die Garantiezeit für ein repariertes Gerät nicht, und für ein Austauschgerät gilt keine neue, volle Garantiezeit.
- Altgeräte oder Altteile, die im Rahmen der Garantiewerke oder eines Austauschs übrig bleiben, werden und bleiben Eigentum von Varo N.V.
- Wir behalten uns das Recht vor, ein Garantieverlangen zurückzuweisen, wenn der Kauf nicht belegt werden kann, oder wenn das Produkt offensichtlich nicht richtig gewartet bzw. gepflegt wurde (unzureichende Reinigung der Lüftungsschlitze, unregelmäßige Wartung der Kohlebürsten usw.).
- Bitte heben Sie Ihren Kaufbeleg gut auf, denn er gilt als Nachweis des Kaufdatums.
- Das Gerät ist im Garantiefall dem Händler montiert und vollständig, sowie gereinigt, und falls so verkauft, im Original-Gerätekofter, zusammen mit dem Kaufbeleg zurückzugeben.

14 UMWELT

Das Symbol mit der durchgestrichenen Mülltonne bedeutet, dass Elektro und Elektronikgeräte nicht zusammen mit dem Hausmüll entsorgt werden dürfen. Verbraucher sind gesetzlich dazu verpflichtet, Elektro- und Elektronikgeräte am Ende ihrer Lebensdauer einer vom unsortierten Siedlungsabfall getrennten Erfassung zuzuführen. Auf diese Weise wird eine umwelt- und ressourcenschonende Verwertung sichergestellt. Batterien und Akkumulatoren, die nicht fest vom Elektro- oder Elektronikgerät umschlossen sind und zerstörungsfrei entnommen werden können, sind vor der Abgabe des Geräts an einer Erfassungsstelle von diesem zu trennen und einer vorgesehenen Entsorgung zuzuführen. Das Gleiche gilt für Lampen, die zerstörungsfrei aus dem Gerät entnommen werden können. Elektro- und Elektronikgerätebesitzer aus privaten Haushalten können diese bei den Sammelstellen der öffentlich-rechtlichen Entsorgungsträger oder bei den von den Herstellern bzw. Vertreibern im Sinne des ElektroG eingerichteten Sammelstellen abgeben. Die Abgabe von Altgeräten ist unentgeltlich. Rücknahmepflichtig sind Händler mit einer Verkaufsfläche von mindestens 400m² für Elektro- und Elektronikgeräte. Das Gleiche gilt für Lebensmittelhändler mit einer Gesamtverkaufsfläche von mindestens 800 m², sofern sie dauerhaft oder zumindest mehrmals im Jahr Elektro und Elektronikgeräte anbieten. Ebenso rücknahmepflichtig sind Fernabsatzhändler mit einer Lagerfläche von mindestens 400 m² für Elektro- und Elektronikgeräte oder einer Gesamtlagerfläche von mindestens 800 m². Generell haben Vertreter die Pflicht, die unentgeltliche Rücknahme von Altgeräten durch geeignete Rücknahmemöglichkeiten in zumutbarer Entfernung zu gewährleisten. Verbraucher haben die Möglichkeit zur unentgeltlichen Abgabe eines Altgeräts bei einem rücknahmepflichtigen Vertreter, wenn sie ein gleichwertiges Neugerät mit einer im Wesentlichen gleichen Funktion erwerben. Diese Möglichkeit besteht auch bei Lieferungen an einen privaten Haushalt. Im Fernabsatzhandel beschränkt sich die Möglichkeit einer unentgeltlichen Abholung bei Erwerb eines Neugeräts auf Wärmeüberträger, Bildschirmgeräte und Großgeräte, die mindestens eine Außenkante mit einer Länge von mehr als 50 cm besitzen. Der Vertreter hat den Verbraucher bei Abschluss des Kaufvertrags bezüglich einer entsprechenden Rückgabeabsicht zu befragen. Abgesehen davon können Verbraucher bis zu drei Altgeräte einer Geräteart bei einer Sammelstelle eines Vertreibers unentgeltlich abgeben, ohne dass dies an den Erwerb eines Neugeräts geknüpft ist. Allerdings dürfen die Kantenlängen der jeweiligen Geräte 25 cm nicht überschreiten.

15 KONFORMITÄTSERKLÄRUNG



Hiermit erklären wir, **VARO – Vic Van Rompuy N.V.**, Joseph Van Instraat 9, B-2500 Lier, Belgien, nur, dass das nachfolgend bezeichnete Gerät,

Bezeichnung des Geräts: Trockenausbau-Schleifer
Marke: POWERplus
Modell-Nr.: POWX04761

auf der Grundlage europäischer harmonisierter Normen den wesentlichen Anforderungen und weiteren relevanten Vorschriften der anwendbaren europäischen Richtlinien/Verordnungen entspricht. Bei einer mit uns nicht abgestimmten Änderung des Geräts verliert diese Erklärung ihre Gültigkeit.

Europäische Richtlinien / Verordnungen (einschließlich ihrer Änderungen bis zum Tag der Unterzeichnung, sofern relevant):

2011/65/EU
2014/30/EU
2006/42/EU

Harmonisierte EU-Normen (einschließlich ihrer etwaigen Änderungen, bis zum Datum der Unterschrift):

EN60745-1 : 2009
EN60745-2-3 : 2011
EN IEC55014-1 : 2021
EN IEC55014-2 : 2021
EN IEC61000-3-2 : 2019
EN61000-3-3 : 2013

Halter der Technischen Dokumentation: Philippe Vankerkhove, VARO – Vic. Van Rompuy N.V.

Der Unterzeichnete handelt im Auftrag des Geschäftsführers des Unternehmens,

Mertens Ludo

Ludo Mertens
Zulassungsabteilung – Compliance Manager
18/08/2023, Lier - Belgium

1	USO PREVISTO	3
2	DESCRIPCIÓN (FIG. 1-2)	3
3	LISTA DE CONTENIDO DEL PAQUETE	3
4	SÍMBOLOS	4
5	ADVERTENCIAS GENERALES EN MATERIA DE SEGURIDAD	4
5.1	<i>Zona de trabajo</i>	4
5.2	<i>Seguridad eléctrica</i>	4
5.3	<i>Seguridad para las personas</i>	5
5.4	<i>Uso y cuidados de las herramientas eléctricas</i>	5
5.5	<i>Servicio</i>	5
6	CONSEJOS SUPLEMENTARIOS EN MATERIA DE SEGURIDAD	6
6.1	<i>Conexión eléctrica</i>	6
7	ENSAMBLAJE	7
7.1	<i>Fijación y cambio del disco de lijado (Fig. 3)</i>	7
7.2	<i>Árbol de extensión (Fig. 4)</i>	7
7.3	<i>Aspiración del polvo (Fig. 5)</i>	7
7.4	<i>Herramienta estándar / control de flujo de aire (Fig. 6)</i>	7
8	UTILIZACIÓN	8
8.1	<i>Arranque y parada de la herramienta</i>	8
8.2	<i>Encendido y apagado de la máquina</i>	8
8.3	<i>Ajuste de la velocidad de rotación</i>	8
8.4	<i>Para instalar el disco de papel de lija</i>	8
8.5	<i>Para reemplazar el gancho y la almohadilla de esponja de bucle (8)</i>	8
8.6	<i>Cómo utilizar la herramienta</i>	8
9	OPERACIONES DE LIJADO	8
10	LIMPIEZA Y MANTENIMIENTO	9
10.1	<i>Mantenga limpia la herramienta</i>	9
11	CARACTERÍSTICAS TÉCNICAS	9
12	RUIDO	9

13	GARANTÍA	10
14	MEDIO AMBIENTE	10
15	DECLARACIÓN DE CONFORMIDAD.....	11

LIJADORA PARA PANELES DE YESO 710 W POWX04761

1 USO PREVISTO

La lijadora para paneles de yeso está diseñada para lijar de paredes y techos hechos de paneles de yeso o yeso. La lijadora proporciona un acabado superior y es más rápida que los métodos convencionales para los trabajos en nuevas construcciones y obras de renovación. Está diseñada para trabajar en asociación con una aspiradora para un mínimo de polvo y obtener mejores resultados de lijado. La cabeza de lijado rotativa permite excelentes resultados en un mínimo tiempo y poco esfuerzo. No conviene para un uso profesional.



¡ADVERTENCIA! Para su seguridad, lea atentamente este manual y las instrucciones de seguridad antes de utilizar la máquina. Preste siempre su herramienta eléctrica junto con estas instrucciones.

2 DESCRIPCIÓN (FIG. 1-2)

1. Tubo extensible
2. Cubierta de la placa de lijado
3. Manguera de drenaje extensible
4. Interruptor de encendido/apagado (ON/OFF)
5. Cable de alimentación
6. Botón de extensión
7. Papel de lija
8. Gancho y almohadilla de esponja de bucle
9. Cerdas de las escobillas
10. Montura de bayoneta de la manguera de la aspiradora
11. Rueda de ajuste de la velocidad
12. Herramienta estándar / control de flujo de aire

3 LISTA DE CONTENIDO DEL PAQUETE

- Retirar todos los componentes del embalaje.
- Retirar el embalaje restante y los insertos de transporte (si los hubiere).
- Verificar que el contenido del paquete esté completo.
- Verificar que no haya daños de transporte en la herramienta, el cable de alimentación, el enchufe eléctrico y todos los accesorios.
- Conserve los componentes de embalaje hasta el final del periodo de garantía. Elimínelos después utilizando el sistema local de eliminación de desechos.



CUIDADO: ¡Los materiales de embalaje no son juguetes! ¡Los niños no deben jugar con bolsas plásticas! ¡Existe un peligro de asfixia!

Fig. 3







- | | |
|--|---|
| 1 x lijadora para paneles de yeso | 1 x llave hexagonal |
| 1 x manual | 2 x montura de bayoneta de la manguera de la aspiradora (35mm/47mm) |
| 6 x unidades de papel de lija (grano 60, 80, 120, 150, 180, 240) | 1 x Herramienta estándar 38mm |
| 1 x manguera de aspiradora extensible | |



En caso que faltaren piezas o que hubiera piezas dañadas, póngase en contacto con el vendedor.

4 SÍMBOLOS

En este manual y/o en el aparato mismo se utilizan los siguientes símbolos:

	Lleve guantes de seguridad		Usar siempre gafas de seguridad.
	Indica un riesgo de lesiones personales o de daños a la herramienta.		Lea este manual antes de utilizar la herramienta.
	De conformidad con las normas esenciales en materia de seguridad de las directivas europeas aplicables.		Clase II - La máquina tiene un doble aislamiento; no se necesita un hilo de puesta a tierra.

5 ADVERTENCIAS GENERALES EN MATERIA DE SEGURIDAD

Lea todas las instrucciones y advertencias en materia de seguridad. El incumplimiento de las consignas contenidas en las advertencias e instrucciones puede provocar descargas eléctricas, incendios y/o lesiones corporales graves. Conserve todas las advertencias e instrucciones para poderlas consultar en el futuro. El término “herramienta eléctrica” utilizado en las advertencias se refiere a la herramienta eléctrica (con cable) alimentada desde la red eléctrica o a la herramienta eléctrica (sin cable) alimentada por una batería.

5.1 Zona de trabajo

- Mantenga la zona de trabajo limpia y ordenada. Las zonas desordenadas y poco iluminadas favorecen los accidentes de trabajo.
- No utilice herramientas eléctricas en atmósferas potencialmente explosivas, así como en presencia de líquidos, gases o polvos inflamables. Las herramientas eléctricas provocan chispas que pueden inflamar polvos o humos.
- Mantenga alejados a los niños y otras personas mientras utilice la herramienta eléctrica. El distraerse puede hacerle perder el control de la máquina.

5.2 Seguridad eléctrica

- La tensión de alimentación debe corresponder a aquella la indicada en la placa de características.
- El enchufe de la máquina debe encajar en la toma de corriente. No se debe modificar de manera alguna el enchufe. No utilice ningún adaptador con herramientas eléctricas puestas a tierra. El uso de enchufes no modificados y de tomas de corriente adecuadas reduce el riesgo de una descarga eléctrica.
- Evite el contacto físico con superficies puestas a tierra como tubos, radiadores, hornos y refrigeradores. Si su cuerpo está conectado a tierra, el riesgo una descarga eléctrica es mayor.
- Evite exponer las herramientas eléctricas a la lluvia y la humedad. La penetración de agua en los aparatos eléctricos aumentará el riesgo de una descarga eléctrica.
- No dañe el cable. Nunca utilice el cable para transportar, tirar o desconectar la herramienta eléctrica. Mantenga el cable lejos de fuentes de calor, aceite, bordes afilados o piezas en movimiento. Un cable dañado o enredado aumenta el riesgo de descargas eléctricas.
- Cuando trabaje con una herramienta eléctrica al exterior, utilice un cable prolongador apto para una utilización al exterior. Este tipo de cable reduce el riesgo de una descarga eléctrica mortal.
- Si se debe utilizar una herramienta eléctrica en un lugar húmedo, utilice una alimentación protegida por un dispositivo de corriente residual (RCD). El uso de tal dispositivo reduce el riesgo de descargas eléctricas.

5.3 Seguridad para las personas

- Esté atento. Concéntrense en el trabajo que esté realizando y utilice las herramientas eléctricas con sensatez. No utilice el aparato cuando esté cansado o bajo los efectos de narcóticos, alcohol o fármacos. Un momento de inatención mientras se utiliza una herramienta eléctrica puede provocar graves lesiones corporales.
- Utilice equipo de seguridad. Lleve siempre gafas de protección. Un equipo de seguridad adecuado tal como una máscara contra el polvo, calzado de seguridad antideslizante, casco de protección o auriculares de protección reducirá el riesgo de lesiones personales.
- Evite la puesta en marcha involuntaria. Asegúrese que el interruptor esté apagado antes de enchufar la herramienta. Llevar una herramienta eléctrica con el dedo puesto en el interruptor o bien, conectar una herramienta eléctrica cuando el interruptor está en posición de encendido favorece los accidentes.
- Retire las llaves de ajuste antes de encender la herramienta. Una llave que quede en una pieza móvil de la herramienta puede provocar lesiones corporales.
- No se sobrestime. Mantenga siempre un apoyo firme con los pies. Esto permitirá un mejor control de la herramienta en situaciones inesperadas.
- Lleve ropa adecuada. No lleve ropa holgada ni joyas. Mantenga el cabello, la ropa y los guantes lejos de las piezas en movimiento. La ropa holgada, las joyas y el cabello largo pueden engancharse en las piezas en movimiento.
- Si se proporciona dispositivos para conectar equipos de extracción y recolección de polvo, asegúrese que éstos estén conectados y utilizados de manera correcta. El uso de este tipo de equipos puede reducir los riesgos debidos al polvo.

5.4 Uso y cuidados de las herramientas eléctricas

- No fuerce la herramienta. Utilice para su trabajo la herramienta eléctrica adecuada. Con la herramienta adecuada podrá trabajar mejor y de manera más segura, al ritmo para el que ésta ha sido diseñada.
- No utilice ninguna herramienta eléctrica, cuyo interruptor esté defectuoso. Una herramienta eléctrica que no se pueda encender y apagar es peligrosa y se le debe reparar.
- Desconecte el enchufe de la toma de corriente antes de efectuar un ajuste cualquiera en la herramienta, de cambiar accesorios o de guardar la herramienta. Estas medidas de seguridad preventiva reducen el riesgo de puesta en marcha accidental de la herramienta.
- Guarde las herramientas que utilice fuera del alcance de los niños. No permita que una persona no familiarizada con estas instrucciones utilice la herramienta. Las herramientas eléctricas son peligrosas en manos de una persona no capacitada.
- Mantenimiento. Verifique la alineación o la unión de las piezas móviles, la ausencia de piezas y cualquier otra situación que pudiere afectar el funcionamiento de la herramienta. Si la herramienta estuviere dañada, hágala reparar antes de utilizarla. Muchos accidentes se deben a falta de mantenimiento.
- Mantenga las herramientas de corte limpias y afiladas. Unas herramientas de corte en buen estado y afiladas son más fáciles de manejar y se agarran menos.
- Utilice la herramienta eléctrica, los accesorios, la herramienta de corte, etc. de conformidad con estas instrucciones y como se indica para cada tipo de herramienta. Tenga en cuenta siempre las condiciones de trabajo y el trabajo en sí. El uso inadecuado de las herramientas eléctricas puede conducir a situaciones peligrosas.

5.5 Servicio

- Las intervenciones de servicio en su herramienta eléctrica deben ser efectuadas por personas cualificadas que utilicen únicamente piezas de repuesto estándar. De esta manera, se cumplirá con las normas de seguridad necesarias.

6 CONSEJOS SUPLEMENTARIOS EN MATERIA DE SEGURIDAD

- Mantenga siempre las manos lejos de área en que gira la cabeza de lijado.
- La respiración prolongada de polvo de lijado de paneles de yeso puede afectar la función respiratoria:
 - Utilice siempre una aspiradora con una bolsa aprobada para el polvo de yeso
 - Utilice siempre un aparato de respiración aprobado para polvo y niebla
- Lijar pintura a base de plomo es muy tóxico y no se le debe intentar. Sólo se permite a profesionales con formación especial y equipo para realizar esta tarea.
- Mantener siempre un apoyo adecuado y un buen equilibrio. No exagere. Utilice un andamio adecuado.
- Al trabajar, utilice un equipo de seguridad adecuado.
- Importante: después de terminar la operación de lijado, apague el interruptor y espere a que se detenga completamente la cabeza de lijado antes de dejar la herramienta.
- Nunca utilice la herramienta en un área con sólidos, líquidos o gases inflamables. Las chispas del conmutador o de las escobillas de carbón pueden provocar incendio o explosión.
- Existen ciertas aplicaciones para las que se ha diseñado esta herramienta. El fabricante recomienda vivamente no modificar ni utilizar esta herramienta en cualquier otro uso que no sea aquel para el cual ha sido diseñada.
- Mantener siempre un apoyo adecuado y un buen equilibrio. Una pérdida de control puede causar lesiones personales.
- Mantenga el cable de alimentación lejos de la zona de trabajo de la máquina. Lleve siempre el cable detrás de usted.
- Apague inmediatamente la máquina en caso de vibraciones inusuales u otra disfunción. Verifique que la máquina para encontrar la causa.
- El polvo que resulta del trabajo efectuado con esta herramienta puede ser perjudicial para la salud. Utilice un dispositivo de absorción de polvo, una máscara de protección adecuada contra el polvo y elimine el polvo depositado con una aspiradora.
- No trabaje con materiales que contengan amianto (material considerado como cancerígeno).
- El polvo de este material, al igual que las pinturas con plomo, algunas especies de madera, minerales y metales puede ser perjudicial (el contacto o la inhalación del polvo puede causar al operador o a los espectadores reacciones alérgicas y/o enfermedades de las vías respiratorias); use una máscara antipolvo y trabaje con un dispositivo de extracción de polvo cuando se pueda conectar.
- Algunos tipos de polvo están clasificados como cancerígenos (tales como el polvo de roble o de haya), especialmente en combinación con aditivos para el acondicionamiento de la madera; use una máscara antipolvo y trabaje con un dispositivo de extracción de polvo cuando se pueda conectar.
- Para los materiales con los que se desea trabajar, cumpla con los requisitos nacionales en materia de polvo.

6.1 Conexión eléctrica

La tensión de la red corresponder a la tensión indicada en la placa de la herramienta. En ninguna circunstancia se debe utilizar la herramienta cuando el cable de alimentación esté dañado. Un cable dañado debe ser reemplazado inmediatamente por un centro autorizado de servicio al cliente. No intente reparar por sí mismo el cable dañado. El uso de cables de alimentación dañados puede provocar una descarga eléctrica.

7 ENSAMBLAJE

7.1 Fijación y cambio del disco de lijado (Fig. 3)

- Inserte la llave hexagonal (tamaño 5) en el tornillo con tuerca hexagonal del bloque de lijado.
- Mantenga firmemente la almohadilla de lijado y gire después la llave en sentido antihorario para desmontar la almohadilla.
- Coloque el disco de lijado en el centro de la almohadilla y presione sobre los orificios del disco para que queden alineados con los orificios de extracción de la almohadilla.
- Solamente para la almohadilla de lijado redonda: haga una prueba para verificar que el disco de lijado esté fijada en el centro.



Advertencia: Instale en la máquina sólo la almohadilla de lijado especificada. Para garantizar una prestación óptima, la máquina debe funcionar a una velocidad ligeramente inferior durante varios minutos para que la superficie de almohadilla abrasiva se adapte perfectamente a la superficie de sellado. Durante este proceso, saldrán partículas de espuma blanca de la cabeza de lijado. Sin embargo, esto no daña la máquina.

7.2 Árbol de extensión (Fig. 4)

- Utilice el árbol de extensión (O) de acuerdo con la operación prevista para una superficie de trabajo más alta.
- Afloje el manguito en la salida de extracción de polvo (N) del eje superior (J). No quite el manguito de la salida.
- Alinee la empuñadura trasera (O₁) con la empuñadura principal e inserte el manguito (O₃) en el árbol de extensión (O) en la salida (N) con un movimiento giratorio hasta el tope.
- Ajuste la longitud del eje de extensión (O) si fuere necesario. Preste atención a la marca "máx. 1,65 m" en el eje de extensión. Apriete el manguito (N) después de ensamblar / ajustar el eje de extensión.

7.3 Aspiración del polvo (Fig. 5)

- Afloje el botón de bloqueo para ajustar la longitud (N) girando en la dirección del símbolo de desbloqueo situado en la empuñadura de la herramienta.
- Inserte la manguera de aspiración (P) en el extremo de la empuñadura de la herramienta, como ilustrado.
- Apriete el botón de bloqueo para el ajuste de la longitud (N) girando en la dirección del símbolo de bloqueo situado en la empuñadura de la herramienta.
- Conecte la manguera de aspiración con el adaptador de Ø 47 mm (P4) directamente a una aspiradora industrial (primero retire la manguera de la aspiradora).
- También se puede conectar la manguera de aspiración con uno de los 2 adaptadores a una aspiradora industrial sin retirar la manguera de la aspiradora.

7.4 Herramienta estándar / control de flujo de aire (Fig. 6)

- La empuñadura de la herramienta (P1) evita que la manguera se dañe al dejar la herramienta de un lado durante el descanso en el trabajo.
- Controle el flujo de aire deslizando el anillo de ajuste de la potencia de aspiración (P3) sobre la abertura del conector de la herramienta (P2).
- La potencia de aspiración está en su nivel más bajo cuando la abertura está enteramente visible.



ADVERTENCIA: El no usar una bolsa de polvo aprobada en la aspiradora aumentará el nivel de polvo en el aire en el aire del área de trabajo. La exposición prolongada al polvo puede constituir un peligro respiratorio.

8 UTILIZACIÓN

8.1 *Arranque y parada de la herramienta*

Asegúrese que la tensión del circuito de alimentación sea la misma indicada en la placa de especificaciones de la máquina y que el interruptor (4) esté en posición "OFF" antes de conectar la herramienta al circuito alimentación.

8.2 *Encendido y apagado de la máquina*

Apague/encienda la lijadora para paneles de yeso con el interruptor.

8.3 *Ajuste de la velocidad de rotación*

La velocidad de la máquina varía para adaptarse a diferentes tareas. Se puede ajustar de 600 min⁻¹ a 1500 min⁻¹ mediante la rueda (11). Gire en sentido antihorario para aumentar la velocidad y en sentido horario para disminuir la velocidad. En general, se debe utilizar la velocidad más alta para un retiro rápido y la velocidad más baja para un control más preciso.

8.4 *Para instalar el disco de papel de lija*

- Desenchufe la máquina.
- Despegue el disco de papel de lija desgastado (7), dejando la almohadilla de soporte de esponja en su lugar.
- Coloque cuidadosamente el nuevo disco de papel de lija, presione en su lugar. El gancho y el respaldo de bucle lo mantendrán de manera segura.

8.5 *Para reemplazar el gancho y la almohadilla de esponja de bucle (8)*

La almohadilla de esponja debe estar perfectamente plana para obtener buenos resultados de lijado. Si está defectuosa o deformada, el lijado será muy desigual. Reemplazar siempre si estuviere dañada.

8.6 *Cómo utilizar la herramienta*

El control efectivo de esta potente máquina requiere dos manos para un máximo de seguridad y control.

Es de vital importancia para mantener a veces un apoyo estable, especialmente cuando se está en un andamio o en zancos.

9 OPERACIONES DE LIJADO

- Una vez que la máquina y la aspiradora estén ajustadas y que todas las medidas y equipos de seguridad estén en su sitio, empezar por encender la aspiradora y después la máquina. (Si se está utilizando una aspiradora con conmutación integrada, simplemente encienda la máquina).
- Inicie el lijado y establezca cuidadosamente el contacto con la superficie de trabajo, lo más ligeramente posible y lo suficiente para mantener la cabeza de lijado plana sobre la superficie.
- La viga en la cabeza de lijado permite al disco de lijado (7) seguir los contornos de la superficie de trabajo.
- La mejor técnica consiste en utilizar barridos superpuestos y mantener la cabeza en constante movimiento. Nunca se debe permanecer demasiado tiempo en un mismo lugar o habrá marcas de remolino. Con la experiencia será muy fácil obtener excelentes resultados.



NOTA: Asegúrese que el papel de lija (7) que esté utilizando convenga para la tarea, un papel de lija de grano excesivamente grueso puede eliminar demasiado material rápido para que se pueda controlar la operación. Mientras que el papel de lija de grano demasiado fino puede obstruirse con demasiada frecuencia y no forma la superficie.



ATENCIÓN: Tenga cuidado para evitar proyecciones de puntas y clavos, etc. Esto acabará con el papel de lija y probablemente dañará también la esponja.

10 LIMPIEZA Y MANTENIMIENTO

10.1 Mantenga limpia la herramienta

Sople periódicamente todos los conductos de ventilación con aire comprimido seco. Se deben limpiar todas las piezas de plástico con un paño suave y húmedo. NUNCA utilice solventes para limpiar las partes de plástico. Éstas pueden disolverse o bien se puede dañar el material. Utilice gafas de seguridad al usar aire comprimido.

Limpie el conector giratorio de la aspiradora dado que un exceso de polvo le impide girar libremente.

11 CARACTERÍSTICAS TÉCNICAS

Modelo nº	POWX04761
Potencia nominal	710 W
Frecuencia asignada	50 Hz
Tensión nominal	230-240 V
Velocidad de rotación	600-1500 min ⁻¹
Diámetro del disco	225 mm
Longitud del cable	4 m + enchufe VDE
Manguera flexible	4 m
Longitud total	110 a 165 cm

12 RUIDO

Valores de emisión de ruidos medidos de conformidad con la norma pertinente. (K=3)

Nivel de presión acústica LpA	85 dB(A)
Nivel de potencia acústica LwA	96 dB(A)



¡ATENCIÓN! Utilice una protección auricular cuando la presión acústica sea superior a 85 dB(A).

aW (Nivel de vibración)	3,2 m/s ²	K = 1,5 m/s ²
-------------------------	----------------------	--------------------------

13 GARANTÍA

- Este producto está garantizado por un periodo de 36 meses, efectivos desde la fecha de compra por el primer usuario.
- Esta garantía cubre cualquier fallo de material o de producción excluyendo: baterías, cargadores, piezas defectuosas debido al desgaste normal tales como rodamientos, escobillas, cables y enchufes, o accesorios tales como brocas, hojas de sierra, etc.; los daños o defectos causados por uso abusivo, accidentes o alteraciones del producto; ni los costes de transporte.
- Los daños y/o defectos que fueren la consecuencia de un uso indebido tampoco están cubiertos por las disposiciones de esta garantía.
- Igualmente, declinamos toda responsabilidad por lesiones corporales causadas por el uso inadecuado de la herramienta.
- Las reparaciones deben ser efectuadas por un centro autorizado de servicio al cliente para herramientas Powerplus.
- Se puede obtener más información llamando al número de teléfono 00 32 3 292 92 90.
- El cliente correrá siempre con todos los costes de transporte, salvo si se conviene lo contrario por escrito.
- Al mismo tiempo, si el daño del aparato es la consecuencia de una sobrecarga o de un mantenimiento negligente, no se aceptará ninguna reclamación en el marco de la garantía.
- Se excluye definitivamente de la garantía los daños que fueren la consecuencia de una penetración de líquido o de polvo en exceso, los daños intencionales (aposta o por gran negligencia), así como el resultado de un uso inadecuado (utilización para fines para los cuales no está adaptado), incompetente (por ejemplo, incumpliendo las instrucciones contenidas en este manual), de un ensamblaje realizado por una persona sin experiencia, de rayos, de una tensión incorrecta de la red. Esta lista no es completa.
- La aceptación de reclamaciones en el marco de la garantía nunca puede conducir a la prolongación del periodo de validez de ésta ni al inicio de un nuevo periodo de garantía, en caso de reemplazo del aparato.
- Los aparatos o piezas reemplazadas en el marco de la garantía serán, por lo tanto, propiedad de Varo NV.
- Nos reservamos el derecho de rechazar toda reclamación en la que no se pueda verificar la fecha de compra o que no se pueda demostrar un correcto mantenimiento (limpieza frecuente de las rejillas de ventilación e intervención regular de servicio en las escobillas, etc.).
- Debe conservar el recibo de compra como prueba de la fecha de compra.
- Debe devolver al vendedor la máquina no desmontada, en un estado de limpieza aceptable, en su maleta original (en caso de que se hubiere entregado la máquina en una maleta), acompañada de su recibo de compra.

14 MEDIO AMBIENTE



Si al cabo de un largo periodo de utilización debiere cambiar la máquina, no la deseche entre los residuos domésticos. Deshágase de ella de una forma que fuere compatible con la protección del medio ambiente.

No se pueden tratar los desechos producidos por las máquinas eléctricas como desechos domésticos. Se les debe reciclar allí donde existan instalaciones apropiadas. Consulte el organismo local o el vendedor para obtener información sobre su reciclaje.

15 DECLARACIÓN DE CONFORMIDAD



varo

VARO N.V. – Vic. Van Rompuy N.V.- Joseph Van Instraat 9. BE2500 Lier – Bélgica, declara únicamente que,

Tipo de aparato:	Lijadora para paneles de yeso
Marca:	POWERplus
Número del producto:	POWX04761

cumple los requisitos esenciales y otras disposiciones pertinentes de las Directivas/Reglamentaciones europeas pertinentes, basadas en la aplicación de normas europeas armonizadas. Cualquier modificación no autorizada de este producto anula esta declaración.

Directivas/Reglamentaciones europeas (incluidas, si fuere el caso, sus modificaciones hasta la fecha de la firma):

2011/65/EU
2014/30/EU
2006/42/CE

Normas europeas armonizadas (incluyendo, si se aplica, sus respectivas hasta la fecha de la firma):

EN60745-1 : 2009
EN60745-2-3 : 2011
EN IEC55014-1 : 2021
EN IEC55014-2 : 2021
EN IEC61000-3-2 : 2019
EN61000-3-3 : 2013

Custodio de la documentación técnica: Philippe Vankerkhove, VARO – Vic. Van Rompuy N.V.

El suscrito actúa en nombre del director general de la empresa,

Ludo Mertens
Asuntos reglamentarios - Director de conformidad
18/08/2023, Lier - Belgium

1	USO PREVISTO	3
2	DESCRIZIONE (FIG. 1-2)	3
3	DISTINTA DEI COMPONENTI	3
4	SIMBOLI	4
5	NORME GENERALI DI SICUREZZA	4
5.1	<i>Luogo di lavoro</i>	4
5.2	<i>Sicurezza elettrica</i>	4
5.3	<i>Sicurezza delle persone</i>	5
5.4	<i>Uso attento e scrupoloso degli elettroutensili</i>	5
5.5	<i>Manutenzione</i>	5
6	ULTERIORI SUGGERIMENTI PER LA SICUREZZA	6
6.1	<i>Apparecchiature elettriche collegate</i>	6
7	MONTAGGIO	7
7.1	<i>Collegamento e sostituzione del disco abrasivo (Fig. 3)</i>	7
7.2	<i>Asta di prolunga (Fig. 4)</i>	7
7.3	<i>Aspirazione delle polveri (Fig. 5)</i>	7
7.4	<i>Controllo standard/fluxo dell'aria dell'apparecchio (Fig. 6)</i>	7
8	FUNZIONAMENTO	8
8.1	<i>Avviamento e arresto dell'apparecchio</i>	8
8.2	<i>Accensione e spegnimento dell'apparecchio</i>	8
8.3	<i>Regolazione della velocità di rotazione</i>	8
8.4	<i>Installazione di un disco abrasivo</i>	8
8.5	<i>Sostituzione del disco di spugna con velcro (8)</i>	8
8.6	<i>Come usare questo apparecchio</i>	8
9	OPERAZIONI DI LEVIGATURA	8
10	PULIZIA E MANUTENZIONE	9
10.1	<i>Pulizia dello strumento</i>	9
11	DATI TECNICI	9
12	RUMORE	9
13	GARANZIA	10

14	AMBIENTE	10
15	DICHIARAZIONE DI CONFORMITÀ	11

LEVIGATRICE PER MURI A SECCO 710 W POWX04761

1 USO PREVISTO

La levigatrice per muri a secco è concepita per la sabbatura di pareti e soffitti di cartongesso o intonaco. La levigatrice garantisce una finitura superiore ed è più rapida della maggior parte dei metodi convenzionali utilizzati per le nuove costruzioni o per le ristrutturazioni. Essa è progettata per l'uso congiunto con un aspirapolvere in modo da ridurre la minimo la formazione di polvere e garantire risultati ottimali. La testa levigatrice articolata consente risultati eccellenti riducendo al minimo tempo e fatica. Non idoneo per l'uso professionale.



AVVERTENZA: per la vostra incolumità, si consiglia di leggere attentamente il presente manuale prima di utilizzare la macchina. Consegnare l'elettrodomestico solo accompagnato da queste istruzioni.

2 DESCRIZIONE (FIG. 1-2)

1. Tubo allungabile
2. Carter del platorello abrasivo
3. Tubo di aspirazione allungabile
4. Interruttore on/off
5. Cavo di alimentazione
6. Pulsante di allungamento
7. Disco abrasivo
8. Disco di spugna con velcro
9. Setole spazzola
10. Attacco a baionetta del tubo di aspirazione
11. Regolazione della velocità
12. Controllo standard/flusso dell'aria dell'apparecchio

3 DISTINTA DEI COMPONENTI

- Estrarre l'apparecchio dall'imballaggio.
- Rimuovere il resto dell'imballaggio e i componenti di supporto per il trasporto (se presenti).
- Verificare che tutti i pezzi siano presenti.
- Controllare che l'apparecchio, il cavo di alimentazione, la spina e tutti gli accessori non abbiano riportato danni durante il trasporto.
- Se possibile conservare tutto il materiale di imballaggio fino al termine del periodo di garanzia. Successivamente, smaltirlo presso il sistema locale di smaltimento rifiuti.



AVVERTENZA: i componenti del materiale di imballaggio non sono giocattoli! I bambini non devono giocare con i sacchetti di plastica! Rischio di soffocamento!

Fig. 3

- | | |
|--|---|
| 1 x levigatrice per muri a secco | 1 x chiave esagonale |
| 1 x manuale | 2 x attacco a baionetta del tubo di aspirazione (35mm/47mm) |
| 6 x dischi abrasivi (grana 60, 80, 120, 150, 180, 240) | 1 x Controllo standard 38mm |
| 1 x tubo di aspirazione allungabile | |



Se alcuni componenti risultano danneggiati o mancanti, rivolgersi al rivenditore.

4 SIMBOLI

Nel presente manuale e/o sull'apparecchio sono utilizzati i seguenti simboli:

	Indossare guanti protettivi		Indossare sempre occhiali protettivi.
	Indica il rischio di lesioni personali o danni all'apparecchio.		Leggere il manuale prima dell'uso.
	Conforme agli standard essenziali vigenti in materia di sicurezza delle direttive europee.		Classe II – L'apparecchio è dotato di doppio isolamento; pertanto il cavo di scarico a terra non è necessario.

5 NORME GENERALI DI SICUREZZA

Leggere tutte le avvertenze di sicurezza e le istruzioni. Il mancato rispetto delle avvertenze e delle istruzioni che seguono può causare scosse elettriche, incendi e/o gravi lesioni.

Conservare le presenti avvertenze di sicurezza e istruzioni in modo da poterle consultare in seguito. Il termine "elettrotensile" di seguito utilizzato si riferisce ad elettrotensili alimentati a rete (con cavo) o a batteria (cordless).

5.1 Luogo di lavoro

- Mantenere l'area di lavoro pulita e ben illuminata. Aree di lavoro in disordine e non illuminate possono dare origine a incidenti.
- Non utilizzare l'apparecchio in ambienti a rischio di esplosione nei quali si trovino liquidi, gas o polveri infiammabili. Gli elettrotensili producono scintille che possono incendiare polveri o vapori.
- Durante l'impiego dell'elettrotensile, tenere lontani bambini e i non addetti ai lavori. In caso di distrazione, si potrebbe perdere il controllo dell'apparecchio.

5.2 Sicurezza elettrica

- Verificare sempre che i dati riportati sulla targhetta corrispondano a quelli della rete elettrica.
- La spina dell'apparecchio deve essere adatta alla presa. La spina non può essere modificata in alcun modo. Non utilizzare adattatori insieme ad apparecchi collegati a terra. Spine non modificate e prese di corrente adatte riducono il rischio di scosse elettriche.
- Evitare il contatto fisico con superfici collegate a terra quali tubi, impianti di riscaldamento, fornelli e frigoriferi. C'è un alto rischio di prendere la scossa se il corpo è collegato a terra.
- Proteggere l'apparecchio da pioggia e umidità. L'infiltrazione di acqua in un elettrotensile aumenta il rischio di scosse elettriche letali.
- Non danneggiare il cavo. Non utilizzare il cavo per trascinare l'apparecchio, per tirarlo oppure per estrarre la spina dalla presa. Tenere lontano il cavo da fonti di calore, olio, spigoli aguzzi o parti in movimento dell'apparecchio. I cavi danneggiati o aggrovigliati aumentano il rischio di scosse elettriche letali.
- Se l'elettrotensile viene impiegato all'aperto, utilizzare solo prolunghe adatte a questo scopo. L'impiego di una prolunga adatta per l'uso all'aperto diminuisce il rischio di scosse elettriche letali.
- Se non si può evitare di azionare l'elettrotensile in un luogo umido, utilizzare una rete di alimentazione protetta da dispositivo di corrente residua (RCD). L'uso di un RCD riduce il rischio di scosse elettriche letali.

5.3 **Sicurezza delle persone**

- Prestare attenzione. Fare molta attenzione a quello che si fa quando si lavora con un elettroutensile. Non utilizzare l'apparecchio quando si è stanchi o sotto gli effetti di droghe, alcool o farmaci. Un momento di distrazione durante l'uso dell'apparecchio può causare gravi lesioni.
- Portare sempre un paio di occhiali protettivi ed indossare dispositivi di protezione personali quali maschera antipolvere, calzature di sicurezza antiscivolo, elmetto o paraorecchie, a seconda del tipo di impiego dell'elettroutensile, fa diminuire il rischio di lesioni.
- Evitare la messa in funzione accidentale. Accertarsi che l'interruttore si trovi sulla posizione "off" prima di inserire la spina nella presa. Se durante il trasporto dell'apparecchio il dito poggia sull'interruttore, oppure se l'apparecchio viene collegato alla rete già in posizione di innesto, si possono verificare incidenti.
- Prima di avviare l'apparecchio, rimuovere gli utensili di regolazione o la chiave per dadi. Un utensile o una chiave che si trovino in una sezione rotante possono causare lesioni.
- Non sporgersi troppo quando si lavora con l'apparecchio. Trovare una posizione sicura e mantenere sempre l'equilibrio. In questo modo si può controllare l'apparecchio anche in situazioni impreviste.
- Indossare un abbigliamento idoneo. Indossare capi il più possibile aderenti ed evitare di indossare ornamenti o gioielli. Tenere capelli, abbigliamento e guanti lontano dalle sezioni in movimento. Un abbigliamento non aderente, gioielli o capelli lunghi possono restare intrappolati nelle sezioni in movimento.
- Se possono essere montati sistemi di aspirazione e captazione della polvere, assicurarsi che siano collegati e che vengano utilizzati in modo corretto. L'impiego di questi sistemi diminuisce i rischi causati dalla polvere.

5.4 **Uso attento e scrupoloso degli elettroutensili**

- Non sovraccaricare l'apparecchio. Utilizzare l'elettroutensile idoneo al lavoro da svolgere. Con un elettroutensile adatto si potrà lavorare meglio e in modo più sicuro a seconda del campo di applicazione.
- Non utilizzare mai un elettroutensile il cui interruttore sia difettoso. Un elettroutensile che non si riesca più ad accendere o spegnere è pericoloso e deve essere riparato.
- Estrarre la spina dalla presa prima di effettuare regolazioni sull'apparecchio, sostituire accessori o prima di riporre l'elettroutensile. Queste precauzioni servono a prevenire l'avvio involontario dell'apparecchio.
- Conservare gli elettroutensili fuori dalla portata dei bambini. Non far utilizzare l'apparecchio a persone che non abbiano familiarità oppure che non abbiano letto queste istruzioni. Gli elettroutensili sono attrezzi pericolosi nelle mani di persone inesperte.
- Avere cura dell'apparecchio. Controllare che le parti mobili dell'apparecchio funzionino perfettamente e non si blocchino, che non ci siano pezzi rotti oppure danneggiati in modo tale da pregiudicarne il funzionamento. Far riparare i pezzi danneggiati prima dell'impiego dell'apparecchio. Molti incidenti sono stati causati da elettroutensili sui quali viene eseguita una scarsa manutenzione.
- Conservare gli utensili da taglio affilati e in ordine. Gli utensili da taglio conservati con cura e debitamente affilati si bloccano di meno e si gestiscono meglio.
- Utilizzare l'elettroutensile, gli accessori, gli utensili, ecc. conformemente alle presenti istruzioni e per gli scopi previsti per questo particolare modello. Tenere quindi in considerazione le condizioni di lavoro e il tipo di applicazione. L'impiego di elettroutensili per usi diversi da quelli previsti può condurre a situazioni pericolose.

5.5 **Manutenzione**

- Far riparare l'apparecchio solo da personale specializzato e che utilizza solo pezzi di ricambio originali. In questo modo viene garantita la sicurezza dell'apparecchio.

6 ULTERIORI SUGGERIMENTI PER LA SICUREZZA

- Tenere le mani sempre a distanza dall'area di azione della testa levigatrice.
- L'inalazione prolungata di polveri prodotte dalla levigatura di pareti a secco può compromettere la funzionalità delle vie respiratorie:
 - Utilizzare sempre un aspirapolvere con sacco approvato per polveri di pareti a secco.
 - Utilizzare sempre un respiratore approvato per polveri e nebulizzazioni.
- La levigatura di vernici a base di piombo è estremamente tossica e deve essere evitata. Questa operazione deve essere affidata esclusivamente a professionisti in possesso dell'esperienza e delle attrezzature adeguate.
- Mantenere entrambi i piedi saldamente a terra in modo da non perdere mai l'equilibrio. Non sbilanciarsi. Utilizzare ponteggi adeguati.
- Durante le operazioni utilizzare sempre idonei dispositivi di sicurezza.
- Importante: Al termine dell'operazione, spegnere l'interruttore e attendere che la testa levigatrice si fermi completamente prima di posare l'apparecchio.
- Non utilizzare mai l'apparecchio in presenza di solidi, liquidi o gas infiammabili. Le scintille prodotte dal commutatore/spazzole al carbonio possono provocare incendi o esplosioni.
- Questo apparecchio è stato concepito per applicazioni specifiche. Il fabbricante raccomanda vivamente di non modificare e/o utilizzare l'apparecchio per applicazioni diverse da quelle per le quali è concepito.
- Utilizzare l'apparecchio afferrandolo sempre con entrambe le mani. La perdita di controllo può provocare lesioni personali.
- Mantenere il cavo di alimentazione distante dal raggio d'azione dell'apparecchio. Il cavo deve essere sempre dietro l'operatore.
- Spegnerne immediatamente l'apparecchio in caso di vibrazioni insolite o di altre anomalie di funzionamento. Controllare l'apparecchio al fine di individuare le cause.
- Le polveri sollevate durante l'uso dell'apparecchio possono essere dannose per la salute. Utilizzare un sistema di assorbimento delle polveri, indossare una maschera antipolvere appropriata e aspirare la polvere depositatasi per mezzo di un aspirapolvere.
- Non lavorare con materiali contenenti amianto (l'amianto è considerato cancerogeno).
- Le polveri prodotte da materiali come vernici contenenti piombo, alcuni tipi di legno, minerali e metalli possono essere nocive (il contatto o l'inalazione della polvere possono essere causa di reazioni allergiche e/o malattie respiratorie per l'operatore o gli astanti); indossare una maschera antipolvere e, se possibile, lavorare con un dispositivo di estrazione della polvere.
- Alcuni tipi di polveri sono classificati come cancerogeni (per esempio le polveri di quercia e faggio) specialmente in combinazione con additivi per il trattamento del legno; indossare una maschera antipolvere e, se possibile, lavorare con un dispositivo di estrazione della polvere.
- Attenersi ai requisiti nazionali relativi alle polveri dei materiali con cui si intende lavorare.

6.1 *Apparecchiature elettriche collegate*

La tensione di rete deve corrispondere a quella indicata nella targa dati dell'apparecchio. L'apparecchio non deve essere utilizzato in nessun caso se il cavo di alimentazione appare danneggiato. Se il cavo presenta danni, rivolgersi immediatamente a un centro di assistenza clienti autorizzato per la sostituzione. Non tentare di riparare personalmente il cavo danneggiato. L'uso di cavi danneggiati può determinare scosse elettriche.

7 MONTAGGIO

7.1 Collegamento e sostituzione del disco abrasivo (Fig. 3)

- Inserire la chiave esagonale (formato 5) nel bullone a testa esagonale del platorello abrasivo.
- Trattenere fermamente il platorello, quindi ruotare la chiave in senso antiorario per smontarlo.
- Posizionare il disco abrasivo al centro del platorello abrasivo e premere. I fori del disco abrasivo devono essere allineati ai fori di estrazione sul platorello.
- Solo per il platorello abrasivo circolare: eseguire un test per verificare che il disco abrasivo sia bloccato al centro.



Avvertenza: montare sull'apparecchio solo il platorello specificato. Al fine di garantire prestazioni ottimali, l'apparecchio deve essere azionato a una velocità leggermente più bassa per diversi minuti in modo che il platorello abrasivo aderisca perfettamente alla superficie di attacco. Durante questa fase, dalla testa levigatrice fuoriescono particelle di schiuma bianca. Questo tuttavia non danneggia l'apparecchio.

7.2 Asta di prolunga (Fig. 4)

- Utilizzare l'asta di prolunga (O) in base all'operazione desiderata per superfici di lavoro sopraelevate.
- Allentare il manicotto sull'uscita di estrazione della polvere (N) dell'asta superiore (J). Non rimuovere il manicotto dall'uscita.
- Allineare l'impugnatura posteriore (O₁) all'impugnatura principale e inserire il manicotto (O₃) sull'asta di prolunga (O) nell'uscita (N) con un movimento di rotazione fino all'arresto.
- Se necessario, regolare la lunghezza dell'asta di prolunga (O). Prestare attenzione all'indicazione "max 1,65 m" sull'asta di prolunga. Serrare il manicotto (N) dopo montaggio/la regolazione dell'asta di prolunga.

7.3 Aspirazione delle polveri (Fig. 5)

- Allentare la manopola di bloccaggio per la regolazione della lunghezza (N) ruotandola nella direzione del simbolo di sbloccaggio sull'impugnatura dell'apparecchio.
- Inserire il tubo di aspirazione (P) nell'estremità dell'impugnatura dell'apparecchio, come illustrato.
- Serrare la manopola di bloccaggio per la regolazione della lunghezza (N) ruotandola nella direzione del simbolo di bloccaggio sull'impugnatura dell'apparecchio.
- Collegare il tubo di aspirazione con l'adattatore da 47 mm Ø (P4) direttamente a un aspirapolvere industriale (rimuovere prima il tubo flessibile dell'aspirapolvere).
- È anche possibile collegare il tubo di aspirazione con uno dei 2 adattatori a un aspiratore industriale senza rimuovere il tubo dell'aspirapolvere.

7.4 Controllo standard/flusso dell'aria dell'apparecchio (Fig. 6)

- L'impugnatura dell'apparecchio (P1) impedisce che il tubo riporti danni quando l'apparecchio viene posato durante le pause di lavoro.
- Controllare il flusso dell'aria facendo scorrere l'anello di regolazione della potenza di aspirazione (P3) sull'apertura del connettore dell'apparecchio (P2).
- La potenza di aspirazione è al livello minimo quando l'apertura è completamente visibile.



AVVERTENZA: l'uso di un sacco per la polvere non approvato aumenta il livello di polveri nell'aria dell'area di lavoro. Un'esposizione prolungata a tali polveri può provocare danni alle vie respiratorie.

8 FUNZIONAMENTO

8.1 Avviamento e arresto dell'apparecchio

Accertarsi che la tensione della rete di alimentazione corrisponda al valore riportato sulla targa dati dell'apparecchio e che l'interruttore (4) si trovi sulla posizione "OFF" prima di collegare l'apparecchio alla rete.

8.2 Accensione e spegnimento dell'apparecchio

Per accendere/spegnere la levigatrice per muri a secco, utilizzare l'apposito interruttore.

8.3 Regolazione della velocità di rotazione

La velocità di rotazione può essere variata in base alle applicazioni. Essa è regolabile da 600 min⁻¹ a 1500 min⁻¹ per mezzo dell'apposita rotella di regolazione (11). Ruotare in senso antiorario per aumentare la velocità e in senso orario per rallentare. Normalmente le velocità più elevate consentono una sgrossatura veloce del materiale mentre le velocità inferiori servono per un controllo più preciso.

8.4 Installazione di un disco abrasivo

- Scollegare l'apparecchio dalla rete di alimentazione.
- Eliminare il vecchio disco (7) senza rimuovere il disco di spugna.
- Applicare con cautela il nuovo disco premendolo in posizione. Il retro in velcro lo manterrà in sede.

8.5 Sostituzione del disco di spugna con velcro (8)

Per ottenere una levigatura ottimale è necessario che il disco di spugna sia perfettamente piatto. Se è deformato o danneggiato, la levigatura risulterà disomogenea. In caso di danni deve sempre essere sostituito.

8.6 Come usare questo apparecchio

Per un controllo efficace e sicuro di questa potente levigatrice è necessario l'uso di entrambe le mani.

È estremamente importante mantenere sempre un equilibrio stabile, soprattutto se si lavora su impalcature o sopraelevazioni.

9 OPERAZIONI DI LEVIGATURA

- Dopo aver predisposto l'apparecchio, l'aspirapolvere e tutte le misure di sicurezza e le attrezzature necessarie, accendere l'aspirapolvere e poi l'apparecchio. (Se si utilizza un aspirapolvere con accensione integrata, è sufficiente accendere l'apparecchio.)
- Iniziare a levigare la superficie con leggerezza, esercitando la pressione minima necessaria a mantenere la testa levigatrice a contatto con la superficie.
- L'articolazione della testa levigatrice consente al platorello abrasivo (7) di seguire il profilo della superficie di lavoro.
- La tecnica ottimale consiste nell'eseguire passaggi sovrapposti mantenendo la testa in movimento costante. Non insistere mai troppo a lungo su un punto per evitare la formazione di segni circolari. Con l'esperienza sarà possibile ottenere risultati eccellenti.



NOTA: accertarsi che la carta abrasiva (7) utilizzata sia idonea allo scopo. Una carta eccessivamente ruvida può determinare una rimozione di materiale troppo rapida e difficile da controllare. Al contrario, una carta troppo fine può accumulare materiale con eccessiva frequenza e non levigare sufficientemente la superficie.



ATTENZIONE: evitare con cura rilievi acuminati, chiodi, ecc., che lacererebbero la carta abrasiva danneggiando probabilmente anche il disco di spugna.

10 PULIZIA E MANUTENZIONE**10.1 Pulizia dello strumento**

Pulire periodicamente tutte le aperture con un getto di aria compressa asciutta. Tutte le parti di plastica devono essere pulite con un panno morbido inumidito. NON utilizzare MAI solventi per pulire le parti di plastica. Essi possono fondere o danneggiare in altro modo il materiale. Indossare occhiali protettivi durante l'uso dell'aria compressa.

Pulire il connettore articolato dell'aspirapolvere poiché un eccesso di polvere ne ostacola la rotazione.

11 DATI TECNICI

Modello n.	POWX04761
Potenza nominale	710 W
Frequenza nominale	50 Hz
Tensione nominale	230-240 V
Velocità di rotazione	600-1500 min ⁻¹
Diametro del disco	225 mm
Lunghezza del cavo	4 m + spina VDE
Tubo flessibile	4 m
Lunghezza complessiva	Da 110 ah 165 cm

12 RUMORE

Valori di emissione di rumore misurati in conformità allo standard applicabile. (K=3)

Livello di pressione acustica LpA	85 dB(A)
Livello di potenza acustica LwA	96 dB(A)



ATTENZIONE! Indossare protezioni acustiche se la pressione acustica supera 85 dB(A).

aw (Livello di vibrazione):	3,2 m/s ²	K = 1,5 m/s ²
-----------------------------	----------------------	--------------------------

13 GARANZIA

- Questo prodotto è garantito per un periodo di 36 mesi a decorrere dalla data dell'acquisto da parte del primo utilizzatore.
- La presente garanzia copre tutti i difetti di materiali o produzione, esclusi: batterie, caricabatterie, parti difettose soggette a normale usura quali cuscinetti, spazzole, cavi e spine o accessori quali trapani, punte di trapano, lame di seghe, ecc.; danni o difetti derivanti da incuria, incidenti o alterazioni; costi di trasporto.
- Sono esclusi dalle clausole della garanzia danni e/o difetti conseguenti all'uso non conforme.
- Si declina ogni responsabilità per eventuali lesioni provocate dall'uso non conforme dell'apparecchio.
- Le riparazioni devono essere affidate esclusivamente a un centro di assistenza ai clienti autorizzato da Powerplus tools.
- Per ulteriori informazioni, telefonare al numero 00 32 3 292 92 90.
- Tutti i costi di trasporto sono a carico del cliente, salvo accordi diversi in forma scritta.
- Non sono inoltre consentiti reclami sulla garanzia qualora il danno al dispositivo sia dovuto alle conseguenze di una manutenzione inadeguata o di un sovraccarico.
- Sono inderogabilmente esclusi dalla garanzia i danni derivati da infiltrazione di liquidi, penetrazione di polvere, danni intenzionali (perpetrati deliberatamente o dovuti a negligenza evidente), uso improprio (scopi per i quali il dispositivo non è idoneo), uso non competente (cioè senza rispettare le istruzioni fornite nel manuale), assemblaggio da parte di personale inesperto, fulmini, tensione di rete errata. Questa clausola non è restrittiva.
- L'accettazione dei reclami in base al regolamento di questa garanzia non comporta in nessun caso la proroga del periodo di validità della stessa né l'inizio di un nuovo periodo di garanzia in caso di sostituzione del dispositivo.
- I dispositivi o i componenti sostituiti nel periodo della garanzia sono pertanto di proprietà di Varo NV.
- Ci riserviamo il diritto di respingere i reclami nei casi in cui non sia possibile verificare l'acquisto o quando sia evidente che il prodotto non è stato sottoposto a una corretta manutenzione. (pulizia delle aperture di ventilazione, regolare assistenza per le spazzole al carbonio, ecc.).
- Conservare lo scontrino come prova della data d'acquisto.
- L'apparecchio deve essere restituito al rivenditore, non smontato e in condizioni di pulizia accettabili, nella custodia preformata originale (se applicabile), accompagnato dalla prova d'acquisto.

14 AMBIENTE



Ove la macchina, in seguito ad uso prolungato, dovesse essere sostituita, non gettarla tra i rifiuti domestici, ma smaltirla in modo rispettoso per l'ambiente. I rifiuti prodotti dalle macchine elettriche non possono essere trattati come i normali rifiuti domestici. Provvedere al riciclo laddove siano disponibili impianti adeguati. Consultare l'ente locale o il rivenditore per suggerimenti su raccolta e smaltimento.

15 DICHIARAZIONE DI CONFORMITÀ**varo**

Con la presente, **VARO N.V. – Vic. Van Rompuy N.V.-** Joseph Van Instraat 9 – B2500 Lier, Belgio, dichiara unicamente che

Descrizione dell'apparecchio:	Levigatrice per muri a secco
Marchio:	POWERplus
Numero articolo:	POWX04761

è conforme ai requisiti essenziali e alle altre disposizioni pertinenti stabilite dalle Direttive/Regolamenti europei in base all'applicazione delle norme europee armonizzate. Qualsiasi modifica non autorizzata effettuata sul prodotto rende nulla questa dichiarazione.

Direttive/Regolamenti europei (inclusi eventuali emendamenti fino alla data della firma):

2011/65/EU
2014/30/EU
2006/42/CE

Norme europee armonizzate (inclusi eventuali emendamenti fino alla data della firma):

EN60745-1 : 2009
EN60745-2-3 : 2011
EN IEC55014-1 : 2021
EN IEC55014-2 : 2021
EN IEC61000-3-2 : 2019
EN61000-3-3 : 2013

Depositario della documentazione tecnica: Philippe Vankerkhove, VARO – Vic. Van Rompuy N.V.

Il sottoscritto agisce in nome e per conto della direzione aziendale,

Ludo Mertens

Affari regolamentari – Responsabile della conformità

18/08/2023, Lier - Belgium

1	UTILIZAÇÃO PREVISTA	3
2	DESCRIÇÃO (FIG. 1-2)	3
3	LISTA DE CONTEÚDO DA EMBALAGEM	3
4	SÍMBOLOS	4
5	PROCEDIMENTOS GERAIS DE SEGURANÇA	4
5.1	Área de trabalho	4
5.2	Segurança elétrica	4
5.3	Segurança pessoal	5
5.4	Manuseamento e emprego de ferramentas elétricas com precaução	5
5.5	Assistência técnica	6
6	DICAS DE SEGURANÇA ADICIONAIS	6
6.1	Ligação elétrica	6
7	MONTAGEM	7
7.1	Fixação e troca de disco de lixamento (Fig. 3)	7
7.2	Eixo de extensão (Fig. 4)	7
7.3	Sucção de poeiras (Fig. 5)	7
7.4	Controlo padrão/fluxo de ar de ferramenta (Fig. 6)	7
8	OPERAÇÃO	8
8.1	Iniciar e parar a ferramenta	8
8.2	Ligar e desligar a máquina	8
8.3	Ajustar a velocidade de rotação	8
8.4	Para instalar um disco de lixa	8
8.5	Para substituir a esponja de velcro (8)	8
8.6	Como usar a ferramenta	8
9	OPERAÇÕES DE LIXAMENTO	8
10	LIMPEZA E MANUTENÇÃO	9
10.1	Mantenha a ferramenta limpa	9
11	DADOS TÉCNICOS	9
12	RÚIDO	9
13	GARANTIA	10

14	MEIO-AMBIENTE	10
15	DECLARAÇÃO DE CONFORMIDADE	11

LIXADEIRA DRYWALL 710 W POWX04761

1 UTILIZAÇÃO PREVISTA

A lixadeira "drywall" está concebida para lixar paredes e tetos de gesso ou reboco. A lixadeira proporciona um acabamento superior e é mais rápida que os métodos tradicionais de acabamento tanto para construções novas como para restauros. Está concebida para trabalhar em conjunto com um aspirador para o mínimo de poeiras e melhores resultados de lixamento. A cabeça giratória da lixadeira permite resultados excelentes com um mínimo de tempo e esforço. Não adequado para uso profissional.



AVISO! Antes de utilizar a máquina, leia atentamente este manual para garantir a sua própria segurança. Ceda apenas a sua ferramenta elétrica juntamente com este manual de instruções.

2 DESCRIÇÃO (FIG. 1-2)

1. Tubo extensível
2. Tampa do prato de lixa
3. Mangueira do aspirador extensível
4. Interruptor ON/OFF
5. Cabo de corrente
6. Botão para estender
7. Disco de lixa
8. Esponja com velcro
9. Escovas de cerdo
10. Encaixe tipo baioneta da mangueira do aspirador
11. Roda de ajuste de velocidade
12. Controlo padrão/fluxo de ar de ferramenta

3 LISTA DE CONTEÚDO DA EMBALAGEM

- Retire todo o material da embalagem.
- Retire os suportes de embalagem e transporte ainda existentes (se houver).
- Verifique a existência de todo o conteúdo da embalagem.
- Verifique possíveis danos de transporte na ferramenta, no cabo de alimentação, na ficha elétrica e em todos os acessórios.
- Se possível, guarde a embalagem até ao fim do período de garantia. Elimine-a depois através do seu sistema de recolha de resíduos local.



AVISO! Os materiais de embalagem não são brinquedos! As crianças não devem brincar com sacos de plástico! Perigo de asfixia!

Fig. 3







- | | |
|---|---|
| 1 x lixadeira "drywall" | 1 x chave sextada |
| 1 x manual | 2 x encaixe tipo baioneta da mangueira do aspirador (35mm/47mm) |
| 6 x discos de lixa (granulado 60, 80, 120, 150, 180, 240) | 1 x Controlo padrão 38mm |
| 1 x mangueira do aspirador extensível | |



Caso haja partes em falta ou danificadas, por favor, contacte o seu comerciante.

4 SÍMBOLOS

Neste manual e/ou na máquina são utilizados os seguintes símbolos:

	Use luvas de protecção		Use sempre óculos de protecção.
	Apresenta risco de ferimentos pessoais ou danos na ferramenta.		Leia o manual antes de utilizar.
	Em conformidade com as normas de segurança aplicáveis essenciais das normas Europeias.		Classe II – A máquina possui isolamento duplo; Fio de terra é por isso desnecessário.

5 PROCEDIMENTOS GERAIS DE SEGURANÇA

Leia todos os avisos de segurança e todas as instruções. O não-cumprimento dos avisos e instruções podem provocar choque elétrico, incêndio e /ou ferimentos graves. Guarde todos os avisos e instruções para referência futura. O conceito utilizado a seguir de „Ferramenta elétrica” refere-se a ferramentas elétricas com cabo de alimentação ou alimentação por bateria (sem cabo elétrico).

5.1 Área de trabalho

- Mantenha a sua área de trabalho limpa e arrumada. A desordem e áreas de trabalho com pouca iluminação podem desencadear acidentes.
- Não trabalhe com o aparelho em ambientes com risco de explosão, onde se encontrem líquidos, gases ou poeiras inflamáveis. As ferramentas elétricas produzem faíscas, as quais podem inflamar as poeiras ou vapores.
- Mantenha as crianças e outras pessoas afastadas durante a utilização da ferramenta elétrica. Em caso de distração, pode perder o controlo sobre o aparelho.

5.2 Segurança elétrica

- Certifique-se sempre que a tensão de alimentação corresponde à voltagem especificada na placa de características.
- A ficha de ligação do aparelho tem que encaixar corretamente na tomada. A ficha não pode de forma alguma ser modificada. Não utilize nenhum adaptador juntamente com aparelhos ligados à terra. As fichas intactas e tomadas adequadas diminuem o risco de choque elétrico.
- Evite o contacto físico com superfícies ligadas à terra, tais como tubagens, aparelhos de aquecimento, fogões e frigoríficos. Existe um risco agravado de choque elétrico, se tiver contacto físico com terra.
- Mantenha o aparelho afastado de chuva ou humidade. A entrada de água num aparelho elétrico aumenta o risco de choque elétrico.
- Não utilize o cabo elétrico para segurar ou pendurar o aparelho ou para puxar a ficha da tomada. Mantenha o cabo elétrico afastado do calor, óleo, arestas afiadas ou de peças de aparelhos em movimento. Os cabos elétricos danificados ou dobrados aumentam o risco de choque elétrico.
- Se trabalhar com uma ferramenta elétrica ao ar livre, utilize apenas extensões que sejam também indicadas para uso no exterior. A utilização de uma extensão apropriada para uso no exterior diminui o risco de choque elétrico.
- Caso não seja possível evitar operar a ferramenta elétrica num local húmido, use um dispositivo contra corrente residual (RCD). O uso de um RCD reduz o risco de choque elétrico.

5.3 **Segurança pessoal**

- Esteja atento. Esteja concentrado e seja sensato ao trabalhar com uma ferramenta elétrica. Não utilize o aparelho se estiver cansado ou sob a influência de estupefacientes, álcool ou medicamentos. Um momento de distração durante a utilização do aparelho pode provocar ferimentos graves.
- Use equipamento de proteção individual e use sempre óculos de proteção. O uso de equipamento de proteção individual, assim como máscaras antipoeiras, calçado de segurança antiderrapante de segurança ou proteção auricular, conforme o tipo e aplicação da ferramenta elétrica, diminui o risco de ferimentos.
- Evite uma entrada em funcionamento acidental. Certifique-se de que o interruptor se encontra na posição "OFF (0)" (desligado), antes de inserir a ficha na tomada. Se tiver o dedo no interruptor ao segurar o aparelho ou ligar o aparelho à corrente elétrica com o interruptor ativado, podem resultar acidentes.
- Retire ferramentas de ajuste ou chaves de parafusos, antes de ligar o aparelho. Uma ferramenta ou chave que se encontre numa peça giratória do aparelho pode provocar ferimentos.
- Não se sobrevalorize. Tenha atenção a uma postura correta e mantenha sempre o equilíbrio. Desta forma, poderá controlar melhor o aparelho em situações inesperadas.
- Use vestuário apropriado. Não use roupas largas nem joias. Mantenha o cabelo, roupa e luvas a trabalhar afastados de peças em movimento. As roupas soltas, joias ou cabelos compridos soltos podem ser apanhados pelas peças em movimento.
- Se puderem ser montados dispositivos de aspiração e absorção de poeiras, certifique-se de que os mesmos estão ligados e são utilizados corretamente. A utilização destes dispositivos diminui os riscos associados a poeiras.

5.4 **Manuseamento e emprego de ferramentas elétricas com precaução**

- Não sobrecarregue o aparelho. Utilize a ferramenta elétrica indicada para o seu trabalho. Com a ferramenta elétrica adequada, trabalha melhor e de forma mais segura nas áreas a trabalhar indicadas.
- Não utilize uma ferramenta elétrica com o interruptor danificado. Uma ferramenta elétrica que não possa ser mais ligada ou desligada é perigosa e tem de ser reparada.
- Retire a ficha da tomada antes de proceder a ajustes no aparelho, substituir acessórios ou arrumar o aparelho. Esta medida de precaução impede o arranque acidental do aparelho.
- Guarde as ferramentas elétricas não utilizadas fora do alcance das crianças. Não permita que outras pessoas façam uso do aparelho, se não estiverem familiarizadas com o mesmo ou não tiverem lido estas instruções. As ferramentas elétricas são perigosas, se forem utilizadas por pessoas inexperientes.
- Faça a manutenção do aparelho com cuidado. Inspeccione se as peças móveis do aparelho funcionam corretamente e não bloqueiam, se as peças estão partidas ou danificadas de forma a comprometer o funcionamento do aparelho. Mandar reparar as peças danificadas antes da utilização do aparelho. Muitos acidentes têm a sua origem na manutenção incorreta das ferramentas elétricas.
- Mantenha as ferramentas de corte afiadas e limpas. As ferramentas de corte com extremidades de corte afiadas, com uma manutenção correta, bloqueiam menos e são mais fáceis de manusear.
- Utilize a ferramenta elétrica, acessórios, ferramentas normalizadas, etc. de acordo com estas instruções para este tipo especial de aparelho. Tenha também em atenção as condições a trabalhar e a tarefa a executar. O emprego das ferramentas elétricas para aplicações diferentes das estipuladas pode desencadear situações de perigo.

5.5 Assistência técnica

- Mandar reparar o seu aparelho apenas por técnicos qualificados e apenas com peças de substituição originais. Desta forma, é assegurado que a segurança do aparelho se mantém.

6 DICAS DE SEGURANÇA ADICIONAIS

- Mantenha sempre as suas mãos afastadas da área da cabeça rotativa da lixadeira.
- A inalação prolongada de poeiras provenientes do lixamento de reboco pode afetar a função respiratória.
 - Use sempre um aspirador com um saco aprovado para poeiras de reboco instalado
 - Use sempre o respirador aprovado para poeiras e vapores
- O lixamento de tintas à base de chumbo é extremamente tóxico e não é recomendado. Apenas permita que profissionais com formação e equipamento especial executem esta tarefa.
- Mantenha sempre o apoio e balanço adequados. Não opere muito afastado. Use plataformas adequadas.
- Use sempre equipamento de segurança adequado durante o funcionamento.
- Importante: após concluir o lixamento, desligue o interruptor e aguarde até que a cabeça de deslizamento da lixadeira fique totalmente imobilizada antes de pousar a ferramenta.
- Nunca opere a ferramenta numa área com sólidos, líquidos ou gases inflamáveis. Faíscas do comutador/escovas de carvão podem provocar um fogo ou explosão.
- Existem determinadas aplicações para as quais esta ferramenta foi concebida. O fabricante recomenda vivamente que esta ferramenta não seja modificada e/ou usada para qualquer aplicação distinta daquela para que foi concebida.
- Use sempre a máquina com ambas as mãos. Perda de controlo pode provocar ferimentos pessoais.
- Mantenha o cabo de alimentação afastado da área de trabalho da máquina. Mantenha sempre o cabo atrás de si.
- Desligue imediatamente a máquina se ocorrerem vibrações estranhas ou outras avarias. Verifique a máquina para descobrir a causa.
- A poeira produzida durante o trabalho com esta ferramenta pode ser prejudicial à saúde. Use um sistema de absorção de poeiras, use uma máscara de proteção antipoeiras adequada e remova a poeira depositada com um aspirador.
- Não trabalhe com materiais que contenham amianto (o amianto é considerado cancerígeno).
- As poeiras de material como tinta que contenha chumbo, algumas espécies de madeira, minerais e metal podem ser nocivas (o contacto com ou a inalação das poeiras pode causar reações alérgicas e/ou doenças respiratórias no operador ou nas pessoas que se encontrem próximas); use uma máscara anti-poeiras e trabalhe com um dispositivo de extração de poeiras sempre que estiver a trabalhar.
- Certos tipos de poeiras estão classificados como sendo cancerígenas (tais como a poeira do carvalho e da faia), especialmente em conjunto com aditivos para o condicionamento da madeira; use uma máscara anti-poeiras e trabalhe com um dispositivo de extração de poeiras quando estiver a trabalhar.
- Siga os requisitos nacionais relacionados com poeiras para os materiais com os quais deseja trabalhar.

6.1 Ligação elétrica

A tensão da rede deve estar em conformidade com a tensão indicada na placa de características da ferramenta. Em nenhuma circunstância deve usar a ferramenta com o cabo de corrente danificado. Um cabo danificado deve ser imediatamente substituído por um Centro de Serviço ao Cliente autorizado. Não tente reparar o cabo danificado. A utilização de cabos de alimentação danificados pode provocar um choque elétrico.

7 MONTAGEM

7.1 Fixação e troca de disco de lixamento (Fig. 3)

- Insira a chave de parafusos (tamanho 5) na porca de parafuso hexagonal no bloco de lixamento.
- Segure a lixa firmemente e depois gire a chave na direção oposta à dos ponteiros do relógio para desmontar a lixa.
- Coloque o disco de lixamento no centro da lixa e prima os orifícios do disco de lixamento que devem ficar alinhados com os orifícios de extração na lixa.
- Apenas para lixas arredondadas: efetue um teste para verificar se o disco de lixamento se encontra fixo no centro.



Aviso: instale apenas a lixa especificada na máquina. De forma a garantir o melhor desempenho, a máquina deve estar em operação a uma velocidade ligeiramente mais lenta durante vários minutos para que a lixa se ajuste à superfície de selagem na perfeição. Durante este processo, as partículas de espuma branca saem da cabeça de lixamento. Contudo, isto não danifica a máquina.

7.2 Eixo de extensão (Fig. 4)

- Use o eixo de extensão (O) de acordo com a operação pretendida para uma superfície de trabalho superior
- Desaperte a manga da saída de extração de poeiras (N) do eixo superior (J). Não remova a manga da saída.
- Alinhe a alavanca traseira (O₁) com a alavanca principal e insira a manga (O₃) no eixo de extensão (O) da saída (N) com um movimento de torção até parar.
- Ajuste o comprimento do eixo de extensão (O), se for necessário. Preste atenção à marca "máx. 1,65 m" no eixo de extensão. Aperte a manga (N) depois de proceder à montagem/ajuste do eixo de extensão.

7.3 Sucção de poeiras (Fig. 5)

- Desaperte o manípulo de bloqueio para efeitos de ajuste de comprimento (N) girando-o na direção do símbolo de desbloqueio na alavanca de ferramenta.
- Insira o tubo de vácuo (P) na extremidade do manípulo de ferramenta conforme ilustrado.
- Aperte o manípulo de bloqueio para ajuste de comprimento (N) virando-o na direção do símbolo de bloqueio no manípulo de ferramenta.
- Ligue o tubo de vácuo com o adaptador de Ø 47 mm (P4) diretamente a um dispositivo de limpeza a vácuo industrial (retire primeiro o dispositivo de limpeza a vácuo).
- Pode ainda ligar o tubo de vácuo com um dos 2 adaptadores a um dispositivo de limpeza a vácuo industrial sem remover o respetivo tubo.

7.4 Controlo padrão/fluxo de ar de ferramenta (Fig. 6)

- O manípulo de ferramenta (P1) evita que o tubo seja alvo de danos ao colocar a ferramenta de lado durante os intervalos.
- Controle o fluxo de ar ao fazer deslizar o anel de ajuste de alimentação de sucção (P3) sobre a abertura no conector de ferramenta (P2).
- A alimentação de vácuo encontra-se no mais baixo nível quando a abertura se encontra totalmente visível.



AVISO: A não utilização de saco de poeiras aprovado no seu aspirador aumentar o nível de poeiras no ar na área de trabalho. A exposição prolongada a tais poeiras pode provocar problemas respiratórios.

8 OPERAÇÃO

8.1 *Iniciar e parar a ferramenta*

Certifique-se que a tensão do circuito de corrente é a mesma que a indicada na placa de características da máquina e que o interruptor (4) está em "OFF" antes de ligar a ferramenta ao circuito de corrente.

8.2 *Ligar e desligar a máquina*

Ligar/Desligar a lixadeira "drywall" pelo interruptor

8.3 *Ajustar a velocidade de rotação*

A velocidade da máquina é variável para se adequar a diferentes tarefas. Pode ser ajustada de 600 min⁻¹ até 1500 min⁻¹ usando uma roda de comando (11). Rode-a no sentido anti-horário para aumentar a velocidade e no sentido horário para reduzir a velocidade. Geralmente, deverá usar a velocidade mais alta para remoção rápida de material e a velocidade mais baixa para um controlo mais preciso.

8.4 *Para instalar um disco de lixa*

- Desligue a máquina.
- Retire o disco de lixa (7) gasto deixando a esponja com velcro no seu lugar.
- Cuidadosamente substitua o disco de lixa gasto, pressione para encaixar. Ficará preso pelo velcro.

8.5 *Para substituir a esponja de velcro (8)*

A esponja deve estar totalmente plana para obter bons resultados de lixamento. Se estiver deformada ou danificada provocará lixamentos irregulares. Substitua sempre quando estiver danificada.

8.6 *Como usar a ferramenta*

O controlo eficaz desta poderosa ferramenta requer o uso de ambas as mãos para segurança máxima e controlo.

É extremamente importante manter sempre uma posição estável, especialmente em plataformas ou postes.

9 OPERAÇÕES DE LIXAMENTO

- Uma vez preparados a máquina e o aspirador e todas as medidas de segurança e equipamento estiverem preparados, comece por ligar o aspirador e de seguida a máquina. (Se estiver a usar um aspirador com comutação integrada, então ligue apenas a máquina).
- Comece a lixar e cuidadosamente aproxime-se da superfície de trabalho tão suavemente quanto possível - apenas o suficiente para manter a cabeça de lixamento plana contra a superfície.
- A coluna na cabeça de lixamento permite que o disco de lixa (7) siga o contorno da superfície de trabalho.
- A melhor técnica é usar varrimentos sobrepostos e manter a cabeça em constante movimento. Nunca pare muito tempo numa determinada área, caso contrário ficarão marcas em remoinho. Com experiência será muito fácil obter excelentes resultados.



NOTA: Certifique-se que a lixa (7) que está a usar é adequada à tarefa. A utilização de papel de brita demasiado granulado pode remover material muito rapidamente para poder controlar. Por sua vez o papel de brita demasiado fina pode bloquear muito frequentemente e não moldar a superfície.



CUIDADO: Tenha atenção para evitar pontas afiadas e pregos, etc. Isto rasgará o papel de lixa e provavelmente danificará também a esponja.

10 LIMPEZA E MANUTENÇÃO

10.1 Mantenha a ferramenta limpa

Limpe periodicamente todas as passagens com ar seco comprimido. Todas as peças de plástico devem ser limpas com um pano suave húmido. NUNCA use solventes para limpar peças de plástico. Podem facilmente dissolver ou danificar o material.

Use óculos de proteção quando usar o ar comprimido.

Limpe o conector giratório do aspirador pois muita poeira pode impedir que rode livremente.

11 DADOS TÉCNICOS

Modelo nº	POWX04761
Potência nominal	710 W
Frequência nominal	50 Hz
Tensão nominal	230-240 V
Velocidade de rotação	600-1500 min ⁻¹
Diâmetro do disco	225 mm
Comprimento do cabo	4 m + ficha VDE
Mangueira flexível	4 m
Tubo	110 a 165 mm

12 RUÍDO

Valores de emissão sonora, medidos em conformidade com a norma relevante. (K=3)

Nível de pressão acústica LpA	85 dB(A)
Nível de potência acústica LwA	96 dB(A)



ATENÇÃO! Use proteção de ouvidos quando a pressão sonora for superior a 85 dB(A).

aw (Vibração)	3,2 m/s ²	K = 1,5 m/s ²
---------------	----------------------	--------------------------

13 GARANTIA

- Este produto tem uma garantia de um período de 36 meses efetivos, a partir da data de aquisição pelo primeiro utilizador.
- Esta garantia cobre todas as falhas do material ou produção, mas não inclui: baterias, carregadores, peças com defeito por desgaste de utilização normal, como suportes, escovas, cabos e tomadas ou acessórios como brocas, lâminas de serra, etc., danos ou defeitos que sejam resultado de utilização indevida, acidentes ou alterações, nem os custos de transporte.
- Danos e/ou defeitos resultantes de utilização inadequada também não estão cobertos pelas condições de garantia.
- Renunciamos também qualquer responsabilidade por quaisquer ferimentos corporais resultantes de utilização inadequada da ferramenta.
- As reparações apenas devem ser levadas a cabo por um centro de serviço ao cliente autorizado para ferramentas Powerplus.
- A qualquer momento pode obter mais informação através do número 00 32 3 292 92 90.
- Quaisquer custos de transporte devem sempre ser imputados ao cliente, exceto se acordado de outra forma por escrito.
- Ao mesmo tempo, não pode ser entregue qualquer reivindicação de garantia, se o dano do aparelho resulta de uma manutenção negligente ou de uma sobrecarga.
- Uma exclusão definitiva da garantia resulta de danos causados por permeação de líquidos, penetração excessiva de poeira, danificação intencional (deliberadamente ou devido à grave falta de cuidados), uso não apropriado (utilização para fins não adequados para este aparelho), utilização não qualificada (p. ex. não respeitando as instruções dadas neste manual), montagem incorreta, queda de raio, voltagem de rede incorreta. Esta lista não é restritiva.
- Nunca a aceitação de reivindicações de garantia pode levar ao prolongamento da garantia ou ao início de um novo período de garantia em caso da substituição do aparelho.
- Por isso, aparelhos ou componentes substituídos sob garantia ficam na posse de Varo NV.
- Nós reservamos o direito de rejeitar qualquer reivindicação onde a aquisição não possa ser verificada ou quando é visível que o produto não foi utilizado corretamente. (Limpeza das ranhuras de ventilação, escovas de carvão utilizadas com regularidade, ...)
- Deverá guardar o seu talão de compra como prova de aquisição do produto.
- A sua ferramenta desmontada deverá ser devolvida ao representante num estado de limpeza aceitável, na sua caixa de transporte original (aplicável às unidades acompanhadas da prova de compra).

14 MEIO-AMBIENTE



Se a sua máquina necessitar de ser substituída após uma utilização prolongada, não a coloque no lixo doméstico. Elimine-a de uma forma ecologicamente segura. O lixo produzido pelas máquinas elétricas não pode ser eliminado com o lixo doméstico normal. Faça a reciclagem onde existam instalações adequadas. Consulte as autoridades locais ou o seu revendedor para conselhos sobre a recolha e a eliminação.

15 DECLARAÇÃO DE CONFORMIDADE**varo**

VARO N.V. – Vic. Van Rompuy N.V.- Joseph Van Instraat 9 – BE2500 Lier – Bélgica,
declara que apenas a seguinte máquina/o seguinte aparelho

Designação do aparelho: Lixadeira “drywall”
Marca: POWERplus
Modelo nº.: POWX04761

se encontra em conformidade com os requisitos essenciais e outras provisões relevantes das Diretivas/Regulamentos Comunitários aplicáveis, com base na aplicação das normas Europeias harmonizadas. Qualquer alteração não autorizada do equipamento anula esta declaração.

Diretivas/Regulamentos Europeus (incluindo, se aplicável, as respetivas emendas até à data de assinatura):

2011/65/EU
2014/30/EU
2006/42/CE

Normas Europeias harmonizadas (incluindo, se aplicável, as respetivas emendas até à data de assinatura):

EN60745-1 : 2009
EN60745-2-3 : 2011
EN IEC55014-1 : 2021
EN IEC55014-2 : 2021
EN IEC61000-3-2 : 2019
EN61000-3-3 : 2013

Detentor da Documentação Técnica: Philippe Vankerkhove, VARO – Vic. Van Rompuy N.V.

O signatário atua em nome da administração da empresa,

Ludo Mertens
Assuntos Regulamentares – Gestor de Conformidade
18/08/2023, Lier - Belgium

1	TILTENKT BRUK	3
2	BESKRIVELSE (FIG. 1-2)	3
3	PAKKENS INNHOLD	3
4	SYMBOLFORKLARING	4
5	GENERELLE SIKKERHETSADVARSLER	4
5.1	<i>Arbeidsplassen</i>	4
5.2	<i>Elektrisk sikkerhet</i>	4
5.3	<i>Personsikkerhet</i>	4
5.4	<i>Vær nøyaktig og omhyggelig når du omgås elektroverktøy</i>	5
5.5	<i>Service</i>	5
6	EKSTRA RÅD OM SIKKERHET	5
6.1	<i>Elektrisk tilkobling</i>	6
7	MONTERING	6
7.1	<i>Montere og skifte skumpute (Fig. 3)</i>	6
7.2	<i>Forlengeshåndtak (Fig. 4)</i>	6
7.3	<i>Støvavtrekk (Fig. 5)</i>	7
7.4	<i>Verktøystandard/kontroll av luftstrøm (Fig. 6)</i>	7
8	BRUK	7
8.1	<i>Starte og stoppe verktøyet</i>	7
8.2	<i>Slå verktøyet på og av</i>	7
8.3	<i>Justere rotasjonshastigheten</i>	7
8.4	<i>Montere en slipeskive</i>	7
8.5	<i>Slik skifter du skumputen med krok og sløyfe (8)</i>	7
8.6	<i>Slik brukes verktøyet</i>	7
9	SLIPING	8
10	RENGJØRING OG VEDLIKEHOLD	8
10.1	<i>Hold verktøyet rent</i>	8
11	TEKNISKE DATA	8
12	STØY	8
13	GARANTI	9

14	MILJØ	9
15	SAMSVAR SERKLÆRING	10

VEGGSLIPER 710 W POWX04761

1 TILTENKT BRUK

Veggsliperen er konstruert for å slippe vegger og tak laget av tørrmur eller gips. Veggsliperen gir en bedre puss, og den er raskere enn andre, konvensjonelle pussemetoder, både til nybygg og renovasjon. Den er konstruert for å brukes sammen med en støvsuger for å gi gode resultater med minimum støv. Det bevegelige slipehodet gir fremragende resultater på kort tid og med minimalt arbeid. Egner seg ikke til profesjonelt bruk.



ADVARSEL! Les og forstå denne brukerhåndboken før verktøyet tas i bruk, og ta vare på håndboken for fremtidig referanse. Hvis verktøyet leveres videre til en tredjeperson må også håndboken følge med.

2 BESKRIVELSE (FIG. 1-2)

- | | |
|-------------------------------|---|
| 1. Teleskoprør | 7. Slipepapir |
| 2. Slipeplatedeksel | 8. Skumpute med krok og sløyfe |
| 3. Forlengbar støvsugerslange | 9. Børste |
| 4. PÅ/AV-bryter | 10. Bajonettkobling for støvsugerslange |
| 5. Strømledning | 11. Hastighetsregulator |
| 6. Teleskopknapp | 12. Verktøystandard/kontroll av luftstrøm |

3 PAKKENS INNHOLD

- Fjern alle pakkematerialer.
- Fjern all gjenværende innpakning og alle transportinnlegg (hvis aktuelt).
- Sjekk at pakkens innhold er fullstendig.
- Sjekk apparatet, strømledningen, støpslet og alt tilbehør for transportskader.
- Ta vare på pakkematerialene så lenge som mulig, helst til slutten av garantiperioden. Deretter må du kaste det i ditt lokale avfallssystem.



ADVARSEL: Emballasjen er ikke leketøy! Barn må ikke leke med plastposer! Kvelningsfare!

Fig. 3







- | | |
|---|---|
| 1 x veggsliper | 1 x sekskantnøkkel |
| 1 x håndbok | 2 x bajonettkobling for støvsugerslange (35mm/47mm) |
| 6 x slipepapir (kornstørrelse 60, 80, 120, 150, 180, 240) | 1 x Verktøystandard 38mm |
| 1 x forlengbar støvsugerslange | |



Hvis du oppdager manglende eller skadede deler må du ta kontakt med forhandleren.

4 SYMBOLFORKLARING

Følgende symboler brukes i denne bruksanvisningen eller på maskinen:

	Bruk hansker		Bruk alltid vernebriller.
	Indikerer risiko for personskade eller skade på verktøyet.		Les håndboken før bruk.
	I samsvar med vesentlige sikkerhetsstandarder i gjeldende EU-direktivene.		Klasse II – Maskinen er dobbeltisolert. Den behøver derfor ingen jordledning.

5 GENERELLE SIKKERHETSADVARSLER

Samtlige sikkerhetsregler og advarsler må leses. Hvis du ikke følger sikkerhetsreglene kan det føre til elektrisk støt, brann og/eller alvorlige personskader. Begrepet "elektroverktøy" som er brukt i advarslene henviser til elektroverktøy som drives fra strømmettet (med kabel) eller med batteri (uten kabel).

5.1 Arbeidsplassen

- Hold arbeidsplassen ren og ryddig. Rot og dårlig opplyst arbeidsområde kan føre til ulykker.
- Bruk apparatet i omgivelser som ikke er eksplosjonsfarlige og der det ikke finnes brennbare væsker, gasser eller støv. Elektroverktøy avgir gnister som kan antenne støv eller damp.
- Hold barn og andre personer unna når du bruker elektroverktøyet. Forstyrrelser kan føre til at du mister kontrollen over apparatet.

5.2 Elektrisk sikkerhet

- Kontroller alltid at strømtilførselen stemmer med spenningen på typeskiltet.
- Støpslet på apparatet må passe i stikkontakten. Støpslet må ikke endres. Ikke bruk overgangsplugg som ikke har samme beskyttelse som apparatet. Støpsler som ikke er modifisert og passende stikkontakter reduserer faren for elektrisk støt.
- Unngå kroppskontakt med jordede flater, som rør, varmeovner og kjøleskap. Jordingen av disse øker faren for elektrisk støt.
- Hold apparatet unna regn og fuktighet. Inntrenging av vann i apparatet øker faren for elektrisk støt.
- Ikke bruk kablen til å bære apparatet, henge det opp eller når du trekker støpslet ut av stikkontakten. Hold kablen unna varme, olje, skarpe kanter eller bevegelige deler på apparatet. Skadete eller krøllede kabler øker faren for elektrisk støt.
- Når du bruker elektroverktøy utendørs må du bare bruke skjøtekabler som er tillatt brukt utendørs. Bruk av skjøtekabler som er beregnet på utendørs bruk reduserer faren for elektrisk støt.
- Hvis du må bruke elektroverktøy på områder med mye fuktighet, må du bruke et overspenningsvern. Hvis du bruker et overspenningsvern vil du redusere faren for støt.

5.3 Personssikkerhet

- Elektroverktøy må brukes med sunn fornuft. Ikke bruk apparatet hvis du er trøtt eller er påvirket av narkotika, alkohol eller medikamenter. Et øyeblikks uoppmerksomhet når du bruker apparatet kan føre til personskader.
- Bruk personlig verneutstyr og bruk alltid vernebriller. Bruk av personlig verneutstyr som støvmaske, sklisliske vernesko, hjelm eller hørselsvern, når forholdene krever det, reduserer faren for personskader.

- Unngå utilsiktet oppstart. Forsikre deg om at bryteren er slått AV før du plugges inn støpslet. Hvis du bærer elektroverktøy med fingeren på bryteren, eller hvis du plugges inn et verktøy med bryteren PÅ, inviterer du til ulykker.
- Fjern justeringsverktøy eller skrunøkler før du slår på apparatet. Et verktøy eller nøkkel som blir sittende i elektroverktøyetts bevegelige deler kan føre til personskaade.
- Ikke strekk deg for langt. Pass på at du står støtt og at du alltid er i balanse. På denne måten kan du være i stand til å kontrollere verktøyet også i uventede situasjoner.
- Bruk egnede klær. Ikke bruk vide klær eller smykker. Hold hår, klær og hansker unna bevegelige deler. Løse klær, smykker eller langt hår kan henge seg opp i bevegelige deler.
- Når det kan monteres støvavsug- og oppsamlingsinnretninger, må du forsikre deg om at disse er riktig tilkoblet og at de brukes riktig. Bruk av slike innretninger kan redusere støvrelaterte farer.

5.4 *Vær nøyaktig og omhyggelig når du omgås elektroverktøy*

- Ikke overbelast apparatet. Bruk riktig elektroverktøy i forhold til arbeidet som skal utføres. Korrekt elektroverktøy vil gjøre jobben bedre og sikrere når det arbeider innenfor den belastningen det er beregnet til.
- Ikke bruk elektroverktøyet hvis bryteren ikke kan slå det på og av. Hvis det ikke lenger er mulig å kontrollere elektroverktøyet med bryteren, er det farlig å bruke og må repareres.
- Trekk støpslet ut av stikkkontakten før du gjør justeringer, skifter tilbehør eller setter bort verktøyet. Disse forholdsreglene forhindrer at apparatet startes utilsiktet.
- Oppbevar elektroverktøy som ikke skal brukes utenfor barns rekkevidde. Ikke la personer du ikke stoler på eller som ikke har lest denne bruksanvisningen bruke apparatet. Elektroverktøy er farlige når de brukes av uerfarne personer.
- Elektroverktøy må vedlikeholdes. Kontroller at bevegelige deler fungerer som de skal og ikke klemmer, om deler er brukket eller skadet og alle andre forhold som kan ha innvirkning på verktøyetts funksjon. Reparer skadete deler før du bruker verktøyet. Mange ulykker skyldes dårlig vedlikeholdte elektroverktøy.
- Hold kutteverktøy skarpe og rene. Omhyggelig vedlikeholdte kutteverktøy med skarpe kuttekanter klemmer mindre og er lettere å bruke.
- Bruk elektroverktøy, tilbehør, innsatser osv. i samsvar med denne bruksanvisningen og i samsvar med spesielle anvisninger som gjelder for respektive verktøyet. Ta hensyn til arbeidsforholdene og arbeidet som skal utføres. Bruk av elektroverktøy til annet enn tiltenkt formål kan føre til farlige situasjoner.

5.5 *Service*

- La bare kvalifiserte fagfolk reparere elektroverktøyet, og bruk bare originale reservedeler. På denne måten kan du være sikker på at verktøyet er sikkert å bruke.

6 EKSTRA RÅD OM SIKKERHET

- Hold hendene unna det roterende slipehodet til enhver tid.
- Langvarig innånding av støv fra tørrmur kan skade luftveiene.
 - Bruk alltid en støvsuger med oppsamlere når du sliper tørrmur.
 - Bruk alltid en støvmaske som er godkjent for støv og tåke.
- Sliping av blybasert maling er ekstremt helsefarlig og må unngås. Kun fagfolk med spesialopplæring og spesialutstyr kan utføre denne typen oppgave.
- Stå støtt og i balanse til enhver tid. Ikke strekk deg for langt. Bruk passende stillaser.
- Bruk alltid passende verneutstyr når du sliper.
- Viktig: Etter avsluttet sliping, må du slå av strømbryteren og vente til slipehodet har stanset helt opp før du legger fra deg verktøyet.
- Bruk aldri verktøyet i nærheten av antenner, løsemidler, væsker eller gasser. Gnister fra motoren/kullbørstene kan forårsake brann eller eksplosjon.

- Dette verktøyet er beregnet på visse arbeidsoppgaver. Produsenten anbefaler på det sterkeste at dette verktøyet ikke modifiseres og/eller brukes til noe annet enn det det er konstruert for.
- Hold alltid verktøyet med begge hender. Hvis du mister kontrollen, kan det føre til personskade.
- Hold strømledningen unna verktøyets arbeidsfelt. Legg alltid strømledningen ut bak deg.
- Slå verktøyet av øyeblikkelig hvis du oppdager uvanlig vibrasjon eller andre feil. Sjekk verktøyet for å finne årsaken.
- Støvet som produseres når du arbeider med dette verktøyet, kan være helsefarlig. Bruk et avtrekkssystem og en passende støvmaske, og fjern støv med en støvsuger.
- Ikke bruk verktøyet på materialer som inneholder asbest (asbest er kreftfremkallende).
- Støv fra materialer som blybasert maling, noen trearter, mineraler og metaller kan være skadelig (kontakt med, eller innånding av støvet kan forårsake allergiske reaksjoner og/eller luftveissykdommer hos brukeren eller andre tilstedeværende). Bruk støvmaske, og arbeid med et tilkoblet støvavtrekkssystem når det er mulig.
- Visse typer støv er klassifisert som kreftfremkallende (som f.eks. støv fra eik og bøk), spesielt i forbindelse med tilsetningsstoffer for behandling av treet. Bruk støvmaske, og arbeid med et tilkoblet støvavtrekkssystem når det er mulig.
- Følg forskriftene for ditt land relatert til støv for materialene du vil jobbe med.

6.1 Elektrisk tilkobling

Nettstrømmen må tilsvare spenningen som indikeres på typeskiltet. Bruk aldri verktøyet hvis strømledningen er skadet. En skadet ledning må skiftes med en gang, på et autorisert servicesenter. Ikke forsøk å reparere ledningen selv. En skadet strømledning kan føre til elektriske støt.

7 MONTERING

7.1 Montere og skifte skumpute (Fig. 3)

- Sett sekskantnøkkelen (størrelse 5) inn i den sekskantede skruebolten på slipeblokken.
- Hold skumputen fast, og drei deretter sekskantnøkkelen mot klokken for å demontere puten.
- Plasser slipeskiven i midten av skumputen, og trykk på hullene til slipeskiven. Disse må være i samsvar med uttrekkshullene på skumputen.
- Kun for runde skumputer: utfør en testkjøring for å kontrollere at slipeskiven er spent fast i midten.



Advarsel: Monter kun den spesifiserte skumputen på maskinen. For å sikre optimal ytelse, må maskinen kjøres med litt lavere hastighet i flere minutter for at slipeskiven skal feste seg perfekt på tetningsflaten. Når dette gjøres, vil hvite skumpartikler komme ut fra slipehodet. Dette skader ikke maskinen.

7.2 Forlengeshåndtak (Fig. 4)

- Bruk forlengeshåndtaket (O) hvis du skal arbeide på overflater høyere opp.
- Løsne hylsen på uttaket for støvavtrekket (N) på det øvre håndtaket (J). Ikke fjern hylsen fra uttaket.
- Rett inn det bakre håndtaket (O₁) med hovedhåndtaket, og sett hylsen (O₃) fra forlengeshåndtaket (O) inn på uttaket (N) ved å vri det til det stopper.
- Juster lengden til forlengeshåndtaket (O) ved behov. Vær oppmerksom på merkingen «maks. 1,65 m» på forlengeshåndtaket. Stram til hylsen (N) etter montering/justering av forlengeshåndtaket.

7.3 Støvvatrekk (Fig. 5)

- Løsne låsebryteren for lengdejustering (N) ved å dreie den mot ulåst-symbolet på håndtaket.
- Sett inn støvsugerslangen (P) på enden av verktøyhåndtaket som illustrert.
- Stram til låsebryteren for lengdejustering (N) ved å dreie den mot låst-symbolet på håndtaket.
- Koble støvsugerslangen med adapteren, omkrets 47 mm (P4), direkte til en industristøvsuger (fjern støvsugerslangen på denne først).
- Det er også mulig å bruke en av de 2 adapterne for å koble støvsugerslangen til en industristøvsuger uten å fjerne støvsugerslangen fra denne.

7.4 Verktøystandard/kontroll av luftstrøm (Fig. 6)

- Verktøyhåndtaket (P1) hindrer skade på slangen når verktøyet settes til side under arbeidspauser.
- Kontroller luftstrømmen ved å skyve ringen for justering av sugekraft (P3) over åpningen i koblingen for verktøyet (P2).
- Sugekraften er på laveste nivå når åpningen er fullt synlig.



ADVARSEL: Hvis du ikke bruker en godkjent støvpose i støvsugeren, vil det være mer støv i luften i arbeidsområdet. Langvarig eksponering til slikt støv kan skade luftveiene.

8 BRUK

8.1 Starte og stoppe verktøyet

Påse at nettspenningen er den samme som vises på verktøyet typeskilt, og at bryteren (4) er AV før du setter støpslet i stikkkontakten.

8.2 Slå verktøyet på og av

Slå av veggsliperen med bryteren.

8.3 Justere rotasjonshastigheten

Verktøyet hastighet kan varieres med ulike oppgaver. Hastigheten kan justeres fra 600 min⁻¹ opptil 1500 min⁻¹ med regulatoren (11). Drei mot klokken for å redusere hastigheten, eller med klokken for øke hastigheten. Generelt bør du bruke høyere hastighet for rask fjerning av materialer, eller lavere hastighet for mer presis kontroll.

8.4 Montere en slipeskive

- Trekk ut støpslet fra stikkkontakten.
- Fjern den slitte slipeskiven (7), men la skumputen under sitte igjen.
- Legg den nye skiven på og trykk den på plass. Skiven holdes på plass med krok og sløyfeanordningen.

8.5 Slik skifter du skumputen med krok og sløyfe (8)

Skumputen må være helt flat for å oppnå god sliping. Hvis den er skadet eller deformert, vil den gi ujevn sliping. Skift den alltid ut hvis den skades.

8.6 Slik brukes verktøyet

For å kontrollere dette verktøyet godt, må du bruke begge hender. Det er viktig å stå støtt hele tiden, spesielt hvis du står på et stillas.

9 SLIPING

- Når verktøyet og støvsugeren er satt opp og alle sikkerhetstiltak og sikkerhetsanordninger er på plass, kan du slå på verktøyet og støvsugeren. (Hvis du bruker en støvsuger med integrert kobling, slår du bare på verktøyet.)
- Start slipingen ved å berører arbeidsflaten så lett som mulig, med nok kraft til at slipehodet ligger flatt mot flaten.
- Leddene i slipehodet gjør at slipeskiven (7) kan følge konturene på arbeidsflaten.
- Den beste teknikken er å bruke overlappende strøk og holde hodet i konstant bevegelse. Aldri stopp lenge på et sted, da dette vil lage merker. Med litt øvelse vil du oppnå fremragende resultater.



MERK: Påse at slipeskiven (7) du bruker egner seg til oppgaven. For grovt slipepapir kan fjerne materialet for fort. Svært finkornet slipepapir kan på den andre siden tilstoppes og vil ikke slippe nok.



FORSIKTIG: Unngå utstikkende objekter, spiker osv. Disse kan ødelegge slipepapiret og til og med skumputen.

10 RENGJØRING OG VEDLIKEHOLD

10.1 Hold verktøyet rent

Blås ut alle luftveier jevnlig med trykkluft. Alle plastdeler må tørkes av med en myk og fuktig klut. Bru ALDRI løsemidler til å vaske plastdeler. Dette vil skade materialene.

Bruk vernebriller når du arbeider med trykkluft.

Rengjør svivelledet til støvsugerslangen ofte, idet oppsamlet støv hindrer fri bevegelse.

11 TEKNISKE DATA

Modell nr.	POWX04761
Nominell effekt	710 W
Nominell frekvens	50 Hz
Nominell spenning	230-240 V
Rotasjonshastighet	600-1500 min ⁻¹
Skivediameter	225 mm
Ledningslengde	4 m + VDE-støpsel
Fleksibel slange	4 m
Total lengde	110 til 165 cm

12 STØY

Støyemisjonsverdier målt i samsvar med relevant standard. (K=3)

Lydtryknivå LpA	85 dB(A)
Lydeffektnivå LwA	96 dB(A)



VIKTIG! Bruk hørselsvern når lydtrykket er over 85 dB(A).

aw (Vibrasjon):	3,2 m/s ²	K = 1,5 m/s ²
-----------------	----------------------	--------------------------

13 GARANTI

- Dette produktet garanteres for en periode på 36 måneder fra datoen produktet ble kjøpt av første bruker.
- Denne garantien dekker alle material- eller produksjonsfeil, med unntak av: batterier, ladere, defekte deler som følge av vanlig slitasje, f.eks. lagre, børster, kabler og plugger eller tilbehør som bor, borebits, sagblader osv. eller skader eller feil som skyldes feil bruk, uhell eller endringer. Garantien dekker heller ikke kostnader ved forsendelse.
- Skader og/eller defekter som skyldes ukorrekt bruk dekkes heller ikke av garantien.
- Vi fraskriver oss også alt ansvar for personskader som skyldes ukorrekt bruk av verktøyet.
- Reparasjoner må utføres ved et autorisert kundeservicesenter for Powerplus verktøy.
- Du kan alltid få flere opplysninger ved å ringe 00 32 3 292 92 90.
- Alle transportkostnader skal alltid betales av kunden, med mindre noe annet er skriftlig avtalt.
- Garantien dekker ikke skader som skyldes manglende vedlikehold eller overbelastning.
- Garantien dekker bestemt ikke skader som skyldes inntrenging av væsker, inntrenging av mye støv, overlatt skade (med hensikt eller ved grov uaktsomhet), feilaktig bruk (bruk til noe produktet ikke er beregnet på), ikke-kompetent bruk (for eksempel ved at anvisningene i håndboken ignorerer), feilaktig montering, lynnedslag eller feil nettspenning. Denne listen er ikke begrensende.
- Garantikrav som aksepteres vil aldri føre til en forlengelse av garantiperioden. Heller ikke vil en ny garantiperiode starte dersom produktet erstattes.
- Produkter eller deler som erstattes under garantien, tilfaller Varo NV.
- Vi forbeholder oss retten til å avvise ethvert krav der kjøpet ikke kan verifiseres, eller når det er åpenbart at produktet ikke har blitt korrekt vedlikeholdt (rene ventilasjonsåpninger, kullbørster skiftet regelmessig, osv.).
- Du må ta vare på kvitteringen som bevis på datoen for kjøpet.
- Verktøyet må returneres til din forhandler (uten demontering) i en akseptabel, ren tilstand (i originalemballasjen), sammen med kvittering på kjøpet.

14 MILJØ



Hvis det skulle være nødvendig å skifte ut maskinen etter lang tids bruk, må den ikke kastes i husholdningsavfallet. Kast den på en miljømessig forsvarlig måte. Avfall produsert av elektriske maskiner bør ikke bli behandlet som normalt husholdningsavfall. Sørg for å resirkulere der hvor spesialanlegg eksisterer. Be lokale myndigheter eller forhandler om råd angående tømning og resirkulering.

15 SAMSVARSERKLÆRING



VARO N.V. – Vic. Van Rompuy N.V.- Joseph Van Instraat 9 – BE2500 Lier – Belgia,
erklærer at,

Produkt: Veggsliper
Merke: POWERplus
Modell: POWX04761

er i samsvar med de vesentlige kravene og andre relevante bestemmelser i de gjeldende europeiske direktivene/forskriftene, basert på bruken av europeiske harmoniserte standarder. Enhver uautorisert modifisering av apparatet vil annullere denne erklæringen.

Europeiske direktiver/forskrifter (inkludert eventuelle endringer inntil datoen for underskrift):

2011/65/EU
2014/30/EU
2006/42/EC

Europeiske harmoniserte standarder (med eventuelle endringer inntil dato for underskrift):

EN60745-1 : 2009
EN60745-2-3 : 2011
EN IEC55014-1 : 2021
EN IEC55014-2 : 2021
EN IEC61000-3-2 : 2019
EN61000-3-3 : 2013

Oppbevarer av teknisk dokumentasjon: Philippe Vankerkhove, VARO – Vic. Van Rompuy N.V.

Undertegnede handler på vegne av selskapets ledelse,

Ludo Mertens
Regulatoriske saker – Samsvarsleder
18/08/2023, Lier - Belgium

1	TILSIGTET BRUG	3
2	BESKRIVELSE (FIG. 1-2)	3
3	MEDFØLGENDE INDHOLD	3
4	SYMBOLER	4
5	GENERELLE SIKKERHEDSFORSKRIFTER	4
5.1	<i>Arbejdsområde</i>	4
5.2	<i>Elektrisk sikkerhed</i>	4
5.3	<i>Personlig sikkerhed</i>	5
5.4	<i>Omhyggelig håndtering og anvendelse af el-værktøjer</i>	5
5.5	<i>Service</i>	5
6	YDERLIGERE SIKKERHEDSANVISNINGER	6
6.1	<i>Elektrisk tilslutning</i>	6
7	SAMLING	6
7.1	<i>Påsætning og udskiftning af slibeskive (Fig. 3)</i>	6
7.2	<i>Teleskoprør (Fig. 4)</i>	7
7.3	<i>Støvudsugning (Fig. 5)</i>	7
7.4	<i>Værktøjsstandard/luftregulering (Fig. 6)</i>	7
8	BETJENING	7
8.1	<i>Start og stop</i>	7
8.2	<i>Tænding og slukning af maskinen</i>	7
8.3	<i>Indstilling af rotationshastigheden</i>	7
8.4	<i>Påmontering af slibeskiven</i>	8
8.5	<i>Udskiftning af krog og bagplade (8)</i>	8
8.6	<i>Brug af værktøjet</i>	8
9	SLIBNING	8
10	RENGØRING OG VEDLIGEHOLDELSE	8
10.1	<i>Hold værktøjet rent</i>	8
11	TEKNISKE DATA	9
12	STØJ	9
13	GARANTI	10

14	MILJØ	10
15	KONFORMITETSERKLÆRING	11

GIPSSLIBER 710 W POWX04761

1 TILSIGTET BRUG

Gipssliberen er udviklet til slibning af gipsvægge og -lofter. Slibemaskinen giver en optimal finish, og er hurtigere end konventionelle finish-metoder til både nybyggeri og renovering. Den er konstrueret til at kunne sluttes til en støvsuger for at opnå et minimum af støv og de bedste sliberesultater. Den roterende slibehovedet giver gode resultater med et minimalt forbrug af tid og kræfter. Ikke egnet til erhvervsmæssig brug.



ADVARSEL! Læs af hensyn til sikkerheden denne vejledning omhyggeligt, før maskinen tages i brug. Giv kun el-værktøjet videre til andre sammen med denne vejledning.

2 BESKRIVELSE (FIG. 1-2)

- | | |
|----------------------------|--|
| 1. Teleskorør | 7. Slibeskive |
| 2. Skærm for slibesål | 8. Bagplade med krog og løkke |
| 3. Udrækkelig vakuumslange | 9. Børster |
| 4. ON/OFF-kontakt | 10. Bajonetfatning til støvsugerslange |
| 5. Strømledning | 11. Hjul for hastighedsindstilling |
| 6. Teleskopknap | 12. Værktøjsstandard/luftregulering |

3 MEDFØLGENDE INDHOLD

- Fjern al emballage.
- Fjern resterende emballage og forsendelsesmateriale (om nødvendigt).
- Kontroller, at hele pakkens indhold er der.
- Kontroller værktøjet, strømledningen, strømstikket og alt tilbehør for beskadigelser under transporten.
- Opbevar emballagen så lang tid som muligt indtil garantiperiodens ophør. Kasser det i dit lokale affaldssystem bagefter.



ADVARSEL: Emballage er ikke legetøj! Børn må ikke lege med plastikposer! Risiko for kvælning!

Fig. 3







- | | |
|---|--|
| 1 x gipssliber | 1 x unbraconøgle |
| 1 x instruktionsbog | 2 x bajonetfatning til støvsugerslange (35mm/47mm) |
| 6 x slibeskiver (korn 60, 80, 120, 150, 180, 240) | 1 x Værktøjsstandard 38mm |
| 1 x udrækkelig støvsugerslange | |



Kontakt venligst forhandleren, når der mangler dele, eller de er beskadigede.

4 SYMBOLER

I denne brugervejledning og/eller på maskinen anvendes der følgende piktogrammer:

	Brug handsker		Benyt altid sikkerhedsbriller.
	Angiver risiko for personskade eller beskadigelse af værktøjet.		Læs instruktionsbogen før ibrugtagning.
	I overensstemmelse med obligatoriske, gældende sikkerhedsstandarder i europæiske direktiver.		Klasse II – maskinen er dobbeltisoleret. Derfor er det ikke nødvendigt at forbinde den til jord.

5 GENERELLE SIKKERHEDSFORSKRIFTER

OBS! Samtlige anvisninger bør læses. Fejl p.g.a. manglende overholdelse af anvisningerne nedenfor kan forårsage elektriske stød, brand og/eller alvorlige kvæstelser. Begrebet „El-værktøj” i det følgende refererer til netdrevne el-værktøjer (med netkabel) eller batteridrevet (trådløst) el-værktøj.

5.1 Arbejdsområde

- Hold arbejdsområdet rent og ryddeligt. Uorden og arbejdsområder med dårlig belysning kan medføre ulykker.
- Med dette værktøj må der ikke arbejdes i omgivelser med eksplosionsfare, hvor der findes brændbare væsker, gas eller støv. El-værktøjer producerer gnister, som kan antænde støvet eller dampene.
- Hold børn og andre personer væk, mens el-værktøjet benyttes. Hvis man distraheres, kan man miste kontrollen over værktøjet.

5.2 Elektrisk sikkerhed

- Kontroller altid at strømforsyningen svarer til spændingen på mærkepladen.
- Værktøjets tilslutningsstik skal passe ind i stikdåsen. Netstikket må ikke ændres på nogen måde. Brug ingen adapterstik sammen med apparater med beskyttelsesjording. Uændrede netstik og passende stikdåser reducerer faren for elektriske stød.
- Undgå kropskontakt med jordede overflader, f.eks. rør, radiatorer, komfurer og køleskabe. Der er øget fare for elektriske stød, når kroppen er jordet.
- Hold værktøjet væk fra regn og fugtighed. Indtrængning af vand i et el-værktøj øger faren for elektriske stød.
- Netkablet må ikke misbruges til at bære værktøjet, hænge det op eller trække netstikket ud af stikdåsen. Hold netkablet væk fra varme, olie, skarpe kanter eller bevægelige dele af værktøjet. Beskadigede eller indfildrede netkabler øger faren for elektriske stød.
- Hvis der arbejdes udendørs med et el-værktøj, må der kun bruges forlænger kabler, som er tilladt til udendørs anvendelse. Anvendelse af et forlænger kabel, som er egnet til udendørs anvendelse, reducerer faren for elektriske stød.
- Hvis el-værktøjet skal anvendes et sted, hvor det er fugtigt, skal der anvendes en strømforsyning der er beskyttet mod anløbsstrøm/reststrøm. Anvendelse af en reststrømsenhed reducerer risikoen for elektrisk stød.

5.3 Personlig sikkerhed

- Vær opmærksom. Hold øje med, hvad du gør, og brug el-værktøjet med fornuft. Brug ikke værktøjet, hvis du er træt eller påvirket af narkotika, alkohol eller lægemidler. Et øjeblikks uopmærksomhed ved anvendelsen af værktøjet kan medføre alvorlige kvæstelser.
- Brug personligt sikkerhedsudstyr og altid sikkerhedsbriller. Anvendelse af personligt sikkerhedsudstyr; f.eks. støvmaske, skridsikre sikkerhedssko, sikkerhedshjelm eller høreværn, alt efter el-værktøjets art og anvendelse, reducerer faren for kvæstelser.
- Undgå utilsigtet ibrugtagning. Kontrollér, at afbryderen er i positionen "FRA (0)", inden netstikket sættes ind i stikdåsen. Hvis man har fingeren på afbryderen, mens værktøjet bæres, eller tilslutter værktøjet til strømforsyningen i tændt tilstand, kan der ske ulykker.
- Fjern indstillingsværktøjer eller skrue nøgler, inden værktøjet tændes. Et værktøj eller en nøgle, som befinder sig en drejende del af værktøjet, kan forårsage kvæstelser.
- Overvurdér ikke dine evner. Sørg altid for, at du står sikkert og er i balance. På denne måde kan værktøjet styres bedre i uventede situationer.
- Brug egnet beklædning. Bær ikke løst siddende tøj eller smykker. Hold håret, tøj og handsker væk fra bevægelige dele. Løst siddende tøj, smykker eller langt hår kan gribes af bevægelige dele.
- Hvis der monteres støvudsugnings- og opsamlingsanordninger, skal man kontrollere, at disse er tilsluttet og anvendes korrekt. Anvendelse af disse anordninger reducerer farer, der skyldes støv.

5.4 Omhyggelig håndtering og anvendelse af el-værktøjer

- Overbelast ikke værktøjet. Brug det el-værktøj, der er beregnet til det arbejde, der skal udføres. Med det passende el-værktøj arbejder man bedre og mere sikkert inden for det oplyste ydelsesområde.
- Brug ikke el-værktøjer med defekte afbrydere. Et el-værktøj, som ikke længere kan tændes eller slukkes, er farligt og skal repareres.
- Træk netstikket ud af stikdåsen, inden der foretages justeringer på værktøjet, tilbehørsdele skiftes ud eller værktøjet renses. Denne sikkerhedsforanstaltning forhindrer utilsigtet start af værktøjet.
- El-værktøjer, som ikke benyttes, skal opbevares udenfor børns rækkevidde. Giv ikke personer, som ikke er fortrolige med værktøjet eller ikke har læst disse anvisninger, lov til at bruge værktøjet. El-værktøjer er farlige, hvis de anvendes af uerfarne personer.
- Vedligehold værktøjet omhyggeligt. Kontrollér, at bevægelige dele af værktøjet fungerer upåklageligt og ikke sidder fast, og om dele er knækket eller beskadiget på en sådan måde, at værktøjets funktion påvirkes. Beskadigede dele skal repareres, inden værktøjet bruges. Mange ulykker skyldes dårligt vedligeholdte el-værktøjer.
- Hold skærende værktøjer skarpe og rene. Omhyggeligt vedligeholdte skærende værktøjer med skarpe skærekanten kommer ikke til at sidde fast og er lettere at styre.
- Brug el-værktøjer, tilbehør, ekstraudstyr osv. i overensstemmelse med disse anvisninger og sådan, som det er foreskrevet for den pågældende type apparat. Tag i denne forbindelse hensyn til arbejdsbetingelserne og det arbejde, der skal udføres. Brug af el-værktøjer til andre anvendelser end de tiltænkte kan medføre farlige situationer.

5.5 Service

- Værktøjet må kun repareres af kvalificeret fagpersonale og med originale reservedele. Dette sikrer, at værktøjets sikkerhed bevares.

6 YDERLIGERE SIKKERHEDSANVISNINGER

- Hold altid hænderne væk fra det roterende slibehoved.
- Langvarig indånding af luftbåret støv i forbindelse med slibning af gipsvægge kan påvirke åndedrætsfunktionen:
 - Brug altid en støvsuger med en pose, der er godkendt til gipsstøv.
 - Brug altid et åndedrætsværn, der er godkendt til støv.
- Slibning af blybaseret maling er ekstremt giftigt og bør ikke forsøges. Kun fagfolk med speciel træning og udstyr må udføre sådant arbejde.
- Sørg altid for at have et godt fodfæste og balance. Brug ikke værktøjet i en rækkevidde, hvor du ikke kan styre det.
- Brug korrekte stilladser.
- Bær altid passende sikkerhedsudstyr under brug.
- Vigtigt: Efter endt slibearbejde skal du slukke på kontakten og vente til slibehovedet er stoppet helt, før du lægger værktøjet fra dig.
- Anvend aldrig maskinen i et område med brandfarlige tørstoffer, væsker eller luftarter. Gnister fra kommutatoren/kulbørsterne kan forårsage en brand eller eksplosion.
- Dette værktøj er blevet udviklet til bestemte anvendelsesformål. Fabrikanten anbefaler kraftigt, at dette værktøj ikke ændres og/eller anvendes til andre formål end dem, det er udviklet til.
- Maskinen skal altid betjenes med begge hænder. Hvis man mister kontrollen over den, kan det forårsage personskader.
- Hold netledningen væk fra maskinens arbejdsområde. Hold altid ledningen bag dig.
- Sluk øjeblikkeligt for maskinen, hvis der opstår usædvanlige vibrationer eller andre fejltilstande. Kontroller maskinen for at finde årsagen.
- Det støv, der opstår, når du arbejder med dette værktøj kan være sundhedsskadeligt. Brug et støvabsorberende system og benyt en passende støvmaske og fjern overskydende støv med en støvsuger.
- Arbejd ikke med materialer, der indeholder asbest (asbest anses for kræftfremkaldende).
- Støv fra materiale som f.eks. blyholdig maling, visse træarter, mineraler og metal kan være skadeligt (kontakt med eller indånding af støvet kan forårsage allergiske reaktioner og/eller luftvejssygdomme for operatøren eller omkringstående). Brug en støvmaske og arbejd med en støvudsugningsanordning, når den kan tilsluttes.
- Visse former for støv klassificeres som kræftfremkaldende (såsom støv fra eg og bøg), især i forbindelse med tilsætningsstoffer til træbehandling. Brug en støvmaske og arbejd med en støvudsugningsanordning, når den kan tilsluttes.
- Følg de støvrelaterede nationale krav til de materialer, du vil arbejde med.

6.1 Elektrisk tilslutning

Netspændingen skal stemme overens med den anførte spænding på værktøjets typeskilt. Værktøjet må under ingen omstændigheder bruges, hvis netledningen er beskadiget. En beskadiget ledning skal udskiftes omgående at et autoriseret servicecenter. Forsøg aldrig selv at reparere en beskadiget ledning. Brug af beskadigede strømledninger kan forårsage elektrisk stød.

7 SAMLING

7.1 Påsætning og udskiftning af slibeskive (Fig. 3)

- Sæt sekskantnøglen (størrelse 5) ind i sekskantbolten på slibestenen.
- Hold slibepuden fast, og drej skruenøglen mod uret for at afmontere puden.
- Anbring slibeskiven imidt på slibepuden og tryk på hullerne i slibeskiven, når de flugter med udsugningshullerne i slibepuden.
- Kun for runde slibepuder: Udfør en prøvekørsel for at kontrollere, at slibeskiven er fastspændt i midten.



Advarsel: Installer kun den specificerede slibepude på maskinen. For at sikre optimal ydelse skal maskinen køres med lidt lavere hastighed i flere minutter for at gøre slibepuden passende til tætningsfladen. Under denne proces kommer de hvide skumpartikler ud af slibeproppen. Dette vil dog ikke beskadige maskinen.

7.2 Teleskoprør (Fig. 4)

- Brug teleskoprøret (O) i henhold til den tilsigtede brug på en højere arbejdsflade.
- Løsn muffen på støvudsugningsudløbet (N) på det øvre teleskoprør (J). Tag ikke muffen ud af udløbet.
- Få det bageste håndtag (O₁) til at flugte med det primære håndtag og indsæt muffen (O₃) på teleskoprøret (O) i ind i udløbet (N) med en drejebævegelse helt frem til stoppet.
- Juster længden på teleskoprøret (O), hvis nødvendigt. Vær opmærksom på markeringen "max 1,65 m" på teleskoprøret. Stram muffen (N) efter montering/justering af teleskoprøret.

7.3 Støvudsugning (Fig. 5)

- Løsn låseknappen for længdejustering (N) ved at dreje den i retning af oplåsningssymbolet på værktøjshåndtaget.
- Indsæt vakuumslangen (P) i enden af værktøjshåndtaget som vist.
- Spænd låseknappen for længdejustering (N) ved at dreje den i retning af låsesymbolet på værktøjshåndtaget.
- Tilslut vakuumslangen med Ø 47 mm adapteren (P4) direkte til en industriel støvsuger (fjern først støvsugerslangen).
- Vakuumslangen kan også tilsluttes med en af de 2 adaptere til en industriel støvsuger uden at fjerne støvsugerslangen.

7.4 Værktøjsstandard/luftregulering (Fig. 6)

- Værktøjshåndtaget (P1) forhindrer beskadigelse af slangen, når værktøjet lægges til side i forbindelse med pause i arbejdet.
- Styr luftstrømmen ved at skubbe sugekraftjusteringsringen (P3) over åbningen i værktøjskonnektoren (P2).
- Sugekraften er på sit laveste niveau, når åbningen er fuldt synlig.



ADVARSEL: Manglende brug af en godkendt støvsugerpose i støvsugeren vil øge niveauet af luftbåret støv i arbejdsområdet. Langvarig eksponering for støv kan forårsage respiratoriske skader.

8 BETJENING

8.1 Start og stop

Sørg for, at strømkredsens spænding er den samme som den, der er vist på maskinens typeskilt, samt at kontakten (4) er sat i positionen "OFF", før værktøjet tilsluttes til strømkredsen.

8.2 Tænding og slukning af maskinen

Gipssliberen tændes/slukkes på kontakten.

8.3 Indstilling af rotationshastigheden

Hastigheden på maskinen kan indstilles til forskellige arbejdstyper. Det kan indstilles fra 600 minop til 1500 min ved hjælp af hjulet (11). Drej det mod uret for at øge hastigheden og med uret for at sænke hastigheden. Generelt bør den højere hastighed anvendes ved hurtig slibning, og den lavere hastighed til mere præcis styring.

8.4 Påmontering af slibeskiven

- Kobl maskinen fra strømforsyningen.
- Fjern den slidte slibeskive (7) og sørg for at skumbagpladen forbliver på plads.
- Fjern forsigtigt den slidte slibeskive og tryk den nye på plads. Det vil blive holdt fast af kroge og bagpladen med løkken.

8.5 Udskiftning af krog og bagplade (8)

Bagpladen skal være fuldstændig flad for at opnå gode sliberesultater. Hvis den er deformet eller beskadiget, vil det medføre meget ujævn slibning. Den skal altid udskiftes, hvis den bliver beskadiget.

8.6 Brug af værktøjet

Dette kraftige værktøj skal styres med begge hænder for maksimal sikkerhed og kontrol. Det er meget vigtigt altid at have et stabilt fodfæste, især på stilladser og lign.

9 SLIBNING

- Når maskinen og støvsugeren er klar, og alle sikkerhedsanordninger og udstyr er på plads, skal støvsugeren tændes først, og derefter maskinen. (Hvis du bruger en støvsuger med indbygget opstart, skal der kun tændes for maskinen).
- Påbegynd slibningen og skab forsigtigt en så let kontakt med arbejdsemnets overflade som muligt. Det skal være nok til at holde slibehovedet fladt mod overfladen.
- Riglen i slibehovedet gør det muligt for slibeskiven (7) at følge arbejdsfladens konturer.
- Den bedste teknik er at bruge overlappende bevægelser og holde hovedet i konstant bevægelse. Stop aldrig for længe på samme sted, da dette vil efterlade mærker. Med erfaring bliver det meget nemt at skabe fremragende resultater.



BEMÆRK: Sørg for, at den slibeskive (7), du bruger, er egnet til opgaven. For groft sandpapir kan fjerne materialet for hurtigt til at det kan kontrolleres. For fint sandpapir kan derimod blive blokeret for ofte og ikke slibe overfladen.



BEMÆRK: Undgå skarpe kanter, søm osv. Disse kan ødelægge slibeskiven og vil sandsynligvis også skade bagpladen.

10 RENGØRING OG VEDLIGEHOLDELSE

10.1 Hold værktøjet rent

Alle luftkanaler skal regelmæssigt gennemblæses med trykluft. Alle plastikdele skal rengøres med en blød fugtig klud. Brug ALDRIG opløsningsmidler til rengøring af plastdele. De kan opløse eller på anden måde beskadige materialet.

Bær altid sikkerhedsbriller under brug af trykluft.

Rengør drejekoblingen, da alt for meget støv vil forhindre den i at dreje frit.

11 TEKNISKE DATA

Modelnr.	POWX04761
Nominel effekt	710 W
Nominel frekvens	50 Hz
Nominel spænding	230-240 V
Rotationshastighed	600-1500 min ⁻¹
Skivediameter	225 mm
Ledningslængde	4 m + VDE-stik
Flexslange	4 m
Total længd	110 til 165 cm

12 STØJ

Støjemissionsværdier er målt i overensstemmelse med gældende standarder. (K=3)

Lydtryksniveau LpA	85 dB(A)
Lydeffektniveau LwA	96 dB(A)



BEMÆRK: brug høreværn når lydtrykket er over 85 dB(A).

aw (Vibrationsniveau):	3,2 m/s ²	K = 1,5 m/s ²
------------------------	----------------------	--------------------------

13 GARANTI

- Produktet dækkes af garanti i en periode på 36 måneder fra den første købers købsdato.
- Garantien dækker alle materiale- eller produktionsfejl. Den omfatter ikke: batterier, opladere, dele, der udsættes for normal slitage, såsom lejer, børster, ledninger, stik eller tilbehør såsom bor, borebits, savklinger, osv., beskadigelse eller defekter som følge af misbrug, ulykke eller ændring eller transportomkostninger.
- Beskadigelse og/eller defekter som følge af misbrug er heller ikke omfattet af nærværende garanti.
- Vi fraskriver os også alt ansvar for enhver personskade som følge af forkert brug af værktøjet.
- Reparationer må kun udføres af et autoriseret kundeservicecenter til Powerplus-værktøjer.
- Du kan altid få mere information på tlf. 00 32 3 292 92 90.
- Alle transportomkostninger skal altid afholdes af kunden, medmindre andet er aftalt skriftligt.
- Ligeledes kan der ikke forlanges erstatning under nærværende garanti, hvis skaden på apparatet er opstået som følge af uagtsom vedligeholdelse eller overbelastning.
- Garantien dækker ikke skader der opstår som følge af gennemtrængt væske, overdreven støveksponering, bevidst beskadigelse (forsægtligt eller ved grov uagtsomhed), upassende anvendelse (brug til formål som apparatet ikke er egnet til), ukompetent brug (såsom ikke at respektere instrukserne i denne vejledning), inkompetent montering, lynnedslag, forkert netspænding. Denne liste er ikke fuldstændig.
- Accept af krav under garantien kan ikke føre til forlængelse af garantiperioden eller påbegyndelsen af en ny garantiperiode, hvis apparatet udskiftes.
- Apparater eller dele, som udskiftes under garantien, bliver Varo NV's ejendom.
- Vi forbeholder os retten til at afvise alle krav, hvis købet ikke kan bekræftes, eller hvis det er tydeligt, at produktet ikke har været behørigt vedligeholdt. (rene udluftningsåbninger, regelmæssig service af kulbørster,...)
- Købskvitteringen skal opbevares som bevis på købsdatoen.
- Det samlede værktøj skal returneres til forhandleren i rimelig ren stand, i den originale blæseformede æske (hvis relevant for enheden) sammen med købsdokumentation.

14 MILJØ



Hvis maskinen skal skiftes ud efter lang tids brug, må den ikke bortskaffes som husholdningsaffald, men skal bortskaffes på en miljømæssigt forsvarlig måde. Affald produceret af de elektriske maskiner må ikke behandles som normalt husaffald. Sørg for at genbruge det, hvor der findes egnede anlæg til det. Kontakt den lokale instans eller forhandleren for at få rådgivning om indsamling og bortskaffelse.

15 KONFORMITETSERKLÆRING



VARO

VARO N.V – Vic. Van Rompuy N.V.- Joseph Van Instraat 9 – BE2500 Lier – Belgien,
erklærer kun, at

Apparatbeskrivelse: Gipssliber
Varemærke: POWERplus
Varenummer: POWX04761

er i overensstemmelse med de væsentlige krav og andre relevante bestemmelser i de gældende europæiske direktiver og forordninger, baseret på anvendelsen af europæiske harmoniserede standarder, Enhver uautoriseret ændring af apparatet gør denne erklæring ugyldi.

Europæiske direktiver og forordninger (herunder, hvis relevant, ændringer heraf op til datoen for underskriften):

2011/65/EU
2014/30/EU
2006/42/EF

Harmoniserede europæiske standarder (herunder eventuelle tillæg frem til datoen for undertegnelsen):

EN60745-1 : 2009
EN60745-2-3 : 2011
EN IEC55014-1 : 2021
EN IEC55014-2 : 2021
EN IEC61000-3-2 : 2019
EN61000-3-3 : 2013

Indehaver af den tekniske dokumentation: Philippe Vankerkhove, VARO - Vic. Van Rompuy N.V.

Undertegnede handler på vegne af virksomhedens ledelse,

Ludo Mertens
Regulatory Affairs (afdelingen for juridiske anliggender) - Compliance Manager
18/08/2023, Lier - Belgium

1	AVSEDD ANVÄNDNING	3
2	BESKRIVNING (FIG. 1-2)	3
3	FÖRPACKNINGSSINNEHÅLL	3
4	SYMBOLER	4
5	ALLMÄNNA SÄKERHETSANVISNINGAR FÖR ELEKTRISKA VERKTYG	4
5.1	<i>Arbetsplatsen</i>	4
5.2	<i>Elektrisk säkerhet</i>	4
5.3	<i>Personlig säkerhet</i>	5
5.4	<i>Användning och skötsel av elektriska verktyg</i>	5
5.5	<i>Service</i>	5
6	EXTRA SÄKERHETSANVISNINGAR	6
6.1	<i>Elektrisk anslutning</i>	6
7	MONTERING	6
7.1	<i>Montering och byte av slipskiva (Fig. 3)</i>	6
7.2	<i>Förlängningsrör (Fig. 4)</i>	7
7.3	<i>Dammutsug (Fig. 5)</i>	7
7.4	<i>Standardutrustning/reglering av sugkraften (Fig. 6)</i>	7
8	ANVÄNDNING	7
8.1	<i>Före användning</i>	7
8.2	<i>Igångsättning och avstängning</i>	7
8.3	<i>Inställning av rotationshastigheten</i>	7
8.4	<i>Byte av sliprondell</i>	8
8.5	<i>Byte av svampgummisulan med kardborrefäste (8)</i>	8
8.6	<i>Hur man använder maskinen</i>	8
9	SLIPNING	8
10	RENGÖRING OCH UNDERHÅLL	8
10.1	<i>Håll maskinen ren</i>	8
11	TEKNISKA DATA	9
12	BULLER	9

13	GARANTI	10
14	MILJÖHÄNSYN	10
15	KONFORMITETSDEKLARATION	11

GIPSVÄGGSSLIPMASKIN 710 W POWX04761

1 AVSEDD ANVÄNDNING

Denna gipsväggsslipmaskin är avsedd för slipning av väggar och tak av panel eller gips. Slipmaskinen ger en överlägsen finish, och är snabbare än konventionella avputsningsmetoder både vid nykonstruktions- och renoveringsarbeten. Maskinen är avsedd att arbeta tillsammans med en dammsugare för minsta möjliga damm och bästa slipresultat. Det vridbara sliphuvudet ger utmärkta resultat snabbt och bekvämt. Lämpar sig inte för professionellt bruk.



WARNING! För din egen säkerhet, läs denna bruksanvisning och de allmänna säkerhetsanvisningarna noga innan du börjar använda apparaten. Om detta elektriska verktyg överläts till någon annan, ska denna bruksanvisning alltid medfölja.

2 BESKRIVNING (FIG. 1-2)

1. Utdragbart rör
2. Käpa till slipplatta
3. Förlängbar dammsugarslang
4. Strombrytare TILL/FRÅN
5. Nätsladd
6. Knapp för utdragbart rör
7. Sliprondell
8. Svampgummisula med kardborrefäste
9. Borsthår
10. Dammutsugsadapter
11. Hastighetsinställningsvred
12. Standardutrustning/reglering av sugkraften

3 FÖRPACKNINGSSINNEHÅLL

- Avlägsna allt förpackningsmaterial.
- Avlägsna resterande förpacknings- eller transportstöd (om sådant finns).
- Kontrollera att innehållet i förpackningen är komplett.
- Undersök apparaten, nätsladden, stickkontakten och alla tillbehör att inga skador uppstått under transporten.
- Förvara om möjligt förpackningsmaterialet till garantitidens slut. Bortskaffa det därefter via det lokala systemet för avfallshantering.



WARNING: Förpackningsmaterial är inga leksaker! Barn får under inga omständigheter tillåtas leka med plastpåsar! Det finns risk för kvävning!

Fig. 3

- | | |
|--|-----------------------------------|
| 1 x slipmaskin för gipsväggar | 1 x förlängbar dammsugarslang |
| 1 x bruksanvisning | 1 x insexnyckel |
| 6 x sliprondeller (kornstorlek 60, 80, 120, 150, 180, 240) | 2 x dammutsugsadapter (35mm/47mm) |
| | 1 x Standardutrustning 38mm |



Om komponenter skulle saknas eller vara skadade, tag kontakt med din återförsäljare.

4 SYMBOLER

Följande symboler används i bruksanvisningen och/eller på maskinen:

	Bär handskar		Bär alltid skyddsglasögon.
	Risk för personskador eller skador på maskinen.		Studera bruksanvisningen före användning.
	Uppfyller säkerhetsnormerna i tillämpliga europeiska direktiv.		Klass II – Maskinen har dubbel isolering varför jordkabel inte är nödvändig.

5 ALLMÄNNA SÄKERHETSANVISNINGAR FÖR ELEKTRISKA VERKTYG

Studera noga samtliga säkerhetsanvisningar och andra anvisningar. Uraktlåtenhet att följa säkerhetsanvisningar och andra anvisningar kan medföra risk för elektriska stötar, brand och/eller allvarliga personskador. Spar alla säkerhetsanvisningar och andra anvisningar för framtida konsultation. Den nedan använda termen „elektriskt verktyg“ i säkerhetsanvisningarna avser nätdrivna elektriska verktyg (med nätkabel) eller batteridrivna (sladdlösa) elektriska verktyg.

5.1 Arbetsplatsen

- Håll arbetsplatsen i god ordning och väl upplyst. Oordning och dåligt upplysta arbetsplatser inbjuder till olyckor.
- Arbeta inte med elektriska verktyg i en omgivning där explosionsrisk föreligger, där det finns lättantändliga vätskor, gaser eller damm. Elektriska verktyg alstrar gnistor som kan antända damm och ångor.
- Håll barn och kringstående personer på avstånd vid arbete med det elektriska verktyget. Ett ögonblicks ouppmärksamhet kan få dig att tappa kontrollen över verktyget.

5.2 Elektrisk säkerhet

- Kontrollera alltid att nätspänningen överensstämmer med den på märkplåten angivna.
- Verktygets stickkontakt måste passa till eluttaget. Stickkontakten får under inga omständigheter ändras. Använd inga adapterkontakter tillsammans med skyddsjordade verktyg. Originalkontakter som inte ändrats och eluttag som överensstämmer med dessa minskar risken för elektriska stötar som kan vara dödliga.
- Undvik kroppskontakt med jordade föremål som rörledningar, värmeelement, spisar och kylskåp. Det föreligger större risk för elektriska stötar om din kropp är jordad.
- Håll verktyget borta från regn och fuktiga förhållanden. Vatten som trängt in i ett elektriskt verktyg ökar risken för elektriska stötar.
- Se till att inga skador uppstår på nätsladden. Bär aldrig eller häng upp verktyget i nätsladden och dra aldrig i den för att dra ur stickkontakten. Håll sladden borta från stark värme, olja, vassa föremål och rörliga delar. Skadade eller tilltrasslade sladdar ökar risken för elektriska stötar.
- När det elektriska verktyget används utomhus ska uteslutande förlängningskablar avsedda för utomhusbruk användas. Användningen av en för utomhusbruk avsedd förlängningskabel minskar risken för elektriska stötar.
- Om det elektriska verktyget måste användas där det är fuktigt, anslut det till ett uttag som är skyddat av jordfelsbrytare. Användningen av jordfelsbrytare minskar risken för elektriska stötar.

5.3 Personlig säkerhet

- Var uppmärksam. Koncentrera dig på vad du håller på med och använd sunt förnuft när du arbetar med ett elektriskt verktyg. Använd inte ett elektriskt verktyg då du är trött eller påverkad av droger, alkohol eller mediciner. Ett ögonblicks ouppmärksamhet medan du arbetar med verktyget kan resultera i allvarliga personskador.
- Använd säkerhetsutrustning. Bär alltid skyddsglasögon. Säkerhetsutrustning som dammskyddsmask, halkfria säkerhetsskodon, skyddshjälm och hörselskydd, beroende på arbetets art, minskar risken för personskador.
- Undvik att verktyget sätts igång oavsiktligt. Kontrollera att strömbrytaren står i från-läge innan nätkontakten sätts i eluttaget. Att bära verktyget med fingret på strömbrytaren eller att sätta i nätkontakten med strömbrytaren i till-läge kan leda till olyckor.
- Avlägsna justerverktyg eller nycklar innan maskinen startas. Nycklar som lämnats kvarsittande i anslutning till någon rörlig del av verktyget kan resultera i personskador.
- Sträck dig inte för långt. Stå alltid säkert och med god balans i alla situationer. Detta medger bättre kontroll av det elektriska verktyget i oförutsedda situationer.
- Bär lämplig klädsel. Bär inte löst åtsittande kläder eller smycken. Håll hår, kläder och handskar borta från det elektriska verktyget. Löst åtsittande kläder, smycken och långt hår kan fastna i rörliga delar.
- Om det finns anordningar för att ansluta dammsugnings- och dammuppsamlingsutrustning, se till att dessa är anslutna och används på rätt sätt. Användningen av sådan utrustning minskar med damm förknippade risker.

5.4 Användning och skötsel av elektriska verktyg

- Forcera inte det motordrivna verktyget. Använd det elektriska verktyg som bäst motsvarar det arbete som ska utföras. Med rätt verktyg, som får arbeta i den takt det är avsett för, utförs arbetet bättre och säkrare.
- Använd inte elektriska verktyg om strömbrytaren inte fungerar. Ett elektriskt verktyg som inte kan kontrolleras med strömbrytaren är farligt att använda och måste repareras.
- Dra nätkontakten ur eluttaget innan några inställningar av verktyget företas, före byte av arbetsverktyg, och då verktyget läggs åt sidan. Dessa förebyggande säkerhetsåtgärder förhindrar att verktyget oavsiktligt startas.
- Förvara elektriska verktyg som inte används utom räckhåll för barn. Låt inte personer som inte är förtrogna med det elektriska verktyget eller som inte studerat dessa anvisningar använda verktyget. Elektriska verktyg kan vara farliga i händerna på oerfarna användare.
- Underhåll omsorgsfullt det elektriska verktyget. Kontrollera att rörliga delar fungerar oklanderligt och inte kärvar, och att de inte har sprickor eller skador som kan inverka menligt på verktygets funktion. Om verktyget har delar som är skadade, låt reparera det innan det åter används. Många olyckor orsakas av att man använder dåligt underhållna elektriska verktyg.
- Håll skärande verktyg skarpa och rena. Riktigt underhållna skärverktyg med skarpa skärkanter är mindre benägna att kärva eller fastna och lättare att bemästra.
- Använd det elektriska verktyget, dess tillbehör och arbetsverktyg, i överensstämmelse med dessa anvisningar och på det sätt som avsetts med denna speciella typ av verktyg, med beaktande av arbetsförhållandena och det arbete som ska utföras. Användningen av elektriska verktyg för andra ändamål än de de är avsedda för kan leda till olyckstillbud.

5.5 Service

- Låt endast kvalificerat fackfolk reparera verktyget med användande av originalreservdelar. Detta för att garantera att verktygets säkerhetsstandards vidmakthålls.

6 EXTRA SÄKERHETSANVISNINGAR

- Var alltid uppmärksam på att händerna inte kommer i kontakt med det rörliga sliphuvudet.
- Långvarig inandning av luftburet damm från slipning av gipsväggar kan ge andningsbesvär:
 - Använd alltid en dammsugare med en dammpåse godkänd för gipsdamm isatt
 - Använd alltid en andningsmask godkänd för damm och dimmor
- Slipdamm av blybaserad färg är extremt giftigt och sådan slipning bör undvikas. Tillåt endast personal med särskild utbildning och utrustning att utföra sådan slipning.
- Ha alltid ordentligt stöd med fötterna och god balans. Sträck dig inte för långt. Använd lämpliga byggnadsställningar vid behov.
- Bär alltid passande skyddsutrustning under arbetet.
- Viktigt: vid arbetets slut, stäng av strömbrytaren och vänta tills det roterande sliphuvudet stannat helt innan du lägger ifrån dig maskinen.
- Använd aldrig maskinen i utrymmen där det finns brännbara fasta ämnen, vätskor eller gaser. Gnistor från strömomkastaren/kolborstarna kan ge upphov till brand eller explosion.
- Denna maskin har konstruerats för specifika tillämpningar. Tillverkaren avråder på det bestämdaste från att maskinen ändras och/eller används för andra tillämpningar än de den är avsett för.
- Maskinen ska alltid hållas med båda händerna. Om du tappar kontrollen över maskinen finns risk för personskador.
- Håll nätsladden borta från maskinens arbetsområde. Håll alltid nätsladden ordentligt bakom dig.
- Stäng omedelbart av maskinen vid onormala vibrationer eller om andra störningar uppträder. Undersök maskinen för att ta reda på orsaken till störningen.
- Det damm som uppstår vid arbete med maskinen kan vara skadligt för hälsan. Använd ett dammuppsamlingssystem och bär passande dammskyddsmask och avlägsna damm som ansamlats på arbetsplatsen med en dammsugare.
- Arbeta inte med material som innehåller asbest (asbest anses vara cancerframkallande).
- Damm från material som blyhaltig färg, vissa träslag, mineraler och metall, kan vara hälsoskadligt (kontakt med eller inandning av dammet kan orsaka allergiska reaktioner och/eller luftvägssjukdomar för operatören eller medhjälpare). Man bör bära andningsmask och arbeta med en dammutsugningsanordning när sådan kan anslutas.
- Vissa typer av damm är klassificerade som cancerframkallande, exempelvis damm från ek och bok, särskilt i kombination med träbehandlingstillätsatser. Man bör bära andningsmask och arbeta med en dammutsugningsanordning när sådan kan anslutas.
- Följ gällande nationella dammskyddsbestämmelser för det material som ska bearbetas.

6.1 Elektrisk anslutning

Nätspänningen måste överensstämma med den på verktygets märkplåt angivna. Maskinen får under inga omständigheter användas om nätsladden skadats. En skadad sladd måste omedelbart bytas av ett auktoriserat kundcenter. Försök inte att själv reparera den skadade kabeln. Användningen av en skadad nätsladd kan medföra elektriska stötar.

7 MONTERING

7.1 Montering och byte av slipskiva (Fig. 3)

- Sätt insexnyckeln (storlek 5) i sexkantskruven på slipplattan.
- Håll fast slipplattan och vrid sedan insexnyckeln motsols för att demontera plattan.
- Placera slipskivan i mitten av slipplattan och tryck fast. Hålen i slipskivan måste vara mittför extraktionshålen i slipplattan.
- Endast för runda slipplattor: gör en provkörning för att kontrollera att slipskivan är korrekt centrerad.



Varning: Montera endast angiven slipplatta på maskinen. För att säkerställa optimala prestanda ska maskinen köras med något lägre hastighet i flera minuter för att göra slippskivan perfekt anpassad till tätningssytan. Under denna process kommer vita skumpartiklar att komma ut från sliphuvudet. Detta skadar dock inte maskinen.

7.2 Förlängningsrör (Fig. 4)

- Förlängningsröret (O) kommer till användning vid arbeten högre upp på väggar och i tak.
- Lossa hylsan på dammsugsuttaget (N) upp till på röret (J). Ta inte bort hylsan från röret.
- Rikta in det bakre handtaget (O₁) med huvudhandtaget och skjut hylsan (O₃) på förlängningsrörets (O) utlopp (N) med en vridningsrörelse tills det tar stopp.
- Justera vid behov längden på förlängningsröret (O). Lägg märke till markeringen "max. 1,65 m" på förlängningsröret. Dra åt hylsan (N) efter montering/justering av förlängningsröret.

7.3 Dammsug (Fig. 5)

- Lossa låshylsan för längdjustering (N) genom att vrida den i riktning mot upplåsningssymbolen på handtaget.
 - Sätt in dammsugarlangen (P) i handtagets ände enligt bilden.
 - Dra åt låshylsan för längdjustering (N) genom att vrida den i riktning mot låsningssymbolen på handtaget.
 - Dammsugarlangen kan anslutas direkt till en industriell dammsugare med användning av \varnothing 47 mm-adaptorn (P4) (ta först bort dammsugarens egen slang).
- 2 Man kan också ansluta dammsugarlangen med hjälp av en av de 2 adapterna till en industriell dammsugare utan att dammsugarens egen slang behöver tas bort.

7.4 Standardutrustning/reglering av sugkraften (Fig. 6)

- Stödet (P1) förhindrar att slangen skadas när verktyget läggs åt sidan vid pauser i arbetet.
- Sugkraften kan regleras genom att vrida justeringsringen (P3) över öppningen i anslutningen (P2).
- Sugkraften är som lägst när öppningen är fullt synlig.



WARNING: Uraktlåtenhet att använda en godkänd dammsugarpåse i dammsugaren kommer att öka närvaron av luftburet damm på arbetsplatsen. Långvarig exponering för sådant damm kan medföra andningsbesvär.

8 ANVÄNDNING

8.1 Före användning

Kontrollera att nätspänningen överensstämmer med den på maskinens märkplåt angivna och att maskinens strömbrytare (4) står på "OFF" innan maskinen ansluts till nätet.

8.2 Igångsättning och avstängning

Slipmaskinen sätts igång och stängs av med strömbrytaren.

8.3 Inställning av rotationshastigheten

Maskinens hastighet kan ställas in för att passa olika arbeten. Den kan ställas in från 600 v/min upp till 1500 v/min med hjälp av tumvredet (11). Vrid vredet moturs för att öka hastigheten och medurs för att minska hastigheten. Den högre hastigheten lämpar sig generellt för snabb nerslipning och den lägre hastigheten för mer precisa sliparbeten.

8.4 *Byte av sliprondell*

- Stäng av maskinen.
- Dra av den utslitna sliprondellen (7) från svampgummisulan som ska lämnas kvar.
- Sätt försiktigt på en ny sliprondell genom att trycka fast den. Den hålls säkert på plats av svampgummisulans kardborrefäste.

8.5 *Byte av svampgummisulan med kardborrefäste (8)*

Svampgummisulan måste vara helt plan för att ge bra slipresultat. Om den blivit deformerad eller skadats kan slipningen bli mycket ojämn. Den ska alltid ersättas om den skadats.

8.6 *Hur man använder maskinen*

För att effektivt arbeta med den kraftfulla maskinen ska den hållas med båda händerna för maximal säkerhet och kontroll.

Det är mycket viktigt att stå säkert i alla lägen, särskilt vid användning av byggnadsställningar eller andra stöd.

9 SLIPNING

- När maskinen och dammsugaren är installerade och alla säkerhetsåtgärder och all säkerhetsutrustning på plats, börja med att starta dammsugaren och sedan maskinen. (Om en dammsugare med integrerad strömbrytare används, starta helt enkelt maskinen.)
- Börja slipningen och för sliphuvudet mot arbetsytan så lätt som möjligt, precis så mycket att sliphuvudet hålls plant mot arbetsytan.
- En kulle i sliphuvudet låter slipplattan (7) följa arbetsytans konturer.
- Den bästa metoden är att använda överlappande svep och hålla sliphuvudet i ständigt rörelse. Stanna aldrig för länge på samma ställe, annars uppstår virvelmärken. Med litet erfarenhet blir det enkelt att uppnå utmärkta resultat.



OBS! Se till att den sliprondell (7) som används är avpassad för arbetsuppgiften. Alltför grovt slippapper kan ta bort material för snabbt och vara svårt att kontrollera. Medan alltför fint slippapper kan sättas igen för ofta och inte slipa ner ytan.



WARNING: Se till att undvika skarpa kanter, spikar etc. De kan förstöra sliprondellen och även ge skador på svampgummisulan.

10 RENGÖRING OCH UNDERHÅLL

10.1 *Håll maskinen ren*

Blås regelbundet ur alla luftpassager med torr tryckluft. Alla plastdelar rengörs med en mjuk fuktig trasa. Använd ALDRIG lösningsmedel för att göra ren delar av plast. De kan eventuellt lösas upp eller materialet på annat sätt skadas.

Bär skyddsglasögon vid arbete med tryckluft.

Gör ren det svängbara munstycket till dammsugarslangen eftersom för mycket damm kan hindra det att röra sig fritt.

11 TEKNISKA DATA

Modell	POWX04761
Märkeffekt	710 W
Märkfrekvens	50 Hz
Märkspänning	230-240 V
Rotationshastighet	600-1500 v/min
Slipplattans diameter	225 mm
Längd nätsladd	4 m + VDE stickkontakt
Flexibel dammsugarslang	4 m
Total längd	110 till 165 cm

12 BULLER

Bulleremissionsvärden uppmätta enligt tillämplig standard. (K=3)

Ljudtrycksnivå LpA	85 dB(A)
Ljudeffektnivå LwA	96 dB(A)

**OBS! Bär hörselskydd när ljudtrycket överstiger 85 dB(A).**

aw (Vibration)	3,2 m/s ²	K = 1,5 m/s ²
----------------	----------------------	--------------------------

13 GARANTI

- Produkten garanteras för en 36 månaders period gällande från den första användarens inköpsdatum.
- Garantin täcker alla material- och tillverkningsfel med undantag för batterier och laddare. Den omfattar inte heller: defekter uppkomna på normala förslitningsdelar såsom kullager, borstar, kablar, stickkontakter eller tillbehör som borrar, bits, sågklingor etc.; vidare skador eller defekter som uppkommit genom vanvård, olyckor eller vidtagna förändringar av produkten; ej heller kostnader för transport.
- Skador och/eller defekter som uppkommit på grund av felaktig användning av verktyget omfattas inte av garantibestämmelserna.
- Vi fransäger oss allt ansvar för eventuell kroppsskada som uppstår på grund av felaktig användning av verktyget.
- Reparationer får endast utföras av en auktoriserad serviceverkstad för PowerPlus verktyg.
- Ytterligare information kan erhållas per telefon på nummer 0032-3-292 92 90.
- Eventuella transportkostnader skall betalas av kunden, om inte annat har avtalats skriftligen.
- Likaledes kan inga garantianspråk ställas om skadan på apparaten uppkommit som en följd av åsidosatt underhåll eller överbelastning.
- Absolut undantagna från garantin är skador uppkomna genom vätska som trängt in, överdrivet utsättande för damm, medveten skada (avsiktlig eller genom grov vårdslöshet), olämplig användning (användning för ändamål för vilka apparaten inte lämpar sig), okunnig användning (t.ex. utan att respektera i denna bruksanvisning givna anvisningar), osakkunnig montering, blixtnedslag, felaktig nätspänning. Denna uppräknning gör inte anspråk på att vara fullständig.
- Godkända garantianspråk kan inte medföra förlängning av garantiperioden eller påbörjande av en ny garantiperiod i den händelse apparaten ersatts med en ny.
- Apparat eller delar som bytts ut under garantin, blir därigenom Varo NV:s egendom.
- Vi förbehåller oss rätten att avvisa alla garantiansökningar där inköpet inte kan bestyrkas eller om det står klart att produkten inte underhållits på rätt sätt (rena luftintag, kolborstarna regelbundet servade...)
- Inköpskvittot måste sparas som bevis för inköpsdatum.
- Verktyget, som inte får ha tagits isär, måste returneras till återförsäljaren i acceptabelt rengjort skick i sin ursprungliga formplastförpackning (om tillämpligt för produkten) tillsammans med inköpsbeviset.

14 MILJÖHÄNSYN



Då produkten tjänat ut får den inte lämnas med det vanliga hushållsavfallet utan ska deponeras på miljömässigt korrekt sätt och enligt gällande lokala bestämmelser.

Avfall som kommer från elektriska maskinkomponenter får inte hanteras som vanligt hushållsavfall. De ska deponeras för återvinning där återvinningscentraler finns att tillgå. Kontakta lokala myndigheter eller din återförsäljare för närmare information om återvinning.

15 KONFORMITETSDEKLARATION

VARO N.V. – Vic. Van Rompuy N.V.- Joseph Van Instraat 9 – BE2500 Lier – Belgien,
förklarar att,

Utrustningens beteckning: Gipsväggsslipmaskin

Fabrikat: POWERplus

Modell: POWX04761

uppfyller de väsentliga kraven och andra relevanta bestämmelser i tillämpliga europeiska direktiv/förordningar, baserat på tillämpningen av europeiska harmoniserade standarder. Varje icke auktoriserad modifiering av produkten ogiltigförklarar denna deklARATION.

Europeiska direktiv/förordningar (inklusive, i tillämpliga fall, ändringar till dessa, fram till dagen för undertecknandet):

2011/65/EU

2014/30/EU

2006/42/EG

Europeiska harmoniserade standarder (inklusive, i tillämpliga fall, ändringar till dessa, fram till dagen för undertecknandet):

EN60745-1 : 2009

EN60745-2-3 : 2011

EN IEC55014-1 : 2021

EN IEC55014-2 : 2021

EN IEC61000-3-2 : 2019

EN61000-3-3 : 2013

Ansvarig för den tekniska dokumentationen: Philippe Vankerhove, VARO - Vic. Van Rompuy N.V.

Undertecknad agerar på uppdrag av företagets VD,

Philippe Vankerhove

Tillämpningsansvarig - Registrerings- och regelfrågor

18/08/2023, Lier - Belgium

1	KÄYTTÖTARKOITUS	3
2	KUVAUS (KUVA 1-2)	3
3	PAKKAUKSEN SISÄLTÖ	3
4	SYMBOLIT	4
5	YLEISET TURVALLISUUSOHJEET	4
5.1	<i>Työskentelyalue</i>	4
5.2	<i>Sähköturvallisuus</i>	4
5.3	<i>Henkilöturvallisuus</i>	4
5.4	<i>Sähkölaitteiden huolellinen käsittely ja käyttö</i>	5
5.5	<i>Huolto</i>	5
6	LISÄTURVALLISUUSOHJEITA	5
6.1	<i>Sähköliitäntä</i>	6
7	KOKOONPANO	6
7.1	<i>Hiomalaikan kiinnittäminen ja vaihtaminen (Kuva. 3)</i>	6
7.2	<i>Jatkoversi (Kuva. 4)</i>	7
7.3	<i>Pölynimuri (Kuva. 5)</i>	7
7.4	<i>Työkalun standardi/ilmavirran hallinta (Kuva. 6)</i>	7
8	KÄYTTÖ	7
8.1	<i>Työkalun käynnistäminen ja pysäyttäminen</i>	7
8.2	<i>Koneen kytkeminen päälle ja pois</i>	7
8.3	<i>Kierrosnopeuden säätäminen</i>	7
8.4	<i>Hiomakiekon asentaminen</i>	7
8.5	<i>Tarrakiinnitteisen hiomatyydyn (8) vaihtaminen</i>	7
8.6	<i>Kuinka työkalua käytetään</i>	8
9	HIONTATOIMET	8
10	PUHDISTUS JA KUNNOSSAPITO	8
10.1	<i>Pidä työkalu puhtaana</i>	8
11	TEKNISET TIEDOT	8
12	MELU	9
13	TAKUU	9

14	LAITTEEN KÄYTÖSTÄ POISTAMINEN	9
15	VAATIMUSTENMUKAISUUSVAKUUTUS.....	10

KIPSILEVYN HIOMAKONE 710 W POWX04761

1 KÄYTTÖTARKOITUS

Kipsilevyn hiomakone on suunniteltu sellaisten seinien ja kattojen hiontaan, jotka on valmistettu kipsilevystä tai rappauslaastista. Hiomakoneella saadaan loistava lopputulos, ja se on nopeampi kuin tavanomaiset viimeistelymenetelmät sekä uudisrakentamisessa että korjaustöissä. Laite on suunniteltu toimimaan yhdessä pölynimurin kanssa, jotta olisi mahdollista saada mahdollisimman vähän pölyä ja parhaat hiomatulokset. Kääntyvän hiomapään ansiosta saadaan erinomaiset tulokset mahdollisimman pienellä ajalla ja vaivalla. Ei sovellu ammattimaiseen käyttöön.



VAROITUS! Oman turvallisuutesi takia lue tämä käyttöohje huolellisesti, ennen kuin alat käyttää laitetta. Anna sähkötyökalun mukana seuraavalle henkilölle aina myös tämä käyttöohje.

2 KUVAUS (KUVA 1-2)

1. Jatkettava putki
2. Hiomalevyn kansi
3. Jatkettava imuletku
4. Virtakatkaisin
5. Virtajohto
6. Jatkopainike
7. Hiomakieppo
8. Tarrakiinnitteinen hiomatyyny
9. Harjaosan harjakset
10. Pölynimurin letkun pikaliitin
11. Nopeuden säätökieppo
12. Työkalun standardi/ilmavirran hallinta

3 PAKKAUKSEN SISÄLTÖ

- Poista kaikki pakkausmateriaalit.
- Poista jäljellä oleva pakkaus ja kuljetustuet (jos on).
- Tarkasta pakkauksen sisältö.
- Tarkasta ettei laite, virtajohto, pistoke eikä mikään lisävaruste ole vioittunut kuljetuksen aikana.
- Säilytä pakkausmateriaalit mikäli mahdollista takuukauden loppuun asti. Hävitä ne sitten paikallisen jätelainsäädännön mukaisesti.



VAROITUS: Pakkausmateriaalit eivät ole leikkikaluja! Lapset eivät saa leikkiä muovipusseilla! Tukehtumisvaara!

Kuva 3







- | | |
|--|---|
| 1 x kipsilevyn hiomakone | 1 x kuusioavain |
| 1 x ohjekirja | 2 x pölynimurin letkun pikaliitin (35mm/47mm) |
| 6 x hiomapaperi (raekoko 60, 80, 120, 150, 180, 240) | 1 x Työkalun standardi 38mm |
| 1 x jatkettava pölynimurin letku | |



Jos pakkauksesta puuttuu osia tai ne ovat vioittuneet, ota yhteys jälleenmyyjääsi.

4 SYMBOLIT

Seuraavia symboleja käytetään tässä ohjekirjassa ja/tai koneen päällä:

	Käytä aina suojalaseja.		Käytä aina suojalaseja.
	Henkilö- sekä laitevahinkovaara.		Lue ohjekirja ennen käyttöä.
	Voimassa olevien EU-direktiivien turvallisuusstandardien mukainen.		Luokka II – Kone on kaksoiseristetty; Maadoitusjohto ei ole siksi välttämätön.

5 YLEISET TURVALLISUUSOHJEET

Lue kaikki turvavaroitukset ja kaikki ohjeet huolellisesti ennen käyttöä. Varoitusten ja ohjeiden laiminlyöminen voi aiheuttaa sähköiskun, tulipalon ja/tai vaikeita tapaturmia. Tallenna kaikki varoitukset ja ohjeet tulevaa käyttöä varten. Sana ”sähkötyökalu” tarkoittaa sähköverkkoon liitettäviä (johdollisia) sähkötyökaluja tai akkukäyttöisiä (johdottomia) sähkötyökaluja.

5.1 Työskentelyalue

- Pidä työskentelyalue puhtaana ja hyvin valaistuna. Epäjärjestys ja huonosti valaistut työskentelyalueet ovat tapaturma-alttiita.
- Älä käytä laitetta räjähdysriskissä ympäristöissä, joissa on palavia nesteitä, kaasuja tai pölyä. Sähkötyökalut muodostavat kipinöitä, jotka voivat sytyttää pölyn tai höyryt.
- Varmista, että lähetyvillä ei ole lapsia eikä muita henkilöitä työkalun käytön aikana. Keskittymisen herpaantuessa voit menettää laitteen hallinnan.

5.2 Sähköturvallisuus

- Tarkasta aina että verkkojännite vastaa valmistuskylttiin merkittyä jännitettä.
- Laitteen pistotulpan on oltava pistorasiaan sopiva. Pistotulppaan ei saa tehdä minkäänlaisia muutoksia. Älä käytä sovitimia suojamaadoitettujen laitteiden kanssa. Alkuperäiset pistokkeet ja yhteensopivat pistorasiat pienentävät sähköiskun vaaraa.
- Vältä koskemasta maadoitettuihin pintoihin, kuten putkiin, lämpöpattereihin, liesiin ja jääkaappeihin. Sähköiskun vaara on suurempi, kun olet itse maadoitettu.
- Suojaa laite sateelta ja kosteudelta. Laitteen joutuminen kosketuksiin veden kanssa lisää sähköiskun vaaraa.
- Älä kanna äläkä ripusta laitetta johdosta äläkä irrota pistotulppaa pistorasiasta johdosta vetämällä. Pidä johto kaukana lämpölähteistä, öljystä, terävistä reunoista ja liikkuvista laitteiden osista. Viälliset ja sekaiset johdot lisäävät sähköiskun vaaraa.
- Jos käytät sähkötyökalua ulkotiloissa, käytä sen kanssa ainoastaan ulkotiloihin tarkoitettua jatkojohtoa. Ulkotiloihin hyväksytyn jatkojohdon käyttö pienentää sähköiskun vaaraa.
- Ellei sähkötyökalun käyttöä kosteissa tiloissa voida välttää, käytä jännönsvirtalaitteella (RCD) suojattua virtalähdettä. RCD:n käyttö vähentää sähköiskun vaaraa.

5.3 Henkilöturvallisuus

- Ole varovainen. Keskity aina työhösi ja käsittele sähkötyökalua aina järkevasti. Älä käytä laitetta, kun olet väsynyt tai huumeiden, alkoholin tai lääkkeiden vaikutuksen alainen. Hetkellinen tarkkaamattomuus laitteen käytössä voi aiheuttaa vakavia tapaturmia.
- Käytä suojavarusteita ja käytä aina suojalaseja. Suojavarusteiden, kuten pölynaamarin, luistamattomien turvakengien, suojakypärän tai kuulosuojainten käyttö vähentää tapaturmien riskiä, kun ne on mitoitettu sähkötyökalun ominaisuuksia ja käyttötarkoitusta vastaaviksi.

- Varmista, että laitetta ei voi käynnistää vahingossa. Varmista, että virtakytkin on OFF-asennossa, ennen kuin liität pistokkeen pistorasiaan. Jos pidät sormea katkaisimella kantaessasi laitetta tai liität laitteen sähköverkkoon katkaisimen ollessa päällä, tapaturmien vaara on suuri.
- Irrota säätötyökalut ja ruuvitaltat, ennen kuin kytket laitteen päälle. Työkalu tai ruuvitalta voi aiheuttaa tapaturmia ollessaan kiinnitettynä pyörivään laitteen osaan.
- Älä kurottaudu. Varmista, että seisot laitetta käyttäessäsi tukevalla alustalla ja että pystyt pitämään tasapainon koko ajan. Näin pystyt hallitsemaan laitteen myös ennalta arvaamattomissa tilanteissa.
- Käytä aina sopivia vaatteita. Älä käytä väljiä vaatteita tai koruja työskentelyn aikana. Varmista, että hiuksesi, vaatteesi ja käsineesi eivät pääse liikkuvien osien väliin. Väljät vaatteet, korut tai pitkät hiukset voivat tarttua kiinni.
- Jos laitteeseen voidaan liittää polynimuri ja keruulaite, varmista, että ne on kiinnitetty hyvin ja niitä käytetään oikein. Näiden laitteiden käyttö pienentää pölyn aiheuttamia vaaratilanteita.

5.4 Sähkölaitteiden huolellinen käsittely ja käyttö

- Älä ylikuormita laitetta. Käytä työhön vain siihen tarkoitettua sähkölaitetta. Sopivan työkalun käytöllä työskentely sujuu paremmin ja turvallisemmin määritetyllä tehoalueella.
- Älä käytä sähkölaitteita, joiden virtakytkin on viallinen. Sähkölaite, jota ei voi enää kytkeä päälle tai/eikä pois, on vaarallinen ja se on korjattava.
- Irrota pistotulppa pistorasiasta, ennen kuin teet laitteeseen asetuksia, vaihdat lisävarusteita tai asetat laitteen säilöön. Näiden varotoimenpiteiden ansiosta laite ei pääse tahattomasti käynnistymään.
- Säilytä sähkölaitteet aina lasten ulottumattomissa. Älä anna sellaisten henkilöiden käyttää laitetta, jotka eivät ole perehtyneet sen käyttöön eivätkä näihin käyttöohjeisiin. Sähkölaitteet ovat vaarallisia, kun niitä käyttävät kokemattomat henkilöt.
- Huolla sähkölaitteet huolellisesti. Tarkasta, että liikkuvat laitteen osat toimivat moitteettomasti eivätkä jää jumiin, että laitteessa ei ole rikkoutuneita tai muita viallisia osia, että ne haittaavat laitteen toimintaa. Korjauta vioittuneet osat ennen laitteen käyttöä. Monet tapaturmat johtuvat puutteellisesti huolletuista sähkölaitteista.
- Pidä terät terävinä ja puhtaina. Huolellisesti huolletut terät, joiden leikkaavat reunat ovat teräviä, jumittavat vähemmän ja niitä on helpompi käyttää.
- Käytä sähkölaitetta, lisävarusteita, varateriä jne. näiden ohjeiden mukaisesti ja siten kuin tietyt laitetyypin käyttöohjeissa on neuvottu. Ota käytön aikana huomioon myös työskentelyolosuhteet ja suoritettava toimenpide. Sähkölaitteiden käyttö muuhun kuin määritettyyn käyttötarkoitukseen voi aiheuttaa vaaratilanteita.

5.5 Huolto

- Korjauta laitteesi ainoastaan pätevällä ammattihenkilöllä, joka käyttää vain alkuperäisiä varaosia. Näin varmistat, että laitteesi on turvallinen sitä käytettäessä.

6 LISÄTURVALLISUUSOHJEITA

- Pidä kädet loitolla pyörivän hiomapään alueelta.
- Pitkäaikainen kipsilevyn hionnasta syntyneen ilman pölyn hengittäminen voi vaikuttaa hengitykseen:
 - Käytä aina polynimuria, johon on asennettu hyväksytty pussi kipsilevyn pölyä varten.
 - Käytä aina pölyn ja sumuun sopivaa hyväksyttyä hengityssuojainta.
- Lyijypohjaisen maalin hiominen on erittäin myrkyllistä ja sitä ei tulisi yrittää tehdä. Anna vain erityisesti koulutettujen ja asianmukaisesti varustettujen ammattilaisten suorittaa se.
- Pidä aina oikea asento ja tasapaino. Älä kurottaudu. Käytä sopivia telineitä.
- Käytä aina asianmukaisia suojavarusteita käytön aikana.
- Tärkeää: hionnan suorittamisen jälkeen kytke pois katkaisin ja odota että pyörivä hiomapää pysähtyy täysin, ennen kuin lasket työkalun alas.

- Älä käytä työkalua koskaan alueella, jolla on herkästi syttyviä kiinteitä aineita, nesteitä tai kaasuja. Kipinät kommutaattorista / hiiliharjoista voivat aiheuttaa tulipalon tai räjähdyksen.
- Tämä työkalu on suunniteltu tiettyjä sovelluksia varten. Valmistaja suosittelee erityisesti, että tätä työkalua ei muuteta ja että sitä ei käytetä muihin käyttötarkoituksiin kuin mihin se on tarkoitettu.
- Käytä konetta aina molemmiin käsin. Hallinnan menettämisestä voi olla seurauksena loukkaantuminen.
- Pidä virtajohto pois koneen työalueelta. Pidä johto aina etäällä takanasi.
- Kytke kone heti pois toiminnasta, jos esiintyy epätavallista tärinää tai muita toimintahäiriöitä. Tarkasta kone voidaksesi löytää syy.
- Pöly joka syntyy tällä koneella työskennellessä voi olla terveydelle haitallista. Käytä pölyn imujärjestelmää ja käytä sopivaa maskia ja poista kerääntynyt pöly pölynimurilla.
- Älä työskentele asbestia sisältävien materiaalien kanssa (asbesti on luokiteltu syöpää aiheuttavaksi materiaaliksi).
- Erilaisista materiaaleista, kuten liijyistä sisältävät maalit, tietyt puulajit, mineraalit ja metalli, lähtevä pöly voi olla haitallista (Jos olet kosketuksissa pölyn kanssa tai jos hengität sitä, seurauksena voi olla allerginen reaktio ja/tai hengityssairauksia käyttäjälle tai vieressä olijoille); käytä pölysuojaa ja työskentele pölynkeruulaitteen kanssa, kun se on mahdollista kytkeä päälle).
- Tietyn tyyppiset pölyt on luokiteltu syöpää aiheuttaviksi (kuten tammi- ja pyökkipöly), erityisesti kun ne ovat yhteydessä puulle tarkoitettujen käsittelyaineiden kanssa; käytä pölysuojaa ja työskentele pölynkeruulaitteen kanssa, kun se on mahdollista kytkeä päälle.
- Noudata pölyyn liittyviä kansallisia vaatimuksia materiaaleille, joiden kanssa työskentelet.

6.1 Sähköliitäntä

Sähköverkoston jännitteen tulee olla sama kuin työkalun valmistuskyltissä ilmoitettu jännite. Työkalua ei saa missään tapauksessa käyttää, jos virtajohto on vioittunut. Viallinen virtajohto on vaihdattava välittömästi valtuutetussa asiakaspalvelupisteessä. Älä yritä itse korjata vioittunutta johtoa. Viallisten johtojen käytöstä voi olla seurauksena sähköisku.

7 KOKOONPANO

7.1 Hiomalaikan kiinnittäminen ja vaihtaminen (Kuva. 3)

- Aseta kuusiokoloavain (koko 5) hiomalaikan kuusioruuvipulttiin.
- Pidä hiomalaikasta tiukasti kiinni ja käännä kiintoavainta vastapäivään laikan irrottamiseksi.
- Aseta hiomalaikka hiomatallan keskelle ja paina hiomalaikan reikiä, niiden on oltava oikein kohdistettu hiomatallan reikiin.
- Vain pyöreälle hiomatallalle: tee testikäynnistys tarkistaaksesi, että hiomalaikka on kiinni keskellä.



Varoitus: Asenna laitteeseen vain tarkkaan määritelty hiomatalla. Jotta laite toimii optimaalisesti, sen tulisi toimia hieman alhaisemmalla nopeudella usean minuutin ajan, jotta hiontatyyny sopii täydellisesti tiivistepintaan. Tämän prosessin aikana hiomapäästä tulee valkoisia vaahtomuovihiukkasia. Tämä ei kuitenkaan vahingoita laitetta.

7.2 *Jatkovarsi (Kuva. 4)*

- Käytä jatkovartta (O) korkeammalle työskentelypinnalle tarkoitetun käytön mukaisesti.
- Löysää ylemmän varren (J) pölynkeruulaitteen (N) holkkia. Älä irrota holkkia poistoletkusta.
- Kohdista takakahva (O1) pääkahvan kanssa ja aseta jatkovarren (O) holkki (O3) poistoletkuun (N) kiertämällä sitä, kunnes se pysähtyy.
- Säädä jatkovarren (O) pituutta tarvittaessa, ota huomioon merkintä "max. 1,65 m" jatkovarressa. Kiristä holkki (N) kiinni jatkovarren kiinnittämisen/säätämisen jälkeen.

7.3 *Pölynimuri (Kuva. 5)*

- Löysennä pituuden säädön kiinnitysnuppia (N) kääntämällä sitä työkalun kahvassa olevan avausymbolin suuntaan.
- Aseta imuletku (P) työkalun kahvan päähän kuvassa näytetyllä tavalla.
- Kiristä pituuden säädön kiinnitysnuppia (N) kääntämällä sitä työkalun kahvassa olevan kiinnityssymbolin suuntaan.
- Liitä imuletku Ø 47 mm sovittimella (P4) suoraan teolliseen pölynimuriin (irrota pölynimurin letku ensin).
- Imuletkun voi myös liittää yhdellä 2 sovittimesta teolliseen pölynimuriin irrottamatta pölynimurin letkua.

7.4 *Työkalun standardi/ilmavirran hallinta (Kuva. 6)*

- Työkalun kahva (P1) estää letkua vahingoittumasta, kun työkalu jätetään sivuun työtaukojen ajaksi.
- Valvo ilmavirtaa liu'uttamalla imutehon säätörengas (P3) työkalun liittimen (P2) aukon yli.
- Imuteho on alhaisimmalla tasolla, kun aukko on täysin auki.



VAROITUS: Ellei pölynimurissa käytetä hyväksyttyä pölypussia, se lisää ilman pölymäärää työskentelyalueella. Pitkäaikainen altistuminen sellaiselle pölylle voi vaurioittaa hengityselimiä.

8 KÄYTTÖ

8.1 *Työkalun käynnistäminen ja pysäyttäminen*

Varmista että virtalähteen jännite on sama kuin koneen valmistuskyltissä ja että katkaisin (4) on OFF-asennossa ennen kuin työkalu liitetään sähköverkkoon.

8.2 *Koneen kytkeminen päälle ja pois*

Kytke päälle/pois kipsiseinän hiomakone katkaisimella.

8.3 *Kierrosnopeuden säätäminen*

Koneen nopeutta voi säätää niin, että se sopii erilaisiin töihin. Nopeutta voi säätää välillä 600 min⁻¹ - 1500 min⁻¹ käyttämällä nopeuden säätökiekkoa (11). Lisää nopeutta kääntämällä vastapäivään ja laske nopeutta kääntämällä myötäpäivään. Yleensä suurempaa nopeutta tulisi käyttää nopeaan suuren massan poistoon ja alhaisempaa nopeutta tarkempaa ohjausta vaativaan työhön.

8.4 *Hiomakiekon asentaminen*

- Irrota kone virtalähteestä.
- Vedä irti kulunut hiomakiekko (7), mutta jätä pehmeä aluslevy paikoilleen.
- Paina uusi hiomakiekko varovasti paikoilleen. Se pysyy tukevasti paikoillaan tarrakiinnityksellä.

8.5 *Tarrakiinnitteisen hiomatyynyn (8) vaihtaminen*

Hiomatyynyn täytyy olla täysin tasaisesti, jotta saadaan hyvä hiomistulos. Jos se on vääntynyt tai vioittunut, se saa aikaan erittäin epätasaisen hionnan. Vaihda se aina, jos se on vioittunut.

8.6 Kuinka työkalua käytetään

Tämän voimatyökalun tehokas hallinta vaatii käyttöä kahdella kädellä, jotta sitä voisi ohjata mahdollisimman turvallisesti.

On erittäin tärkeää pitää aina tukeva asento, erityisesti työskenneltäessä telineillä tai tikkailla.

9 HIONTATOIMET

- Kun kone ja pölynimuri on asetettu ja kaikki turvatoimenpiteet ja varusteet ovat paikoillaan, aloita kytkemällä ensin pölynimuri päälle ja sitten kone. (Jos käytät pölynimuria, jossa on integroitu kytkentä, kytke siinä tapauksessa vain kone toimintaan.)
- Aloita hionta koskettamalla työstettävää pintaa varovasti ja mahdollisimman kevyesti – juuri riittävästi, jotta hiomapää pysyy tasaisesti pintaa vasten.
- Hiomapäässä oleva liitos tekee mahdolliseksi, että hiomakiekkko (7) voi seurata työstettävän pinnan ääriviivoja.
- Paras menetelmä on käyttää osittain limittyviä pyyhkäisyliikkeitä ja pitää pää jatkuvassa liikkeessä. Älä pysähdy koskaan liian pitkäksi yhteen paikkaan, koska seurauksena voi syntyä pyörteisiä jälkiä. Kokemuksen lisääntyessä on hyvin helppo päästä erinomaisiin tuloksiin.



HUOM.: Varmista että käyttämäsi hiomakiekkko (7) on tehtävään sopiva. Liian karkea raekoko voi poistaa materiaalin liian nopeasti. Liian hienorakeinen paperi taas voi tukkeuta liian usein eikä enää muotoile pintaa.



VARO: Muista varoa teräviä reunoja ja nauloja yms. Ne voivat työntää hiomapaperin irti ja todennäköisesti vioittaa myös pehmeää levyä.

10 PUHDISTUS JA KUNNOSSAPITO

10.1 Pidä työkalu puhtaana

Puhalla säännöllisin väliajoin kaikki ilmakanavat kuivalla paineilmalla. Kaikki muoviosat tulee puhdistaa pehmeällä kostealla liinalla. ÄLÄ käytä koskaan luottimia muoviosien puhdistukseen. Ne voivat liuottaa tai muuten vioittaa materiaalia.

Käytä suojalaseja paineilmaa käytettäessä.

Puhdista pölynimurin nivelliitos, koska liiallinen pöly estää sen vapaan pyörimisen.

11 TEKNISET TIEDOT

Mallinumero	POWX04761
Nimellisteho	710 W
Nimellistaajuus	50 Hz
Nimellisjännite	230–240 V
Pyörimisnopeus	600–1500 min ⁻¹
Laikan läpimitta	225 mm
Johdon pituus	4 m + VDE pistoke
Joustoletku	4 m
Kokonaispituus	110–165 cm

12 MELU

Melupäästöjen arvot on mitattu asianmukaisen standardin mukaan. (K=3)

Äänenpainetaso LpA	85 dB(A)
Äänitehotaso LwA	96 dB(A)



HUOMIO! Käytä kuulosuojaimia, kun äänenpaine on yli 85 dB(A).

aw (Tärinätaso):	3,2 m/s ²	K = 1,5 m/s ²
------------------	----------------------	--------------------------

13 TAKUU

- Tälle tuotteelle on annettu 36 kuukauden takuu, joka alkaa hankintapäivämäärästä, jolloin ensimmäinen käyttäjä on ostanut tuotteen.
- Takuu kattaa kaikki materiaali- tai valmistusviat, mutta ei kata: akkuja, latureita normaalista osien kulumisesta johtuvia vikoja, kuten laakereita, harjoja, kaapeleita eikä tulppia tai lisävarusteita kuten poria, poran teriä, sahan teriä jne.; vahinkoja tai vikoja, jotka johtuvat väärinkäytöstä, onnettomuuksista tai tuotteeseen tehdyistä muutoksista; eikä myöskään kuljetuskustannuksia.
- Väärästä käytöstä johtuvat viat ja/tai vauriot eivät myöskään kuulu takuun piiriin.
- Pidätämme myös itsellämme oikeuden hylätä vaatimus, joka koskee työkalun väärästä käytöstä aiheutunutta ruumiillista vammaa.
- Korjaukset saa suorittaa vain Powerplus työkalujen valtuuttamassa huoltopisteessä.
- Lisätietoja saat tarvittaessa puhelinnumerosta 00 32 3 292 92 90.
- Asiakas vastaa myös mahdollisista kuljetuskustannuksista, ellei ole kirjallisesti toisin sovittu.
- Samanaikaisesti mitään vaatimuksia ei voida tehdä takuuseen, jos laitteessa ilmenevä vika on seurausta laiminlyödyistä huolloista tai ylikuormituksesta.
- Takuun piiriin eivät kuulu viat, jotka johtuvat nesteen tunkeutumisesta laitteeseen, liiallisesta pölystä, tahallisesti aiheutetusta viasta (tahallisesta toiminnasta tai huolimattomuudesta johtuen), väärästä käytöstä (laitteelle sopimattomat käyttötarkoitukset), taitamattomasta käytöstä (esim. käsikirjan ohjeita ei noudateta), väärästä kokoamisesta, salaman iskusta, virheellisestä verkkojännitteestä. Tämä lista ei ole rajoittava.
- Vaatimusten hyväksyminen takuun piiriin kuuluvana ei voi koskaan johtaa takuukauden pidentämiseen eikä uuden takuukauden alkamiseen, jos laite joudutaan vaihtamaan uuteen.
- Laitteet tai osat jotka on vaihdettu takuun piiriin kuuluvana, ovat Varo NV:n omaisuutta.
- Pidätämme itsellämme oikeuden hylätä vaatimukset, jos hankintaa ei voida tarkistaa tai jos on ilmeistä, ettei tuotetta ei ole huollettu asianmukaisesti. (ilmanottoaukkojen puhdistus, hiiliharjojen säännöllinen huolto,...)
- Säilytä kassakuitti ostopäivämäärän tositteena.
- Työkalu on palautettava purkamattomana jälleenmyyjälle hyväksyttävän puhtaassa kunnossa, alkuperäisessä muotoilussa laatikossaan (mikäli käytettävissä tälle yksikölle) ostosittien kera.

14 LAITTEEN KÄYTÖSTÄ POISTAMINEN



Jos joudut poistamaan laitteen käytöstä pitkäaikaisen käytön jälkeen, älä hävitä sitä tavallisen kotitalousjätteen mukana, vaan huolehdi sen hävittämisestä ympäristöä suojaavalla tavalla.

Sähkölaitteiden tuottamia jätteitä ei saa käsitellä tavallisten kotitalousjätteiden tapaan. Vie ne kierrätettäväksi asianmukaiseen paikkaan. Kysy neuvoa kierrätyksestä paikallisilta viranomaisilta tai jälleenmyyjältä.

15 VAATIMUSTENMUKAISUUSVAKUUTUS**VARO**

VARO N.V. - Vic. Van Rompuy N.V.- Joseph Van Instraat 9 - BE2500 Lier - BELGIA
yksinomaan ilmoittaa, että

Tuote: Kipsilevyn hiomakone
Tavaramerkki: POWERplus
Malli: POWX04761

on yhdenmukaistettuihin eurooppalaisiin standardien soveltamiseen perustuvien sovellettävien eurooppalaisten direktiivien/säännösten olennaisten vaatimusten ja muiden asiaankuuluvien säännösten mukainen. Laitteen luvaton muokkaaminen johtaa tämän vakuutuksen mitätöitymiseen.

Euroopan yhteisön direktiivit/säännökset (sekä niiden mahdolliset muutokset allekirjoituspäivään saakka):

2011/65/EU
2014/30/EU
2006/42/EY

Eurooppalaiset yhdenmukaistetut standardit (sekä niiden mahdolliset muutokset allekirjoituspäivään saakka):

EN60745-1 : 2009
EN60745-2-3 : 2011
EN IEC55014-1 : 2021
EN IEC55014-2 : 2021
EN IEC61000-3-2 : 2019
EN61000-3-3 : 2013

Teknisten asiakirjojen haltija: Philippe Vankerkhove, VARO – Vic Van Rompuy N.V.

Allekirjoittanut toimii yhtiön johdon puolesta,

Ludo Mertens

Sääntelyasiat – vaatimuksenmukaisuudesta vastaava johtaja
18/08/2023, Lier - Belgium

1	ΠΡΟΒΛΕΠΟΜΕΝΗ ΧΡΗΣΗ	3
2	ΠΕΡΙΓΡΑΦΗ (ΕΙΚ. 1-2)	3
3	ΛΙΣΤΑ ΠΕΡΙΕΧΟΜΕΝΩΝ ΣΥΣΚΕΥΑΣΙΑΣ	3
4	ΣΥΜΒΟΛΑ	4
5	ΓΕΝΙΚΕΣ ΠΡΟΕΙΔΟΠΟΙΗΣΕΙΣ ΑΣΦΑΛΕΙΑΣ ΓΙΑ ΤΑ ΗΛΕΚΤΡΙΚΑ ΕΡΓΑΛΕΙΑ	4
5.1	<i>Χώρος εργασίας</i>	4
5.2	<i>Ηλεκτρική ασφάλεια</i>	4
5.3	<i>Ατομική ασφάλεια</i>	5
5.4	<i>Χρήση και φροντίδα των ηλεκτρικών εργαλείων</i>	5
5.5	<i>Σέρβις</i>	6
6	ΠΡΟΣΘΕΤΕΣ ΣΥΜΒΟΥΛΕΣ ΑΣΦΑΛΕΙΑΣ	6
6.1	<i>Ηλεκτρική σύνδεση</i>	7
7	ΣΥΝΑΡΜΟΛΟΓΗΣΗ	7
7.1	<i>Τοποθέτηση και αλλαγή δίσκου γυαλόχαρτου (Εικ. 3)</i>	7
7.2	<i>Κοντάρι επέκτασης (Εικ. 4)</i>	7
7.3	<i>Αναρρόφηση σκόνης (Εικ. 5)</i>	7
7.4	<i>Προδιαγραφές εργαλείου/έλεγχος ροής αέρα (Εικ. 6)</i>	8
8	ΛΕΙΤΟΥΡΓΙΑ	8
8.1	<i>Ξεκίνημα και σταμάτημα του εργαλείου</i>	8
8.2	<i>Θέση σε λειτουργία και διακοπή λειτουργίας του μηχανήματος</i>	8
8.3	<i>Ρύθμιση της ταχύτητας περιστροφής</i>	8
8.4	<i>Για να τοποθετήσετε έναν δίσκο γυαλόχαρτου</i>	8
8.5	<i>Για να αντικαταστήσετε το σπογγώδες προστατευτικό με σύστημα σκρατς (8)</i>	8
8.6	<i>Πώς να χρησιμοποιήσετε το εργαλείο</i>	8
9	ΕΡΓΑΣΙΕΣ ΛΕΙΑΝΣΗΣ	8
10	ΚΑΘΑΡΙΣΜΟΣ ΚΑΙ ΣΥΝΤΗΡΗΣΗ	9
10.1	<i>Διατηρείτε το εργαλείο καθαρό</i>	9
11	ΤΕΧΝΙΚΑ ΣΤΟΙΧΕΙΑ	9
12	ΘΟΡΥΒΟΣ	9

13	ΕΓΓΥΗΣΗ	10
14	ΠΕΡΙΒΑΛΛΟΝ	10
15	ΔΗΛΩΣΗ ΣΥΜΜΟΡΦΩΣΗΣ	11

ΤΡΙΒΕΙΟ ΓΥΦΟΣΑΝΙΔΑΣ 710 W POWX04761

1 ΠΡΟΒΛΕΠΟΜΕΝΗ ΧΡΗΣΗ

Το τριβείο γυψοσανίδας έχει σχεδιαστεί για λείανση τοίχων και οροφών φτιαγμένων από γυψοσανίδα ή γύψο. Το τριβείο παρέχει ανώτερο φινιρίσμα και αποτελεί ταχύτερη μέθοδο από τις συμβατικές μεθόδους φινιρίσματος τόσο για νέες κατασκευές και όσο και για ανακαινίσεις. Έχει σχεδιαστεί για χρήση σε συνδυασμό με ηλεκτρική σκούπα για την ελαχιστοποίηση της σκόνης και καλύτερα αποτελέσματα λείανσης. Η περιστροφική κεφαλή λείανσης παρέχει άριστα αποτελέσματα και απαιτεί ελάχιστο χρόνο και προσπάθεια. Ακατάλληλο για επαγγελματική χρήση.



ΠΡΟΕΙΔΟΠΟΙΗΣΗ! Για τη δική σας ασφάλεια, διαβάστε προσεκτικά αυτό το εγχειρίδιο και τις οδηγίες ασφαλείας πριν χρησιμοποιήσετε το μηχάνημα. Αν δώσετε το ηλεκτρικό εργαλείο σας σε άλλο χρήστη, θα πρέπει να δώσετε μαζί και αυτές τις οδηγίες.

2 ΠΕΡΙΓΡΑΦΗ (ΕΙΚ. 1-2)

1. Επεκτάσιμος σωλήνας
2. κάλυμμα πλάκας λείανσης
3. Επεκτάσιμος εύκαμπτος σωλήνας αναρρόφησης
4. Διακόπτης λειτουργίας
5. Καλώδιο τροφοδοσίας
6. Κουμπί προέκτασης
7. Γυαλόχαρτο
8. Σπογγώδες προστατευτικό με σύστημα σκρατς (hook and loop)
9. Τρίχες βούρτσας
10. Λογχοειδής στερέωση εύκαμπτου σωλήνα ηλεκτρικής σκούπας
11. Τροχός ρύθμισης ταχύτητας
12. Προδιαγραφές εργαλείου/έλεγχος ροής αέρα

3 ΛΙΣΤΑ ΠΕΡΙΕΧΟΜΕΝΩΝ ΣΥΣΚΕΥΑΣΙΑΣ

- Αφαιρέστε όλα τα υλικά της συσκευασίας.
- Αφαιρέστε τα υπόλοιπα ένθετα συσκευασίας (αν υπάρχουν).
- Ελέγξτε αν το περιεχόμενο της συσκευασίας είναι πλήρες.
- Ελέγξτε το μηχάνημα, το καλώδιο τροφοδοσίας, το φως του καλωδίου και όλα τα εξαρτήματα για πιθανή ζημιά κατά τη μεταφορά.
- Φυλάξτε τα υλικά της συσκευασίας όσο το δυνατόν περισσότερο χρόνο μέχρι το τέλος της περιόδου εγγύησης. Απορρίψτε τα μετά στο τοπικό σας σύστημα διάθεσης αποβλήτων.



ΠΡΟΕΙΔΟΠΟΙΗΣΗ: Τα υλικά συσκευασίας δεν είναι παιχνίδια! Τα παιδιά δεν πρέπει να παίζουν με τις πλαστικές σακούλες! Υπάρχει κίνδυνος ασφυξίας!

Εικ. 3

1 x τριβείο γυψοσανίδας
1 x εγχειρίδιο
6 x γυαλόχαρτο (κόκκος 60, 80, 120, 150, 180, 240)
1 x 1 x επεκτάσιμος εύκαμπτος σωλήνας αναρρόφησης

1 x εξαγωνικό κλειδί
2 x Λογχοειδής στερέωση εύκαμπτου σωλήνα ηλεκτρικής σκούπας (35mm/47mm)
1 x Προδιαγραφές εργαλείου 38mm



Αν κάποιο στοιχείο λείπει ή είναι κατεστραμμένο, επικοινωνήστε με τον προμηθευτή σας.

4 ΣΥΜΒΟΛΑ

Σε αυτό το εγχειρίδιο ή/και πάνω στο εργαλείο χρησιμοποιούνται τα εξής σύμβολα:

	Φορέστε γάντια		Φοράτε πάντα προστατευτικά γυαλιά.
	Σημαίνει κίνδυνο τραυματισμού ή ζημιάς στο εργαλείο.		Διαβάστε το εγχειρίδιο πριν από τη χρήση.
	Σύμφωνα με τα βασικά πρότυπα ασφαλείας των εν ισχύι Ευρωπαϊκών Οδηγιών.		Κατηγορία II - Το μηχάνημα διαθέτει διπλή μόνωση. Δεν χρειάζεται ειπομένως καλώδιο γείωσης.

5 ΓΕΝΙΚΕΣ ΠΡΟΕΙΔΟΠΟΙΗΣΕΙΣ ΑΣΦΑΛΕΙΑΣ ΓΙΑ ΤΑ ΗΛΕΚΤΡΙΚΑ ΕΡΓΑΛΕΙΑ

Διαβάστε όλες τις προειδοποιήσεις και οδηγίες. Η μη τήρηση των προειδοποιήσεων και οδηγιών μπορεί να αποτελέσει αιτία ηλεκτροπληξίας, πυρκαγιάς ή/και σοβαρού τραυματισμού. Φυλάξτε τις προειδοποιήσεις και οδηγίες ασφάλειας για μελλοντική χρήση. Ο όρος «ηλεκτρικό εργαλείο» που χρησιμοποιείται στις προειδοποιήσεις αναφέρεται σε ηλεκτρικά εργαλεία που λειτουργούν με ρεύμα (με καλώδιο) ή με μπαταρία (χωρίς καλώδιο, επαναφορτιζόμενα).

5.1 Χώρος εργασίας

- Διατηρείτε τον χώρο εργασίας σας καθαρό και καλά φωτισμένο. Η ακαταστασία και ο ελλιπής φωτισμός στον χώρο εργασίας δημιουργούν συνθήκες για ατυχήματα.
- Μην εργάζεστε με ηλεκτρικά εργαλεία σε περιβάλλον όπου υπάρχει κίνδυνος έκρηξης, π.χ. όπου υπάρχουν εύφλεκτα υγρά, αέρια ή σκόνη. Τα ηλεκτρικά εργαλεία παράγουν σπινθήρες που μπορούν να δημιουργήσουν ανάφλεξη της σκόνης ή των ατμών.
- Κατά τη διάρκεια της χρήσης του ηλεκτρικού εργαλείου, φροντίστε ώστε να μην πλησιάζουν κοντά παιδιά και άλλα άτομα. Αν αποσπαστεί η προσοχή σας μπορεί να χάσετε τον έλεγχο του εργαλείου.

5.2 Ηλεκτρική ασφάλεια

- Ελέγχετε πάντα αν η ισχύς τροφοδοσίας αντιστοιχεί στην τάση που αναγράφεται στην πλακέτα χαρακτηριστικών.
- Το φως των ηλεκτρικών εργαλείων πρέπει να ταιριάζει στην πρίζα. Μην κάνετε κανενός είδους τροποποίηση στο φως. Μη χρησιμοποιείτε προσαρμοστικά φως στα γειωμένα ηλεκτρικά εργαλεία. Τα φως που δεν έχουν υποστεί τροποποιήσεις και οι κατάλληλες πρίζες μειώνουν τον κίνδυνο θανατηφόρας ηλεκτροπληξίας.
- Αποφεύγετε την επαφή του σώματός σας με γειωμένες επιφάνειες, όπως σωλήνες, καλοριφέρ, κουζίνες και ψυγεία. Όταν το σώμα σας είναι γειωμένο, αυξάνεται ο κίνδυνος θανατηφόρας ηλεκτροπληξίας.
- Μην εκθέτετε τα ηλεκτρικά εργαλεία στη βροχή ή την υγρασία. Η διείσδυση νερού στο ηλεκτρικό εργαλείο αυξάνει τον κίνδυνο θανατηφόρας ηλεκτροπληξίας.
- Μην κακομεταχειρίζεστε το καλώδιο. Μη χρησιμοποιήσετε ποτέ το καλώδιο για να μεταφέρετε, να τραβήξετε ή να αποσυνδέσετε το εργαλείο από την πρίζα. Έχετε το καλώδιο μακριά από εστίες θερμότητας, λάδια, κοφτερές ακμές ή κινούμενα εξαρτήματα. Τα χαλασμένα ή μπερδεμένα καλώδια αυξάνουν τον κίνδυνο ηλεκτροπληξίας.
- Όταν χρησιμοποιείτε ένα ηλεκτρικό εργαλείο σε εξωτερικό χώρο, χρησιμοποιείτε καλώδιο πρόεκτασης κατάλληλο για χρήση σε εξωτερικό χώρο. Η χρήση καλωδίου πρόεκτασης κατάλληλου για χρήση σε εξωτερικό χώρο μειώνει τον κίνδυνο ηλεκτροπληξίας.
- Αν είναι απαραίτητο να χρησιμοποιήσετε ένα ηλεκτρικό εργαλείο σε μέρος όπου υπάρχει υγρασία, η τροφοδοσία του θα πρέπει να γίνει από ρεύμα που προστατεύεται από συσκευή παραμένουτος ρεύματος (RCD). Η χρήση μιας συσκευής RCD μειώνει τον κίνδυνο ηλεκτροπληξίας.

5.3 Ατομική ασφάλεια

- Να είστε προσεκτικοί. Προσέχετε αυτό που κάνετε και χρησιμοποιείτε κοινή λογική στην εργασία σας με ένα ηλεκτρικό εργαλείο. Μη χρησιμοποιείτε ένα ηλεκτρικό εργαλείο αν είστε κουρασμένοι ή υπό την επήρεια ναρκωτικών, αλκοόλ ή φαρμάκων. Μια στιγμή απροσεξίας, κατά τη διάρκεια χρήσης του εργαλείου, μπορεί να οδηγήσει σε σοβαρό τραυματισμό.
- Χρησιμοποιείτε εξοπλισμό ασφάλειας. Φοράτε πάντα προστατευτικά γυαλιά. Η χρήση εξοπλισμού ασφάλειας, όπως μάσκα σκόνης, αντιολισθητικά παπούτσια, κράνος ή ωτασπίδες όποτε χρειάζεται, ελαττώνει τον κίνδυνο τραυματισμού.
- Αποφεύγετε την τυχαία εκκίνηση του μηχανήματος. Βεβαιώστε ότι ο διακόπτης βρίσκεται στη θέση OFF (κλειστός) πριν συνδέσετε το φις στην πρίζα. Αν κατά τη μεταφορά του μηχανήματος έχετε το δάχτυλό σας πάνω στον διακόπτη ή συνδέσετε το μηχανήμα στην πρίζα όταν ο διακόπτης είναι στη θέση ON (ανοικτός), αυξάνετε τις πιθανότητες ατυχήματος.
- Πριν θέσετε σε λειτουργία το μηχάνημα, αφαιρείτε τα ρυθμιστικά εργαλεία και τα μηχανικά κλειδιά. Ένα εργαλείο ή μηχανικό κλειδί που έχει μείνει πάνω σε ένα περιστρεφόμενο εξάρτημα του μηχανήματος, μπορεί να οδηγήσει σε τραυματισμό.
- Μην προεκτείνετε πολύ. Πατάτε πάντα σταθερά κάτω. Έτσι θα μπορείτε να ελέγχετε καλύτερα το εργαλείο σε απροσδόκητες καταστάσεις.
- Φοράτε κατάλληλα ρούχα. Μη φοράτε φαρδιά ρούχα ή κοσμήματα. Προσέχετε ώστε τα μαλλιά, τα ρούχα και τα γάντια σας να μην πλησιάζουν στο εργαλείο. Τα φαρδιά ρούχα, τα κοσμήματα ή τα μακριά μαλλιά μπορεί να πιαστούν στα κινούμενα εξαρτήματα.
- Αν υπάρχουν συσκευές εξαγωγής σκόνης για σύνδεση στο μηχάνημα, φροντίστε να τις συνδέσετε και να τις χρησιμοποιήσετε σωστά. Η χρήση τέτοιων συσκευών μειώνει τους κινδύνους που σχετίζονται με τη σκόνη.

5.4 Χρήση και φροντίδα των ηλεκτρικών εργαλείων

- Μην περιμένετε από το εργαλείο να κάνει περισσότερα από όσα μπορεί. Χρησιμοποιείτε το κατάλληλο ηλεκτρικό εργαλείο για την εργασία σας. Ένα ηλεκτρικό εργαλείο θα κάνει καλύτερα και ασφαλέστερα τη δουλειά του αν χρησιμοποιείται για τον σκοπό για τον οποίο προορίζεται.
- Μη χρησιμοποιήσετε το ηλεκτρικό εργαλείο αν ο διακόπτης είναι ελαττωματικός. Ένα ηλεκτρικό εργαλείο με χαλασμένο διακόπτη είναι επικίνδυνο και πρέπει να επισκευαστεί.
- Πριν κάνετε ρυθμίσεις, αλλάξετε εξαρτήματα ή αποθηκεύσετε το εργαλείο, αποσυνδέετε το φις από την πρίζα. Αυτά τα προληπτικά μέτρα μειώνουν το ενδεχόμενο της τυχαίας εκκίνησης του εργαλείου.
- Φυλάσσετε το ηλεκτρικό εργαλείο, όταν δεν το χρησιμοποιείτε, σε χώρους όπου δεν πλησιάζουν παιδιά και μην επιτρέπετε τη χρήση του από άτομα που δεν είναι εξοικειωμένα με αυτό ή δεν έχουν διαβάσει τις οδηγίες χρήσης. Τα ηλεκτρικά εργαλεία είναι επικίνδυνα όταν χρησιμοποιούνται από άτομα που δεν έχουν σχετική εμπειρία.
- Τα ηλεκτρικά εργαλεία χρειάζονται συντήρηση. Ελέγχετε μήπως τα κινούμενα εξαρτήματα είναι κακώς ευθυγραμμισμένα ή μπλοκαρισμένα, μήπως υπάρχουν εξαρτήματα σπασμένα ή ζημιές, και οτιδήποτε άλλο μπορεί να επηρεάσει τη λειτουργία του εργαλείου. Αν το εργαλείο πάθει ζημιά, θα πρέπει να επισκευαστεί. Πολλά ατυχήματα συμβαίνουν λόγω της κακής συντήρησης των ηλεκτρικών εργαλείων.
- Διατηρείτε τα εργαλεία κοπής αιχμηρά και καθαρά. Αν τα εργαλεία κοπής συντηρούνται σωστά και έχουν αιχμηρές λεπίδες, υπάρχουν λιγότερες πιθανότητες να μπλοκάρουν και ο χειρισμός τους είναι ευκολότερος.
- Χρησιμοποιείτε τα ηλεκτρικά εργαλεία, τα εξαρτήματα τα κοπτικά εργαλεία κλπ. σύμφωνα με αυτές τις οδηγίες και σύμφωνα με τον τρόπο χρήσης για τον οποίο είναι σχεδιασμένο αυτό το είδος εργαλείου, λαμβάνοντας επίσης υπόψη τις συνθήκες εργασίας και την εργασία που θέλετε να κάνετε. Η χρήση των ηλεκτρικών εργαλείων για άλλο σκοπό ή με άλλο τρόπο, εκτός από αυτούς για τους οποίους είναι σχεδιασμένο, μπορεί να οδηγήσει σε επικίνδυνες καταστάσεις.

5.5 Σέρβις

- Το σέρβις του ηλεκτρικού εργαλείου σας πρέπει να γίνεται μόνο από εξειδικευμένο τεχνικό προσωπικό και να χρησιμοποιούνται μόνο γνήσια ανταλλακτικά. Έτσι εξασφαλίζεται ότι θα λειτουργεί σύμφωνα με τα απαιτούμενα πρότυπα ασφαλείας.

6 ΠΡΟΣΘΕΤΕΣ ΣΥΜΒΟΥΛΕΣ ΑΣΦΑΛΕΙΑΣ

- Έχετε πάντα τα χέρια σας μακριά από την περιοχή της περιστρεφόμενης κεφαλής λείανσης.
- Η παρατεταμένη εισπνοή της αιωρούμενης σκόνης από λείανση γυψοσανίδας μπορεί να έχει επίδραση στην αναπνευστική λειτουργία:
 - Χρησιμοποιείτε πάντα μια ηλεκτρική σκούπα με τοποθετημένο ειδική σακούλα για σκόνη γυψοσανίδας
 - Φοράτε πάντα ειδικό αναπνευστήρα για σκόνη και ομίχλη
- Τα μολυβδόχα χρώματα είναι εξαιρετικά τοξικά και δεν πρέπει να επιχειρείτε να τρίψετε αντικείμενα βαμμένα με αυτά. Αφήνετε μόνο επαγγελματίες με ειδική εκπαίδευση και εξοπλισμό να κάνουν αυτή τη δουλειά.
- Πατάτε σταθερά κάτω και διατηρείτε πάντα την ισορροπία σας. Μην προεκτείνετε. Χρησιμοποιείτε κατάλληλα ικρίωματα.
- Φοράτε πάντα κατάλληλο εξοπλισμό ασφάλειας όταν κατά τη λειτουργία.
- Σημαντικό: Αφού τελειώσετε τη λείανση, κλείστε τον διακόπτη και περιμένετε να σταματήσει τελείως η περιστρεφόμενη κεφαλή λείανσης πριν ακουμπήσετε κάτω το εργαλείο.
- Μη χρησιμοποιείτε ποτέ το εργαλείο σε περιοχή με εύφλεκτα στερεά, υγρά ή αέρια. Οι σπινθήρες από τον συλλέκτη ή τα καρβουνάκια μπορούν να προκαλέσουν πυρκαγιά ή έκρηξη.
- Υπάρχουν ορισμένες εφαρμογές για τις οποίες προορίζεται αυτό το εργαλείο. Ο κατασκευαστής συνιστά ιδιαίτερα για αυτό το εργαλείο να μην τροποποιηθεί και να μη χρησιμοποιηθεί για οποιαδήποτε εφαρμογή άλλη από αυτή για την οποία έχει σχεδιαστεί.
- Χρησιμοποιείτε το μηχάνημα και με τα δύο πάντα. Η απώλεια του ελέγχου μπορεί να προκαλέσει τραυματισμό.
- Έχετε το καλώδιο τροφοδοσίας πάντα μακριά από την περιοχή λειτουργίας του μηχανήματος. Έχετε πάντα το καλώδιο μακριά και πίσω σας.
- Διακόψτε αμέσως τη λειτουργία του μηχανήματος αν παρουσιαστούν ασυνήθεις κραδασμοί ή άλλη δυσλειτουργία. Ελέγξτε το μηχάνημα για να βρείτε την αιτία.
- Η σκόνη που σηκώνεται όταν εργάζεστε με αυτό το εργαλείο μπορεί να είναι βλαβερή για την υγεία. Χρησιμοποιείτε σύστημα αναρρόφησης σκόνης, φοράτε κατάλληλη μάσκα προστασίας για τη σκόνη και αφαιρείτε τη σκόνη που έχει κατακαθίσει με μια ηλεκτρική σκούπα.
- Μην εργάζεστε με υλικά που περιέχουν αμίαντο (ο αμίαντος θεωρείται καρκινογόνος).
- Η σκόνη από κάποια υλικά, όπως βαφές που περιέχουν μόλυβδο, μερικά είδη ξύλου, μέταλλα και μεταλλεύματα, μπορεί να είναι επιβλαβής (τυχόν επαφή ή εισπνοή μπορεί να προκαλέσει αλλεργικές αντιδράσεις και/ή αναπνευστικές ασθένειες στον χειριστή ή σε παριστάμενους). Φοράτε μάσκα σκόνης και φροντίστε να εργάζεστε με συσκευή εξαγωγής σκόνης όταν αυτή μπορεί να συνδεθεί.
- Κάποια είδη σκόνης έχουν χαρακτηριστεί καρκινογόνα (όπως η σκόνη από δρυ και οξιά), και ειδικά σε συνδυασμό με πρόσθετα επεξεργασίας ξύλου. Φοράτε μάσκα σκόνης και φροντίστε να εργάζεστε με συσκευή εξαγωγής σκόνης όταν αυτή μπορεί να συνδεθεί.
- Ακολουθείτε πάντα τις εθνικές προδιαγραφές αναφορικά με τη διαχείριση της σκόνης από τα υλικά με τα οποία θέλετε να εργαστείτε.

6.1 Ηλεκτρική σύνδεση

Η τάση του ηλεκτρικού δικτύου πρέπει να συμφωνεί με την τάση που αναγράφεται στην πλακέτα χαρακτηριστικών του εργαλείου. Σε καμία περίπτωση δεν πρέπει να χρησιμοποιηθεί το εργαλείο αν το καλώδιο τροφοδοσίας είναι κατεστραμμένο. Ένα κατεστραμμένο καλώδιο πρέπει να αντικαθίσταται αμέσως από εξουσιοδοτημένο κέντρο εξυπηρέτησης πελατών. Μη δοκιμάσετε να επισκευάσετε το κατεστραμμένο καλώδιο μόνοι σας. Η χρήση κατεστραμμένων καλωδίων τροφοδοσίας μπορεί να οδηγήσει σε ηλεκτροπληξία.

7 ΣΥΝΑΡΜΟΛΟΓΗΣΗ

7.1 Τοποθέτηση και αλλαγή δίσκου γυαλόχαρτου (Εικ. 3)

- Βάλτε το εξαγωνικό κλειδί (μέγεθος 5) στο εξαγωνικό παξιμάδι της βίδας του πέλματος λείανσης.
- Κρατήστε το πέλμα καλά και μετά στρέψτε το κλειδί αριστερόστροφα για να απελευθερωθεί το πέλμα.
- Τοποθετήστε το γυαλόχαρτο στο κέντρο του πέλματος λείανσης και πιέστε πάνω στις τρύπες, οι οποίες πρέπει να είναι ευθυγραμμισμένες με τις τρύπες εξαγωγής του πέλματος λείανσης.
- Μόνο για κυκλικά γυαλόχαρτα: Κάντε μια δοκιμή για να βεβαιωθείτε ότι το γυαλόχαρτο είναι στερεωμένο στο κέντρο.



Προσοχή: Τοποθετείτε μόνο το υποδεικνυόμενο πέλμα λείανσης στο μηχάνημα. Για βέλτιστη απόδοση, το μηχάνημα θα πρέπει να λειτουργήσει για λίγα λεπτά σε αρχική ταχύτητα, έτσι ώστε το πέλμα λείανσης να ευθυγραμμιστεί πλήρως με την επιφάνεια συγκόλλησης. Κατά τη διάρκεια αυτής της διαδικασίας, τα μόρια λευκού αφρού θα φύγουν από την κεφαλή λείανσης. Αυτό δεν θα βλάψει κατ' οποιονδήποτε τρόπο το μηχάνημα.

7.2 Κοντάρι επέκτασης (Εικ. 4)

- Χρησιμοποιείτε το κοντάρι επέκτασης (O) σύμφωνα με την προβλεπόμενη λειτουργία του σε επιφάνειες εργασίας μεγάλου ύψους.
- Χαλαρώστε το μανίκι το ακροφύσιο συλλογής σκόνης (N) του πάνω κονταριού (J). Μην αφαιρείτε το μανίκι από το ακροφύσιο.
- Ευθυγραμμίστε την πίσω λαβή (O1) με την κύρια λαβή και εισάγετε το μανίκι (O3) στο ακροφύσιο (N) του κονταριού επέκτασης (O), στρέφοντας συνεχώς μέχρι να σταματήσει.
- Ρυθμίστε το μήκος του κονταριού επέκτασης (O) όσο απαιτείται. Προσέξτε την ένδειξη «max. 1,65 m» πάνω στο κοντάρι επέκτασης. Σφίξτε το μανίκι (N) μόλις συναρμολογήσετε/ρυθμίσετε το κοντάρι επέκτασης.

7.3 Αναρρόφηση σκόνης (Εικ. 5)

- Ξεσφίξτε το Κουμπί ασφάλισης ρύθμισης μήκους (N) στρέφοντάς το προς την κατεύθυνση του συμβόλου ξεκλειδώματος, το οποίο βρίσκεται πάνω στη λαβή του εργαλείου.
- Εισάγετε το Σωλήνα αναρρόφησης (P) στο άκρο της λαβής του εργαλείου όπως φαίνεται στην εικόνα.
- Σφίξτε το Κουμπί ασφάλισης ρύθμισης μήκους (N) στρέφοντάς το προς την κατεύθυνση του συμβόλου κλειδώματος, το οποίο βρίσκεται πάνω στη λαβή του εργαλείου.
- Συνδέστε το Σωλήνα αναρρόφησης με τον αντίπτορα Ø 47 χιλ. (P4) απευθείας σε κάποια επαγγελματική σκούπα αναρρόφησης (αφαιρώντας πρώτα τον σωλήνα αναρρόφησης).
- Μπορείτε επίσης να συνδέσετε τον σωλήνα αναρρόφησης χρησιμοποιώντας έναν από τους 2 αντίπτορες σε κάποια επαγγελματική σκούπα αναρρόφησης χωρίς να αφαιρέσετε τον σωλήνα αναρρόφησης.

7.4 Προδιαγραφές εργαλείου/έλεγχος ροής αέρα (Εικ. 6)

- Η λαβή του εργαλείου (P1) προστατεύει τον σωλήνα από φθορές κατά την αποθήκευση του εργαλείου.
- Ελέγξτε τη ροή αέρα σπρώχνοντας το δακτύλιο ρύθμισης ισχύος αναρρόφησης (P3) πάνω από το άνοιγμα στο σύνδεσμο του εργαλείου (P2).
- Η ισχύς αναρρόφησης ελαχιστοποιείται όταν το άνοιγμα είναι εντελώς ανοιχτό.



Βεβαιωθείτε ότι μέσα στην ηλεκτρική σας σκούπα έχει τοποθετηθεί ειδική σακούλα για σκόνη γυφθοσανίδας.

8 ΛΕΙΤΟΥΡΓΙΑ

8.1 Ξεκίνημα και σταμάτημα του εργαλείου

Βεβαιωθείτε ότι η τάση του ρεύματος είναι ίδια με αυτή που φαίνεται πάνω στην πλάκα τα χαρακτηριστικών του μηχανήματος και ο διακόπτης (4) είναι στη θέση "OFF" πριν να συνδέσετε το εργαλείο στο ρεύμα.

8.2 Θέση σε λειτουργία και διακοπή λειτουργίας του μηχανήματος

Θέτετε σε λειτουργία και διακόπτετε τη λειτουργία του τριβείου γυφθοσανίδας με τον διακόπτη.

8.3 Ρύθμιση της ταχύτητας περιστροφής

Η ταχύτητα του μηχανήματος είναι ρυθμιζόμενη ώστε να είναι κατάλληλη για διαφορετικές εργασίες. Μπορεί να ρυθμιστεί από 600 min⁻¹ έως 1500 min⁻¹ χρησιμοποιώντας τον τροχό ρύθμισης (11). Γυρίστε τον προς τα αριστερά για να αυξήσετε την ταχύτητα και προς τα δεξιά για να τη μειώσετε. Γενικά, πρέπει να χρησιμοποιείτε την υψηλότερη ταχύτητα για γρήγορη αφαίρεση του υλικού και τη χαμηλότερη ταχύτητα για πιο ακριβή έλεγχο.

8.4 Για να τοποθετήσετε έναν δίσκο γυαλόχαρτου

- Αποσυνδέστε το μηχάνημα από το ρεύμα.
- Αποσπάστε τον φθαρμένο δίσκο γυαλόχαρτου (7), αφήνοντας το σπογγώδες πέλμα ενίσχυσης στη θέση του.
- Τοποθετήστε προσεκτικά τον νέο δίσκο γυαλόχαρτου, και πιέστε τον να μπει στη θέση του. Θα κρατηθεί ασφαλώς από το σύστημα σκρατς ενίσχυσης.

8.5 Για να αντικαταστήσετε το σπογγώδες προστατευτικό με σύστημα σκρατς (8)

Το σπογγώδες προστατευτικό πρέπει να είναι τελείως επίπεδο για να έχετε καλά αποτελέσματα λείανσης. Αν παραμορφωθεί ή καταστραφεί, η λείανση θα είναι πολύ ανομοιόμορφη. Αντικαθιστάτε το πάντα όταν καταστρέφεται.

8.6 Πώς να χρησιμοποιήσετε το εργαλείο

Για αποτελεσματικό χειρισμό αυτού του ισχυρού εργαλείου χρειάζεται να χρησιμοποιείτε και τα δύο χέρια, για μέγιστη ασφάλεια και έλεγχο.

Είναι πολύ σημαντικό να πατάτε πάντα σταθερά, και ιδιαίτερα πάνω σε ικριώματα ή στύλους.

9 ΕΡΓΑΣΙΕΣ ΛΕΙΑΝΣΗΣ

- Όταν το μηχάνημα και ηλεκτρική σκούπα είναι έτοιμα, και έχουν ληφθεί όλα τα μέτρα ασφαλείας και ο εξοπλισμός ασφαλείας είναι στη θέση του, ξεκινήστε θέτοντας σε λειτουργία την ηλεκτρική σκούπα και μετά το μηχάνημα. (Αν χρησιμοποιείτε ηλεκτρική σκούπα με ενσωματωμένη διάταξη μεταγωγής, τότε απλώς θέστε σε λειτουργία το μηχάνημα.)
- Ξεκινήστε τη λείανση και αγγίζετε προσεκτικά την επιφάνεια εργασίας, όσο το δυνατόν πιο ελαφρά αρκετά για να διατηρείται η κεφαλή λείανσης επίπεδη πάνω στην επιφάνεια.
- Η συνδετήρια ράβδος στην κεφαλή λείανσης επιτρέπει στον δίσκο λείανσης (7) να ακολουθεί το περίγραμμα της επιφάνειας εργασίας.

- Η καλύτερη μέθοδος είναι να χρησιμοποιείτε σαρωτικές κινήσεις επικάλυψης και να έχετε την κεφαλή σε συνεχή κίνηση. Μη σταματάτε ποτέ για πολύ ώρα σε ένα σημείο, διαφορετικά θα αφήσετε σημάδια στροβιλισμού. Με την εμπειρία που θα αποκτήσετε, θα είναι πολύ εύκολο να έχετε θαυμάσια αποτελέσματα.



ΣΗΜΕΙΩΣΗ: Βεβαιώνεστε ότι το γυαλόχαρτο (7) που χρησιμοποιείτε είναι κατάλληλο για την εργασία. Το γυαλόχαρτο με υπερβολικά χοντρό κόκκο μπορεί να αφαιρεί το υλικό πάρα πολύ γρήγορα και να μην έχετε έλεγχο. Αντίθετα, το γυαλόχαρτο με υπερβολικά λεπτό κόκκο μπορεί να μπλοκάρει πολύ συχνά και να μην μπορεί να διαμορφώσει την επιφάνεια όπως πρέπει.



ΠΡΟΣΟΧΗ: Προσέχετε να αποφεύγετε τις αιχμηρές προεξοχές, τα καρφιά κλπ. Αυτά καταστρέφουν το γυαλόχαρτο και πιθανώς και το σπογγώδες προστατευτικό.

10 ΚΑΘΑΡΙΣΜΟΣ ΚΑΙ ΣΥΝΤΗΡΗΣΗ

10.1 Διατηρείτε το εργαλείο καθαρό

Κάθε τόσο, φυσάτε να όλες τις διόδους αέρα με ξηρό πεπιεσμένο αέρα. Όλα τα πλαστικά τμήματα θα πρέπει να καθαρίζονται με ένα μαλακό υγρό πανί. Μη χρησιμοποιήσετε ποτέ διαλύτες για να καθαρίσετε τα πλαστικά τμήματα. Μπορούν ενδεχομένως να κάνουν ζημιά στο υλικό.

Φοράτε προστατευτικά γυαλιά όταν χρησιμοποιείτε πεπιεσμένο αέρα.

Καθαρίζετε τον περιστρεφόμενο συνδετήρα του σωλήνα αναρρόφησης γιατί η πολλή σκόνη θα τον εμποδίζει να γυρίζει ελεύθερα.

11 ΤΕΧΝΙΚΑ ΣΤΟΙΧΕΙΑ

Αρ. μοντέλου	POWX04761
Ονομαστική ισχύς	710 W
Ονομαστική συχνότητα	50 Hz
Ονομαστική τάση	230-240 V
Ταχύτητα περιστροφής	600-1500 min ⁻¹
Διάμετρος δίσκου	225 mm
Μήκος καλωδίου	4 m + βύσμα VDE
Εύκαμπτος σωλήνας	4 m
Συνολικό μήκος	1100 έως 1650 χλστ.

12 ΘΥΡΥΒΟΣ

Τιμές εκπομπής θορύβου μετρημένες σύμφωνα με το σχετικό πρότυπο. (K=3)

Στάθμη ηχητικής πίεσης LpA	85 dB(A)
Στάθμη ηχητικής ισχύος LwA	96 dB(A)



ΠΡΟΣΟΧΗ! Φοράτε ωτοασπίδες όταν η ηχητική πίεση είναι πάνω από 85 dB(A).

aw (Κραδασμοί):	3,2 m/s ²	K = 1,5 m/s ²
-----------------	----------------------	--------------------------

13 ΕΓΓΥΗΣΗ

- Αυτό το προϊόν έχει εγγύηση για περίοδο 36 μηνών που ισχύει από την ημερομηνία αγοράς του πρώτου χρήστη.
- Αυτή η εγγύηση καλύπτει όλα τα ελαττώματα υλικών και κατασκευής. Δεν συμπεριλαμβάνει μπαταρίες, φορτιστές, ελαττωματικά εξαρτήματα που υπόκεινται σε φυσιολογική φθορά, όπως ρουλεμάν, καρβουνάκια, καλώδια και φως, ή αξεσουάρ όπως τρυπάνια, μύτες τρυπανιών, τριονόλαμες, κλπ., ζημιές ή ελαττώματα που προκύπτουν από κακή χρήση, ατυχήματα ή τροποποιήσεις, ούτε έξοδα μεταφοράς.
- Ζημιές ή/και ελαττώματα που προκύπτουν από κακή χρήση, επίσης δεν εμπίπτουν στους όρους αυτής της εγγύησης.
- Επίσης αποποιούμεθα κάθε ευθύνη για οποιονδήποτε σωματικό τραυματισμό προκληθεί από κακή χρήση του εργαλείου.
- Οι επισκευές πρέπει να γίνονται μόνο από εξουσιοδοτημένο κέντρο εξυπηρέτησης πελατών για εργαλεία Powerplus.
- Για περισσότερες πληροφορίες, μπορείτε πάντα να καλέσετε τον αριθμό 00 32 3 292 92 90.
- Οποιαδήποτε μεταφορικά έξοδα θα επιβαρύνουν πάντα τον πελάτη, εκτός αν έχει συμφωνηθεί διαφορετικά γραπτώς.
- Εντούτοις, δεν μπορεί να εγερθεί καμία αξίωση εγγύησης αν η ζημιά του μηχανήματος είναι αποτέλεσμα παραμελημένης συντήρησης ή υπερφόρτωσης.
- Αποκλείεται κατηγορηματικά από την εγγύηση οποιαδήποτε ζημιά προκύψει από εισχώρηση υγρού, διείσδυση υπερβολικής ποσότητας σκόνης, εσκεμμένη ζημιά (σκόπιμα ή από μεγάλη απεισεκεία), ακατάλληλη χρήση (χρήση για σκοπούς για τους οποίους η συσκευή δεν είναι κατάλληλη), αδέξια χρήση (π.χ. αμέλεια τήρησης των οδηγιών που δίνονται στο χειρίδιο), ανεπιτήδεια συναρμολόγηση, πλήξη από κεραυνό, σφάλμα τάσης δικτύου ρεύματος. Αυτή η λίστα δεν είναι περιοριστική.
- Η αποδοχή αξιώσεων εγγύησης δεν μπορεί ποτέ να οδηγήσει σε παράταση της περιόδου εγγύησης ούτε σε έναρξη νέας περιόδου εγγύησης στην περίπτωση αντικατάστασης μιας συσκευής.
- Οι συσκευές ή τα εξαρτήματα που αντικαθίστανται βάσει εγγύησης, περιέρχονται στην κατοχή της Varo NV.
- Διατηρούμε το δικαίωμα να απορρίψουμε κάθε αξίωση όπου δεν είναι δυνατή η επιβεβαίωση της αγοράς ή δεν είναι σαφές εάν το προϊόν έχει συντηρηθεί σωστά. (Καθαρές οπές αερισμού, τακτική συντήρηση στα καρβουνάκια, κλπ.)
- Πρέπει να κρατήσετε την απόδειξη αγοράς ως τεκμήριο της ημερομηνίας αγοράς του προϊόντος.
- Το μηχανήμα σας πρέπει να επιστραφεί στον προμηθευτή σας μη αποσυναρμολογημένο και σε αποδεκτά καθαρή κατάσταση, (μέσα στην αρχική του πλαστική συσκευασία, αν ισχύει για το προϊόν), συνοδευόμενο από την απόδειξη αγοράς.

14 ΠΕΡΙΒΑΛΛΟΝ

Αν το μηχανήμα σας πρέπει να αντικατασταθεί μετά από παρατεταμένη χρήση, μην το πετάξετε στα οικιακά απορρίμματα, αλλά χρησιμοποιήστε έναν ασφαλή για το περιβάλλον τρόπο.

Τα απορρίμματα που παράγονται από τα ηλεκτρικά μηχανήματα δεν πρέπει να αντιμετωπίζονται σαν τα οικιακά απορρίμματα. Προνοήστε για την ανακύκλωση εκεί όπου είναι διαθέσιμες οι κατάλληλες εγκαταστάσεις. Απευθυνθείτε στους τοπικούς φορείς ή τον αντιπρόσωπο για συμβουλές σχετικά με τη συλλογή και την απόρριψη.

15 ΔΗΛΩΣΗ ΣΥΜΜΟΡΦΩΣΗΣ**varo**

Η **VARO N.V.** - **Vic. Van Rompuy N.V.**- Joseph Van Instraat 9 - BE2500 Lier - BELGIUM, δηλώνει αποκλειστικά και μόνο ότι,
προϊόν: Τριβείο γυψοσανίδας
εμπορικό σήμα: POWERplus
μοντέλο: POWX04761

συμμορφώνεται με τις βασικές απαιτήσεις και άλλες σχετικές διατάξεις των ισχυόντων Ευρωπαϊκών Οδηγιών/Κανονισμών, με βάση την εφαρμογή ευρωπαϊκών εναρμονισμένων προτύπων. Οποιαδήποτε μη εξουσιοδοτημένη τροποποίηση της συσκευής ακυρώνει αυτήν τη δήλωση.

Ευρωπαϊκές Οδηγίες / Κανονισμοί (συμπεριλαμβάνοντας, κατά περίπτωση, τις τροποποιήσεις τους έως την ημερομηνία υπογραφής):
2011/65/EU
2014/30/EU
2006/42/EK

Ευρωπαϊκά εναρμονισμένα πρότυπα (συμπεριλαμβάνοντας, κατά περίπτωση, τις τροποποιήσεις τους έως την ημερομηνία υπογραφής):
EN60745-1 : 2009
EN60745-2-3 : 2011
EN IEC55014-1 : 2021
EN IEC55014-2 : 2021
EN IEC61000-3-2 : 2019
EN61000-3-3 : 2013

Θεματοφύλακας της Τεχνικής Τεκμηρίωσης: Philippe Vankerkhove, VARO – Vic. Van Rompuy N.V.

Ο υπογράφων ενεργεί για λογαριασμό της διοίκησης της εταιρείας,

Ludo Mertens
Ρυθμιστικές Υποθέσεις – Διευθυντής Συμμόρφωσης
18/08/2023, Lier - Belgium

1	NAMJENA	3
2	OPIS (SL. 1-2)	3
3	POPIS SADRŽAJA PAKETA	3
4	SIMBOLI	4
5	OPĆA UPOZORENJA O SIGURNOSTI RUKOVANJA ELEKTRIČNIM ALATIMA	4
5.1	<i>Radno mjesto</i>	4
5.2	<i>Električna sigurnost</i>	4
5.3	<i>Osobna sigurnost</i>	5
5.4	<i>Uporaba i održavanje električnog alata</i>	5
5.5	<i>Servis</i>	5
6	DODATNI SIGURNOSNI SAVJETI	6
6.1	<i>Električni priključci</i>	6
7	SKLAPANJE	7
7.1	<i>Priključivanje i izmjena brusnog diska (Sl. 3)</i>	7
7.2	<i>Produžna cijev (Sl. 4)</i>	7
7.3	<i>Usisavanje prašine (Sl. 5)</i>	7
7.4	<i>Standardno upravljanje / upravljanje protokom zraka (Sl. 6)</i>	7
8	UPOTREBA	8
8.1	<i>Pokretanje i zaustavljanje alata</i>	8
8.2	<i>Uključivanje i isključivanje uređaja</i>	8
8.3	<i>Prilagođavanje brzine vrtnje</i>	8
8.4	<i>Ugradnja ploče brusnog papira</i>	8
8.5	<i>Zamjena spužvastog jastučića s podlogom s čičkom (8)</i>	8
8.6	<i>Način upotrebe alata</i>	8
9	BRUŠENJE	8
10	ČIŠĆENJE I ODRŽAVANJE	9
10.1	<i>Održavajte alat čistim</i>	9
11	TEHNIČKI PODACI	9
12	BUKA	9

13	JAMSTVO.....	10
14	OKOLIŠ	10
15	IZJAVA O SUKLADNOSTI	11

BRUSILICA ZA ZIDOVE 710 W POWX04761

1 NAMJENA

Brusilica za zidove predviđena je za brušenje zidova i stropova izrađenih od suhih materijala ili gipsa. Brusilica omogućuju vrhunsku obradu i brže te konvencionalnije načine obrade i kod nove izgradnje kao i kod radova na obnavljanju. Predviđena je za rad zajedno sa usisavačem radi minimalnog prašenja i najboljeg brušenja. Okretna brusna glava osigurava izvrsne rezultate uz minimalno uloženo vrijeme i trud. Nije prikladno za profesionalnu uporabu.



UPOZORENJE! Prije uporabe alata, a radi vaše vlastite sigurnosti pažljivo pročitajte ovaj priručnik i opće upute o sigurnosti. Ove upute čine sastavni dio opreme električnog alata, pa i u slučaju prodaje drugom vlasniku.

2 OPIS (SL. 1-2)

1. Produžna cijev
2. Poklopac brusne ploče
3. Produžno usisno crijevo
4. Sklopka za uključivanje/isključivanje
5. Kabel napajanja
6. Gumb produžetka
7. Brusni papir
8. Spužvasti jastučić s čičkom
9. Dlačice četke
10. Priključak mlaznice crijeva usisavača
11. Kotačić regulatora brzine
12. Standardno upravljanje / upravljanje protokom zraka

3 POPIS SADRŽAJA PAKETA

- Uklonite sav ambalažni materijal.
- Uklonite zaštitne umetke za transport na proizvodu i ambalaži (ako postoje).
- Provjerite nalaze li se u paketu svi dijelovi.
- Provjerite jesu li aparat, kabel za napajanje, utikač kabela i ostala oprema tijekom transporta ostali neoštećeni.
- Ambalažni materijal sačuvajte do kraja jamstvenog razdoblja. Nakon toga na prikladan ga način odbacite u otpad.



UPOZORENJE: Materijal ambalaže nije namijenjen igri! Djeca se ne smiju igrati plastičnim vrećicama! Postoji opasnost od gušenja!

Sl. 3

- | | |
|---|---|
| 1 x brusilica za zidove | 1 x šesterokutni ključ |
| 1 x priručnik | 2 x priključak mlaznice crijeva usisavača (35mm/47mm) |
| 6 x brusnih papira (granulacija 60, 80, 120, 150, 180, 240) | 1 x Standardno upravljanje 38mm |
| 1 x produžno crijevo usisavača | |



Ako dijelovi nedostaju ili su oštećeni, obratite se vašem prodavaču.

4 SIMBOLI

U ovom priručniku i/ili stroju koriste se ovi simboli:

	Nosite zaštitne rukavice		Uvijek nosite sigurnosne naočale.
	Označava opasnost od tjelesne ozljede ili oštećenja alata.		Prije korištenja pročitajte priručnik.
	U skladu s bitnim važećim sigurnosnim standardima važećih europskih direktiva.		Klasa II – stroj ima dvostruku izolaciju i stoga nije potreban vodič za uzemljenje.

5 OPĆA UPOZORENJA O SIGURNOSTI RUKOVANJA ELEKTRIČNIM ALATIMA

Pažljivo pročitajte upozorenja o sigurnosti i sve upute. U slučaju nepriдрžavanja bilo koje od uputa i upozorenja moguća je pojava električnog udara, požara i/ili nastanak ozbiljnih ozljeda. Sva upozorenja i upute spremite za buduću uporabu. Pojam "električni alat" u upozorenjima odnosi se na sve alate s mrežnim električnim napajanjem (sa priključnim kabelom) ili s akumulatorskim napajanjem (bez priključnog kabela).

5.1 Radno mjesto

- Radno mjesto održavajte čistim i dobro osvijetljenim. Neuredna i tamna radna mjesta pogoduju nezgodama.
- Ne koristite alate s napajanjem u eksplozivnom okruženju, kao što je neposredna blizina zapaljivih tekućina, plinova ili prašine. Alati s napajanje u svom radu stvaraju iskre koje mogu zapaliti prašinu ili isparavanja.
- Dok se koristite električnim alatom djecu i promatrače udaljite od mjesta rada. Zbog odvlačenja pažnje tijekom rada možete izgubiti nadzor nad alatom.

5.2 Električna sigurnost

- Uvijek provjerite odgovara li napon napajanja naponu navedenom na nazivnoj pločici.
- Utikači električnog alata moraju odgovarati utičnici. Nikad i ni na koji način ne vršite preinake na utikaču. Ne koristite prilagodne utikače za napajanje električnog alata koji ima uzemljenje. Neizmijenjeni utikači i odgovarajuće utičnice smanjit će opasnost od električnog udara.
- Izbjegavajte tjelesni dodir s uzemljenim površinama poput cijevi, radijatora, štednjaka i hladnjaka. Opasnost od električnog udara se povećava ako je vaše tijelo spojeno s uzemljenom površinom ili tlom.
- Ne izlažite električni alat kiši ili djelovanju vlage. Prodor vlage u električni alat povećat će opasnost od električnog udara.
- S priključnim kabelom postupajte pažljivo. Priključni kabel nikad ne koristite za nošenje, povlačenje i ne vucite ga pri odvajanju električnog alata od utičnice. Kabel držite dalje od izvora topline, ulja, oštih rubova ili pokretnih dijelova. Oštećeni i prignječeni kablovi povećavaju opasnost od električnog udara.
- Pri uporabi električnog alata na otvorenom koristite produžni kabel prikladan za vanjsku uporabu. Na taj ćete način smanjiti opasnost od električnog udara.
- Ako je uporaba električnog alata na vlažnim mjestima neizbježna, koristite izvor napajanja koji je zaštićen strujnom zaštitnom sklopkom (SZS). Uporaba SZS smanjit će opasnost od električnog udara.

5.3 *Osobna sigurnost*

- Pri uporabi električnog alata budite oprezni i koncentrirajte se na posao koji obavljate, ponašajte se razumno. Ne koristite električni alat ako ste umorni ili pod utjecajem droge, alkohola ili lijekova. I mali trenutak nepažnje pri uporabi električnog alata može dovesti do ozbiljnih ozljeda.
- Koristite zaštitnu opremu. Uvijek nosite zaštitu za oči. Zaštitna oprema poput maske protiv prašine, protuklizne sigurne obuće, kacige ili štitnika za uši, ako se pravilno koristi može umanjiti rizik od ozljeda.
- Izbjegavajte nehotično pokretanje alata. Prije priključivanja alata na izvor napajanja uvjerite se je li sklopka za uključivanje isključena. Nošenje električnog alata dok je prst na sklopki za uključivanje ili priključivanje aparata na električnu utičnicu dok je sklopka uključena može uzrokovati nezgode.
- Skinite s alata sve ključeve za podešavanje ili pritezanje prije uključivanja napajanja. Zatezni ili ključ za podešavanje koji ostane priključen s rotirajućim dijelom alata može dovesti do ozljeda.
- Ne naginjte se previše. Tijekom stajanja uvijek održavajte stabilan stav. Na taj ćete način zadržati bolju kontrolu nad alatom u nepredviđenim situacijama.
- Odjenite se prikladno. Ne nosite široku odjeću ili nakit. Kosu, odjeću i rukavice držite dalje od rotirajućih dijelova. Pokretni dijelovi mogu zahvatiti široku odjeću, nakit ili dugu kosu.
- Ako uređaji imaju priključna postrojenja za izvlačenje i skupljanje prašine, svakako ih priključite i na prikladan način koristite. Uporaba tih postrojenja smanjit će opasnosti u svezi s prašinom.

5.4 *Uporaba i održavanje električnog alata*

- Ne preopterećujte električni alat. Koristite prikladan alat za određenu namjenu. S prikladnim električnim alatom posao ćete obaviti bolje i sigurnije i predviđenom brzinom.
- Ne koristite alat ako ga sklopkom ne možete uključiti ili isključiti. Električni alat koji ima razbijenu sklopku je opasan i treba ga popraviti.
- Prije podešavanja, promjene priključaka ili skladištenja električnog alata isključite utikač iz napajanja. Takve sigurnosne mjere predostrožnosti smanjuju rizik od nehotičnog pokretanja električnog alata.
- Električni alat koji ne koristite spremite izvan dohvata djece, a uporabu alata ne dozvolite osobama koje ne poznaju alat niti su upoznate s ovim uputama. Električni alati su opasni u rukama neobučениh korisnika.
- Održavajte električni alat. Provjerite jesu li pokretni dijelovi alata neudešeni ili zakočeni, ima li slomljenih dijelova ili drugih stanja koja mogu utjecati na siguran rad električnog alata. Ako postoje oštećenja, svakako ih otklonite prije uporabe alata. Mnoge su nezgode nastale upravo zbog slabo održavanog električnog alata.
- Rezne alate održavajte oštima i čistima. Pravilnim održavanjem reznog alata čiji rezni bridovi trebaju biti oštri, smanjit će se vjerojatnost zaglavlivanja, a bit će i lakše upravljati takvim alatom.
- Koristite električni alat, priključke, alatne nastavke i slično i to u skladu s ovim uputama i na način koji je prikladan za svaku pojedinu vrstu električnog alata, vodite pritom računa o uvjetima za rad i o radu koji treba obaviti. Uporaba električnog alata za radnje za koje on nije predviđen, može dovesti do opasnih stanja.

5.5 *Servis*

- Servis električnog alata povjerite kvalificiranoj stručnoj osobi koja će koristiti isključivo standardne zamjenske dijelove. Na taj će način alat zadržati svojstva prema sigurnosnim normama.

6 DODATNI SIGURNOSNI SAVJETI

- Uvijek držite ruke dalje od okretno brusne glave.
- Dugotrajno udisanje izbačene prašine tijekom brušenja na zidovima može utjecati na dišne funkcije:
 - Uvijek koristite usisavač s ugrađenom vrećom odobrenom za zidnu prašinu
 - Uvijek nosite respirator koji je atestiran za prašinu i izmaglicu
- Brusna boja na temelju olova je iznimno otrovna i ne smije se koristiti. Ovaj zadatak smiju obavljati samo profesionalci s posebnom obukom i opremom.
- Stojite na čvrstoj podlozi i u svakom trenutku održavajte ravnotežu. Nemojte se naginjati. Koristite odgovarajuće skele.
- Uvijek nosite odgovarajuću sigurnosnu opremu za vrijeme rada.
- Važno: nakon brušenja, isključite sklopku i pričekajte da se rotaciona brusna glava potpuno zaustavi prije odlaganja alata.
- Nikada nemojte koristiti alat u području sa zapaljivim krutinama, tekućinama ili plinovima. Iskre iz komutatora / ugljenih četkica mogu uzrokovati požar ili eksploziju.
- Postoje sasvim određene primjene za koje je ovaj alat predviđen. Proizvođač snažno preporučuje da se uređaj ne mijenja i / ili koristi za bilo koju drugu svrhu osim one za koju je predviđen.
- Uređaj uvijek koristite s dvije ruke. Gubitak kontrole može dovesti do tjelesne ozljede.
- Kablove napajanja držite što dalje od radnog prostora uređaja. Kabel uvijek postavite tako da je iza vas.
- Odmah isključite uređaj ako primijetite neobične vibracije ili druge kvarove. Pregledajte uređaj da pronađete uzrok.
- Prašina koja se podiže prilikom korištenja ovog alata može biti štetna za zdravlje. Koristite sustav za apsorpciju prašine i nosite odgovarajuću masku za zaštitu od prašine te uklonite naslage prašine pomoću usisavača.
- Ne obrađujte materijale koji sadrže azbest (azbest se smatra kancerogenim).
- Prašina materijala poput boja koje sadrže olovo, neke vrste drva, minerali i metali mogu biti štetni (kontakt ili uzdisanje takve prašine mogu prouzročiti alergijske reakcije i / ili bolesti dišnog sustava rukovatelja ili osoba u blizini); nosite masku za prašinu i radite koristeći uređaj za izvlačenje prašine kad ga je moguće priključiti.
- Određene vrste prašine klasificirane su kao kancerogene (poput prašine hrasta i bukve) posebno u kombinaciji s aditivima za obradu drva; nosite masku za prašinu i radite koristeći uređaj za izvlačenje prašine kad ga je moguće priključiti.
- Slijedite nacionalne propise u svezi prašine za materijale koje ćete obrađivati.

6.1 Električni priključci

Mrežni napon mora odgovarati naponu označenom na nazivnoj pločici alata. Ni pod kojim uvjetima nemojte koristiti alat ako je oštećen kabel napajanja. Oštećeni kabel zamijenite odmah u ovlaštenom servisnom centru. Nemojte sami pokušavati popraviti oštećeni kabel. Upotreba oštećenog kabela napajanja može dovesti do električnog udara.

7 SKLAPANJE

7.1 Priključivanje i izmjena brusnog diska (Sl. 3)

- Umetnite šesterokutni ključ (veličina 5) u šesterokutni usadni vijak na brusnom bloku.
- Čvrsto držite brusnu podlogu i okrenite ključ suprotno od kazaljke sata kako biste podlogu odvojili.
- Stavite brusni disk u sredinu brusne podloge i pritisnite na otvorima u brusnom disku koji moraju biti poravnati s otvorima za izvlačenje na brusnoj podlozi.
- Samo za okruglu brusnu podlogu: izvršite probni rad i provjerite je li brusni disk učvršćen u sredini.



Upozorenje: Na stroj postavljajte isključivo navedenu brusnu podlogu. Kako bi se osigurao optimalan radni učinak stroj nekoliko minuta treba raditi nešto manjom brzinom kako bi površina brusne podloge savršeno prijanjala na brtvenu površinu. Tijekom tog postupka iz brusne glave će izlaziti čestice bijele pjene. To neće oštetiti stroj.

7.2 Produžna cijev (Sl. 4)

- Koristite produžnu cijev (O) prema potrebi i radove koje namjeravate vršiti na visokim površinama.
- Opustite rukavac na izlazu za izvlačenje prašine (N) gornjeg dijela cijevi (J). Ne skidajte rukavac s izlaza.
- Poravnajte stražnju ručku (O₁) s glavnom ručkom i zakretanjem umetnite rukavac (O₃) na produžnoj cijevi (O) u izlaz (N) sve do kraja.
- Prema potrebi prilagodite duljinu produžne cijevi (O). Pazite na oznaku "Max. 1,65 m" na produžnoj cijevi. Zategnite rukavac (N) nakon sklapanja / prilagođavanja produžne cijevi.

7.3 Usisavanje prašine (Sl. 5)

- Opustite kolut za blokadu podešavanja duljine (N) okretanjem u smjeru simbola za odblokiranje na ručki alata.
- Umetnite usisno crijevo (P) u kraj ručke alata kako je prikazano na slici.
- Zategnite kolut za blokadu podešavanja duljine (N) okretanjem u smjeru simbola za blokiranje na ručki alata.
- Priključite usisno crijevo adapterom Ø 47 mm (P4) izravno na industrijski usisavač (najprije skinite crijevo usisavača).
- Na industrijski usisavač moguće je i bez prethodnog skidanja crijeva usisavača jednim od 2 adaptera priključiti usisno crijevo.

7.4 Standardno upravljanje / upravljanje protokom zraka (Sl. 6)

- Ručka alata (P1) sprječava oštećivanje kad tijekom prekida u radu alat stavljate na stranu.
- Protokom zraka upravlja se klizanjem prstena za podešavanje snage usisa (P3) preko otvora u priključnici alata (P2).
- Snaga usisavanja je najmanja kad je otvor u potpunosti vidljiv.



UPOZORENJE: Ako ne koristite odobrenu vreću za prašinu, u vašem usisavaču će se povećati razina izbačene prašine u radnom području. Produžena izloženost takvoj prašini može uzrokovati bolesti dišnog sustava.

8 UPOTREBA

8.1 Pokretanje i zaustavljanje alata

Provjerite prije priključivanja alata na mrežu je li napon mreže jednak onome koji je naznačen na pločici s podacima uređaja te da je sklopka (4) postavljena u "OFF" (isključeno).

8.2 Ukjučivanje i isključivanje uređaja

Sklopkom uključite ili isključite brusilicu za zidove.

8.3 Prilagođavanje brzine vrtnje

Brzina uređaja je promjenjiva i ovisi o zadatku. Moguće je podesiti je na vrijednosti od 600 o/min do 1500 o/min koristeći kotačić koji možete okretati palcem (11). Okrenite ga u smjeru suprotnom od kazaljke sata da biste povećali brzinu, a u smjeru kazaljke sata da biste smanjili brzinu. Općenito, veće brzine koristite za brže brušenje, a manje brzine za precizniju kontrolu.

8.4 Ugradnja ploče brusnog papira

- Izvucite utikač uređaja iz utičnice.
- Odlijepite istrošenu ploču brusnog papira (7) ali ostavite spužvastu podlogu na svom mjestu.
- Novu ploču brusnog papira utisnite na svoje mjesto. Čvrsto će je prihvatiti podloga s čičkom.

8.5 Zamjena spužvastog jastučića s podlogom s čičkom (8)

Spužvasti jastučić mora biti savršeno ravan da bi se ostvarili dobri rezultati brušenja. Ako je izobličen ili oštećen, uzrokovat će neravno brušenje. Uvijek ga zamijenite kada je oštećen.

8.6 Način upotrebe alata

Za učinkovito upravljanje ovim moćnim alatom potrebno je rukovati njime dvama rukama radi ostvarivanja maksimalne sigurnosti i kontrole.

Od najveće je važnosti uvijek držati ravnotežu, posebno prilikom rada na skeli ili ljestvama.

9 BRUŠENJE

- Nakon postavljanja uređaja i usisivača te kada su provedene sve sigurnosne mjere i pripremljena oprema, započnite s radom tako da prvo uključite usisavač, a zatim uređaj/stroj. (Ako koristite usisavač s ugrađenim uključivanjem, tada jednostavno uključite uređaj/stroj.)
- Započnite s brušenjem pažljivo dodirujući radnu površinu, što je lakše moguće, toliko da bude dovoljno da brusna glava ravno legne uz površinu.
- Zglob u brusnoj glavi omogućuje brusnoj ploči (7) da slijedi obrise radne površine.
- Najbolja tehnika je preklapanje prolaza uz održavanje glave u neprekidnom pokretu. Nikad se nemojte predugo zaustavljati na jednom mjestu jer ćete tako ostaviti kružne tragove. S iskustvom dolaze i izvrsni rezultati.



NAPOMENA : Brusni papir (7) koji koristite treba biti prilagođen vrsti zadatka: brusni papir prekrupnem zrnatosti prebrzo ćeškidati materijal, abrusni papir presitne zrnatosti prečesto će se začepljivati i neće oblikovati površinu.



OPREZ: Pripazite i izbjegnite oštre i stršeće predmete, čavle, i sl. U suprotnom brusni papir će se oštetiti i vjerojatno oštetiti spužvasti jastučić.

**10 ČIŠĆENJE I ODRŽAVANJE****10.1 Održavajte alat čistim**

Povremeno ispušite sve zračne prolaze suhim komprimiranim zrakom. Sve plastične dijelove očistite mekom vlažnom krpom. NIKADA nemojte koristiti otopine za čišćenje plastičnih dijelova. One mogu rastopiti ili na drugi način oštetiti materijal.

Nosite sigurnosne naočale dok koristite komprimirani zrak.

Očistite okretni priključak usisivača jer ga prevelike količine prašine mogu sprječiti u slobodnom zaokretanju.

11 TEHNIČKI PODACI

Broj modela	POWX04761
Nazivna snaga	710 W
Nazivna frekvencija	50 Hz
Nazivni napon	230-240 V
Brzina vrtnje	600-1500 o/min
Promjer ploče	225 mm
Duljina kabela	4 m + VDE utikač
Savitljivo crijevo	4 m
Ukupna duljina	110 do 165 cm

12 BUKA

Vrijednosti emitirane buke izmjerene su u skladu s odgovarajućim standardom. (K=3)

Razina zvučnog tlaka LpA	85 dB(A)
Razina zvučne snage LWA	96 dB(A)



PAŽNJA! Nosite osobnu zaštitnu opremu za uši kad je zvučni tlak veći od 85 dB(A).

aw (Vibracije):	3,2 m/s ²	K = 1,5 m/s ²
-----------------	----------------------	--------------------------

13 JAMSTVO

- Jamstvo za ovaj uređaj vrijedi 36 mjeseci od datuma kad ga je kupio prvi kupac.
- Ovo jamstvo obuhvaća sve kvarove u materijalu i proizvodnji isključujući: baterije, punjače, dijelove neispravne zbog uobičajene istrošenosti i kidanja poput ležajeva, četkica, kabela i utikača ili pribora kao što su svrdla, nastavci za svrdla, listova pile, i sl.; oštećenja ili kvarove nastale zbog pogrešne uporabe, nezgoda ili preinaka; u jamstvo nisu uključeni troškovi prijevoza uređaja.
- Oštećenja i/ili kvarovi koji nastanu zbog neodgovarajuće upotrebe također nisu obuhvaćena ovim jamstvom.
- Također nećemo snositi nikakvu odgovornost ni za kakve tjelesne ozljede koje nastanu zbog neodgovarajućeg načina korištenja alata.
- Popravci se smiju obavljati samo u ovlaštenom servisnom centru za Powerplus alate.
- Više informacija možete dobiti pozivom na telefon 00 32 3 292 92 90.
- Transportne troškove u svim slučajevima snosi kupac, osim ako pisanim putem nije dogovoreno drukčije.
- Istodobno, popravak se neće obaviti o jamstvenom trošku ako je oštećenje uređaja nastalo zbog nemarnog održavanja ili preopterećenja.
- Iz jamstva se definitivno izuzimaju oštećenja koja su nastala zbog natopljenosti tekućinom, prekomjernog prodora prašine, namjernog oštećivanja (sa svrhom ili općim nemarom i nebrigom), neprikladne upotrebe (upotreba za svrhu za koju uređaj nije predviđen), nestručnog korištenja (npr. ako se ne uvažavaju upute koje su navedene u priručniku), nestručnog sklapanja, udara groma ili pogrešnog napona električne mreže. Ovaj popis nije restriktivan.
- Priznanje prava na popravak u jamstvenom roku nikad ne može dovesti do produženja jamstvenog perioda, niti do aktiviranja novoga jamstvenog perioda u slučaju zamjene uređaja novim.
- Uređaji ili dijelovi čija zamjena se obavi u okviru jamstvenog roka postaju vlasništvom Varo NV.
- Imamo pravo odbiti zahtjeve u kojima nije priložen ovjereni račun ili u slučaju ako je očigledno da se uređaj nije pravilno održavao. (Ventilacijske otvore treba redovito čistiti, a ugljene četkice treba redovito servisirati...)
- Jamstvo vrijedi uz predočenje računa s datumom kupnje.
- Alat se mora vratiti nerastavljen vašem trgovcu u prihvatljivo očišćenom stanju, (u neraspakiranoj, originalnoj ambalaži ako je takva postojala kod kupovine uređaja) uz račun s datumom kupnje.

14 OKOLIŠ



Ako uređaj nakon dugotrajne uporabe treba zamijeniti, ne odlažite ga u kućni otpad već na način siguran za okoliš.

Dijelove električnih uređaja koji su istrošeni i koje treba baciti nije dozvoljeno odlagati zajedno s kućnim otpadom. Reciklirajte u najbližem postrojenju za reciklažu. Provjerite s lokalnim vlastima i trgovcem gdje možete reciklirati uređaj.

15 IZJAVA O SUKLADNOSTI**VARO**

VARO N.V. – Vic. Van Rompuy N.V.- Joseph Van Instraat 9, BE 2500 Lier – Belgija,
isključivo i jedino izjavljuje da je,

Vrsta uređaja: Brusilica za zidove
Robna marka: POWERplus
Model: POWX04761

usklađen s osnovnim zahtjevima i drugim bitnim odredbama važećih europskih direktiva / uredbi, na osnovu primjene europskih usklađenih normi. Svaka neovlaštena izmjena ovog uređaja čini ovu izjavu ništavnom.

Europske direktive / uredbi (uključujući, ako je primjenjivo, njihove nadopune do datuma potpisa):

2011/65/EU
2014/30/EU
2006/42/EZ

Europske usklađene norme (uključujući i njihove dopune do datuma potpisa dokumenta, ako postoje):

EN60745-1 : 2009
EN60745-2-3 : 2011
EN IEC55014-1 : 2021
EN IEC55014-2 : 2021
EN IEC61000-3-2 : 2019
EN61000-3-3 : 2013

Čuvar tehničke dokumentacije: Philippe Vankerkhove, VARO – Vic. Van Rompuy N.V.

Dolje potpisani/a djeluje u ime rukovodstva tvrtke,

Ludo Mertens
Regulatorni poslovi – direktor službe osiguranja usklađenosti
18/08/2023, Lier - Belgium

1	NAMENJENA UPOTREBA	3
2	OPIS (SLIKA 1-2)	3
3	SPISAK SADRŽAJA PAKOVANJA	3
4	SIMBOLI	4
5	OPŠTA BEZBEDNOSNA UPUTSTVA ZA ELEKTRIČNE ALATE	4
5.1	<i>Radna oblast</i>	4
5.2	<i>Električna bezbednost</i>	4
5.3	<i>Lična bezbednost</i>	5
5.4	<i>Korišćenje i održavanje električnog alata</i>	5
5.5	<i>Servisiranje</i>	5
6	DODATNI BEZBEDNOSNI SAVETI	6
6.1	<i>Električni priključak</i>	6
7	MONTAŽA	7
7.1	<i>Pričvršćivanje i zamena brusnog diska (Slika 3)</i>	7
7.2	<i>Produžna osovina (Slika 4)</i>	7
7.3	<i>Usisavanje prašine (Slika 5)</i>	7
7.4	<i>Regulacija protoka vazduha alata (Slika 6)</i>	7
8	RAD	8
8.1	<i>Pokretanje i zaustavljanje alata</i>	8
8.2	<i>Uključivanje i isključivanje mašine</i>	8
8.3	<i>Podešavanje brzine rotacije</i>	8
8.4	<i>Da biste instalirali disk brusnog papira</i>	8
8.5	<i>Da biste zamenili sunderasti "čičak" podmetač (8)</i>	8
8.6	<i>Upotreba ovog alata</i>	8
9	OPERACIJE BRUŠENJA	8
10	ČIŠĆENJE I ODRŽAVANJE	9
10.1	<i>Održavajte alat čistim</i>	9
11	TEHNIČKI PODACI	9
12	BUKA	9
13	GARANCIJA	10

14	ŽIVOTNA SREDINA	10
15	IZJAVA O USKLAĐENOSTI	11

BRUSILICA ZA GIPSANE PLOČE 710 W POWX04761

1 NAMENJENA UPOTREBA

Brusilica za gipsane ploče je dizajnirana za brušenje zidova i plafona koji su napravljeni od gipsanih ploča ili od gipsanog maltera. Ova brusilica obezbeđuje vrhunsku završnu obradu i veću brzinu u odnosu na konvencionalne metode za završnu obradu kako pri novoj gradnji tako i pri radovima na renoviranju. Dizajnirana je da radi zajedno sa usisivačem u cilju postizanja minimuma prašine i najboljih rezultata brušenja. Okretna brusna glava pruža odlične rezultate uz minimum vremena i napora. Nije pogodno za profesionalnu upotrebu.



UPOZORENJE! Radi vaše lične bezbednosni, pažljivo pročitajte ovo uputstvo za upotrebu i opšta bezbednosna uputstva pre upotrebe ovog uređaja. Vaš električni alat treba da date drugim korisnicima isključivo zajedno sa ovim uputstvima.

2 OPIS (SLIKA 1-2)

1. Cev koja se može produžiti
2. Poklopac brusne ploče
3. Crevo za usisivač za prašinu koje se može produžiti
4. Prekidač za uključivanje/isključivanje
5. Napojni kabl
6. Dugme za produžavanje
7. Brusni papir
8. Sundečasti "čičak" podmetač
9. Čekinje četke
10. Bajonet priključak creva za usisivač
11. Točkići za podešavanje brzine
12. Regulacija protoka vazduha alata

3 SPISAK SADRŽAJA PAKOVANJA

- Uklonite sav materijal upotrebljen za pakovanje.
- Uklonite preostalo pakovanje i umetke korišćene pri pakovanju (ukoliko ih ima).
- Proverite da li je sadržaj pakovanja kompletan.
- Proverite uređaj, električni kabl, utikač električnog kabla i sav pribor na oštećenja prilikom transporta.
- Sačuvajte materijal za pakovanje što je moguće duže do kraja garantnog roka. Zatim ga odnesite u vaš lokalni sistem za odlaganje otpada.



UPOZORENJE: Materijali za pakovanje nisu igračke! Deca se ne smeju igrati sa plastičnim kesama! Postoji opasnost od gušenja!

Sl. 3

- | | |
|---|--|
| 1 x brusilica za gipsane ploče | 1 x šestougonaoni klujuč |
| 1 x uputstvo za upotrebu | 2 x bajonet priključak creva za usisivač (35mm/47mm) |
| 6 x brusni papir (veličina zrna 60, 80, 120, 150, 180, 240) | 1 x Regulacija protoka vazduha alata 38mm |
| 1 x crevo za usisivač koje se može produžiti | |



Ukoliko neki delovi nedostaju ili su oštećeni, molimo da stupite u kontakt sa prodavcem.

4 SIMBOLI

Sledeći simboli su korišćeni u ovom uputstvu za upotrebu ili na mašini:

	Nosite rukavice		Uvek nosite zaštitne naočare.
	Označava opasnost od telesne povrede ili od oštećenja alata.		Pročitajte uputstvo pre upotrebe.
	U skladu sa osnovnim bezbednosnim standardima primenljivih direktiva Evropske unije.		Klasa II – mašina je sa dvostrukom izolacijom; zbog toga nije neophodan provodnik uzemljenja.

5 OPŠTA BEZBEDNOSNA UPUTSTVA ZA ELEKTRIČNE ALATE

Pročitajte sva bezbednosna upozorenja i sva uputstva. Ako se ne pridržavate svih upozorenja i uputstava, može doći do električnog udara, požara i/ili ozbiljnih povreda. Sva upozorenja i uputstva sačuvajte za buduće potrebe. Termin „električni alat“ u upozorenjima odnosi se na električni alat sa napajanjem na struju (sa kablom) ili električni alat sa napajanjem na baterije (bežični).

5.1 Radna oblast

- Radnu oblast održavajte čistom i dobro osvetljenom. Nezgode se češće dešavaju u neurednim i mračnim oblastima.
- Električne alate nemojte koristiti u eksplozivnoj atmosferi, npr. u prisustvu zapaljivih tečnosti i gasova ili zapaljive prašine. Električni alati stvaraju varnice koje mogu zapaliti prašinu ili gasove.
- Deca i posmatrači moraju stajati na sigurnoj udaljenosti dok koristite električni alat. Ako niste skoncentrisani, možete izgubiti kontrolu nad uređajem.

5.2 Električna bezbednost

- Uvek proveravajte da li napon električne mreže odgovara naponu na pločici sa nominalnim vrednostima.
- Utičkači električnog alata moraju odgovarati utičnici. Ni u kom slučaju nemojte modifikovati utikač. Sa uzemljenim električnim alatima nemojte koristiti adapterske utikače. Neizmenjeni utikači i odgovarajuće utičnice smanjuju rizik od električnog udara.
- Izbegavajte dodir za uzemljenim površinama kao što su cevi, radijatori, šporeti i frižideri. Ako vam je telo uzemljeno, postoji veći rizik od električnog udara.
- Električni alat ne izlažite kiši i vlazi. Ako u električni alat uđe voda, postoji veći rizik od električnog udara.
- Nemojte da oštetite kabl. Nemojte koristiti kabl za nošenje, vučenje ili isključivanje električnog alata. Kabl čuvajte od toplote, ulja, oštih ivica i pokretnih delova. Oštećeni ili zapleteni kablovi povećavaju rizik od električnog udara.
- Ako električni alat upotrebljavate na otvorenom, koristite produžni kabl namenjen za upotrebu na otvorenom. Korišćenje kabla koji je namenjen za upotrebu na otvorenom smanjuje rizik od električnog udara.
- Ako ste primorani da električne alate koristite na vlažnom mestu, koristite napajanje sa zaštitnim uređajem diferencijalne struje (ZUDS). Upotreba ZUDS sklopke smanjuje rizik od električnog udara.

5.3 Lična bezbednost

- Budite pažljivi, vodite računa šta radite i razborito koristite električni alat. Električni alat nemojte koristiti ako ste umorni ili pod uticajem droga, alkohola ili lekova. Jedan jedini trenutak nepažnje u toku korišćenja električnog alata dovoljan je da dođe do ozbiljnih telesnih povreda.
- Koristite zaštitnu opremu. Obavezno nosite zaštitne naočare. Korišćenje bezbednosne opreme, kao što su maska za prašinu, cipele sa zaštitom od klizanja, šlem ili zaštitne slušalice, u odgovarajućim okolnostima smanjuje rizik od telesnih povreda.
- Pazite da nehотиčno ne uključite uređaj. Pre uključivanja u utičnicu, proverite da li je prekidač u isključenom položaju. Ako prilikom nošenja električnog alata držite prst na prekidaču ili ako uređaj uključujete u struju dok je prekidač u uključenom položaju može doći do nezgoda.
- Pre uključivanja električnog alata, uklonite sve alatke za podešavanje uređaja i ključeve za odvijanje. Ako je ključ ili komad alata pričvršćen za rotirajući deo električnog alata, može doći do telesnih povreda.
- Ne pokušavajte da dosegnete tačke van vašeg dometa. Zauzmite stabilan položaj i održavajte ravnotežu. Tako ćete imati bolju kontrolu nad električnim alatom u neočekivanim situacijama.
- Obucite se prikladno. Ne nosite široku odeću niti nakit. Neka vam kosa, odeća i rukavice budu na sigurnoj udaljenosti od pokretnih delova. Pokretni delovi mogu zahvatiti široku odeću, nakit i dugu kosu.
- Ako se na uređaj mogu montirati usisivači i aparati za prikupljanje prašine, vodite računa da oni budu priključeni i da se pravilno koriste. Upotreba ovih uređaja može smanjiti opasnosti vezane za prašinu.

5.4 Korišćenje i održavanje električnog alata

- Nemojte očekivati od električnog alata da uradi više nego što on to može. Koristite odgovarajući alat za ono što želite da uradite. Električni alat će postići bolje rezultate i biće bezbedniji ukoliko se koristi u okviru onoga za šta je dizajniran.
- Ne koristite električni alat ako se ne može uključiti i isključiti pomoću prekidača. Električni alati kojima se ne može upravljati pomoću prekidača predstavljaju opasnost i moraju se popraviti.
- Izvucite utikač iz izvora napajanja pre bilo kakvog podešavanja, menjanja dodatne opreme ili odlaganja električnog alata. Ove mere predostrožnosti smanjuju rizik od nehотиčnog uključivanja električnog alata.
- Kada se ne koriste, električne alatke držite dalje od dohvata dece. Osobama koje nisu upoznate sa ovim električnim alatom ili nisu pročitale ova uputstva ne dozvoljavajte da ga koriste. Električni alati su opasni ako ih koriste osobe koje nisu obučene za rad sa njima.
- Održavajte električne alatke. Proverite da li su pokretni delovi pravilno postavljeni i da ne zapinju, da nisu oštećeni i da ne postoji bilo kakav problem koji mogao da utiče na rad električnog alata. U slučaju oštećenja, električni alat se mora dati na popravku. Mnoge nezgode se dešavaju se zbog lošeg održavanja električnih alata.
- Alatke za sečenje održavajte oštrim i čistim. Dobro održavani alatki za sečenje sa oštrim sečivima se ređe zaglavljaju i lakše se kontrolišu.
- Električne alatke, dodatnu opremu, nastavke i slično koristite u skladu sa ovim uputstvima, kao što je predviđeno za tip električnog alata koji koristite, imajući u vidu radne uslove i posao koji ćete obavljati. Korišćenje električnog alata za namene koje nisu predviđene može dovesti do opasnih situacija.

5.5 Servisiranje

- Električni alat treba da popravljaju kvalifikovani serviser koji koristi isključivo originalne rezervne delove. Ovo će osigurati da alat zadovolji zahtevane bezbednosne standarde.

6 DODATNI BEZBEDNOSNI SAVETI

- Uvek držite ruke na udaljenosti od zone rotirajuće brusne glave.
- Produženo udisanje prašine u vazduhu koja nastaje brušenjem gipsanih ploča može da deluje na respiratornu funkciju:
 - Uvek koristite usisivač za prašinu sa kesom koja je u njega postavljena a koja je odobrena za prašinu od gipsanih ploča.
 - Uvek nosite zaštitnu masku koja je odobrena za prašinu i izmaglicu.
- Brušenje boje na bazi olova je izuzetno toksično i to ne treba raditi. Ovaj zadatak treba poveriti samo profesionalcima koji su prošli kroz posebnu obuku i koji poseduju specijalnu opremu.
- Uvek održavajte ravnotežu tela i pravilan položaj nogu. Nemojte se protezati da biste nešto dohvatili. Koristite odgovarajuće skele.
- Uvek nosite odgovarajuću zaštitnu opremu tokom rada.
- Važno: nakon završetka brušenja, isključite uređaj na prekidaču i sačekajte da se okretanje brusne glave potpuno zaustavi pre nego što spustite ovaj alat.
- Nikada nemojte da radite sa ovim alatom u sredini sa zapaljivim čvrstim telima, tečnostima ili gasovima. Varnice iz komutatora / grafitnih četkica bi mogle da izazovu požar ili eksploziju.
- Ovaj alat je dizajniran za određene namene. Proizvođač izričito preporučuje da se ovaj alat ne sme modifikovati ni/ili koristiti za bilo koje druge namene osim za one za koje je dizajniran.
- Uvek držite mašinu sa obe ruke prilikom upotrebe. Gubitak kontrole nad alatom može da izazove telesnu povredu.
- Držite napojni kabl izvan radne oblasti mašine. Uvek odvodite kabl u pravcu iza vas.
- Odmah isključite mašinu ukoliko dođe do neuobičajenih vibracija ili do nekih drugih neispravnosti u radu. Proverite mašinu da biste utvrdili uzrok.
- Prašina koja se javlja prilikom rada sa ovim alatom može biti štetna po zdravlje. Koristite sistem za absorpciju prašine i nosite odgovarajuću masku za zaštitu od prašine i uklonite naslagu prašine usisivačem.
- Ne radite sa materijalima koji sadrže azbest (smatra se da je azbest karcinogen).
- Prašina materijala kao što su boja koja sadrži olovo, neke vrste drveta, mineral i metali može biti štetna (kontakt sa takvom prašinom ili njeno udisanje može da izazove alergijske reakcije i/ili respiratorna oboljenja kod operatera ili posmatrača); nosite masku za zaštitu od prašine i radite sa uređajem za uklanjanje prašine kada se on može priključiti na ovaj alat.
- Neke vrste prašine su klasifikovane kao karcinogene (kao što je prašina hrasta i bukve) naročito u sadejstvu sa aditivima za kondicioniranje drveta; nosite masku za zaštitu od prašine i radite sa uređajem za uklanjanje prašine kada se on može priključiti na ovaj alat.
- Poštujte nacionalne zahteve koji se odnose na prašinu za materijale sa kojima želite da radite.

6.1 Električni priključak

Napon u električnoj mreži mora da odgovara naponu naznačenom na pločici sa tehničkim karakteristikama na alatu. Ni pod kojim okolnostima ne treba koristiti ovaj alat kada je napojni kabl oštećen. Oštećeni kabl se mora odmah zameniti u ovlašćenom korisničkom servisnom centru. Ne pokušavajte da sami popravite oštećeni kabl. Upotreba oštećenih napojnih kablova može da dovede do električnog udara.

7 MONTAŽA

7.1 Pričvršćivanje i zamena brusnog diska (Slika 3)

- Umetnite šestougaoni ključ (veličina 5) u šestostrani zavrtanj na brusnoj ploči.
- Čvrsto držite brusnu ploču a zatim okrenite ključ u smeru suprotnom od kazaljke na satu da biste skinuli ploču.
- Postavite brusni disk u centar brusne ploče i pritisnite; rupe u brusnom disku se moraju poklapati sa rupama za uklanjanje u brusnoj ploči.
- Samo za kružnu brusnu ploču: izvršite probu da biste proverili da li je brusni disk pričvršćen u centru.



Upozorenje: Montirajte samo specificiranu brusnu ploču na mašinu. Za osiguranje optimalnih performansi, mašinu treba pustiti da radi u nešto nižoj brzini nekoliko minuta da bi se postiglo idealno naleganje brusne ploče na površinu naleganja. Tokom ovog procesa, čestice bele pene će izlaziti iz brusne glave. Međutim, ovo neće dovesti do oštećenja mašine.

7.2 Produžna osovina (Slika 4)

- Koristite produžnu osovina (O) u skladu sa nameranim radom za radnu površinu na većoj visini.
- Otpustite manžetnu na izlaznom otvoru za uklanjanje prašine (N) gornje osovine (J). Ne uklanjajte manžetnu sa otvora.
- Poravnajte zadnju dršku (O₁) sa glavnom drškom i umetnite manžetnu (O₃) na produžnoj osovini (O) u izlazni otvor (N) uvrtnjem do kraja.
- Podesite dužinu produžne osovine (O) ukoliko je to potrebno. Obratite pažnju na oznaku "max. 1,65 m" na produžnoj osovini. Pritegnite manžetnu (N) nakon sklapanja/podešavanja produžne osovine.

7.3 Usisavanje prašine (Slika 5)

- Otpustite točkić za blokadu podešavanja dužine (N) okretanjem u pravcu simbola za deblokadu na dršci alata.
- Umetnite usisno crevo (P) u kraj drške alata kao što je prikazano na slici.
- Pritegnite točkić za blokadu podešavanja dužine (N) okretanjem u pravcu simbola za blokadu na dršci alata.
- Spojite usisno crevo sa adapterom Ø 47 mm (P4) direktno na industrijski usisivač (prethodno uklonite crevo usisivača).
- Usisno crevo se može i direktno spojiti sa jednim od 2 adaptera na industrijski usisivač bez uklanjanja creva usisivača.

7.4 Regulacija protoka vazduha alata (Slika 6)

- Drška alata (P1) sprečava da se crevo ošteti kada se alat odlaže u pauzama rada.
- Protok vazduha se reguliše klizanjem prstena za podešavanje usisne snage (P3) preko otvora u spojnici alata (P2).
- Usisna snaga je na najnižem nivou kada je otvor potpuno vidljiv.



Osigurajte da ste u vaš usisivač za prašinu stavili kesu koja je odobrena i dozvoljena za prašinu od gipsanih ploča.

8 RAD**8.1 Pokretanje i zaustavljanje alata**

Osigurajte da napon strujnog kola bude isti kao onaj koji je prikazan na pločici sa tehničkim specifikacijama mašine i da prekidač (4) bude u položaju "isključeno" (OFF) pre nego što uključite ovaj alat u struju.

8.2 Uključivanje i isključivanje mašine

Uključite/isključite brusilicu za gipsane ploče pomoću prekidača.

8.3 Podešavanje brzine rotacije

Brzina ove mašine je promenljiva kako bi odgovarala različitim zadacima. Ona se može podesiti od 600 min⁻¹ do 1500 min⁻¹ pomoću točkića (11). Okrenite u smeru suprotnom od kazaljke na satu da biste povećali brzinu a u smeru kazaljke na satu da biste smanjili brzinu. U opštem slučaju, treba koristiti veću brzinu za brzo skidanje materijala a manju brzinu za preciznije kontrolisanje.

8.4 Da biste instalirali disk brusnog papira

- Isključite mašinu iz struje.
- Oljuštite i odstranite pohabani disk brusnog papira (7) ostavljajući na mestu sunderastu podlogu.
- Pažljivo postavite novi brusni disk, pritisnite ga u mestu. Čvrsto će ga držati "čičak" podloga.

8.5 Da biste zamenili sunderasti "čičak" podmetač (8)

Sunderasti podmetač mora da bude potpuno ravan da bi se postigli dobri rezultati brušenja. Ukoliko je deformisan ili oštećen brušenje će biti jako neravnomerno. Uvek ga zamenite kada je oštećen.

8.6 Upotreba ovog alata

Da bi se ova moćna brusilica efikasno kontrolisala, neophodno je da se prilikom rada drži sa obe ruke kako bi se postigla maksimalna bezbedost i kontrola.

Od osnovne je važnosti da noge uvek zauzimau stabilan položaj, naročito prilikom rada na skeli ili na štulama za malterisanje.

9 OPERACIJE BRUŠENJA

- Kada su postavljeni mašina i usisivač za prašinu i kada su sve zaštitne mere i oprema na mestu, počnite uključivanjem usisivača za prašinu a zatim i mašine. (Ukoliko koristite usisivač za prašinu sa integrisanim uključivanjem, jednostavno uključite mašinu.)
- Počnite sa brušenjem i pažljivo dodirujte radnu površinu što blaže moguće - tek toliko da održavate brusnu glavu pljoštice uz površinu.
- Zglob u brusnoj glavi omogućava da brusni disk (7) prati konture radne površine.
- Najbolji metod rada je da se koriste prelazi koji se preklapaju i da se glava održava u stalnom kretanju. Nikada se nemojte zadržavati na jednom istom mestu jer će se u tom slučaju pojaviti kružni tragovi. Uz iskustvo će biti veoma lako da se postignu odlični rezultati.



NAPOMENA: Osigurajte da brusni papir (7) koji koristite bude odgovarajući za dati zadatak. Brusni papir sa isuviše krupnim zrnom može uklanjati materijal brzinom koja je prevelika da bi brušenje moglo da se kontroliše. Brusni papir isuviše malog zrna može isuviše često da se začepi te da ne oblikuje pravilno površinu.



OPREZ: Vodite računa da izbegnete šiljate predmete koji vire iz radne površine i ekstere, itd. Oni će oštetiti brusni papir a verovatno i sunderasti podmetač.

10 ČIŠĆENJE I ODRŽAVANJE

10.1 Održavajte alat čistim

Periodično prođuvajte sve prolaze za vazduh suvim komprimovanim vazduhom. Sve plastične delove treba čistiti mekom vlažnom krpom. Za čišćenje plastičnih delova NIKADA nemojte da koristite rastvarače. Oni bi mogli da rastvore ili da na neki drugi način oštete materijal.

Nosite zaštitne naočare prilikom korišćenja komprimovanog vazduha.

Čistite okretni priključak za usisivač jer će ga previše prašine sprečiti da se slobodno okreće.

11 TEHNIČKI PODACI

Model br.	POWX04761
Nominalna snaga	710 W
Nominalna frekvencija	50 Hz
Nominalni napon	230-240 V
Brzina obrtanja	600-1500 min ⁻¹
Prečnik diska	225 mm
Dužina kabla	4 m + VDE utikač
Fleksibilno crevo	4 m
Ukupna dužina	110 do 165 cm

12 BUKA

Vrednosti emisije buke merene u skladu sa relevantnim standardom. (K=3)

Nivo zvučnog pritiska LpA	85 dB(A)
Nivo zvučne snage LwA	96 dB(A)



PAŽNJA! Nosite zaštitu za sluh kada je zvučni pritisak veći od 85 dB(A).

aw (Vibracije):	3,2 m/s ²	K = 1,5 m/s ²
-----------------	----------------------	--------------------------

13 GARANCIJA

- Ovaj proizvod je pod garancijom 36 meseci računajući od dana kupovine od strane prvog korisnika.
- Ova garancija pokriva sve materijalne i fabričke greške, ali ne uključuje: baterije, punjače, neispravne delove podložne uobičajenom habanju kao što su ležišta, četkice, kablovi i utikači ili pribor kao što su bušilice, svrdla, listovi testera, itd.; oštećenja ili defekte nastale usled nepravilne upotrebe, nezgoda ili prepravki; kao ni troškove transporta.
- Oštećenja i/ili kvarovi koji se rezultat neodgovarajuće upotrebe takođe nisu obuhvaćeni odredbama ove garancije.
- Takođe ne snosimo nikakvu odgovornost za bilo koje telesne povrede koje su rezultat neodgovarajuće upotrebe ovog alata.
- Popravke se mogu vršiti samo u ovlašćenom centru korisničke službe za Powerplus alate.
- Više informacija možete dobiti na telefonskom broju 00 32 3 292 92 90.
- Sve troškove transporta će snositi korisnik osim u slučaju kada je drugačije dogovoreno u pisanom obliku.
- Istovremeno, nikakva reklamacija u vezi sa garancijom neće biti priznata ukoliko je oštećenje uređaja posledica nemarnog održavanja ili preopterećenja.
- Ova garancija apsolutno ne obuhvata oštećenja nastala usled prodora tečnosti, prekomernog prodora prašine, namernog oštećenja (namerno usled grube nepažnje), nepravilne upotrebe (korišćenje u svrhe za koje uređaj nije podoban), nekompetentne upotrebe (npr. nepoštovanje uputstava datih u uputstvima za upotrebu), nestručnog sklapanja, udara groma, neodgovarajućeg napona. Ovaj spisak nije restriktivan.
- Prihvatanje reklamacija obuhvaćenih garancijom nikada ne može da produži period važenja garancije niti da predstavlja početak novog garantnog roka u slučaju zamene uređaja
- Uređaji ili delovi koji su zamenjeni u garantnom roku su prema tome vlasništvo Varo NV.
- Zadržavamo pravo da odbijemo svaki zahtev ako se kupovina ne može potvrditi ili ako je očigledno da proizvod nije održavan na odgovarajući način (čisti otvori za ventilaciju, redovno servisiranje grafitnih četkica,...).
- Morate čuvati račun i garantni list kao dokaz o datumu kupovine.
- Nerasklopljen alat prodavcu morate vratiti u prihvatljivo čistom stanju unutar originalne kutije od duvane plastike (ako je prikladno za jedinicu), zajedno sa dokazom o kupovini.

14 ŽIVOTNA SREDINA



Ukoliko je potrebno da se vaš uređaj zameni posle dugotrajne upotrebe, nemojte ga baciti sa otpadom iz domaćinstva već ga odložite na ekološki bezbedan način. Otpad proizveden upotrebom električnih mašina ne treba odlagati kao obični otpad proizveden u kući. Molimo vas da ga recikirate tamo gde postoje postrojenja za recikliranje. Potražite savet u vezi recikliranja od lokalnih vlasti ili od prodavca ovog uređaja.

15 IZJAVA O USKLAĐENOSTI**VARO**

VARO N.V. – Vic. Van Rompuy N.V.- Joseph Van Instraat 9, BE2500 Lier – Belgija,
izjavljuje samo da

Proizvod: Brusilica za gipsane ploče
Marka: POWERplus
Model: POWX04761

usklađen za osnovnim zahtevima i drugim relevantnim odredbama primenljivih direktiva / propisa, Evropske unije, zasnovanim na primeni evropskih harmonizovanih standarda. Bilo kakva neovlašćena modifikacija ovog uređaja čini ovu izjavu ništavnom.

Direktive / propisi Evropske unije (uključujući, ukoliko je to primenljivo, njihove dopune do dana potpisivanja):

2011/65/EU
2014/30/EU
2006/42/EC

Evropski harmonizovani standardi (uključujući, ukoliko je to primenljivo, njihove dopune do dana potpisivanja):

EN60745-1 : 2009
EN60745-2-3 : 2011
EN IEC55014-1 : 2021
EN IEC55014-2 : 2021
EN IEC61000-3-2 : 2019
EN61000-3-3 : 2013

Čuvar tehničke dokumentacije: Philippe Vankerkhove, VARO – Vic. Van Rompuy N.V.

Dole potpisani deluje u ime izvršnog direktora kompanije,

Ludo Mertens
Regulatorni poslovi - direktor za usklađenost
18/08/2023, Lier - Belgium

1	ZAMÝŠLENÉ POUŽITÍ	3
2	POPIS (OBR. 1-2)	3
3	SEZNAM OBSAHU BALENÍ	3
4	SYMBOLY	4
5	OBECNÁ BEZPEČNOSTNÍ UPOZORNĚNÍ PRO ELEKTRICKÉ NÁSTROJE	4
5.1	<i>Pracovní oblast</i>	4
5.2	<i>Elektrická bezpečnost</i>	4
5.3	<i>Osobní bezpečnost</i>	5
5.4	<i>Používání elektrických nástrojů a péče o ně</i>	5
5.5	<i>Servis</i>	5
6	DOPLŇKOVÉ BEZPEČNOSTNÍ POKYNY	6
6.1	<i>Elektrické připojení</i>	6
7	MONTÁŽ	7
7.1	<i>Přípevnění a výměna brusného kotouče (Obr. 3)</i>	7
7.2	<i>Prodlužovací hřídel (Obr. 4)</i>	7
7.3	<i>Odsávání prachu (Obr. 5)</i>	7
7.4	<i>Nástrojový standard /ovládání proudění vzduchu (Obr. 6)</i>	7
8	PROVOZ	8
8.1	<i>Spouštění a zastavování nástroje</i>	8
8.2	<i>Zapínání a vypínání</i>	8
8.3	<i>Seřízení rychlosti otáčení</i>	8
8.4	<i>Chcete-li nainstalovat kotouč smrkového papíru:</i>	8
8.5	<i>Chcete-li vyměnit hák a smyčku opěrné houbičky (8):</i>	8
8.6	<i>Jak nástroj používat</i>	8
9	OPERACE BROUŠENÍ	8
10	ČIŠTĚNÍ A ÚDRŽBA	9
10.1	<i>Udržujte nástroj v čistotě</i>	9
11	TECHNICKÉ ÚDAJE	9
12	HLUČNOST	9

13	ZÁRUKA	10
14	ŽIVOTNÍ PROSTŘEDÍ	10
15	PROHLÁŠENÍ O SHODĚ	11

BRUSKA NA SÁDROKARTON 710 W POWX04761

1 ZAMÝŠLENÉ POUŽITÍ

Bruska na sádrokartonové desky je určena k broušení stěn a stropů, které jsou vyrobeny ze sádrokartonu nebo omítkové malty. Bruska poskytuje vynikající povrchovou úpravu a je rychlejší než konvenční metody povrchové úpravy jak pro nové stavby, tak pro renovace. Je určena k práci ve spojení s vysavačem, aby bylo minimum prachu a výsledky broušení byly vynikající. Otočná brusná hlava umožňuje vynikající výsledky s vynaložením minima času a úsilí. Není vhodné pro profesionální použití.



UPOZORNĚNÍ! Než začnete zařízení používat, přečtěte si v zájmu své vlastní bezpečnosti tento návod k použití a obecné bezpečnostní instrukce. Váš elektrický nástroj by se měl předávat dalším osobám jen s těmito pokyny.

2 POPIS (OBR. 1-2)

1. Výsuvná trubka
2. Kryt brusné desky
3. Výsuvná podtlaková hadice
4. Hlavní vypínač
5. Napájecí kabel
6. Knoflík vysouvání
7. Brusný papír
8. Opěrná houbička s hákem a smyčkou
9. Kartáčové žině
10. Bajonetová spojka hadice vysavače
11. Kolečko pro nastavení rychlosti
12. Nástrojový standard /ovládání proudění vzduchu

3 SEZNAM OBSAHU BALENÍ

- Odstraňte veškeré balicí materiály.
- Odstraňte zbývající obaly a přepravní přípravky (jsou-li přítomny).
- Zkontrolujte úplnost obsahu obalu.
- Zkontrolujte, zda na zařízení, síťové přívodní šňůře, zástrčce a veškerém příslušenství nevznikly během přepravy škody.
- Uložte si balicí materiály na co nejdélejší dobu, nejlépe až do konce záruční doby. Potom je zlikvidujte vyhozením do místního systému na odvoz odpadu.



VAROVÁNÍ: Balicí materiály nejsou vhodné na hraní! Děti si nesmějí hrát s plastovými sáčky! Nebezpečí udušení!

Obr. 3





- | | |
|--|---|
| 1 x bruska na sádrokarton | 1 x imbusový klíč |
| 1 x návod k obsluze | 2 x bajonetová spojka hadice vysavače (35mm/47mm) |
| 6 x brusný papír (zrnitost 60, 80, 120, 150, 180, 240) | 1 x Nástrojový standard 38mm |
| 1 x výsuvná hadice vysavače | |



Jestliže některé díly chybí nebo jsou poškozeny, obraťte se na svého obchodníka.

4 SYMBOLY

V tomto návodu a u přístroje jsou používány následující symboly:

	Noste ochranné rukavice		Vždy noste ochranné brýle.
	Označuje riziko úrazu nebo poškození nástroje.		Před použitím si přečtěte návod.
	V souladu se základními bezpečnostními normami platných evropských směrnic.		Třída II – Stroj má dvojitou izolaci; nepotřebuje tedy zemnicí vodič.

5 OBECNÁ BEZPEČNOSTNÍ UPOZORNĚNÍ PRO ELEKTRICKÉ NÁSTROJE

Přečtěte si všechna bezpečnostní upozornění a všechny instrukce. Nedodržení upozornění a instrukcí může vést k zasažení elektrickým proudem, požáru a/nebo vážnému úrazu. Uchovejte si veškerá upozornění a instrukce, abyste do nich mohli později nahlédnout. Termín "elektrický nástroj" v upozorněních znamená elektrický nástroj připojený (kabelem) k síti nebo elektrický nástroj provozovaný (bez kabelu) na akumulátor.

5.1 Pracovní oblast

- Udržujte pracoviště čistě a dobře osvětlené. Tmavá a nepřehledná pracoviště zvyšují riziko nehody.
- Neprovozujte elektrické nástroje v potenciálně výbušném prostředí, například v přítomnosti hořlavých kapalin, plynů nebo prachu. Elektrické nástroje produkují jiskry, které mohou prach nebo výpary zapálit.
- Při práci s elektrickým nástrojem udržujte děti a okolostojící osoby opodál. Mohou odvést vaši pozornost a ztratíte kontrolu nad nástrojem.

5.2 Elektrická bezpečnost

- Vždy kontrolujte, zda přiváděné napětí odpovídá napětí uvedenému na typovém štítku.
- Zástrčky elektrického nástroje musejí odpovídat zásuvkám. Zástrčku nikdy nijak neupravujte. S uzemněnými elektrickými nástroji nepoužívejte nikdy rozvodné zástrčky. Riziko zasažení elektrickým proudem je menší u neupravovaných zástrček a kompatibilních zásuvek.
- Vyhněte se tělesnému kontaktu s uzemněnými povrchy například na trubkách, radiátorech, sporácích a ledničkách. Nebezpečí zasažení elektrickým proudem je větší, jestliže je vaše tělo uzemněné.
- Nevystavujte elektrické nástroje dešti nebo vlhkosti. Voda, která se dostane do elektrického nástroje, zvyšuje riziko zasažení elektrickým proudem.
- S kabelem zacházejte opatrně. Nikdy nástroj nenoste nebo netahujte na kabelu a nevytahujete zástrčku ze zásuvky tahem za kabel. Šňůru chraňte před teplem, olejem, ostrými hranami a pohybujícími se díly. Poškozené nebo zapletené kabely zvyšují riziko zasažení elektrickým proudem.
- Při práci s elektrickým nástrojem pod širým nebem používejte prodlužovací kabel vhodný k vnějšímu použití. Použití kabelu vhodného k vnějšímu použití zmenšuje riziko zasažení elektrickým proudem.
- Je-li práce s elektrickým nástrojem na vlhkém místě nevyhnutelná, použijte zdroj proudu chráněný spínačem proti zbytkovému proudu (RCD). Použití RCD zmenšuje riziko zasažení elektrickým proudem.

5.3 Osobní bezpečnost

- Při práci s elektrickým nástrojem buďte pozorní, sledujte, co děláte, a řiďte se zdravým rozumem. Nepracujte s elektrickým nástrojem, když jste unavení nebo pod vlivem drog, alkoholu nebo léků. Chvilkově nepozornost při zacházení s elektrickým nástrojem může vést k vážnému osobnímu zranění.
- Používejte bezpečnostní vybavení. Vždy si chraňte zrak. Bezpečnostní vybavení, jakým je protiprašný respirátor, neklouzavá bezpečnostní obuv, ochranná přilba nebo chránič sluchu, které se použije, kdykoliv to okolnosti vyžadují, omezuje osobní zranění.
- Vyhněte se nahodilému spuštění. Před zasunutím zástrčky do zásuvky se ubezpečte, že je vypínač v poloze vypnuto. Nošení nástrojů s prstem na vypínači a připojování nástrojů k síti s vypínačem v poloze zapnuto zvyšuje riziko nehody.
- Před nastartováním nástroje odstraňte veškeré stavěcí klíny a klíče. Klín nebo klíč ponechaný v otáčivé části elektrického nástroje může způsobit úraz.
- Nesnažte se dosáhnout příliš daleko. Vždy si udržujte pevný postoj a rovnováhu. To vám umožní mít nástroj pod lepší kontrolou v neočekávaných situacích.
- Vhodně se oblékejte. Nenoste volné oblečení ani bižuterii. Udržujte své vlasy, oblečení a rukavice mimo dosah pohybujících se dílů. Volné oblečení, bižuterie nebo dlouhé vlasy se mohou zachytit v pohybujících se dílech.
- Jsou-li k dispozici mechanismy umožňující odvod a sběr prachu, zabezpečte jejich připojení a řádné používání. Použití těchto mechanismů snižuje rizika vyvolávaná prachem.

5.4 Používání elektrických nástrojů a péče o ně

- Neočekávejte od elektrického nástroje, co nemůže splnit. Používejte elektrický nástroj vhodný pro váš účel. Elektrický nástroj vykoná svůj úkol lépe a bezpečněji, použije-li se tempem, pro které byl zkonstruován.
- Nepoužívejte elektrický nástroj, jestliže ho nelze vypínačem zapnout i vypnout. Každý elektrický nástroj, který nelze ovládat vypínačem, je nebezpečný a je třeba ho opravit.
- Před prováděním jakýchkoliv změn, výměnou příslušenství nebo ukládáním elektrických nástrojů odpojte zástrčku od zdroje energie. Taková preventivní bezpečnostní opatření snižují riziko náhodného zapnutí elektrického nástroje.
- Nepoužívané elektrické nástroje ukládejte mimo dosah dětí a nedovolte s nimi pracovat osobám, které nejsou obeznámeny s nástrojem ani s těmito pokyny. Elektrické nástroje jsou v rukách neškolených uživatelů nebezpečné.
- Provádějte údržbu elektrických nástrojů. Kontrolujte, zda nejsou pohyblivé díly nesprávně seřizené nebo zadřené, zda nejsou prasklé a zda na nich není patrné nic, co by se mohlo dotknout provozu elektrického nástroje. Při poškození dejte elektrický nástroj před použitím opravit. Mnoho nehod způsobují právě nedostatečně udržované elektrické nástroje.
- Řezné nástroje udržujte ostré a čisté. Je méně pravděpodobné, že by se řádně udržované řezné nástroje s ostrými břity někde zadržly, a proto se ostré nástroje snáze ovládají.
- Používejte elektrický nástroj, příslušenství a nástrojové bity atd. v souladu s těmito pokyny a způsobem předepsaným pro konkrétní typ elektrického nástroje; přitom berte v úvahu pracovní podmínky a práci, již je třeba vykonat. Použití elektrického nástroje způsobem jiným, než pro který je určen, může vytvořit potenciálně nebezpečnou situaci.

5.5 Servis

- Servisní práce na elektrickém nástroji přenechejte kvalifikovanému technikovi, který používá výhradně originální náhradní díly. Tak si zajistíte, že nástroj bude i nadále bezpečný.

6 DOPLŇKOVÉ BEZPEČNOSTNÍ POKYNY

- Po celou dobu udržujte ruce mimo dosah rotující brusné hlavy.
- Dlouhotrvající vdechování polétavého prachu z broušení sádrokartonu může ovlivnit respirační funkce:
 - Vždy používejte vysavač se sáčkem schváleným pro prach ze sádrokartonu
 - Vždy používejte respirátor schválený pro prach a mlhu
- Broušení laku s obsahem olova je nesmírně toxické a nemělo by se ani zkoušet. Výkon této činnosti lze povolit pouze profesionálům se zvláštním vyškolením a vybaveným pro daný účel.
- Vždy si udržujte pevný postoj a rovnováhu. Nesnažte se dosáhnout příliš daleko. Používejte vhodné lešení.
- Vždy za provozu noste osobní ochranné pomůcky.
- Důležité: po dokončení broušení vypněte vypínač a vyčkejte, dokud se valivá brusná hlava úplně nezastaví; teprve potom nástroj odložte.
- Nikdy nepoužívejte nástroj v oblasti s hořlavými pevnými látkami, kapalinami nebo plyny. Jiskry z komutátoru / uhlíkových kartáčků by mohly způsobit požár nebo výbuch.
- Existují použití, pro něž byl tento nástroj navržen. Výrobce důrazně doporučuje, aby tento nástroj nebyl modifikován ani se nepoužíval k účelu jinému, než k tomu, pro který byl navržen.
- Stroj držte vždy oběma rukama. Ztráta kontroly může způsobit úraz.
- Udržujte napájecí kabel mimo pracovní dosah stroje. Vždy kabel vedte pryč směrem za sebe.
- Okamžitě stroj vypněte, objeví-li se neobvyklé vibrace nebo nastanou-li jiné poruchy. Zkontrolujte stroj a zjistěte příčinu.
- Prach, který vzniká při práci s tímto nástrojem, může být zdraví škodlivý. Používejte systém absorpce prachu, noste vhodnou ochrannou protiprachovou masku a odstraňujte usazený prach vysavačem.
- Nepracujte s materiály obsahujícími azbest (azbest je považován za karcinogenní).
- Prach z materiálu, jakým je třeba barva s obsahem olova, některé druhy dřeva, minerálů a kovů, může být škodlivý (kontakt s ním nebo jeho inhalace může způsobit alergické reakce a / nebo dýchací onemocnění obsluhy nebo okolostojících osob); noste protiprachovou masku a pracujte s vysavačem prachu, lze-li jej připojit.
- Některé druhy prachu jsou klasifikovány jako karcinogenní (například prach dubu a buku) zvláště ve spojení s přísadami pro úpravu dřeva; noste protiprachovou masku a pracujte s vysavačem prachu, lze-li jej připojit.
- U materiálů, s nimiž chcete pracovat, se řiďte státními normami o prachu.

6.1 Elektrické připojení

Napětí sítě musí odpovídat napětí uvedenému na výrobním štítku nástroje. Za žádných okolností nesmí být nástroj používán, když je poškozen napájecí kabel. Poškozený kabel musí být okamžitě vyměněn v autorizovaném servisním středisku. Nepokoušejte se opravit poškozený kabel sami. Použití poškozených napájecích kabelů může vést k úrazu elektrickým proudem.

7 MONTÁŽ

7.1 Připevnění a výměna brusného kotouče (Obr. 3)

- Vložte imbusový klíč (velikost 5) do šestihranného šroubového čepu na brusném bloku.
- Přítlačnou botku pevně přidržíte a otáčejte klíčovým čítačem ve směru pohybu hodinových ručiček tak, abyste botku odmontovali.
- Umístěte brusný kotouč do středu přítlačné botky a zatlačte na něj. Otvory v brusném kotouči musejí být zarovnaný na extrakční otvory v přítlačné botce.
- Pouze pro kulatou přítlačnou botku: proveďte zkušební provoz, aby bylo jasné, že je brusný kotouč upnut centrálně.



Varování: Na stroj nasazujte pouze přítlačnou botku odpovídající příslušné specifikaci. Aby byl zajištěn optimální výkon, měl by být stroj provozován po několik minut mírně nižší rychlostí, aby si brusná botka dokonale zvykla na to, že dokonale dosedne na utěsněný povrch. Během tohoto procesu opustí bílé pěnové částice brusnou hlavu. To však stroj nepoškodí.

7.2 Prodlužovací hřídel (Obr. 4)

- Pokud zamýšlíte pracovat na vyšší pracovní ploše, použijte prodlužovací hřídel (O).
- Povolte manžetu na výstupu odsávaného prachu (N) horní hřídele (J). Manžetu z výstupu nesundávejte.
- Vyrovnajte zadní rukojeť (O1) s hlavní rukojetí a vložte manžetu (O3) na prodlužovací hřídeli (O) do výstupu (N) krouživým pohybem až po doraz.
- Seřídte délku prodlužovací hřídele (O). Bude-li třeba, věnujte pozornost značení „max. 1,65 m“ na prodlužovací hřídeli. Utáhněte manžetu (N) po sestavení / seřízení prodlužovací hřídele.

7.3 Odsávání prachu (Obr. 5)

- Povolte jistící knoflík pro nastavení délky (N) otočením ve směru symbolu odemknutí na rukojeti nástroje.
- Vložte podtlakovou hadici (P) do konce rukojeti nástroje podle ilustrace.
- Utáhněte jistící knoflík pro nastavení délky (N) otočením ve směru symbolu zamknutí na rukojeti nástroje.
- Připojte podtlakovou hadici s adaptérem Ø 47 mm (P4) přímo k průmyslovému vysavači (nejprve odeberte hadici vysavače).
- Také lze připojit odsávací hadici s jedním ze 2 adaptérů k průmyslovému vysavači bez odebrání hadice vysavače.

7.4 Nástrojový standard /ovládání proudění vzduchu (Obr. 6)

- Rukojeť nástroje (P1) chrání hadici před poškozením, když je nástroj odložen během přestávek v práci.
- Ovládejte proudění vzduchu posunem kroužku seřízení sacího výkonu (P3) přes otvor v konektoru nástroje (P2).
- Sací výkon je na nejnižší úrovni, když je otvor plně viditelný.



UPOZORNĚNÍ: Nepoužití schváleného prachového sáčku ve vysavači zvýší úroveň polétavého prachu v pracovním prostoru. Dlouhodobá expozice takovému prachu může způsobit respirační potíže.

8 PROVOZ

8.1 Spouštění a zastavování nástroje

Ujistěte se, že napájecí napětí je stejné, jaké se uvádí na výrobním štítku stroje, a že vypínač (4) je před připojením nástroje k napájecímu obvodu v poloze VYPNUTO.

8.2 Zapínání a vypínání

Brusku na sádrokarton zapínejte a vypínejte vypínačem.

8.3 Seřízení rychlosti otáčení

Rychlost stroje je variabilní, aby vyhověla různým zadáním. Lze ji nastavovat od 600 min⁻¹ do 1500 min⁻¹ ovládacím kolečkem (11). Otáčejte v proti směru pohybu hodinových ručiček pro zvýšení rychlosti a ve směru pohybu hodinových ručiček pro snížení rychlosti. Obecně platí, že byste měli použít vyšší rychlost pro rychlý odběr materiálu a nižší rychlost pro přesnější ovládání.

8.4 Chcete-li nainstalovat kotouč smirkového papíru:

- Stroj odpojte od sítě.
- Sloupněte opotřebovaný kotouč smirkového papíru (7), opěrnou houbičku nechte na místě.
- Opatrně nasuňte na místo opotřebovaného kotouče nový kotouč. Opěrná část ho hákem a smyčkou bezpečně udrží.

8.5 Chcete-li vyměnit hák a smyčku opěrné houbičky (8):

Opěrná houbička musí být dokonale rovná, aby byly výsledky broušení dobré. Je-li deformována nebo poškozena, bude to znamenat velmi nerovnoměrné broušení. Poškodí-li se, vždy ji vyměňte.

8.6 Jak nástroj používat

Účinné ovládání tohoto výkonného nástroje vyžaduje obě ruce pro maximální bezpečnost a kontrolu.

Je životně důležité udržovat si trvale stabilní postoj, zvláště jste-li na lešení nebo na chůdách.

9 OPERACE BROUŠENÍ

- Jakmile jsou stroj a vysavač nastaveny a všechna bezpečnostní opatření a zařízení jsou na místě, začněte tak, že zapnete vysavač a následně i stroj. (Pokud používáte vysavač s integrovaným zapínáním, pak prostě zapněte stroj.)
- Začněte brousit a opatrně a co možná nejlépeji se dotýkejte kontaktní pracovní plochy - jen natolik, aby se brusná hlava rovně dotýkala povrchu.
- Kloub v brusné hlavě umožňuje brusnému kotouči (7) sledovat obrysy pracovní plochy.
- Nejlepší technikou je použít překrývajících se pohybů ze strany na stranu a držet hlavu v neustálém pohybu. Nikdy se nezastavujte příliš dlouho na jednom místě, nebo tam budete mít otisk otáčející se hlavy. S přibývajícimi zkušenostmi bude velmi snadné vytvořit vynikající výsledky.



POZNÁMKA: Ujistěte se, že smirkový papír (7), který používáte, je vhodný k danému účelu. Příliš hrubá zrnitost může materiál odstraňovat příliš rychle na to, aby se proces udržel pod kontrolou. Příliš jemně zrnitý smirkový papír se naopak příliš často zanášá a nestačíte jim plochu vytvarovat.



POZNÁMKA: Dávejte pozor na špičaté výstupky a hřebíky. Ty smirkový papír oholí a pravděpodobně poškodí i opěrnou houbičku.

10 ČIŠTĚNÍ A ÚDRŽBA**10.1 Udržujte nástroj v čistotě**

Pravidelně profoukněte všechny vzduchové kanály suchým tlakovým vzduchem. Všechny plastové díly by měly být čištěny měkkým vlhkým hadříkem. Na čištění plastových dílů NIKDY nepoužívejte rozpouštědla. Ty by mohly materiál rozpustit nebo jinak poškodit.

Při používání tlakového vzduchu noste bezpečnostní brýle.

Vysávejte prach z otočného konektoru, příliš mnoho prachu mu brání v bezpečném otáčení.

11 TECHNICKÉ ÚDAJE

Model č.	POWX04761
Jmenovitý výkon	710 W
Jmenovitý kmitočet	50 Hz
Jmenovité napětí	230-240 V
Rychlost otáčení	600-1500 min ⁻¹
Průměr kotouče	225 mm
Délka kabelu	4 m + zástrčka VDE
Pružná hadice	4 m
Celková délka	110 až 165 cm

12 HLUČNOST

Hodnoty hlukových emisí se měří podle příslušné normy. (K=3)

Úroveň akustického tlaku LpA	85 dB(A)
Úroveň akustického výkonu LwA	96 dB(A)



POZOR! Hladina akustického tlaku může přesáhnout 85 dB(A), v takovém případě noste individuální chránič sluchu.

aw (Vibrace):	3,2 m/s ²	K = 1,5 m/s ²
---------------	----------------------	--------------------------

13 ZÁRUKA

- Na tento výrobek se vztahuje záruční doba 36 měsíců platná od data jeho zakoupení prvním uživatelem.
- Tato záruka kryje veškeré materiálové nebo výrobní vady kromě: baterií, nabíječek, vadných dílů podléhajících běžnému opotřebení, jakými jsou ložiska, kartáčky, kabely a zástrčky, nebo příslušenství, jakým jsou vrtáky, vrtací bity, pilové kotouče atd.; poškození nebo vad vyplývajících ze špatného zacházení, nehod nebo provedených změn; přepravních nákladů.
- Poškození a / nebo závady vyplývající z nevhodného používání také nespádají do záručních ustanovení.
- Také odmítáme veškerou odpovědnost za jakékoliv poranění vyplývající z nevhodného použití nástroje.
- Opravy může provádět pouze servisní středisko autorizované pro nástroje Powerplus.
- Více informací můžete vždy získat na čísle 00 32 3 292 92 90.
- Dopravní náklady vždy nese zákazník, pokud není písemně dohodnuto jinak.
- Stejně tak nelze vznášet nárok ze záruky v případě, že škoda na zařízení vznikla následkem nedbalé údržby nebo přetížení.
- Zcela vyloučeny ze záruky jsou škody vzniklé následkem zaplavení tekutinou, přílišného zaprášení, úmyslného poškození (ať jde o záměr či hrubou nedbalost), nepatřičného používání (používání k účelům, k nimž zařízení není vhodné), dileantského používání (např. nedodržováním pokynů z návodu), nekvalifikovaného sestavení, zásahu bleskem a chybného síťového napětí. Tento seznam není omezující.
- Uznání záručního nároku nemůže nikdy vést k prodloužení záruční lhůty ani začátku nové záruční lhůty v případě, že bylo zařízení vyměněno.
- Zařízení nebo díly vyměněné v rámci záruky se proto stávají vlastnictvím Varo NV.
- Vyhrazuje si právo odmítnout jakýkoliv nárok v případech, kdy nelze ověřit nákup nebo kdy je zřejmé, že výrobek nebyl správně udržován (pravidelné čištění větracích otvorů, pravidelné servisování uhlíkových kartáčků, atd.).
- Uschovejte si doklad o zakoupení, neboť se jím prokazuje datum nákupu.

14 ŽIVOTNÍ PROSTŘEDÍ



Bude-li vaše zařízení po delší době používání třeba vyměnit za nové, nelikvidujte použité zařízení spolu s běžným domovním odpadem, ale proveďte to způsobem ekologicky bezpečným.

Elektrický odpad se nesmí likvidovat jako součást domovního odpadu. Kde je to možné, provádějte recyklaci. Zeptejte se na místním úřadu nebo u maloobchodníků, kde a jak lze recyklovat.

15 PROHLÁŠENÍ O SHODĚ**varo**

VARO N.V. - Vic. Van Rompuy N.V.- Joseph Van Instraat 9 - BE2500 Lier - BELGIUM,
tímto prohlašuje pouze, že

Výrobek: Bruska na sádrokarton
Výrobní značka: POWERplus
Model: POWX04761

vyhovuje základním požadavkům a dalším příslušným ustanovením evropských směrnic/nařízení založených na aplikaci evropských harmonizovaných norem. Jakákoliv neschválená úprava přístroje vede ke ztrátě platnosti tohoto prohlášení.

Evropské směrnice/nařízení (včetně případných změn a doplňků až do data podpisu):

2011/65/EU
2014/30/EU
2006/42/ES

Evropské harmonizované normy (včetně, nastanou-li, jejich změn a doplňků až do data podpisu):

EN60745-1 : 2009
EN60745-2-3 : 2011
EN IEC55014-1 : 2021
EN IEC55014-2 : 2021
EN IEC61000-3-2 : 2019
EN61000-3-3 : 2013

Držitel technické dokumentace: Philippe Vankerkhove, VARO - Vic. Van Rompuy N.V.

Podepsaný jedná jménem výkonného ředitele společnosti,

Ludo Mertens
Regulativní postupy – Manažer pro dohled na dodržování předpisů
18/08/2023, Lier - Belgium

1	ZAMÝŠĽANÉ POUŽITIE	3
2	POPIS (OBR. 1-2)	3
3	OBSAH BALENIA	3
4	SYMBOLY	4
5	VŠEOBECNÉ BEZPEČNOSTNÉ VAROVANIA PRE ELEKTRICKÉ NÁRADIE	4
5.1	<i>Pracovná plocha</i>	4
5.2	<i>Elektrická bezpečnosť</i>	4
5.3	<i>Osobná bezpečnosť</i>	5
5.4	<i>Používanie elektrického náradia a starostlivosť oň</i>	5
5.5	<i>Servis</i>	5
6	DODATOČNÉ BEZPEČNOSTNÉ POKYNY	6
6.1	<i>Elektrické pripojenie</i>	6
7	MONTÁŽ	7
7.1	<i>Montáž a výmena brúsneho kotúča (Obr. 3)</i>	7
7.2	<i>Predlžovací hriadel' (Obr. 4)</i>	7
7.3	<i>Odsávanie prachu (Obr. 5)</i>	7
7.4	<i>Štandardné ovládanie nástroja/ovládanie toku vzduchu (Obr. 6)</i>	7
8	PREVÁDZKA	8
8.1	<i>Spustenie a zastavenie nástroja</i>	8
8.2	<i>Zapnutie a vypnutie stroja</i>	8
8.3	<i>Nastavenie rotačnej rýchlosti</i>	8
8.4	<i>Inštalácia brúsneho disku</i>	8
8.5	<i>Výmena podložky zo suchého zipsu (8)</i>	8
8.6	<i>Ako používať nástroj</i>	8
9	BRÚSENIE	8
10	ČISTENIE A ÚDRŽBA	9
10.1	<i>Nástroj udržiavajte čistý</i>	9
11	TECHNICKÉ ÚDAJE	9
12	HLUK	9

13	ZÁRUKA	10
14	ŽIVOTNÉ PROSTREDIE	10
15	VYHLÁSENIE O ZHODE	11

BRÚSKA NA SADROKARTÓN 710 W POWX04761

1 ZAMÝŠĽANÉ POUŽITIE

Brúska na sadrokartón je určená na brúsenie stien a stropov, ktoré sú vyrobené zo sadrokartónu alebo sadry. Brúska poskytuje dokonalé vybrúsenie a je rýchlejšia ako bežné dokončovacie metódy pri nových stavebných alebo rekonštrukčných prácach. Je určená na používanie spolu s vysávačom, aby sa minimalizovalo množstvo prachu a dosiahli čo najlepšie výsledky brúsenia. Otočná brúsna hlava umožňuje vytvorenie vynikajúcich výsledkov za minimálny čas a pri minimálnej námahe. Nie je vhodné na profesionálne použitie.



VAROVANIE! Z dôvodu vlastnej bezpečnosti si pred použitím tohto zariadenia prečítajte tento návod a všeobecné bezpečnostné pokyny. Ak vaše elektrické zariadenie budete dávať iným používateľom, odovzdajte ho prosím spolu s týmito pokynmi.

2 POPIS (OBR. 1-2)

1. Vysúvateľná trubica
2. Kryt brúsnej dosky
3. Vysúvateľná hadica vysávača
4. Hlavný vypínač
5. Napájací kábel
6. Tlačidlo pre vysúvanie
7. Brúsny papier
8. Podložka zo suchého zipsu
9. Štetiny kefy
10. Bajonetová objímka hadice vysávača
11. Ovládač nastavenia rýchlosti
12. Štandardné ovládanie nástroja/ovládanie toku vzduchu

3 OBSAH BALENIA

- Odstráňte všetok baliaci materiál.
- Odstráňte zvyšný baliaci materiál a baliace vložky (ak sú súčasťou balenia).
- Skontrolujte, či je obsah balenia úplný.
- Skontrolujte či prístroj, elektrická šnúra, zástrčka a príslušenstvo nebolo počas prepravy poškodené.
- Baliaci materiál si, pokiaľ je to možné, odložte počas celej záručnej doby. Potom ho zlikvidujte v miestnej zberni odpadov.



VAROVANIE: Baliaci materiál nie je na hranie! Deti sa nesmú hrať s plastovými vreckami! Nebezpečenstvo udusenia!

obr. 3

1 x brúska na sadrokartón

1 x návod

6 x brúsny papier (zrornosť 60, 80, 120, 150, 180, 240)

1 x vysúvateľná hadica vysávača

1 x inbusový kľúč

2 x bajonetová objímka hadice vysávača (35mm/47mm)

1 x Štandardné ovládanie nástroja 38mm



Ak zistíte, že chýbajú nejaké súčasti, alebo sú poškodené, kontaktujte prosím predajcu.

4 SYMBOLY

V tomto návode a/alebo na stroji sa používajú nasledujúce symboly:

	Noste ochranné rukavice		Noste vždy ochranné okuliare.
	Označuje riziko osobného zranenia alebo poškodenia nástroja.		Pred použitím si prečítajte návod.
	V súlade s príslušnými bezpečnostnými normami Európskych smerníc.		Trieda II – Stroj má dvojitú izoláciu. Nepotrebuje preto uzemnený kábel.

5 VŠEOBECNÉ BEZPEČNOSTNÉ VAROVANIA PRE ELEKTRICKÉ NÁRADIE

Starostlivo si prečítajte všetky bezpečnostné varovania a všetky pokyny. Nedodržovanie všetkých varovaní a pokynov môže spôsobiť úder elektrickým prúdom, požiar a/alebo závažný úraz. Odložte si všetky varovania a pokyny na prípad, ak ich budete v budúcnosti potrebovať. Termín "elektrické náradie" v týchto varovaniach označuje vaše elektrické náradie s napájaním zo siete (s káblom) alebo elektrické náradie napájané akumulátorom (bez kábla).

5.1 Pracovná plocha

- Pracovnú plochu udržiavajte v čistote a dobre osvetlenú. Neporiadok a prítomie na pracovisku zvyšuje riziko úrazov.
- Elektrické náradie nepoužívajte vo výbušných prostrediach, obsahujúcich napríklad horľavé tekutiny, plyny alebo prach. Elektrické náradie spôsobuje iskrenie, ktoré môže zapáliť prach alebo výpary.
- Pri používaní elektrického náradia sa nesmú v blízkosti nachádzať deti a okoloidúci. Mohli by odpútať vašu pozornosť a náradie by ste nemali pod kontrolou.

5.2 Elektrická bezpečnosť

- Vždy skontrolujte, či napätie napájacieho zdroja súhlasí s napätím na výkonnostnom štítku.
- Vidlice elektrického náradia musia zodpovedať sieťovej zásuvke. Vidlicu nikdy neupravujte žiadnym spôsobom. Nepoužívajte s uzemneným elektrickým náradím (pripojeným k uzemneniu) žiadne adaptéry vidlice. Používanie nepozmeňovaných vidlíc zodpovedajúcich sieťovým zásuvkám znižuje riziko úrazu elektrickým prúdom.
- Nedotýkajte sa uzemnených povrchov a povrchov, spojených s uzemnením, ako sú potrubia, radiátory, sporáky alebo chladničky. Ak ste uzemnený alebo spojený s uzemnením, hrozí vám zvýšené riziko úrazu elektrickým prúdom.
- Elektrické náradie nesmie byť vystavené dažďu ani vlhkým podmienkam. Prienik vody do elektrického náradia zvyšuje riziko úrazu elektrickým prúdom.
- Kábel sa nesmie nadmerne zaťažovať. Kábel nikdy nepoužívajte na prenášanie, ťahanie alebo vyťahovanie vidlice elektrického náradia. Kábel nesmie byť vystavený pôsobeniu tepla, oleja, ostrých hrán alebo pohyblivých dielov. Poškodené alebo zapletené káble zvyšujú riziko úrazu elektrickým prúdom.
- Pri používaní elektrického náradia vo vonkajšom prostredí používajte predĺžovací kábel vhodný na vonkajšie použitie. Používanie šnúry vhodnej na vonkajšie použitie znižuje riziko úrazu elektrickým prúdom.

5.3 Osobná bezpečnosť

- Pri používaní elektrického náradia buďte vždy ostražitý, sledujte čo robíte a riadte sa zdravým úsudkom. Elektrické náradie nepoužívajte, ak ste unavený, alebo ak ste pod vplyvom liekov, alkoholu alebo drog. Okamih nepozornosti pri používaní elektrického náradia môže spôsobiť závažný osobný úraz.
- Používajte bezpečnostné pomôcky. Vždy noste chránič očí. Používaním bezpečnostných pomôcok, ako je protiprachová maska, nekízavá bezpečnostná obuv, tvrdá prilba alebo chrániče uší za každých podmienok sa znižuje riziko osobných úrazov.
- Zabráňte náhodnému uvedeniu do činnosti. Pred pripojením do siete sa uistite, že vypínač je vo vypnutej polohe. Prenášanie elektrického náradia s prstom na vypínači alebo pripojovanie elektrického náradia so zapnutým vypínačom zvyšuje riziko úrazov.
- Pred zapnutím elektrického náradia odstráňte akékoľvek nastavovacie kľúče a iné nástroje. Kľúč a nástroje, ktoré zostanú pripevnené k rotujúcemu dielu elektrického náradia môžu spôsobiť úraz.
- Nenakláňajte sa príliš. Vždy musíte mať spoľahlivú oporu a rovnováhu. Zlepšuje sa tým ovládateľnosť elektrického náradia v neočakávaných situáciách.
- Buďte vhodne oblečení. Nenoste voľné odevy ani šperky. Nepribližujte sa vlasmi, odevmi ani rukavicami k pohyblivým dielom. Voľné odevy, šperky alebo dlhé vlasy môžu zachytiť pohyblivé diely.
- Ak sa používajú aj pomôcky na pripojenie odsávačov a zberačov prachu, uistite sa, že sú riadne pripojené a správne sa používajú. Používaním týchto pomôcok možno znížiť nebezpečenstvo spôsobované prachom.

5.4 Používanie elektrického náradia a starostlivosť oň

- Pri použití elektrického náradia nevynakladajte nadmernú silu. Používajte správne elektrické náradie pre vaše použitie. Správne elektrické náradie zvládne prácu lepšie a bezpečnejšie, s rýchlou, na ktorú bolo navrhnuté.
- Nepoužívajte elektrické náradie ak sa vypínačom nezapína alebo nevypína. Elektrické náradie, ktoré sa nedá ovládať vypínačom, je nebezpečné a musí sa opraviť.
- Pred akýmkoľvek nastavením, výmenou doplnkov alebo odložením elektrického náradia odpojte vidlicu od napájacieho napätia. Takéto preventívne bezpečnostné opatrenia znižujú riziko náhodného uvedenia elektrického náradia do činnosti.
- Nepoužívané elektrické náradie uchovávajte mimo dosahu detí a nedovoľte, aby osoby neoboznámené s elektrickým náradím alebo s týmito pokynmi, používali toto elektrické náradie. Elektrické náradie je nebezpečné v rukách nepoučených používateľov.
- Elektrické náradie riadne udržiavajte. Skontrolujte, či pohyblivé diely nie sú vyosené alebo či sa nezadierajú, či nie sú poškodené diely a či nemajú žiadne iné nedostatky, ktoré môžu ovplyvniť funkčnosť elektrického náradia. V prípade poškodenia sa elektrické náradie musí pred opätovným použitím opraviť. Veľa úrazov spôsobujú nedostatočne udržiavané elektrické náradie.
- Náradie sa musí udržiavať v naostrenom a čistom stave. Riadne udržiavané rezné nástroje s ostrými reznými hranami majú menšiu náchylnosť k zadieraniu a ľahšie sa ovládajú.
- Elektrické náradie, doplnky a nástrojové koncovky a pod. používajte v súlade s týmito pokynmi a spôsobom, zamýšľaným pre daný druh elektrického náradia, berúc na zreteľ pracovné podmienky a na prácu, ktorá sa má vykonávať. Používanie elektrického náradia na iné operácie ako tie, pre ktoré je určené, môže spôsobiť nebezpečnú situáciu.

5.5 Servis

- Servis elektrického náradia zverte kvalifikovanému opravárovi. Môžu sa používať iba rovnaké náhradné diely. Zaručíte tak, že bude zachovaná bezpečnosť elektrického náradia.

6 DODATOČNÉ BEZPEČNOSTNÉ POKYNY

- Ruky vždy udržiavajte mimo oblasti rotujúcej brúsnej hlavy.
- Dlhšie vdychovanie prachových častíc z brúsenia sadrokartónu môže ovplyvňovať funkciu dýchania:
 - Vždy používajte vysávač s nainštalovaným vreckom, ktoré je určené na prach zo sadrokartónu.
 - Vždy používajte ochrannú masku schválenú na prach a hmlu.
- Brúsenie farby na báze olova je mimoriadne toxické a nemalo by sa vykonávať. Túto úlohu zverte profesionálom so špeciálnym školením a zariadením.
- Po celý čas udržiajte správny postoj a rovnováhu. Nenaťahujte sa. Používajte správne lešenie.
- Pri prevádzke vždy používajte vhodné bezpečnostné zariadenie.
- Dôležité: po dokončení brúsenia vypnite spínač a počkajte, kým brúsna hlava rotujúca zotrvačnosťou úplne nezastane a až potom nástroj položte.
- Nástroj nikdy neprevádzkujte v oblasti s horľavými pevnými, kvapalnými alebo plynými látkami. Iskry z komutátora / uhlíkových kief by mohli spôsobiť požiar alebo výbuch.
- Tento nástroj bol určený pre určité druhy použitia. Výrobca odporúča, aby sa na nástroj nevykonávali žiadne úpravy a/ani sa nástroj nepoužíval na účely, na ktoré nie je určený.
- Stroj používajte vždy dvomi rukami. Strata kontroly môže spôsobiť zranenie.
- Napájací kábel udržiavajte vždy mimo pracovnej oblasti stroja. Kábel vždy vedte poza seba.
- Ak sa vyskytnú nezvyčajné vibrácie alebo iné chybné funkcie, stroj okamžite vypnite. Aby ste zistili príčinu, skontrolujte stroj.
- Prach, ktorý vzniká pri práci s týmto nástrojom, môže byť zdraviu škodlivý. Použite systém absorpcie prachu a používajte vhodnú ochrannú masku proti prachu. Usadený prach odstráňte vysávačom.
- Nepracujte s materiálmi obsahujúcimi azbest (azbest je považovaný za karcinogénny).
- Prach z materiálov, akými sú napríklad farby obsahujúce olovo, niektoré druhy dreva, minerály či kov, môže byť nebezpečný (kontakt s prachom alebo jeho inhalácia môžu viesť k alergickým reakciám a/alebo ochoreniam dýchacej sústavy u operátora alebo osôb v blízkosti) – používajte masku proti prachu a pracujte so zariadením na odsávanie prachu, ak je ho možné pripojiť.
- Niektoré druhy prachu sú klasifikované ako karcinogénne (napr. dubový alebo bukový prach), zvlášť v spojení s prísadami používanými na ošetrovanie dreva – používajte masku proti prachu a pracujte so zariadením na odsávanie prachu, ak je ho možné pripojiť.
- Dodržiavajte národné požiadavky týkajúce sa prachu pre dané materiály, s ktorými chcete pracovať.

6.1 Elektrické pripojenie

Sieťové napätie sa musí zhodovať s napätím uvedeným na typovom štítku stroja. Za žiadnych okolností by sa nástroj nemal používať, ak je poškodený napájací kábel. Poškodený kábel sa musí okamžite vymeniť autorizovaným servisným zákazníckym centrom. Poškodený kábel sami neopravujte. Používanie poškodeného napájacieho kábla môže spôsobiť zásah elektrickým prúdom.

7 MONTÁŽ

7.1 Montáž a výmena brúsneho kotúča (Obr. 3)

- Vložte inbusový kľúč (veľkosť 5) do skrutky so šesťhrannou hlavou na brúsnom bloku.
- Pevne držte brúsnu podložku a potom otočením kľúčom proti smeru hodinových ručičiek podložku demontujte.
- Umiestnite brúsny kotúč do stredu brúsnej podložky a zatlačte na otvory v brúsnom kotúči tak, aby boli zarovnané s extrakčnými otvormi na brúsnej podložke.
- Iba v prípade okrúhlej brúsnej podložky: vykonajte cvičné brúsenie a overte, že je brúsny kotúč pripevnený v strede.



Varovanie: Na nástroj inštalujte iba uvedenú brúsnu podložku. Ak chcete zaistiť ideálny výkon, mali by ste nástroj na dobu niekoľkých minút spustiť pri mierne zníženej rýchlosti, aby sa brúsna podložka dokonale prispôbila tesniacemu povrchu. Počas tohto procesu sa budú z brúsnej hľavy uvoľňovať biele častičky peny. To nástroj nepoškodí.

7.2 Predlžovací hriadeľ (Obr. 4)

- Ak plánujete pracovať na vyšších povrchoch, použite predlžovací hriadeľ (O).
- Uvoľnite objímku na výstupe odsávania prachu (N) na hornom hriadeľi (J). Neodstraňujte objímku z výstupu.
- Zarovnajzte zadnú rukoväť (O₁) s hlavnou rukoväťou a vložte objímku (O₃) na predlžovacom hriadeľi (O) do výstupu (N) a otáčaním ju pripevnite až na doraz.
- Ak to je potrebné, upravte dĺžku predlžovacieho hriadeľa (O). Venujte pozornosť označeniu „max. 1,65 m“ na predlžovacom hriadeľi. Po dokončení montáže či úpravy predlžovacieho hriadeľa dotiahnite objímku (N).

7.3 Odsávanie prachu (Obr. 5)

- Uvoľnite uzamykací regulátor na úpravu dĺžky (N) jeho otočením v smere symbolu odomknutia na rukoväti nástroja.
- Vložte odsávaciu hadicu (P) do konca rukoväte nástroja tak, ako je to znázornené.
- Dotiahnite uzamykací regulátor na úpravu dĺžky (N) jeho otočením v smere symbolu zamknutia na rukoväti nástroja.
- Pripojte odsávaciu hadicu pomocou adaptéra Ø 47 mm (P4) priamo k priemyselnému vysávaču (najprv odstráňte hadicu vysávača).
- Tiež môžete pripojiť odsávaciu hadicu pomocou jedného z 2 adaptérov k priemyselnému vysávaču bez odstránenia hadice vysávača.

7.4 Štandardné ovládanie nástroja/ovládanie toku vzduchu (Obr. 6)

- Rukoväť nástroja (P1) zabraňuje poškodeniu hadice pri odložení nástroja počas pracovných prestávok.
- Tok vzduchu môžete ovládať posunutím krúžku na úpravu výkonu odsávania (P3) nad otvor v konektore nástroja (P2).
- Výkon odsávania je najnižší, ak je viditeľný celý otvor.



VAROVANIE: Pri nepoužití schváleného vrečka na prach vo vašom vysávači sa zvýši úroveň prachových častíc v pracovnej oblasti. Predĺžená expozícia takémuto prachu môže spôsobiť respiračné poškodenia.

8 PREVÁDZKA

8.1 Spustenie a zastavenie nástroja

Zabezpečte, aby bolo napätie v elektrickom obvode rovnaké, ako napätie uvedené na typovom štítku stroja a aby bol spínač (4) VYPNUTÝ pred pripojením nástroja k elektrickému obvodu.

8.2 Zapnutie a vypnutie stroja

Brúsku na sadrokartón vypnite vypínačom.

8.3 Nastavenie rotačnej rýchlosti

Rýchlosť stroja sa mení tak, aby sa prispôsobila rôznym úlohám. Pomocou ovládača (11) sa otáčky dajú nastaviť na 600 min^{-1} až 1500 min^{-1} . Na zvýšenie rýchlosti otáčajte proti smeru chodu hodinových ručičiek a na zníženie rýchlosti v smere hodinových ručičiek. Vo všeobecnosti by ste mali použiť vyššiu rýchlosť na rýchle odstraňovanie materiálu a nižšiu rýchlosť na presnejšiu kontrolu.

8.4 Inštalácia brúsneho disku

- Stroj odpojte od elektriny.
- Zlúpnite opotrebovaný brúsny kotúč (7), ale nechajte na svojom mieste podložku.
- Nový brúsny kotúč opatrne zatlačte na svoje miesto. Bude bezpečne držaný suchým zipsom.

8.5 Výmena podložky zo suchého zipsu (8)

Na dosiahnutie dobrých výsledkov pri brúsení musí byť podložka úplne rovno. Ak je zdeformovaná alebo poškodená, bude spôsobovať nerovnomerné brúsenie. Ak je poškodená, musí sa vymeniť.

8.6 Ako používať nástroj

Efektívne ovládanie tejto výkonnej brúsky si vyžaduje ovládanie dvomi rukami, aby bola zaručená maximálna bezpečnosť a kontrola.

Je veľmi dôležité, aby ste vždy stáli stabilne, hlavne na lešení alebo podstavcoch.

9 BRÚSENIE

- Po nastavení stroja a vysávača a keď sú prítomné všetky bezpečnostné opatrenia a zariadenie, začnite zapnutím vysávača a následne stroja. (Ak používate vysávač s integrovaným spínaním, potom jednoducho zapnite stroj.)
- Začnite brúsiť a opatrne sa dotknite pracovného povrchu čo najľahšie, len tak, aby brúsna hlava ležala na povrchu na plocho.
- Nosník v brúsnej hlave umožňuje, aby brúsny kotúč (7) sledoval kontúry pracovného povrchu.
- Najlepšia technika je používanie prekrývajúcich sa úkosov a udržiavanie hlavy v konštantnom pohybe. Nikdy na mieste nezastavujte príliš dlho, pretože sa vytvorí vírivé značky. Keď nadobudnete skúsenosti, bude veľmi jednoduché vytvoriť vynikajúce výsledky.



POZNÁMKA: Zabezpečte, aby bol brúsny papier (7), ktorý používate, vhodný na danú činnosť. Nadmerne drsný brúsny papier s hrubými zrnami môže materiál odstraňovať príliš rýchlo. Nadmerne jemný brúsny papier sa zas môže príliš často upchávať a netvarovať povrch.



UPOZORNENIE: Dávajte pozor, aby ste sa vyhli ostrým útvarom a klincom atď. Brúsny papier sa roztrhne a pravdepodobne sa poškodí aj podložka.

10 ČISTENIE A ÚDRŽBA**10.1 Nástroj udržiavajte čistý**

Opakovane vyfukujte všetky vzduchové priechody suchým stlačeným vzduchom. Všetky plastové časti by sa mali očistiť mäkkou, vlhkou handričkou. Na čistenie plastových častí NIKDY nepoužívajte rozpúšťadlá. Mohli by rozpustiť alebo inak poškodiť materiál.

Pri používaní stlačeného vzduchu používajte ochranné okuliare.

Vyčistite otočný konektor vysávača, pretože príliš veľa prachu zabráni, aby sa voľne otáčal.

11 TECHNICKÉ ÚDAJE

Č. modelu	POWX04761
Menovitý výkon	710 W
Menovitá frekvencia	50 Hz
Menovité napätie	230-240 V
Rýchlosť rotácie	600-1500 min ⁻¹
Priemer kotúča	225 mm
Dĺžka kábla	4 m + VDE zástrčka
Pružná hadica	4 m
Celková dĺžka	110 až 165 cm

12 HLUK

Hodnoty emisií hluku namerané podľa príslušnej normy. (K=3)

Hladina akustického tlaku LpA	85 dB(A)
Hladina akustického výkonu LwA	96 dB(A)



POZOR! Ak akustický tlak prekročí úroveň 85 dB(A), používajte chrániče sluchu.

aw (Vibrácie):	3,2 m/s ²	K = 1,5 m/s ²
----------------	----------------------	--------------------------

13 ZÁRUKA

- Záručná lehota poskytovaná na tento výrobok je 36 mesiacov a začína plynúť dňom zakúpenia prvým používateľom.
- Táto záruka zahŕňa všetky chyby materiálu a výrobné chyby, okrem: batérií, nabíjačiek, chybných súčastí, ktoré podliehajú bežnému opotrebovaniu ako napr. ložiská, kefy, káble a zástrčky alebo príslušenstvo ako vrtáky, vrtné korunky, pílové listy atď.; nezahŕňa poškodenia alebo chyby spôsobené zlým zaobchádzaním, nehodami alebo pozmeňovaním, ani náklady na prepravu.
- Poškodenie a/alebo chyby, ktoré sú dôsledkom nesprávneho používania, tiež nespádajú pod ustanovenia záruky.
- Nenesieme ani žiadnu zodpovednosť za zranenie osôb, ktoré je dôsledkom nesprávneho používania zariadenia.
- Opravy smie vykonávať iba autorizované servisné stredisko pre nástroje Powerplus.
- Viac informácií získate na tel. čísle 00 32 3 292 92 90.
- Prípadné náklady na prepravu vždy nesie zákazník, ak nebolo písomnou formou dohodnuté inak.
- Záruku si zároveň nemožno uplatňovať, ak bolo zariadenie poškodené v dôsledku nedbanlivej údržby alebo preťaženia.
- Zo záruky sú definitívne vylúčené prípady, kedy poškodenie vzniklo dôsledkom vniknutia kvapaliny, nadmerného preniknutia prachu, úmyselného poškodenia (úmyselne alebo závažnou nedbanlivosťou), nevhodného použitia (použitie zariadenia na účely, na ktoré nie je vhodné), nekompetentného použitia (napr. nerešpektovaním pokynov v návode), neodbornej montáže, zásahu bleskom, chybného sieťového napätia. Neboli uvedené všetky možnosti.
- Prijatie reklamácie v rámci záruky nemá vplyv na predĺženie záručnej lehoty, ani na začatie novej záručnej lehoty v prípade výmeny zariadenia.
- Staré zariadenia alebo súčasti, ktoré sú vymieňané v rámci záruky, sa preto stávajú majetkom spol. Varo NV.
- Vyhradzuje si právo zamietnuť akúkoľvek reklamáciu, ak nie je možné overiť dátum zakúpenia alebo ak je jasné, že výrobok nebol riadne udržiavaný. (čisté vetracie otvory, pravidelná údržba uhlíkových kefiek,...)
- Potvrdenku o nákupe si musíte uschovať ako doklad o dátume zakúpenia.
- Náradie musíte vrátiť v nerozobranom stave svojmu predajcovi v prijateľne čistom stave, v originálnom plastovom kufríku liatom pod tlakom, ak v ňom bolo vaše náradie dodané, spolu s priloženým dokladom o kúpe.

14 ŽIVOTNÉ PROSTREDIE



Ak musíte po dlhodobom používaní zariadenie vymeniť, nelikvidujte ho spolu s domovým odpadom, ale ekologicky správnym spôsobom.

Odpad, ktorý vzniká pri likvidácii elektrických strojov, sa nesmie likvidovať s bežným domovým odpadom. Ak existuje zariadenie na recykláciu, odovzdajte ho na recykláciu. Informácie o recyklácii vám poskytnú miestne úrady alebo predajca.

15 VYHLÁSENIE O ZHODE**varo****VARO N.V. - Vic. Van Rompuy N.V.-** Joseph Van Instraat 9 - BE2500 Lier - BELGICKO

výlučne vyhlasuje, že,

výrobok:	Brúska na sadrokartón
obchodná známka:	POWERplus
model:	POWX04761

je v súlade so základnými požiadavkami a inými relevantnými ustanoveniami príslušných európskych smerníc/nariadení, na základe uplatnenia európskych harmonizovaných noriem. V prípade akýchkoľvek neoprávnených úprav tohto zariadenia stráca toto vyhlásenie svoju platnosť.

Európske smernice/nariadenia (vrátane ich prípadných novelizácií až do dátumu podpisu):

2011/65/EU
2014/30/EU
2006/42/ES

Európske harmonizované normy (vrátane ich prípadných novelizácií do dátumu podpisu):

EN60745-1 : 2009
EN60745-2-3 : 2011
EN IEC55014-1 : 2021
EN IEC55014-2 : 2021
EN IEC61000-3-2 : 2019
EN61000-3-3 : 2013

Uchovávateľ technickej dokumentácie: Philippe Vankerkhove, VARO – Vic. Van Rompuy N.V.

Nižšie podpísaný koná v mene generálneho riaditeľa spoločnosti

Ludo Mertens

Regulačné záležitosti – manažér dodržiavania predpisov
18/08/2023, Lier - Belgium

1	UTILIZARE PREVĂZUTĂ	3
2	DESCRIERE (FIG. 1-2)	3
3	CONȚINUTUL PACHETULUI	3
4	SIMBOLURI	4
5	AVERTISMENTE GENERALE DE SIGURANȚĂ PRIVIND APARATUL ELECTRIC	4
5.1	<i>Zona de lucru</i>	4
5.2	<i>Siguranța electrică</i>	4
5.3	<i>Siguranța personală</i>	5
5.4	<i>Folosirea și întreținerea aparatului electric</i>	5
5.5	<i>Service</i>	5
6	SFATURI SUPLIMENTARE DE SIGURANȚĂ	6
6.1	<i>Racordurile electrice</i>	6
7	MONTAREA	7
7.1	<i>Montarea și schimbarea discului de șlefuire (Fig. 3)</i>	7
7.2	<i>Axul prelungitor (Fig. 4)</i>	7
7.3	<i>Dispozitivul de aspirare a prafului (Fig. 5)</i>	7
7.4	<i>Comanda standard / debit de aer a aparatului (Fig. 6)</i>	7
8	MOD DE UTILIZARE	8
8.1	<i>Pornirea și oprirea aparatului</i>	8
8.2	<i>Pornirea și oprirea mașinii</i>	8
8.3	<i>Reglarea turației</i>	8
8.4	<i>Pentru montarea discului abraziv</i>	8
8.5	<i>Pentru a înlocui suportul de burete cu velcro (8)</i>	8
8.6	<i>Modul de utilizare a uneltei</i>	8
9	OPERAȚIUNI DE ȘLEFUIRE	8
10	CURĂȚAREA ȘI ÎNTREȚINEREA	9
10.1	<i>Păstrați unealta curată</i>	9
11	DATE TEHNICE	9
12	ZGOMOT	9

13	GARANȚIE	10
14	MEDIU	10
15	DECLARAȚIA DE CONFORMITATE	11

MAȘINĂ DE ȘLEFUIT PEREȚI USCAȚI 710 W POWX04761

1 UTILIZARE PREVĂZUTĂ

Mașina de șlefuit pereți uscați este destinată șlefuirii pereților și plafoanelor din zidărie uscată sau tencuială. Mașina de șlefuit oferă o finisare superioară și este mai rapidă decât metodele convenționale de finisare, atât pentru construcțiile noi, cât și pentru lucrările de renovare. Mașina este destinată utilizării împreună cu un aspirator pentru a se obține cât mai puțin praf și cele mai bune rezultate de șlefuire. Capul pivotant de șlefuire permite obținerea de rezultate excelente cu eforturi minime și timp redus. Nu este proiectat pentru utilizare profesională.



AVERTISMENT! Pentru siguranța dumneavoastră, înainte de a folosi mașina, citiți cu atenție acest manual și instrucțiunile generale de siguranță. Aparatul dvs. electric nu trebuie dat altor persoane fără a le transmite și aceste instrucțiuni.

2 DESCRIERE (FIG. 1-2)

1. Tub extensibil
2. Capac al discului de șlefuire
3. Furtun extensibil pentru aspirator
4. Întrerupător pornire/oprire
5. Cablu de alimentare
6. Buton de extindere
7. Hârtie abrazivă
8. Suport de burete cu Velcro
9. Perie cu smocuri
10. Racord baionetă pentru furtunul aspiratorului
11. Rotiță de reglare a turației
12. Comanda standard / debit de aer a aparatului

3 CONȚINUTUL PACHETULUI

- Îndepărtați toate ambalajele.
- Îndepărtați ambalajele rămase, precum și suporturile de transport (dacă există).
- Verificați prezența tuturor articolelor din pachet.
- Verificați dacă aparatul, cordonul de alimentare, fișa de alimentare și toate accesoriile sunt intacte în urma transportului.
- Păstrați ambalajele pe cât posibil până la finalul perioadei de garanție. Aruncați doar la punctele locale de reciclare a deșeurilor.



AVERTISMENT: Ambalajele nu sunt jucării! Copiii nu trebuie să se joace cu pungi de plastic! Pericol de sufocare!

Fig. 3

- | | |
|--|---|
| 1 x mașină de șlefuit pentru pereți uscați | 1 x cheie hexagonală |
| 1 x manual | 2 x racord baionetă pentru furtunul aspiratorului (35mm/47mm) |
| 6 x buc. hârtie abrazivă (granulație 60, 80, 120, 150, 180, 240) | 1 x Comanda standard 38mm |
| 1 x furtun aspirator extensibil | |



În cazul în care lipsesc componente sau acestea sunt deteriorate, contactați magazinul de unde ați cumpărat produsul.

4 SIMBOLURI

În acest manual și sau pe mașină se folosesc următoarele simboluri:

	Purtați întotdeauna mănuși de protecție.		Este obligatoriu portul ochelarilor de protecție.
	Semnifică risc de rănire sau de deteriorare a aparatului.		Citiți manualul înainte de utilizare.
	În conformitate cu standardele esențiale de siguranță ale Directivelor europene aplicabile.		Clasa II - Aparatul este dublu izolat; Firele de împământare nu sunt, prin urmare, necesare.

5 AVERTISMENTE GENERALE DE SIGURANȚĂ PRIVIND APARATUL ELECTRIC

Citiți toate avertismentele de siguranță și toate instrucțiunile. Nerespectarea avertismentelor și instrucțiunilor poate duce la electrocutare, incendiu și/sau rănirea gravă. Păstrați toate avertismentele de siguranță și instrucțiunile pentru consultare ulterioară. Termenul "aparat electric" folosit în cadrul avertismentelor de siguranță se referă atât la aparatul alimentat de la priză (prin cablul de alimentare), cât și la aparatul alimentat cu baterii (fără fir).

5.1 Zona de lucru

- Spațiul de lucru trebuie să fie curat și bine iluminat. Spațiile dezordonate și întunecate favorizează accidentele.
- Nu utilizați aparatele electrice în spații cu atmosferă potențial explozivă, cum ar fi în prezența lichidelor inflamabile, a gazelor sau a prafului. Aparatele electrice produc scânteii care pot aprinde praful sau gazele.
- Atunci când lucrați cu aparatul electric, nu lăsați copiii și alți privitori să se apropie de spațiul de lucru. Distragerea atenției vă poate face să pierdeți controlul aparatului.

5.2 Siguranța electrică

- Verificați întotdeauna dacă alimentarea de la rețea corespunde cu tensiunea de pe plăcuța indicatoare a caracteristicilor.
- Ștecărele aparatului electric trebuie să se potrivească la priză. Nu modificați în niciun fel ștecărul. Nu folosiți niciun fel de fișe de adaptare pentru aparatele electrice cu împământare. Ștecărele și prizele nemodificate reduc riscul de electrocutare mortală.
- Evitați contactul cu suprafețe împământate, cum ar fi țevile, radiatoarele, aparatele de gătit sau frigiderul. Există risc crescut de electrocutare mortală în cazul în care corpul dumneavoastră face contact cu solul.
- Nu expuneți aparatul electric la intemperii sau la medii cu umezeală. Riscul de electrocutare mortală crește în cazul în care apa pătrunde în interiorul aparatului electric.
- Nu deteriorați cablul. Nu folosiți niciodată cablul pentru a transporta, trage sau scoate din priză aparatul electric. Păstrați cablul ferit de căldură, ulei, margini ascuțite sau piese în mișcare. Cablurile deteriorate sau încălcite cresc riscul de electrocutare mortală.
- Când aparatul electric funcționează în exterior, folosiți un prelungitor adecvat folosirii în exterior. Folosirea unui prelungitor adecvat folosirii la exterior reduce riscul de electrocutare mortală.
- Dacă trebuie folosit aparatul electric în medii umede, folosiți un o priză protejată cu disjunctur bipolar. Folosirea unui disjunctur polar reduce riscul de electrocutare mortală.

5.3 Siguranța personală

- Aveți grijă la ce lucrați și folosiți-vă simțul practic atunci când lucrați cu aparatul electric. Nu folosiți un aparat electric atunci când sunteți obosit sau sub influența drogurilor, a alcoolului sau a medicamentelor. Un moment de neatenție în timpul lucrului cu aparatul electric poate duce la rănirea gravă.
- Folosiți echipament de siguranță. Purtați întotdeauna elemente de protecție pentru ochi. Echipamentul de siguranță, cum ar fi masca de praf, încălțăminte de siguranță împotriva alunecării, casca dură sau protecțiile auditive, reduce răniurile.
- Evitați pornirea accidentală. Asigurați-vă că întrerupătorul se află în poziția deconectată înainte de a băga aparatul în priză. Transportul aparatelor electrice având degetul pe întrerupător sau alimentarea de la sursă a aparatelor electrice care au întrerupătorul în poziția de pornire favorizează accidentele.
- Îndepărtați orice sculă de reglare sau cheie de piulițe înainte de a porni aparatul electric. O cheie de piulițe sau altă cheie lăsate prinse de o piesă rotativă a aparatului electric poate la rănirea dumneavoastră.
- Nu vă întindeți. Trebuie să aveți permanent sprijin și echilibru. Acest lucru permite un control mai bun al aparatului electric în situații neprevăzute.
- Îmbrăcați-vă corespunzător. Nu purtați haine largi sau bijuterii. Țineți părul, hainele sau mănușile departe de aparatul electric. Hainele largi, bijuteriile sau părul lung pot fi prinse de părțile în mișcare.
- Dacă v-au fost furnizate dispozitive pentru conectarea de utilaje de extragere și colectare a prafului, asigurați-vă că sunt conectate și folosite corect. Folosirea acestor dispozitive poate reduce riscurile asociate intrării în contact cu praful.

5.4 Folosirea și întreținerea aparatului electric

- Nu suprasolicitați aparatul electric. Folosiți în aparatul electric conform destinației sale. Folosirea în mod corespunzător a aparatului electric va realiza mai bine și mai sigur sarcina la parametrii pentru care a fost conceput.
- Nu folosiți aparatul electric dacă întrerupătorul nu îl pornește sau oprește. Orice aparat cu întrerupător stricat este periculos și trebuie reparat.
- Deconectați fișa de la sursa de alimentare înainte de a face orice fel de reglaje, de a schimba accesoriile sau de a depozita aparatul electric. Astfel de măsuri preventive reduc riscul de a porni accidental aparatul electric.
- Depozitați aparatul oprit departe de îndemâna copiilor și nu permiteți persoanelor nefamiliarizate cu acesta sau cu instrucțiunile sale să lucreze cu aparatul. Aparatele electrice sunt potențial periculoase dacă sunt folosite de persoane neinstruite.
- Întreținere. Verificați alinierea și conectarea părților în mișcare, crăparea pieselor sau orice altă stare ce poate afecta funcționarea aparatului electric. Dacă este deteriorat, reparați aparatul înainte de a-l folosi. Multe accidente sunt cauzate de folosirea de aparate electrice prost întreținute.
- Păstrați piesele de tăiere ascuțite și curate. Sculele așchietoare întreținute corespunzător, având lamele de tăiere ascuțite, fac mai greu priză și sunt mai ușor de controlat.
- Folosiți aparatul electric, accesoriile și sculele așchietoare etc. în conformitate cu aceste instrucțiuni și în modul destinat utilizării specifice a acestui aparat, luând în calcul condițiile de lucru și operațiunile care trebuie efectuate. Folosirea aparatului electric pentru operațiuni diferite de cele pentru care a fost conceput poate duce la situații potențial periculoase.

5.5 Service

- Reparați aparatul la un tehnician autorizat, folosind doar piese de schimb standard. Astfel, se va păstra siguranța în funcționare a aparatului.

6 SFATURI SUPLIMENTARE DE SIGURANȚĂ

- Feriți întotdeauna mâinile de zona capului rotativ de șlefuire.
- Respirarea prelungită a prafului aeropurtat rezultat din șlefuirea pereților uscați poate afecta funcția respiratorie:
 - Utilizați întotdeauna un aspirator prevăzut cu un sac aprobat pentru praful rezultat de la pereții uscați,
 - Purtați întotdeauna o mască aprobată pentru praf și ceață.
- Șlefuirea vopselei pe bază de plumb este extrem de toxică și nu trebuie efectuată. Această sarcină poate fi efectuată doar de personalul cu instruire și echipament special.
- Mențineți permanent un sprijin și un echilibru corespunzător pe picioare. Nu vă întindeți. Utilizați grinzi de schelărie adecvate.
- Purtați întotdeauna echipamentul de siguranță potrivit în timpul lucrului.
- Important: După efectuarea șlefuirii, opriți de la întrerupător și așteptați oprirea completă a rotirii capului de șlefuire înainte de a lăsa jos mașina.
- Nu utilizați mașina în zone cu solide, lichide sau gaze inflamabile. Scânteile de la comutator/perile de cărbune pot provoca incendiul sau explozia.
- Aparatul dvs. este destinat unor aplicații anume. Producătorul recomandă cu insistență să nu se modifice mașina și/sau să nu se utilizeze pentru nicio altă aplicație în afara celei de destinație.
- Utilizați mașina ținând-o mereu cu ambele mâini. Pierderea controlului prezintă pericol de rănire.
- Feriți cablul de alimentare din zona de lucru a mașinii. Trageți întotdeauna cablul în spatele dvs.
- Opriți imediat mașina dacă apar vibrații nefirești sau alte funcționări defectuoase. Verificați mașina pentru a afla cauza acestora.
- Praful care se degajă în timpul lucrului cu acest aparat poate fi dăunător pentru sănătate. Utilizați un sistem de aspirare a prafului și purtați o mască de protecție adecvată. Îndepărtați praful depus cu un aspirator.
- Nu lucrați cu materiale care conțin azbest (azbestul este considerat cancerigen).
- Praful de la materiale cum sunt vopseaua care conține plumb, anumite specii de lemn, minerale și metale ar putea fi dăunătoare pentru sănătate (contactul cu sau inhalarea prafului poate cauza operatorului sau privitorilor reacții alergice și/sau boli respiratorii); purtați o mască de praf și lucrați cu un dispozitiv de evacuare a prafului ce poate fi racordat.
- Anumite tipuri de praf sunt clasificate ca fiind cancerigene (cum ar fi praful de stejar și de fag), în special combinate cu aditivi pentru prelucrarea lemnului; purtați o mască de praf și lucrați cu un dispozitiv de evacuare a prafului ce poate fi racordat.
- Respectați legislația națională privind praful provenit de la materialele cu care lucrați.

6.1 Racordurile electrice

Tensiunea rețelei trebuie să se potrivească cu tensiunea indicată pe plăcuța mașinii. În niciun caz mașina nu trebuie utilizată cu cablul de alimentare deteriorat. Un cablu deteriorat trebuie imediat înlocuit la un Centru autorizat de service pentru clienți. Nu încercați să reparați dvs. cablul deteriorat. Utilizarea cablurilor electrice deteriorate poate duce la electrocutare.

7 MONTAREA

7.1 Montarea și schimbarea discului de șlefuire (Fig. 3)

- Introduceți cheia hexagonală (numărul 5) în bolțul hexagonal de pe blocul de șlefuire.
- Țineți cu fermitate talerul de șlefuire, apoi răsuciți în sens invers orar cheia pentru a demonta talerul.
- Așezați discul de șlefuire în centrul talerului de șlefuire și apăsați pe orificiile de pe discul de șlefuire, care trebuie să fie aliniate cu orificiile de extragere de pe talerul de șlefuire.
- Numai pentru talere rotunde de șlefuire: faceți un test pentru a vedea dacă discul de șlefuire este fixat central.



Avertisment: Utilizați doar capete de șlefuire specificate. Pentru performanțe optime, mașina trebuie să funcționeze la turații reduse timp de câteva minute pentru ca talerul de șlefuire să adere perfect la suport. În acest timp, particule albe de spumă vor ieși din capul de șlefuire. Acest lucru nu avariază aparatul.

7.2 Axul prelungitor (Fig. 4)

- Utilizați axul prelungitor (O) conform funcționării prevăzute pentru suprafețe de lucru aflate la înălțime.
- Slăbiți manșonul de pe orificiul de evacuare a prafului (N) aflat pe arborele din partea de sus (J). Nu scoateți manșonul de pe orificiul de evacuare.
- Aliniați mânerul din spată (O1) cu mânerul principal și introduceți manșonul (O3) în axul prelungitor (O) al orificiului de evacuare (N), printr-o mișcare de răsucire complet până la oprire.
- Dacă este necesar, reglați lungimea axului prelungitor (O). Aveți grijă la marcajul „max. 1,65 m” de pe axul prelungitor. Strângeți manșonul (N) după montarea / reglarea axului prelungitor.

7.3 Dispozitivul de aspirare a prafului (Fig. 5)

- Slăbiți butonul de blocare pentru reglarea lungimii (N) răsucindu-l în direcția simbolului de deblocare de pe mânerul aparatului.
- Introduceți furtunul de aspirator (P) în capătul mânerului aparatului, conform ilustrației.
- Strângeți butonul de blocare pentru reglarea lungimii (N) răsucindu-l în direcția simbolului de blocare de pe mânerul aparatului.
- Racordați furtunul de aspirator cu adaptor Ø 47 mm (P4) direct la un aspirator industrial (demontați mai întâi furtunul aspiratorului).
- Se poate racorda, de asemenea, furtunul de aspirator la un aspirator industrial utilizând unul dintre cele 2 adaptoare, fără a mai demonta furtunul aspiratorului.

7.4 Comanda standard / debit de aer a aparatului (Fig. 6)

- Mânerul aparatului (P1) împiedică deteriorarea furtunului atunci când se lasă jos aparatul în timpul pauzelor de lucru.
- Controlați debitul de aer glisând inelul de reglare a puterii de aspirare (P3) peste deschiderea din racordul aparatului (P2).
- Puterea de aspirare este minimă atunci când deschiderea este complet vizibilă.



AVERTISMENT: Utilizarea unui sac de praf care nu este aprobat pentru aspiratorul dvs. va crește nivelul de praf aeropurtat în zona de lucru. Expunerea prelungită la acest praf poate cauza afectarea sistemului respirator.

8 MOD DE UTILIZARE

8.1 Pornirea și oprirea aparatului

Înainte de a conecta aparatul la circuitul de alimentare, asigurați-vă că tensiunea circuitului de alimentare este aceeași cu aceea indicată pe plăcuța de specificații a mașinii, iar întrerupătorul (4) este oprit.

8.2 Pornirea și oprirea mașinii

Porniți/opriți mașina de la comutator.

8.3 Reglarea turației

Turația mașinii variază în funcție de activități. Se poate regla de la 600 min⁻¹ până la 1500 min⁻¹ cu ajutorul roțiței de reglare (11). Rotiți în sens invers orar pentru a crește turația și în sens orar pentru a reduce turația. În general, veți utiliza turația mai mare pentru a înlătura rapidă a materialului și turația mai mică pentru un control mai precis.

8.4 Pentru montarea discului abraziv

- Deconectați mașina de la priză.
- Desprindeți discul abraziv uzat (7), lăsând la locul său suportul cu burete.
- Fixați cu grijă prin apăsare discul abraziv. Acesta se va fixa cu ajutorul suportului cu velcro.

8.5 Pentru a înlocui suportul de burete cu velcro (8)

Suportul cu burete trebuie să fie perfect plat pentru a se obține rezultate bune la șlefuire. Dacă acesta este deformat sau deteriorat, șlefuirea se va face inegal. Înlocuiți-l întotdeauna dacă este deteriorat.

8.6 Modul de utilizare a uneltei

Controlul eficient al acestei unelte puternice se obține utilizând ambele mâini pentru siguranță și control maxim.

Este extrem de important să vă sprijiniți ferm pe picioare, în special pe schele sau pe catalige.

9 OPERAȚIUNI DE ȘLEFUIRE

- După montarea mașinii și a aspiratorului și după verificarea echipamentului și a măsurilor de siguranță, porniți întâi aspiratorul, apoi mașina. (Dacă utilizați un aspirator cu sistem integrat de pornire/oprire, este suficient să porniți mașina).
- Începeți șlefuirea și atingeți suprafața de lucru cât mai ușor cu putință - doar atât cât este nevoie pentru păstrarea plană pe suprafața a capului de șlefuire.
- Traversa din capul de șlefuire permite discului de șlefuire (7) să urmeze conturul suprafeței de lucru.
- Cea mai bună tehnică este cea de suprapunere a liniilor curbe și de menținere a capului în mișcare permanentă. Nu vă opriți niciodată prea mult într-un singur loc, în caz contrar vor apărea spații cu vârtejuri. Rezultatele excelente vor apărea odată cu experiența.



NOTĂ: Verificați dacă hârtia abrazivă (7) corespunde sarcinii. O hârtie abrazivă cu granulație extrem de mare poate îndepărta materialul prea repede pentru a fi controlat. Hârtia abrazivă cu granulație prea mică se poate înfunda prea des și ar putea să nu modifice forma suprafeței.



ATENȚIE: Aveți grijă să evitați proeminențele ascuțite și dure. Acest lucru va uza hârtia abrazivă și probabil va deteriora și suportul de burete.

10 CURĂȚAREA ȘI ÎNTREȚINEREA**10.1 Păstrați unealta curată**

Suflați periodic cu aer comprimat toate canalele de aerisire. Toate componentele de plastic trebuie curățate cu o cârpă moale și umedă. Nu utilizați NICIODATĂ solvenți pentru curățarea componentelor de plastic. Aceștia ar putea dizolva sau deteriora în alte moduri materialul. Purtați ochelari de siguranță la utilizarea aerului comprimat.

Curățați racordul rotativ de la aspirator; prea mult praf poate împiedica rotirea liberă a acestuia.

11 DATE TEHNICE

Model nr.	POWX04761
Putere nominală	710 W
Frecvență nominală	50 Hz
Tensiune nominală	230-240 V
Turație	600-1500 min ⁻¹
Diametru disc	225 mm
Lungimea cablului	4 m + ștecăr VDE
Furtun flexibil	4 m
Lungime totală	110 – 165 mm

12 ZGOMOT

Valori ale emisiilor sonore măsurate în conformitate cu standardele aplicabile. (K=3)

Nivel de presiune acustică LpA	85 dB(A)
Nivel de putere acustică LwA	96 dB(A)



ATENȚIE! Presiunea acustică poate depăși 85 dB(A), caz în care trebuie purtat un dispozitiv de protecție auditivă.

aw (Nivel vibrații):	3,2 m/s ²	K = 1,5 m/s ²
----------------------	----------------------	--------------------------

13 GARANȚIE

- Acestui produs i se acordă garanție conform reglementărilor legale pentru o perioadă efectivă de 36 de luni de la data cumpărării de către primul utilizator.
- Această garanție acoperă toate defecțiunile de materiale sau de producție, cu excepția bateriilor, a încărcătoarelor, a pieselor defecte din cauza uzurii normale, precum sunt rulmenții, periile, cablurile, fișele sau accesoriile precum frezele, burghiile, pânzele de ferăstrău etc.; deteriorarea sau defectele care rezultă din manipulare defectuoasă, accidente sau modificări. Nu se acoperă nici costul transportului.
- Deteriorarea și/sau defecțiunile rezultate ca urmare a utilizării necorespunzătoare nu sunt acoperite de prevederile garanției.
- Nu se asumăm, de asemenea, nicio responsabilitate pentru vătămarea corporală ce are drept cauză utilizarea necorespunzătoare a aparatului.
- Reparațiile pot fi efectuate doar de către un centru de service autorizat pentru sculele Powerplus.
- Puteți obține întotdeauna mai multe informații, apelând numărul de telefon 00 32 3 292 92 90.
- Toate costurile de transport trebuie suportate de client, în afara cazului în care s-a convenit în alt fel, în scris.
- În același timp, nu se poate ridica nicio pretenție în garanție dacă deteriorarea aparatului se datorează întreținerii neglijente sau suprasolicitării.
- Se exclude în mod categoric de la garanție defecțiunea datorată pătrunderii de fluide, pătrunderii excesive a prafului, deteriorarea intenționată (cu intenție sau din neglijență gravă), utilizarea inadecvată (doar pentru destinații pentru care acest dispozitiv nu este potrivit), utilizarea incompetentă (de ex nerespectarea instrucțiunilor din manual), fulgere sau asamblarea de către un nespecialist, tensiune incorectă de alimentare de la rețea. Această listă nu este exhaustivă.
- Acceptarea pretențiilor în garanție nu poate duce niciodată la prelungirea perioadei de garanție, nici la începutul unei noi perioade de garanție în cazul înlocuirii unui aparat.
- Aparatele sau componentele înlocuite în garanție rămân prin urmare proprietatea Varo NV.
- Ne rezervăm dreptul de a respinge orice pretenție pentru care cumpărarea nu poate fi verificată sau dacă este clar că produsul nu a fost întreținut în mod corespunzător. (fante de aerisire curate, perii de cărbune întreținute periodic, ...)
- Dovada cumpărării trebuie păstrată ca dovadă a datei cumpărării.
- Scula nedemonstrată trebuie înapoiată comerciantului într-o stare acceptabilă de curățenie, (în cutia sa originală dacă e cazul) și împreună cu dovada cumpărării.

14 MEDIU



În cazul în care aparatul trebuie înlocuit după utilizare intensă, nu îl aruncați la o altă cu gunoier menajer, ci depozitați-l într-un mod sigur pentru mediu. Deșeurile produse de părți ale mașinilor electrice nu trebuie manipulate la fel cu gunoierul menajer. Reciclați atunci când există această posibilitate. Pentru sfaturi privind reciclarea, consultați autoritatea locală sau magazinul de achiziție.

15 DECLARAȚIA DE CONFORMITATE**varo**

VARO N.V. - Vic. Van Rompuy N.V.- Joseph Van Instraat 9 - BE2500 Lier - BELGIA,
declară doar faptul că

produsul: Mașină de șlefuit pereți uscați
marcă înregistrată: POWERplus
model: POWX04761

este în conformitate cu specificațiile esențiale și alte prevederi relevante ale
Directivelor/Reglementărilor europene, pe baza aplicării standardelor europene armonizate.
Orice modificare neautorizată a aparatelor atrage după sine anularea acestei declarații.

Directivile/Reglementările europene (inclusiv, dacă este aplicabil, amendamentele acestora
de până la data semnării):

2011/65/EU
2014/30/EU
2006/42/EC

Standardele europene armonizate (inclusiv, dacă este cazul, amendamentele lor, până la data
semnării):

EN60745-1 : 2009
EN60745-2-3 : 2011
EN IEC55014-1 : 2021
EN IEC55014-2 : 2021
EN IEC61000-3-2 : 2019
EN61000-3-3 : 2013

Persoana care păstrează documentația tehnică : Philippe Vankerkhove, VARO – Vic. Van
Rompuy N.V.

Subsemnatul acționează în numele CEO al companiei,

Ludo Mertens
Divizia de reglementare – Director de conformitate
18/08/2023, Lier - Belgium

1	PRZEZNACZENIE	3
2	OPIS (RYC. 1-2)	3
3	LISTA ELEMENTÓW W OPAKOWANIU	3
4	SYMBOLE	4
5	OGÓLNE ZASADY KORZYSTANIA Z ELEKTRONARZĘDZI	4
5.1	<i>Obszar roboczy</i>	4
5.2	<i>Bezpieczeństwo elektryczne</i>	4
5.3	<i>Bezpieczeństwo osób</i>	5
5.4	<i>Używanie i konserwacja elektronarzędzia</i>	5
5.5	<i>Serwisowanie</i>	6
6	DODATKOWE WSKAZÓWKI BEZPIECZEŃSTWA	6
6.1	<i>Podłączenie do sieci elektrycznej</i>	7
7	MONTAŻ	7
7.1	<i>Podłączanie i wymiana tarczy szlifierskiej (ryc. 3)</i>	7
7.2	<i>Wał przedłużający (ryc. 4)</i>	7
7.3	<i>Odsysanie pyłu (ryc. 5)</i>	7
7.4	<i>Standard narzędzia/sterowanie przepływem powietrza (ryc. 6)</i>	8
8	OBSŁUGA	8
8.1	<i>Uruchamianie i zatrzymywanie narzędzia</i>	8
8.2	<i>Włączanie i wyłączanie urządzenia</i>	8
8.3	<i>Regulacja prędkości obrotowej</i>	8
8.4	<i>Zakładanie krążka papieru ściernego</i>	8
8.5	<i>Wymiana gąbkowej podkładki z rzepami (8)</i>	8
8.6	<i>Obsługa urządzenia</i>	8
9	OPERACJE SZLIFOWANIA	9
10	CZYSZCZENIE I KONSERWACJA	9
10.1	<i>Utrzymywać narzędzie w czystości</i>	9
11	INFORMACJE TECHNICZNE	9
12	HAŁAS	10
13	GWARANCJA	10

14	ŚRODOWISKO	11
15	DEKLARACJA ZGODNOŚCI	11

SZLIFIERKA DO ŚCIAN SUCHYCH 710 W POWX04761

1 PRZEZNACZENIE

Szlifierka do ścian suchych jest przeznaczona do szlifowania ścian i sufitów gipsowych lub kartonowo-gipsowych. Szlifierka zapewnia doskonałe wykończenie i jest szybsza niż konwencjonalne metody wykańczania nowych konstrukcji i przy pracach renowacyjnych. Jest przeznaczona do połączenia z odkurzaczem, aby zminimalizować zapylenie i zapewnić optymalne efekty szlifowania. Obrotowa głowica szlifierska umożliwia uzyskanie doskonałych efektów przy minimalnym nakładzie czasu i wysiłku. Produkt nie jest przeznaczony do użytku profesjonalnego.



OSTRZEŻENIE! Proszę dla własnego bezpieczeństwa przeczytać ten podręcznik oraz ogólną instrukcję zasad bezpiecznego użytkowania przed zastosowaniem urządzenia. Elektronarzędzie należy przekazywać innym osobom wyłącznie z niniejszym podręcznikiem.

2 OPIS (RYC. 1-2)

1. Rura wydłużana
2. Pokrywa płyty szlifującej
3. Wydłużany wąż odkurzacza
4. Przełącznik ON/OFF (WŁ./WYŁ.)
5. Kabel zasilający
6. Przycisk wydłużania
7. Papier ścierny
8. Gąbkowa podkładka na rzepy
9. Włosie szczotki
10. Złącze bagnetowe węża odkurzacza
11. Pokrętko regulacji prędkości obrotowej
12. Standard narzędzia/sterowanie przepływem powietrza

3 LISTA ELEMENTÓW W OPAKOWANIU

- Usunąć wszystkie elementy opakowania.
- Usunąć pozostałe opakowanie i wkłady do opakowania (jeśli są obecne).
- Upewnić się, że zawartość opakowania jest kompletna.
- Sprawdzić urządzenie, przewód zasilający, wtyczkę zasilającą oraz wszystkie dodatkowe części pod kątem ewentualnego uszkodzenia podczas transportu.
- Jeśli to możliwe to przechować elementy opakowania tak długo, jak długo urządzenie będzie objęte gwarancją. Po upływie tego okresu należy je wyrzucić zgodnie z przyjętym systemem usuwania odpadów.



OSTRZEŻENIE: Elementy opakowania to nie zabawki! Dzieci nie mogą bawić się plastikowymi opakowaniami! Istnieje ryzyko uduszenia!

Ryc. 3







- | | |
|--|--|
| 1 x szlifierka bezpyłowa do ścian | 1 x klucz sześciokątny |
| 1 x podręcznik użytkownika | 2 x złącze bagnetowe węża odkurzacza (35mm/47mm) |
| 6 x papier ścierny (ziarno 60, 80, 120, 150, 180, 240) | 1 x Standard narzędzia 38mm |
| 1 x wydłużany wąż odkurzacza | |



W razie braku lub uszkodzenia części, prosimy skontaktować się ze sprzedawcą.

4 SYMBOLE

W niniejszej instrukcji i na urządzeniu zastosowano następujące symbole:

	Nosić rękawice ochronne		Zawsze nosić gogle ochronne.
	Oznacza ryzyko obrażeń ciała lub zniszczenia narzędzia.		Przed przystąpieniem do pracy należy przeczytać podręcznik.
	Spełnia wszelkie niezbędne normy bezpieczeństwa określone w dyrektywach europejskich.		Klasa II - urządzenie z podwójną izolacją; nie ma potrzeby stosowania przewodu uziemienia.
	SYMBOL SELEKTYWNEGO ZBIERANIA Ten symbol oznacza, że zużyte go sprzętu nie można umieszczać łącznie z innymi odpadami (2012/19/UE).		

5 OGÓLNE ZASADY KORZYSTANIA Z ELEKTRONARZĘDZI

Należy przeczytać wszystkie ostrzeżenia i instrukcje dotyczące bezpieczeństwa. Lekceważenie ostrzeżeń i nieprzestrzeganie instrukcji może spowodować porażenie elektryczne, pożar i/lub poważne obrażenia ciała. Należy zachować wskazówki bezpieczeństwa i instrukcje do późniejszego wykorzystania. Termin „elektronarzędzie” stosowany we wskazówkach bezpieczeństwa oznacza elektronarzędzie przewodowe zasilane z sieci lub elektronarzędzie bezprzewodowe, zasilane akumulatorowo.

5.1 Obszar roboczy

- Miejsce pracy należy utrzymywać w czystości i zapewnić dobre oświetlenie. Zagracone i ciemne obszary mogą być przyczyną wypadków.
- Nie korzystać z elektronarzędzia w potencjalnie wybuchowym otoczeniu, na przykład w obecności łatwopalnych cieczy, gazów lub pyłów. Urządzenia elektryczne mogą wytworzyć iskrę, która może doprowadzić do eksplozji lub zapalenia się pyłów lub oparów.
- Nie dopuszczać dzieci ani innych osób postronnych w rejon pracy elektronarzędzia. Dekoncentracja może prowadzić do utraty kontroli nad nim.

5.2 Bezpieczeństwo elektryczne

- Zawsze należy sprawdzić, czy napięcie prądu zasilającego jest zgodne z napięciem podanym na tabliczce znamionowej.
- Wtyczki elektronarzędzia muszą być dopasowane do gniazd elektrycznych. Nie wolno w żaden sposób modyfikować wtyczek. Nie podłączać jakichkolwiek adapterów do uziemionych elektronarzędzi. Niemodyfikowane wtyczki i dopasowane gniazda zmniejszają ryzyko porażenia prądem.
- Unikać kontaktu z uziemionymi powierzchniami, takimi jak rury metalowe, grzejniki, paleniska kuchenne czy lodówki. Kontakt z takimi powierzchniami oznacza zwiększone ryzyko porażenia prądem.
- Nie wolno wystawiać elektronarzędzia na deszcz i wilgoć. Woda wnika do elektronarzędzia oznacza zwiększone ryzyko porażenia prądem.
- Nie uszkadzać przewodu. Przewodu nie wolno używać do przenoszenia, pociągania lub odłączania elektronarzędzia od zasilania. Przewód należy trzymać z dala od wysokiej temperatury, oleju, ostrych krawędzi i poruszających się części. Uszkodzone lub zaplątane przewody zwiększają ryzyko porażenia prądem.

- Podczas obsługi elektronarzędzia poza pomieszczeniami należy używać przedłużaczy przeznaczonych do używania na zewnątrz. Użycie przewodu przeznaczonego do stosowania poza pomieszczeniami zmniejsza ryzyko porażenia prądem.
- Jeśli nie można uniknąć obsługi elektronarzędzia w wilgotnym środowisku, należy skorzystać ze źródła zasilania chronionego wyłącznikiem różnicowoprądowym (RCD). Zastosowanie RCD zmniejsza ryzyko porażenia prądem.

5.3 Bezpieczeństwo osób

- Należy zachować ostrożność, uważać na wykonywane ruchy oraz sytuację dookoła podczas korzystania z urządzenia. Nie używać elektronarzędzia, jeśli odczuwa się przemęczenie albo jest się pod wpływem narkotyków, alkoholu bądź leków. Chwila nieuwagi podczas używania elektronarzędzia może doprowadzić do poważnego urazu.
- Korzystać z urządzeń ochronnych. Zawsze należy używać środków ochrony wzroku. Stosowanie takich środków ochrony jak maska przeciwpyłowa, obuwie antypoślizgowe, kask lub nauszniki przeciwhałasowe, kiedy tylko będzie wymagała tego sytuacja, zmniejszy ryzyko odniesienia urazu.
- Unikać przypadkowego uruchomienia. Przed podłączeniem wtyczki upewnić się, że przełącznik jest w pozycji wyłączonej. Przenoszenie elektronarzędzi z palcem na przełączniku lub podłączanie elektronarzędzi, kiedy przełącznik jest w położeniu włączenia, zwiększa prawdopodobieństwo wypadków.
- Usunąć wszelkie klucze regulacyjne przed włączeniem elektronarzędzia. Klin nastawczy lub klucz przymocowany do ruchomej części elektronarzędzia może być przyczyną obrażeń ciała.
- Nie sięgać zbyt daleko. Przez cały czas pewnie opierać stopy na podłożu. Umożliwi to zachowanie kontroli nad elektronarzędziem w nieoczekiwanych sytuacjach.
- Ubierać się odpowiednio. Nie zakładać luźnej odzieży ani biżuterii. Włosy, odzież i rękawice muszą być zawsze z dala od elektronarzędzia. Luźna odzież, biżuteria lub długie włosy mogą być uchwycone przez poruszające się części.
- Jeśli przewidziano urządzenia do podłączenia instalacji do odciągu i gromadzenia pyłu, upewnić się, że są prawidłowo podłączone i używane. Użycie tych urządzeń może zmniejszyć zagrożenia związane z zapyleniem.

5.4 Używanie i konserwacja elektronarzędzia

- Nie oczekiwać, że elektronarzędzie będzie przekraczać swoją maksymalną wydajność. Używać prawidłowego przewodu zasilającego do wszystkich czynności. Elektronarzędzie osiąga lepszą wydajność i jest bezpieczniejsze, jeśli jest używane zgodnie z przeznaczeniem.
- Nie używać elektronarzędzia, kiedy wyłącznik nie działa prawidłowo. Elektronarzędzie z uszkodzonym przełącznikiem jest niebezpieczne i musi być naprawione.
- Odłączyć urządzenie od prądu, jeśli zamierza się dokonać jakiegokolwiek wymiany akcesoriów lub odłożyć elektronarzędzie do przechowywania. Takie zabezpieczenie ograniczy ryzyko przypadkowego uruchomienia elektronarzędzia.
- Nieużywane elektronarzędzie należy przechowywać w niedostępnym dla dzieci miejscu; nie wolno też zezwalać na korzystanie z niego osobom niezaznajomionym z elektronarzędziem lub niniejszą instrukcją obsługi. Elektronarzędzia używane przez osoby nieprzeszkolone są potencjalnie niebezpieczne.
- Elektronarzędzia należy konserwować. Upewnić się, że nie ma żadnych niewyrównanych bądź zablokowanych ruchomych części, uszkodzeń ani innych zjawisk, które mogą zakłócać działanie elektronarzędzia. Uszkodzone elektronarzędzie musi być naprawione. Używanie niewłaściwie konserwowanych elektronarzędzi jest przyczyną wielu wypadków.
- Części tnące muszą być zawsze naostrzone i czyste. Prawidłowo konserwowane narzędzia tnące o ostrych krawędziach tnących rzadziej ulegają zakleszczeniu i łatwiej jest nad nimi panować.

- Korzystać z elektronarzędzi, akcesoriów, narzędzi tnących itp. zgodnie z tą instrukcją i przeznaczeniem właściwym dla danego typu elektronarzędzia, przy uwzględnieniu warunków jego pracy oraz rodzaju wykonywanego zadania. Używanie elektronarzędzia w sposób niezgodny z przeznaczeniem może powodować potencjalnie niebezpieczne sytuacje.

5.5 Serwisowanie

Elektronarzędzie powinno być serwisowane przez wykwalifikowanego specjalistę i wyłącznie przy użyciu standardowych części zamiennych. Zapewni to spełnienie wymaganych standardów bezpieczeństwa.

6 DODATKOWE WSKAZÓWKI BEZPIECZEŃSTWA

- Zawsze należy trzymać dłonie z dala od obracającej się głowicy szlifierskiej.
- Długotrwałe wdychanie zawieszzonego w powietrzu pyłu powstającego przy szlifowaniu może zakłócać funkcje oddechowe:
 - zawsze należy używać odkurzacza z workiem zatwierdzonym do pyłu powstającego przy szlifowaniu,
 - zawsze należy używać maski przeciwpyłowej zatwierdzonej do pyłu i mgły.
- Nie wolno szlifować farb ołowiowych, ponieważ są one wyjątkowo toksyczne. To zadanie powinno być wykonywane wyłącznie przez specjalnie przeszkolonych specjalistów ze specjalistycznym sprzętem.
- Przez cały czas należy utrzymywać mocne podparcie dla stóp i zachowywać równowagę. Nie wolno sięgać zbyt daleko. Należy używać odpowiedniego rusztowania.
- Podczas pracy zawsze należy używać odpowiednich środków ochrony.
- Ważne: po zakończeniu szlifowania należy wyłączyć urządzenie przełącznikiem i odczekać na całkowite zatrzymanie się głowicy szlifierki przed odłożeniem narzędzia.
- Nie wolno używać narzędzia w obszarach z płynnymi ciałami stałymi, cieczami lub gazami. Iskry z komutatora / szczotek węglowych mogą być przyczyną pożaru lub wybuchu.
- To narzędzie zaprojektowano do określonych celów. Producent zdecydowanie przestrzega przed modyfikowaniem i/lub używaniem tego narzędzia do zastosowań niezgodnych z przeznaczeniem.
- Urządzenie należy zawsze trzymać obiema rękami. Utrata kontroli może spowodować obrażenia ciała.
- Przewód zasilający musi być zawsze oddalony od obszaru pracy urządzenia. Kabel zasilający powinien zawsze przebiegać do tyłu od operatora.
- Po wystąpieniu nietypowych drgań lub innych nieprawidłowości należy natychmiast wyłączyć urządzenie. Sprawdzić urządzenie, aby znaleźć ich przyczynę.
- Pył powstający podczas pracy z tym narzędziem może być szkodliwy dla zdrowia. Należy używać systemu wchłaniania pyłu i nosić odpowiednią maskę przeciwpyłową, a także usuwać osiadający pył odkurzaczem.
- Nie pracować z materiałami zawierającymi azbest (azbest jest uważany za rakotwórczy).
- Pył z takiego materiału jak farba zawierająca ołów, niektóre gatunki drewna, minerały i metale może być szkodliwy (kontakt z pyłem lub wdychanie go może powodować reakcje alergiczne i/lub choroby dróg oddechowych u operatora i osób przebywających w pobliżu); nosić maskę na twarz i pracować z odciąganiem pyłu, jeśli można go podłączyć.
- Niektóre rodzaje pyłu (np. pył drewna dębowego i brzoźowego) są klasyfikowane jako rakotwórcze, szczególnie w połączeniu z dodatkami do kondycjonowania drewna; nosić maskę przeciwpyłową i pracować z odciąganiem pyłu, jeśli można go podłączyć.
- Przestrzegać krajowych wymogów dotyczących pyłu materiałów, z którymi chce się pracować.

6.1 Podłączenie do sieci elektrycznej

Wartość napięcia sieciowego musi być zgodna z wartością podaną na tabliczce znamionowej narzędzia. W żadnym przypadku nie wolno używać narzędzia, jeśli kabel zasilający jest uszkodzony. Uszkodzony kabel musi być niezwłocznie wymieniony przez autoryzowany Punkt Serwisowy. Nie wolno podejmować naprawy uszkodzonego kabla samodzielnie. Używanie uszkodzonych kabli zasilających może być przyczyną porażenia elektrycznego.

7 MONTAŻ

7.1 Podłączanie i wymiana tarczy szlifierskiej (ryc. 3)

- Wprowadzić klucz sześciokątny (rozmiar 5) do śruby sześciokątnej na nakładce szlifierskiej.
- Mocno przytrzymać nakładkę szlifierską, a następnie przekręcić kluczem w lewo, aby zdjąć klocek.
- Umieścić tarczę szlifierską w środku nakładki szlifierskiej i docisnąć – otwory w tarczy szlifierskiej muszą być wyrównane z otworami ekstrakcji pyłu w nakładce szlifierskiej.
- Tylko w przypadku okrągłej nakładki szlifierskiej: wykonać próbne uruchomienie, aby sprawdzić, czy tarcza szlifierska jest zaciśnięta w środku.



Ostrzeżenie: Na urządzenie można zakładać tylko zalecaną nakładkę szlifierską. Aby zapewnić optymalne działanie, urządzenie powinno być uruchamiane z nieco mniejszą prędkością na kilka minut, aby zapewnić perfekcyjne dopasowanie nakładki szlifierskiej do powierzchni uszczelniającej. W trakcie tego procesu z głowicy szlifierskiej będą się wydobywać białe cząstki piany. Nie spowoduje to jednak uszkodzenia urządzenia.

7.2 Wał przedłużający (ryc. 4)

- Wału przedłużającego (O) należy używać zgodnie z zamierzonym rodzajem pracy
- Poluzować tuleję na wylocie odciągu pyłu (N) wału górnego (J); nie zdejmować tulei z wylotu.
- Wyrównać uchwyt tylny (O₁) z uchwytem głównym i nałożyć tuleję (O₃) na wał przedłużający (O) w wylocie (N), przekręcając ją do oporu.
- W razie potrzeby wyregulować długość wału przedłużającego (O); zwrócić uwagę na oznaczenie „maks. 1,65 m” na wale przedłużającym; dokręcić tuleję (N) po zmontowaniu/wyregulowaniu wału rozszerzającego.

7.3 Odsysanie pyłu (ryc. 5)

- Poluzować gałkę blokującą do regulacji długości (N), przekręcając ją w kierunku symbolu odblokowania na uchwycie narzędzia.
- Wprowadzić wąż odkurzacza (P) do końca uchwytu narzędzia zgodnie z ilustracją.
- Dokręcić gałkę blokującą do regulacji długości (N), przekręcając ją w kierunku symbolu blokowania na uchwycie narzędzia.
- Podłączyć wąż odkurzacza z przystawką Ø 47 mm (P4) bezpośrednio do odkurzacza przemysłowego (najpierw zdjąć przewód odkurzacza).
- Można także podłączyć wąż odkurzacza z jedną z 2 przystawek do odkurzacza przemysłowego bez usuwania węża odkurzacza.

7.4 Standard narzędzia/sterowanie przepływem powietrza (ryc. 6)

- Uchwyt narzędzia (P1) zapobiega uszkodzeniu węża podczas odkładania narzędzia w trakcie przerw w pracy.
- Sterować przepływem powietrza, nasuwając pierścień regulacji siły ssania (P3) na otwór w złączu narzędzia (P2).
- Siła odkurzania jest najmniejsza, kiedy ten otwór jest całkowicie widoczny.



OSTRZEŻENIE: Niestosowanie zatwierdzonego worka na pył w odkurzaczu zwiększa poziom pyłu zawieszzonego w powietrzu w obszarze roboczym. Długotrwałe narażenie na taki pył może powodować trudności w oddychaniu.

8 OBSŁUGA

8.1 Uruchamianie i zatrzymywanie narzędzia

Przed podłączeniem narzędzia do zasilania elektrycznego należy się upewnić, że wartość napięcia sieciowego jest równa wartości podanej na tabliczce znamionowej urządzenia i że przełącznik (4) jest w położeniu OFF (wyłączone).

8.2 Włączanie i wyłączanie urządzenia

Do włączania/wyłączania szlifierki do ścian suchy służy przełącznik.

8.3 Regulacja prędkości obrotowej

Prędkość urządzenia można zmieniać odpowiednio do różnych zadań. Można ją regulować w przedziale od 600 obr/min do 1500 obr/min za pomocą pokrętki (11). Przekręcanie jej w lewo powoduje zwiększenie prędkości, a przekręcanie w prawo – jej zmniejszenie. Generalnie należy używać większych prędkości do szybkiego usuwania materiału, a niższych prędkości do bardziej precyzyjnego sterowania.

8.4 Zakładanie krążka papieru ściernego

- Wyjąć wtyczkę urządzenia z gniazda zasilającego
- Odczepić zużyty krążek papieru ściernego (7), pozostawiając podkładkę z gąbki na miejscu.
- Ostrożnie wcisnąć nową tarczę papieru ściernego na miejsce. W ten sposób zostanie pewnie zamocowany rzepami na podkładce.

8.5 Wymiana gąbkowej podkładki z rzepami (8)

Aby zapewnić dobre wyniki szlifowania, gąbkowa podkładka musi być idealnie płaska. Jeśli jest zdeformowana lub uszkodzona, szlifowanie będzie nierówne. Jeśli jest uszkodzona, zawsze należy ją wymienić.

8.6 Obsługa urządzenia

Skuteczna kontrola i bezpieczeństwo pracy z tym narzędziem dużej mocy wymaga użycia dwóch dłoni.

Niezwykle istotne jest zachowanie stabilnego podparcia dla stóp przez cały czas, szczególnie w przypadku pracy na rusztowaniu lub palach.

9 OPERACJE SZLIFOWANIA

- Po zmontowaniu urządzenia i odkurzacza i zamocowaniu wszystkich zabezpieczeń i osłon należy najpierw włączyć odkurzacz, a następnie urządzenie. (Jeśli używa się odkurzacza ze zintegrowanym włącznikiem, należy po prostu włączyć urządzenie.).
- Rozpocząć szlifowanie ostrożnie i możliwie delikatnie przystawić szlifierkę do powierzchni roboczej, aby głowica szlifierska płasko przylegała do powierzchni.
- Przegub w głowicy szlifierskiej umożliwia prowadzenie tarczy szlifierskiej (7) po powierzchni roboczej.
- Najlepszą techniką jest stosowanie częściowo zachodzących na siebie ruchów okrężnych i utrzymywanie głowicy w ciągłym ruchu. Nie należy zatrzymywać się zbyt długo w jednym miejscu, aby nie dopuścić do tworzenia się zawirowań na powierzchni. Po zdobyciu doświadczenia łatwo będzie uzyskiwać doskonałe wyniki.



UWAGA: Upewnić się, że papier ścierny (7), którego się używa, jest odpowiedni do wykonywanego zadania. Papier o zbyt dużym ziarnie może usuwać materiał zbyt szybko, powodując utratę kontroli. Z kolei papier o zbyt drobnym ziarnie może się zbyt często blokować i nie kształtować powierzchni.



Uwaga: Należy unikać ostrych występow, gwoździ itp. Mogą one powodować uszkodzenie papieru ściernego, a nawet podkładki gąbczastej.

10 CZYSZCZENIE I KONSERWACJA

10.1 Utrzymywać narzędzie w czystości

Okresowo przedmuchiwać wszystkie kanały powietrzne suchym sprężonym powietrzem. Wszystkie plastikowe części należy czyścić miękką wilgotną tkaniną. **NIE WOLNO** używać rozpuszczalników do czyszczenia plastikowych części. Mogłyby one rozpuścić lub w inny sposób uszkodzić materiał.

Używając sprężonego powietrza, należy nosić okulary ochronne.

Złącze obrotowe odkurzacza należy oczyścić, kiedy zbyt duża ilość kurzu uniemożliwia jego swobodne obroty.

11 INFORMACJE TECHNICZNE

Nr modelu	POWX04761
Moc znamionowa	710 W
Częstotliwość znamionowa	50 Hz
Napięcie znamionowe	230-240 V
Prędkość obrotowa	600-1500 obr./min
Średnica tarczy	225 mm
Długość przewodu zasilającego	4 m + wtyczka VDE
Wąż elastyczny	4 m
Długość całkowita	110 cm do 165 cm

12 HAŁAS

Wartość emisji hałasu, mierzonej zgodnie z odpowiednią normą. (K=3)

Poziom ciśnienia akustycznego LpA 85 dB(A)

Poziom mocy akustycznej LwA 96 dB(A)



UWAGA! Stosować ochronniki słuchu, jeśli ciśnienie akustyczne przekracza 85 dB(A).

aw (drgania)

3,2 m/s²

K = 1,5 m/s²

13 GWARANCJA

- Na produkt udziela się gwarancji, obowiązującej przez 36 miesięcy od daty zakupu przez pierwszego użytkownika.
- Niniejsza gwarancja obejmuje wszelkie wady materiałowe i produkcyjne, ale nie dotyczy: baterii, ładowarek, uszkodzonych części ulegających normalnemu zużyciu, takich jak łożyska, szczotki, przewody i wtyczki, ani takich akcesoriów jak wiertła, końcówki do wiertarek, brzeszczoty pił, itd.; nie obejmuje także uszkodzeń ani usterek spowodowanych przez niewłaściwe używanie produktu, wypadki lub modyfikacje; gwarancja nie obejmuje również kosztów transportu.
- Zapisy niniejszej gwarancji nie mają także zastosowania do uszkodzeń i/lub usterek wynikających z nieprawidłowego użytkowania.
- Odrzucamy również wszelką odpowiedzialność za jakiegokolwiek urazu ciała wynikające z nieprawidłowego używania urządzenia.
- Naprawy mogą być dokonywane wyłącznie przez autoryzowany serwis narzędzi Powerplus.
- Więcej informacji można uzyskać, dzwoniąc na numer: 00 32 3 292 92 90.
- Jeśli nie zostanie uzgodnione inaczej w formie pisemnej, wszelkie koszty transportu będą zawsze ponoszone przez klienta.
- Należy zaznaczyć, że żadne roszczenie w ramach gwarancji nie jest możliwe, jeśli uszkodzenie urządzenia będzie spowodowane niestaranną konserwacją lub przeciążeniem urządzenia.
- Gwarancja zdecydowanie nie obejmuje uszkodzeń wynikających z wniknięcia, nadmiernego osadzania się pyłu w urządzeniu, zawionego uszkodzenia (celowego lub wynikającego z poważnego zaniedbania), nieodpowiedniego używania (używania w celach, do których urządzenie nie jest przeznaczone), nieprawidłowej obsługi (nieprzestrzegania zaleceń zawartych w podręczniku użytkownika), nieprawidłowego montażu, uderzenia pioruna oraz nieprawidłowego napięcia sieciowego. Ta lista nie uwzględnia wszystkich możliwych sytuacji.
- Akceptacja roszczeń w ramach gwarancji nie może prowadzić do wydłużenia okresu gwarancji ani rozpoczęcia nowego okresu gwarancji w przypadku wymiany urządzenia.
- Urządzenia lub części, które zostaną wymienione w ramach gwarancji, pozostają zatem własnością Varo NV.
- Zastrzegamy sobie prawo do odrzucenia roszczenia, jeżeli nie jest możliwa weryfikacja dokonania zakupu, a także, jeśli można wyraźnie stwierdzić, że produkt nie był konserwowany we właściwy sposób (czyszczenie szczelin wentylacyjnych, regularny przegląd szczotek węglowych itp.).
- Jako dowód zakupu należy zachować rachunek.
- Niezdemontowane narzędzie należy zwrócić do sprzedawcy, w oryginalnym opakowaniu, formowanym metodą wydmuchiwania (jeżeli produkt był w nie fabrycznie zapakowany), wraz z dowodem zakupu.

14 ŚRODOWISKO

Usuwanie maszyny

(Ma zastosowanie na terenie Unii Europejskiej i w innych krajach Europy dysponujących odpowiednimi systemami gromadzenia.)

Zgodnie z art. 13 ust 1. Ustawy z dnia 11 września 2015 roku o zużyтым sprzęcie elektrycznym i elektronicznym zakazuje się umieszczania zużytego sprzętu łącznie z innymi odpadami. Elektroodpady nie mogą być wyrzucane do pojemników do selektywnej zbiórki odpadów komunalnych. Można je oddać w specjalnie wyznaczonych miejscach np. Punkt Selektywnej Zbiórki Odpadów Komunalnych lub/ bądź w punktach handlowych oferujących w sprzedaży sprzęt elektroniczny. Należy postępować zgodnie z obowiązującymi w Polsce przepisami dotyczącymi selektywnej zbiórki urządzeń elektrycznych i elektronicznych. Prawidłowa gospodarka odpadami pomaga uniknąć potencjalnych skutków dla środowiska i zdrowia ludzi wynikających z obecności w sprzęcie niebezpiecznych: substancji, mieszanin oraz części składowych.

15 DEKLARACJA ZGODNOŚCI

VARO N.V. - Vic. Van Rompuy N.V.- Joseph Van Instraat 9 - BE2500 Lier - BELGIA
wyłącznie oświadcza, że

produkt: Szlifierka do ścian suchych
znak towarowy: POWERplus
model: POWX04761

jest zgodne z zasadniczymi wymogami i innymi odpowiednimi zapisami odpowiednich dyrektyw/regulacji europejskich w oparciu o zastosowanie europejskich norm zharmonizowanych. Wszelka nieupoważniona modyfikacja aparatu unieważnia tę deklarację.

Dyrektywy/regulacje europejskie (łącznie z, jeśli mają zastosowanie, z ich zmianami do dnia podpisania):

2011/65/UE
2014/30/UE
2006/42/WE

Europejskie normy zharmonizowane (wraz z wszelkimi dyrektywami je zmieniającymi, aż do dnia podpisania):

EN60745-1 : 2009
EN60745-2-3 : 2011
EN IEC55014-1 : 2021
EN IEC55014-2 : 2021
EN IEC61000-3-2 : 2019
EN61000-3-3 : 2013

Osoba odpowiedzialna za przechowywanie dokumentacji technicznej: Philippe Vankerkhove, VARO – Vic. Van Rompuy N.V.

Niżej podpisany działa w imieniu CEO spółki,

Ludo Mertens

Specjalista ds. Regulacyjnych – Dyrektor ds. Zgodności z Przepisami
18/08/2023, Lier - Belgium

1	RENDELTETÉSI CÉL	3
2	LEÍRÁS (1-2 ÁBRA)	3
3	CSOMAGOLÁS TARTALMA	3
4	JELZÉSEK	4
5	ÁLTALÁNOS BIZTONSÁGI SZABÁLYOK	4
5.1	<i>Munkakörnyezet</i>	4
5.2	<i>Elektromos biztonság</i>	4
5.3	<i>Személyi biztonság</i>	5
5.4	<i>Az elektromos működtetésű szerszámok helyes használata</i>	5
5.5	<i>Szerviz</i>	6
6	KIEGÉSZÍTŐ BIZTONSÁGI UTASÍTÁSOK	6
6.1	<i>Elektromos csatlakozás</i>	6
7	ÖSSZESZERELÉS	7
7.1	<i>A csiszolókorong csatlakoztatása és cseréje (3 abra)</i>	7
7.2	<i>Hosszabbító rúd (4 abra)</i>	7
7.3	<i>Porelszívás (5 abra)</i>	7
7.4	<i>A készülék szabványos / légáramlás szabályozása (6 abra)</i>	7
8	MŰKÖDTETÉS	8
8.1	<i>A készülék elindítása és leállítása</i>	8
8.2	<i>A készülék be- és kikapcsolása</i>	8
8.3	<i>A forgási sebesség beállítása</i>	8
8.4	<i>A csiszolópapír-korong behelyezése</i>	8
8.5	<i>A tépőzárás szivacsbetét cseréje (8)</i>	8
8.6	<i>A készülék használata</i>	8
9	CSISZOLÁSI MŰVELETEK	8
10	TISZTÍTÁS ÉS KARBANTARTÁS	9
10.1	<i>Tartsa a készüléket tisztán</i>	9
11	MŰSZAKI ADATOK	9
12	ZAJ	9
13	JÓTÁLLÁS	10

14	KÖRNYEZETVÉDELEM	10
15	MEGFELELŐSÉGI NYILATKOZAT	11

SZÁRAZFAL CSISZOLÓ 710 W POWX04761

1 RENDELTETÉSI CÉL

A szárazfal csiszológép habarcs nélküli, vagy gipsz alapú fal és plafon csiszolására alkalmas. A csiszolás kiváló eldolgozást eredményez, és gyorsabb az építésnél és felújításnál használatos, hagyományos eldolgozási eljárásoknál. A terméket porszívóval együttesen történő használatra tervezték a porképződés minimalizálása és a legjobb csiszolási eredmény elérése érdekében. A sarokcsiszoló fej kiváló teljesítményt nyújt minimális idő és befektetés ráfordítása mellett. Professzionális felhasználásra nem alkalmas.



VIGYÁZAT! A saját biztonsága érdekében figyelmesen olvassa el az alábbi kezelési utasítást és az általános biztonsági utasításokat. A berendezést kizárólag az alábbi utasításokkal együtt lehet továbbadni.

2 LEÍRÁS (1-2 ÁBRA)

1. Meghosszabbítható cső
2. Csiszolólap burkolata
3. Meghosszabbítható porszívó cső
4. Be-/Kikapcsoló
5. Hálózati vezeték
6. Meghosszabbítás-szabályozó gomb
7. Csiszolópapír
8. Tépőzáras szivacsos betét
9. Kéfészőr
10. Porszívócső csatlakozója
11. Sebességszabályozó
12. A készülék szabványos / légáramlás szabályozása

3 CSOMAGOLÁS TARTALMA

- Távolítsa el a csomagolóanyagokat.
- Távolítsa el a csomagolás fennmaradó részét és a szállítási támasztóelemeket (ha van ilyen).
- Ellenőrizze a csomag tartalmának teljességét.
- Ellenőrizze a készüléket, a hálózati vezetékét, a hálózati csatlakozót és a többi tartozékot, hogy azok a szállítás során nem sérültek meg.
- Amennyiben lehetséges őrizze meg a csomagolóanyagot a jótállási időszak végéig. Majd a helyi hulladékeltávolítási előírásoknak megfelelően távolítsa el azokat.



FIGYELMEZTETÉS: A csomagolóanyag nem játékszer! Ne engedje, hogy a gyermekek műanyag zsákokkal játszanak, mert az fulladásveszélyt okozhat!

3. ábra

1 x szárazfal csiszoló

1 x kézikönyv

6 x csiszoló papír (60, 80, 120, 150, 180, 240 szemcsés)

1 x hosszabbítható porszívócső

1 x imbuzskulcs

2 x porszívócső csatlakozója
(35mm/47mm)







1 x A készülék szabványos 38mm



Ha hiányzó, vagy sérült alkatrészt észlel, kérjük lépjen kapcsolatba a forgalmazóval.

4 JELZESÉK

A jelen kézikönyvben és/vagy a gépen az alábbi jelzéseket használtuk:

	Viseljen kesztyűt!		Mindig viseljen védőszemüveget.
	Személyi sérülés, vagy a készülék rongálódásának kockázatára felhívó jelzés.		Használat előtt olvassa el a kézikönyvet.
	Az alkalmazandó európai irányelv(ek) szükséges követelményeinek megfelel.		II. Érintésvédelmi osztályú gép – Kettős szigetelés – Ezért nincs szükség földelővezeték alkalmazására.

5 ÁLTALÁNOS BIZTONSÁGI SZABÁLYOK

Olvasson el minden biztonsági figyelmeztetést és minden utasítást. A figyelmeztetések és utasítások betartásának elmulasztása áramütést, tüzet és/vagy súlyos sérülést okozhat. Őrizze meg a figyelmeztetések és utasítások leírását jövőbeni hivatkozás céljából. A figyelmeztetésekben előforduló berendezés (power tool) kifejezés a hálózatról működtetett (vezetékes) berendezésre, vagy az elemes (vezetékmentes) berendezésre utal.

5.1 Munkakörnyezet

- A munkaterületét tartsa tisztán és rendben. A rendetlenség és a megvilágítatlan munkaterületek balesetekhez vezethetnek.
- Ne működtesse az eszközt robbanásveszélyes környezetben, ahol éghető folyadékok, gázok és por található. Az elektromos működtetésű szerszámok szikrázhatnak, ezek pedig meggyújthatják a port vagy gőzöket.
- Az elektromos működtetésű szerszám használata közben ne tartózkodjanak a közelében gyerekek és más személyek. Ha megzavarják, elvesztheti a felügyeletet az eszköz felett.

5.2 Elektromos biztonság

- Mindig ellenőrizze, hogy a tápellátás megfelel-e az adattáblán feltüntetett feszültségnek.
- A csatlakozódugónak illeszkednie kell a tápaljzatba. A hálózati csatlakozódugó semmiképpen nem alakítható át. Ne használja az adapter-csatlakozót más földelt eszközökkel együtt. Az eredeti csatlakozódugók és megfelelő tápaljzatok révén csökkenthető az elektromos áramütés veszélye.
- Kerülje az érintkezést földelt felületekkel, például csővezetékekkel, fűtőkészülékekkel, tűzhelyekkel és hűtőkkel. Az áramütés kockázata nő, ha a teste földelt.
- Az eszközt tartsa távol az esőtől vagy a nedvességtől. Ha víz szivárog az elektromos készülékbe, az növeli az elektromos áramütés kockázatát.
- Ne a kábelt használja az eszköz szállításához vagy felakasztásához, és a csatlakozót ne a kábel meghúzásával távolítsa el a tápaljzatból. A tápkábelt tartsa távol hőtől, olajtól, éles élektől vagy az eszköz mozgó alkatrészeitől. A sérült vagy összegubancolódott tápkábelek növelik az áramütés kockázatát.
- Ha kültéren használja az elektromos működtetésű szerszámot, akkor csak kültéri használatra jóváhagyott hosszabbító kábeleket használjon. A kültéri használatra alkalmas hosszabbító kábel használata csökkenti az elektromos áramütés kockázatát.
- Ha elkerülhetetlen a készülék nedves helyen történő alkalmazása, akkor használjon áram-védőkapcsolóval (RCD) védett tápellátást. Az RCD lecsökkenti az áramütés kockázatát.

5.3 Személyi biztonság

- Legyen körültekintő, figyeljen munkájára, és legyen tudatos az elektromos működtetésű szerszám használatakor. Ne használja az elektromos működtetésű szerszámot, ha fáradt, vagy ha alkohol, drog vagy gyógyszer hatása alatt áll. Az eszköz használatakor már egy pár másodperces figyelmetlenség is súlyos sérülést okozhat.
- Viseljen személyi védőeszközöket, és mindig viseljen védőszemüveget és védőkesztyűt. A személyi védőeszközök használata - például a védőmaszké, a csúszásmentes biztonsági cipőké, a védősisakoké vagy a fülvédőké - az elektromos működtetésű szerszám típusától és használati módjától függően csökkenti a sérülés kockázatát.
- Kerülje el a készülék véletlenszerű elindulását. A hálózati csatlakozó tápaljzathoz csatlakoztatása előtt ellenőrizze, hogy a kapcsoló "OFF (0)" (KI) helyzetben áll-e. Balesetet okozhat, ha a készülék szállítása közben a kapcsolóra helyezi a kezét, vagy olyan módon csatlakoztatja a tápellátáshoz, hogy a kapcsoló eközben az „ON” (BE) helyzetben áll.
- A készülék bekapcsolása előtt távolítsa el minden állítókulcsot vagy csavarkulcsot. A készülék forgó részén található eszköz vagy csavarkulcs sérüléseket okozhat.
- Ne becsülje túl képességeit. Ellenőrizze, hogy lábtartása biztonságos-e, és mindig tartsa meg az egyensúlyát. Ekkor jobban ellenőrzése alatt tarthatja az eszközt a váratlan helyzetekben.
- Viseljen megfelelő ruházatot. Ne viseljen laza ruházatot vagy ékszereket. A haját, a ruháját és a kesztyűjét tartsa távol a mozgó részektől. A laza ruházatot, ékszereket vagy hosszú hajat becsíphetik a mozgó részek.
- Ha a készülékre porelszívó és port megkötő eszközök szerelhetők, ellenőrizze, hogy megfelelően csatlakoztatta-e és használja-e őket. Ezeknek az eszközöknek a használata csökkenti a por káros hatását.

5.4 Az elektromos működtetésű szerszámok helyes használata

- Ne terhelje túl a készüléket. A munkájához a megfelelő szerszámot használja. A megfelelő szerszámmal a jelzett teljesítménytartományon belül nagyobb hatékonysággal és sokkal biztonságosabban dolgozhat.
- Ne használja a meghibásodott kapcsolójú szerszámokat. Minden olyan elektromos működtetésű szerszám, amely nem kapcsolható be és ki a kapcsolójával, veszélyes és javításra szorul.
- Bármely beállítás végrehajtása, a tartozékok cseréje vagy a szerszám eltevése előtt húzza ki a csatlakozót a tápaljzathból. Ezek az elővigyázatossági intézkedések megakadályozzák a véletlenszerű indítást.
- A használaton kívüli elektromos működtetésű szerszámokat is tartsa olyan helyen, ahol gyerekek nem férhetnek hozzájuk. Ne engedélyezze a készülék működtetését olyan személyeknek, akik nem ismerik a készüléket, vagy nem olvasták el a használati utasítást. Az elektromos működtetésű szerszámok veszélyesek lehetnek, ha kezdő felhasználók használják.
- Gondoskodjon a készülék helyes karbantartásáról. Ellenőrizze, hogy a mozgó részek megfelelően működnek-e és nem ragadnak-e be, illetve hogy az alkatrészek nem károsodtak-e vagy rongálódtak-e meg a működést befolyásoló mértékben. Használat előtt minden sérült alkatrészt ki kell javítani. Számos balesetet okoznak a rosszul karbantartott elektromos működtetésű szerszámok.
- Tartsa élesen és tisztán a vágószerszámokat. A helyesen karbantartott, éles vágószerszámok kevésbé akadnak el és könnyebben irányíthatók.
- Az elektromos működtetésű szerszámokat, tartozékokat, betéteket az utasításoknak és az adott típusú eszköznek megfelelően használja, figyelembe véve a munkafeltételeket és a végrehajtandó tevékenységet. Az elektromos működtetésű szerszámok rendeltetésétől eltérő használata veszélyes helyzetekhez vezethet.

5.5 Szervíz

- A javításokhoz kizárólag eredeti pótalkatrészek használhatók, és a javítási műveleteket csak minősített, szakképzett személyzet végezheti. Ez biztosítja eszköze biztonságosságát.

6 KIEGÉSZÍTŐ BIZTONSÁGI UTASÍTÁSOK

- Mindig tartsa a kezét a forgó csiszolófejtől távol.
- A száraz fal csiszolása során a levegőbe került por káros hatással lehet a légzésre:
 - Mindig olyan porszívót használjon, melyben szárazfal porához megfelelő porzsák van
 - Mindig viseljen a por és a kőd ellen megfelelő légzőkészüléket
- Az ólomalapú festék csiszolása különösen mérgező lehet, ezért ezt kerülje. Csak szakképzett és megfelelő berendezéssel rendelkező szakember végezheti el ezt a feladatot.
- Mindig tartson jó lábtámaszt és őrizze meg egyensúlyát. Ne nyúljon túl messze. Használjon megfelelő állványt.
- Mindig viseljen megfelelő biztonsági felszerelést, amikor a készüléket működteti.
- Fontos: a csiszolás befejezése után kapcsolja ki a készüléket, és várja meg, hogy a forgó csiszolófej teljesen leálljon, mielőtt leteszi a készüléket.
- Tilos a készüléket gyúlékony termékek és folyadékok, vagy gázok közelében működtetni. A továbbító részből és a szénkefékből szikrák pattanhatnak ki és tüzet, vagy robbanást okozhatnak.
- A készüléket meghatározott alkalmazásokra tervezték. A gyártó erősen javasolja, hogy a készüléket ne módosítsák és/vagy a rendeltetésétől eltérő célra ne használják.
- Mindig két kézzel tartsa a készüléket. Ha elveszti a készülék feletti kontrollt, az személyi sérülést okozhat.
- Tartsa az hálózati vezetéket a munkaterülettől távol. Mindig vezesse el maga mögött a vezetéket.
- Azonnal kapcsolja ki a készüléket, ha rendellenes rázkódás, vagy működési hiba jelentkezik. Ellenőrizze a készüléket a hiba okának kiderítése érdekében.
- A munkavégzés során keletkező por káros lehet az egészségre. Használjon porszivó rendszert, és viseljen megfelelő porvédő maszkot. Távolítsa el a porszívóban összegyűlt port.
- Ne dolgozzon azbeszt tartalmú anyagokkal (az azbeszt rákkeltőnek minősül).
- Az ólmot, egyes fajok kionatait, ásványi anyagokat és a fémek tartalmazó festékek pora ártalmas lehet (a porral való érintkezés és/vagy annak belélegzése allergiás reakciókat és/vagy légúti megbetegedéseket válthat ki a kezelőnél vagy a nézelődőknél); viseljen porvédő maszkot és használjon porszivó eszközt, ha az csatlakoztatható.
- Egyes anyagporok rákkeltőnek minősülnek (például a tölgy és a bükk fa pora) különösen a faanyag kezelésére használt adalékokkal együtt; viseljen porvédő maszkot és használjon porszivó eszközt, ha az csatlakoztatható.
- Mindig tartsa be a megmunkálendő anyagok porára vonatkozó országos követelményeket.

6.1 Elektromos csatlakozás

A hálózati feszültségnek meg kell egyeznie a készülék géptörzslapján szereplő feszültségi értékkel. Tilos a készüléket használni, ha a hálózati kábel sérült. A sérült vezetéket azonnal ki kell cseréltetni az ügyfélszolgálatl. Tilos a sérült kábel javítását megkísérelni. A sérült hálózati vezeték áramütéshez vezethet.

7 ÖSSZESZERELÉS

7.1 A csiszolókorong csatlakoztatása és cseréje (3 abra)

- Helyezze be a hatlapú kulcsot (5-ös méret) a csiszolóblokk hatlapú csavarjába.
- Tartsa erősen a csiszolólapot, majd a csiszolólap leszereléséhez forgassa el a kulcsot órajárással ellentétes irányba.
- Helyezze a csiszolókorongot a csiszolólap közepére, és nyomja rá a csiszolókorongot a lapra úgy, hogy azok elszívó nyílásai egymásra illeszkedjenek.
- Csak kerek csiszolólap esetén: végezzen el egy próbát, indítsa be és ellenőrizze, hogy a csiszolókorong megfelelően van-e középre rögzítve.



Figyelmeztetés! Csak a megadott típusú csiszolólapot használja a készülékhez. Az optimális teljesítmény biztosítása érdekében a készüléket néhány percig alacsonyabb sebességen kell működtetni, hogy a csiszolólap tökéletesen illeszkedjen a tömítőfelületre. E folyamat során kiszabadulnak a fehér habrészcscék a csiszolófejből. Ez azonban nem károsítja a készüléket.

7.2 Hosszabbító rúd (4 abra)

- A hosszabbító rudat (O) a kívánt műveletnek megfelelően magasabb munkafelület eléréséhez használhatja.
- Lazítsa ki a felső rúd (J) porelszívó kimenetén (N) lévő hüvelyt, és ne távolítsa el a hüvelyt a kimenetből.
- Illessze össze a hátsó fogantyút (O₁) a fő fogantyúval, majd egy csavaró mozdulattal – addig csavarja, amíg meg nem akad – helyezze rá a hüvelyt (O₃) a hosszabbító rúd (O) kimeneti részére (N).
- Állítsa be a hosszabbító rúd (O) hosszúságát, ha szükséges. Figyeljen oda a hosszabbító rúdon lévő „max. 1,65 m” jelzésre. Az hosszabbító rúd összeszerelése / beállítása után szorítsa meg a hüvelyt (N).

7.3 Porelszívás (5 abra)

- Lazítsa ki a hosszúságbeállító reteszelőgombját (N) azáltal, hogy elforgatja a fogantyún található kinyitó jelzés irányába.
- Helyezze be a porszívó csövet (P) a készülék fogantyújának végébe a mellékelt ábra szerint.
- Húzza meg a hosszúságbeállító reteszelőgombját (N) azáltal, hogy elforgatja a fogantyún található reteszelő jelzés irányába.
- Csatlakoztassa a Ø 47 mm-es adapterrel (P4) rendelkező porszívó csövet közvetlenül egy ipari porszívóhoz (először távolítsa el a porszívócsövet).
- A porszívócsövet a 2 adapter egyikével az ipari porszívóhoz úgy is csatlakoztathatja, hogy nem távolítja el a porszívó csövet.

7.4 A készülék szabványos / légáramlás szabályozása (6 abra)

- A készülék fogantyúja (P1) megakadályozza a tömlő károsodását a készülék szünetekben történő lehelyezésekor.
- Ellenőrizze a légáramlást azáltal, hogy elcsúsztatja a szívóteljesítmény beállító gyűrűt (P3) a készülék-csatlakoztató (P2) nyílása fölé.
- A porszívó teljesítmény akkor a legalacsonyabb, amikor a nyílás egyáltalán nincs lefedve.



FIGYELMEZTETÉS: Abban az esetben, ha nem a megfelelő porzsákot használja a porszívóban, akkor növekedni fog a munkaterület levegőjében található por mennyisége. Az ilyen jellegű pornak történő hosszabb idejű kitettség káros hatással lehet a légzőszervekre.

8 MŰKÖDTETÉS

8.1 A készülék elindítása és leállítása

Ellenőrizze, hogy a hálózati feszültség megegyezik-e a készülék géptörzslapján jelzett értékkel, és a kapcsoló (4) kikapcsolt helyzetben van-e, mielőtt csatlakoztatja a készüléket a hálózatra.

8.2 A készülék be- és kikapcsolása

A készülék be- és kikapcsolásához használja a kapcsolót.

8.3 A forgási sebesség beállítása

A készülék sebességét a különböző műveletekhez lehet igazítani. A forgási sebességet 600 min⁻¹–1500 min⁻¹ terjedő értékre lehet beállítani a sebességszabályozóval (11). Forgassa el órajárással ellentétes irányba a sebesség növeléséhez, és órajárással megegyező irányba a sebesség csökkentéséhez. Általában az anyag gyors eltávolításához nagy sebességre van szükség, az alacsony sebesség pedig a finommunkák elvégzéséhez alkalmas.

8.4 A csiszolópapír-korong behelyezése

- Áramtalanítsa a készüléket.
- Vegye le az elhasználadott csiszolópapír-korongot (7) és hagyja a szivacsos betétet a helyén.
- Óvatosan nyomja a helyére az új csiszolópapír-korongot. Azt a tépőzár jól meg fogja tartani.

8.5 A tépőzár szivacsbetét cseréje (8)

A szivacsbetétnek teljesen simának kell lennie az ideális csiszolási eredmény elérése érdekében. Ha el van deformálódva, vagy sérült, akkor egyenetlen csiszolást eredményez. Mindig cserélje ki, ha az sérült.

8.6 A készülék használata

A készülék hatékony irányításához két kézre van szükség a maximális biztonság és kontroll érdekében.

Nagyon fontos, hogy mindig stabilan álljon, különösen akkor, amikor állványzaton vagy létrán áll.

9 CSISZOLÁSI MŰVELETEK

- Ha összeszerelte a készüléket és a porszívót, és valamennyi biztonsági felszerelésről és intézkedésről gondoskodott, kezdje el a porszívó bekapcsolásával, majd kapcsolja be a készüléket. (Ha integrált kapcsolórendszerű porszívót használ, akkor egyszerűen kapcsolja be a készüléket.)
- Kezdje el a csiszolást, és amilyen óvatosan csak tud érjen hozzá a munkafelülethez. Csak annyira, hogy a csiszolófej rásimuljon a felületre.
- A csiszolófejben található tartó lehetővé teszi, hogy a csiszolókorong (7) kövesse a munkafelület vonalát.
- Az a legjobb technika, ha átfedésekkel dolgozik, és a fej állandóan mozog. Ne álljon túl sokáig ugyanazon a helyen, mert különben körkörös nyomok maradnak a felületen. Gyakorlattal egyre könnyebben tud majd kiváló eredményt elérni.



MEGJEGYZÉS: Győződjön meg róla, hogy az Ön által használt csiszolópapír (7) megfeleljen a feladatnak. A túlságosan durva csiszolópapír túl gyorsan eltávolíthatja az anyagot. A túl apró szemcsés csiszolópapír pedig túl gyakran eldugulhat és nem formázza a felületet.



VIGYÁZAT: Kerülje a hegyes tárgyakat és szögeket. Ez leszedheti a csiszolópapírt, és megsértheti a szivacsbetétet is.

10 TISZTÍTÁS ÉS KARBANTARTÁS

10.1 Tartsa a készüléket tisztán

Rendszeres időszakonként száraz sűrített levegővel fújja ki a járatokat. Valamennyi műanyag alkatrészt puha, nedves ruhával kell megtisztítani. TILOS oldószereket használni a műanyag részek tisztításához, mert azok anyaga megsérülhet.

Viseljen védőszemüveget, amikor sűrített levegőt használ.

Tisztítsa meg a porszívó forgó csatlakozóját, mivel az a túl sok por következtében előfordul, hogy nem tud szabadon forogni.

11 MŰSZAKI ADATOK

Modellsz.	POWX04761
Névleges teljesítmény	710 W
Névleges frekvencia	50 Hz
Névleges feszültség	230-240 V
Forgási sebesség	600-1500 min ⁻¹
Korongátmérő	225 mm
Vezeték hossza	4 m + VDE dugó
Rugalmas cső	4 m
Teljes hosszúság	110 - 165 cm

12 ZAJ

A zajkibocsátási értékeket a vonatkozó szabvány szerint mérték. (K=3)

Hangnyomásszint LpA	85 dB(A)
Hangteljesítményszint LwA	96 dB(A)



FIGYELEM! Viseljen hallásvédelmi felszerelést, amikor a gép túllépi a 85 dB(A) hangnyomásszintet.

aw (Rezgésszint):	3,2 m/s ²	K = 1,5 m/s ²
-------------------	----------------------	--------------------------

13 JÓTÁLLÁS

- Az alábbi termékre 36 hónapos jótállási időszak érvényes, mely azon a napon lép életbe, amikor az első felhasználó megvásárolja a terméket.
- Ez a jótállás fedez minden anyagi vagy gyártási hibát, de nem tartalmazza: az akkumulátorokat, a töltőket, az elhasználódás következtében meghibásodott alkatrészeket, például a csapágyakat, keféket, vezetőkeket, csatlakozókat, vagy más egyéb tartozékokat, mint például a fűrókat, fűrófejeket, fűrészlapokat stb.; a nem megfelelő felhasználásból, balesetből vagy a módosításból eredő sérüléseket és meghibásodásokat; sem pedig a szállítási díjat.
- A nem rendeltetésszerű használatból eredő károsodásokra és meghibásodásokra szintén nem vonatkozik a jótállás.
- A készülék nem rendeltetésszerű használatából eredő sérülésekért sem vállalunk felelősséget.
- A javításokat csak a Powerplus szerszámgépek javításához engedéllyel rendelkező ügyfélszolgálati központ végezheti el.
- Ha további információra van szüksége, hívja a 00 32 3 292 92 90 telefonszámot.
- A szállítási költségeket mindig az ügyfél viseli, kivéve, ha arról írásban másképp nem állapodnak meg.
- Ugyanakkor, ha a készülék sérülése a karbantartás elmulasztásának vagy túlterhelésnek a következménye, akkor a jótállásra nem lehet kárigényt benyújtani.
- Határozottan kizárja a jótállást az, ha a sérülés folyadék beszivárgásának, túl sok por bejutásának, szándékos rongálásnak (szándékos vagy túlzott gondatlanság), nem megfelelő használatnak (a készülék rendeltetésétől eltérő célra történő használat), illetéktelen használatnak (pl. a használati utasításban foglaltaknak figyelmen kívül hagyása), szakértelem nélküli összeszerelésnek, villámcsapásnak, hibás hálózati feszültségnek a következménye. Ez a lista nem korlátozó.
- A reklamáció elfogadása semmi esetben sem jelenti a jótállási időszak meghosszabbítását, sem pedig egy új jótállási időszak kezdetét a készülék cseréje esetén.
- Azok az eszközök és alkatrészek, melyek a jótállás keretében kerülnek kicserélésre, a Varo NV tulajdonát képezik.
- Fenntartjuk a reklamáció visszautasításának jogát, amikor a vásárlást nem tudja igazolni, vagy amikor világos, hogy a termék karbantartását nem megfelelően végezte. (tisztázó szellőzőnyílások, rendszeresen ellenőrzött szénkefék,...)
- A vásárlási szelvényt a vásárlás időpontjának bizonyításához meg kell őrizni.
- A szerszámot szétszerelés nélkül és elfogadhatóan tiszta állapotban kell visszaküldeni a forgalmazóhoz, az eredeti formakövető dobozban (ha tartozik ilyen az egységhez) és a vásárlási szelvényel együtt.

14 KÖRNYEZETVÉDELME



Ha a gép elhasználódott, ne dobja a háztartási szemétkébe, hanem gondoskodjon környezetbarát elhelyezéséről!

Az elhasználódott elektromos termékeket ne dobja a háztartási hulladékok közé. Kérjük, hogy gondoskodjon azok újrahasznosításáról, amennyiben erre lehetősége van. Az újrahasznosítási lehetőségekről érdeklődjön a helyi köztisztasági szerveknél!

15 MEGFELELŐSÉGI NYILATKOZAT**varo**

VARO N.V. - Vic. Van Rompuy N.V.- Joseph Van Instraat 9 - BE2500 Lier - BELGIUM,
kizárólagosan kijelenti, hogy

A termék típusa: Szárazfal csiszoló
Márkanév: POWERplus
Cikkszám: POWX04761

az európai harmonizált szabványok alkalmazása alapján megfelel az alkalmazandó európai irányelvek / rendeletek alapvető követelményeinek és egyéb kapcsolódó rendelkezéseinek. A készülék bármilyen illetéktelen módosítása érvénytelenné teszi ezt a nyilatkozatot.

Európai irányelvek / rendeletek (ideértve adott esetben azok módosításait az aláírás időpontjáig):

2011/65/EU
2014/30/EU
2006/42/EK

Harmonizált európai szabványok (ideértve, adott esetben, azok módosításait az aláírás időpontjáig):

EN60745-1 : 2009
EN60745-2-3 : 2011
EN IEC55014-1 : 2021
EN IEC55014-2 : 2021
EN IEC61000-3-2 : 2019
EN61000-3-3 : 2013

A műszaki dokumentáció birtokosa: Philippe Vankerkhove, VARO - Vic. Van Rompuy N.V.

Alulírott a vállalat vezérigazgatója nevében jár el,

Ludo Mertens

Szabályozással kapcsolatos ügyek - Megfelelőségi Menedzser
18/08/2023, Lier - Belgium

1	ИСПОЛЬЗОВАНИЕ ПО НАЗНАЧЕНИЮ	3
2	ОПИСАНИЕ (РИС. 1-2)	3
3	СОДЕРЖИМОЕ УПАКОВКИ	3
4	УСЛОВНЫЕ ОБОЗНАЧЕНИЯ	4
5	ОБЩАЯ ИНСТРУКЦИЯ ПО ТЕХНИКЕ БЕЗОПАСНОСТИ ПРИ РАБОТЕ С ЭЛЕКТРОИНСТРУМЕНТОМ	4
5.1	<i>Рабочее место</i>	4
5.2	<i>Электробезопасность</i>	4
5.3	<i>Личная безопасность</i>	5
5.4	<i>Эксплуатация и уход за электроинструментом</i>	5
5.5	<i>Обслуживание</i>	6
6	ДОПОЛНИТЕЛЬНЫЕ СОВЕТЫ ПО БЕЗОПАСНОСТИ	6
6.1	<i>Подключение к источнику питания</i>	7
7	СБОРКА	7
7.1	<i>Крепление и замена шлифовального диска (Рис. 3)</i>	7
7.2	<i>Удлинитель (Рис. 4)</i>	7
7.3	<i>Отсос пыли (Рис. 5)</i>	8
7.4	<i>Стандартная регулировка воздушного потока инструмента (Рис. 6)</i> ...	8
8	РАБОТА	8
8.1	<i>Запуск и остановка инструмента</i>	8
8.2	<i>Включение и выключение машины</i>	8
8.3	<i>Регулировка скорости вращения</i>	8
8.4	<i>Установка наждачного круга</i>	8
8.5	<i>Замена губчатой диск-подошвы на липучке (8)</i>	8
8.6	<i>Как пользоваться инструментом</i>	9
9	ОПЕРАЦИИ ШЛИФОВАНИЯ	9
10	ЧИСТКА И ТЕХНИЧЕСКОЕ ОБСЛУЖИВАНИЕ	9
10.1	<i>Содержание инструмента в чистоте</i>	9
11	ТЕХНИЧЕСКИЕ ДАННЫЕ	10
12	ШУМ	10

13	ГАРАНТИЯ	11
14	ОКРУЖАЮЩАЯ СРЕДА	11
15	ДЕКЛАРАЦИЯ О СООТВЕТСТВИИ	12

ШЛИФМАШИНА ДЛЯ ГИПСОКАРТОНА 710 ВТ POWX04761

1 ИСПОЛЬЗОВАНИЕ ПО НАЗНАЧЕНИЮ

Шлифмашина для гипсокартона предназначена для шлифования стен и потолков, выполненных из гипсокартона или гипсовой штукатурки. Шлифмашина обеспечивает превосходную обработку поверхности быстрее традиционных способов обработки поверхности при выполнении строительных и ремонтных работ. Она рассчитана на работу совместно с пылесосом для минимального образования пыли и достижения наилучших результатов шлифования. Вращающаяся шлифовальная головка обеспечивает превосходные результаты с минимальными затратами времени и усилий. Не предназначен для коммерческого использования.



ВНИМАНИЕ! Для Вашей личной безопасности тщательно ознакомьтесь с данным руководством и общими указаниями по технике безопасности перед тем, как приступить к работе с машиной. При передаче этого электрического инструмента для пользования другим лицам обязательно приложите данные инструкции.

2 ОПИСАНИЕ (РИС. 1-2)

1. Раздвижная трубка
2. Крышка шлифовального диска
3. Раздвижной всасывающий шланг
4. Выключатель ВКЛ/ВЫКЛ
5. Кабель электропитания
6. Кнопка раздвижения
7. Наждачный круг
8. Губчатая диск-подошва на липучке
9. Щетинные прокладки
10. Байонетное крепление шланга для пылесоса
11. Колесико регулировки скорости вращения
12. Стандартная регулировка воздушного потока инструмента

3 СОДЕРЖИМОЕ УПАКОВКИ

- Удалите все упаковочные материалы.
- Удалите остатки упаковки и транспортировочные крепления (если они есть).
- Проверьте полноту комплекта поставки.
- Проверьте аппарат, силовой кабель, штепсель и все принадлежности на предмет повреждений при транспортировке.
- Храните упаковочные материалы по возможности до истечения гарантийного срока. После этого избавьтесь от них, используя местную систему утилизации бытовых отходов.



ВНИМАНИЕ! Упаковочные материалы - это не игрушки! Не позволяйте детям играть с пластиковыми пакетами! Есть опасность удушения!

Рис. 3

1 шлифмашина для гипсокартона
1 руководство по эксплуатации
6 наждачных кругов (зернистость 60,
80, 120, 150, 180, 240)

1 раздвижной шланг для пылесоса
1 шестигранный ключ
2 байонетное крепление шланга для
пылесоса (35мм/47мм)
1 x Стандартная регулировка 38мм



Если детали отсутствуют или повреждены, обратитесь к своему дилеру.

4 УСЛОВНЫЕ ОБОЗНАЧЕНИЯ

В данном руководстве и/или на самой машине используются следующие символы:

	Всегда надевайте защитные перчатки.		Всегда надевайте защитные очки.
	Указывает на опасность травмы или повреждения инструмента.		Прочитайте руководство перед использованием.
	Соответствие с основными стандартами по безопасности применимых Европейских директив.		Класс II - Машина имеет двойную изоляцию; поэтому провод заземления не требуется.

5 ОБЩАЯ ИНСТРУКЦИЯ ПО ТЕХНИКЕ БЕЗОПАСНОСТИ ПРИ РАБОТЕ С ЭЛЕКТРОИНСТРУМЕНТОМ

Прочтите все указания инструкции по технике безопасности. Несоблюдение указаний инструкции может привести к поражению электрическим током, пожару и/или серьёзной травме. Сохраните инструкцию для последующего использования. Термин "электроинструмент" в инструкции по технике безопасности относится к Вашему электроинструменту, работающему от электросети (с кабелем) или от батареи (без кабеля).

5.1 Рабочее место

- Поддерживайте чистоту и хорошее освещение на рабочем месте. Беспорядок и плохое освещение приводят к поражению электрическим током, пожару и/или серьёзной травме.
- Не используйте электроинструменты во взрывоопасной окружающей среде, например, в присутствии огнеопасных жидкостей, газов или пыли. Электроинструменты порождают искры, которые могут воспламенить пыль или испарения.
- При работе электроинструмента дети и наблюдатели должны находиться на безопасном расстоянии. Отвлечение внимания может привести к потере управления.

5.2 Электробезопасность

- Всегда проверяйте, чтобы напряжение в сети соответствовало напряжению, указанному на табличке с техническими данными.
- Штепсели электроинструментов должны соответствовать розетке. Никогда не вставляйте в конструкцию штепселя. Не используйте никакие адаптеры с заземленными электроинструментами. Оригинальные штепсели и соответствующие им розетки уменьшат риск поражения электрическим током.
- Не прикасайтесь к заземленным поверхностям, например, к трубам, радиаторам, кухонным плитам и холодильникам. При заземлении тела возрастает риск поражения электрическим током.
- Не подвергайте электроинструменты воздействию дождя или влажной среды. При попадании воды в электроинструмент возрастает риск поражения электрическим током.
- Избегайте повреждения кабеля. Никогда не пользуйтесь кабелем для переноса, вытягивания или отсоединения инструмента от розетки. Храните кабель подальше от источников тепла, нефтепродуктов, острых краев и движущихся деталей. Поврежденные или запутанные кабели увеличивают риск поражения электрическим током.

- При работе с электроинструментом вне помещений пользуйтесь удлинительным шнуром, предназначенным для использования вне помещений. Использование шнура, предназначенного для работы вне помещений, уменьшит риск поражения электрическим током.
- Если работа с электроинструментом во влажных условиях неизбежна, пользуйтесь устройством защитного отключения (УЗО) тока. Использование УЗО уменьшит риск поражения электрическим током.

5.3 Личная безопасность

- Будьте бдительны, следите за своими действиями и руководствуйтесь здравым смыслом при работе с электроинструментом. Не пользуйтесь электроинструментом, когда Вы устали или находитесь под влиянием наркотических препаратов, алкоголя или лекарств. Потеря внимания при работе с электроинструментами лишь на мгновение может привести к серьезной травме.
- Используйте защитное снаряжение. Всегда надевайте очки для защиты глаз. Защитное снаряжение, в частности противопылевой респиратор, обувь с предохраняющей от скольжения подошвой, защитный шлем или средства защиты органов слуха, используемые в соответствующих условиях, уменьшат риск травмы.
- Не допускайте непреднамеренного включения машины. Перед подключением к сети убедитесь, что выключатель находится в выключенном положении. Переноска электроинструментов, держа палец на выключателе, или подсоединение электроинструментов в сеть, когда выключатель находится во включенном положении, могут привести к несчастным случаям.
- Уберите все регулировочные или гаечные ключи перед включением электроинструмента. Регулировочный или гаечный ключ, оставленный во вращающейся части электроинструмента, может привести к травме.
- Не тянитесь слишком далеко. Постоянно поддерживайте устойчивость на ногах. Это позволит лучше управлять электроинструментом в непредвиденных ситуациях.
- Одевайтесь соответствующим образом. Не надевайте просторную одежду или ювелирные изделия. Держите волосы, одежду и перчатки подальше от электроинструмента. Просторная одежда, ювелирные изделия или длинные волосы могут застрять в движущихся частях электроинструмента.
- Если предусмотрены устройства для отвода и сбора пыли, убедитесь в том, что они подсоединены и используются надлежащим образом. Использование таких устройств может уменьшить опасность, связанную с пылью.

5.4 Эксплуатация и уход за электроинструментом

- Не перегружайте электроинструмент. Используйте электроинструмент в соответствии с его назначением. Правильно подобранный инструмент выполнит работу лучше и надежнее в том режиме, на который он рассчитан.
- Не используйте электроинструмент с неисправным выключателем. Электроинструмент с неисправным выключателем опасен и подлежит ремонту.
- Отсоедините штепсель от источника питания перед регулировкой, сменой принадлежностей или хранением электроинструментов. Такие предупредительные меры безопасности уменьшат риск непреднамеренного включения электроинструмента.
- Храните неиспользуемые электроинструменты в недоступных для детей местах и не позволяйте людям, не знакомым с электроинструментом или с данными инструкциями, работать с электроинструментом. Электроинструменты представляют потенциальную опасность в руках неподготовленных пользователей.

- Содержите электроинструменты в исправности. Следите за тем, чтобы не было смещения или заедания движущих частей, повреждения деталей или какого-либо другого обстоятельства, которое может повлиять на функционирование электроинструментов. Если электроинструмент поврежден, его необходимо отремонтировать. Множество несчастных случаев вызвано использованием электроинструментов, с которыми не обращались надлежащим образом.
- Содержите режущие инструменты острыми и чистыми. Правильно обслуживаемые режущие инструменты с острыми режущими кромками меньше заедают и легче управляются.
- Используйте электроинструмент, принадлежности, наконечники и т.п. в соответствии с данными инструкциями и назначением конкретного типа электроинструмента, принимая во внимание условия и характер выполняемой работы. Использование электроинструмента не по назначению может привести к потенциально опасным ситуациям.

5.5 Обслуживание

Доверяйте обслуживанию Вашего электроинструмента квалифицированному специалисту по ремонту, который использует только идентичные запасные части. Это обеспечит поддержание безопасности электроинструмента.

6 ДОПОЛНИТЕЛЬНЫЕ СОВЕТЫ ПО БЕЗОПАСНОСТИ

- Не допускайте попадания ваших рук в зону вращения шлифовальной головки.
- Длительное вдыхание атмосферной пыли от шлифмашины для гипсокартона может оказывать влияние на функции внешнего дыхания:
 - Всегда используйте пылесос с мешком, разрешенным для применения при наличии от гипсокартона
 - Всегда надевайте респиратор, разрешенный для применения при наличии пыли и водяного тумана
- Не пытайтесь выполнять шлифование поверхностей, окрашенных чрезвычайно токсичной краской на свинцовой основе. Эту задачу должны выполнять только специалисты со специальной подготовкой и оборудованием.
- Постоянно поддерживайте устойчивость на ногах и равновесие. Не берите на себя непосильные задачи. Используйте соответствующие подмостки.
- При работе всегда надевайте подходящие средства защиты.
- Внимание: по завершении шлифования, выключите инструмент и перед тем, как его положить, дождитесь полной остановки вращающейся по инерции шлифовальной головки.
- Никогда не работайте с инструментом в зоне наличия легковоспламеняющихся сухих веществ, жидкостей или газов. Искры от коллектора / угольных щеток могут привести к пожару или взрыву.
- Этот инструмент предназначен для определенных областей применения. Изготовитель настоятельно рекомендует не модифицировать данный инструмент и / или не использовать его не по назначению.
- При работе всегда держите машину обеими руками. Утрата контроля может привести к травме.
- Держите шнур питания вдали от рабочей зоны машины. Всегда держите кабель позади от себя.
- Немедленно выключите машину при появлении необычных вибраций или других неисправностей. Проверьте машину для установления причины.
- Пыль, образующаяся при работе с этим инструментом, может быть опасной для здоровья. Используйте систему поглощения пыли, надевайте подходящий противопылевой респиратор и удаляйте осаденную пыль с помощью пылесоса.
- Не работайте с материалами, содержащими асбест (асбест считается канцерогенным материалом).

- Пыль от таких материалов, как содержащая свинец краска, некоторые древесные породы, минералы и металлы может быть вредной (контакт с пылью или ее вдыхание может вызвать аллергические реакции и/или респираторные заболевания оператора или посторонних лиц); надевайте противопылевой респиратор и работайте с устройством для отсоса пыли при возможности подключения.
- Некоторые виды пыли классифицируются как канцерогенные (например, древесная пыль дуба или бука) особенно в сочетании с присадками для кондиционирования древесины; надевайте противопылевой респиратор и работайте с устройством для отсоса пыли при возможности подключения.
- Соблюдайте национальные требования, относящиеся к пыли для материалов, с которыми вы хотите работать.

6.1 Подключение к источнику питания

Сетевое напряжение должно соответствовать напряжению, указанному на заводской табличке инструмента. Ни в коем случае не пользуйтесь инструментом при поврежденном кабеле электропитания. Поврежденный кабель необходимо безотлагательно заменить в авторизованном сервисном центре. Не пытайтесь самостоятельно отремонтировать поврежденный кабель. Использование поврежденных кабелей питания может привести к поражению электрическим током.

7 СБОРКА

7.1 Крепление и замена шлифовального диска (Рис. 3)

- Поместите шестигранный ключ (размер 5) на болт с шестигранной головкой на шлифовальной головке.
- Крепко удерживая шлифовальную подошву, вращайте гаечный ключ против часовой стрелки, чтобы снять подошву.
- Поместите шлифовальный диск по центру шлифовальной подошвы и прижмите: отверстия в шлифовальном диске должны совпадать с выходными отверстиями в шлифовальной подошве.
- Только для круглой шлифовальной подошвы: выполните тестовый запуск, чтобы убедиться, что шлифовальный диск закреплен по центру.



Предупреждение: Устанавливайте на машину только предусмотренную для нее шлифовальную подошву. Для гарантирования оптимальной производительности машина несколько минут должна проработать на немного пониженной скорости, чтобы идеально приспособить шлифовальную подошву к уплотнительной поверхности. Во время этого процесса из шлифовальной головки будут выходить частицы белой пены. Однако, это не вызывает повреждение машины.

7.2 Удлинитель (Рис. 4)

- Используйте удлинитель (O) в соответствии с планируемой операцией для более высокой рабочей поверхности.
- Ослабьте втулку на патрубке для отсоса пыли (N) верхней трубки (J). Не снимайте втулку с выходного патрубка.
- Сцентрируйте заднюю рукоятку (O₁) с основной рукояткой и вставьте втулку (O₃) на удлинителе (O) в выходной патрубок (N) закручивающим движением до упора.
- При необходимости, отрегулируйте длину удлинителя (O). Обращайте внимание на маркировку «max. 1,65 m» (макс. 1,65 м) на удлинителе. Затяните втулку (N) после сборки/регулировки удлинителя.

7.3 Отсос пыли (Рис. 5)

- Ослабьте фиксирующую ручку для регулировки длины (N), повернув ее в направлении символа разблокировки на рукоятке инструмента.
- Вставьте отсасывающий шланг (P) в конец рукоятки инструмента, как показано на рисунке.
- Затяните фиксирующую ручку для регулировки длины (N), повернув ее в направлении символа блокировки на рукоятке инструмента.
- Подсоедините отсасывающий шланг с переходником Ø 47 мм (P4) непосредственно к промышленному пылесосу (сначала снимите шланг пылесоса).
- С одним из 2 переходников отсасывающий шланг можно также подсоединить к промышленному пылесосу без снятия шланга пылесоса.

7.4 Стандартная регулировка воздушного потока инструмента (Рис. 6)

- Рукоятка инструмента (P1) предотвращает повреждение шланга при откладывании инструмента в сторону во время перерывов в работе.
- Регулируйте воздушный поток сдвиганием кольца регулировки мощности всасывания (P3) над отверстием в соединителе инструмента (P2).
- Мощность всасывания находится на самом низком уровне, если отверстие является полностью видимым.



ПРЕДУПРЕЖДЕНИЕ: При неиспользовании в вашем пылесосе разрешенного к применению пылевого мешка повысится уровень атмосферной пыли в рабочей зоне. Длительное воздействие такой пыли может быть опасным для органов дыхания.

8 РАБОТА

8.1 Запуск и остановка инструмента

Перед подключением инструмента к сети электропитания убедитесь, что напряжение питания такое же, как указано на табличке технических данных машины, и что выключатель (4) находится в положении «ВЫКЛ».

8.2 Включение и выключение машины

Включайте и выключайте шлифмашину для гипсокартона выключателем.

8.3 Регулировка скорости вращения

Скорость машины регулируется в соответствии с разными задачами. Она может регулироваться от 600 об/мин до 1500 об/мин с помощью колесика с накаткой (11). Для увеличения скорости поверните колесико против часовой стрелки, а для уменьшения скорости – по часовой стрелке. Обычно, повышенную скорость следует использовать для быстрого снятия материала, а пониженную скорость для более точного контроля шлифования.

8.4 Установка наждачного круга

- Отсоедините вилку машины от розетки.
- Снимите изношенный наждачный круг (7), оставив на месте губчатую диск-подшву.
- Осторожно поставьте на место новый наждачный круг. Он должен надежно удерживаться диск-подшвой на липучке.

8.5 Замена губчатой диск-подшвы на липучке (8)

Для достижения хороших результатов шлифования губчатая диск-подшва должна быть идеально ровной. Если она деформирована или повреждена, это приведет к неровному шлифованию. Всегда заменяйте поврежденную диск-подшву.

8.6 Как пользоваться инструментом

Для эффективного управления этим мощным инструментом требуются две рукоятки для максимальной безопасности и контроля.

Крайне важно постоянно поддерживать устойчивость на ногах, особенно при нахождении на подмостках или сваях.

9 ОПЕРАЦИИ ШЛИФОВАНИЯ

- После того, как налажены машина и пылесос и находятся на месте все средства защиты и оборудование, сначала включите пылесос, а затем машину. (Если используется пылесос со встроенным включением, тогда просто включите машину.)
- Начните шлифование и осторожно, как можно легче, коснитесь обрабатываемой поверхности – ровно настолько, чтобы удерживать шлифовальную головку ровно на поверхности.
- Вспомогательное крепление в шлифовальной головке позволяет наждачному кругу (7) следовать контурам обрабатываемой поверхности.
- Лучшим способом является использование перекрывающихся качающихся движений и поддержание головки в постоянном движении. Никогда не останавливайтесь на слишком долгое время в каком-нибудь месте, или будут оставаться разводы. С опытом будет очень просто достичь превосходных результатов.



ПРИМЕЧАНИЕ: Убедитесь, что используемая вами шлифовальная шкурка (7) подходит для выполнения задачи. Излишне крупнозернистая шкурка может удалять материал слишком быстро, чтобы контролировать шлифование. Тогда как излишне мелкозернистая шкурка может слишком часто засоряться и не будет обрабатывать поверхность.



ВНИМАНИЕ: Соблюдайте осторожность во избежание острых выступов, заусенцев и т.п. При этом будет стираться наждачный круг и возможно также будет повреждаться губчатая диск-подошва.

10 ЧИСТКА И ТЕХНИЧЕСКОЕ ОБСЛУЖИВАНИЕ

10.1 Содержание инструмента в чистоте

Периодически продувайте все воздухопроводы сухим сжатым воздухом. Все пластмассовые детали следует чистить мягкой влажной тканью. НИКОГДА не используйте растворители для чистки пластмассовых деталей. Они могут вызвать растворение или иное повреждение материала.

Надевайте защитные очки при использовании сжатого воздуха.

Чистите поворотное соединение пылесоса, так как слишком большое количество пыли будет препятствовать его свободному повороту.

11 ТЕХНИЧЕСКИЕ ДАННЫЕ

Номер модели	POWX04761
Номинальная мощность	710 Вт
Номинальная частота	50 Гц
Номинальное напряжение	230-240 В
Скорость вращения	600-1500 об/мин
Диаметр круга	225 мм
Длина кабеля	4 м + вилка VDE
Гибкий шланг	4 м
полная длина	от 1100 до 1650 мм

12 ШУМ

Значения уровня шума, измеренные согласно соответствующему стандарту. (K=3)

Уровень звукового давления LpA	85 дБ(А)
Уровень звуковой мощности LwA	96 дБ(А)



ВНИМАНИЕ! Звуковое давление может превышать 85 дБ(А). В этом случае необходимо использовать индивидуальные средства защиты органов слуха.

aw (Вибрация):	3,2 м/с ²	K = 1,5 м/с ²
----------------	----------------------	--------------------------

13 ГАРАНТИЯ

- В соответствии с законодательными требованиями, данный продукт обеспечивается гарантией на срок 36 месяцев, исчисляемый с даты приобретения первым покупателем.
- Данная гарантия охватывает все дефекты материалов или производства, исключая батареи, зарядные устройства, дефектные детали, подвергаемые естественному износу, особенно такие, как подшипники, щетки, кабели и штепсельные вилки, или принадлежности, такие как сверла, головки сверл, пильные полотна и т. д.; она не включает повреждения или дефекты, возникающие вследствие ненадлежащего обращения, несчастных случаев или внесения изменений в конструкцию, а также не включает транспортные расходы.
- Повреждения и/или дефекты, возникшие в результате ненадлежащей эксплуатации, также не подпадают под гарантийные обязательства.
- Кроме того, мы снимаем с себя всякую ответственность за травмы, полученные в результате ненадлежащего использования инструмента.
- Ремонт может выполняться только в авторизованном центре обслуживания покупателей инструментов Powerplus.
- Вы всегда можете получить дополнительную информацию по телефону 00 32 3 292 92 90.
- Все транспортные расходы покрываются покупателем, если нет письменного соглашения о противоположном.
- В то же время, гарантийная жалоба не принимается, если повреждение устройства является результатом небрежного обслуживания или перегрузки.
- Определенно исключается из гарантии повреждение вследствие проникновения жидкости, сильного запыления, преднамеренного повреждения (нарочно или по грубой небрежности), ненадлежащего использования (использование для целей, для которых устройство не предназначено), некомпетентного использования (напр., пренебрегая инструкциями, приведенными в руководстве), сборки неспециалистом, удара молнии, подключения к сети с несоответствующим напряжением. Данный список не является исчерпывающим.
- Принятие гарантийных жалоб никогда не является основанием для продления гарантийного периода или назначения нового гарантийного периода в случае замены устройства.
- Устройства или детали, замененные по гарантии, остаются в собственности Varo NV.
- Мы оставляем за собой право отказать в удовлетворении жалобы, если факт покупки не может быть подтвержден или если ясно, что за изделием не производился надлежащий уход. (Очистка вентиляционных отверстий, регулярное обслуживание угольных щеток, и т. д.).
- В качестве доказательства даты покупки следует хранить чек.
- Ваше устройство следует возвращать поставщику в неразобранном виде, в приемлемо чистом состоянии, (в оригинальной противоударной упаковке, если таковая у устройства имелась), приложив документ о покупке.

14 ОКРУЖАЮЩАЯ СРЕДА



Если ваш аппарат требует замены после длительного использования, не выбрасывайте его вместе с домашним мусором, а используйте экологически безопасный способ для его утилизации.

С отходами электрических машин нельзя поступать, как с обычными домашними отходами. Позаботьтесь об утилизации там, где для этого есть соответствующие установки. Проконсультируйтесь у местных органов власти или у продавца о возможности утилизации.

15 ДЕКЛАРАЦИЯ О СООТВЕТСТВИИ

VARO N.V. - Vic. Van Rompuy N.V.- Joseph Van Instraat 9 - BE2500 Lier - БЕЛЬГИЯ,
исключительно заявляет, что

Продукт: ШЛИФМАШИНА ДЛЯ ГИПСОКАРТОНА
Марка: POWERplus
Модель: POWX04761

соответствует обязательным требованиям и иным соответствующим положениям действующих директив / регламентов Европейского Союза, основанных на Европейских гармонизированных стандартах. Любое несанкционированное изменение устройства аннулирует данное заявление.

Директивы / регламенты Европейского Союза (включая, если применимо, их поправки до даты подписания)

2011/65/EU
2014/30/EU
2006/42/EC

Европейские гармонизированные стандарты (включая, если применимо, их поправки до даты подписания):

EN60745-1 : 2009
EN60745-2-3 : 2011
EN IEC55014-1 : 2021
EN IEC55014-2 : 2021
EN IEC61000-3-2 : 2019
EN61000-3-3 : 2013

Держатель технической документации: Филип Ванкерхов (Philippe Vankerkhove), VARO – Vic. Van Rompuy N.V.

Нижеподписавшийся действует от имени Исполнительного директора компании,

Ludo Mertens
Отдел нормоконтроля – Менеджер по вопросам согласований
18/08/2023, Lier - Belgium

1	ПРЕДНАЗНАЧЕНИЕ НА УПОТРЕБАТА	3
2	ОПИСАНИЕ (ФИГ. 1-2)	3
3	СПИСЪК НА СЪДЪРЖАНИЕТО НА ОПАКОВКАТА	3
4	СИМВОЛИ	4
5	ОБЩИ ПРЕДУПРЕЖДЕНИЯ ЗА БЕЗОПАСНОСТ ПРИ ИЗПОЛЗВАНЕ НА ЕЛЕКТРОИНСТРУМЕНТИ	4
5.1	<i>Работна зона</i>	4
5.2	<i>Електробезопасност</i>	4
5.3	<i>Лична безопасност</i>	5
5.4	<i>Използване и грижи за електроинструмента</i>	5
5.5	<i>Сервизно обслужване</i>	6
6	ДОПЪЛНИТЕЛНИ СЪВЕТИ ЗА БЕЗОПАСНОСТ	6
6.1	<i>Електрическо свързване</i>	7
7	СГЛОБЯВАНЕ	7
7.1	<i>Прикрепване и подмяна на абразивен диск (Фиг. 3)</i>	7
7.2	<i>Удължителен вал (Фиг. 4)</i>	7
7.3	<i>Изсмукване на прах (Фиг. 5)</i>	7
7.4	<i>Стандарт на инструмента/управление на въздушния поток (Фиг. 6)</i>	8
8	РАБОТА	8
8.1	<i>Стартиране и спиране на инструмента</i>	8
8.2	<i>Включване и изключване на машината</i>	8
8.3	<i>Регулиране на скоростта на въртене</i>	8
8.4	<i>За монтаж на диск от шкурка</i>	8
8.5	<i>За снемане на куката и меката подложка (8)</i>	8
8.6	<i>Как да използваме инструмента</i>	8
9	ОПЕРАЦИИ ПРИ ШПАКЛОВАНЕ	9
10	ПОЧИСТВАНЕ И ПОДДРЪЖКА	9
10.1	<i>Поддържайте инструмента чист</i>	9
11	ТЕХНИЧЕСКИ ДАННИ	9
12	ШУМ	10

13	ГАРАНЦИЯ	10
14	ОКОЛНА СРЕДА	11
15	ДЕКЛАРАЦИЯ ЗА СЪОТВЕТСТВИЕ	11

МАШИНА ЗА ШПАКЛОВАНЕ НА ГИПСОКАРТОН 710 ВТ POWX04761

1 ПРЕДНАЗНАЧЕНИЕ НА УПОТРЕБАТА

Машината за шпакловане на гипсокартон е предназначена за шпакловане на стени и тавани изработени от гипсокартон или гипс. Машината за шпакловане предоставя превъзходна повърхност и е по-бърза от обикновените методи за окончателна обработка както за ново строителство, така и за ремонтни работи. Тя е проектирана за работа заедно с прахосмукачка за минимално количество прах и най-добри резултати от шпакловането. Въртящата се шпакловаща глава позволява постигането на отлични резултати при минимално време и усилия. Неподходящ за професионална употреба.



Предупреждение! Преди да използвате инструмента, прочетете внимателно това ръководство и общите инструкции за безопасност, заради вашата собствена сигурност. Вашият електроинструмент трябва да се предава на друг само заедно с настоящите инструкции.

2 ОПИСАНИЕ (ФИГ. 1-2)

1. Удължителна тръба
2. капак на шпакловащата плоча
3. Удължителен маркуч за прахосмукачка
4. Ключ за ВКЛ./ИЗКЛ.
5. Кабел за електрозахранване
6. Бутон за удължение
7. Диск от шкурка
8. Кука и мека подложка за намотаване
9. Косми от четка
10. Маркуч за прахосмукачка с байонетно съединение
11. Регулатор на оборотите
12. Стандарт на инструмента/управление на въздушния поток

3 СПИСЪК НА СЪДЪРЖАНИЕТО НА ОПАКОВКАТА

- Отстранете всички опаковъчни материали.
- Отстранете останалите опаковъчни и временни поставки (ако има такива).
- Проверете дали пакетът съдържа всички компоненти.
- Проверете дали уредът, захранващият кабел, щепселът и аксесоарите не са били повредени при транспортиране.
- Пазете опаковъчните материали почти до края на гаранционния период. След това изхвърлете в пункт за събиране на отпадъци.



ВНИМАНИЕ! Опаковъчните материали не са играчки! Не позволявайте на деца да играят с найлонови торбички! Риск от задушаване!

Фиг. 3

1 x машина за шпакловане на гипсокартон
1 x ръководства
6 x шкурка (зърненост 60, 80, 120, 150, 180, 240)

1 x удължителен маркуч за прахосмукачка
1 x шестостепенен ключ
2 x Маркуч за прахосмукачка с байонетно съединение (35mm/47mm)
1 x Стандарт на инструмента 38mm



В случай, че някои части липсват или са повредени, свържете се с местния дистрибутор.

4 СИМВОЛИ

В настоящия наръчник и/или върху машината са използвани следните символи:

	Носете защитни ръкавици		Винаги носете предпазни очила.
	Обозначава риск от нараняване на хора или повреда на инструмента.		Прочетете ръководството преди употреба.
	В съответствие с основните стандарти за безопасност на приложимите европейски директиви.		Class II – Машината е с двойна изолация, поради което заземителен проводник не е необходим.

5 ОБЩИ ПРЕДУПРЕЖДЕНИЯ ЗА БЕЗОПАСНОСТ ПРИ ИЗПОЛЗВАНЕ НА ЕЛЕКТРОИНСТРУМЕНТИ

Прочетете всички предупреждения за безопасност и инструкции. Неспазването им може да причини електрически удар, пожар и/или сериозно нараняване. Запазете всички предупреждения и инструкции за бъдещи справки. Терминът „електроинструмент“ в предупрежденията се отнася за вашия захранван от мрежата (с кабел) или за работещ на батерии (без кабел) електроинструмент.

5.1 Работна зона

- Работната зона трябва да бъде чиста и добре осветена. Неподредените и неосветени зони са предпоставка за инциденти.
- Не работете с електроинструменти във взривоопасна атмосфера, например в близост до запалими течности, газове или прах. Електроинструментите създават искри, които могат да запалят праха или парите.
- Не допускайте присъствие на деца или странични лица, когато работите с електроинструмент. Разсейването може да ви накара да загубите контрол върху него.

5.2 Електробезопасност

- Винаги проверявайте дали захранващото напрежение съответства на напрежението, посочено върху табелката с номинални стойности
- Щепселите на електроинструментите трябва да съответстват на контакта. Никога не променяйте щепсела по никакъв начин. Не използвайте никакви щепсели-преходници със заземени електроинструменти. Щепселите, на които не са правени промени, и съответстващите им контакти ще намалят опасността от електрически удар.
- Избягвайте телесен контакт със заземени повърхности, като тръби, радиатори, стилажи и хладилници. Заземяването на вашето тяло води до по-висок риск от електрически удар.
- Не излагайте електроинструменти на дъжд и не ги оставяйте в мокра среда. Ако в електроинструмента влезе вода, тя ще увеличи риска от електрически удар.
- Не повреждайте и не злоупотребявайте с кабела. Никога не го използвайте за пренасяне, дърпане или изваждане от контакта на електроинструмент. Пазете кабела от топлина, масло, остри ръбове или движещи се части. Повредените или оплетени кабели увеличават риска от електрически удар.
- Когато работите с електроинструмент навън, използвайте удължителен кабел, подходящ за употреба на открито. Използването на такъв кабел намалява риска от електрически удар.

- Ако използването на електро инструменти във влажна среда е неизбежно, използвайте захранващ източник с диференциална защита (RCD). Използването на RCD намалява риска от електрически удар.

5.3 Лична безопасност

- Бъдете нащрек, внимавайте какво правите и използвайте здравия си разум, когато работите с електроинструменти. Не използвайте електроинструмента, когато сте уморени или сте под влиянието на наркотични вещества, алкохол или лекарства. Моментното невнимание при работа с електроинструменти може да доведе до сериозна телесна повреда.
- Използвайте предпазно оборудване. Винаги използвайте предпазни средства за очите. Предпазното оборудване, например, маска за прах, неплъзгащи се защитни обувки, каска или защитни средства за ушите, използвано при съответните условия, ще намали нараняванията.
- Избягвайте случайното пускане в действие. Преди да включите инструмента в контакта, се уверете, че ключът е в изключено положение. Носенето на електроинструменти с пръст върху ключа за включване или включването им в контакта при ключ в положение включено създава предпоставки за инциденти.
- Преди да включите електроинструмента, отстранете всички регулировъчни или гаечни ключове. Гаечен или друг ключ, оставен закачен към въртяща се част на електроинструмента, може да доведе до нараняване.
- Не се пресягайте прекалено надалече. Във всеки момент стойте здраво стъпили на краката си и пазете равновесие. Това ще ви позволи да имате по-добър контрол над електроинструмента в неочаквани ситуации.
- Облечете се подходящо. Не носете широки дрехи, нито бижута. Дръжте косата, дрехите и ръкавиците си далеч от електроинструмента. Широките дрехи, бижутата или дългата коса, могат да се заплетат в движещите се части.
- Ако са предоставени устройства за свързването на приспособления за улавяне и събиране на прах, уверете се, че те са свързани и се използват правилно. Използването на тези устройства може да намали опасностите, свързани с праха.

5.4 Използване и грижи за електроинструмента

- Не очаквайте от електроинструмента повече, отколкото той може да извърши. Използвайте правилния електроинструмент за съответното приложение. Правилният електроинструмент ще свърши работата по-добре и по-безопасно, при условията, за които е конструиран.
- Не използвайте електроинструмента, ако ключът за включване и изключване не работи. Електроинструмент със счупен ключ е опасен и трябва да бъде ремонтиран.
- Изключвайте щепсела от контакта, преди да настройвате, да сменяте принадлежности или да прибирате електроинструменти. Подобни предпазни мерки за безопасност намаляват риска от случайно пускане на електроинструмента.
- Съхранявайте електроинструментите, които не се използват, далеч от достъпа на деца и не позволявайте на лица, незапознати с електроинструменти или настоящите инструкции да работят с инструмента. Електроинструментите са опасни в ръцете на необучени потребители.
- Поддръжка. Проверявайте за разцентриране или заяждане на движещите се части, счупване на части или друго състояние, което може да окаже влияние върху работата на електроинструмента. Ако електроинструментът се повреди, той трябва да бъде ремонтиран. Много инциденти са предизвикани от недобре поддържани електроинструменти.
- Поддържайте режещите инструменти остри и чисти. Правилно поддържаните режещи инструменти с остри режещи ръбове е по-малко вероятно да се заклеят и се контролират по-лесно.

- Осигурете сервизно обслужване на вашия електроинструмент само от квалифициран техник, който използва само стандартни резервни части. Това ще гарантира поддържането на задължителните стандарти за безопасност.

5.5 Сервизно обслужване

- Осигурете сервизно обслужване на вашия електроинструмент само от квалифициран техник, който използва само стандартни резервни части. Това ще гарантира поддържането на задължителните стандарти за безопасност.

6 ДОПЪЛНИТЕЛНИ СЪВЕТИ ЗА БЕЗОПАСНОСТ

- Дръжте ръцете си далеч от зоната на въртящата се шпакловаща глава през цялото време.
- Продължителното вдишване на носения от въздуха прах от шпакловането на гипсокартон може да повлияе отрицателно на дихателните функции:
 - Винаги използвайте прахосмукачка с поставена торбичка одобрена за събиране на прах от шпакловане
 - Винаги носете дихателна маска одобрена за прах и изпарения
- Шпакловането на боя на оловна основна е изключително отровно и не трябва да бъде предприемано. Позволявайте само на професионалисти със специално обучение и екипировка да изпълнят тази задача.
- Поддържайте правилна стойка и баланс през цялото време. Не се протягайте. Използвайте подходящо скеле.
- Винаги носете подходяща предпазна екипировка по време на работа.
- Важно: след завършване на шпакловането изключете ключа и изчакайте спиращата шпакловаща глава да спре напълно преди да я оставите.
- Не работете никога с инструмента в зони с възпламеняеми твърди вещества, течности и газове. Искри от комутационните / графитните четки могат да причинят пожар или експлозия.
- Има различни приложения, за които е проектиран този инструмент. Производителят настоятелно препоръчва този инструмент да не бъде модифициран и / или използван за всяко друго приложение освен за това, за което е проектиран.
- Използвайте машината с двете си ръце през цялото време. Загубата на управление може да причини нараняване на хора.
- Дръжте захранващия кабел далеч от работната зона на машината. Винаги прекарвайте кабела зад себе си.
- Незабавно изключвайте машината, ако възникнат необичайни вибрации или други неизправности. Проверете машината за да установите причината.
- Прахът, който възниква при работа с този инструмент, може да бъде вреден за здравето. Използвайте противопохова система и носете подходяща маска за предпазване от прах, и отстранете натрупалата се прах с прахосмукачка.
- Не работете с материали, които съдържат азбест (азбестът се счита за канцерогенен).
- Праха от материали като боя съдържаща олово, някои видове дървесина, минерали и метали може да е вредна (контакт с или вдишване на праха може да предизвика алергични реакции и/или дихателни заболявания на оператора или околните); носете прахозащитна маска и работете с устройство за извличане на праха, когато такова може да се свърже.
- Определени видове прах се класифицират като канцерогенни (като прах от дъб и бук) особено във връзка с добавка с кондициониране на дървесина; носете прахозащитна маска и работете с устройство за извличане на праха, когато такова може да се свърже.
- Следвайте свързаните с прах национални изисквания за материалите, с които искате да работите.

6.1 Електрическо свързване

Мрежовото напрежение трябва да съответства на напрежението посочено върху фабричната табелка на инструмента. При никакви обстоятелства инструментът не трябва да бъде използван, ако захранващият кабел е повреден. Повреденият кабел трябва да бъде заменен незабавно от упълномощен сервизен център. Не се опитвайте да ремонтирате сами повредения кабел. Употребата на повредени захранващи кабели може да доведе до токов удар.

7 СГЛОБЯВАНЕ

7.1 Прикрепване и подмяна на абразивен диск (Фиг. 3)

- Въведете шестограмен ключ (големина 5) в шестостенния винтов болт на абразивния блок.
- Задръжте здраво абразивната подложка и след това завъртете ключа обратно на часовниковата стрелка, за да демонтирате подложката.
- Разположете абразивния диск в центъра на абразивната подложка и натиснете върху отворите в абразивния диск, които трябва да са подравнени с отвеждащите отвори в абразивната подложка.
- Само за кръгла абразивна подложка: проведете тестов пуск, за да проверите дали абразивния диск е захванат в центъра.



Предупреждение: Монтирайте само определената абразивна подложка на машината. За да осигурите оптимални работни характеристики, машината трябва да работи на малко по-ниски обороти за няколко минути, за да принуди шлифовъчната подложка да пасне перфектно към уплътнителната повърхност. По време на този процес частици от бяла пяна ще излизат от абразивната глава. Това обаче няма да повреди машината.

7.2 Удължителен вал (Фиг. 4)

- Използвайте удължителния вал (O) според предназначението за работа за по-високи работни повърхности.
- Разхлабете втулката на извода за извличане на прах (N) на горния вал (J). Не снемайте втулката от извода.
- Подравнете задната ръкохватка (O₁) с основната ръкохватка и въведете втулката (O₂) на удължителния вал (O) в извода (N) с люлеещо движение по целия път до ограничението.
- Регулирайте дължината на удължителния вал (O) ако е необходимо. Обърнете внимание на маркировката "max. 1,65 m" на удължителния вал. Затегнете втулката (N) след сглобяване/регулиране на удължителния вал.

7.3 Изсмукване на прах (Фиг. 5)

- Разхлабете заключващия бутон за регулиране на дължината (N) чрез завъртането му по посока на символа за отключване на ръкохватката на инструмента.
- Въведете вакуумния маркуч (P) в края на ръкохватката на инструмента както е илюстрирано.
- Затегнете блокиращия бутон за регулиране на дължината (N) чрез завъртането му по посока на символа за заключване на ръкохватката на инструмента.
- Свържете вакуумния маркуч с адаптер Ø 47 мм (P4) директно към индустриална прахосмукачка (първо снемете маркуча на прахосмукачката).
- Също така вакуумният маркуч може да се свърже с един от 2-те адаптера към индустриална прахосмукачка без снемане на маркуча на прахосмукачката.

7.4 Стандарт на инструмента/управление на въздушния поток (Фиг. 6)

- Ръкохватката на инструмента (P1) предотвратява повреда на маркуча, когато оставяте инструмента по време на почивките.
- Управлявайте въздушния поток чрез приплъзване на пръстена за регулиране на мощността (P3) през отвора в конектора на инструмента (P2).
- Мощността на изсмукване на прах е на нейното най-ниско ниво, когато отворът е изцяло видим.



ПРЕДУПРЕЖДЕНИЕ: Неизползването на одобрена торбичка за прах с вашата прахосмукачка ще повиши нивото на праха пренасян от въздуха в работната зона. Продължителното излагане на действието на такъв прах може да увреди дихателната система.

8 РАБОТА

8.1 Стартиране и спиране на инструмента

Уверете се, че напрежението на мрежата за електрозахранване е същото като посоченото на табелката с данни на машината, и че превключвателят (4) е на "OFF" (ИЗКЛ.) преди да свържете инструмента към електрическата мрежа.

8.2 Включване и изключване на машината

Включвайте и изключвайте машината на шпакловане на гипскартон с ключа.

8.3 Регулиране на скоростта на въртене

Скоростта на машината е променлива за нейното пригаждане към различни задачи. Тя може да бъде регулирана от 600 мин⁻¹ до 1500 мин⁻¹ с помощта на регулатора (11). Завъртете регулатора по посока обратна на часовниковата стрелка за да увеличите скоростта и в посока на часовниковата стрелка за да я намалите. Като правило, трябва да използвате по-висока скорост за бързо снемане на материала и по-ниска скорост за по-прецизен контрол.

8.4 За монтаж на диск от шкурка

- Извадете щепсела на машината.
- Отстранете износения диск от шкурка (7), като оставите меката опорна подложка на място.
- Внимателно притиснете новия диск от шкурка на мястото му. Той ще бъде фиксиран сигурно от куката и подложката.

8.5 За снемане на куката и меката подложка (8)

Меката подложка трябва да бъде перфектно равна за получаване на добри резултати при шпакловане. Ако тя е деформирана или повредена, това ще причини неравна повърхност при шпакловане. Винаги я заменяйте, когато е повредена.

8.6 Как да използваме инструмента

Ефективното управление на този мощен инструмент изисква работа с две ръце за максимална безопасност и контрол. Жизнено важно е поддържането на стабилна стойка през цялото време, особено върху селете или кокили.

9 ОПЕРАЦИИ ПРИ ШПАКЛОВАНЕ

- След настройката на машината и прахосмукачката и вземане на всички предпазни мерки и поставяне на предпазната екипировка, започнете с включване на прахосмукачката и след това на машината. (Ако използвате прахосмукачка с вградено превключване, тогава просто включете машината.)
- Започнете шпакловането и внимателно контактувайте с работната повърхност възможно най-леко - просто е достатъчно да придържате шпакловащата глава плоско притисната към повърхността.
- Напречният елемент на шпакловащата глава позволява на диска от шкурка (7) да следва контурите на работната повърхност.
- Най-добрата техника е използване на припокриващи се движения и поддържането на главата в постоянно движение. Не спирайте никога за прекалено дълго на едно място, защото ще се появят спирални белези. С натрупването на опит ще бъде много лесно да постигнете отлични резултати.



ЗАБЕЛЕЖКА: Уверете се, че шкурката (7), която използвате, е подходяща за задачата, защото твърде грубата шкурка може да отстранява материала прекалено бързо за да бъде контролирано това, а твърде фината шкурка може да се заглажда прекалено често и да не може да шпаклова в дълбочина повърхността.



ВНИМАНИЕ: Избягвайте острите издатини, пирони и др. Те биха протрили шкурката и вероятно повредили и меката подложка.

10 ПОЧИСТВАНЕ И ПОДДРЪЖКА

10.1 Поддържайте инструмента чист

Периодично продухвайте всички въздушни канали със сух сгъстен въздух. Всички пластмасови части трябва да бъдат почиствани с влажна кърпа. НИКОГА не използвайте разтворители за почистване на пластмасови части. Те могат да разтворят или повредят по друг начин материала.

Носете предпазни очила при употреба на сгъстен въздух.

Почиствайте вакуумното въртящо се съединение, защото натрупаният се прекалено много прах ще му попречи да се върти свободно.

11 ТЕХНИЧЕСКИ ДАННИ

Модел №.	POWX04761
Номинална мощност	710 Вт
Номинална честота	50 Хц
Номинално напрежение	230-240 В
Скорост на въртене	600-1500 мин ⁻¹
Диаметър на диска	225 мм
Дължина на кабела	4 м + щепсел VDE
Гъвкав маркуч	4 м
Обща дължина	1100 до 1650 мм

12 ШУМ

Стойности на звуковото налягане измерени в съответствие с приложимия стандарт.
(K=3)

Ниво на звуковото налягане LpA	85 dB(A)
--------------------------------	----------

Ниво на звуковата мощност LwA	96 dB(A)
-------------------------------	----------



ВНИМАНИЕ! Носете индивидуални предпазни средства за слуха (антифони), ако звуковото налягане превиши 85 dB(A).

aw (Вибрации):	3,2 m/s ²	K = 1,5 m/s ²
----------------	----------------------	--------------------------

13 ГАРАНЦИЯ

- Този продукт има гаранционен срок 36 месеца, който влиза в сила от датата на покупка на първия потребител.
- Тази гаранция покрива всички дефекти на материали и производствени дефектни, но не включва: батерии, зарядни устройства, дефектни части вследствие на нормално износване и изтриване като лагери, четки, кабели и щепсели или аксесоари като свредла, накрайници за пробивни инструменти, режещи дискове и т.н., повреди и дефекти произтичащи от неправилна употреба, злоупотреби или направени промени, нито транспортните разходи.
- Повреди и/или дефекти произтичащи от неправилна употреба не се обхващат от тези гаранционни условия.
- Освен това не носим никаква отговорност за телесни наранявания произтичащи от неправилната употреба на инструмента.
- Ремонти могат да бъдат извършвани само от упълномощен потребителски сервизен център за електроинструменти.
- Можете да получите допълнителна информация на номер 00 32 3 292 92 90.
- Всички транспортни разходи ще бъдат поети от потребителя, освен ако писмено не е договорено друго.
- В същото време, не могат да се предявяват претенции по гаранцията, ако повредата на уреда е вследствие от пренебрегване на техническото обслужване или претоварване.
- От гаранцията категорично се изключва повреда, която е в резултат от проникване на течност, много прах, преднамерена повреда (умишлена или поради тотално безгрижие), неподходящо използване (използване за цели, за които уредът не е подходящ), некомпетентно използване (напр. неспазване на инструкциите в ръководството), некомпетентен монтаж, гръмотевичен удар, неправилно напрежение. Този списък не е изчерпателен.
- Приемането на гаранционни претенции никога не може да доведе до удължаване на гаранционния срок, нито до започване на нов гаранционен срок в случай на замяна на устройство.
- Устройствата или детайлите, които са заменени съобразно гаранционните условия, следователно остават собственост на Varo NV.
- Ние си запазваме правото да отхвърлим всяка претенция, в случай че покупката не може да бъде проверена или, когато е ясно, че продуктът не е поддържан правилно. (почистване на вентилационните отвори, редовна поддръжка на карбоновите четки, ...)
- Съхранявайте фактурата за покупката като доказателство за датата, на която е направена тя.
- Трябва да върнете недемонтирания инструмент на продавача в приемливо чисто състояние, в оригиналното му лято куфарче, ако устройството има такова, придружавано от доказателството за покупката.

14 ОКОЛНА СРЕДА

Когато уредът ви трябва да бъде заменен след продължителна употреба, не го изхвърляйте с домакинските отпадъци, а по начин съобразен с опазването на околната среда.

Ненужните електрически продукти не трябва да бъдат изхвърляни заедно с домакинските отпадъци. Моля, проучете къде има възможности за рециклиране. Поискайте от местните власти или от продавача съвети относно рециклирането.

15 ДЕКЛАРАЦИЯ ЗА СЪОТВЕТСТВИЕ**varo**

VARO N.V. – Vic. Van Rompuy N.V.- Joseph Van Instraat 9 – BE2500 Lier – Белгия
декларира единствено, че

продукт: МАШИНА ЗА ШПАКЛОВАНЕ НА ГИПСОКАРТОН
марка: POWERplus
модел: POWX04761

е в съответствие с основните изисквания и други съответни разпоредби на приложимите Европейски директиви / Регулации базирани върху прилагането на Европейските хармонизирани стандарти. Всяка неупълномощена модификация на апарата анулира тази декларация.

Европейски директиви / Регулации (включително, ако са приложими, техните промени към датата на подписване):

2011/65/EU
2014/30/EU
2006/42/EO

Европейски хармонизирани стандарти (включително техните промени към датата на подписване, ако са приложими):

EN60745-1 : 2009
EN60745-2-3 : 2011
EN IEC55014-1 : 2021
EN IEC55014-2 : 2021
EN IEC61000-3-2 : 2019
EN61000-3-3 : 2013

Съхранител на техническата документация: Филип Ванкеркхов, VARO – Vic. Van Rompuy N.V.

Долуподписаният действа от името на Изпълнителния директор на компанията,

Ludo Mertens
Регулационни въпроси – мениджър по съответствията
18/08/2023, Lier - Belgium



WWW.VARO.COM
DESIGNED AND MARKETED BY VARO
©copyright by varo

VARO - VIC. VAN ROMPUY nv
JOSEPH VAN INSTRAAAT 9 - 2500 LIER - BELGIUM