

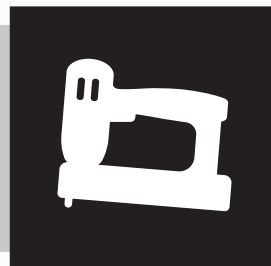

VONROC®

BUILD YOUR FUTURE

CORDLESS TACKER ET503DC



EN	Original Instructions	05
DE	Übersetzung Der Originalbetriebsanleitung	10
NL	Vertaling van de oorspronkelijke gebruiksaanwijzing	17
FR	Traduction de la notice originale	23
ES	Traducción del manual original	30
IT	Traduzione delle istruzioni originali	36
PL	Tłumaczenie instrukcji oryginalnej	42
RO	Traducere a instrucțiunilor originale	49

A

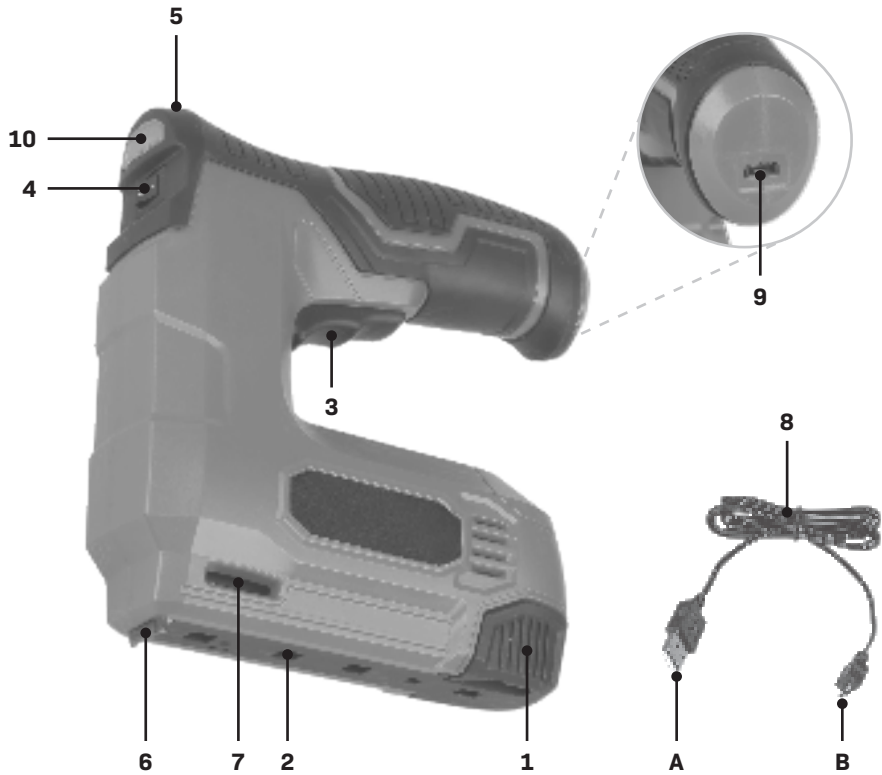

B

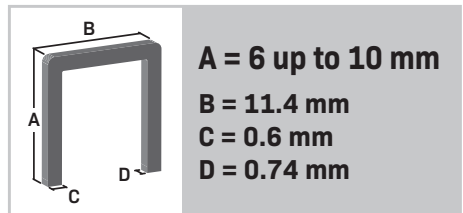
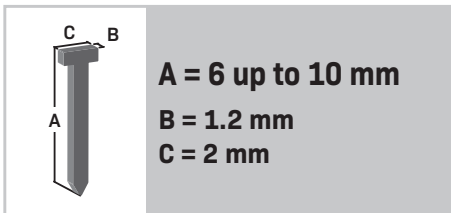

C



D



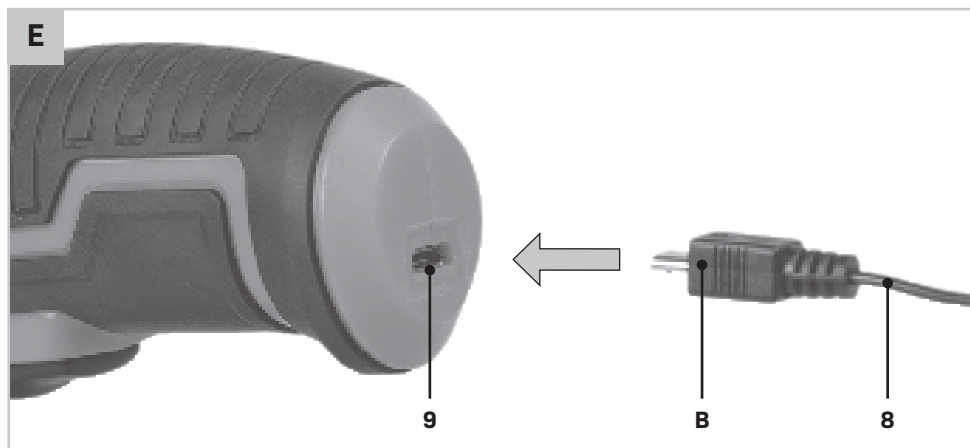

1. SAFETY INSTRUCTIONS

Read the enclosed safety warnings, the additional safety warnings and the instructions. Failure to follow the safety warnings and the instructions may result in electric shock, fire and/or serious injury. Save the safety warnings and the instructions for future reference.

The following symbols are used in the user manual or on the product:



Read the user manual.



Denotes risk of personal injury, loss of life or damage to the tool in case of non-observance of the instructions in this manual.



Risk of electric shock.



Wear eye protection.



Do not use in rain.



Indoor use only.



Do not dispose of the product in unsuitable containers.



Separate collection for Li-ion battery.



The product is in accordance with the applicable safety standards in the European directives.

GENERAL POWER TOOL SAFETY WARNINGS



WARNING! Read all safety warnings and all instructions. Failure to follow the warnings and instructions may result in electric shock, fire and/or serious injury.

Save all warnings and instructions for future reference.

The term “power tool” in the warnings refers to your mains-operated (corded) power tool or battery-operated (cordless) power tool.

1) Work area safety

- a) **Keep the work area clean and well lit.** Cluttered or dark areas invite accidents.
- b) **Do not operate power tools in explosive atmos-**

pheres, such as in the presence of flammable liquids, gases or dust. Power tools create sparks which may ignite the dust or fumes.

- c) **Keep children and bystanders away while operating a power tool.** Distractions can cause you to lose control.

2) Electrical safety

- a) **Power tool plugs must match the outlet. Never modify the plug in any way. Do not use any adapter plugs with earthed (grounded) power tools.** Unmodified plugs and matching outlets will reduce risk of electric shock.
- b) **Avoid body contact with earthed or grounded surfaces, such as pipes, radiators, ranges and refrigerators.** There is an increased risk of electric shock if your body is earthed or grounded.
- c) **Do not expose power tools to rain or wet conditions.** Water entering a power tool will increase the risk of electric shock.
- d) **Do not abuse the cord. Never use the cord for carrying, pulling or unplugging the power tool. Keep cord away from heat, oil, sharp edges or moving parts.** Damaged or entangled cords increase the risk of electric shock.
- e) **When operating a power tool outdoors, use an extension cord suitable for outdoor use.** Use of a cord suitable for outdoor use reduces the risk of electric shock.
- f) **If operating a power tool in a damp location is unavoidable, use a residual current device (RCD) protected supply.** Use of an RCD reduces the risk of electric shock.

3) Personal safety

- a) **Stay alert, watch what you are doing and use common sense when operating a power tool. Do not use a power tool while you are tired or under the influence of drugs, alcohol or medication.** A moment of inattention while operating power tools may result in serious personal injury.
- b) **Use personal protective equipment. Always wear eye protection.** Protective equipment such as dust mask, non-skid safety shoes, hard hat, or hearing protection used for appropriate conditions will reduce personal injuries.
- c) **Prevent unintentional starting. Ensure the switch is in the off-position before connecting to power source and/or battery pack, picking up or carrying the tool.** Carrying power tools with your finger on the switch or energising power

tools that have the switch on invites accidents.

- d) **Remove any adjusting key or wrench before turning the power tool on.** A wrench or a key left attached to a rotating part of the power tool may result in personal injury.
- e) **Do not overreach. Keep proper footing and balance at all times.** This enables better control of the power tool in unexpected situations.
- f) **Dress properly. Do not wear loose clothing or jewellery. Keep your hair, clothing and gloves away from moving parts.** Loose clothes, jewellery or long hair can be caught in moving parts.
- g) **If devices are provided for the connection of dust extraction and collection facilities, ensure these are connected and properly used.** Use of dust collection can reduce dust related hazards.
- h) **Do not let familiarity gained from frequent use of tools allow you to become complacent and ignore tool safety principles.** A careless action can cause severe injury within a fraction of a second.

4) Power tool use and care

- a) **Do not force the power tool. Use the correct power tool for your application.** The correct power tool will do the job better and safer at the rate for which it was designed.
- b) **Do not use the power tool if the switch does not turn it on and off.** Any power tool that cannot be controlled with the switch is dangerous and must be repaired.
- c) **Disconnect the plug from the power source and/ or the battery pack from the power tool before making any adjustments, changing accessories, or storing power tools.** Such preventive safety measures reduce the risk of starting the power tool accidentally.
- d) **Store idle power tools out of the reach of children and do not allow persons unfamiliar with the power tool or these instructions to operate the power tool.** Power tools are dangerous in the hands of untrained users.
- e) **Maintain power tools. Check for misalignment or binding of moving parts, breakage of parts and any other condition that may affect the power tool's operation. If damaged, have the power tool repaired before use.** Many accidents are caused by poorly maintained power tools.
- f) **Keep cutting tools sharp and clean.** Properly maintained cutting tools with sharp cutting edges are less likely to bind and are easier to control.
- g) **Use the power tool, accessories and tool bits**

etc. in accordance with these instructions, taking into account the working conditions and the work to be performed. Use of the power tool for operations different from those intended could result in a hazardous situation.

- h) **Keep handles and grasping surfaces dry, clean and free from oil and grease.** Slippery handles and grasping surfaces do not allow for safe handling and control of the tool in unexpected situations.
- #### 5) Battery tool use and care
- a) **Recharge only with the charger specified by the manufacturer.** A charger that is suitable for one type of battery pack may create a risk of fire when used with another battery pack.
 - b) **Use power tools only with specifically designated battery packs.** Use of any other battery packs may create a risk of injury and fire.
 - c) **When battery pack is not in use, keep it away from other metal objects, like paper clips, coins, keys, nails, screws or other small metal objects that can make a connection from one terminal to another.** Shorting the battery terminals together may cause burns or a fire.
 - d) **Under abusive conditions, liquid may be ejected from the battery; avoid contact. If contact accidentally occurs, flush with water. If liquid contacts eyes, additionally seek medical help.** Liquid ejected from the battery may cause irritation or burns.
 - e) **Do not use a battery pack or tool that is damaged or modified.** Damaged or modified batteries may exhibit unpredictable behaviour resulting in fire, explosion or risk of injury.
 - f) **Do not expose a battery pack or tool to fire or excessive temperature.** Exposure to fire or temperature above 130 °C may cause explosion. NOTE The temperature „130 °C“ can be replaced by the temperature „265 °F“.
 - g) **Follow all charging instructions and do not charge the battery pack or tool outside the temperature range specified in the instructions.** Charging improperly or at temperatures outside the specified range may damage the battery and increase the risk of fire.
- #### 6) Service
- a) **Have your power tool serviced by a qualified repair person using only identical replacement parts.** This will ensure that the safety of the

power tool is maintained.

- b) **Never service damaged battery packs.** Service of battery packs should only be performed by the manufacturer or authorized service providers.

SPECIFIC SAFETY INSTRUCTIONS

- Always assume that the tool contains fasteners. Careless handling of the tacker can result in unexpected firing of fasteners and personal injury.
- Do not point the tool towards yourself or anyone nearby. Unexpected triggering could discharge the fastener causing an injury.
- Do not actuate the tool unless the tool is placed firmly against the workpiece. If the tool is not in contact with the workpiece, the fastener may be deflected away from your target.
- Disconnect the tool from the power source when the fastener jams in the tool. While removing a jammed fastener, the tacker may be accidentally activated if it is plugged in.
- Use caution while removing a jammed fastener. The mechanism may be under compression and the fastener may be forcefully discharged while attempting to free a jammed condition.
- Do not use this tacker for fastening electrical cables. It is not designed for electric cable installation and may damage the insulation of electric cables thereby causing electric shock or fire hazards.

Before using the tacker

Check the following points:

- Always wear eye protection when using the tool.
- Maintain the tool with care.
- Check for misalignment or binding of moving parts, breakage of parts, and any other condition that may affect the tools operation. If damaged, have the tool serviced before using.
- Check if the slide cartridge has been fastened properly.
- Do not use the tool in a humid environment.
- Do not use the tool on materials containing asbestos.
- Secure the workpiece firmly. Use clamps or a vice to firmly hold the workpiece. This results in a safer grip than with your hand.
- Always ensure that the cable is behind the device.

Using the tool

- Do not use the tool if the switch does not move in "O" or "I" position.
- Always hold the tool with two hands while starting.
- Always keep the cord away from the moving parts of the machine.
- Keep your hands away from the work piece.
- In the case of jamming by a nail or staple, switch the machine immediately in lock position and remove the plug from the mains.
- Never aim the tool at people or animals.
- Use only staples or nails fit for this tool.
- Make sure not to damage any leads when using the tool.

FOR THE CHARGER

Intended use

This tacker has an integrated lithium-ion battery, which you can charge with the included USB charging cable (USB-mains adapter not included).

- a) **The appliance is not to be used by persons (including children) with reduced physical, sensory or mental capabilities, or lack of experience and knowledge, unless they have been given supervision or instruction.**
- b) **Children being supervised not to play with the appliance.**
- c) Do not recharge non-rechargeable batteries!
- d) During charging, batteries must be placed in a well ventilated area!
- e) **Integrated batteries may only be removed for disposal by qualified personnel.** Opening the housing shell can destroy the power tool. To remove the battery from the power tool, press the On/Off switch (4) until the battery is fully discharged. Unscrew the screws on the housing and remove the housing shell in order to remove the battery. To prevent a short circuit, disconnect the connectors on the battery one at a time and then isolate the poles. Even when fully discharged, the battery still contains a residual capacity, which can be released in case of a short circuit.

2. MACHINE INFORMATION

Intended use

The tacker enables you to fasten various materials, such as fabric, wood, gauze, cardboard and leather. Therefore, the tool is suitable to upholster furniture, to wrap objects or to repair shoes.

TECHNICAL SPECIFICATIONS

Model No.	ET503DC
Recommended charger adapter	5V D.C. USB 500mA to 1500mA
Type plug side A	USB type A
Type plug side B	USB type Micro B
Number of staples/nails	30/min.
Staples	6 up to 10 mm
Nails	6 up to 10 mm
Weight	ca. 0.66 kg
Sound pressure level L_{PA}	82.2+3 dB(A)
Sound power level L_{WA}	93.2+3 dB(A)
Vibration	2.537+1.5 m/s ²

Vibration level

The vibration emission level stated in this instruction manual has been measured in accordance with a standardized test given in EN60745; it may be used to compare one tool with another and as a preliminary assessment of exposure to vibration when using the tool for the applications mentioned.

- Using the tool for different applications, or with different or poorly maintained accessories, may significantly increase the exposure level.
- The times when the tool is switched off or when it is running but not actually doing the job, may significantly reduce the exposure level.

Protect yourself against the effects of vibration by maintaining the tool and its accessories, keeping your hands warm, and organizing your work patterns.

DESCRIPTION

The numbers in the text refer to the diagrams on pages 2 - 3.

- Reload lever
- Cartridge shaft
- Switch
- "0/1" switch
- Top
- Safety pin
- Cartridge filling level window
- Charger cable
- Charging socket
- Battery indication light

3. OPERATION

Charging the device (Fig. A)

- Plug the charger cable (8) (included) into an adapter (not included).
- Plug the charger cable (8) into the machine. (Fig. E)
- Plug the charger plug into an electrical outlet and wait for a while. The charger indication light (10) will lighten up and show the charging status.

LED	Charger status
Red	Battery charging in progress.
Green	Battery charging finished, battery fully charged.

After the battery is fully charged remove the charger plug from the outlet and remove the small plug from the device.

Fully charging the battery may take up to 2-3 hours.

If the red LED charging indicator starts glowing during operation, this indicates that the battery will soon be empty.

Application (Fig. B)

For this tool, use one of the following length for staples or nails:

- Staples: 6 up to 10 mm
- Nails: 6 up to 10 mm

Loading the nails or staples (Fig. C)

- Choose the correct nail or staple for the job.
- Hold the tacker with bottom upwards.
- Open the cartridge shaft (2) by slightly pressing the reload lever (1).
- Pull the reload lever backwards to open the cartridge shaft (2).

For nails:

- Place the nails upside down against the left side of the cartridge shaft (2). The left side also shows a nail-symbol on the cartridge shaft, see fig.D.

For staples:

- Place the staples upside down in the cartridge shaft (2).
- Push the reload lever to fully close the cartridge shaft.



Before loading the tacker, make sure the machine is in "0" position.



Never load staples and nail at the same time.

Checking the cartridge shaft

The cartridge filling level window (7) indicates the amount of staples/nails inside the cartridge shaft.

Using the tacker



After every load test the machine on a piece of scrape.

- Press the "0/I" switch (4) to "I" to unlock the machine.
- Press the "0/I" switch (4) to "0" to lock the machine.

NOTE: When not in use, press the "0/I" switch to "0" to lock the machine.

NOTE: Always store in Lock on "0" position.

Placing the tool

1. Place the tool on workpiece at the spot where the staple or nail should be located.
2. Press the tool down firmly by pressing the machine on the top (5) with one hand.
3. Use your other hand to operate the switch (3).
4. By pressing the machine down firmly you lift the safety of the machine.



Warning! The safety of the machine will be lifted when pressure is applied to the safety pin (6) on the bottom of the machine. Always make sure the tacker mouth is in direct contact with the material when pressing the switch.

Stapling

- Press the switch (3).



The tool will cause a rebound because of the impact it operates with. Keep this in mind. For long nails and staples this can cause wrong stapling or nailing. When backpressure is applied wrong stapling or nailing can be avoided.

4. MAINTENANCE



Make sure that the machine is not live when carrying out maintenance work on the motor.

This machine has been designed to operate over a long period of time with a minimum of maintenance. Continuous satisfactory operation depends upon proper machine care and regular cleaning.

Malfunction

Should the machine fail to function correctly, a number of possible causes and the appropriate solutions are given below:

In case a staple or nail is jammed in the tool, follow the procedure below:

- Place the machine in "0" position (4).
- Open the cartridge shaft (2) by pulling the reload lever (1) and let the jammed nails/staples fall out.
- Reload the machine, see chapter " Loading the nails or staples" for instructions.
- Test the machine on a piece of scrap.

Cleaning

Regularly clean the device's casing with a soft cloth, preferably after each use. Keep the fan slits free of dust and dirt. Remove tough dirt using a soft cloth, dampened with soapy water. Do not use solvents such as benzene, alcohol, ammonia, etc., which might damage the plastic parts.

ENVIRONMENT



Faulty and/or discarded electrical or electronic apparatus have to be collected at the appropriate recycling locations.

Only for EC countries

Do not dispose of power tools into domestic waste. According to the European Guideline 2012/19/EC for Waste Electrical and Electronic Equipment and its implementation into national right, power tools that are no longer usable must be collected separately and disposed of in an environmentally friendly way.

WARRANTY

VONROC products are developed to the highest quality standards and are guaranteed free of defects in both materials and workmanship for the period lawfully stipulated starting from the date of original purchase. Should the product develop any failure during this period due to defective material and/or workmanship then contact VONROC directly.

The following circumstances are excluded from this guarantee:

- Repairs and or alterations have been made or attempted to the machine by unauthorized service centers;
- Normal wear and tear;
- The tool has been abused, misused or improperly maintained;
- Non-original spare parts have been used.

This constitutes the sole warranty made by company either expressed or implied. There are no other warranties expressed or implied which extend beyond the face hereof, herein, including the implied warranties of merchantability and fitness for a particular purpose. In no event shall VONROC be liable for any incidental or consequential damages. The dealers remedies shall be limited to repair or replacement of nonconforming units or parts.

The product and the user manual are subject to change. Specifications can be changed without further notice.

1. SICHERHEITSANWEISUNGEN

Lesen Sie die beiliegenden Sicherheitsanweisungen, die zusätzlichen Sicherheitsanweisungen sowie diese Bedienungsanleitung sorgfältig durch.

Bei Nichtbeachten der Sicherheitsanweisungen und der Bedienungsanleitung kann es zu einem Stromschlag, einem Brand und/oder schweren Verletzungen kommen. Bewahren Sie die Sicherheitsanweisungen und die Bedienungsanleitung zur künftigen Bezugnahme sicher auf.

Folgende Symbole werden im Benutzerhandbuch oder auf dem Produkt verwendet:



Lesen Sie das Benutzerhandbuch.



Lebens- und Verletzungsgefahr und Gefahr von Beschädigungen am Gerät bei Nichteinhaltung der Sicherheitsvorschriften in dieser Anleitung.



Gefahr eines Stromschlags.



Augenschutz tragen.



Nicht im Regen benutzen.



Nur zur Benutzung in Innenräumen.



Produkt vorschriftsmäßig entsorgen, nicht über den Hausmüll.



Der Li-Ionen-Akku muss separat der Wertstoffsammlung zugeführt werden.



Das Produkt entspricht den geltenden Sicherheitsnormen der europäischen Richtlinien.

ALLGEMEINE SICHERHEITSHINWEISE



WARNUNG Lesen Sie alle Sicherheitshinweise, Anweisungen, Bilderungen und technischen Daten, mit denen dieses Elektrowerkzeug versehen ist. Versäumnisse bei der Einhaltung der nachfolgenden Anweisungen können elektrischen Schlag, Brand und/oder schwere Verletzungen verursachen.

Bewahren Sie alle Sicherheitshinweise und Anweisungen für die Zukunft auf.

Der in den Sicherheitshinweisen verwendete Begriff „Elektrowerkzeug“ bezieht sich auf netzbetriebene Elektrowerkzeuge (mit Netzleitung) oder auf akku-betriebene Elektrowerkzeuge (ohne Netzleitung).

1) Arbeitsplatzsicherheit

- a) **Halten Sie Ihren Arbeitsbereich sauber und gut beleuchtet.** Unordnung oder unbeleuchtete Arbeitsbereiche können zu Unfällen führen.
- b) **Arbeiten Sie mit dem Elektrowerkzeug nicht in explosionsgefährdeter Umgebung, in der sich brennbare Flüssigkeiten, Gase oder Stäube befinden.** Elektrowerkzeuge erzeugen Funken, die den Staub oder die Dämpfe entzünden können.
- c) **Halten Sie Kinder und andere Personen während der Benutzung des Elektrowerkzeugs fern.** Bei Ablenkung können Sie die Kontrolle über das Elektrowerkzeug verlieren.

2) Elektrische Sicherheit

- a) **Der Anschlussstecker des Elektrowerkzeugs muss in die Steckdose passen. Der Stecker darf in keiner Weise verändert werden. Verwenden Sie keine Adapterstecker gemeinsam mit geschützten Elektrowerkzeugen.** Unveränderte Stecker und passende Steckdosen verringern das Risiko eines elektrischen Schlages.
- b) **Vermeiden Sie Körperkontakt mit geerdeten Oberflächen wie von Rohren, Heizungen, Herden und Kühlschränken.** Es besteht ein erhöhtes Risiko durch elektrischen Schlag, wenn Ihr Körper geerdet ist.
- c) **Halten Sie Elektrowerkzeuge von Regen oder Nässe fern.** Das Eindringen von Wasser in ein Elektrowerkzeug erhöht das Risiko eines elektrischen Schlages.
- d) **Zweckfremden Sie die Anschlussleitung nicht, um das Elektrowerkzeug zu tragen, aufzuhängen oder um den Stecker aus der Steckdose zu ziehen. Halten Sie die Anschlussleitung fern von Hitze, Öl, scharfen Kanten oder sich bewegendem Teilen.** Beschädigte oder verwickelte Anschlussleitungen erhöhen das Risiko eines elektrischen Schlages.
- e) **Wenn Sie mit einem Elektrowerkzeug im Freien arbeiten, verwenden Sie nur Verlängerungsleitungen, die auch für den Außenbereich geeignet sind.** Die Anwendung einer für den Außenbereich geeigneten Verlängerungsleitung verringert

das Risiko eines elektrischen Schlages.

- f) **Wenn der Betrieb des Elektrowerkzeugs in feuchter Umgebung nicht vermeidbar ist, verwenden Sie einen Fehlerstromschutzschalter.** Der Einsatz eines Fehlerstromschutzschalters vermindert das Risiko eines elektrischen Schlages.

3) Sicherheit von Personen

- a) **Seien Sie aufmerksam, achten Sie darauf, was Sie tun, und gehen Sie mit Vernunft an die Arbeit mit einem Elektrowerkzeug. Benutzen Sie kein Elektrowerkzeug, wenn Sie müde sind oder unter dem Einfluss von Drogen, Alkohol oder Medikamenten stehen.** Ein Moment der Unachtsamkeit beim Gebrauch des Elektrowerkzeugs kann zu ernsthaften Verletzungen führen.
- b) **Tragen Sie persönliche Schutzausrüstung und immer eine Schutzbrille.** Das Tragen persönlicher Schutzausrüstung, wie Staubmaske, rutschfeste Sicherheitsschuhe, Schutzhelm oder Gehörschutz, je nach Art und Einsatz des Elektrowerkzeugs, verringert das Risiko von Verletzungen.
- c) **Vermeiden Sie eine unbeabsichtigte Inbetriebnahme. Vergewissern Sie sich, dass das Elektrowerkzeug ausgeschaltet ist, bevor Sie es an die Stromversorgung und/oder den Akku anschließen, es aufnehmen oder tragen.** Wenn Sie beim Tragen des Elektrowerkzeugs den Finger am Schalter haben oder das Elektrowerkzeug eingeschaltet an die Stromversorgung anschließen, kann dies zu Unfällen führen.
- d) **Entfernen Sie Einstellwerkzeuge oder Schraubenschlüssel, bevor Sie das Elektrowerkzeug einschalten.** Ein Werkzeug oder Schlüssel, der sich in einem drehenden Teil des Elektrowerkzeugs befindet, kann zu Verletzungen führen.
- e) **Vermeiden Sie eine abnormale Körperhaltung. Sorgen Sie für einen sicheren Stand und halten Sie jederzeit das Gleichgewicht.** Dadurch können Sie das Elektrowerkzeug in unerwarteten Situationen besser kontrollieren.
- f) **Tragen Sie geeignete Kleidung. Tragen Sie keine weite Kleidung oder Schmuck. Halten Sie Haare und Kleidung fern von sich bewegendem Teilen.** Lockere Kleidung, Schmuck oder lange Haare können von sich bewegendem Teilen erfasst werden.
- g) **Wenn Staubabsaug- und -auffangeinrichtungen montiert werden können, sind diese anzuschließen und richtig zu verwenden.** Verwendung einer Staubabsaugung kann Gefährdung

gen durch Staub verringern.

- h) Wiegen Sie sich nicht in falscher Sicherheit und setzen Sie sich nicht über die Sicherheitsregeln für Elektrowerkzeuge hinweg, auch wenn Sie nach vielfachem Gebrauch mit dem Elektrowerkzeug vertraut sind.** Achtloses Handeln kann binnen Sekundenbruchteilen zu schweren Verletzungen führen.
- 4) Verwendung und Behandlung des Elektrowerkzeugs**
- a) Überlasten Sie das Elektrowerkzeug nicht. Verwenden Sie für Ihre Arbeit das dafür bestimmte Elektrowerkzeug.** Mit dem passenden Elektrowerkzeug arbeiten Sie besser und sicherer im angegebenen Leistungsbereich.
- b) Benutzen Sie kein Elektrowerkzeug, dessen Schalter defekt ist.** Ein Elektrowerkzeug, das sich nicht mehr ein- oder ausschalten lässt, ist gefährlich und muss repariert werden.
- c) Ziehen Sie den Stecker aus der Steckdose und/oder entfernen Sie einen abnehmbaren Akku, bevor Sie Geräteeinstellungen vornehmen, Einsatzwerkzeugteile wechseln oder das Elektrowerkzeug weglegen.** Diese Vorsichtsmaßnahme verhindert den unbeabsichtigten Start des Elektrowerkzeugs.
- d) Bewahren Sie unbenutzte Elektrowerkzeuge außerhalb der Reichweite von Kindern auf. Lassen Sie keine Personen das Elektrowerkzeug benutzen, die mit diesem nicht vertraut sind oder diese Anweisungen nicht gelesen haben.** Elektrowerkzeuge sind gefährlich, wenn sie von unerfahrenen Personen benutzt werden.
- e) Pflegen Sie Elektrowerkzeuge und Einsatzwerkzeug mit Sorgfalt. Kontrollieren Sie, ob bewegliche Teile einwandfrei funktionieren und nicht klemmen, ob Teile gebrochen oder so beschädigt sind, dass die Funktion des Elektrowerkzeugs beeinträchtigt ist. Lassen Sie beschädigte Teile vor dem Einsatz des Elektrowerkzeuges reparieren.** Viele Unfälle haben ihre Ursache in schlecht gewarteten Elektrowerkzeugen.
- f) Halten Sie Schneidwerkzeuge scharf und sauber.** Sorgfältig gepflegte Schneidwerkzeuge mit scharfen Schneidkanten verklemmen sich weniger und sind leichter zu führen.
- g) Verwenden Sie Elektrowerkzeug, Zubehör, Einsatzwerkzeuge usw. entsprechend diesen Anweisungen. Berücksichtigen Sie dabei die Arbeitsbedingungen und die auszuführende Tätigkeit.** Der Gebrauch von Elektrowerkzeugen für andere als die vorgesehenen Anwendungen kann zu gefährlichen Situationen führen.
- h) Halten Sie Griffe und Griffflächen trocken, sauber und frei von Öl und Fett.** Rutschige Griffe und Griffflächen erlauben keine sichere Bedienung und Kontrolle des Elektrowerkzeugs in unvorhergesehenen Situationen.
- 5) Verwendung und Behandlung des Akkuwerkzeugs**
- a) Laden Sie die Akkus nur mit Ladegeräten auf, die vom Hersteller empfohlen werden.** Durch ein Ladegerät, das für eine bestimmte Art von Akku geeignet ist, besteht Brandgefahr, wenn es mit anderen Akkus verwendet wird.
- b) Verwenden Sie nur die dafür vorgesehenen Akkus in den Elektrowerkzeugen.** Der Gebrauch von anderen Akkus kann zu Verletzungen und Brandgefahr führen.
- c) Halten Sie den nicht benutzten Akku fern von Büroklammern, Münzen, Schlüsseln, Nägeln, Schrauben oder anderen kleinen Metallgegenständen, die eine Überbrückung der Kontakte verursachen könnten.** Ein Kurzschluss zwischen den Akkukontakten kann Verbrennungen oder Feuer zur Folge haben.
- d) Bei falscher Anwendung kann Flüssigkeit aus dem Akku austreten. Vermeiden Sie den Kontakt damit. Bei zufälligem Kontakt mit Wasser abspülen. Wenn die Flüssigkeit in die Augen kommt, nehmen Sie zusätzlich ärztliche Hilfe in Anspruch.** Austretende Akkuflüssigkeit kann zu Hautreizungen oder Verbrennungen führen.
- e) Benutzen Sie keinen beschädigten oder veränderten Akku.** Beschädigte oder veränderte Akkus können sich unvorhersehbar verhalten und zu Feuer, Explosion oder Verletzungsgefahr führen.
- f) Setzen Sie einen Akku keinem Feuer oder zu hohen Temperaturen aus.** Feuer oder Temperaturen über 130 °C können eine Explosion hervorrufen.
- g) Befolgen Sie alle Anweisungen zum Laden und laden Sie den Akku oder das Akkuwerkzeug niemals außerhalb des in der Betriebsanleitung angegebenen Temperaturbereichs.** Falsches Laden oder Laden außerhalb des zugelassenen Temperaturbereichs kann den Akku zerstören und die Brandgefahr erhöhen.

6) Service

- a) **Lassen Sie Ihr Elektrowerkzeug nur von qualifiziertem Fachpersonal und nur mit Original-Ersatzteilen reparieren.** Damit wird sichergestellt, dass die Sicherheit des Elektrowerkzeugs erhalten bleibt.
- b) **Warten Sie niemals beschädigte Akkus.** Sämtliche Wartung von Akkus sollte nur durch den Hersteller oder bevollmächtigte Kundendienststellen erfolgen.

SPEZIFISCHE SICHERHEITSVORSCHRIFTEN

- Gehen Sie immer davon aus, dass das Werkzeug Befestigungsmittel enthält. Wenn Sie mit dem Festnagler sorglos umgehen, können unerwartet Befestigungsmittel abgeschossen werden und Personen verletzt werden.
- Richten Sie das Werkzeug nie auf sich selbst oder in der Nähe stehende Personen. Durch unerwartetes Auslösen werden Befestigungsmittel abgegeben, wodurch es zu Verletzungen kommen kann.
- Betätigen Sie das Werkzeug nur, wenn es fest am Werkstück anliegt. Wenn das Werkzeug das Werkstück nicht berührt, kann das Befestigungsmittel von Ihrem Ziel angelenkt werden.
- Trennen Sie das Werkzeug vom Netz, wenn das Befestigungsmittel im Werkzeug klemmt. Wenn Sie ein klemmendes Befestigungsmittel entfernen, kann der Festnagler unbeabsichtigt angeschaltet werden, falls er ans Netz angeschlossen ist.
- Seien Sie vorsichtig, wenn Sie ein festsitzendes Befestigungsmittel entfernen. Der Mechanismus befindet sich möglicherweise unter Kompressionsdruck und das festsitzende Befestigungsmittel kann sich mit großer Kraft lösen, wenn versucht wird, es zu entfernen.
- Benutzen Sie diesen Festnagler nicht zum Befestigen von Stromkabeln. Er ist nicht für die Installation von Stromkabeln bestimmt und kann die Isolation der Stromkabel beschädigen, wodurch die Gefahr eines Stromschlags oder Brands verursacht wird.

Vor der Anwendung des Tackers

Die nachstehenden Punkte kontrollieren:

- Bei der Verwendung des Gerätes immer Schutzbrille tragen.
- Das Gerät sorgfältig instandhalten.
- Kontrollieren, ob bewegliche Teile versetzt sind oder klemmen, Teile gebrochen sind oder

irgendwelchen Zustand aufweisen, der die Wirkung des Gerätes beeinträchtigt. Falls beschädigt, das Gerät instandsetzen lassen bevor Verwendung.

- Kontrollieren, ob der Klammerschieber richtig befestigt ist.
- Das Gerät nicht in einer feuchten Umgebung verwenden.
- Asbesthaltiges Material darf nicht bearbeitet werden.
- Sichern Sie das Werkstück gut. Verwenden Sie Schraubzwingen oder einen Schraubstock, um das Werkstück festzuhalten. Das führt zu einem sichereren Griff als mit der Hand.
- Stellen Sie immer sicher, dass sich das Kabel hinter dem Gerät befindet.

Verwendung der Maschine

- Verwenden Sie das Werkzeug nicht, wenn sich der Schalter in der „0“- oder „I“-Position nicht bewegen lässt.
- Das Gerät beim Start immer mit beiden Händen festhalten.
- Die Schnur immer entfernt von den beweglichen Maschinenteilen halten.
- Hände vom Werkstück entfernt halten.
- Wenn ein Nagel oder eine Klammer festsitzt, stellen Sie die Maschine sofort in die gesperrte „Lock-On“-Position und ziehen Sie den Stecker aus der Steckdose.
- Richten Sie den Elektrotacker niemals auf Personen oder Tiere.
- Nur Klammern und Nägel verwenden, die für das Gerät geeignet sind.
- Sorgen Sie dafür, dass Sie bei der Arbeit mit dem Gerät keine elektrischen Leitungen zertrennen.

FÜR DAS LADEGERÄT

Verwendungszweck

Dieser Tacker verfügt über einen integrierten Lithium-Ionen-Akku, den Sie mit dem mitgelieferten USB-Ladekabel aufladen können (USB-Netzteil nicht im Lieferumfang enthalten).

- a) **Das Gerät darf nicht von Personen (einschließlich Kindern) mit eingeschränkten körperlichen, sensorischen bzw. geistigen Fähigkeiten, mangelnder Erfahrung bzw. fehlendem Wissen verwendet werden, wenn diese nicht beaufsichtigt werden oder eine Einweisung erhalten haben.**
- b) **Kinder sollten beaufsichtigt werden, um sicherzustellen, dass sie nicht mit dem Gerät spielen.**

- c) Nicht wiederaufladbare Batterien dürfen nicht aufgeladen werden!
- d) Während des Ladens müssen sich die Akkus in einem gut belüfteten Raum befinden!
- e) **Integrierte Akkus dürfen nur zur Entsorgung von Fachpersonal entnommen werden. Durch das Öffnen der Gehäuseschale kann das Elektrowerkzeug zerstört werden.** Um den Akku aus dem Elektrowerkzeug zu entnehmen, betätigen Sie den Ein-/Ausschalter (6) so lange, bis der Akku vollständig entladen ist. Drehen Sie die Schrauben am Gehäuse heraus und nehmen Sie die Gehäuseschale ab, um den Akku zu entnehmen. Um einen Kurzschluss zu verhindern, trennen Sie die Anschlüsse am Akku einzeln nacheinander und isolieren Sie anschließend die Pole. Auch bei vollständiger Entladung ist noch eine Restkapazität im Akku enthalten, die im Kurzschlussfall freigesetzt werden kann.

2. ANGABEN ZUM WERKZEUG

Verwendungszweck

Der Tacker eignet sich zur Befestigung von verschiedensten Materialien wie Stoff, Holz, Maschendraht, Pappe und Leder. Sie können das Gerät ganz einfach zur Polsterung von Möbeln, zum Einpacken von Gegenständen oder zur Reparatur von Schuhen verwenden.

TECHNISCHE DATEN

Modellnummer	ET503DC
Empfohlener-Ladegerät-Adapter	5V D.C. USB 500mA - 1500mA
Steckertyp Seite A	USB-Typ A
Steckertyp Seite B	USB-Typ Micro B
Antal Klammern/Nägel	30/min.
Klammern	6 bis zu 10 mm
Nägel	6 bis zu 10 mm
Gewicht	ca. 0,66 kg
Schalldruck L_{PA}	82,2+3 dB(A)
Schallleistungspegel L_{WA}	93,2+3 dB(A)
Vibration	2,537+1,5 m/s ²

Vibrationsintensität

Die in dieser Bedienungsanleitung angegebene Vibrationsintensität wurde mit einem standardisierten Test gemäß EN60745 gemessen. Anhand dieser Größe können Werkzeuge miteinander verglichen werden. Außerdem eignet sich diese Größe für eine erste Beurteilung der Vibrationsbelastung bei Verwendung des Werkzeugs für die angegebenen Anwendungszwecke.

- Bei Verwendung des Werkzeugs für andere Anwendungen oder mit anderem oder unzureichend gewartetem Zubehör kann sich die Vibrationsbelastung erheblich erhöhen.
- Wenn das Werkzeug ausgeschaltet ist, oder wenn es eingeschaltet ist, jedoch nicht genutzt wird, kann sich die Vibrationsbelastung erheblich verringern.

Schützen Sie sich vor den Auswirkungen der Vibration durch Wartung des Werkzeugs und des Zubehörs, halten Sie Ihre Hände warm, und organisieren Sie Ihren Arbeitsablauf.

BESCHREIBUNG

Die Buchstaben und Ziffern im folgenden Text verweisen auf die Abbildungen auf den Seiten 2 bis 3.

1. Nachladehebel
2. Kassettengriff
3. Schalter
4. "0/I"-Schalter
5. Oberseite
6. Sicherheitsstift
7. Sichtfenster für den Kassettenfüllstand
8. Ladekabel
9. Ladebuchse
10. Akkukontrollleuchte

3. BETRIEB

Aufladen des Gerats (Abb. A)

- Stecken Sie das Ladekabel (8) (mitgeliefert) in ein Netzteil (nicht mitgeliefert).
- Stecken Sie das Ladekabel (8) in die Maschine. (Abb. E)
- Verbinden Sie den Ladestecker mit einer Steckdose und warten Sie einen Moment. Das Anzeigelicht am Ladegerät (10) leuchtet auf und zeigt den Ladestatus an.

LED	Status Ladegerät
Rot	Akku wird geladen.
Grün	Laden des Akkus abgeschlossen, Akku vollständig aufgeladen.

Nachdem die Batterie vollständig geladen ist, den Ladestecker aus der Steckdose entfernen und den kleinen Stecker aus dem Gerät entfernen.

Das vollständige Aufladen des Akkus kann bis zu 2 - 3 Stunden dauern.

Wenn die rote LED-Ladestandsanzeige während des Betriebs zu leuchten beginnt, weist das darauf hin, dass der Akku fast leer ist.

Anwendung (Abb. B)

Verwenden Sie für dieses Werkzeug Klammern oder Nägel mit einer der folgenden Längen:

- Klammern: 6 bis zu 10 mm
- Nägel: 6 bis zu 10 mm

Laden von Nägeln oder Klammern (Abb. C)

- Wählen Sie die geeigneten Nägel oder Klammern für die geplante Aufgabe.
- Drehen Sie den Tacker auf den Kopf
- Öffnen Sie den Kassettengriff (2), indem Sie den Nachladehebel (1) leicht drücken
- Ziehen Sie den Nachladehebel nach hinten, um den Kassettengriff (2) zu öffnen.

Bei Nägeln:

- Legen Sie die Nägel mit dem Kopf nach oben gegen die linke Seite des Kassettengriffs (2) ein. Auf der linken Seite ist auch ein Nagelsymbol am Kassettengriff zu sehen, siehe Abb. D.

Bei Klammern:

- Legen Sie die Klammern mit dem Kopf nach unten in den Kassettengriff (2) ein.
- Drücken Sie den Nachladehebel, um den Kassettengriff vollständig zu schließen.



Achten Sie vor dem Laden des Tackers darauf, dass das Gerät in der "0"-Position steht.



Niemals gleichzeitig Klammern und Nägel laden.

Überprüfen des Kassettengriffs

Das Sichtfenster für den Kassettensfüllstand (7) zeigt, wie viele Klammern/Nägel sich noch im Kassettengriff befinden.

Benutzung des Tackers



Testen Sie die Maschine nach jedem Laden an einem Abfallstück

- Stellen Sie den „0/I“-Schalter (4) auf „I“, um das Gerät zu entsperren.
- Stellen Sie den „0/I“-Schalter (4) auf „0“, um das Gerät zu sperren.

Hinweis: Bei Nichtgebrauch stellen Sie den „0/I“-Schalter auf „0“, um das Gerät zu sperren.

Hinweis: Bewahren Sie das Gerät immer in der gesperrten "0"-Position (4) auf.

Aufsetzen des Werkzeugs auf dem Werkstück

1. Platzieren Sie das Werkzeug an der Stelle, an der sich die Heftklammer oder der Nagel befinden sollte.
2. Drücken Sie das Werkzeug fest nach unten, indem Sie mit einer Hand auf die Oberseite der Maschine (5) drücken.
3. Betätigen Sie mit der anderen Hand den Schalter (3).
4. Durch das feste Herunterdrücken der Maschine erhöhen Sie die Sicherheit bei der Verwendung.



Warnung! Die Sicherheit der Maschine wird aufgehoben, wenn Druck auf den Sicherungsstift (6) an der Unterseite der Maschine ausgeübt wird. Achten Sie immer darauf, dass das Mundstück des Tackers direkten Kontakt mit dem Material hat, wenn der Schalter gedrückt wird.

Heften

- Drücken Sie den Schalter (3).



Das Werkzeug verursacht aufgrund seiner Schlagkraft einen Widerstand. Denken Sie immer daran. Lange Nägel oder Klammern können dadurch falsch eingesetzt werden. Durch das Ausüben von Gegendruck kann falsches Einsetzen von Klammern oder Nägeln vermieden werden.

4. WARTUNG



Achten Sie darauf, dass die Maschine nicht an das Stromnetz angeschlossen ist, wenn Wartungsarbeiten an den mechanischen Teilen durchgeführt werden.

Diese Maschinen sind entworfen, um während einer langen Zeit problemlos und mit minimaler Wartung zu funktionieren. Sie verlängern die Lebensdauer, indem Sie die Maschine regelmäßig reinigen und fachgerecht behandeln.

Störungen

Sollte die Maschine nicht korrekt funktionieren, finden Sie nachstehend einige mögliche Ursachen sowie die jeweiligen Lösungen:

- Bringen Sie das Gerät in die gesperrte "0"-Position (4).
- Öffnen Sie den Kassettengriff (2), indem Sie den Nachladehebel (1) ziehen und die festsitzenden Nägel/Klammern herausfallen lassen.
- Laden Sie die Maschine erneut, Anweisungen siehe Kapitel "Laden von Nägeln oder Klammern".
- Testen Sie die Maschine an einem Abfallstück.



Lassen Sie Ihre Maschine nur von einem qualifizierten Fachmann oder einer qualifizierten Reparaturwerkstatt warten und reparieren.

Reinigen

Reinigen Sie das Maschinengehäuse regelmäßig mit einem weichen Tuch, vorzugsweise nach jedem Einsatz. Halten Sie die Lüfterslitze frei von Staub und Schmutz. Entfernen Sie hartnäckigen Schmutz mit einem weichen Tuch, angefeuchtet mit Seifenwasser. Verwenden Sie keine Lösungsmittel wie Benzin, Alkohol, Ammoniak, usw. Derartige Stoffe beschädigen die Kunststoffteile.

UMWELTSCHUTZ



Schadhafte und/oder zu entsorgende elektrische oder elektronische Werkzeuge und Geräte müssen an den dafür vorgesehenen Recycling-Stellen abgegeben werden.

Nur für EG-Länder

Entsorgen Sie Elektrowerkzeuge nicht über den Hausmüll. Entsprechend der EU-Richtlinie 2012/19/EG über Elektro- und Elektronik-Altgeräte sowie der Umsetzung in nationales Recht müssen Elektrowerkzeuge, die nicht mehr im Gebrauch sind, getrennt gesammelt und umweltschonend entsorgt werden.

GARANTIE

VONROC-Produkte werden nach den höchsten Qualitätsstandards entwickelt und sind für den gesetzlich festgelegten Zeitraum, ausgehend von dem ursprünglichen Kaufdatum, garantiert frei von Fehlern in Material und Ausführung. Sollte das Produkt in diesem Zeitraum aufgrund von Material- und/oder Verarbeitungsmängeln Fehler aufweisen, wenden Sie sich bitte direkt an VONROC Kundendienst.

Folgende Umstände sind von der Garantie ausgeschlossen:

- Reparaturen und oder Änderungen an der Maschine, die durch nicht-autorisierte Servicestellen vorgenommen oder versucht wurden.
- Normale Abnutzung und Verschleiß.
- Das Werkzeug wurde übermäßig beansprucht, missbräuchlich verwendet oder falsch gewartet.
- Es wurden keine Original-Ersatzteile verwendet.

Dies stellt die einzige Gewährleistung des Unternehmens dar, sowohl ausdrücklich als auch implizit. Es gibt keine anderen ausdrücklichen oder stillschweigenden Garantien, die über das hier Genannte hinausgehen, einschließlich der stillschweigenden Garantien der Marktgängigkeit oder Eignung für einen bestimmten Zweck. In keinem Fall ist VONROC haftbar für Neben- oder Folgeschäden. Die Rechtsmittel des Händlers beschränken sich auf Reparatur oder Ersatz fehlerhafter Einheiten oder Teile.

Am Produkt und am Benutzerhandbuch können Änderungen vorgenommen werden. Die technischen Daten können sich ohne Vorankündigung ändern.

1. VEILIGHEIDSVOORSCHRIFTEN

Lees de bijgesloten veiligheidswaarschuwingen, de aanvullende veiligheidswaarschuwingen en de instructies. Het niet opvolgen van de veiligheidswaarschuwingen kan elektrische schokken, brand en/of ernstig letsel tot gevolg hebben. Bewaar de veiligheidswaarschuwingen en instructies als naslagwerk voor later.

De volgende symbolen worden gebruikt in de gebruikershandleiding of op het product:



Lees de gebruikershandleiding.



Gevaar voor lichamelijk letsel of materiele schade wanneer de instructies in deze handleiding niet worden opgevolgd.



Gevaar voor elektrische schokken.



Draag een veiligheidsbril.



Niet gebruiken in regen.



Alleen binnenshuis gebruiken.



Werp het product niet weg in ongeschikte containers.



Aparte inzameling van Li-ion-accu's.



Het product is in overeenstemming met de van toepassing zijnde veiligheidsnormen in de Europese richtlijnen.

ALGEMENE VEILIGHEIDSVOORSCHRIFTEN



WAARSCHUWING! Lees alle veiligheidswaarschuwingen en alle instructies. Het niet opvolgen van onderstaande instructies kan leiden tot een elektrische schok, brand en/of ernstig persoonlijk letsel.

Bewaar deze instructies.

De term "elektrisch gereedschap" in onderstaande waarschuwingen heeft betrekking op zowel apparatuur met een vaste elektriciteitskabel als op apparatuur met een accu (draadloze apparatuur).

- 1) **Werkgebied**
 - a) **Zorg voor een opgeruimde en goed verlichte werkomgeving.** Rommelige en donkere werkomgevingen leiden tot ongelukken
 - b) **Gebruik elektrisch gereedschap nooit in een omgeving waar explosiegevaar bestaat, zoals in de nabijheid van ontvlambare vloeistoffen, gassen, dampen of andere stoffen.** Elektrische gereedschappen kunnen vonken veroorzaken, die deze stoffen tot ontbranding kunnen brengen.
 - c) **Wanneer u elektrisch gereedschap gebruikt, houd dan kinderen en omstanders op afstand.** Wanneer u wordt afgeleid, kunt u de controle over het gereedschap verliezen.

2) Elektrische veiligheid

- a) **Stekkers van elektrische gereedschappen moeten probleemloos passen op het stopcontact. Breng nooit wijzigingen aan in of aan de stekker. Gebruik geen adapters voor gearde elektrische gereedschappen.** Standaardstekkers en passende stopcontacten verkleinen de kans op een elektrische schok.
- b) **Voorkom lichamelijk contact met gearde oppervlakken van bijvoorbeeld pijpen, leidingen, radiatoren, fornuizen en koelkasten.** Wanneer uw lichaam geard is, wordt de kans op een elektrische schok groter.
- c) **Stel elektrische gereedschappen nooit bloot aan regen of vocht.** Wanneer er water binnendringt in een elektrisch gereedschap, wordt de kans op een elektrische schok groter.
- d) **Gebruik het snoer niet om het elektrisch gereedschap te dragen, te verplaatsen of de stekker uit het stopcontact te trekken. Bescherm het snoer tegen olie, warmte, scherpe randen en bewegende delen.** Beschadigde of vastzittende snoeren vergroten de kans op een elektrische schok.
- e) **Wanneer u elektrische gereedschappen buiten gebruikt, gebruik dan een verlengkabel die geschikt is voor buitengebruik.** Door een kabel te gebruiken die geschikt is voor buitengebruik, wordt de kans op een elektrische schok kleiner.
- f) **Gebruik een aardlekbeveiliging (RCD) als niet te voorkomen is dat een powertool moet worden gebruikt in een vochtige omgeving.** Gebruik van een RCD vermindert het risico van elektrische schokken.

- 3) Persoonlijke veiligheid**
- a) **Blijf altijd alert, kijk goed wat u doet en gebruik uw gezonde verstand wanneer u een elektrisch gereedschap gebruikt. Gebruik geen elektrische gereedschappen wanneer u moe bent, of drugs, alcohol of medicijnen hebt gebruikt.** Eén moment van onachtzaamheid bij het gebruik van elektrische gereedschappen kan ernstige verwondingen tot gevolg hebben.
 - b) **Gebruik persoonlijke beschermingsmiddelen. Draag altijd een veiligheidsbril.** Een gepast gebruik van veiligheidsvoorzieningen, zoals een stof masker, speciale werkschoenen met antislipzolen, een veiligheidshelm en gehoorbescherming verkleinen de kans op persoonlijk letsel.
 - c) **Voorkom dat het gereedschap per ongeluk wordt gestart. Zorg dat de schakelaar op de UITpositie staat, voordat u de stekker in het stopcontact steekt.** Draag elektrisch gereedschap nooit met uw vinger op de schakelaar en steek ook nooit de stekker van ingeschakelde elektrische gereedschappen in het stopcontact: dit leidt tot ongelukken.
 - d) **Verwijder alle instel en andere sleutels uit het elektrisch gereedschap voordat u hem inschakelt.** Instel en andere sleutels aan een ronddraaiend onderdeel van het elektrisch gereedschap kunnen tot verwondingen leiden.
 - e) **Zorg dat u nooit uw evenwicht kunt verliezen; houd altijd twee voeten stevig op de vloer.** Hierdoor kunt u het elektrisch gereedschap in onverwachte situaties beter onder controle houden.
 - f) **Zorg dat u geschikte kleding draagt. Draag geen loshangende kleding of sieraden. Houd uw haar, kleding en handschoenen uit de buurt van bewegende delen.** Loshangende kleding, sieraden en lang haar kunnen vast komen te zitten in bewegende delen.
 - g) **Wanneer er voorzieningen zijn voor de aansluiting van stofafzuiginstallaties, zorg dan dat ze op de juiste wijze worden aangesloten en gebruikt.** Gebruik van deze voorzieningen vermindert de gevaren die door stof worden veroorzaakt.
 - h) **Denk niet dat doordat u gereedschap vaak gebruikt, u wel weet hoe het allemaal werkt en dat u de veiligheidsbeginselen voor het gebruik van het gereedschap wel kunt negeren.** Een onbezonnen actie kan in een fractie van een seconde ernstig letsel tot gevolg hebben.
- 4) Gebruik en onderhoud van elektrisch gereedschap**
- a) **Oefen geen overmatige kracht uit op elektrisch gereedschap. Gebruik het juiste gereedschap voor uw specifieke toepassing.** Met het juiste elektrische gereedschap voert u de taak beter en veiliger uit wanneer dit op de snelheid gebeurt waarvoor het apparaat is ontworpen.
 - b) **Gebruik nooit elektrisch gereedschap waarvan de AAN/UITschakelaar niet werkt.** Ieder elektrisch gereedschap dat niet kan worden in en uitgeschakeld met de schakelaar is gevaarlijk en moet worden gerepareerd.
 - c) **Trek de stekker uit het stopcontact voordat u wijzigingen aanbrengt aan elektrische gereedschappen, accessoires verwisselt of het elektrisch gereedschap opbergt.** Wanneer u zich aan deze preventieve veiligheidsmaatregelen houdt, beperkt u het risico dat het gereedschap per ongeluk wordt gestart.
 - d) **Berg elektrisch gereedschap dat niet in gebruik is op buiten bereik van kinderen en laat personen die niet bekend zijn met het gereedschap of deze instructies het apparaat niet gebruiken.** Elektrisch gereedschap is gevaarlijk in de handen van ongeoeffende gebruikers.
 - e) **Zorg voor een goed onderhoud van elektrisch gereedschap. Controleer of bewegende delen op de juiste wijze zijn vastgezet. Controleer ook of er geen onderdelen defect zijn of dat er andere omstandigheden zijn die van invloed kunnen zijn op de werking van het gereedschap. Laat het gereedschap bij beschadigingen repareren vóór gebruik.** Veel ongelukken worden veroorzaakt door slecht onderhoud van het gereedschap.
 - f) **Zorg dat snij en zaagwerktuigen scherp en schoon blijven.** Goed onderhouden snij en zaagwerktuigen met scherpe randen zullen minder snel vastlopen en zijn eenvoudiger onder controle te houden.
 - g) **Gebruik alle elektrische gereedschappen, accessoires, bitjes etc., zoals aangegeven in deze instructies en op de wijze waarvoor het gereedschap is ontworpen. Houd daarbij rekening met de werkomstandigheden en de uit te voeren taak.** Gebruik van elektrisch gereedschap voor handelingen die afwijken van de taken waarvoor het apparaat is ontworpen kunnen leiden tot gevaarlijke situaties.
 - h) **Houd handgrepen en greppoppervlakken**

droog, schoon en vrij van olie en vet. Gladde handgrepen en greepoppervlakken maken veilig werken en controle over het gereedschap in onverwachte situaties onmogelijk.

5) Gebruik en onderhoud accugereedschap

- a) **Laad alleen op met de lader die door de fabrikant is gespecificeerd.** Een lader die voor een bepaalde accu geschikt is, kan brand veroorzaken wanneer deze met een andere accu wordt gebruikt.
- b) **Gebruik elektrisch gereedschap alleen met de speciaal hiervoor bedoelde accu's.** Gebruik van andere accu's kan kans op letsel en brand geven.
- c) **Wanneer de accu niet in gebruik is, houd deze dan uit de buurt van andere metalen voorwerpen zoals paperclips, munten, sleutels, spijkers, schroeven of andere kleine metalen voorwerpen die een verbinding tussen twee polen kunnen maken.** Kortsluiting tussen de accupolen kan brandwonden of brand veroorzaken.
- d) **Wanneer de accu niet juist wordt gebruikt, kan er vloeistof uit lopen; raak dit niet aan. Wanneer dit per ongeluk wel gebeurt, spoel dan met water. Wanneer de vloeistof in de ogen komt, moet u een arts raadplegen.** De vloeistof uit de accu kan irritaties of brandwonden veroorzaken.
- e) **Gebruiken niet een accu of gereedschap dat beschadigd is of gemodificeerd.** Beschadigde of gemodificeerde accu's kunnen onvoorspelbaar gedrag vertonen, wat brand, explosie of een risico van letsel met zich meebrengt.
- f) **Stel een accu over het gereedschap niet bloot aan open vuur of een uitzonderlijk hoge temperatuur.** Blootstelling aan vuur of een temperatuur hoger dan 130 °C, kan een explosie veroorzaken. NB De temperatuur van "130 °C" kan worden vervangen door de temperatuur van "265 °F".
- g) **Houd u aan alle instructies voor het laden en laad de accu of het gereedschap niet op buiten het temperatuurbereik dat in de instructies wordt aangeduid.** Op een onjuiste wijze laden of laden bij temperaturen buiten het aangeduide bereik kan de accu beschadigen en het risico van brand doen toenemen.

6) Service

- a) **Laat uw gereedschap onderhouden door een gekwalificeerde onderhoudstechnicus die alleen gebruikmaakt van identieke**

vervangingsonderdelen. Dit zorgt ervoor dat de veiligheid van de power tool intact blijft.

- b) **Voer nooit servicewerkzaamheden uit aan beschadigde accu's.** Alleen de fabrikant of geautoriseerde service-providers mogen servicewerkzaamheden aan accu's uitvoeren.

SPECIFIEKE VEILIGHEIDSVOORSCHRIFTEN

- Ga er altijd van uit dat het gereedschap bevestigingsmiddelen bevat. Het onzorgvuldig omgaan met de tacker kan leiden tot het onverwacht afvuren van bevestigingsmiddelen, en lichamelijk letsel veroorzaken.
- Richt het gereedschap niet op uzelf of op iemand in uw directe omgeving. Het onbedoeld bedienen van het apparaat kan tot lichamelijk letsel leiden.
- Bedien het gereedschap niet tenzij het stevig tegen het werkstuk geplaatst is. Als het gereedschap niet in contact is met het werkstuk, kan het bevestigingsmiddel van uw werkstuk afbuigen.
- Ontkoppel het gereedschap van de stroombron wanneer het bevestigingsmiddel vastloopt in het gereedschap. Terwijl u een vastgelopen bevestigingsmiddel verwijdert, kan de tacker onbedoeld bediend worden als deze niet van de stroombron ontkoppeld is.
- Wees voorzichtig bij het verwijderen van een vastgelopen vergrendeling. Het mechanisme kan onder druk staan en kan zich krachtig ontladen tijdens een poging om een vastgelopen vergrendeling los te maken.
- Gebruik deze tacker niet voor het bevestigen van elektrische leidingen. Het apparaat is niet gemaakt voor het installeren van elektrische leidingen en kan de isolatie van deze leidingen beschadigen met als gevolg brand of een elektrische schok.

Voordat u de nietmachine gebruikt

Controleer de volgende punten:

- Draag altijd oogbescherming wanneer u het apparaat gebruikt.
- Onderhoud het apparaat zorgvuldig.
- Controleer bewegende delen op foutieve uitlijning of vastzitten, breuken in onderdelen en andere omstandigheden die de werking van het apparaat negatief kunnen beïnvloeden. Indien er sprake is van beschadiging, moet het apparaat vóór gebruik een servicebeurt krijgen.
- Controleer of de schuif van het magazijn goed bevestigd is.

- Gebruik het apparaat niet in een vochtige omgeving.
- Bewerk met het apparaat geen materiaal waarin asbest zit.
- Maak het werkstuk goed vast. Gebruik klemmen of een bankschroef om het werkstuk stevig vast te houden. Dit resulteert in een veiligere grip dan met uw hand.
- Zorg dat de kabel zich altijd achter het apparaat bevindt.

Gebruik van het apparaat

- Gebruik het gereedschap niet als de schakelaar niet in de positie "0" of "1" kan bewegen.
- Houd het apparaat altijd met twee handen vast wanneer u het start.
- Houd de voedingskabel uit de buurt van de bewegende delen van het apparaat.
- Houd uw handen bij het werk vandaan.
- Als een spijker of niet vastloopt, schakel dan het apparaat onmiddellijk in de vergrendelde stand en haal de stekker uit het stopcontact.
- Richt het apparaat nooit op mensen of dieren.
- Gebruik alleen nieten of spijkers die geschikt zijn voor dit apparaat.
- Zorg ervoor dat u geen elektrische leidingen doorboort als u het apparaat gebruikt.

TEN AANZIEN VAN DE ACCULADER

Bedoeld gebruik

Deze tacker heeft een geïntegreerde lithium-ion accu, die je kan opladen met de meegeleverde USB-laadkabel (USB-netadapter niet meegeleverd).

- Het apparaat dient niet te worden gebruikt door personen (inclusief kinderen) met verminderde fysieke, zintuiglijke of mentale functies of personen zonder enige ervaring en kennis, tenzij zij onder toezicht staan of zijn geïnstrueerd.**
- Laat kinderen onder toezicht niet met het apparaat spelen.**
- Laad niet-herlaadbare accu's niet opnieuw op!
- Plaats de accu's tijdens het opladen in een goed geventileerde ruimte!
- Geïntegreerde accu's mogen alleen voor het afvoeren door vakpersoneel verwijderd worden.** Door het openen van de behuizingsschaal kan het elektrische gereedschap vernietigd worden. Om de accu uit het elektrische gereedschap te nemen, drukt u zo lang op de aan-/uitschakelaar (6) tot de accu volledig ontladen is. Draai de schroeven er aan de behuizing uit en haal de

behuizingsschaal eraf om de accu te verwijderen. Om een kortsluiting te verhinderen, maakt u de aansluitingen aan de accu afzonderlijk na elkaar los en isoleert u daarna de polen. Ook bij volledige ontlading is nog een restcapaciteit in de accu voorhanden die bij kortsluiting vrij kan komen.

2. TECHNISCHE INFORMATIE

Bedoeld gebruik

Met de nietmachine kunt u verschillende materialen bevestigen, zoals stof, hout, gaas, karton en leer. U kunt het apparaat dus prima gebruiken om meubels te bekleden, voorwerpen in te pakken of schoenen te repareren.

TECHNISCHE SPECIFICATIES

Modelnr.	ET503DC
Aanbevolen opladeradapter	5V D.C. USB 500mA -1500mA
Type stekker zijde A	USB-type A
Type stekker zijde B	USB-type Micro B
Aantal nieten/nagels	30/min.
Nieten	6 tot 10 mm
Nagels	6 tot 10 mm
Gewicht	ca. 0,66 kg
Geluidsdruk L_{PA}	82.2+3 dB(A)
Geluidsvermogen L_{WA}	93.2+3 dB(A)
Vibratie	2.537+1,5 m/s ²

Trillingsniveau

Het trillingsemissieniveau, dat in deze gebruiksaanwijzing wordt vermeld, is gemeten in overeenstemming met een gestandaardiseerde test volgens EN 60745; deze mag worden gebruikt om twee machines met elkaar te vergelijken en als voorlopige beoordeling van de blootstelling aan trilling bij gebruik van de machine voor de vermelde toepassingen.

- Het gebruik van de machine voor andere toepassingen, of met andere of slecht onderhouden accessoires, kan het blootstellingsniveau aanzienlijk verhogen.
- Wanneer de machine is uitgeschakeld of wanneer deze loopt maar geen werk verricht, kan dit het blootstellingsniveau aanzienlijk reduceren.

Bescherm uzelf tegen de gevolgen van trilling door de machine en de accessoires te onderhouden, uw handen warm te houden en uw werkwijze te organiseren.

BESCHRIJVING

De nummers in de tekst verwijzen naar de diagrammen op pagina 2 - 3.

1. Herlaadhendel
2. Cartridge-as
3. Schakelaar
4. "0/I" schakelaar
5. Bovenzijde
6. Veiligheidspin
7. Patroonvulniveau-venster
8. Kabel van de lader
9. Laadaansluiting
10. Accu-indicatielampje

3. BEDIENING

De accu laden (Afb. A)

- Steek de stekker van de kabel (8) van de lader (meegeleverd) in een adapter (niet meegeleverd).
- Steek de stekker van de kabel (8) van de lader in de machine. (afb. E)
- Steek de stekker van de acculader in een stopcontact en wacht even. Het ledcontrolelampje (10) gaat branden en toont de status van de lader.

LED	Status van acculader
Rood	Bezig met opladen van accu.
Groen	Opladen van de accu is beëindigd, de accu is volledig opgeladen

Verwijder nadat de accu volledig is opgeladen, de stekker van de lader uit het stopcontact en haal de kleine stekker uit het gereedschap weg.

Het volledig opladen van de accu kan 2 - 3 uur duren.

Als het rode LED-lampje van de laadindicator tijdens de werking gaat branden, geeft dat aan dat de accu snel leeg zal zijn.

Toepassing (Afb. B)

Gebruik voor dit gereedschap nieten of nagels van de volgende lengte:

- Nieten: 6 tot 10 mm
- Nagels: 6 tot 10 mm

Nagels of nieten laden (Afb. C)

- Kiest de juiste nagel of niet voor de taak.
- Houd de tacker met de bodem naar boven
- Open het magazijn (2) door de hendel (1) lichtjes in te drukken
- Trek de hendel naar achteren om het magazijn (2) te openen.

Voor nagels:

- Plaats de nagels ondersteboven tegen de linkerkant van het magazijn (2). Op de linkerkant van het magazijn is ook een spijker-symbool afgebeeld, zie fig.D.

Voor nieten:

- Plaats de nieten ondersteboven in het magazijn (2).
- Druk op de hendel om het magazijn volledig te sluiten.



Controleer voor het laden van de tacker of de machine in de "0" positie staat.



Laad nooit nieten en nagels tegelijkertijd.

Het magazijn controleren

Het vulniveau-venster (7) van het magazijn toont de hoeveelheid nieten/spijkers in het magazijn.

De tacker gebruiken



Test na iedere keer laden de machine op een stuk afvalmateriaal.

- Zet de "0/I"-schakelaar (4) op "I" om de machine te ontgrendelen.
- Zet de "0/I"-schakelaar (4) op "0" om de machine te vergrendelen.

N.B.: Als de machine niet wordt gebruikt dient de "0/I"-schakelaar op "0" ingesteld te worden om de machine te vergrendelen.

N.B.: Bewaar altijd in de "0" positie (4).

Plaatsen van het gereedschap op het werkstuk

1. Plaats het gereedschap op de plaats waar de niet of nagel aangebracht moet worden.
2. Druk het gereedschap stevig omlaag door er aan de bovenzijde (5) met één hand op te drukken.
3. Bedien met u andere hand de schakelaar (3).
4. Door de machine stevig omlaag te drukken tilt u de veiligheidsvoorziening van de machine op.



Waarschuwing! De veiligheidsvoorziening van de machine wordt omhoog geduwd wanneer druk wordt uitgeoefend op de veiligheidspen (6) aan de onderzijde van de machine. Let er altijd op dat de mond van de tacker direct in contact is met het materiaal wanneer u de schakelaar indrukt.

Nieten

- Druk op de schakelaar (3).



Het gereedschap geeft een terugslag die wordt veroorzaakt door de slagkracht waarmee het werkt. Houd dit in gedachte. Voor lange nagels en nieten kan dit een verkeerde toepassing van nieten of nagels tot gevolg hebben. Door aan de achterzijde te duwen kan verkeerde toepassing van nieten of nagels worden vermeden.

4. ONDERHOUD



Zorg dat de machine niet onder spanning staat wanneer onderhoudswerkzaamheden aan het mechaniek worden uitgevoerd.

Deze machines zijn ontworpen om gedurende lange tijd probleemloos en met minimaal onderhoud te blijven functioneren. U kunt de levensduur verlengen door de machine regelmatig schoon te maken en haar deskundig te behandelen.

Storingen

In het geval de machine niet naar behoren functioneert, geven wij onderstaand een aantal mogelijke oorzaken en de bijbehorende oplossingen:

Als er een niet of spijker vast is komen te zitten in het apparaat, ga dan als volgt te werk:

- Plaats de machine in de "0" positie (4).
- Open het magazijn (2) door aan de hendel (1) te trekken en laat de vastgelopen nagels/nieten eruit vallen.

- Laad de machine weer, zie hoofdstuk "Nagels of nieten laden" voor instructies.
- Test de machine op een stuk afvalhout.

Reinigen

Reinig de buitenkant van de machine regelmatig met een zachte doek, bij voorkeur na elk gebruik. Hou de luchtspleten vrij van stof en vuil. Verwijder hardnekkig vuil met een zachte doek, bevochtigd met wat zeepsop. Gebruik geen oplosmiddelen zoals benzine, alcohol, ammoniak en dergelijke. Dergelijke stoffen tasten de kunststof onderdelen aan.

MILIEU



Defecte en/of afgedankte elektrische of elektronische gereedschappen dienen ter verwerking te worden aangeboden aan een daarvoor verantwoordelijke instantie.

Uitsluitend voor EG-landen

Werp elektrisch gereedschap niet weg bij het huisvuil. Conform de Europese Richtlijn 2012/19/EG voor Afgedankte Elektrische en Elektronische Apparatuur en de implementatie ervan in nationaal recht moet niet langer te gebruiken elektrisch gereedschap gescheiden worden verzameld en op een milieuvriendelijke wijze worden verwerkt.

GARANTIE

VONROC producten zijn ontworpen volgens de hoogste kwaliteitsstandaarden en gegarandeerd vrij van defecten, zowel materieel als fabrieksfouten, tijdens de wettelijk vastgestelde garantieperiode vanaf de eerste aankoopdatum. Mocht het product tijdens deze periode gebreken vertonen veroorzaakt door defecte materialen en/of fabrieksfouten, neem dan rechtstreeks contact op met VONROC.

De volgende situaties vallen niet onder de garantie:

- Er zijn reparaties of aanpassingen aan de machine uitgevoerd, of er is een poging daartoe ondernomen, door een nietgeautoriseerd servicecentrum.
- Normale slijtage.
- De machine is misbruikt, verkeerd gebruikt of slecht onderhouden.
- Er zijn niet-originele reserveonderdelen gebruikt

Dit vormt de enige garantie opgesteld door het be-

drijft zowel expliciet als impliciet. Er bestaan geen andere garanties expliciet of impliciet welke verder gaan dan deze garantie, inclusief impliciete garanties van verkoopbaarheid en geschiktheid voor bepaalde doeleinden. In geen enkel geval kan VONROC aansprakelijk worden gesteld voor incidentele schade of gevolgschade. Reparaties van dealers zijn gelimiteerd tot de reparatie of vervanging van defecte producten of onderdelen.

Het product en de gebruikershandleiding zijn onderhevig aan wijzigingen. Specificaties kunnen zonder opgaaf van redenen worden gewijzigd.

1. CONSIGNES DE SÉCURITÉ

En plus des avertissements de sécurité suivants, veuillez également lire les avertissements de sécurité additionnels ainsi que les instructions. Le non-respect des avertissements de sécurité et des instructions peut entraîner une décharge électrique, un incendie et/ou des blessures graves. Veuillez conserver les avertissements de sécurité et les instructions pour consultation ultérieure.

Les symboles suivants sont utilisés dans le manuel d'utilisation ou apposés sur le produit:



Lisez le manuel d'utilisation.



Indique un risque de blessures, un danger mortel ou un risque d'endommagement de l'outil en cas de non-respect des consignes de ce mode d'emploi.



Risque de décharge électrique.



Portez des accessoires de protection pour les yeux.



Ne pas utiliser sous la pluie.



Utilisation en intérieur uniquement.



Ne jetez pas le produit dans des conteneurs qui ne sont pas prévus à cet effet.



La batterie Li-ion fait l'objet d'une collecte séparée.



Le produit est conforme aux normes de sécurité en vigueur spécifiées dans les directives européennes.

CONSIGNES GÉNÉRALES DE SÉCURITÉ



AVERTISSEMENT! Veuillez lire l'intégralité des avertissements de sécurité et des instructions. Le nonrespect de toutes les instructions indiquées cidessous peut entraîner un risque de choc électrique, d'incendie et/ou de blessures graves.

Conservez ces instructions.

Le terme "appareil électrique" mentionné dans tous les avertissements cidessous se rapporte à

un appareil électrique qui se branche au réseau électrique (grâce à un câble d'alimentation) ou à un appareil électrique (sans fil) fonctionnant grâce à une batterie.

1) Espace de travail

- a) **Veillez toujours à garder votre espace de travail propre et bien éclairé.** Les espaces mal rangés et sombres peuvent être la cause d'accidents.
- b) **N'utilisez pas les appareils électriques dans des environnements susceptibles d'explosion, par exemple en présence de liquides inflammables, de gaz ou de particules.** Les appareils électriques provoquent des étincelles qui peuvent enflammer les particules des émanations.
- c) **Veillez à garder éloignés les enfants et les personnes se trouvant dans votre voisinage, lors de l'utilisation d'un appareil électrique.** Les distractions peuvent vous faire perdre le contrôle de l'appareil.

2) Mesures de sécurité électriques

- a) **Les prises des appareils électriques doivent être raccordées à la prise murale correspondante. Ne modifiez jamais la prise de l'appareil, de quelque façon que ce soit. N'utilisez pas d'adaptateurs qui mettent les appareils électriques à la terre (mise à la masse).** Des prises non modifiées et branchées à la prise murale correspondante réduiront les risques de choc électrique.
- b) **Évitez le contact direct avec les surfaces mises à la terre ou mises à la masse comme les canalisations, les radiateurs, les cuisinières et les réfrigérateurs.** En effet, le risque de choc électrique s'accroît si votre corps est mis à la terre ou à la masse.
- c) **N'utilisez pas d'outils électriques dans des environnements pluvieux ou humides.** Si de l'eau s'introduit dans un appareil électrique, le risque de choc électrique augmentera.
- d) **N'utilisez pas le câble de manière abusive. N'utilisez jamais le câble pour transporter, tirer ou débrancher l'appareil électrique. Veillez à garder le câble éloigné des sources de chaleur, des huiles, des rebords coupants ou des pièces actionnées.** Les câbles endommagés ou entremêlés augmentent le risque de choc électrique.
- e) **Lorsque un appareil est utilisé à l'extérieur, utilisez uniquement un câble prolongateur**

prévu à cet effet. L'utilisation d'un câble à usage extérieur réduit le risque de choc électrique.

- f) **Si vous êtes contraint d'utiliser un outil électrique dans un environnement humide, utilisez une alimentation protégée par un dispositif à courant résiduel (RCD).** L'utilisation d'un RCD réduit le risque de décharge électrique.
- ### 3) Sécurité personnelle
- a) **Restez vigilant, gardez un œil sur ce que vous faites et utilisez votre sens commun lors de l'utilisation d'un appareil électrique. N'utilisez pas un appareil électrique si vous êtes fatigué ou si vous êtes sous l'influence de drogues, d'alcool ou si vous prenez des médicaments.** Un moment d'inattention lors de l'utilisation des appareils électriques peut entraîner des blessures graves.
 - b) **Utilisez un équipement de protection personnelle. Protégez-vous toujours les yeux.** Les équipements de protection, tels qu'un masque à poussière, des chaussures antidérapantes, des protections auditives ou un casque de sécurité, utilisés dans de bonnes conditions, réduiront le risque de blessures.
 - c) **Prévenez tout démarrage involontaire. Assurez-vous que l'interrupteur est sur la position "arrêt avant de brancher l'appareil.** En effet, le transport des appareils électriques en gardant vos doigts sur l'interrupteur, ou le branchement de ces appareils en ayant l'interrupteur sur "marche accidents.
 - d) **Retirez les clés de réglage ou les clés de vis de réglage avant d'allumer l'appareil électrique.** Une clé de vis de réglage ou une clé, laissée sur une pièce en mouvement de l'appareil électrique, peut entraîner des lésions corporelles.
 - e) **Ne pas se précipiter. Gardez toujours vos pieds à plat et gardez votre équilibre.** Ceci permet de mieux contrôler l'appareil électrique dans des situations imprévues.
 - f) **Habillez-vous convenablement. Ne portez pas de vêtements lâches ou de bijoux. Gardez vos cheveux, vêtements et gants éloignés des pièces actionnées.** En effet, ces derniers peuvent être pris dans les pièces en action.
 - g) **Si les appareils sont fournis pour la connexion des équipements d'évacuation et de récupération de la poussière, assurez-vous que ces derniers soient correctement connectés et utilisés.** L'utilisation de ces appareils peut réduire les risques liés à la poussière.

- h) **Ne pensez pas être familiarisé avec l'outil après l'avoir utilisé à de nombreuses reprises, au point de ne plus rester vigilant et d'en oublier les consignes de sécurité.** Toute action imprudente peut engendrer de graves blessures en une fraction de seconde.
- 4) **Utilisation et entretien d'un appareil électrique**
- a) **Ne forcez pas l'appareil électrique. Utilisez l'appareil électrique adéquat pour votre application.** Un appareil électrique correctement choisi assurera un meilleur travail et un travail sans danger, au rythme auquel il a été conçu.
- b) **N'utilisez pas l'appareil électrique si l'interrupteur marche/arrêt ne fonctionne pas.** Un appareil électrique qui ne peut pas être commandé par l'interrupteur de contrôle est dangereux et doit être réparé.
- c) **Débranchez la prise du bloc d'alimentation avant d'effectuer des réglages, de changer des accessoires, ou de ranger les appareils électriques.** Ces mesures de sécurité préventives réduiront le risque de démarrage involontaire de l'appareil électrique.
- d) **Rangez les appareils électriques arrêtés hors de la portée des enfants et ne laissez aucune personne, non familiarisée avec l'outil ou ces instructions, utiliser l'appareil électrique.** Les appareils électriques sont dangereux entre les mains d'utilisateurs non formés.
- e) **Entretenez les appareils électriques. Vérifiez tout défaut d'alignement et l'enchaînement des pièces actionnées, la rupture de ces dernières, et les autres conditions qui peuvent affecter le fonctionnement des appareils électriques. En cas de dommages, faites réparer l'appareil électrique avant de le réutiliser.** Nombreux sont les accidents provoqués par des appareils électriques mal entretenus.
- f) **Veillez à garder les outils coupants aiguisés et propres.** Des outils coupants correctement entretenus avec des lames aiguisées sont moins susceptibles de se bloquer et sont plus faciles à contrôler.
- g) **Utilisez l'appareil électrique, les accessoires et les embouts, etc., conformément à ces instructions et de la manière prévue pour le type spécifique de l'appareil électrique, en prenant en compte les conditions de travail et le travail à effectuer.** L'utilisation de l'appareil électrique dans des applications différentes de celles prévues peut entraîner des situations dangereuses.
- h) **Gardez les poignées et les surfaces de préhension sèches, propres et exemptes d'huile et de graisse.** Des poignées et des surfaces de préhension glissantes ne permettent pas de manipuler et de contrôler l'outil correctement en cas de situations inattendues.
- h) **Gardez les poignées et les surfaces de préhension sèches, propres et exemptes d'huile et de graisse.** Des poignées et des surfaces de préhension glissantes ne permettent pas de manipuler et de contrôler l'outil correctement en cas de situations inattendues.
- 5) **Utiliser et soigner les outils à batterie**
- a) **Rechargez la batterie uniquement avec le chargeur spécifié par le fabricant.** Un chargeur adapté à une certaine batterie peut être cause de danger d'incendie quand on l'utilise avec une batterie différente.
- b) **Utilisez chaque outil uniquement avec la batterie conçue pour lui.** L'utilisation de toute autre batterie peut être cause de danger de blessure ou d'incendie.
- c) **Lorsque une batterie n'est pas en usage, gardez-la hors d'atteinte d'objets métalliques tels que les trombones, pièces de monnaie, clés, clous, vis et autres petits objets métalliques pouvant faire le contact entre une borne et l'autre.** Un court-circuit entre les bornes de la batterie peut être cause de brûlures ou d'incendie.
- d) **Dans des circonstances extrêmes, du liquide peut gicler hors de la batterie ; évitez tout contact. En cas de contact accidentel, rincez à l'eau. En cas de contact du liquide avec les yeux, consultez un médecin.** Le liquide qui gicle d'une batterie peut causer irritations ou brûlures.
- e) **N'utilisez pas un bloc-batterie ou un outil endommagé ou modifié.** Une batterie endommagée ou altérée peut avoir un comportement imprévisible qui peut conduire à un incendie, une explosion ou un risque de blessure.
- f) **N'exposez pas le bloc-batterie ou l'outil au feu ou à des températures excessives.** L'exposition au feu ou à des températures dépassant 130 °C peut provoquer une explosion. REMARQUE La température de "130°C" peut être remplacé par la température de "265°F".
- g) **Respectez les instructions pour la charge et**

ne rechargez pas le bloc-batterie ou l'outil à une plage de températures hors de celle spécifiée dans les instructions. Une charge mal effectuée ou à des températures hors de la plage spécifiée peut endommager la batterie et augmente le risque d'incendie.

6) Maintenance

- a) **L'entretien de votre outil électrique doit être confié à un réparateur qualifié qui utilise uniquement des pièces de rechange identiques aux pièces d'origine.** Cela permet d'assurer la sécurité de l'outil électrique.
- b) **Ne réparez jamais des blocs-batteries endommagés.** Les réparations sur les blocs-batteries ne doivent être effectuées que par le fabricant ou l'un de ses prestataires de services agréés.

RÈGLES DE SÉCURITÉ SPÉCIFIQUES

- Toujours supposer que l'outil contient des attaches. Une manipulation négligée de l'agrafeuse peut entraîner la projection involontaire d'attaches et des blessures.
- Ne pas diriger l'outil vers vous-même ni vers d'autres personnes à proximité. Un déclenchement involontaire projettera une attache et entraînera des blessures.
- Ne pas actionner l'outil s'il n'est pas d'abord solidement placé contre l'ouvrage. Si l'outil n'est pas en contact avec l'ouvrage, l'attache peut être déviée de la cible.
- Débrancher l'outil de la source d'alimentation en cas de coincement d'une attache dans l'outil. Pendant le retrait d'une attache coincée, l'agrafeuse peut être activée accidentellement si elle est branchée.
- Soyez prudent lorsque vous retirez une fixation coincée. Il se peut que le mécanisme soit comprimé et la fixation peut être éjectée avec force pendant que vous tentez de la décoincer.
- Ne pas utiliser cette agrafeuse pour la fixation de câbles électriques. Elle n'est pas conçue pour l'installation des câbles électriques et peut endommager l'isolation des câbles électrique, provoquant ainsi un choc électrique ou un risque d'incendie.

Avant d'utiliser l'agrafeuse-cloueuse

Vérifiez les points suivants:

- Portez toujours des lunettes de protection lorsque vous utilisez l'outil.
- Prenez soin de l'outil.
- Vérifiez le bon alignement ou la bonne fixation des pièces mobiles, l'absence de rupture de pièces et toute autre condition affectant l'opération de l'outil. En cas de dommage, faites réparer l'outil avant de l'utiliser.
- Vérifiez que la butée du magasin est correctement bloquée.
- N'utilisez jamais l'outil dans un environnement humide.
- N'utilisez jamais l'agrafeuse sur des matériaux à base d'amiante.
- Sécurisez fermement l'ouvrage. Utilisez des colliers ou un étau pour fermement tenir l'ouvrage. Ils représentent des moyens plus sûrs que vos propres mains.
- Assurez-vous de toujours garder le câble derrière l'appareil.

Utilisation de l'agrafeuse-cloueuse

- N'utilisez pas l'outil si l'interrupteur ne peut plus être déplacé vers la position "0" ou "I"
- Au démarrage, tenez toujours l'outil à deux mains.
- Veillez à ce que le cordon d'alimentation électrique se trouve toujours hors d'atteinte des pièces mobiles de l'agrafeuse-cloueuse.
- Gardez vos mains à l'écart de la pièce de travail.
- En cas de bourrage d'une pointe ou d'une agrafe, verrouillez immédiatement la machine et débranchez la prise de courant.
- Ne dirigez jamais l'agrafeuse-cloueuse vers des personnes ou des animaux.
- N'utilisez que des agrafes ou des clous adaptés pour cette agrafeuse-cloueuse.
- Veillez à ne pas perforez de câbles électriques en utilisant l'agrafeuse-cloueuse.

POUR LE CHARGEUR

Utilisation prévue

Ce agrafeuse a une batterie lithium-ion intégrée, que vous pouvez charger avec le câble de charge USB fourni (adaptateur secteur USB non inclus).

- a) **L'appareil n'est pas destiné à être utilisé par des personnes (notamment des enfants) souffrant de déficiences physiques, sensorielles ou mentales, ou par des personnes inexpérimentées ou**

non formées. Toute utilisation doit se faire sous la surveillance d'une personne responsable et avec les instructions appropriées.

- b) **Même sous surveillance, les enfants ne doivent pas jouer avec l'appareil.**
- c) Ne rechargez pas les batteries non rechargeables!
- d) Veuillez effectuer la recharge des batteries dans un endroit bien ventilé!
- e) **Les accus intégrés ne doivent être retirés que par une personne qualifiée et uniquement pour leur mise au rebut.** L'outil électroportatif risque d'être endommagé lors de l'ouverture de la coque de boîtier. Pour retirer l'accu de l'outil électroportatif, actionnez l'interrupteur Marche / Arrêt (4) jusqu'à ce que l'accu soit entièrement déchargé. Dévissez les vis du carter et retirez la coque du carter. Pour éviter un court-circuit, débranchez les connexions de l'accu séparément, l'une après l'autre, et isolez ensuite les pôles. Même à l'état déchargé, l'accu conserve une capacité résiduelle risquant de produire un courant en cas de court-circuit.

2. INFORMATIONS RELATIVES À LA MACHINE

Utilisation prévue

Cette agrafeuse-cloueuse permet de fixer différentes sortes de matériaux tels que tissus, bois, grillage, carton ou cuir. Cet appareil est particulièrement pratique pour le revêtement de meuble, l'emballage d'objets ou la réparation de chaussures.

SPÉCIFICATIONS TECHNIQUES

N° de modèle	ET503DC
Adaptateur pour chargeur recommandé	5V D.C. USB 500mA - 1500mA
Type de prise cote A	USB type A
Type de prise cote B	USB type Micro B
Nombre d'agrafes/pointes	30/min.
Agrafes	6 up to 10 mm
Pointes	6 up to 10 mm
Poids	ca. 0,66 kg
Pression acoustique L_{PA}	82,2+3 dB(A)
Puissance acoustique L_{WA}	93,2+3 dB(A)
Vibration	2,537+1,5 m/s ²

Niveau de vibrations

Le niveau des vibrations émises, indiqué dans ce manuel, a été mesuré conformément à la procédure décrite par la norme EN60745. Il peut être utilisé pour comparer deux outils ou pour réaliser une estimation préalable de l'exposition aux vibrations lors de l'utilisation de l'outil pour les applications mentionnées.

- L'utilisation de l'outil dans d'autres applications ou avec des accessoires différents ou mal entretenus peut considérablement augmenter le niveau d'exposition.
- La mise hors tension de l'outil et sa non-utilisation pendant qu'il est allumé peuvent considérablement réduire le niveau d'exposition.

Protégez-vous contre les effets des vibrations par un entretien correct de l'outil et de ses accessoires, en vous échauffant les mains et en organisant vos rythmes de travail.

DESCRIPTION

Les numéros dans le texte se rapportent aux schémas des pages 2 - 3.

1. Levier de rechargement
2. Tige de la cartouche
3. Interrupteur
4. "0/I" Interrupteur
5. Haut
6. Goupille de sûreté
7. Regard du niveau de remplissage de la cartouche
8. Cable du chargeur
9. Prise de charge
10. Témoin de batterie

3. FONCTIONNEMENT

Recharger la machine (Fig. A)

- Branchez le câble du chargeur (8) (fourni) dans un adaptateur (non fourni).
- Branchez le câble du chargeur (8) dans la machine. (Fig. E)
- Branchez la prise du chargeur dans une prise électrique murale et patientez un moment. Le témoin du chargeur (10) s'allume et indique l'état de la charge.

LED	Etat du chargeur
Rouge	Batterie en cours de charge.
Vert	Charge de la batterie terminée, batterie complètement chargée.

Une fois la batterie complètement rechargée, retirez la prise du chargeur de la prise murale et retirez la petite prise de l'appareil.

La charge complète de la batterie peut prendre entre 2 et 3 heures.

Si le voyant de charge rouge se met à clignoter pendant l'utilisation, cela indique que la batterie sera bientôt vide.

Application (Fig. B)

Avec cet outil, utilisez l'une des longueurs d'agrafes et de clous suivantes:

- Agrafes : De 6 à jusqu'à 10 mm
- Pointes : De 6 à jusqu'à 10 mm

Remplir les pointes ou les agrafes (Fig. C)

- Choisissez le bon type de pointes ou d'agrafes pour la tâche à réaliser.
- Placez l'agrafeuse à l'envers.
- Ouvrez la tige de la cartouche (2) en appuyant légèrement sur le levier de remplissage (1).
- Tirez le levier de remplissage vers l'arrière pour ouvrir la tige de la cartouche (2).

Pour les pointes:

- Placez les pointes à l'envers contre le côté gauche de la tige de la cartouche (2). Le côté gauche indique également le symbole d'une pointe sur la tige de la cartouche, voir la figure D.

Pour les agrafes:

- Placez les agrafes à l'envers dans la tige de la cartouche (2).
- Enfoncez le levier de remplissage pour parfaitement refermer la tige de la cartouche.



Avant de remplir l'agrafeuse, veillez à ce que la machine soit sur la position "0".



Ne remplissez jamais à la fois avec des agrafes et des pointes.

Contrôler la tige de la cartouche

Le regard du niveau de remplissage de la cartouche (7) indique la quantité d'agrafes/pointes à l'intérieur de la tige de la cartouche.

Utiliser l'agrafeuse



Testez la machine sur une chute après chaque rechargement.

- Poussez l'interrupteur "0/I" (4) sur la position "I" pour déverrouiller la machine.
- Poussez l'interrupteur "0/I" (4) sur la position "0" pour verrouiller la machine.

REMARQUE: Lorsque la machine n'est pas utilisée, poussez l'interrupteur "0/I" sur la position "0" pour verrouiller la machine.

REMARQUE: Rangez toujours la machine sur la position "0" (4).

Positionnement de l'outil sur la pièce

1. Placer l'outil au point ou l'agrafe ou le clou doit être situé.
2. Appuyez fermement l'outil vers le bas tout en appuyant le haut de la machine (5) à l'aide de l'autre main.
3. Utilisez votre main principale pour actionner l'interrupteur (3).
4. En appuyant fermement la machine vers le bas, soulevez la sécurité de la machine.



Avertissement! La sûreté de la machine est augmentée lorsque la pression est appliquée sur la goupille de sûreté (6) au bas de la machine. Assurez-vous que la bouche de l'agrafeuse soit toujours en contact direct avec l'ouvrage quand vous enfoncez l'interrupteur.

Agrafage

- Appuyer sur l'interrupteur (3).



L'outil rebondit du fait de l'impact grâce auquel il fonctionne. Ne l'oubliez pas. Cela peut provoquer un mauvais clouage ou un mauvais agrafage avec les pointes et les agrafes plus longues. Le faussement du clouage ou de l'agrafage peut être évité si une contre-pression est exercée.

4. ENTRETIEN



Assurez-vous que la machine n'est pas sous tension si vous allez procéder à des travaux d'entretien dans son système mécanique.

Ces appareils sont mis au point pour fonctionner sur une longue période de temps sans problème et avec un entretien minimal. Vous allongerez la durée de vie de votre appareil si vous le nettoyez régulièrement et l'utilisez avec soin.

Pannes

Si la machine ne fonctionnait pas correctement, un certain nombre de causes potentielles, ainsi que leurs solutions correspondantes, sont données ci-après:

En cas de blocage d'une agrafe ou d'un clou dans l'appareil, procédez comme suit:

- Placez la machine su la position "0" (4).
- Ouvrez la tige de la cartouche (2) et tirant sur le levier de remplissage (1) et laissez les pointes/agrafes sortir.
- Rechargez la machine, voir le chapitre « Remplir les pointes ou les agrafes » pour savoir comment.
- Testez la machine sur une chute.

Nettoyage

Nettoyez régulièrement le boîtier de l'appareil avec un tissu doux, de préférence après chaque utilisation. Libérez les rainures du ventilateur de toute poussière ou saleté. Enlevez les saletés tenaces avec un tissu doux, humidifié avec de l'eau savonneuse. N'utilisez aucun produit de nettoyage tel que du benzène, de l'alcool, de l'ammoniac, etc. De tels produits détériorent les éléments en plastique.

ENVIRONNEMENT



Les équipements électroniques ou électriques défectueux ou destinés à être mis au rebut doivent être déposés aux points de recyclage appropriés.

Uniquement pour les pays de l'UE

Ne jetez pas les outils électriques avec les déchets domestiques. Selon la Directive européenne 2012/19/CE relative aux déchets d'équipements électriques et électroniques et sa mise en œuvre

dans le droit national, les outils électriques hors d'usage doivent être collectés séparément et mis au rebut de manière écologique.

GARANTIE

Les produits VONROC sont développés aux plus hauts standards de qualité et ils sont garantis contre les défauts de pièces et de main d'oeuvre pendant la durée légale stipulée à partir de la date d'achat d'origine du produit. En cas d'une quelconque panne du produit pendant cette durée qui serait due à un défaut matériel et/ou de main d'oeuvre, contactez directement VONROC.

Les circonstances suivantes ne sont pas prises en charge par la garantie:

- Des réparations ou altérations ont été effectuées ou tentées sur la machine par un centre de réparation non agréé.
- L'usure normale.
- L'outil a été maltraité, mal utilisé ou mal entretenu.
- Des pièces détachées non d'origine ont été utilisées

Ceci constitue l'unique garantie accordée par la société explicitement ou implicitement. Il n'existe aucune autre garantie, explicite ou implicite, qui peut s'étendre au delà du contenu ici présent, y compris les garanties marchandes ou d'adaptation à des fins particulières. En aucun cas VONROC ne sera tenu responsable de dommages accidentels ou consécutifs. Les solutions proposées par les revendeurs devront se limiter à la réparation ou le remplacement des éléments ou pièces non conformes.

Le produit et le manuel d'utilisation sont sujets à modifications. Les spécifications peuvent changer sans préavis.

1. INSTRUCCIONES DE SEGURIDAD

Lea las advertencias de seguridad, las advertencias de seguridad adicionales y las instrucciones adjuntas. De no respetarse las advertencias de seguridad y las instrucciones, podrían producirse descargas eléctricas, incendios y/o lesiones graves. Conserve las advertencias de seguridad y las instrucciones para su posterior consulta.

Los siguientes símbolos se utilizan en el manual de usuario o en el producto:



Lea el manual de usuario.



Indica peligro de accidente, de muerte o riesgo de provocar averías en el aparato en caso de no seguir las instrucciones de este manual.



Riesgo de choque eléctrico.



Utilice gafas protectoras.



No use bajo la lluvia.



Use solo en interiores.



No tire el producto en contenedores no apropiados.



Recogida selectiva de la batería de iones de litio.



El producto es conforme a las normas de seguridad aplicables según las directivas europeas.

INSTRUCCIONES GENERALES DE SEGURIDAD



PRECAUCIÓN! Lea todas las advertencias de seguridad y todas las instrucciones. Si no lo hace, el uso indebido puede acarrear cortocircuitos, fuego o lesiones graves.

Conserve estas instrucciones.

El término "herramienta eléctrica", en todas las advertencias enumeradas a continuación se refiere a su herramienta eléctrica (inalámbrica) que funciona con una batería o a través de la red eléctrica.

- 1) **Área de trabajo**
 - a) **Trabaje en un lugar limpio y bien iluminado.** Lugares no iluminados o sucios propician accidentes.
 - b) **No use herramientas eléctricas donde haya riesgo de fuego o explosión, p.ej: cerca de líquidos o gases inflamables, polvo etc.** Las herramientas eléctricas producen chispas que pueden producir la ignición de partículas de humo.
 - c) **Mantenga a los niños y otras personas alejados mientras utiliza la herramienta eléctrica.** Las distracciones pueden hacer que pierda el control de la herramienta.
- 2) **Seguridad eléctrica**
 - a) **Cerciórese de que las clavijas de la herramienta eléctrica están correctamente enchufadas. Nunca modifique la clavija. No utilice ningún adaptador para la clavija de una herramienta eléctrica con conexión a tierra.** Las clavijas que no se hayan cambiado y los enchufes adecuados reducen el riesgo de cortocircuitos.
 - b) **Evite el contacto humano con superficies con conexiones a tierra como tubos metálicos, conductos, tubos de la calefacción, radiadores y refrigeradores.** El riesgo de cortocircuitos es mayor cuando el cuerpo está en contacto con el suelo.
 - c) **No use herramientas eléctricas bajo la lluvia o en entornos húmedos.** Si entra agua en una herramienta eléctrica aumenta el riesgo de cortocircuito.
 - d) **No utilice el cable para todo. Nunca utilice el cable para mover la máquina, empujarla o sacar la clavija del enchufe. Mantenga el cable alejado del calor, aceite, zonas cortantes o piezas en movimiento.** Los cables dañados o enredados aumentan el riesgo de cortocircuito.
 - e) **Use un cable alargador impermeable adecuado para exteriores cuando trabaje con la herramienta eléctrica al aire libre.** El riesgo de cortocircuito es menor si utiliza un cable alargador adecuado para exteriores.
 - f) **Si no se puede evitar el uso de la herramienta eléctrica en un lugar húmedo, use suministro protegido mediante dispositivo diferencial residual (DDR).** El uso de un DDR reduce el riesgo de choque eléctrico.
 - h) **No permita que la familiaridad adquirida con el uso frecuente de las herramientas le haga confiarse e ignorar los principios de seguridad de las herramientas.** Una acción descuidada puede causar lesiones graves en una fracción de segundo.

3) Seguridad personal

- a) **No se descuide, preste atención a lo que está haciendo y utilice el sentido común mientras trabaje con esta herramienta. No use herramientas eléctricas cuando esté cansado o esté bajo los efectos del alcohol, las drogas o los medicamentos.** Un momento de distracción, mientras utilice la herramienta eléctrica, puede provocar lesiones personales graves.
 - b) **Use equipo de protección individual. Use siempre gafas protectoras.** El uso en condiciones apropiadas del equipo de seguridad como por ejemplo: mascarilla antipolvo, zapatos antideslizantes de seguridad, casco o protección para los oídos, disminuye el riesgo de sufrir lesiones personales.
 - c) **Evite arranques involuntarios. Asegúrese de que el interruptor está en la posición de apagado antes de conectarlo a la fuente de electricidad.** Transportar herramientas eléctricas con el dedo puesto sobre el interruptor o enchufarlas con el interruptor encendido puede causar accidentes.
 - d) **Quite cualquier llave de ajuste antes de encender la herramienta eléctrica.** Una llave olvidada junto a una pieza móvil de la herramienta eléctrica puede provocar lesiones personales graves.
 - e) **No se estire demasiado. Mantenga siempre el equilibrio y tenga los pies en el suelo.** Esto permite un mayor control de la herramienta eléctrica en situaciones inesperadas.
 - f) **Vístase apropiadamente. No lleve prendas holgadas o joyas. Mantenga su pelo, ropa y guantes alejados de las piezas móviles.** Las prendas holgadas, las joyas y el pelo largo pueden quedar atrapados en las piezas móviles.
 - g) **Si se han suministrado dispositivos para la extracción y recogida de polvo asegúrese de que estos estén conectados y se utilicen correctamente.** El uso de estos dispositivos puede reducir los riesgos relacionados con el polvo.
 - h) **Mantenga las asas y las superficies de agarre secas, limpias y libres de aceite y grasa.** Las asas y las superficies de agarre resbaladizas no permiten un manejo y control seguros de la herramienta en situaciones inesperadas.
- 4) Utilización y cuidados de la herramienta eléctrica**
- a) **No fuerce la herramienta eléctrica. Utilice la herramienta eléctrica adecuada para el trabajo que vaya a realizar.** Una herramienta eléctrica apropiada realizará un trabajo mejor y más seguro si se utiliza para el objetivo con el que

ha sido diseñada.

- b) **No use herramientas que no pueden encenderse o apagarse con el interruptor.** Las herramientas que ya no se puedan encender y apagar son peligrosas y deben repararse.
 - c) **Desenchufe la clavija de la toma de electricidad antes de realizar modificaciones, cambiar accesorios o guardar las herramientas eléctricas.** Tales medidas de seguridad preventivas reducen el riesgo de la puesta en marcha accidental.
 - d) **Mantenga a los niños alejados de una herramienta eléctrica sin utilizar y no permita a personas que no estén familiarizadas con la máquina o estas instrucciones utilizar la herramienta.** La herramienta eléctrica puede ser peligrosa cuando la utilicen personas sin experiencia.
 - e) **Conserve sus herramientas cuidadosamente. Verifique cualquier desalineación o agarrotamiento de piezas móviles, piezas dañadas y cualquier otra causa, que pudiera repercutir en el buen funcionamiento de la herramienta eléctrica. Si la herramienta está estropeada, repárela antes de utilizarla.** Muchos de los accidentes están causados por un mantenimiento insuficiente del equipo eléctrico.
 - f) **Mantenga las herramientas de corte limpias y afiladas.** Sierras con esquinas cortantes con un buen mantenimiento se bloquean menos y son más fáciles de controlar.
 - g) **Utilice la herramienta eléctrica, accesorios y brocas etc. Siguiendo las instrucciones atendiendo al tipo de herramienta eléctrica y tenga en cuenta las condiciones de trabajo y el tipo de trabajo que se va a realizar.** Puede ser peligroso realizar trabajos con la herramienta diferentes de aquellos para los que está diseñada.
- 5) Uso y cuidado de las herramientas alimentadas por batería**
- a) **Recargue las baterías únicamente con el cargador recomendado por el fabricante.** Un cargador que es apto para un tipo de baterías determinado puede provocar riesgo de incendio si se usa para cargar otra clase de baterías.
 - b) **Use las herramientas eléctricas sólo con las baterías indicadas específicamente.** El uso de otra clase de baterías diferente puede ocasionar el riesgo de derivar en lesiones o un incendio.
 - c) **Cuando el paquete de baterías no esté en uso, consérvelo retirado de objetos metálicos como**

sujetapapeles, monedas, llaves, clavos, tornillos o cualquier otro objeto metálico pequeño que pueda hacer puente entre las terminales.

El contacto entre las terminales de la batería puede causar quemaduras o incendio.

- d) **Bajo condiciones extremas de abuso la batería podría expulsar un líquido; evite todo contacto. Si se produjese contacto accidentalmente, lávese bien con agua. Si el líquido hace contacto con los ojos, consulte también al médico.** El líquido emanado de la batería puede causar irritaciones o quemaduras.
- e) **No utilice una batería o una herramienta que esté dañada o modificada.** Las baterías dañadas o modificadas pueden presentar un comportamiento impredecible y provocar un incendio, una explosión o riesgo de lesiones.
- f) **No exponga una batería o una herramienta al fuego o a temperatura excesiva.** La exposición al fuego o a temperaturas superiores a 130 °C puede provocar una explosión.
NOTA La temperatura "130 °C" puede sustituirse por la temperatura "265 °F".
- g) **Siga todas las instrucciones de carga y no cargue la batería o la herramienta fuera del rango de temperatura especificado en las instrucciones.** La carga incorrecta o a temperaturas fuera del rango especificado puede causar daños a la batería y aumentar el riesgo de incendio.

6) Servicio

- a) **Haga reparar su herramienta eléctrica por una persona cualificada, usando solo piezas de repuesto idénticas.** Esto garantiza que se mantenga la seguridad de la herramienta eléctrica.
- b) **Nunca repare las baterías dañadas.** El mantenimiento de las baterías debe ser realizado solo por el fabricante o los proveedores de servicio autorizados.

REGLAS DE SEGURIDAD ESPECÍFICAS

- Considere siempre que la herramienta incluye sujeciones. Una manipulación sin cuidado de la clavadora puede dar lugar a un incendio imprevisto de las sujeciones y a daños personales.
- No dirija la herramienta hacia sí mismo ni hacia ninguna otra persona de su alrededor. La activación imprevista descargará las sujeciones, provocando daños.
- No active la herramienta a menos que esté colocada firmemente frente a la pieza de trabajo. Si la

herramienta no está en contacto con la pieza de trabajo, la sujeción podrá derivarse de su meta.

- Desconecte la herramienta de la fuente de alimentación cuando se atasquen sujeciones en la herramienta. Cuando retire una sujeción atascada, la clavadora podrá activarse accidentalmente si está conectada.
- Tenga precaución a la hora de retirar una sujeción atascada. El mecanismo puede estar comprimido y la sujeción puede descargarse con fuerza mientras intenta liberarse de un estado de obstrucción.
- No utilice esta clavadora para apretar cables eléctricos. No ha sido diseñada para la instalación de cables eléctricos y podrá dañar el aislamiento de los cables eléctricos, provocando por consiguiente descargas o incendios.

Antes de utilizar la clavadora

Compruebe los puntos siguientes:

- Utilice siempre unas gafas de protección al manipular esta herramienta.
- Dé mantenimiento a la herramienta con cuidado.
- Compruebe la desalineación o encorvamiento de piezas móviles, rotura de piezas, y cualquier otra condición que pudiera afectar a la operación de las herramientas. Si está dañada, haga que se repare las herramientas antes de utilizarla.
- Compruebe si el cartucho portaobjetos ha quedado correctamente ajustado.
- No utilice la herramienta en un ambiente húmedo.
- No utilice la herramienta con materiales que contengan asbesto.
- Inmovilice la pieza de trabajo. Utilice una abrazadera o un tornillo de banco para inmovilizar la pieza de trabajo. De esta forma, conseguirá mejor agarre que con la mano.
- Asegúrese siempre de que el cable se encuentre detrás del dispositivo.

Uso de la herramienta

- No utilice la herramienta si el interruptor no se mueve en la posición de '0' o 'I'.
- Sujete siempre la herramienta con las dos manos cuando se ponga en marcha.
- Mantenga el cable siempre alejado de las partes móviles de la máquina.
- Mantenga las manos alejadas de la pieza que va a ser trabajada.
- En caso de que el atasco lo haya provocado un

clavo o una grapa, coloque la máquina inmediatamente en modo de bloqueo y desenchúfela de la corriente.

- Nunca apunte con la herramienta a personas ni animales.
- Utilice sólo grapas y clavos adecuados para esta herramienta.
- Asegúrese de no dañar ningún cable cuando utilice esta herramienta.

PARA EL CARGADOR

Uso previsto

Este grapadora tiene una batería de iones de litio integrada, que se puede cargar con el cable de carga USB suministrado (adaptador de red USB no suministrado).

- El aparato no debe ser usado por personas (incluidos niños) con capacidad física, sensorial o mental reducida, o que no tengan experiencia o conocimiento, salvo que hayan sido capacitadas o estén bajo supervisión.**
- Controle que los niños no jueguen con el aparato.**
- No recargue baterías no recargables.
- Durante la carga, las baterías deben colocarse en un lugar ventilado.
- Las baterías integradas solamente pueden ser extraídas para desecharse por personal cualificado.** Si abre la carcasa del compartimento, puede destruir la herramienta eléctrica. Para sacar la batería de la herramienta eléctrica, pulse el interruptor de encendido/apagado (On/Off) (4) hasta que la batería se descargue por completo. Afloje los tornillos del compartimento y retire la carcasa para sacar la batería. Para evitar cortocircuitos, desconecte los conectores de la batería uno por uno y, a continuación, aíse los polos. Incluso descargada por completo, la batería sigue conteniendo una capacidad residual que puede liberarse en caso de cortocircuito.

2. INFORMACIÓN DE LA MÁQUINA

Uso previsto

La clavadora permite fijar distintos materiales, como tejidos, madera, gasa, cartón y cuero. Por ello, la herramienta es adecuada para su uso en tapicería de muebles, para envolver objetos o reparar calzado.

ESPECIFICACIONES TÉCNICAS

Modelo n.º	ET503DC
Adaptador recomendado para el cargador	5V D.C. USB 500mA - 1500mA
Tipo enchufe lado A	USB tipo A
Tipo enchufe lado B	USB tipo Mirco B
Número de grapas	30/min.
Grapas	6 hasta 10 mm
Clavos	6 hasta 10 mm
Peso	ca. 0,66 kg
Nivel de presión acústica L _{PA}	82,2+3 dB(A)
Nivel de potencia acústica L _{WA}	93,2+3 dB(A)
Valor de vibración	2,537+1,5 m/s ²

Nivel de vibración

El nivel de emisión de vibraciones indicado en este manual de instrucciones ha sido medido según una prueba estándar proporcionada en EN 60745; puede utilizarse para comparar una herramienta con otra y como valoración preliminar de la exposición a las vibraciones al utilizar la herramienta con las aplicaciones mencionadas.

- al utilizarla para distintas aplicaciones o con accesorios diferentes o con un mantenimiento deficiente, podría aumentar de forma notable el nivel de exposición.
- en las ocasiones en que se apaga la herramienta o cuando está funcionando pero no está realizando ningún trabajo, se podría reducir el nivel de exposición de forma importante.

Protéjase contra los efectos de la vibración realizando el mantenimiento de la herramienta y sus accesorios, manteniendo sus manos calientes y organizando sus patrones de trabajo.

DESCRIPCIÓN

Los números del texto se refieren a los diagramas de las páginas 2 - 3.

1. Palanca de recarga
2. Eje del cartucho
3. Interruptor
4. "0/I" Interruptor
5. Parte superior
6. Pasador de seguridad
7. Ventana de nivel de llenado del cartucho

- 8. Cable de carga
- 9. Toma para carga
- 10. Luz indicadora de carga

3. FUNCIONAMIENTO

Carga de la batería (Fig. A)

- Enchufe el cable del cargador (8) (suministrado) en un adaptador (no suministrado).
- Enchufe el cable del cargador (8) en la maquina (Fig. E).
- Enchufe el enchufe del cargador en una toma de corriente eléctrica y espere un poco. Los indicadores de LED se encenderán (10) y mostrarán el estado del cargador.

LED	Estado del cargador
Rojo	Carga de la batería en curso.
Verde	Ha finalizado la carga de la batería, batería totalmente cargada.

Después de que la batería este totalmente cargada, desenchufe el enchufe del cargador de la toma de corriente y extraiga la batería del cargador.

La carga completa de la batería puede llevar hasta 2-3 horas.

Si el indicador de carga de LED rojo comienza a brillar durante el funcionamiento, significa que la batería se agotará en breve.

Aplicaciones (Fig. B)

Para esta herramienta, utilice las grapas y clavos siguientes:

- Grapas: 6 hasta 10 mm
- Clavos: 6 hasta 10 mm

Carga de los clavos o grapas (Fig. C)

- Seleccione el clavo o grapa correcto para el trabajo.
- Sujete la clavadora de abajo hacia arriba.
- Abra el eje del cartucho (2) presionando ligeramente la palanca de recarga (1).
- Coloque la palanca de recarga del revés para abrir el eje del cartucho (2).

Clavos:

- Coloque los clavos boca abajo contra el lateral izquierdo del eje del cartucho (2). El lado izqui-

erdo también muestra el símbolo de un clavo en el eje del cartucho, véase la fig. D.

Grapas:

- Coloque las grapas boca abajo en el eje del cartucho (2).
- Empuje la palanca de recarga para cerrar por completo el eje del cartucho.



Antes de cargar la clavadora, asegúrese de que la máquina esté en "0"-posición.



No cargue grapas y clavos a la vez.

Comprobación del eje del cartucho

La ventana de nivel de llenado del cartucho (7) indica la cantidad de grapas/clavos que hay en el interior del eje del cartucho.

Uso de la clavadora



Después de cada carga, compruebe la máquina en un trozo de raspadura.

- Pulse el interruptor "0/I" (4) hacia "I" para desbloquear la máquina.
- Pulse el interruptor "0/I" (4) hacia "0" para bloquear la máquina.

NOTA: Cuando no esté en uso, pulse el interruptor "0/I" hacia "0" para bloquear la máquina.

NOTA: Guarde la máquina siempre en "0"-posición (4).

Colocar la herramienta

1. Coloque la herramienta sobre la pieza de trabajo en el lugar en que desea clavar la grapa o clavo.
2. Presione con firmeza la parte superior de la máquina (5) con una mano.
3. Utilice la otra mano para manejar el interruptor (3).
4. Al presionar con firmeza la máquina mejora la seguridad.



Advertencia! *La máquina dejará de estar segura cuando se aplique presión al pasador de seguridad (6) de la parte inferior. Asegúrese siempre de que la boca de la clavadora esté en contacto directo con el material al pulsar el interruptor.*

Grapado

- Pulse el interruptor (3).



La herramienta producirá un rebote debido a la fuerza con que funciona. Tengo esto en cuenta. Para grapas o clavos largos esto puede hacer que el resultado no sea el óptimo. Al aplicar contrapresión se pueden evitar problemas de grapado o clavado incorrectos.

4. MAINTENANCE

Antes de cualquier trabajo de mantenimiento o limpieza saque siempre el enchufe de la caja de corriente (enchufe de pared).

Estas máquinas han sido desarrolladas para funcionar durante largo tiempo sin dificultades y con un mantenimiento mínimo. Prolongará la vida útil de su máquina si la limpia regularmente y la utiliza de forma adecuada.

Fallos

A continuación se indican varias posibles causas y soluciones si la máquina no funciona correctamente:

En caso de grapas o clavos atascados en la herramienta, siga este procedimiento:

- Coloque la máquina en "0"-posición (4).
- Abra el eje del cartucho (2) tirando de la palanca de recarga (1) y dejando caer los clavos/grapas atascados.
- Vuelva a cargar la máquina; para consultar las instrucciones, véase el capítulo "Carga de los clavos o grapas".
- Compruebe la máquina en un trozo de raspadura.

Limpieza

Limpie la máquina regularmente con un trapo suave, preferiblemente tras cada utilización. Mantenga los agujeros de ventilación libres de polvo y suciedad. Elimine la suciedad persistente con un trapo suave humedecido con agua jabonosa. No utilice ningún disolvente como gasolina, alcohol, amoníaco, etc. Productos de esta clase dañan las partes de plástico.

MEDIOAMBIENTE

Los aparatos eléctricos o electrónicos defectuosos y/o desechados deben recogerse en lugares de reciclado apropiado.

Solo para países de la Comunidad Europea

No elimine las herramientas eléctricas como residuos domésticos. De acuerdo con la Directiva europea 2012/19/CE sobre residuos de aparatos eléctricos y electrónicos, y su transposición a las legislaciones nacionales, las herramientas eléctricas que ya no se utilizan deben recogerse por separado y eliminarse en modo ecológico.

CONDICIONES DE GARANTÍA

Los productos VONROC han sido desarrollados con los más altos estándares de calidad y VONROC garantiza que están exentos de defectos relacionados con los materiales y la fabricación durante el periodo legalmente estipulado, a contar desde la fecha de compra original. En caso de que el producto presente defectos relacionados con los materiales y/o la fabricación durante este periodo, póngase directamente en contacto VONROC.

La presente garantía se excluye en los siguientes casos:

- Si centros de servicios no autorizados han realizado o han intentado realizar reparaciones y/o alteraciones a la máquina.
- Si se ha producido un desgaste normal.
- Si la herramienta ha sido mal tratada o usada en modo impropio, o se ha realizado incorrectamente su mantenimiento.
- Si se han utilizado piezas de repuesto no originales.

La presente constituye la única garantía implícita y explícita que ofrece la compañía. No existen otras garantías explícitas o implícitas que excedan las citadas aquí, incluidas las garantías implícitas de comerciabilidad e idoneidad para una finalidad en especial. VONROC no será considerada responsable en ningún caso por daños incidentales o consecuentes. Los recursos a disposición de los distribuidores se limitan a la reparación o a la sustitución de las unidades o piezas no conformes.

El producto y el manual de usuario están sujetos a variaciones. Las especificaciones pueden variarse sin previo aviso.

1. ISTRUZIONI DI SICUREZZA

Leggere accuratamente gli avvisi di sicurezza, gli avvisi di sicurezza aggiuntivi e le istruzioni. La mancata osservanza degli avvisi di sicurezza e delle istruzioni potrebbe causare scosse elettriche, incendio e/o gravi lesioni. Mantenere gli avvisi di sicurezza e le istruzioni a portata di mano per future consultazioni.

I seguenti simboli sono utilizzati nel presente manuale utente o sul prodotto:



Leggere il manuale per l'utente.



Denota il rischio di lesioni personali, morte o danni all'utensile in caso di mancata osservanza delle istruzioni contenute nel presente manuale.



Rischio di scosse elettriche.



Indossi una protezione per gli occhi.



Non esporre alla pioggia.



Solo per uso interno.



Non smaltire il prodotto in contenitori non idonei.



Raccolta differenziata per la batteria agli ioni di litio.



Il prodotto è conforme agli standard pertinenti in materia di sicurezza previsti dalla legislazione Europea.

REGOLE GENERALI DI SICUREZZA



ATTENZIONE! Leggere tutte le avvertenze di sicurezza e tutte le istruzioni. Se non si seguono tutte le istruzioni sotto elencate, si può incorrere in uno shock elettrico, in un incendio e/o in lesioni serie.

Conservare queste istruzioni.

Il termine "arnese elettrico" in tutti gli avvertimenti sotto elencati si riferisce al vostro arnese elettrico che funziona a corrente (con filo) o ad un arnese che funziona a pile (senza filo).

1) Area di lavoro

- a) **Mantenere l'area di lavoro pulita e ben illuminata.** Aree buie e disordinate favoriscono gli incidenti.
- b) **Non usare arnesi elettrici in atmosfere esplosive, come vicino ai liquidi infiammabili, gas o polveri.** Gli arnesi elettrici creano scintille che possono incendiare la polvere dei vapori.
- c) **Tenere lontani bambini e altre persone mentre si accende l'arnese elettrico.** Le distrazioni possono farvi perdere il controllo.

2) Sicurezza elettrica

- a) **Le spine dell'arnese elettrico devono andare bene per la presa di corrente. Non modificare mai la spina in alcun modo. Non usare alcun adattatore con arnesi elettrici a terra (messo a terra).** Spine non modificate che vanno bene per le prese di corrente ridurranno il rischio di shock elettrico.
- b) **Evitare il contatto corporeo con superfici a terra come tubature, radiatori, fornelli e refrigeratori.** C'è un rischio maggiore di shock elettrico se il vostro corpo è a terra.
- c) **Non esporre arnesi elettrici alla pioggia o a condizioni di umidità.** Se dell'acqua penetra nell'arnese elettrico aumenterà il rischio di shock elettrico.
- d) **Non abusare del filo. Non usare mai il filo per trasportare, spingere o staccare dalla presa l'arnese elettrico. Tenere il filo lontano da calore, olio, bordi taglienti o parti mobili.** Fili danneggiati o aggrovigliati aumentano il rischio di shock elettrico.
- e) **Quando si accende un arnese elettrico all'aperto, usare una prolunga adatta a tale uso.** Usare un filo adatto all'uso all'aperto ridurrà il rischio di shock elettrico.
- f) **Se non è possibile evitare l'uso di un elettroutensile in ambiente umido, usare una rete di alimentazione protetta da un interruttore differenziale (salvavita).** L'uso di un salvavita riduce il rischio di scosse elettriche.

3) Sicurezza personale

- a) **Stare vigili e attento quando si accende un arnese elettrico. Non usare un arnese elettrico mentre si è stanco o sotto l'effetto di droghe, alcool o medicinali.** Un momento di disattenzione mentre si accendono arnesi elettrici può causare delle gravi lesioni personali.
- b) **Usare dispositivi di protezione individuale. Indossare sempre una protezione per gli occhi.**

Dispositivi di sicurezza come mascherina per la polvere, scarpe di sicurezza antiscivolo, casco, o protezioni per le orecchie usate nelle appropriate condizioni, ridurranno le lesioni personali.

- c) **Prevenire l'avvio accidentale. Assicurarsi che l'interruttore sia spento prima di collegarsi.** Trasportare elettroutensili tenendo il dito sull'interruttore di accensione o dare corrente ad elettroutensili con l'interruttore acceso può dare luogo a incidenti.
- d) **Rimuovere ogni chiave regolatrice o chiave per dadi prima di accendere l'arnese elettrico.** Una chiave per dadi o una chiave lasciata attaccata ad una parte rotante dell'arnese elettrico può provocare lesioni personali.
- e) **Cercare di mantenere l'equilibrio. Mantenere sempre un punto d'appoggio appropriato.** Questo consente un controllo migliore dell'arnese elettrico in situazioni inaspettate.
- f) **Vestirsi adeguatamente. Non indossare vestiti larghi o gioielli. Tenere lontano capelli, vestiti e guanti dalle parti mobili.** Vestiti larghi, gioielli o capelli lunghi possono essere presi nelle parti mobili.
- g) **Se vengono forniti dispositivi per la connessione dell'estrazione della polvere e attrezzature di raccolta, assicurarsi che questi siano collegati e usati correttamente.** L'uso di questi dispositivi può ridurre i rischi correlati alla polvere.
- h) **Non lasciare che la confidenza acquisita dall'uso frequente induca l'utilizzatore ad assumere comportamenti imprudenti e a ignorare i principi di sicurezza per l'utensile.** Una semplice distrazione può provocare gravi lesioni personali in una frazione di secondo.

4) Uso e manutenzione dell'arnese elettrico

- a) **Non forzare l'arnese elettrico. Usare l'arnese elettrico corretto per il vostro impiego.** L'arnese elettrico corretto farà il lavoro meglio e in maniera più sicura alla velocità per la quale è stato progettato.
- b) **Non usare l'arnese elettrico se l'interruttore non si accende o non si spegne.** Ogni arnese elettrico che non può essere controllato con l'interruttore è pericoloso e deve essere riparato.
- c) **Scollegare la spina dalla sorgente di elettricità prima di fare qualsiasi regolazione, cambiare gli accessori, o conservare arnesi elettrici.** Tali misure di sicurezza preventive riducono il rischio di accendere l'arnese elettrico accidentalmente.

- d) **Conservare gli arnesi elettrici inattivi fuori dalla portata dei bambini e non permettere a persone che non hanno confidenza con l'arnese elettrico o con queste istruzioni di usare l'arnese elettrico.** Gli arnesi elettrici sono pericolosi per utenti inesperti.
- e) **Mantenere gli arnesi elettrici. Controllare il non allineamento o l'attacco di parti mobili, la rottura di parti ed ogni altra condizione che può influire sul funzionamento degli arnesi elettrici. Se è danneggiato, far riparare l'arnese elettrico prima dell'uso.** Molti incidenti sono causati da arnesi elettrici mantenuti male.
- f) **Mantenere gli arnesi da taglio affilati e puliti.** È meno probabile che si attacchino degli arnesi da taglio mantenuti correttamente con tagli affilate e questi sono anche più facili da controllare.
- g) **Usare l'arnese elettrico, gli accessori e le parti dell'arnese ecc, secondo queste istruzioni e nel modo pensato per il particolare tipo di arnese elettrico, tenendo conto delle condizioni di lavoro e del lavoro da svolgere.** L'uso dell'arnese elettrico per operazioni diverse da quelle pensate potrebbe causare situazioni pericolose.
- h) **Mantenere le impugnature e le superfici di presa asciutte, pulite e libere da olio e grasso.** Impugnature e superfici di presa scivolose non consentono di maneggiare e controllare in sicurezza l'utensile in situazioni impreviste.
- 5) **Uso e manutenzione dell'utensile a batteria**
- a) **Ricaricare l'apparecchio esclusivamente con il caricabatterie specificato dal fabbricante.** Se si utilizza un caricabatterie di diverso tipo potrebbero verificarsi incendi.
- b) **Utilizzare gli utensili elettrici solo con i pacchi batterie appositamente prescritti.** L'uso di pacchi batterie di diverso tipo aumenta il rischio di infortunio o incendio.
- c) **Quando il pacco batterie non è in uso, tenerlo lontano da oggetti metallici quali fermagli, monete, chiavi, chiodi, viti o altri piccoli oggetti metallici che potrebbero mettere in collegamento i due poli.** Se i poli vengono messi in corto circuito, la batteria potrebbe emettere scintille o fiammate.
- d) **In condizioni di uso scorretto, la batteria potrebbe emettere liquido: evitare pertanto di entrarvi in contatto. In caso di contatto accidentale, risciacquare con acqua. Se il liquido entra a contatto con gli occhi, consultare immediatamente un medico.** Il liquido emesso dalla batteria può causare irritazioni o ustioni.
- e) **Non utilizzare un pacco batterie o l'utensile se danneggiati o manomessi.** Pacchi batterie danneggiati o manomessi potrebbero avere comportamenti imprevisti con il rischio di incendiarsi, esplodere o provocare lesioni a persone.
- f) **Non esporre un pacco batterie o l'utensile alle fiamme o a temperature eccessivamente elevate.** L'esposizione alle fiamme o a temperature superiori a 130 °C potrebbe provocare un'esplosione. NOTA: la temperatura di "130 °C" corrisponde a "265 °F".
- g) **Seguire tutte le istruzioni per la ricarica e non caricare il pacco batterie o l'utensile a temperature che non rientrino nell'intervallo specificato nelle istruzioni.** Se si effettua la ricarica in modo improprio o a temperature non comprese nell'intervallo specificato, il pacco batterie potrebbe subire danni e potrebbe aumentare il rischio di incendi.
- 6) **Riparazione**
- a) **L'assistenza per l'elettroutensile deve essere prestata da un tecnico qualificato che utilizzi soltanto ricambi originali.** In questo modo viene garantita la sicurezza dell'elettroutensile.
- b) **Non tentare di riparare pacchi batterie danneggiati.** La riparazione dei pacchi batteria deve essere effettuata esclusivamente dal produttore o presso centri di assistenza autorizzati.

REGOLE DI SICUREZZA SPECIFICHE

- Partire sempre dal presupposto che l'utensile contenga fermagli all'interno. Una manipolazione imprudente della cucitrice può causare un'emissione improvvisa di fermagli e lesioni personali.
- Non puntare l'utensile verso di sé o verso le persone vicine. Un'attivazione improvvisa rilascerà il fermaglio causando lesioni.
- Non azionare l'utensile a meno che non sia saldamente posizionato contro il pezzo da lavorare. Se l'utensile non è a contatto con il pezzo da lavorare, è possibile che il fermaglio venga deviato dal bersaglio.
- Scollegare l'utensile dalla presa di corrente quando un fermaglio rimane inceppato nell'utensile. Durante la rimozione di un fermaglio inceppato, è possibile che la cucitrice venga attivata accidentalmente se è collegata alla presa.
- Prestare attenzione durante la rimozione di un dispositivo di fissaggio inceppato. Il meccanismo potrebbe essere sotto compressione e

il dispositivo di fissaggio potrebbe essere scaricato forzatamente mentre si tenta di liberare l'inceppamento.

- Non utilizzare questa cucitrice per fissare cavi elettrici. L'utensile non è progettato per l'installazione dei cavi elettrici e potrebbe danneggiare i cavi elettrici causando pertanto scosse elettriche o pericoli di incendio.

Prima di usare la macchina chiodatrice/aggraffatrice

Controllare i seguenti punti:

- Indossare sempre occhiali protettivi durante l'utilizzo dell'utensile.
- Mantenere l'utensile con cura.
- Controllare la presenza di eventuali disallineamenti o piegature delle parti mobili, o rottura di parti e qualsiasi altra condizione che possa influenzare il funzionamento dell'utensile. In presenza di danni, far riparare l'utensile prima di utilizzarlo.
- Verificare che la cartuccia a slitta sia stata fissata adeguatamente.
- Non usare la macchina in ambiente umido.
- Non usare la macchina su materiali contenenti asbesto.
- Fissare saldamente il pezzo in lavorazione. Per tenere fermo il pezzo in lavorazione usare delle pinze o un morsetto. In tal modo si otterrà una presa più sicura rispetto all'uso della mano.
- Assicurarsi sempre che il cavo sia dietro al dispositivo.

Uso dell'utensile

- Non utilizzare l'utensile se l'interruttore non si muove in posizione "0" o "I"
- Quando si inizia ad operare, afferrare sempre l'utensile con tutte e due le mani.
- Tenere sempre il cavo lontano dalle parti mobili della macchina.
- Tenere le mani lontano dal pezzo di lavoro.
- In caso di inceppamento di un chiodo o di un punto metallico, posizionare immediatamente la macchina in posizione di blocco e staccare la spina dalla presa di corrente.
- Non rivolgere mai l'utensile in direzione di persone o animali.
- Usare esclusivamente chiodi e graffe adatti a questa macchina.
- Fare attenzione a non danneggiare nessun filo durante l'utilizzo dell'utensile.

CARICABATTERIE

Uso previsto

Questo graffatrice è dotato di una batteria integrata al litio ioni ricaricabile con il cavo USB in dotazione (adattatore di rete USB non in dotazione).

- L'apparecchio non deve essere usato da persone con capacità fisiche, sensoriali o mentali ridotte (bambini inclusi) o che non hanno alcuna esperienza o conoscenza dell'apparecchio, a meno che non siano sorvegliate o siano state istruite sull'uso del prodotto.**
- Accertarsi che i bambini non giochino con il caricabatterie.**
- Non ricaricare batterie non ricaricabili!
- Mentre il caricabatteria è in funzione sistemarlo in un luogo ben ventilato!
- Le batterie integrate possono essere rimosse esclusivamente da personale qualificato.** L'apertura del guscio di alloggiamento può distruggere l'elettroscopio. Per rimuovere la batteria dall'elettroscopio, premere l'interruttore di accensione/spegnimento (4) fino a quando la batteria non è completamente scarica. Svitare le viti sull'alloggiamento e rimuovere il guscio dell'alloggiamento per rimuovere la batteria. Per evitare un cortocircuito, staccare i connettori della batteria uno alla volta e poi isolare i poli. La batteria continua a mantenere una capacità residua anche quando è completamente scarica e tale capacità residua viene rilasciata in caso di cortocircuito.

2. INFORMAZIONI RELATIVE ALL'ELETTROSCOPIO

Uso previsto

La cucitrice permette di fissare vari tipi di materiali, come stoffa, legno, garze, cartone e cuoio. Pertanto l'utensile è adatto nella tappezzeria di arredamento, nel rivestimento di oggetti o nella riparazione di scarpe.

DATI TECNICI

Numero modello	ET503DC
Adattatore per caricabatterie raccomandato	5V D.C. USB 500mA - 1500mA
Spina tipo A	USB tipo A
Spina tipo B	USB tipo C
Numero di graffe	30/min.
Graffe	6 fino a 10 mm

Chiodi	6 fino a 10 mm
Peso	ca. 0,66 kg
Livello di pressione sonora L_{PA}	82,2+3 dB(A)
Livello di potenza sonora L_{WA}	93,2+3 dB(A)
Vibrazione	2,537+1,5 m/s ²

Livello delle vibrazioni

Il livello di emissione delle vibrazioni indicato sul retro di questo manuale di istruzioni è stato misurato in conformità a un test standardizzato stabilito dalla norma EN 60745; questo valore può essere utilizzato per mettere a confronto un l'utensile con un altro o come valutazione preliminare di esposizione alla vibrazione quando si impiega l'utensile per le applicazioni menzionate.

- se si utilizza l'utensile per applicazioni diverse, oppure con accessori differenti o in scarse condizioni, il livello di esposizione potrebbe aumentare notevolmente.
- i momenti in cui l'utensile è spento oppure è in funzione ma non viene effettivamente utilizzato per il lavoro, possono contribuire a ridurre il livello di esposizione.

Proteggersi dagli effetti della vibrazione effettuando la manutenzione dell'utensile e dei relativi accessori, mantenendo le mani calde e organizzando i metodi di lavoro.

DESCRIZIONE

I numeri che compaiono nel testo si riferiscono agli schemi riportati alle pagine 2 - 3.

1. Leva di ricarica
2. Albero della cartuccia
3. Interruttore
4. "0/I" Interruttore
5. Parte superiore
6. Perno di sicurezza
7. Indicatore del livello di riempimento della cartuccia
8. Cavo del caricabatterie
9. Presa per carica
10. Indicatore di carica

3. FUNZIONAMENTO

Carica del dispositivo (Fig. A)

- Inserire il cavo del caricabatterie (8) (in dotazione) nell'adattatore (non in dotazione).
- Inserire il caricabatterie (8) nella macchina. (Fig. E)
- Collegare la spina del caricabatterie a una presa elettrica e attendere un momento. L'indicatore del caricabatterie (10) si illumina e mostra lo stato di carica della batteria.

LED	Stato caricabatterie
Rosso	In carica.
Verde	Carica terminata, batteria completamente carica.

Una volta caricata la batteria, rimuovere la spina del caricabatterie dalla presa e staccare la spina piccola dal dispositivo.

Per caricare completamente la batteria possono essere necessarie 2-3 ore.

Se l'indicatore di carica LED rosso si accende durante il funzionamento, indica che la batteria sta per scaricarsi.

Applicazioni (Fig. B)

Con questo utensile usare uno dei seguenti tipi di graffe o di chiodi:

- Graffe: 6 fino a 10 mm
- Chiodi: 6 fino a 10 mm

Caricamento dei chiodi o dei punti metallici (Fig. C)

- Scegliere il chiodo o il punto metallico giusti per il lavoro.
- Tenere la fissatrice con il fondo rivolto verso l'alto.
- Aprire l'albero della cartuccia (2) premendo leggermente la leva di ricarica (1).
- Tirare indietro la leva di ricarica per aprire l'albero della cartuccia (2).

Per i chiodi:

- Posizionare i chiodi a testa in giù contro il lato sinistro dell'albero della cartuccia (2). Il lato sinistro mostra anche un simbolo del chiodo sull'albero della cartuccia, vedi fig.D.

Per punti metallici:

- Posizionare i punti metallici a testa in giù nell'albero della cartuccia (2).
- Spingere la leva di ricarica per chiudere completamente l'albero della cartuccia.



Prima di caricare la fissatrice, assicurarsi che la macchina sia in "0"-posizione.



Non caricare mai punti metallici e chiodi contemporaneamente.

Controllo dell'albero della cartuccia

L'indicatore del livello di riempimento della cartuccia (7) indica la quantità di punti metallici/chiodi all'interno dell'albero della cartuccia.

Utilizzo della fissatrice

Dopo ogni ricarica testare la macchina su un pezzo di scarto.

- Premere l'interruttore "0/I" (4) su "I" per sbloccare la macchina.
- Premere l'interruttore "0/I" (4) su "0" per bloccare la macchina.

NOTA: Quando non è in uso, premere l'interruttore "0/I" su "0" per bloccare la macchina.

NOTA: Immagazzinare sempre l'utensile in "0" posizione (4).

Posizionamento dell'utensile

1. Posizionare l'utensile sul pezzo in lavorazione nel punto in cui si deve inserire la punta metallica o il chiodo.
2. Premere con forza l'utensile verso il basso facendo pressione sulla parte superiore della macchina (5) con una mano.
3. Utilizzare l'altra mano per mettere in funzione l'interruttore (3).
4. Premendo con forza la macchina verso il basso si annulla la sicurezza della macchina.



Avvertenza! *La sicurezza della macchina verrà sollevata quando si applica pressione al perno di sicurezza (6) sul fondo della macchina. Accertarsi sempre che l'ingresso della fissatrice sia a diretto contatto con il materiale quando si preme l'interruttore.*

Graffettatura

- Premere l'interruttore (3).



L'utensile, a causa della potenza con cui opera, provoca un movimento di rinculo. Tenerlo presente. Per chiodi e punte metalliche lunghi, questo può causare un inserimento erraneo dei chiodi o delle punte metalliche. È possibile evitare l'inserimento erraneo dei chiodi o delle punte metalliche applicando una contropressione.

4. MANUTENZIONE

Assicurarsi che la macchina non sia in funzione mentre si effettuano operazioni di manutenzione sul motore.

Questi apparecchi sono progettati per funzionare per lungo tempo senza problemi e con una manutenzione minima. Pulendo regolarmente e trattando in modo appropriato il trapano avvitatore, se ne prolunga la durata.

Guasti

Qualora la macchina non funzionasse correttamente, consultare l'elenco sottostante con tutte le possibili cause e rimedi.

Nel caso in cui un punto metallico o un chiodo siano inceppati nell'utensile, attenersi alla seguente procedura:

- Posizionare la macchina in "0" posizione (4).
- Aprire l'albero della cartuccia (2) tirando la leva di ricarica (1) e lasciare fuoriuscire i chiodi/punti metallici inceppati.
- Ricaricare la macchina, vedere il capitolo "Caricamento di chiodi o punti metallici" per istruzioni.
- Testare la macchina su un pezzo di scarto.

Pulizia

Pulire regolarmente il corpo dell'apparecchio con un panno morbido, preferibilmente dopo ogni utilizzo. Mantenere sgombre da polvere e sporcizia le fessure di ventilazione. Rimuovere lo sporco ostinato con un panno morbido, inumidito con acqua insaponata. Non utilizzare solventi, quali benzina, alcool, ammoniacca, ecc. Tali sostanze danneggiano i componenti in materiale plastico.

RISPETTO AMBIENTALE



Le apparecchiature elettriche o elettroniche difettose e/o scartate devono essere raccolte presso gli opportuni siti di riciclaggio.

Solo per i Paesi CE

Non smaltire gli elettrodomestici insieme ai rifiuti domestici. Secondo la Direttiva europea 2012/19/ EC sui rifiuti delle apparecchiature elettriche ed elettroniche e relativa implementazione nelle normative locali, gli elettrodomestici ormai inutilizzabili devono essere raccolti separatamente e smaltiti in modo ecologico.

DEFINIZIONI DELLA GARANZIA

I prodotti VONROC sono sviluppati secondo i più elevati standard di qualità e viene garantita l'assenza di difetti nei materiali e nella manodopera per il periodo contrattuale a partire dalla data di acquisto originale. Qualora il prodotto dovesse subire un guasto qualsiasi durante questo periodo a causa di difetti nei materiali e/o nella manodopera, si prega di contattare direttamente il VONROC.

Le seguenti circostanze sono escluse da questa garanzia:

- Riparazioni e/o modifiche alla macchina sono state eseguite o tentate da centri di assistenza non autorizzati.
- Normale usura.
- L'utensile è stato abusato, utilizzato o manutenu- to in modo improprio.
- Sono state utilizzate parti di ricambio non origi- nali.

Ciò costituisce l'unica garanzia espressa o implicita fornita dall'azienda. Non esistono altre garanzie espresse o implicite che si estendono oltre il presente documento, ivi comprese le garanzie implicite di commerciabilità e idoneità per uno scopo particolare. In nessun caso VONROC sarà responsabile di eventuali danni incidentali o consequenziali. I rime- di dei rivenditori saranno limitati alla riparazione o sostituzione di unità o parti non conformi.

Il prodotto e il manuale per l'utente sono soggetti a modifiche. I dati tecnici possono essere modificati senza ulteriore notifica.

1. ISTRUCCJE BEZPIECZEŃSTWA

Przeczytać dołączone ostrzeżenia dotyczące bezpieczeństwa, dodatkowe ostrzeżenia dotyczące bezpieczeństwa oraz instrukcje. Nieprzestrze- ganie ostrzeżeń dotyczących bezpieczeństwa oraz instrukcji może prowadzić do porażenia prądem, pożaru i/lub poważnych obrażeń ciała. Zachowac ostrzeżenia dotyczące bezpieczeństwa oraz instrukcje na przyszłość.

Następujące symbole są umieszczone w instrukcji obsługi lub na produkcie:



Przeczytać instrukcję obsługi.



Oznacza ryzyko obrażeń ciała, śmierci lub uszkodzenia narzędzia w razie nieprzestrze- gania poleceń z instrukcji.



Ryzyko porażenia prądem.



Korzystać ze środków ochrony wzroku.



Nie wystawiać urządzenia na działanie deszczu.



Tylko do użytku w pomieszczeniach.



Nie wyrzucać produktu do nieodpowiednich pojemników.



Zbiórka selektywna akumulatora litowo jonowego.



Produkt spełnia wymogi odpowiednich norm bezpieczeństwa podanych w dyrektywach UE.

OGÓLNE ZALECENIA DOTYCZĄCE BEZPIECZEŃSTWA



UWAGA! Przeczytać wszystkie ostrzeżenia dotyczące bezpieczeństwa i wszystkie instrukcje. Nieprzestrzeganie wszystkich poniższych instrukcji może być przyczyną porażenia prądem, pożaru i/lub poważnych obrażeń.

Zachowaj poniższe instrukcje.

Termin „elektronarzędzia akumulatorowe” we wszystkich ostrzeżeniach zamieszczonych poniżej

odnosi się do elektronarzędzi akumulatorowych zasilanych sieciowo (przewodowych) lub elektronarzędzi akumulatorowych działających na baterie (bezprowadowych).

1) Obszar roboczy

- a) **Obszar roboczy należy utrzymywać w czystości.** Powinien on być dobrze oświetlony. Nieład i złe oświetlenie mogą z łatwością doprowadzić do wypadku.
- b) **Nie korzystaj z elektronarzędzi akumulatorowych w warunkach, w których łatwo może dojść do wybuchu, np. w obecności łatwopalnych cieczy, gazów lub pyłu.** Podczas pracy elektronarzędzi akumulatorowych powstają iskry, które mogą doprowadzić do zapłonu pyłu lub oparów.
- c) **Dzieci i inne osoby postronne powinny pozostać w bezpiecznej odległości od pracującego urządzenia.** Rozproszenie uwagi może spowodować utratę kontroli nad urządzeniem.

2) Bezpieczeństwo związane z elektrycznością

- a) **Wtyczki elektronarzędzi akumulatorowych muszą być odpowiednie do danego gniazda. Pod żadnym pozorem nie należy modyfikować wtyczki w jakikolwiek sposób. Nie należy używać adapterów, które uziemiają elektronarzędzia akumulatorowe.** Stosowanie wtyczek nie poddanych modyfikacjom oraz odpowiednich gniazd zmniejsza ryzyko porażenia prądem.
- b) **Należy unikać bezpośredniego kontaktu fizycznego z powierzchniami uziemionymi, takimi jak rury, grzejniki, kuchenki, lodówki.** Ryzyko porażenia prądem jest większe, jeśli ciało osoby obsługującej urządzenie jest uziemione.
- c) **Nie należy wystawiać elektronarzędzi akumulatorowych na działanie deszczu lub wilgoci.** Dostanie się wody do wnętrza elektronarzędzia akumulatorowego zwiększy ryzyko porażenia prądem.
- d) **Nie należy używać przewodu w niewłaściwy sposób. Pod żadnym pozorem nie należy wykorzystywać przewodu do przenoszenia lub ciągnięcia elektronarzędzia akumulatorowego, ani do jego odłączania od sieci. Przewodu nie należy wystawiać na działanie ciepła, smarów. Powinien on znajdować się w bezpiecznej odległości od ostrych krawędzi i części ruchomych.** Przewody uszkodzone lub poplątane zwiększają ryzyko porażenia prądem.

- e) **Podczas korzystania z elektronarzędzia akumulatorowego na wolnym powietrzu, należy używać przewodu przedłużacza przystosowanego do użytku na zewnątrz.** Używanie przewodu nadającego się do użytku na wolnym powietrzu zmniejsza ryzyko porażenia prądem.
 - f) **Jeśli obsługa elektronarzędzia w wilgotnym miejscu jest nieunikniona, użyć zasilania wyposażonego w wyłącznik różnicowo-prądowy.** Użycie wyłącznika różnicowo-prądowego zmniejsza ryzyko porażenia prądem.
- ### 3) Bezpieczeństwo osoby obsługującej urządzenie
- a) **Przez cały czas należy mieć się na baczności, uważać na to, co się robi, a w czasie obsługi elektronarzędzia akumulatorowego postępować mając na uwadze zdrowy rozsądek. Urządzenia nie powinny obsługiwać osoby zmęczone lub będące pod wpływem narkotyków, alkoholu lub leków.** Chwila nieuwagi w czasie obsługi elektronarzędzi akumulatorowych może być przyczyną powstania poważnych obrażeń ciała.
 - b) **Należy korzystać ze sprzętu ochronnego oraz zawsze nosić okulary ochronne.** Sprzęt ochronny, jak na przykład maska przeciwpyłowa, antypoślizgowe obuwie ochronne, kask lub słuchawki ochronne używane we właściwych sytuacjach pozwoli na zmniejszenie ryzyka obrażeń ciała.
 - c) **Unikać niezamierzonego uruchomienia. Przed podłączeniem urządzenia do sieci, zawsze sprawdzić, czy urządzenie znajduje się w pozycji „wyłączony”.** Przenoszenie elektronarzędzi z palcem na przełączniku lub włączonych elektronarzędzi z przełącznikiem w położeniu włączenia jest bardzo niebezpieczne i może powodować wypadki.
 - d) **Przed włączeniem elektronarzędzia akumulatorowego należy usunąć z niego wszystkie klucze nastawcze lub maszynowe.** Pozostawienie klucza zamocowanego na jednej z części obrotowych urządzenia może spowodować powstanie obrażeń ciała.
 - e) **Nie należy sięgać ponad urządzeniem. Przez cały czas należy zachować odpowiednią równowagę i zapewnić odpowiednie oparcie dla stóp.** Pozwoli to na lepsze kontrolowanie urządzenia w nieoczekiwanych sytuacjach.
 - f) **Należy nosić odpowiednie ubranie. Do pracy z urządzeniem nie wkładać luźnych ubrań ani**

- biżuterii. Włosy, ubranie i rękawiczki trzymać z dala od części ruchomych.** Luźne części ubrania, biżuteria lub długie włosy mogą zostać wciągnięte przez części ruchome.
- g) **Jeśli w urządzeniu przewidziano elementy służące do odprowadzania i zbierania pyłu, należy sprawdzić, czy są podłączone, i czy działają we właściwy sposób.** Korzystanie z tego typu elementów pozwala ograniczyć ryzyko związane z wydzielaniem pyłu podczas pracy urządzenia.
- h) **Nie zezwalać na to, aby rutyna związana z częstym korzystaniem z narzędzi powodowała nadmierną pewność siebie i ignorowanie zasad bezpiecznego korzystania z narzędzi.** Nieodpowiedzialne działanie może spowodować poważne obrażenia ciała w ułamku sekundy.
- 4) Obsługa i konserwacja elektronarzędzi akumulatorowych**
- a) **Urządzenia nie należy przeciążać. Należy korzystać z narzędzia odpowiedniego do danego typu pracy.** Odpowiednio dobrane urządzenie pozwoli na lepsze i bezpieczniejsze wykonanie pracy, we właściwym dla urządzenia tempie.
- b) **Z elektronarzędzia akumulatorowego nie należy korzystać, jeśli nie można go włączyć i wyłączyć przy pomocy przełącznika.** Urządzenie, którego nie można kontrolować używając przełącznika jest niebezpieczne i powinno być oddane do naprawy.
- c) **Przed przystąpieniem do regulowania elektronarzędzi akumulatorowych, wymiany akcesoriów lub przygotowywania urządzeń do okresu przechowywania, należy odłączyć wtyczkę od źródła zasilania.** Tego typu środki ostrożności zmniejszają ryzyko przypadkowego uruchomienia urządzenia.
- d) **Nieczynne elektronarzędzia akumulatorowe należy przechowywać poza zasięgiem dzieci. Nie należy pozwolić, aby osoby nie znające urządzenia lub niniejszych instrukcji obsługi użyły urządzenia.** Elektronarzędzia akumulatorowe w rękach niekompetentnych użytkowników stanowią zagrożenie.
- e) **Elektronarzędzia akumulatorowe należy utrzymywać w dobrym stanie technicznym. Należy sprawdzać, czy części ruchome są właściwie założone, i czy się nie zacinają. Należy również sprawdzać, czy jakieś części nie są uszkodzone oraz sprawdzać wszelkie inne elementy, które mogą wpłynąć na pracę urządzeń. Jeśli urządzenie jest uszkodzone, przed przystąpieniem do jego użytkowania, należy je naprawić.** Częstą przyczyną wypadków jest zły stan techniczny urządzeń.
- f) **Narzędzia służące do cięcia powinny być naostrzone i utrzymywane w czystości.** Jeśli narzędzia służące do cięcia, które posiadają ostre krawędzie tnące, są właściwie konserwowane, istnieje mniejsze prawdopodobieństwo ich zacinania się. Ponadto, łatwiej je kontrolować.
- g) **Elektronarzędzia akumulatorowego, akcesoriów, nakładek, itp. należy używać zgodnie z niniejszymi instrukcjami oraz w sposób właściwy dla danego rodzaju urządzenia, z uwzględnieniem warunków pracy oraz jej rodzaju.** Używanie urządzenia niezgodnie z przeznaczeniem może prowadzić do powstania sytuacji niebezpiecznych.
- h) **Uchwyty należy utrzymywać w stanie suchym, czystym i niezabrudzonym olejem lub smarem. Śliskie uchwyty i powierzchnie do chwytania nie pozwalają na bezpieczne obchodzenie się z narzędziem i panowanie nad nim w nieoczekiwanych sytuacjach.**
- 5) Użytkowanie i konserwacja urządzenia zasilanego akumulatorami**
- a) **Ładować tylko przy użyciu ładowarki określonej przez producenta.** Ładowarka przewidziana dla jednego rodzaju akumulatorów stwarza ryzyko pożaru w przypadku użycia jej z innym zestawem akumulatorów.
- b) **Należy używać jedynie akumulatorów przeznaczonych dla danego urządzenia.** Użycie innych akumulatorów stwarza ryzyko wystąpienia obrażeń ciała lub pożaru.
- c) **Kiedy akumulatorki nie są używane, należy przechowywać je z dala od przedmiotów metalowych, takich jak spinacze do papieru, monety, klucze, gwoździe, śruby lub inne niewielkie przedmioty metalowe, które mogłyby spowodować zwarcie pomiędzy stykami.** Zwarcie styków akumulatorka może spowodować pożar.
- d) **W przypadku przeciążenia z akumulatorka może wycieknąć płyn; nie należy go dotykać. W razie przypadkowego kontaktu przemyć skórę wodą. W przypadku dostania się płynu do oczu należy skontaktować się z lekarzem.** Płyn z akumulatorka może powodować podrażnienia lub oparzenia.
- e) **Nie używać uszkodzonego ani zmodyfikowanego akumulatora lub narzędzia.** Uszkodzone lub zmodyfikowane akumulatory mogą działać w sposób nieoczekiwany, co może powodować pożar, wybuch lub ryzyko obrażeń ciała.
- f) **Nie wystawiać akumulatora ani narzędzia na dzia-**

ianie płomienia lub zbyt wysokiej temperatury.

Narażenie na działanie płomienia lub temperatury powyżej 130°C może spowodować wybuch. UWAGA Temperaturę „130 °C” można zastąpić temperaturą „265 °F”.

- g) **Przestrzegać wszystkich instrukcji ładowania i nie ładować akumulatora ani narzędzia poza zakresem temperatury podanym w instrukcji.** Nieprawidłowe ładowanie lub ładowanie w temperaturze poza podanym zakresem może spowodować uszkodzenie akumulatora i zwiększyć ryzyko pożaru.

6) Serwis

- a) **Zlecać serwisowanie elektronarzędzie wykwalifikowanemu technikowi stosującym jedynie części zamienne identyczne z oryginalnymi.** Zapewni to zachowanie bezpieczeństwa elektronarzędzia.
- b) **Nigdy nie serwisować uszkodzonych akumulatorów.** Serwisowanie akumulatorów może przeprowadzać wyłącznie producent lub autoryzowany serwis.

SZCEGÓŁOWE INSTRUKCJE BEZPIECZEŃSTWA

- Zawsze zakładaj, że narzędzie zawiera zszywacze. Nieuważne obchodzenie się ze zszywaczem może spowodować nieoczekiwane zszycie i obrażenia.
- Nie kieruj narzędzia w swoją stronę lub w stronę osób w pobliżu. Nieoczekiwane naciśnięcie spustu wyrzuci zszywacz i spowoduje obrażenia.
- Nie uruchamiaj narzędzia, dopóki nie jest mocno oparte na obrabianym elemencie. Jeśli narzędzie nie ma kontaktu z obrabianym elementem, zszywacz może odbić się od miejsca docelowego.
- Odłącz narzędzie od zasilania, jeśli zszywacz się zablokuje. Podczas usuwania zaciętego zszywacza zatkane narzędzie może zostać przypadkowo uruchomione.
- Nie używaj zszywacza do mocowania przewodów elektrycznych. Nie jest on przeznaczony do instalacji kabli i może uszkodzić ich izolację, prowadząc do porażenia prądem lub wybuchu pożaru.

PRZED ROZPOCZĘCIEM PRACY Z URZĄDZENIEM

Należy sprawdzić następujące kwestie:

- Przy pracy z urządzeniem należy zawsze nosić okulary ochronne.
- Odpowiednio dbać o urządzenie.
- Kontrolować prawidłowość ustawienia części ruchomych, ich uszkodzenia i jakiegokolwiek inne zagadnienia mogące spowodować nieprawidłową pracę urządzenia. W przypadku uszkodzenia należy przekazać urządzenie do naprawy do odpowiedniego punktu serwisowego.
- Sprawdzić, czy kaseata prowadnicy jest odpowiednio zamocowana.
- Nie korzystać z urządzenia w otoczeniu wilgotnym.
- Mocno zamocować obrabiany element. Użyć zacisków lub imadła do solidnego zamocowania obrabianego elementu. Element będzie zamocowany mocniej niż w przypadku trzymania go ręką.
- Zawsze dopilnować, aby kabel znajdował się za urządzeniem

Praca z urządzeniem

- Nie używać narzędzia, jeśli włącznik nie daje się przesunąć w położenie „0” lub „I”
- Przystępując do pracy, zawsze trzymać urządzenie obiema rękami.
- Pamiętać, aby przewód zasilający znajdował się daleko od ruchomych części urządzenia.
- Trzymać ręce z dala od obrabianego przedmiotu.
- W przypadku zakleszczenia zszywki lub gwoźdźka należy natychmiast wyłączyć urządzenie i wyjąć wtyczkę z gniazdka zasilania.
- Nigdy nie kierować urządzenia na ludzi lub zwierzęta.
- Używać wyłącznie zszywek lub gwoździ odpowiednich dla tego urządzenia.
- Upewnić się, że żadne przewody elektryczne nie zostaną uszkodzone przez urządzenie.

DOTYCZY ŁADOWARKI**Przeznaczenie**

Ten zszywacz jest wyposażony w zintegrowany akumulator litowo-jonowy, który można ładować za pomocą dołączonego kabla USB (adapter USB nie jest dołączony).

- a) **Urządzenie nie jest przeznaczone do użytku przez osoby (w tym dzieci) o ograniczonych zdolnościach fizycznych, czuciowych lub umy-**

słowych albo nie posiadające doświadczenia i wiedzy, chyba że zostały one odpowiednio poinstruowane i są pod nadzorem.

- b) **Dzieciom nie wolno pozwalać bawić się urządzeniem.**
- c) Nie ładować zwykłych baterii!
- d) Podczas ładowania akumulatory muszą znajdować się w dobrze wentylowanym miejscu!
- e) **Wbudowane akumulatory mogą być usuwane w celu utylizacji wyłącznie przez odpowiednio wykwalifikowany personel.** Otwarcie skorupy obudowy może spowodować zniszczenie elektronarzędzia. Aby wyjąć akumulator z elektronarzędzia, najpierw trzymać włącznik (4) wciśnięty, aż do całkowitego rozładowania akumulatora. Wykręcić śruby z obudowy i zdjąć skorupę obudowy w celu wyjęcia akumulatora. Aby zapobiec zwarciu, odłączać styki akumulatora pojedynczo, a następnie zaizolować bieguny. Nawet całkowicie rozładowany akumulator zawiera pewien ładunek elektryczny, do którego uwolnienia może dojść podczas zwarcia.

2. INFORMACJE O MASZYNIE

Przeznaczenie

Urządzenie służy do łączenia lub mocowania różnego rodzaju materiałów, takich jak tkaniny, drewno, gaza, karton i skóra.

DANE TECHNICZNE

Nr modelu	ET503DC
Zalecana ładowarka	5V D.C. USB 500mA - 1500mA
Typ wtyczki po stronie A	USB typu A
Typ wtyczki po stronie B	USB typu C
Liczba zszywek/ Gwoździ	30/min.
Zszywek	6 -10 mm
Gwoździ	6-10 mm
Ciezar	0,66 kg
Poziom ciśnienia akustycznego L_{PA}	82,2+3 dB(A)
Poziom mocy akustycznej L_{WA}	93,2+3 dB(A)
Wartość drgań	2,537+1,5 m/s ²

Poziom wibracji

Poziom emisji wibracji podany na końcu tej instrukcji został zmierzony zgodnie z testem standardowym podanym w EN 60745; może służyć do porównania jednego narzędzia z innym i jako ocena wstępna narażenia na wibracje w trakcie używania narzędzia do wymienionych zadań

- Używanie narzędzia do innych zadań, lub z innymi albo źle utrzymanymi akcesoriami, może znacząco zwiększyć poziom narażenia
- Przypadki, kiedy narzędzie jest wyłączone lub jest czynne, ale aktualnie nie wykonuje zadania, mogą znacząco zmniejszyć poziom narażenia

Należy chronić się przed skutkami wibracji przez konserwację narzędzia i jego akcesoriów, zakładanie rękawic i właściwą organizację pracy.

OPIS

Liczby w tekście odnoszą się do rysunków na Stronach 2-3.

1. Dźwignia ładowania
2. Wał magazynka
3. Przełącznik
4. Przełącznik „0/I”
5. Góra
6. Bolec bezpieczeństwa
7. Okienko wskazujące poziom napełnienia magazynka
8. Kabel ładowania
9. Gniazdo ładowania
10. Kontrolka akumulatora

3. OBSŁUGA

Ładowanie akumulatora (Rys. A)

- Podłączyć kabel ładowania (8) (dołączony) do zasilacza (nie dołączony).
- Podłączyć kabel ładowania (8) do narzędzia (Rys. E).
- Podłączyć ładowarkę do gniazdka i poczekać chwilę. Kontrolka akumulatora (10) zaświeci się, informując o stanie ładowania.

Dioda LED	Stan ładowarki
Czerwona	ładowanie akumulatora w toku.
Zielona	ładowanie akumulatora zakończone akumulator całkowicie naładowany.

Po całkowitym naładowaniu akumulatora wyjąć wtyczkę ładowarki z gniazdka i wyjąć małą wtyczkę z urządzenia.

Pełne naładowanie akumulatora może trwać do 2- 3 godzin.

Jeśli czerwona dioda LED ładowania zacznie świecić podczas pracy, oznacza to, że akumulator zbliża się do rozładowania.

Zastosowanie (Rys. B)

Urządzenie może pracować z następującymi rodzajami zszywek lub gwoździ:

- Zszywek: 6 - 10 mm
- Gwoździ: 6 - 10 mm

Wkładanie gwoździ lub zszywek (Rys. C)

- Dobrać odpowiedni gwoździe lub zszywkę do wykonywanego zadania.
- Trzymać zszywacz spodem do góry.
- Otworzyć kanał magazynka (2), lekko wciskając dźwignię przeładowania (1)
- Pociągnąć dźwignię przeładowania do tyłu, aby otworzyć kanał magazynka (2).

W przypadku gwoździ:

- Wkładać gwoździe spodem do góry, przykładając je do lewej strony kanału magazynka (2). Po lewej stronie kanału magazynka znajduje się również symbol gwoźdź, patrz rys. D.

W przypadku zszywek:

- Wkładać zszywki spodem do góry do kanału magazynka (2).
- Pchnąć dźwignię przeładowania, aby całkowicie zamknąć kanał magazynka.



Przed załadowaniem zszywacza, dopilnować aby maszyna była w „0” położeniu.



Nigdy nie wkładać jednocześnie zszywek i gwoździ.

Sprawdzanie kanału magazynka

Okienko wskazujące poziom napełnienia magazynka (7) pokazuje liczbę zszywek/gwoździ wewnątrz kanału magazynka.

Korzystanie ze zszywacza



Po każdym załadowaniu przetestować maszynę na niepotrzebnym kawałku materiału.

- Wcisnąć włącznik „0/1” (4) w położenie „1”, aby odblokować narzędzie.
- Wcisnąć włącznik „0/1” (4) w położenie „0”, aby odblokować narzędzie.

UWAGA: Kiedy narzędzie nie jest w użytku, wcisnąć włącznik „0/1” w położenie „0”, aby je zablokować.

UWAGA: Zawsze przechowywać maszynę w położeniu „0” (4).

Umieszczanie narzędzia

1. Umieścić narzędzie na obrabianym elemencie w miejscu, gdzie ma zostać wbita zszywka lub ma zostać wbity gwoździe.
2. Docisnąć mocno narzędzie, naciskając jego górny koniec (5) jedną ręką.
3. Używać drugiej ręki do obsługi włącznika (3).
4. Mocne dociśnięcie maszyny powoduje wyłączenie jej zabezpieczenia.



Ostrzeżenie! Zabezpieczenie maszyny zostanie zwolnione po wywarceniu nacisku na bolec zabezpieczający (6) na spodzie maszyny. Zawsze dopilnować, aby wylot zszywacza bezpośrednio stykał się z materiałem w momencie naciśnięcia włącznika.

Zszywanie

- Wcisnąć włącznik (3).



Narzędzie może odskakiwać z uwagi na siłę, z jaką wbija elementy. Proszę o tym pamiętać. W przypadku długich gwoździ i zszywek może powodować to błędne zszywanie lub wbijanie gwoździ. Dociskanie narzędzia pozwala na uniknięcie błędnego zszywania lub wbijania gwoździ.

4. KONSERWACJA



Przed przystąpieniem do konserwacji silnika, sprawdź czy wtyczka jest odłączona od sieci.

Urządzenia te zostały skonstruowane w celu długotrwałego działania z minimalną ilością serwisowania. Żywotność można przedłużyć regularnym czyszczeniem i właściwym posługiwaniem się urządzeniem.

Nieprawidłowości

Jeżeli urządzenie nie działa prawidłowo, należy sprawdzić, czy nie zaistniała jedna z poniższych sytuacji, których rozwiązania zamieszczono poniżej:

W przypadku zakleszczenia zszywki lub gwoździa w urządzeniu należy postępować w następujący sposób:

- Przetawić narzędzie w położenie „0” (4).
- Otworzyć kanał magazynka (2), pociągając dźwignię przeładowania (1) i pozwolić na wypadnięcie zablokowanych gwoździ/zszywek.
- Włóż zszywki/gwoździe do narzędzia, patrz rozdział „Wkładanie gwoździ lub zszywek”, aby uzyskać opis tej czynności.
- Przetestować narzędzie na niepotrzebnym kawałku materiału.

Czyszczenie

Należy regularnie czyścić osłonę urządzenia za pomocą delikatnej tkaniny, najlepiej po każdym użyciu. Otwory wentylacyjne należy chronić przed prochem i zanieczyszczeniami. Brud trudny do usunięcia należy usuwać za pomocą mokrej delikatnej tkaniny z dodatkiem mydła. Nie wolno stosować rozpuszczalników takich, jak np. benzen, alkohol, amoniak, itp., które mogą zniszczyć części z tworzywa sztucznego.

ŚRODOWISKO



Uszkodzone i/lub niepotrzebne urządzenia elektryczne lub elektroniczne podlegają zbiórce w odpowiednich punktach recyklingu.

Tylko kraje WE

Nie wyrzucać elektronarzędzi wraz z odpadami z gospodarstw domowych. Zgodnie z dyrektywą 2012/19/EU dotyczącą zużytych urządzeń elektrycznych i elektronicznych oraz jej wdrożeniem do prawodawstwa krajowego, elektronarzędzia, które już nie nadają się do użytku, podlegają oddzielnej zbiórce oraz utylizacji w sposób przyjazny dla środowiska.

GWARANCJA

Produkty VONROC są wytwarzane zgodnie z najwyższymi standardami jakości i producent udziela gwarancji na wady materiałowe i wady wykonania na okres wymagany prawem, licząc od dnia zakupu. Jeśli wystąpi usterka produktu w tym okresie spowodowana wadą materiałową i/lub wadą wykonania, proszę bezpośrednio skontaktować się ze sprzedawcą VONROC.

Następujące okoliczności powodują unieważnienie gwarancji:

- Przeprowadzono naprawy lub modyfikacje narzędzia w serwisie innym lub autoryzowany lub podjęto ich próbę;
- Normalne zużycie nie jest objęte gwarancją;
- Narzędzie było używane niezgodnie z przeznaczeniem, źle z nim się obchodzono lub było nieprawidłowo konserwowane;
- Użyto części zamiennych innych niż oryginalne.

Niniejsza gwarancja to wyłączna gwarancja producenta i nie obowiązują żadne inne wyrażone ani dorozumiane gwarancje. Nie obowiązują żadne inne wyrażone ani dorozumiane gwarancje o zakresie przekraczającym niniejszą gwarancję, co obejmuje dorozumiane gwarancje przydatności do sprzedaży i przydatności do określonego celu. W żadnym przypadku firma VONROC nie ponosi odpowiedzialności za straty przypadkowe lub wynikowe. Zadośćuczynienie sprzedawcy jest ograniczone do naprawy lub wymiany niezgodnych urządzeń lub części.

Produkt i instrukcja obsługi podlegają zmianom. Dane techniczne podlegają zmianom bez uprzedzenia.

1. INSTRUCȚIUNI DE SIGURANȚĂ

Citiți avertizările de siguranță, avertizările de siguranță suplimentare și instrucțiunile. Nerespectarea avertizărilor de siguranță poate cauza producerea de electrocutări, incendii și/sau răniri grave. Păstrați avertizările de siguranță și instrucțiunile pentru referințe viitoare.

În manualul de utilizare sau pe produs se utilizează următoarele simboluri:



Citiți manualul de utilizare.



Indică riscul de rănire personală, pierderea vieții sau deteriorarea sculei în cazul în care nu se respectă instrucțiunile din acest manual.



Pericol de electrocutare.



Purtați protecție pentru ochi.



Nu utilizați în ploaie.



Destinat utilizării în interior.



Nu scoateți din uz produsul în containere neadecvate.



Colectare separată pentru bateria Li-ion.



Produsul este în conformitate cu standardele de siguranță aplicabile din directivele europene.

REGULI GENERALE DE PROTECȚIA MUNCII



AVERTISMENT! Citiți toate avertizările de siguranță și toate instrucțiunile. Respectarea tuturor instrucțiunilor prezentate în cele ce urmează este obligatorie pentru evitarea riscurilor de electrocutare, incendiu și/sau de vătămări grave.

Păstrați aceste instrucțiuni.

Termenul “sculă electrică” ce apare în toate avertismentele de mai jos se referă la scula electrică alimentată la priză (prin cablu de alimentare) sau la scula electrică alimentată prin acumulatori (fără cablu de alimentare).

- 1) **Spațiul de lucru**
 - a) **Mentineți spațiul de lucru curat și bine iluminat.** Spațiile de lucru dezordonate și întunecate predispun la accidente.
 - b) **Nu utilizați sculele electrice în medii explozive, ca de exemplu în prezența unor materiale inflamabile cum ar fi lichide, gaze sau praf.** Sculele electrice produc scânteii, care pot aprinde praful sau vaporii.
 - c) **În timpul lucrului cu o sculă electrică, nu lăsați copiii sau privitorii să se apropie.** Micșorarea atenției vă poate face să pierdeți controlul.

2) Securitatea din punct de vedere electric

- a) **Ștecherile sculelor electrice trebuie să se potrivească în priza de alimentare. Nu modificați ștecherul niciodată și în nici un fel. Nu folosiți ștechere de adaptare pentru sculele electrice cu legare la pământ (împământate).** Ștecherele nemodificate și prizele de alimentare corespunzătoare vor reduce riscul de electrocutare.
- b) **Evitați contactul corporal cu suprafețele împământate, cum ar fi conducte, radiatoare, plite sau frigider.** Există un risc sporit de electrocutare în cazul în care corpul dumneavoastră este legat la pământ.
- c) **Nu expuneți sculele electrice la ploaie sau la umezeală.** În urma intrării apei într-o sculă electrică va crește riscul de electrocutare.
- d) **Nu forțați cablul de alimentare. Nu folosiți niciodată cablul de alimentare pentru transport, tragerea sau scoaterea din priză a sculei electrice. Țineți cablul de alimentare departe de sursele de căldură, petrol, vârfuri ascuțite sau de piese în mișcare.** Cablurile de alimentare deteriorate sau încălcite duc la creșterea riscului de electrocutare.
- e) **Atunci când folosiți o sculă electrică în exterior, utilizați un prelungitor corespunzător lucrului în exterior.** Utilizarea unui prelungitor corespunzător lucrului în exterior reduce riscul de electrocutare.
- f) **În cazul în care operarea unei unelte electrice într-un spațiu cu umiditate nu poate fi evitată, utilizați o alimentare cu dispozitiv de protecție la curent rezidual (RCD).** Utilizarea unui dispozitiv RCD reduce riscul electrocutării.

3) Securitatea personală

- a) **Atunci când folosiți o sculă electrică fiți concentrat, fiți atent la ceea ce faceți și acționați conform bunului simț. Nu folosiți o sculă electrică atunci când sunteți sub influența drogurilor, alcoolului sau a medicamentelor.** Un moment de neatenție în timpul utilizării sculelor electrice poate duce la vătămări personale grave.
- b) **Utilizați echipamentul de protecție corporală. Folosiți întotdeauna ochelari de protecție.** Folosirea echipamentelor de protecție conform condițiilor de lucru, ca de exemplu măști de praf, încălțăminte de protecție anti-alunecare, căști de protecție sau antifoane va reduce vătămările personale.
- c) **Evitați pornirea accidentală. Înainte de a introduce scula electrică în priza de alimentare, asigurați-vă că aveți comutatorul de acționare în poziția oPRIT (off).** Transportarea uneltelor electrice ținând degetul pe întrerupător sau alimentarea cu tensiune a uneltelor electrice ce au întrerupătorul în poziția pornit înlesnesc producerea.
- d) **Înainte de a pune în funcțiune scula electrică, îndepărtați toate penele sau cheile de reglare.** O cheie sau o pană care au fost lăsate atașate de o parte rotativă a sculei electrice poate duce la vătămări personale.
- e) **Nu vă întindeți pentru a ajunge la punctul de lucru.** Mențineți permanent un contact ferm al piciorului și un echilibru stabil. În acest fel puteți controla mai bine scula electrică în situații neprevăzute.
- f) **Îmbrăcați-vă în mod adecvat. Nu purtați haine largi sau bijuterii. Părul, hainele și mănușile trebuie menținute departe de părțile în mișcare.** Hainele largi, părul și bijuteriile pot fi agățate și prinse de părțile în mișcare.
- g) **Dacă dispozitivele sunt construite pentru a fi conectate la echipamente de extragere și colectare a prafului, asigurați-vă că aceste echipamente sunt conectate și funcționează corect.** Folosirea unor astfel de echipamente poate reduce pericolele legate de praf.
- h) **Nu lăsați ca obișnuință obținută prin utilizarea frecventă a uneltelor să vă permită să deveniți impasibil și să ignorați principiile de siguranță în utilizarea uneltelor.** O acțiune neglijentă poate provoca accidente grave într-o fracțiune de secundă.

4) Utilizarea și întreținerea sculei electrice

- a) **Nu forțați scula electrică. Folosiți scula electrică adecvată operațiunii care trebuie efectuată.** O sculă electrică adecvată își va efectua mai bine și mai în siguranță sarcina deoarece este folosită la parametrii pentru care a fost proiectată.
- b) **Nu folosiți scula electrică în cazul în care comutatorul de acționare nu realizează pornirea și oprirea acesteia.** Orice sculă electrică ce nu poate fi comandată cu ajutorul comutatorului de acționare este periculoasă și trebuie reparată.
- c) **Înainte de a efectua orice fel de reglaje, schimbări ale accesoriilor sau pe perioada depozitării sculelor electrice deconectați ștecherul de la sursa de energie electrică.** Astfel de măsuri preventive reduc riscul de pornire accidentală a sculei electrice.
- d) **Nu depozitați sculele electrice neutilizate la îndemâna copiilor și nu permiteți persoanelor care nu sunt familiare cu sculele electrice sau cu prezentele instrucțiuni să le utilizeze.** Sculele electrice sunt periculoase atunci când sunt utilizate de către persoane neinstruite.
- e) **Întrețineți sculele electrice. Verificați alinierea sau prinderea părților în mișcare, verificați componentele sculei pentru a vă asigura că nu sunt sparte și, de asemenea, verificați orice alte situații care ar putea afecta funcționarea sculei electrice. Dacă scula electrică se defectează, reparați-o înainte de a o refolosi.** Sculele electrice întreținute necorespunzător duc la producerea multor accidente.
- f) **Mențineți sculele așchietoare ascuțite și curate.** Sculele așchietoare întreținute corespunzător, având muchiile tăietoare ascuțite, se întepenesc mai greu și sunt mai ușor de controlat.
- g) **Utilizați sculele electrice, accesoriile și burghiile etc., în conformitate cu prezentele instrucțiuni și în mod corespunzător tipului de sculă electrică utilizat, ținând seama de condițiile de lucru și de sarcina care trebuie efectuată.** Utilizarea unor scule electrice pentru operații diferite de cele pentru care acestea au fost proiectate poate duce la situații periculoase.
- h) **Țineți mânerul și suprafețele de prindere uscate, curate și lipsite de ulei și unsoare.** Mânere și suprafețele de prindere alunecoase nu permit manipularea și controlul uneltei în de siguranță în situații neașteptate.

5) Utilizarea și întreținerea unelei cu acumulator

- a) **Încărcați din nou numai cu încărcătorul specificat de producătorul.** Încărcătorul potrivit cu un tip de acumulator poate crea riscul incendiului dacă este utilizat cu un alt acumulator.
- b) **Folosiți instrumentele electrice numai cu acumuloare proiectate specific.** Utilizarea oricăror alte acumuloare pot crea riscul accidentului personal și al incendiului.
- c) **În timp ce acumulatorul nu este utilizat, feriți-l de alte obiecte metalice cum ar fi cleme de birou, monede, chei, cui, șuruburi ori alte obiecte metalice mărunte care ar putea crea conexiunea de la un terminal până la celălalt.** Scurtcircuitarea terminalelor baterii poate cauza arsuri sau incendii.
- d) **Ca urmare a folosirii necorespunzătoare, din acumulator se poate scurge lichid. Evitați contactul cu acesta. În caz de contact accidental, clătiți cu apă. Dacă lichidul intră în contact cu ochi, pe lângă măsurile amintite consultați și un medic.** Lichidul care se scurge din acumulator poate provoca iritarea pielii sau arsuri.
- e) **Nu folosiți un acumulator sau o unealtă care este deteriorată sau modificată.** Acumulatorii deteriorați sau modificați pot avea un comportament imprevizibil care rezultă în foc, explozie sau risc de rănire.
- f) **Nu expuneți acumulatorul sau unealta la foc sau temperatură excesivă.** Expunerea la foc sau temperaturi de peste 130 °C poate provoca explozie. OBSERVAȚIE Temperatura „130 °C” poate fi înlocuită cu temperatura „265 °F”.
- g) **Respectați toate instrucțiunile de încărcare și nu încărcați acumulatorul sau unealta în afara intervalul de temperatură specificat în instrucțiuni.** Încărcarea necorespunzătoare sau la temperaturi în afara domeniului specificat poate deteriora acumulatorul și poate crește riscul de incendiu.

6) Service

- a) **Prevedeți repararea unelei de lucru de către o persoană calificată, folosind exclusiv piese de schimb identice.** Astfel, vă asigurați că este păstrată siguranța unelei electrice.
- b) **Niciodată nu serviți acumulatorii deteriorați.** Servisarea acumulatorilor ar trebui să fie efectuată numai de către producător sau furnizorii autorizați de service.

INSTRUCȚIUNI SPECIFICE DE SIGURANȚĂ

- Presupuneți întotdeauna că unealta conține elemente de fixare. Manipularea neatentă a capsatorului poate determina împușcarea accidentală a elementelor de fixare și vătămări corporale.
- Nu îndreptați unealta spre dvs. sau alte persoane din apropiere. Declanșarea accidentală poate determina împușcarea elementului de fixare, provocând răni.
- Nu acționați unealta decât dacă este bine poziționată pe piesa de prelucrat. În cazul în care unealta nu este în contact cu piesa de prelucrat, elementul de fixare poate fi deviat de la țintă.
- Deconectați unealta de la sursa de alimentare atunci când elementul de fixare se blochează în interior. La eliminarea unui element de fixare blocat, capsatorul poate fi activat accidental dacă este conectat la sursa de alimentare.
- Fiți atent în timp ce scoateți un element de fixare blocat. Este posibil ca mecanismul să fie sub presiune și elementul de fixare ar putea fi proiectat afară forțat în timp ce încercați să deblocați unealta.
- Nu utilizați acest capsator pentru prinderea cablurilor electrice. Nu este proiectat pentru instalarea cablurilor electrice și poate deteriora izolația acestora, cauzând electrocutare sau riscuri de incendiu.

Înainte de a utiliza capsatorul

Verificați punctele următoare:

- Purtați întotdeauna protecție pentru ochi atunci când utilizați unealta.
- Întrețineți unealta cu grijă.
- Verificați dacă există abateri sau îndoiri ale pieselor mobile, piese rupte sau alte condiții care pot afecta operarea unelei. În caz de deteriorare, reparați unealta înainte de utilizare.
- Verificați dacă cartușul glisant a fost fixat corect.
- Nu utilizați unealta într-un mediu cu umiditate.
- Nu utilizați unealta pe materiale care conțin azbest.
- Fixați bine piesa de prelucrat. Folosiți bride sau o menghină pentru a fixa bine piesa de prelucrat. Acest lucru are ca rezultat o aderență mai sigură decât cu mâna.
- Asigurați-vă întotdeauna că cablul se află în spațiile dispozitivului.

Utilizarea unelei

- Nu utilizați unealta în cazul în care comutatorul nu se deplasează în poziția „0” sau „I”.
- Țineți întotdeauna unealta cu ambele mâini la pornire.
- Păstrați întotdeauna cablul departe de părțile mobile ale aparatului.
- Țineți mâinile la distanță față de piesa de prelu-crat.
- În cazul blocării cu un cui sau a unei capse, comutați aparatul imediat în poziția de blocare și scoateți ștecherul de la rețea.
- Nu îndreptați niciodată unealta către oameni sau animale.
- Utilizați numai capse sau cuie potrivite pentru această unealtă.
- Asigurați-vă că nu deteriorați cablurile atunci când utilizați unealta.

AVERTISMENTE DE SIGURANȚĂ PENTRU STAȚII DE ÎNCĂRCARE**Destinația de utilizare**

Acest capsator are un acumulator litiu-ion integrat, pe care îl puteți încărca cu cablul de încărcare USB inclus (adaptorul de rețea USB nu este inclus).

- Această unealtă nu are voie să fie folosită de persoane (inclusiv copii) cu capacități fizice, senzoriale sau mentale reduse, sau de către persoane lipsite de experiență și cunoștințe, cu excepția cazului în care acestea au fost supravegheate și instruite.**
- Nu lăsați copiii nesupravegheați să se joace cu aparatul.**
- Nu reîncărcați bateriile ne-reîncărcabile!
- În timpul încărcării, acumulatorii trebuie amplasați într-o zonă bine ventilată!
- Bateriile integrate pot fi îndepărtate numai de către personal calificat.** Deschiderea carcasei poate distruge unealta electrică. Pentru a scoate bateria din scula electrică, apăsați butonul de pornire/oprire (4) până la baterie este complet descărcat. Deșurubați șuruburile de pe carcasa și scoateți carcasa carcasei pentru a scoate bateria. Pentru a preveni scurtcircuitul, deconectați conectorii de la baterie pe rând și apoi izolați terminalele. Chiar și atunci când este complet descărcată, bateria conține încă o capacitate reziduală, care poate fi eliberată în cazul unui scurtcircuit.

2. INFORMAȚII CU PRIVIRE LA MAȘINĂ**Domeniul de utilizare**

Capsatorul vă permite să fixați diverse materiale, cum ar fi stofă, lemn, pânză, carton și piele. Prin urmare, unealta este potrivită pentru tapițarea mobilierului, pentru a înfășura obiecte sau pentru a repara pantofii.

SPECIFICAȚII TEHNICE

Nr. model	ET503DC
Adaptor de încărcător recomandat	5V D.C. USB 500mA la 1500mA
Fișă tip A	USB tip A
Fișă tip B	USB tip Micro B
Numărul de capse/cuie	30/min.
Capse	6 până la 10 mm
Cuie	6 până la 10 mm
Greutate	ca. 0,66 kg
Nivelul presiunii sonore L_{PA}	82.2+3 dB(A)
Nivelul puterii sonore L_{WA}	93.2+3 dB(A)
Vibrație	2.537 +1.5 m/s ²

Nivelul vibrațiilor

Nivelul emisiilor de vibrații menționat în acest manual de instrucțiuni a fost măsurat în conformitate cu un test standardizat precizat în EN 60745; poate fi folosit pentru a compara o sculă cu alta și ca evaluare preliminară a expunerii la vibrații atunci când folosiți scula pentru aplicațiile menționate:

- utilizarea sculei pentru aplicații diferite sau cu accesorii diferite și prost întreținute, poate crește semnificativ nivelul de expunere;
- momentele în care scula este oprită sau când funcționează dar nu execută nicio lucrare, pot reduce semnificativ nivelul de expunere.

Protejați-vă împotriva efectelor vibrațiilor prin întreținerea sculei și a accesoriilor sale, păstrând mâinile calde și organizând procesele de lucru.

DESCRIERE

Numerele din text se referă la diagramele de la paginile 2-3.

1. Manetă de reîncărcare
2. Cartuș arbore
3. Comutator
4. Comutator „0/I”
5. Sus
6. Știft de siguranță
7. Fereastra de nivel de umplere a cartușului
8. Știft de siguranță
8. Cablu încărcător
9. Priza de încărcare
10. Lumină indicare baterie

3. OPERAREA

Încărcarea dispozitivului (Fig. A)

- Conectați cablul încărcătorului (8) (inclus) la un adaptor (nu este inclus).
- Conectați cablul încărcătorului (8) la aparat (Fig. E).
- Conectați mufa încărcătorului la o priză electrică și așteptați o perioadă. Indicatorul luminos de încărcare (10) se va aprinde și va indica starea de încărcare.

LED	Stare încărcător
Roșu	Încărcare acumulator în progres.
Verde	Încărcare acumulator terminată, acumulatorul este încărcat complet.

După ce bateria este complet încărcată, scoateți fișa încărcătorului din priză și scoateți fișa mică de la dispozitiv.

Încărcarea completă a acumulatorului poate dura 2 - 3 ore.

Dacă indicatorul roșu de încărcare LED începe să aprindă 13 în timpul funcționării, acest lucru indică faptul că bateria va fi în curând descărcată.

Utilizarea (Fig. B)

Pentru această unealtă, utilizați una dintre următoarele lungimi pentru capse sau cuie:

- Capse: 6 până la 10 mm
- Cuie: 6 până la 10 mm

Încărcarea cuielor sau a capselor (Fig. C)

- Alegeți cuiul sau capsă corectă pentru lucrare.
- Țineți capsatorul cu partea inferioară în sus.
- Deschideți cartușul arbore (2) apăsând ușor

maneta de reîncărcare (1).

- Trageți maneta de reîncărcare înapoi pentru a deschide cartușul arbore (2).

Pentru cuie:

- Așezați cuietele cu capul în jos, în partea stângă a cartușul arbore (2). Partea stângă arată, de asemenea, un simbol al cuiului pe cartușul arbore, consultați Fig.D.

Pentru capse:

- Așezați capsele cu capul în jos în cartușul arbore (2).
- Împingeți maneta de reîncărcare pentru a închide complet cartușul arbore.



Înainte de a încărca capsatorul, asigurați-vă că aparatul este în poziția „0”.



Nu încărcați niciodată capse și cuie în același timp.

Verificarea arborelui cartușului

Fereastra de nivel de umplere a cartușului (7) indică cantitatea de capse/cuie din interiorul cartușului arbore.

Utilizarea capsatorului



După fiecare încărcare testați aparatul pe un material de probă.

- Apăsăți comutatorul „0/I” (4) la poziția „I” pentru a debloca aparatul.
- Apăsăți comutatorul „0/I” (4) la poziția „0” pentru a bloca aparatul.

OBSERVAȚIE: Când nu este utilizat, apăsați comutatorul „0 I” la „0” pentru a bloca aparatul.

OBSERVAȚIE: Depozitați-l întotdeauna în poziția „0” (4).

Poziționarea unelei

1. Așezați unealta pe piesa de prelucrat în locul în care ar trebui să fie capsă sau cuiul.
2. Apăsăți unealta ferm apăsând aparatul de deasupra (5) cu o mână.
3. Folosiți cealaltă mână pentru a acționa comutatorul (3).
4. Apăsând ferm aparatul în jos, ridicați siguranța aparatului.



Avertizare! Siguranța aparatului va fi ridicată atunci când se aplică presiune pe știftul de siguranță (6) din partea de jos a aparatului. Asigurați-vă întotdeauna că gura de fixare este în contact direct cu materialul atunci când apăsați comutatorul.

Capsare

- Apăsați pe comutator (3).



Unealta va provoca un recul din cauza impactului pe baza căruia funcționează. Țineți cont de acest lucru. Pentru cuiile și capsele lungi, acest lucru poate provoca capsare sau o baterie greșită a cuielor. Când se aplică contrapresiunea, se poate evita capsarea sau bateria greșită a cuielor.

4. ÎNTREȚINERE



Faceți-vă siguri că aparatul nu este în funcțiune în timpul lucrărilor de întreținere la motor.

Acest aparat a fost conceput pentru a opera o perioadă îndelungată de timp, cu un nivel minim de întreținere. Funcționarea satisfăcătoare continuă depinde de îngrijirea corespunzătoare a aparatului și de curățarea în mod regulat.

Funcționarea deficitară

În cazul în care aparatul nu funcționează corect, mai jos este prezentată o serie de cauze posibile și soluțiile adecvate:

În cazul în care o capsă sau un cui este blocat în unealtă, urmați procedura de mai jos:

- Puneți aparatul în poziția „0” (4).
- Deschideți cartușul arbore (2) trăgând de maneta de reîncărcare (1) și lăsați să cadă cuiile/capsele blocate.
- Reîncărcați aparatul, consultați capitolul „Încărcarea cuielor sau a capselor” pentru instrucțiuni.
- Testați aparatul pe un material de probă.

Curățare

Curățați periodic carcasa aparatului cu o cârpă moale, de preferință după fiecare utilizare. Păstrați fantele ventilatorului curate, fără praf și murdărie. Îndepărtați murdăria întărită folosind o cârpă moale, mezită cu apă cu săpun. Nu utilizați solvenți

precum benzen, alcool, amoniac etc., care ar putea deteriora piesele din plastic.

MEDIU



Aparatele electrice sau electronice deteriorate și/sau defecte trebuie colectate în locurile de reciclare corespunzătoare.

Numai pentru țările din CE

Nu aruncați echipamentele acționate electric împreună cu gunoii menajer. Conform Indicației europene 2012/19/EU pentru echipamente electrice și electronice uzate și a implementării sale la nivel național, echipamentele acționate electric scoase din uz trebuie colectate separat și evacuate într-o manieră ecologică.

GARANȚIE

Produsele VONROC sunt realizate la cele mai înalte standarde de calitate și sunt garantate în privința materialelor și a manoperei pentru întreaga perioadă de utilizare în garanție, începând cu data achiziției. În cazul în care produsul se defectează în timpul perioadei de utilizare, contactați direct VONROC.

Următoarele circumstanțe sunt excluse de la această garanție:

- Reparațiile sau modificările care realizate sau care s-au încercat a fi efectuate de centre de service neautorizate.
- Uzura în condiții normale.
- Unealta care a fost abuzată, utilizată într-un mod neglijent sau întreținută în mod inadecvat.
- Folosirea unor piese de schimb neoriginale.

Aceasta acoperă garanția companiei, explicită sau implicită. Nu există alte garanții explicite sau implicite care să se extindă dincolo de cele indicate aici, incluzând garanțiile, vandabilitatea sau adecvarea pentru un anumit scop. În nicio situație, VONROC nu este responsabil pentru daunele incidentale sau consecvențiale. Reparațiile efectuate de reprezentant trebuie să fie limitate la reparațiile sau la înlocuirea unităților sau a pieselor neconforme.

Produsul și manualul de utilizare pot suferi modificări. Specificațiile se pot modifica fără notificare prealabilă.



DECLARATION OF CONFORMITY ET503DC - CORDLESS TACKER

- (EN) We declare under our sole responsibility that this product is in conformity with directive 2011/65/EU of the European parliament and of the council of 8 June on the restriction of the use of certain hazardous substances in electrical and electronic equipment is in conformity and accordance with the following standards and regulations:
- (DE) Der Hersteller erklärt eigenverantwortlich, dass dieses Produkt der Direktive 2011/65/ EU des Europäischen Parlaments und des Rats vom 8. Juni 2011 über die Einschränkung der Anwendung von bestimmten gefährlichen Stoffen in elektrischen und elektronischen Geräten entspricht, den folgenden Standards und Vorschriften entspricht:
- (NL) Wij verklaren onder onze volledige verantwoordelijkheid dat dit product voldoet aan de conform Richtlijn 2011/65/EU van het Europees Parlement en de Raad van 8 juni 2011 betreffende beperking van het gebruik van bepaalde gevaarlijke stoffen in elektrische en elektronische apparatuur en in overeenstemming is met de volgende standaarden en reguleringen:
- (FR) Nous déclarons sous notre seule responsabilité que ce produit est conforme aux standards et directives suivants: est conforme à la Directive 2011/65/EU du Parlement Européen et du Conseil du 8 juin 2011 concernant la limitation d'usage de certaines substances dangereuses dans l'équipement électrique et électronique.
- (ES) Declaramos bajo nuestra exclusiva responsabilidad que este producto cumple con las siguientes normas y estándares de funcionamiento: se encuentra conforme con la Directiva 2011/65/UE del Parlamento Europeo y del Consejo de 8 de junio de 2011 sobre la restricción del uso de determinadas sustancias peligrosas en los equipos eléctricos y electrónicos.
- (IT) Dichiariamo, sotto la nostra responsabilità, che questo prodotto è conforme alle normative e ai regolamenti seguenti: è conforme alla Direttiva 2011/65/UE del Parlamento Europeo e del Consiglio dell'8 giugno 2011 sulla limitazione dell'uso di determinate sostanze pericolose nelle apparecchiature elettriche ed elettroniche.
- (PL) Deklarujemy na własną odpowiedzialność, że ten produkt spełnia wymogi zawarte w następujących normach i przepisach: jest zgodny z Dyrektywą 2011/65/UE Parlamentu Europejskiego i Rady z dnia 8 czerwca 2011 r. w sprawie ograniczenia stosowania niektórych niebezpiecznych substancji w sprzęcie elektrycznym i elektronicznym.
- (RO) Declarăm prin aceasta cu răspunderea deplină că produsul acesta este în conformitate cu următoarele standarde sau directive: este în conformitate cu Directiva 2011/65/UE a Parlamentului European și a Consiliului din 8 iunie 2011 cu privire la interzicerea utilizării anumitor substanțe periculoase la echipamentele electrice și electronice.

EN 55014-1, EN 55014-2, EN 60745-1, EN 60745-2-16, EN 61000-3-2, EN 61000-3-3, 2006/42/EC, 2014/30/EU, 2012/19/EU, 2011/65/EU

Zwolle, 01-10-2020

H.G.F Rosberg
CEO

VONROC • Lingenstraat 6 • 8028 PM Zwolle • The Netherlands



VONROC®
BUILD YOUR FUTURE

©2020 VONROC
WWW.VONROC.COM

2010-14