

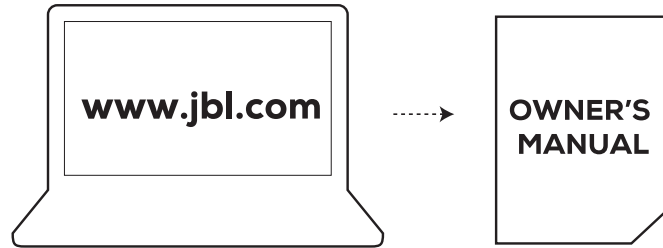

PARTYBOX710



Quick Start Guide



- | | | | |
|--------------|--|--------------|---|
| EN | Before using this product, read the safety sheet carefully. | SV | Läs alltid noga igenom säkerhetsdatabladet innan du använder den här produkten. |
| CZ | Před použitím tohoto výrobku si pozorně přečtěte bezpečnostní list. | TR | Bu ürünü kullanmadan önce güvenlik formunu dikkatlice okuyun. |
| DA | Læs sikkerhedsarket omhyggeligt, før du bruger dette produkt. | RU | Перед использованием данного изделия внимательно прочтите паспорт безопасности. |
| DE | Lies vor der Verwendung dieses Produkts das Sicherheitsdatenblatt sorgfältig durch. | UK | Перш ніж використовувати цей виріб, уважно прочитайте інструкцію з техніки безпеки. |
| EL | Πριν χρησιμοποιήσετε αυτό το προϊόν, διαβάστε προσεκτικά το φυλλάδιο ασφαλείας. | ZH-CN | 使用本产品前，请仔细阅读安全说明书。 |
| ES | Antes de usar este producto, lee la hoja de seguridad atentamente. | ZH-TW | 在使用本產品前，請仔細閱讀安全說明書。 |
| FI | Lue käyttöurvallisuustiedote huolellisesti ennen tuotteen käyttöä. | ID | Sebelum menggunakan produk ini, bacalah lembar panduan keselamatan dengan cermat. |
| FR | Avant d'utiliser ce produit, lisez attentivement la fiche de sécurité. | JP | この製品を使用する前に、安全シートをきちんとお読みください。 |
| HU | A termék használatá előtt figyelmesen olvassa el a biztonsági adatlapot. | KO | 제품을 사용하기 전에 안전 관련 주의사항을 자세히 읽으십시오. |
| IT | Prima di utilizzare questo prodotto, leggere attentamente la scheda di sicurezza. | MM | ဤကုန်ပစ္စည်းကို အသုံးမပြုမီ သေးကင်းလုံခြုံရေးအချက်အလက်များကို ရှုထုတ်ဖတ်ရှုပါ။ |
| NL | Lees eerst het veiligheidsblad voordat je dit product gebruikt. | | قبل استخدام هذا المنتج، اقرأ صحيفة بيانات السلامة بعناية. |
| NO | Les sikkerhetsarket nøye før du bruker dette produktet. | | לפני השימוש במוצר זה, קרא בעיון את גיליון הבטיחות. |
| PL | Przed użyciem tego urządzenia należy zapoznać się dokładnie z arkuszem informacji o produkcie. | | |
| PT-BR | Antes de usar este produto, leia cuidadosamente a ficha de segurança. | | |
| SK | Pred použitím tohto výrobku si pozorne prečítajte bezpečnostný list. | | |

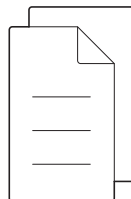
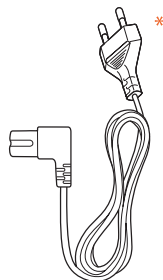
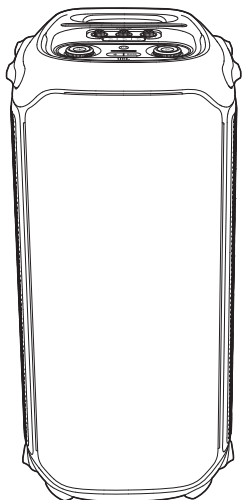

- EN** * Power cord quantity and plug type vary by regions.
- CZ** * Množství napájecích kabelů a typů zástrček se liší podle regionů.
- DA** * Strømledningens længde og stiktype varierer efter region.
- DE** * Anzahl und Steckertyp des Netzkabels weichen je nach Region ab.
- EL** * Ο αριθμός των καλωδίων τροφοδοσίας και ο τύπος βύσματος διαφέρουν ανάλογα με την περιοχή.
- ES** * El número de cables de alimentación y el tipo de enchufe dependen de la región.
- FI** * Virtajohtojen määrä ja liitäntätyyppi vaihtelee alueittain.
- FR** * Le nombre de cordons secteur et les types des prises varient selon les régions.
- HU** * A tápkábelek mennyisége és a csatlakozó típusa régióként eltérő.
- IT** * Il numero dei cavi di alimentazione e il tipo di spina variano da regione a regione.
- NL** * Het aantal netsnoeren en het type stekker is afhankelijk van het land.
- NO** * Antall strømkabler og pluggtyper varierer fra område til område.
- PL** * Liczba przewodów oraz rodzaj wtyków mogą się różnić w zależności od regionu.
- PT-BR** * A quantidade e o tipo de cabos de energia variam de região para região.
- SK** * Špecifikácia napájacieho kábla a typ zástrčky sa líšia v závislosti od regiónov.
- SV** * Antalet strömkablar och kontakttyp beror på vilket land enheten är köpt i.
- TR** * Güç kablosu uzunluğu ve fiş türü bölgele değişiklik gösterebilir.
- RU** * Длина шнура питания и тип вилки зависит от региона.
- UK** * Кількість шнурів живлення і тип штекера залежать від регіону.
- ZH-CN** * 电源线数量和插头类型因地区而异。
- ZH-TW** * 電源線數量和插頭類型因區域而異。
- ID** * Jumlah kabel daya dan jenis steker berbeda-beda tergantung wilayah.
- JP** * 電源コードの本数とプラグタイプは地域によって異なります。
- KO** * 전원 코드 수량 및 플러그 유형은 지역별로 다릅니다.
- MM** * ဝါဝါကြိုးအရေအတွက်နှင့် ဝလတ်ခေါင်းအမျိုးအစားသည် ဒေသအလိုက် ပြောင်းလဲမှုရှိနိုင်သည်။

* طول سلك الطاقة ونوع القابس تختلف حسب المناطق.

AR

* כמות כבלי החשמל וסוג התקע משתנים בהתאם לאזור.

HE

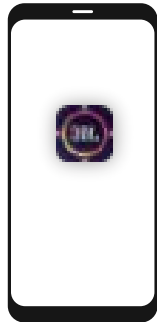

- EN** Download and install the JBL PARTYBOX App to get more from the product.
- CZ** Abyste ze svého výrobku dostali větší užitek, stáhněte si a nainstalujte aplikaci JBL PARTYBOX.
- DA** Download og installer JBL PARTYBOX-appen for at få mere ud af produktet.
- DE** Lade die JBL PARTYBOX-App herunter und installiere sie, damit du noch mehr aus deinem Lautsprecher herausholen kannst.
- EL** Κατεβάστε και εγκαταστήστε το JBL PARTYBOX για να κερδίσετε περισσότερα από το προϊόν.
- ES** Descarga e instala la aplicación JBL PARTYBOX para aprovechar más las funciones del producto.
- FI** Lataa ja asenna JBL PARTYBOX -sovellus saadaksesi lisää iloa tuotteesta.
- FR** Téléchargez et installez l'application JBL PARTYBOX pour en faire plus avec le produit.
- HU** Tölts le és telepítsd a JBL PARTYBOX alkalmazást, hogy többet hozhasson ki a termékből.
- IT** Scaricare ed installare l'app JBL PARTYBOX per sfruttare tutte le potenzialità del prodotto.
- NL** Download en installeer de JBL PARTYBOX-app om meer uit het product te halen.
- NO** Last ned og installer JBL PARTYBOX-appen for å få mer ut av produktet.
- PL** Pobierz i zainstaluj aplikację JBL PARTYBOX, aby uzyskać więcej dzięki temu urządzeniu.
- PT-BR** Para aproveitar todos os recursos do produto, instale o aplicativo JBL PARTYBOX App.

- SK** Preberte si a nainštalujte aplikáciu JBL PARTYBOX, aby ste získali viac zo svojho výrobku.
- SV** Ladda ner och installera JBL PARTYBOX-appen för att få ut mer av produkten.
- TR** Üründen daha fazla yararlanmak için JBL PARTYBOX Uygulamasını indirin ve kurun.
- RU** Чтобы воспользоваться всеми функциями устройства, скачайте и установите приложение JBL PARTYBOX.
- UK** Завантажте та встановіть додаток JBL PARTYBOX, щоб отримати максимум від виробу.
- ZH-CN** 下载并安装 JBL PARTYBOX 应用程序，以从产品中获取更多信息。
- ZH-TW** 下載 JBL PARTYBOX App 並安裝，以更充分利用產品。
- ID** Unduh dan pasang Aplikasi JBL PARTYBOX untuk mendapatkan lebih banyak fitur produk.
- JP** 製品をもっと使いこなすためには、JBL PARTYBOXアプリをダウンロードしてインストールしてください。
- KO** JBL PARTYBOX 앱을 다운로드 및 설치하여 제품의 더 많은 기능을 사용하십시오.
- MM** ကုန်ပစ္စည်းမှ နောက်ထပ်အရာများကိုသိရှိနိုင်အတွက် JBL PARTYBOX အက်ပ်ကို ဒေါင်းလုဒ်လုပ်ရယူ ပြီး တပ်ဆင်ပါ။

قم بتحميل وتثبيت تطبيق JBL PARTYBOX للاستفادة أكثر من المنتج. **AR**
 הורד והתקן את אפליקציית JBL PARTYBOX כדי לקבל יותר מהמוצר. **HE**

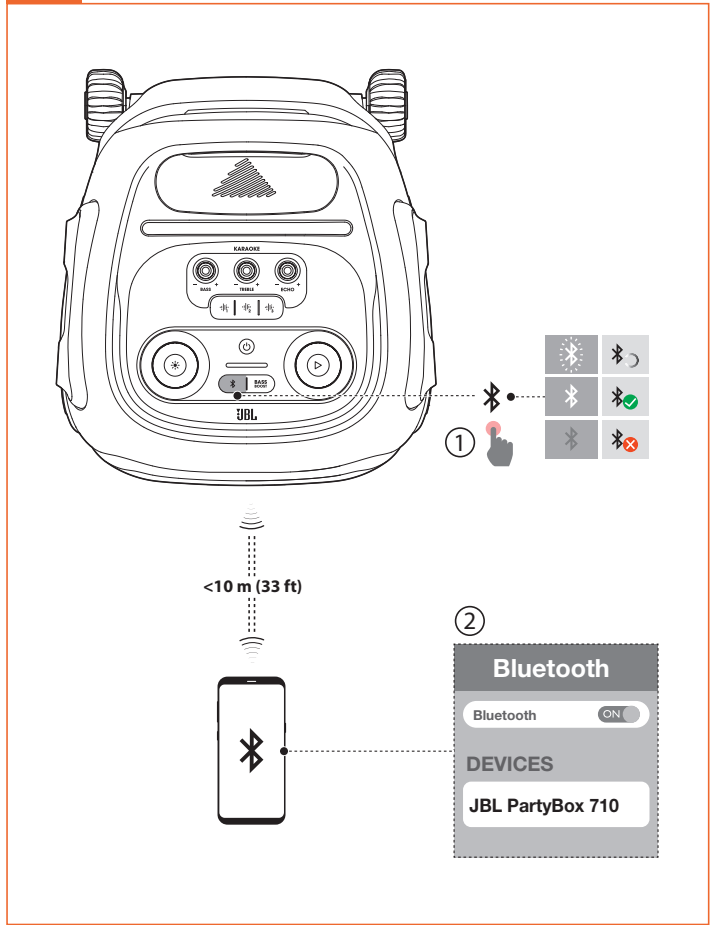
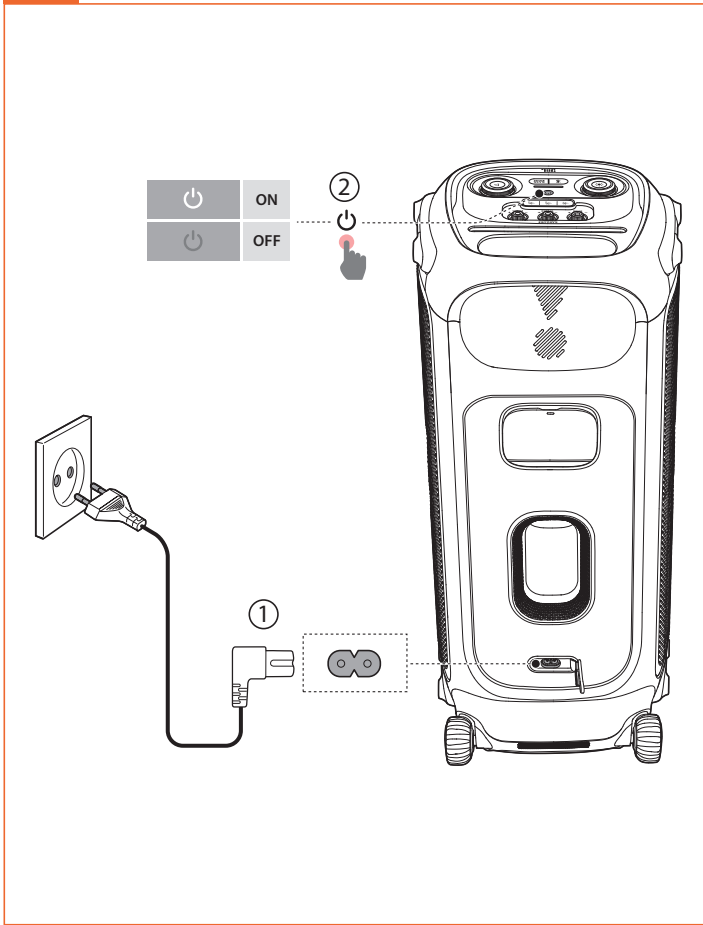

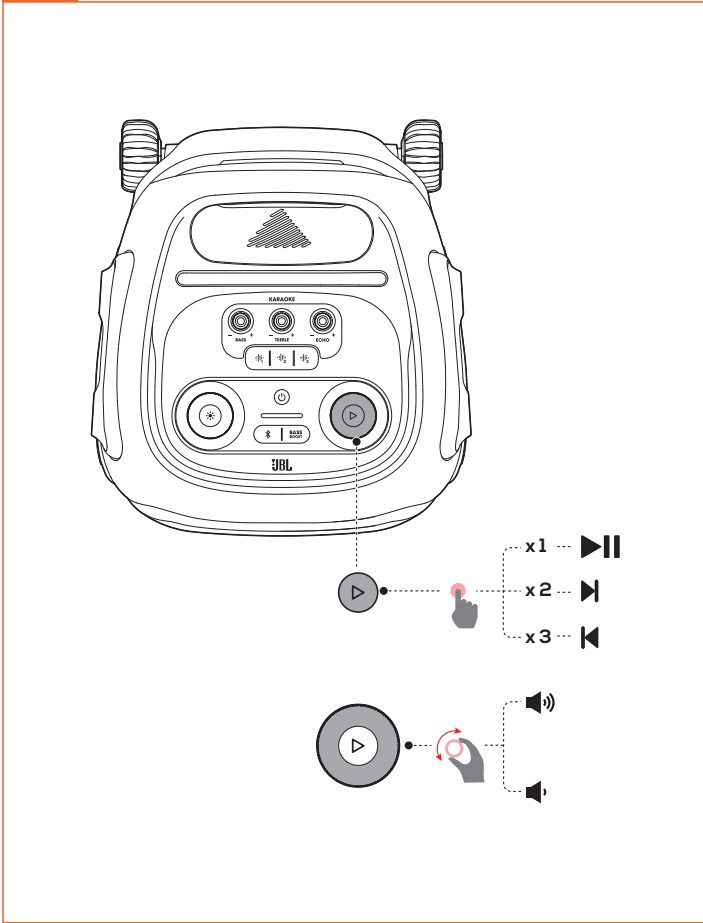
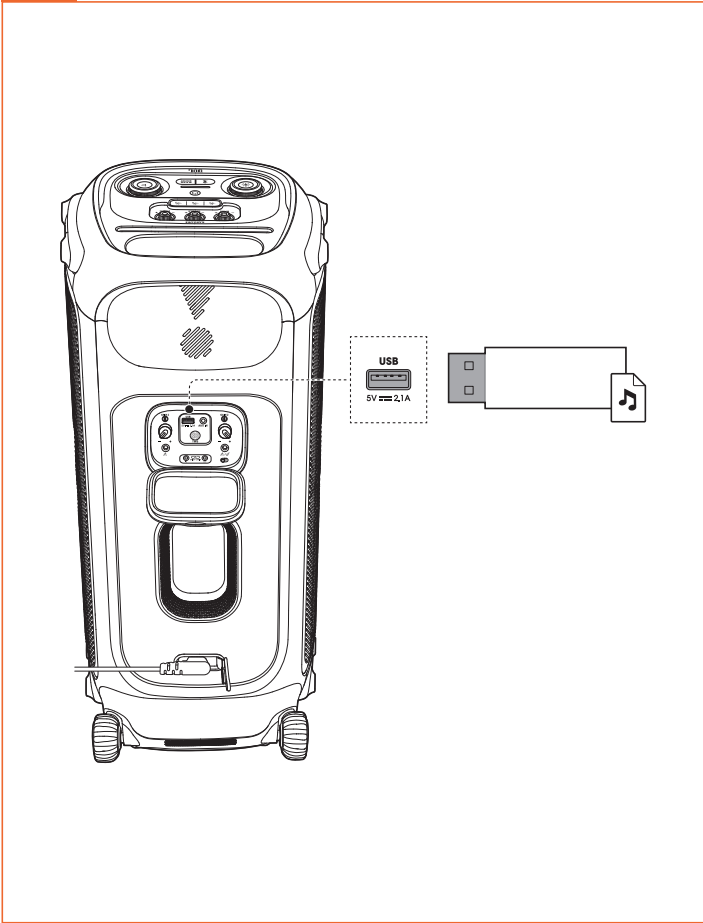

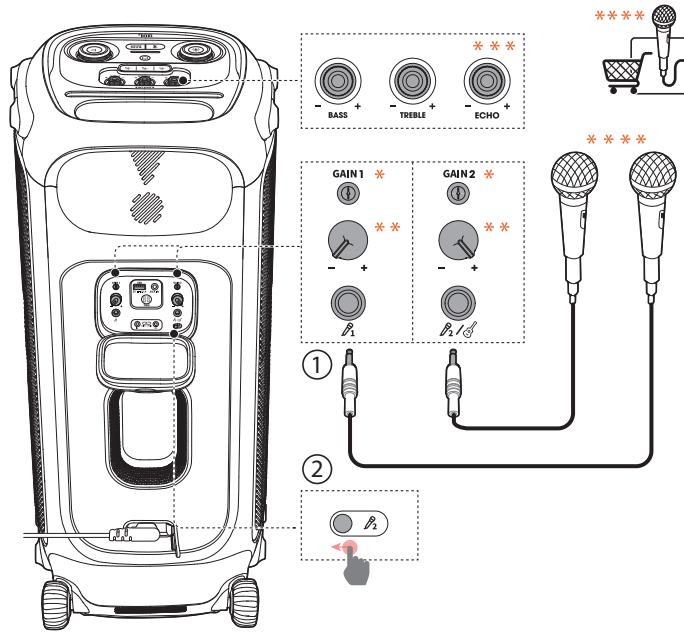

- EN** * Rotate to adjust the microphone gain.
 ** Rotate to adjust the microphone volume.
 *** Rotate to adjust echo, treble, and bass respectively.
- CZ** * Otáčení slouží k nastavení zisku mikrofonu.
 ** Otočením upravíte hlasitost mikrofonu.
 *** Otočením upravíte ozvěnu, výšky a bassy.
- DA** * Roter for at justere mikrofonforstærkningen.
 ** Roter for at justere mikrofonens lydstyrke.
 *** Roter for at justere henholdsvis ekko, diskant og bas.

- DE** * Drehen, um die Mikrofonverstärkung einzustellen.
 ** Drehen, um die Mikrofonlautstärke anzupassen.
 *** Drehen, um entsprechend Echo, Höhen und Bässe anzupassen.
- EL** * Περιστρέψτε για να ρυθμίσετε το κέρδος του μικροφώνου.
 ** Περιστρέψτε για να ρυθμίσετε την ένταση του μικροφώνου.
 *** Περιστρέψτε για να ρυθμίσετε ηχώ, τα πρίμα και τα μπάσα αντίστοιχα.
- ES** * Gíralo para ajustar la ganancia del micrófono.
 ** Gíralo para ajustar el volumen del micrófono.
 *** Gíralo para ajustar el eco, los agudos y los graves, respectivamente.
- FI** * Kierrä säätääksesi mikrofonin vahvistuksen.
 ** Kierrä säätääksesi mikrofonin äänenvoimakkuutta.
 *** Kierrä säätääksesi vastaavasti kaikua, diskanttia ja bassoa.
- FR** * Tournez pour régler le gain du micro.
 ** Tourner pour régler le volume du microphone.
 *** Tourner pour régler respectivement l'écho, les aigus et les graves.
- HU** * Forgassa el a mikrofon erősítésének beállításához.
 ** Forgassa a mikrofon hangerejének beállításához.
 *** Forgassa a visszhang, a magas hangok és a mély hangok beállításához.
- IT** * Ruotare per regolare il guadagno del microfono
 ** Ruotare per regolare il volume del microfono.
 *** Ruotare per regolare rispettivamente l'eco, gli alti ed i bassi.
- NL** * Draai om de microfoonverstærking aan te passen.
 ** Draaien om het microfoonvolume aan te passen.
 *** Draaien om respectievelijk echo, treble en bass aan te passen.
- NO** * Roter for å justere mikrofonforsterkning.
 ** Roter for å justere mikrofonvolumet.
 *** Roter for å justere ekko, diskant og bass.
- PL** * Obróć, aby dostosować wzmacnienie mikrofonu.
 ** Obróć, aby dostosować głośność mikrofonu.
 *** Obróć, aby dostosować pogłos, wysokie i niskie tony.
- PT-BR** * Controle de ganho do microfone.
 ** Gire para ajustar o volume do microfone.
 *** Gire para ajustar eco, agudos e graves, respectivamente.
- SK** * Otáčaním nastavíte príjem mikrofonu.
 ** Otočením nastavíte hlasitosť mikrofonu.
 *** Otočením nastavíte ozvenu, výšky a bassy.
- SV** * Vrid för att justera mikrofonens känslighet.
 ** Vrid för att justera mikrofonens volym.
 *** Vrid för att justera eko, diskant och bas.



- TR** * Mikrofon kazanımını ayarlamak için döndürün.
** Mikrofon sesini ayarlamak için döndürün.
*** Sırasıyla eko, tiz ve bası ayarlamak için döndürün.
- RU** * Поверните, чтобы отрегулировать усиление микрофона.
** Поверните, чтобы отрегулировать звук микрофона.
*** Поверните, чтобы отрегулировать эффект "эхо", высокие частоты и низкие частоты.
- UK** * Поверніть, щоб знову відрегулювати мікрофон.
** Поверніть, щоб відрегулювати гучність мікрофона.
*** Поверніть, щоб відповідно відрегулювати відлуння, високі та низькі частоти.

- ZH-CN** * 旋转以调整麦克风增益。
** 旋转以调整话筒音量。
*** 旋转以分别调整回声、高音和低音。

- ZH-TW** * 旋轉以調節麥克風增益。
** 旋轉以調節麥克風音量。
*** 旋轉以分別調節迴聲、高音和低音。

- ID** * Putar untuk menyesuaikan gain mikrofon.
** Putar untuk menyesuaikan volume mikrofon.
*** Putar untuk menyesuaikan gema, trebel, dan bas.

- JP** * 回してマイクゲインを調節します。
** 回してマイクの音量を調節してください。
*** 回してエコー、高音、低音を調節してください。

- KO** * 돌려서 마이크 게인을 조절합니다.
** 돌려서 마이크 볼륨을 조절합니다.
*** 돌려서 에코, 고음, 저음을 각각 조절합니다.

- MM** * မိုက်ကရိုဖုန်း၏ အသံဖမ်းယူနိုင်စွမ်းကို လှည့်၍ ချိန်ညှိပါ။
** မိုက်ကရိုဖုန်း၏ အသံအနိမ့်အမြင့်ကို လှည့်၍ ချိန်ညှိပါ။
*** မိုက်ကရိုဖုန်း၏ ပဲ့တင်သံ၊ ထေရဘယ်လ်သံနှင့် တွေ့စံသံတို့ကို အသီးသီး လှည့်၍ ချိန်ညှိပါ။

* AR قم بالتدوير لضبط زيادة صوت الميكروفون.
** قم بالتدوير لضبط صوت الميكروفون.
*** قم بالتدوير لضبط الصدى والصوت الثلاثي والجير على التوالي.

* HE סובב כדי לכוון את הגברת המיקרופון.
** סובב לצורך כוון עוצמת המיקרופון.
*** סובב לצורך התאמת הד, טרבל ובס בהתאמה.

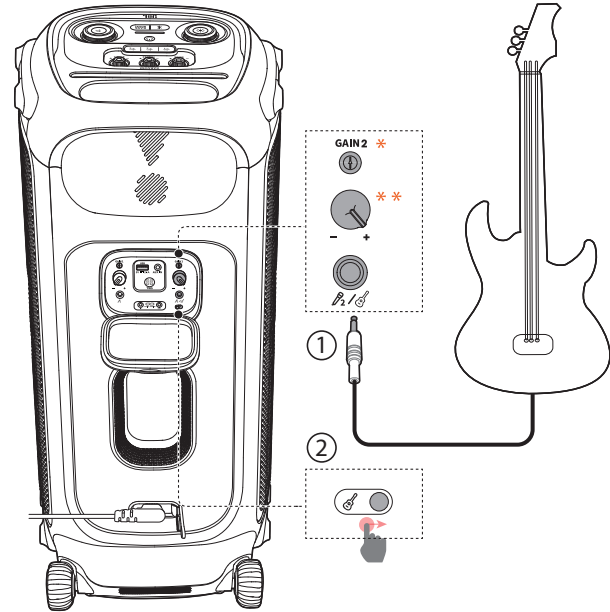

- EN** * Rotate to adjust the guitar gain.
** Rotate to adjust the guitar volume.

- CZ** * Otáčení slouží k nastavení zisku kytary.
** Otáčení slouží k nastavení hlasitosti kytary.

- DA** * Rotér for at tilpasse guitarforstærkning.
** Rotér for at justere guitar-lydstyrken.

- DE** * Drehen, um die Gitarrenverstärkung einzustellen.

- ** Drehen, um die Gitarrenlautstärke einzustellen.

- EL** * Περιστρέψτε για να ρυθμίσετε το κέρδος κιθάρας.

- ** Περιστρέψτε για να ρυθμίσετε την ένταση της κιθάρας.



- | | | | |
|--------------|---|--------------|--|
| ES | * Girar para ajustar la ganancia de la guitarra.
** Girar para ajustar el volumen de la guitarra. | TR | * Gitar kazanimini ayarlamak için döndürün.
** Gitar ses seviyesini ayarlamak için döndürün. |
| FI | * Kierrä säätääksesi kitaran vahvistusta.
** Kierrä säätääksesi kitaran äänenvoimakkuutta. | RU | * Покрутите, чтобы отрегулировать гитарное усиление.
** Покрутите, чтобы отрегулировать громкость гитары. |
| FR | * Tournez pour régler le gain de la guitare.
** Tournez pour régler le volume de la guitare. | UK | * Поверніть, щоб відрегулювати підсилення гітари.
** Поверніть, щоб відрегулювати гучність гітари. |
| HU | * Forgassa el a gitár erősítésének beállításához.
** Forgassa el a gitár hangerejének beállításához. | ZH-CN | * 旋转旋钮以调整吉他增益。
** 旋转旋钮以调整吉他音量。 |
| IT | * Ruotare per regolare il guadagno della chitarra.
** Ruotare per regolare il volume della chitarra. | ZH-TW | * 旋轉以調節吉他增益。
** 旋轉以調節吉他音量。 |
| NL | * Draaien om de gitaarversterking aan te passen.
** Draaien om het gitaarvolume aan te passen. | ID | * Putar untuk menyesuaikan gain gitar.
** Putar untuk menyesuaikan volume gitar. |
| NO | * Roter for å justere gitarforsterkning.
** Roter for å justere gitarens lydstyrke. | JP | * 回してギターゲインを調節します。
** 回してギター音量を調節します。 |
| PL | * Obróć, aby dostosować wzmacnienie gitary.
** Obróć, aby dostosować głośność gitary. | KO | * 돌려서 기타 게인을 조절합니다.
** 돌려서 기타 볼륨을 조절합니다. |
| PT-BR | * Controle do ganho da guitarra.
** Controle do volume da guitarra. | MM | * ဂီတာအသံချဲ့စက်ကို ချိန်ညှိရန် လှည့်ပါ။
** ဂီတာသံ အတိုးအကျယ်ကို ချိန်ညှိရန် လှည့်ပါ။ |
| SK | * Otáčaním nastavíte príjem gitary.
** Otáčaním nastavíte hlasitosť gitary. | AR | * قم بالتدوير لضبط زيادة الجيتار.
** قم بالتدوير لضبط مستوى صوت الجيتار. |
| SV | * Vrid för att justera gitarrförstärkningen.
** Vrid för att justera gitarrvolymen. | HE | * סובב כדי להתאים את הגברת הגיטרה.
** סובב כדי להתאים את עצמת השמע של הגיטרה. |

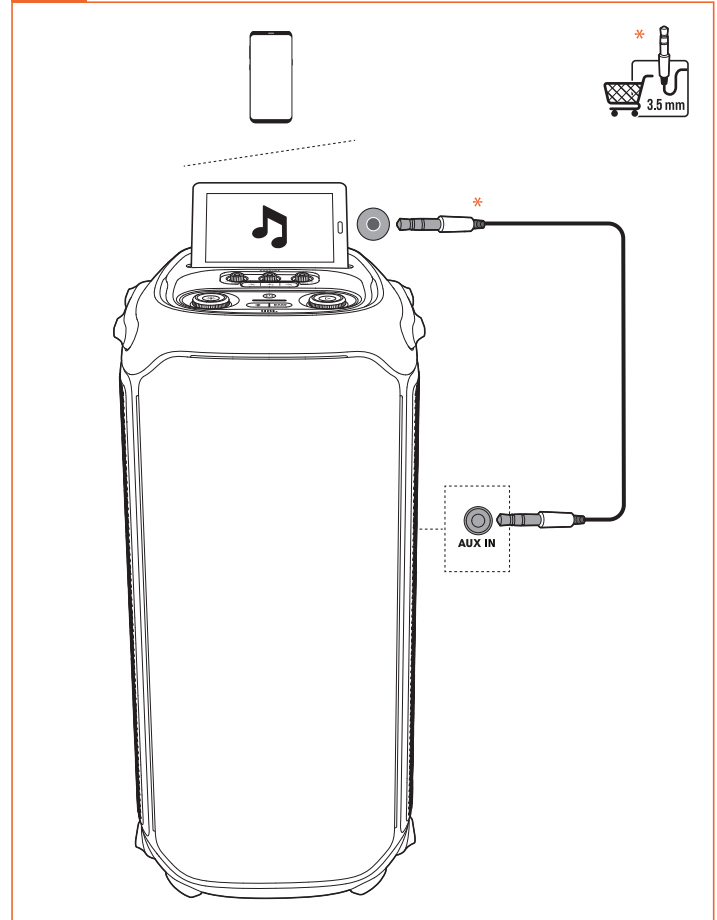

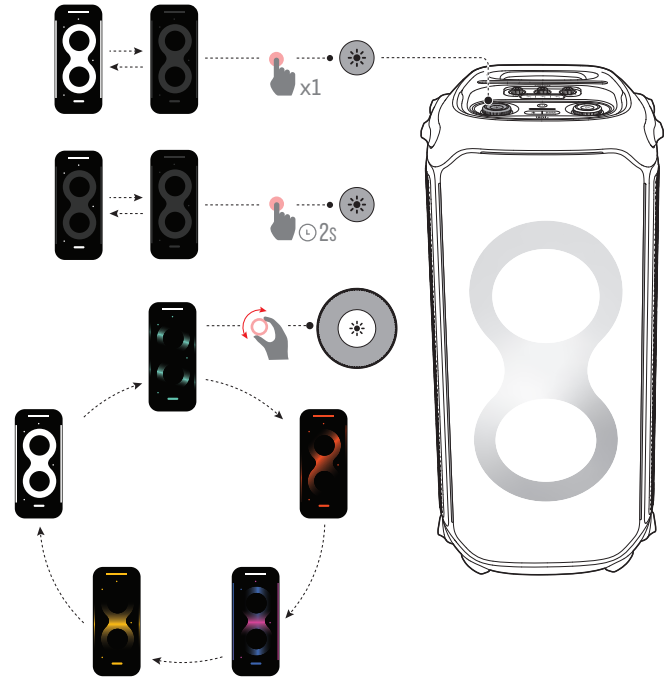
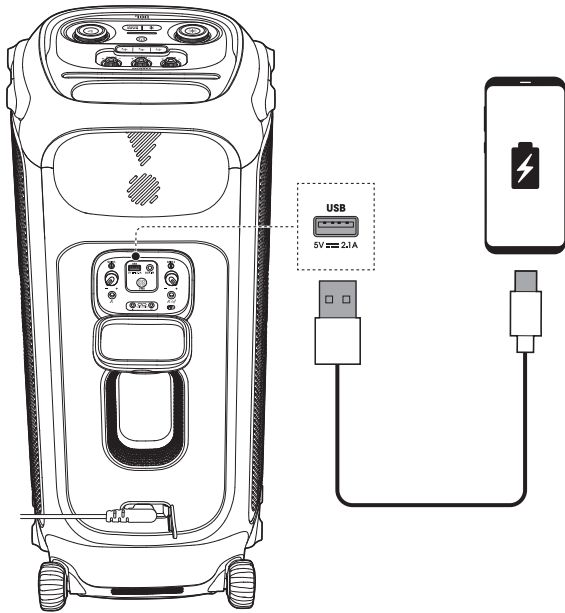



BLUETOOTH ✓

USB ✓

AUX ✓

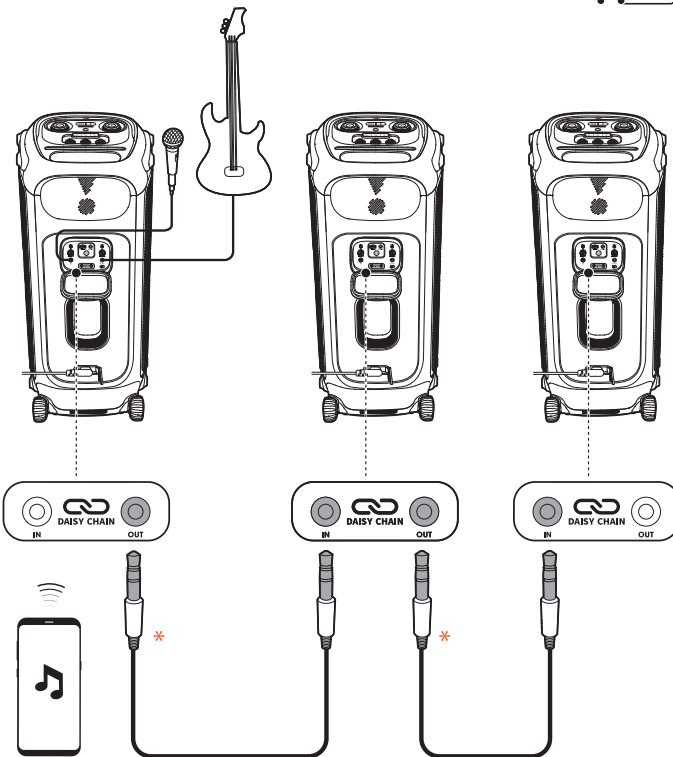
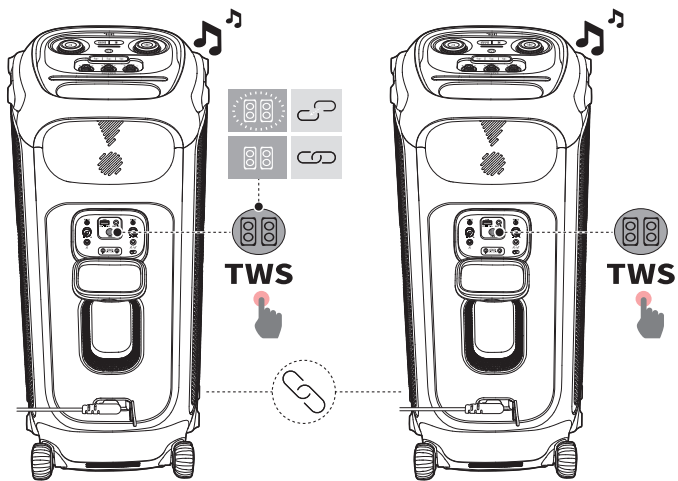

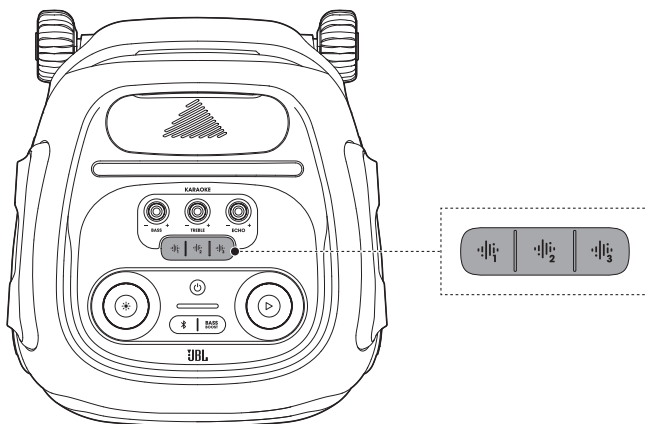

- EN** Select a special sound effect such as horn, clapping, scratch.
- CZ** Vyberte speciální zvuk, jako je klakson, tleskání a škrábání.
- DA** Vælg en speciel lydeffekt som horn, klappe, scratch.
- DE** Wähle einen speziellen Klangeffekt wie Hupen, Klatschen, Kratzen.
- EL** Επιλέξτε ένα ειδικό ηχητικό εφέ όπως κόρνα, χειροκρότημα, γρατσοιυές.
- ES** Selecciona un efecto de sonido especial, como una bocina, aplausos o un arañazo.
- FI** Valitse erityinen äänitehoste, kuten äänitorvi, taputus, raapaisu.
- FR** Sélectionnez un effet sonore spécial tels qu'un avertisseur, des applaudissements, du scratch.
- HU** Válasszon a speciális hangeffekteket, például autóduda, tapsolás vagy „szkreccselés” közül.
- IT** Selezionare un effetto sonoro speciale, ad esempio la tromba, gli applausi, lo scratch.
- NL** Selecteer een speciaal geluidseffect, zoals hoorn, klappen, scratch.
- NO** Velg en spesiell lydeffekt, f.eks. horn, klapping, scratch.
- PL** Wybierz specjalny efekt dźwiękowy, taki jak klakson, oklaski lub pisk.
- PT-BR** Seleccione um efeito especial como buzina, palmas e DJ.
- SK** Vyberte špeciálny zvukový efekt, ako trúbenie, potlesk alebo skreč.
- SV** Välj en special ljudeffekt som lufthorn, applåder, scratch.
- TR** Korna, alkış, gıcirtı gibi özel bir ses efekti seçin.
- RU** Выберите специальный звуковой эффект, например труба, хлопки, скретч.
- UK** Виберіть спеціальний звуковий ефект, як-от гудок, оплески, скрип.
- ZH-CN** 选择特殊音效, 例如号角声、鼓掌声、刮擦声。
- ZH-TW** 選擇一種特殊音效, 例如汽笛聲、掌聲、刮擦聲。
- ID** Pilih efek suara khusus, seperti klakson, tepukan, goresan.
- JP** ホーン、クラッピング、スクラッチなどのスペシャルサウンドエフェクトを選択できます。
- KO** 혼, 박수, 스크래치 등 특별한 사운드 이펙트를 선택하십시오.
- MM** တွန်းသံ၊ လက်ခုပ်တီးသံ၊ ဓါတ်ပြားပွတ်သောအသံ သော အထူးအသံပြုလုပ်ချက်ကို ရွေးချယ်ပါ။

حدد مؤثر صوتي خاص مثل البوق والتصفيق والخريشة. **AR**
 בחר אפקט קול מיוחד, למשל קרן, מחיאות כפיים או שריטה. **HE**

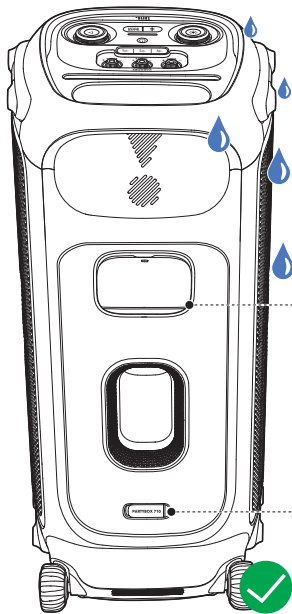

- EN** Always keep the charging port dry before connecting AC power.
- CZ** Před připojením střídavého napájení vždy dbejte na to, aby byla zásuvka pro nabíjení suchá.
- DA** Hold altid opladningsporten tør, før du tilslutter vekselstrøm.
- DE** Der Ladeanschluss muss immer trocken sein, besonders bevor die Netzstromversorgung angeschlossen wird.
- EL** Διατηρείτε πάντα τη θύρα φόρτισης στεγνή πριν συνδέσετε το τροφοδοτικό AC.
- ES** Mantén el puerto de carga siempre seco antes de conectar la alimentación de CA.
- FI** Pidä aina latausportti kuivana ennen verkkovirran yhdistämistä.
- FR** Vérifiez toujours que la prise de charge est sèche avant de connecter l'alimentation secteur.
- HU** A váltóáramú tápfeszültség csatlakoztatása előtt mindig tartsa szárazon a töltőcsatlakozót.
- IT** Tenere sempre asciutta la porta di ricarica prima di collegare l'alimentazione CA.
- NL** Hou de oplaadpoort altijd droog voordat je de netvoeding aansluit.
- NO** Ladeporten skal alltid holdes tørr før du kobler til vekselstrøm.
- PL** Przed podłączeniem zasilania należy się upewnić, że port ładowania jest suchy.
- PT-BR** Nunca ligue a Party Box na tomada se o conector de entrada de energia estiver úmido.
- SK** Pred pripojením AC napájania udržiajte nabíjaci port suchý.
- SV** Se alltid till att laddningsporten är torr innan du ansluter växelström.
- TR** AC gücünü bağlamadan önce şarj bağılantı noktasını daima kuru tutun.
- RU** Перед подключением к сети питания порт для зарядки обязательно должен быть сухим.
- UK** Перш ніж підключити джерело змінного струму, завжди перевіряйте роз'єм заряджання, чи він сухий.
- ZH-CN** 连接交流电源之前, 请始终使充电端口保持干燥。
- ZH-TW** 使充電連接埠始終保持乾燥, 然後再連接交流電源。
- ID** Pastikan port pengisian daya tetap kering sebelum menghubungkan daya AC.
- JP** AC電源に接続する際は、必ず充電ポートが乾いた状態であることを確認してください。
- KO** AC 전원을 연결하기 전에 충전 포트를 항상 건조하게 유지하십시오.
- MM** AC ဝါဝါကို မချိတ်ဆက်မီ အသေးသွင်းပေါက်ကို အမြဲတိန်းသိမ်းပါ။

احرص دائماً على إبقاء منفذ الشحن جافاً قبل توصيل طاقة التيار المتردد. **AR**
 יש לשמור על יציאת הטעינה יבשה לפני החיבור לחשמל **HE**



EN

- Transducers: 2 x 216 mm (8") woofer, 2 x 70 mm (2.75") tweeter
- Output power: 800 W RMS (IEC60268)
- Power input: 100 – 240 VAC ~50 / 60 Hz
- Frequency response: 35 Hz – 20 kHz (-6 dB)
- Signal-to-noise ratio: > 80 dB
- Cable type: right-angle AC power cable (type varies by regions)
- Cable length: 2.0 m / 6.6 ft
- USB charge out: 5 V / 2.1 A (max)
- USB format: FAT16, FAT32
- Bluetooth® version: 5.1
- Bluetooth® profile: A2DP V1.3, AVRCP V1.6
- Bluetooth® transmitter frequency range: 2400 MHz – 2483.5 MHz
- Bluetooth® transmitter power: ≤ 11 dBm (EIRP)
- Bluetooth® transmitter modulation: GFSK, π/4 DQPSK, 8DPSK
- Supported formats: .mp3, .wma, .wav
- Aux-In: 250 mVrms (3.5 mm connector)
- Mic-In: 20 mVrms
- Guitar-In: 100 mVrms
- Bluetooth/USB Input: -12 dBFS
- Product Dimensions (W x H x D): 399 mm x 905 mm x 436 mm / 15.7" x 35.6" x 17.2"
- Net Weight: 27.8 kg / 61.3 lbs
- Packaging Dimensions (W x H x D): 1048 mm x 505 mm x 467 mm / 41.26" x 19.88" x 18.39"
- Gross Weight: 31 kg / 68.34 lbs

CZ

- Převodníky: 2 x 216 mm (8") basový reproduktor, 2 x 70 mm (2,75") výškový reproduktor
- Výstupní výkon: 800 W RMS (IEC60268)
- Příkon: 100 – 240 VAC ~50 / 60 Hz
- Frekvenční odezva: 35 Hz – 20 kHz (-6 dB)
- Odstup signál-šum: > 80 dB
- Typ kabelu: pravouhlej napájecí kabel střídavého proudu (typ se liší podle regionu)
- Délka kabelu: 2,0 m / 6,6 ft
- Nabíjení USB: 5 V / 2,1 A (max.)
- Formát USB: FAT16, FAT32
- Verze Bluetooth®: 5.1
- Profil Bluetooth®: A2DP V1.3, AVRCP V1.6
- Frekvenční rozsah vysílače Bluetooth®: 2400 MHz – 2483,5 MHz
- Výkon vysílače Bluetooth®: ≤ 11 dBm (EIRP)
- Modulace vysílače Bluetooth®: GFSK, π/4 DQPSK, 8DPSK
- Podporované formáty: .mp3, .wma, .wav
- Pomocný vstup: 250 mVrms (3,5 mm konektor)
- Vstup mikrofonu: 20 mVrms
- Vstup kytary: 100 mVrms
- Vstup pro Bluetooth/USB: -12 dBFS
- Rozměry produktu (Š x V x H): 399 mm x 905 mm x 436 mm / 15,7" x 35,6" x 17,2"
- Čistá hmotnost: 27,8 kg / 61,3 lbs
- Rozměry balení (Š x V x H): 1048 mm x 505 mm x 467 mm / 41,26" x 19,88" x 18,39"
- Celková hmotnost: 31 kg / 68,34 lbs



DA

- Enheder: 2 x 216 mm bashøjttaler, 2 x 70 mm diskant-højttaler
- Udgangseffekt: 800 W RMS (IEC60268)
- Strømindgang: 100 – 240 VAC ~50 / 60 Hz
- Frekvensområde: 35 Hz – 20 kHz (-6 dB)
- Signal-støj-forhold: > 80 dB
- Kabeltype: højrevinklet vekselstrømskabel (type varierer efter område)
- Kabellængde: 2,0 m
- USB-output: 5 V / 2,1 A (maks)
- USB-format: FAT16, FAT32
- Bluetooth®-version: 5.1
- Bluetooth®-profil: A2DP V1.3, AVRCP V1.6
- Bluetooth®-senders frekvensområde: 2400 MHz – 2483,5 MHz
- Bluetooth®-sendereffekt: ≤ 11 dBm (EIRP)
- Bluetooth®-sendermodulation: GFSK, π/4-DQPSK, 8-DPSK
- Understøttede lydformater: mp3, wma, wav
- Aux-indgang: 250 mVrms (3,5 mm konektor)
- Mikrofon-indgang: 20 mVrms
- Guitar-indgang: 100 mVrms
- Bluetooth/USB-indgang: -12 dBFS
- Produktdimensioner (B x H x D): 399 mm x 905 mm x 436 mm
- Nettovægt: 27,8 kg
- Indpakningens dimensioner (B x H x D): 1048 mm x 505 mm x 467 mm
- Bruttovægt: 31 kg

DE

- Lautsprecher-treiber: 2 x 216-mm-Hochtöner (8"), 2 x 70-mm-Tieftöner (2,75")
- Ausgangsleistung: 800 W RMS (IEC60268)
- Netzteil: 100–240 V AC bei 50 / 60 Hz
- Frequenzgang: 35 Hz–20 kHz (-6 dB)
- Signal/Rauschabstand: > 80 dB
- Kabel-Typ: abgewinkeltes Wechselstromkabel (der Typ variiert je nach Region)
- Kabellänge: 2,0 m / 6,6 ft.
- USB-Ladeanschluss: 5 V / 2,1 A (max.)
- USB-Format: FAT16, FAT32
- Bluetooth®-Version: 5.1
- Bluetooth®-Profil: A2DP V1.3, AVRCP V1.6
- Bluetooth®-Sendefrequenzbereich: 2.400 MHz – 2.483,5 MHz
- Bluetooth®-Sendeleistung: ≤ 11 dBm (EIRP)
- Bluetooth®-Übertragungsmodulation: GFSK, π/4 DQPSK, 8DPSK
- Unterstützte Formate: .mp3, .wma, .wav
- Aux-In: 250 mV RMS (3,5-mm-Anschluss)
- Mikro-Eingang: 20 mV RMS
- Gitarren-Eingang: 100 mV RMS
- Bluetooth/USB-Eingang: -12 dBFS
- Produktabmessungen (B x H x T): 399 mm x 905 mm x 436 mm / 15,7" x 35,6" x 17,2"
- Nettogewicht: 27,8 kg / 61,3 lbs
- Verpackungsabmessungen (B x H x T): 1048 mm x 505 mm x 467 mm / 41,26" x 19,88" x 18,39"
- Bruttogewicht: 31 kg / 68,34 lbs



EL

- Μετατροπείς: Woofer 2 x 216 mm (8"), Tweeter 2 x 70 mm (2,75")
- Ισχύς εξόδου: 800 W RMS (IEC60268)
- Ισχύς εισόδου: 100 – 240 VAC ~50/60Hz
- Απόκριση συχνότητας: 35 Hz – 20 kHz (-6 dB)
- Λόγος σήματος προς θόρυβο: > 80 dB
- Τύπος καλωδίου: καλώδιο εναλλασσόμενου ρεύματος ορθής γωνίας (ο τύπος διαφέρει ανάλογα με τις περιοχές)
- Μήκος καλωδίου: 2,0 m / 6,6 ft
- Έξοδος φόρτισης USB: 5 V / 2,1 A (Μέγ.)
- Μορφή USB: FAT16, FAT32
- Έκδοση Bluetooth®: 5.1
- Προφίλ Bluetooth®: A2DP V1.3, AVRCP V1.6
- Εύρος συχνοτήτων πομπού Bluetooth®: 2.400 MHz – 2.483,5 MHz
- Ισχύς πομπού Bluetooth®: ≤ 11 dBm (EIRP)
- Διαμόρφωση πομπού Bluetooth®: GFSK, π/4 DQPSK, 8DPSK
- Υποστηριζόμενες μορφές: .mp3, .wma, .wav
- Aux-In: 250 mVrms (ακροδέκτης 3,5 mm)
- Είσοδος μικροφώνου: 20 mVrms
- Είσοδος κιθάρας: 100 mVrms
- Είσοδος Bluetooth/USB: -12 dBFS
- Διαστάσεις προϊόντος (Π x Υ x Β): 399 mm x 905 mm x 436 mm / 15,7" x 35,6" x 17,2"
- Καθαρό βάρος: 27,8 kg / 61,3 lbs
- Διαστάσεις συσκευασίας (Π x Υ x Β): 1048 mm x 505 mm x 467 mm / 41,26" x 19,88" x 18,39"
- Μικτό βάρος: 31 kg / 68,34 lbs

ES

- Transductores: 2 altavoces de agudos de 216 mm + 2 altavoces de 70 mm
- Potencia de salida: 800 W RMS (IEC 60268)
- Potencia de entrada: 100 – 240 V AC, 50/60 Hz
- Respuesta de frecuencia: 35 Hz a 20 kHz (-6 dB)
- Relación señal/ruido: > 80 dB
- Tipo de cable: cable de alimentación de CA de ángulo recto (el tipo varía según la región)
- Longitud del cable: 2 m
- Salida de carga USB: 5 V/2,1 A (máx.)
- Formato USB: FAT16, FAT32
- Versión Bluetooth®: 5.1
- Perfil Bluetooth®: A2DP V1.3, AVRCP V1.6
- Rango de frecuencia del transmisor Bluetooth®: 2400 MHz – 2483,5 MHz
- Potencia del transmisor Bluetooth®: ≤ 11 dBm (EIRP)
- Modulación del transmisor Bluetooth®: GFSK, π/4 DQPSK, 8 DPSK
- Formatos admitidos: .mp3, .wma, .wav
- Aux-In: 250 mVrms (conector de 3,5 mm)
- Entrada de micrófono: 20 mVrms
- Entrada de guitarra: 100 mVrms
- Entrada de Bluetooth/USB: -12 dBFS
- Dimensiones del producto (ancho x alto x prof): 399 mm x 905 mm x 436 mm
- Peso neto: 27,8 kg
- Dimensiones del embalaje (ancho x alto x prof): 1048 mm x 505 mm x 467 mm
- Peso bruto: 31 kg



FI

- Kaiutinelementit: 2 kpl 216 mm:n (8") bassoelementtejä, 2 kpl 70 mm:n (2,75") diskanttielementtejä
- Antoteho: 800 W RMS (IEC60268)
- Virtalähteen tuloliitäntä: 100–240 V:n vaihtovirta, ~50/60 Hz
- Taajuusvaste: 35 Hz – 20 kHz (-6 dB)
- Häiriötäisyys: > 80 dB
- Kaapelin tyyppi: suorakulmainen vaihtovirtajohto (tyyppi vaihtelee alueittain)
- Johdon pituus: 2,0 m
- USB-latauslähtö: 5 V / 2,1 A
- USB-muoto: FAT16, FAT32
- Bluetooth®-versio: 5.1
- Bluetooth®-profiili: A2DP V1.3, AVRCP V1.6
- Bluetooth®-lähettimen taajuusalue: 2 400 – 2 483,5 MHz
- Bluetooth®-lähettimen teho: ≤ 11 dBm (EIRP)
- Bluetooth®-lähettimen modulaatio: GFSK, $\pi/4$ DQPSK, 8DPSK
- Tuetut formaatit: .mp3, .wma, .wav
- Aux-In (ulkoinen tulo): 250 mV rms (3,5 mm:n liitin)
- Mikrofonin tulo: 20 mV rms
- Kitaran tulo: 100 mV rms
- Bluetooth-/USB-tulo: -12 dB FS
- Tuotteen mitat (L x K x S): 399 mm x 905 mm x 436 mm
- Nettopaino: 27,8 kg
- Pakkauksen mitat (L x K x S): 1 048 mm x 505 mm x 467 mm
- Bruttopaino: 31 kg

FR

- Transducteurs : 2 haut-parleurs de graves 216 mm (8") + 2 haut-parleurs haute fréquence 70 mm (2,75")
- Puissance de sortie : 800 W RMS (IEC60268)
- Puissance d'entrée : 100 à 240 V CA, ~ 50/60 Hz
- Réponse en fréquence : 35 Hz – 20 kHz (-6 dB)
- Rapport signal sur bruit : > 80 dB
- Type de câble : câble d'alimentation AC à angle droit (le type varie selon les régions)
- Longueur de câble : 2,0 m
- Sortie USB : 5 V/2,1 A (max)
- Format USB: FAT16, FAT32
- Version Bluetooth® : 5.1
- Profil Bluetooth® : A2DP V1.3, AVRCP V1.6
- Plage de fréquences de l'émetteur Bluetooth® : 2 400 MHz – 2 483,5 MHz
- Puissance de l'émetteur Bluetooth® : ≤ 11 dBm (EIRP)
- Modulation de l'émetteur Bluetooth® : GFSK, $\pi/4$ DQPSK, 8 DPSK
- Formats pris en charge : .mp3, .wma, .wav
- Aux-In: 250 mV rms (connecteur 3,5 mm)
- Entrée micro: 20 mV rms
- Entrée guitare: 100 mV rms
- Entrée Bluetooth/USB: -12 dBFS
- Dimensions du produit (L x H x P) : 399 mm x 905 mm x 436 mm
- Poids net : 27,8 kg
- Dimensions de l'emballage (L x H x P) : 1048 mm x 505 mm x 467 mm
- Poids brut : 31 kg



HU

- Hangszóró egységek: Mélyhangszóró 2 x 216 mm, Magassugárzó 2 x 70 mm
- Kimeneti teljesítmény: 800 W RMS (IEC60268)
- Teljesítmény: 100 – 240 V AC 50 / 60 Hz
- Frekvencia-átvitel: 35 Hz – 20 kHz (-6 dB)
- Jel-zaj viszony: > 80 dB
- Kábel típusa: derékszögű váltóáramú tápkábel (a típus régióként eltérő)
- Kábelhossz: 2,0 m
- USB-töltő kimenete: 5 V / 2,1 A (max.)
- USB formátuma: FAT16, FAT32
- Bluetooth®-verzió: 5.1
- Bluetooth®-profilok: A2DP V1.3, AVRCP V1.6
- Bluetooth®-jeladó frekvenciatartománya: 2400 MHz – 2483,5 MHz
- Bluetooth®-jeladó teljesítménye: ≤ 11 dBm (EIRP)
- Bluetooth®-jeladó modulációja: GFSK, π/4 DQPSK, 8DPSK
- Támogatott formátumok: .mp3, .wma, .wav
- Aux-In: 250 mVrms (3,5 mm-es csatlakozó)
- Mikrofonbemenet: 20 mVrms
- Gitár bemenet: 100 mVrms
- Bluetooth/USB bemenet: -12 dBFS
- Termékméret (H x Sz x M): 399 mm x 905 mm x 436 mm / 15,7" x 35,6" x 17,2"
- Nettó tömeg: 27,8 kg / 61,3 font
- Csomagolási méretek (H x Sz x M): 1048 mm x 505 mm x 467 mm / 41,26" x 19,88" x 18,39"
- Bruttó tömeg: 31 kg / 68,34 font

IT

- Trasduttori: 2 woofer da 216 mm (8"); 2 tweeter da 70 mm (2,75")
- Potenza in uscita: 800 W RMS (IEC60268)
- Ingressi alimentazione: 100 – 240 V CA ~50 / 60 Hz
- Risposta in frequenza: 35 Hz – 20 kHz (-6 dB)
- Rapporto segnale-rumore: > 80 dB
- Tipo di cavo: cavo di alimentazione CA ad angolo retto (il tipo varia a seconda delle regioni)
- Lunghezza del cavo: 2,0 m/6,6 piedi
- USB per la ricarica: 5 V/2,1 A (massimo)
- Formato USB: FAT16, FAT32
- Versione Bluetooth®: 5.1
- Profili Bluetooth®: A2DP V1.3, AVRCP V1.6
- Intervallo di frequenza trasmettitore Bluetooth®: 2400 MHz – 2483,5 MHz
- Potenza trasmettitore Bluetooth®: ≤ 11 dBm (EIRP)
- Modulazione trasmettitore Bluetooth®: GFSK, π/4 DQPSK, 8 DPSK
- Formati supportati: .mp3, .wma, .wav
- Aux-In: 250 mVrms (connettore da 3,5 mm)
- Ingresso microfono: 20 mVrms
- Ingresso chitarra: 100 mVrms
- Ingresso Bluetooth/USB: -12 dBFS
- Dimensioni del prodotto (L x A x P): 399 mm x 905 mm x 436 mm / 15,7" x 35,6" x 17,2"
- Peso netto: 27,8 kg/61,3 libbre
- Dimensioni dell'imbballaggio (L x A x P): 1048 mm x 505 mm x 467 mm / 41,26" x 19,88" x 18,39"
- Peso lordo: 31 kg/68,34 libbre



NL

- Transducers: 2 x 216 mm (8") woofer, 2 x 70 mm(2.75") tweeter
- Uitgangsvermogen: 800 W RMS (IEC60268)
- Ingangsvermogen: 100 - 240 Vac ~ 50/60 Hz
- Frequentiebereik: 35 Hz - 20 kHz (-6 dB)
- Signaal-ruisverhouding: > 80 dB
- Type kabel: rechthoekige AC-voedingskabel (type verschilt per regio)
- Kabellengte: 2,0 m/6,6 ft
- USB-oplaadpoort: 5 V/2,1 A (max.)
- USB-indeling: FAT16, FAT32
- Bluetooth®-versie: 5.1
- Bluetooth®-profiel: A2DP V1.3, AVRCP V1.6
- Frequentiebereik Bluetooth®-zender: 2400 MHz – 2483,5 MHz
- Vermogen Bluetooth®-zender: ≤ 11 dBm (EIRP)
- Modulatie Bluetooth®-zender: GFSK π/4 DQPSK 8DPSK
- Ondersteunde formaten: .mp3, .wma, .wav
- Aux-In: 250 mVrms (aansluiting van 3,5 mm)
- Mic-In: 20 mVrms
- Gitaar-In: 100 mVrms
- Bluetooth/USB-ingang: -12 dBFS
- Productafmetingen (B x H x D): 399 mm x 905 mm x 436 mm/15,7" x 35,6" x 17,2"
- Nettogewicht: 27,8 kg/61,3 lbs
- Afmetingen verpakking (B x H x D): 1048 mm x 505 mm x 467 mm/41,26" x 19,88" x 18,39"
- Brutogewicht: 31 kg/68.34 lbs

NO

- Høytalerelementer: 2 x 216 mm basshøytaler, 2 x 70 mm diskant høytaler
- Utgangseffekt: 800 W RMS (IEC60268)
- Strømtilkobling: 100–240 V AC, ~ 50/60 Hz
- Frekvensrespons: 35 Hz – 20 kHz (-6 dB)
- Signal-til-støy-forhold: > 80 dB
- Kabeltype: rett vinklet strømkabel (type varierer fra område til område)
- Ledningslengde: 2,0 m
- USB-utgang: 5 V/2,1 A (maks)
- USB-format: FAT16, FAT32
- Bluetooth®-versjon: 5.1
- Bluetooth®-profiel: A2DP V1.3, AVRCP V1.6
- Bluetooth®-senders frekvensområde: 2400 MHz – 2483,5 MHz
- Bluetooth®-senderstyrke: ≤ 11 dBm (EIRP)
- Bluetooth®-senders modulasjon: GFSK, π/4 DQPSK, 8DPSK
- Støttede formater: .mp3, .wma, .wav
- AUX-inngang: 250 mVrms (3,5 mm kontakt)
- Mikrofون-inngang: 20 mVrms
- Gitar-inngang: 100 mVrms
- Bluetooth/USB-inngang: -12 dBFS
- Produktdimensjoner (B x H x D): 399 mm x 905 mm x 436 mm
- Nettvekt: 27,8 kg
- Emballasjedimensjoner (B x H x D): 1048 mm x 505 mm x 467 mm
- Totalvekt: 31 kg



PL

- Przetworniki: 2 głośniki niskotonowe 216 mm, 2 głośniki wysokotonowe 70 mm
- Moc wyjściowa: 800 W RMS (IEC60268)
- Zasilanie: 100–240 V AC ~ 50 / 60 Hz
- Pasmo przenoszenia: 35 Hz – 20 kHz (-6 dB)
- Stosunek sygnału do szumu: > 80 dB
- Typ kabla: kabel zasilający AC z wtyczką pod kątem prostym (typ zależy od regionu)
- Długość kabla: 2,0 m
- Wyjście do ładowania przez USB: 5 V / 2,1 A (maks.)
- Format USB: FAT16, FAT32
- Wersja Bluetooth®: 5.1
- Profil Bluetooth®: A2DP V1.3, AVRCP V1.6
- Zakres częstotliwości nadajnika Bluetooth®: 2400 MHz – 2483,5 MHz
- Moc nadajnika Bluetooth®: ≤ 11 dBm (EIRP)
- Modulacja nadajnika Bluetooth®: GFSK, π/4 DQPSK, 8DPSK
- Obsługiwane formaty: .mp3, .wma, .wav
- Wejście AUX: 250 mVrms (złącze 3,5 mm)
- Wejście mikrofonowe: 20 mVrms
- Wejście gitarowe: 100 mVrms
- Wejście Bluetooth/USB: -12 dBFS
- Wymiary produktu (szer. x wys. x gł.): 399 mm x 905 mm x 436 mm
- Masa netto: 27,8 kg
- Wymiary opakowania (szer. x wys. x gł.): 1048 mm x 505 mm x 467 mm
- Waga brutto: 31 kg

PT-BR

- Transdutores: 2 woofers de 216 mm, 2 tweeters de 70 mm
- Potência de saída: 800 W RMS (IEC60268)
- Entrada de energia: 100 a 240 VAC ~50/60 Hz
- Resposta de frequência: 35 Hz a 20 kHz (-6 dB)
- Relação sinal/ruído: > 80 dB
- Tipo de cabo: cabo de alimentação CA (o tipo varia de acordo com as regiões)
- Comprimento do cabo: 2,0 m/6,6 pés
- Saída do carregador USB: 5 V/2,1 A (Máx.)
- Formato do USB: FAT16, FAT32
- Versão Bluetooth®: 5.1
- Perfil de Bluetooth®: A2DP V1.3, AVRCP V1.6
- Intervalo de frequência do transmissor Bluetooth®: 2400 MHz a 2483,5 MHz
- Potência do transmissor Bluetooth®: ≤ 11 dBm (EIRP)
- Modulação do transmissor Bluetooth®: GFSK, π/4 DQPSK, 8 DPSK
- Formatos compatíveis: .mp3, .wma, .wav
- Entrada Auxiliar: 250 mVrms (conector de 3,5 mm)
- Entrada de microfone: 20 mVrms
- Entrada de violão/guitarra: 100 mVrms
- Entrada USB/Bluetooth: -12 dBFS
- Dimensões do produto (L x A x P): 399 mm x 905 mm x 436 mm/
15,7 pol. x 35,6 pol. x 17,2 pol.
- Peso líquido: 27,8 kg/61,3 lbs
- Dimensões da embalagem (L x A x P): 1048 mm x 505 mm x 467 mm/
41,26 pol. x 19,88 pol. x 18,39 pol.
- Peso bruto: 31 kg/68,34 lbs



SK

- Prevodníky: 2 x 216 mm (8 palcov) vysokotónový menič, 2 x 70 mm
- Výstupný výkon: 800 W RMS (IEC60268)
- Výkon: 100 – 240 VAC ~50/60 Hz
- Frekvenčná charakteristika: 35 Hz – 20 kHz (6 dB)
- Pomer signálu k šumu: > 80 dB
- Typ kábla: pravouhlý napájací kábel striedavého prúdu (typ sa líši podľa oblasti)
- Dĺžka kábla: 2,0 m
- Nabíjanie cez USB: 5 V/2,1 A (Max)
- Formát USB: FAT16, FAT32
- Verzia s Bluetooth®: 5.1
- Bluetooth® profil: A2DP V1.3, AVRCP V1.6
- Frekvenčný rozsah vysielača Bluetooth®: 2 400 MHz – 2 483,5 MHz
- Výkon vysielača Bluetooth®: ≤ 11 dBm (EIRP)
- Modulácia vysielača Bluetooth®: GFSK, π/4 DQPSK, 8DPSK
- Podporované formáty: .mp3, .wma, .wav
- Prídavné zariadenie: 250 mVrms (konektor 3,5 mm)
- Vstup mikrofónu: 20 mVrms
- Vstup gitary: 100 mVrms
- Vstup Bluetooth/USB: -12 dBFS
- Rozmery produktu (Š x V x H): 399 mm x 905 mm x 436 mm
- Čistá hmotnosť: 27,8 kg
- Rozmery balenia (Š x V x H): 1 048 mm x 505 mm x 467 mm
- Hrubá hmotnosť: 31 kg

SV

- Element: 2 st 216 mm (8 tum) baselement, 2 st 70 mm (2,75 tum) diskantelement
- Uteffekt: 800 W rms (IEC60268)
- Ineffekt: 100–240 V AC, 50 / 60 Hz
- Frekvensåtergivning: 35 Hz – 20 kHz (-6 dB)
- Signal/brus-förhållande: > 80 dB
- Kabeltyp: rätvinklig växelströmskabel (typ varierar med region)
- Kabellängd: 2,0 m
- USB-laddning ut: 5 V / 2,1 A (max)
- USB-format: FAT16, FAT32
- Bluetooth®-version: 5.1
- Bluetooth®-profil: A2DP V1.3, AVRCP V1.6
- Bluetooth®-sändarens frekvensområde: 2 400–2 483,5 MHz
- Bluetooth®-sändareffekt: ≤ 11 dBm (EIRP)
- Bluetooth®-sändarmodulering: GFSK, π/4 DQPSK, 8DPSK
- Kompatibla ljudformat: .mp3, .wma, .wav
- Aux In: 250 mV rms (3,5 mm-kontakt)
- Mikrofoningång: 20 mV rms
- Gitarringång: 100 mV rms
- Bluetooth-/USB-ingång: -12 dBFS
- Produktmått (B x H x D): 399 mm x 905 mm x 436 mm
- Nettovikt: 27,8 kg
- Förpackningens mått (B x H x D): 1 048 mm x 505 mm x 467 mm
- Bruttovikt: 31 kg



TR

- Dönüştürücüler: 2 x 216 mm (8") woofer, 2 x 70 mm (2.75") tiz hoparlör
- Çıkış gücü: 800 W RMS (IEC60268)
- Güç girişi: 100 – 240 VAC ~50/60 Hz
- Frekans tepkisi: 35 Hz – 20 kHz (-6 dB)
- Sinyal-parazit oranı: > 80 dB
- Kablo tipi: dik açılı AC güç kablosu (tip bölgeye göre değişir)
- Kablo uzunluğu: 2,0 m / 6,6 ft
- USB şarj çıkışı: 5 V / 2.1 A (Maks)
- USB formatı: FAT16, FAT32
- Bluetooth® sürümü: 5.1
- Bluetooth® profili: A2DP V1.3, AVRCP V1.6
- Bluetooth® verici frekans aralığı: 2400 MHz – 2483.5 MHz
- Bluetooth® verici gücü: ≤ 11 dBm (EIRP)
- Bluetooth® verici modülasyonu: GFSK, π/4 DQPSK, 8DPSK
- Desteklenen biçimler: .mp3, .wma, .wav
- Aux-In: 250 mVrms (3,5 mm konektör)
- Mikrofon Girişi: 20 mVrms
- Gitar Girişi: 100 mVrms
- Bluetooth/USB Girişi: -12 dBFS
- Ürün Boyutları (G x Y x D): 399 mm x 905 mm x 436 mm / 15,7 x 35,6 x 17,2 inç
- Net Ağırlık: 27,8 kg / 61,3 libre
- Ambalaj Boyutları (G x Y x D): 1048 mm x 505 mm x 467 mm / 41,26 x 19,88 x 18,39 inç
- Brüt Ağırlık: 31 kg / 68,34 libre

RU

- Динамики: 2 низкочастотных динамика (216 мм), 2 высокочастотных динамика (70 мм)
- Выходная мощность: 800 Вт RMS (IEC60268)
- Входная мощность: 100–240 В переменного тока, 50/60 Гц
- Частотная характеристика: 35 Гц – 20 кГц (-6 дБ)
- Отношение сигнал/шум: > 80 дБ
- Тип кабеля: кабель питания переменного тока (тип зависит от региона)
- Длина кабеля: 2,0 м (6,6 фута)
- Зарядка через USB-порт: 5 В/2,1 А (макс.)
- Формат USB: FAT16, FAT32
- Версия Bluetooth®: 5.1
- Профиль Bluetooth®: A2DP V1.3, AVRCP V1.6
- Диапазон частот передатчика Bluetooth®: 2400 МГц – 2483,5 МГц
- Мощность передатчика Bluetooth®: ≤ 11 дБм (EIRP)
- Модуляция передатчика Bluetooth®: GFSK, π/4 DQPSK, 8DPSK
- Поддерживаемые форматы: .mp3, .wma, .wav
- Вход дополнительного источника: 250 mVrms (разъем 3,5 мм)
- Вход для микрофона: 20 mVrms
- Вход для гитары: 100 mVrms
- Вход Bluetooth/USB: -12 дБ полной шкалы
- Размеры изделия (Ш x В x Г): 399 мм x 905 мм x 436 мм (15,7" x 35,6" x 17,2")
- Вес нетто: 27,8 кг
- Размеры упаковки (Ш x В x Г): 1048 мм x 505 мм x 467 мм (41,26" x 19,88" x 18,39")
- Вес брутто: 31 кг



UK

- Перетворювачі: 2 x 216 мм (8") стробоскоп, 2 x 70 мм (2,75") твітер
- Вихідна потужність: 800 W RMS (IEC60268)
- Вхід живлення: 100 – 240 В змінного струму ~50/60 Гц
- Частотні характеристики: 35 Гц – 20 кГц (-6 дБ)
- Співвідношення сигнал/шум: > 80 дБ
- Тип кабелю: прямий кабель живлення змінного струму (тип залежить від регіону)
- Довжина кабелю: 2,0 м / 6,6 фута
- Розрядження через USB: 5 V / 2,1 A (макс.)
- USB-формат: FAT16, FAT32
- Версія Bluetooth®: 5.1
- Профілі Bluetooth®: A2DP V1.3, AVRCP V1.6
- Діапазон частот передавача Bluetooth®: 2400 МГц – 2483,5 МГц
- Потужність передавача Bluetooth®: ≤ 11 дБм (EIRP)
- Модуляція передавача Bluetooth®: GFSK, π/4 DQPSK, 8DPSK
- Підтримувані формати: .mp3, .wma, .wav
- Допоміжні матеріали: 250 mVrms (роз'єм 3,5 мм)
- Мік-вхід: 20 mVrms
- Гітарний вхід: 100 mVrms
- Вхід Bluetooth/USB: -12 dBFS
- Розміри виробу (Ш x В x Г): 399 мм x 905 мм x 436 мм / 15,7 x 35,6 x 17,2 дюймів
- Вага нетто: 27,8 кг / 61,3 фунта
- Розміри упаковки (Ш x В x Г): 1048 мм x 505 мм x 467 мм / 41,26 x 19,88 x 18,39 дюймів
- Вага брутто: 31 кг / 68,34 фунтів

ZH-CN

- 变频器：2 x 216 mm (8") 低音扬声器，2 x 70 mm (2.75") 高音扬声器
- 输出功率：800 W RMS (IEC60268)
- 电源输入：100 – 240 VAC ~50/60 Hz
- 频率响应范围：35 Hz – 20 kHz (-6 dB)
- 信噪比：> 80 dB
- 电缆类型：直角交流电源线（类型因地区而异）
- 线缆长度：2.0 m / 6.6 英尺
- USB 充电输出：5 V / 2.1 A（最大值）
- USB 格式：FAT16、FAT32
- Bluetooth® 蓝牙版本：5.1
- Bluetooth® 规范：A2DP V1.3、AVRCP V1.6
- Bluetooth® 蓝牙发射器频率范围：2400 MHz – 2483.5 MHz
- Bluetooth® 蓝牙发射器功率：≤ 11 dBm (EIRP)
- Bluetooth® 蓝牙发射器调制：GFSK、π/4 DQPSK、8DPSK
- 支持的格式：.mp3, .wma, .wav
- Aux-In: 250 mVrms (3.5mm 连接器)
- 麦克风输入：20 mVrms
- 吉他输入：100 mVrms
- 蓝牙/USB 输入：-12 dBFS
- 产品尺寸（宽 x 高 x 深）：399 mm x 905 mm x 436 mm / 15.7" x 35.6" x 17.2"
- 净重：27.8 kg / 61.3 lbs
- 包装尺寸（宽 x 高 x 深）：1048 mm x 505 mm x 467 mm / 41.26" x 19.88" x 18.39"
- 总重：31 kg / 68.34 lbs



ZH-TW

- 轉換器：2 個 216 公釐 (8 吋) 低音喇叭、2 個 70 公釐 (2.75 吋) 高音喇叭
- 輸出功率：800 W RMS (IEC60268)
- 電源輸入：100 – 240 VAC ~50/60 Hz
- 頻率回應：35 Hz – 20 kHz (-6 分貝)
- 雜訊比：> 80 分貝
- 電纜類型：直角交流電纜 (類型視地區而有所不同)
- 纜線長度：2.0 公尺 / 6.6 英尺
- USB 對外充電：5 V / 2.1 A (最大值)
- USB 格式：FAT16、FAT32
- Bluetooth® 版本：5.1
- Bluetooth® 藍牙設定檔：A2DP V1.3、AVRCP V1.6
- Bluetooth® 藍牙發射器頻率範圍：2400 MHz – 2483.5 MHz
- Bluetooth® 藍牙發射器功率：≤ 11 dBm (EIRP)
- Bluetooth® 藍牙發射器調變：GFSK、 $\pi/4$ DQPSK、8DPSK
- 支援的格式：.mp3、.wma、.wav
- Aux-In：250 mVrms (3.5 毫米接頭)
- 麥克風輸入：20 mVrms
- 吉他輸入：100 mVrms
- 藍牙/USB 輸入：-12 dBFS
- 商品尺寸 (寬 x 高 x 深)：399 毫米 x 905 毫米 x 436 毫米 / 15.7 x 35.6 x 17.2 吋
- 淨重：27.8 公斤 / 61.3 磅
- 包裝尺寸 (寬 x 高 x 深)：1048 毫米 x 505 毫米 x 467 毫米 / 41.26 x 19.88 x 18.39 吋
- 總重：31 公斤 / 68.34 磅

ID

- Transduser: 2 x 216 mm (8") woofer, 2 x 70 mm (2,75") tweeter
- Daya keluaran: 800 W RMS (IEC60268)
- Input daya: 100 – 240 VAC ~ 50/60 Hz
- Respons frekuensi: 35 Hz – 20 kHz (-6 dB)
- Rasio antara sinyal dan derau: > 80dB
- Jenis kabel: kabel daya AC sudut kanan (jenisnya berbeda-beda berdasarkan wilayah)
- Panjang kabel: 2,0 m / 6,6 kaki
- Pengisian daya melalui USB: 5 V / 2,1 A (Maks)
- Format USB: FAT16, FAT32
- Versi Bluetooth®: 5.1
- Profil Bluetooth®: A2DP V1.3, AVRCP V1.6
- Rentang frekuensi transmitter Bluetooth®: 2400 MHz – 2483,5 MHz
- Daya pemancar Bluetooth®: ≤ 11 dBm (EIRP)
- Modulasi pemancar Bluetooth®: GFSK, $\pi/4$ DQPSK, 8DPSK
- Format yang didukung: .mp3, .wma, .wav
- Aux-In: 250 mVrms (konektor 3,5 mm)
- Mic-In: 20 mVrms
- Guitar-In: 100 mVrms
- Bluetooth/USB Input: -12 dBFS
- Dimensi Produk (P x L x T): 399 mm x 905 mm x 436 mm / 15,7" x 35,6" x 17,2"
- Berat bersih: 27,8 kg / 61,3 lbs
- Dimensi Kemasan (P x L x T): 1048 mm x 505 mm x 467 mm / 41,26" x 19,88" x 18,39"
- Berat Kotor: 31 kg / 68,34 lbs



JP

- 스피커 구성 : 216 mm 우퍼 × 2, 70 mm高音域ユニット × 2
- 출력 : 800 W RMS (IEC60268)
- 전원 입력 : 100~240 VAC, ~50/60 Hz
- 주파수 특성 : 35 Hz ~ 20 kHz (-6 dB)
- SN 비 : > 80 dB
- 케이블 타입 : 直角AC電源ケーブル (地域によって異なる)
- 케이블의 길이 : 2.0 m / 6.6 피트
- USB 충전 포트 : 5 V / 2.1 A (최대)
- USB 포맷 : FAT16, FAT32
- Bluetooth® 버전 : 5.1
- Bluetooth® 프로파일 : A2DP V1.3, AVRCP V1.6
- Bluetooth® 송신기 주파수 범위 : 2400 MHz ~ 2483.5 MHz
- Bluetooth® 송신기 출력 : ≤ 11 dBm (EIRP)
- Bluetooth® 송신기 변조 방식 : GFSK, π/4-DQPSK, 8DPSK
- 대응 포맷 : .mp3, .wma, .wav
- Aux-In (외부 입력) : 250 mVrms (3.5 mm 커넥터)
- 마이크 입력 : 20 mVrms
- 기타 입력 : 100 mVrms
- Bluetooth/USB 입력 : -12 dBFS
- 제품 크기 (W×H×D) : 399 mm x 905 mm x 436 mm (15.7" x 35.6" x 17.2")
- 순 중량 : 27.8 kg / 61.3 파운드
- 포장 크기 (W×H×D) : 1048 mm x 505 mm x 467 mm (41.26" x 19.88" x 18.39")
- 총 중량 : 31 kg / 68.34 파운드

KO

- 변환기 : 2 x 216 mm(8인치) 우퍼, 2 x 70 mm(2.75인치) 트위터
- 출력 : 800 W RMS(IEC60268)
- 전원 공급 : 100~240 VAC ~50/60 Hz
- 주파수 응답 : 35 Hz~20 kHz(-6 dB)
- 신호 대 잡음 비 : > 80 dB
- 케이블 유형 : 직각 AC 전원 케이블(유형은 지역별로 상이)
- 케이블 길이 : 2.0 m/6.6 ft
- USB 충전 출력 : 5 V/2.1 A(최대)
- USB 포맷 : FAT16, FAT32
- Bluetooth® 버전 : 5.1
- Bluetooth® 프로파일 : A2DP V1.3, AVRCP V1.6
- Bluetooth® 송신기 주파수 범위 : 2400 MHz~2483.5 MHz
- Bluetooth® 송신기 출력 : ≤ 11 dBm (EIRP)
- Bluetooth® 송신기 변조 : GFSK, π/4 DQPSK, 8DPSK
- 지원되는 형식 : .mp3, .wma, .wav
- Aux 입력 : 250 mVrms(3.5 mm 커넥터)
- 마이크 입력 : 20 mVrms
- 기타 입력 : 100 mVrms
- 블루투스/USB 입력 : -12 dBFS
- 제품 규격(가로 x 높이 x 세로) : 399 mm x 905 mm x 436 mm/15.7" x 35.6" x 17.2"
- 순 중량 : 27.8 kg/61.3 lbs
- 포장 규격(가로 x 높이 x 세로) : 1048 mm x 505 mm x 467 mm/41.26" x 19.88" x 18.39"
- 총 중량 : 31 kg/68.34 lbs



MM

- ထရန်ဂျူဆာများ- ၂ x ၂၀၆ မီလီမီတာ (၈ လက်မ) woofer ၊ ၂ x ၇၀ မီလီမီတာ (၂.၇၅ လက်မ) tweeter
- ထုတ်လွှင့်စွမ်းအား- 800 W RMS (IEC60268)
- အဝင်စွမ်းအား- 100 – 240 VAC ~50/60 Hz
- ကြိမ်နှုန်းတုန်ပြန်ချက်- 35 Hz – 20 kHz (-6 dB)
- ဆူညံသံအချိုးသင်္ကေတ- > 80 dB
- ကြိုး အမျိုးအစား- ထောင့်မှန် AC ပါဝါကြိုး (ဒေသများအပေါ် မူတည်ပြီး အမျိုးအစား ပြောင်းလဲနိုင်သည်)
- ကြိုးအလျား- ၂.၀ မီတာ / ၆.၆ ပေ
- USB လျှပ်စစ်ဓာတ်ထုတ်လွှင့်မှု- 5V / 2.1 A (max.)
- USB ပုံစံဖောမတ် - FAT16၊ FAT32
- Bluetooth® ဗားရှင်း 5.1
- Bluetooth® ပရိုတိုကော- A2DP V1.3၊ AVRCP V1.6
- Bluetooth® ထုတ်လွှင့်မှု ကြိမ်နှုန်းအဆင့်- 2400 MHz - 2483.5 MHz
- Bluetooth® ထုတ်လွှင့်အား- ≤ 11 dBm (EIRP)
- Bluetooth® ထုတ်လွှင့်ကူးပြောင်းမှု- GFSK၊ π/4 DQPSK၊ 8DPSK
- ပံ့ပိုးထားသည့် ပုံစံဖောမတ်များ- .mp3၊ .wma၊ .wav
- Aux-အဝင်- 250 mVrms (၃.၅ မီလီမီတာ ချိတ်ဆက်ပစ္စည်း)
- ဗိုက်ကရိုဖုန်းအဝင်- 20 mVrms
- ဂီတာအဝင်- 100 mVrms
- Bluetooth/USB အဝင်- -12 dBFS
- ကုန်ပစ္စည်း၏ အတိုင်းအတာများ (အလျား x အနံ x အမြင့်)- ၃၉၉ မီလီမီတာ x ၉၀၅ မီလီမီတာ x ၄၃၆ မီလီမီတာ / ၁၅.၇ လက်မ x ၃၅.၆ လက်မ x ၁၇.၂ လက်မ
- အသားတင်အလေးချိန်- ၂၇.၈ ကီလိုဂရမ် / ၆၁.၃ ပေါင်
- ကုန်ပစ္စည်း၏ အတိုင်းအတာများ (အလျား x အနံ x အမြင့်)- ၁၀၄၈ x ၅၀၅ x ၄၆၇ မီလီမီတာ / ၄၁.၂၆ x ၁၉.၈၈ x ၁၈.၃၉ လက်မ
- စုစုပေါင်းအလေးချိန်- ၃၁ ကီလိုဂရမ် / ၆၈.၃၄ ပေါင်

AR

- المحولات: عدد 2 مضخم صوت 216 مم (8 بوصة)، عدد 2 مجهارة 70 مم (2.75 بوصة)
- قدرة الخرج: 800 واط قيمة فعالة للتيار (IEC60268)
- دخل الطاقة: 100 - 240 فولت تيار متردد، ~ 50/60 هرتز
- استجابة التردد: 35 هرتز - 20 كيلو هرتز (6-ديسيبل)
- نسبة الإشارة إلى التشويش: < 80 ديسيبل
- نوع الكابل: كابل طاقة تيار متردد بزوايا قائمة (يختلف النوع حسب المنطقة)
- طول الكابل: 2.0 متر / 6.6 قدم
- منفذ شحن USB: 5 ولت / 2.1 أمبير (حد أقصى)
- تنسيق FAT16، FAT32: USB
- إصدار Bluetooth®: 5.1
- ملف تعريف Bluetooth®: AVRCP V1.6، A2DP V1.3
- النطاق الترددي لجهاز إرسال Bluetooth®: 2400 ميغا هرتز - 2483.5 ميغا هرتز
- قدرة جهاز إرسال Bluetooth®: ≥ 11 ديسيبل ملي واط (EIRP)
- معايرة جهاز إرسال Bluetooth®: 8DPSK، π/4 DQPSK، GFSK
- التنسيقات المدعومة: .wav، .wma، .mp3
- مدخل Aux: 250 قيمة فعالة للجهد (موصل 3.5 مم)
- مدخل الميكروفون: 20 قيمة فعالة للجهد
- مدخل الغيتار: 100 قيمة فعالة للجهد
- مدخل البلوتوث/USB: -12 dBFS
- أبعاد المنتج (العرض × الارتفاع × العمق): 399 مم × 905 مم × 436 مم / 15.7 بوصة × 35.6 بوصة
- الوزن الصافي: 27.8 كجم / 61.3 رطل
- أبعاد العبوة (العرض × الارتفاع × العمق): 1048 × 505 × 467 مم / 41.26 × 19.88 × 18.39 بوصة
- الوزن الإجمالي: 31 كجم / 68.34 رطل



HE

- מתמרים: 2 וופר 216 מ"מ (8 אינץ'), 2 טוויטרים 70 מ"מ (2.75 אינץ')
- הספק מוצא: 800W RMS (IEC60268)
- הספק כניסה: 100-240 וולט ז"ח, ~50/60 הרץ
- תגובת תדר: 35 הרץ עד 20 קה"ץ (6-דציבל)
- יחס אות לרעש: < 80 דציבל
- סוג כבל: כבל מתח AC בזווית ישרה (הסוג משתנה כתלות באזור)
- אורך הכבל: 2.0 מ' / 6.6 רגל
- יציאת הטענת USB: וולט 5 / 2.1 אמפר (מקסימום)
- תבנית USB: FAT16, FAT32
- גרסת Bluetooth®: 5.1
- פרופיל ה-Bluetooth®: AVRCP V1.6, A2DP V1.3
- טווח התדרים של משדר ה-Bluetooth®: 2,400-2,483.5 מה"ץ
- הספק משדר ה-Bluetooth®: ≥ 11 dBm (EIRP)
- אפנון משדר ה-Bluetooth®: GFSK, 4 DQPSK, 8DPSK
- תבניות נתמכות: .wav, .wma, .mp3
- כניסת עזר: 250 mVrms (מחבר 3.5 מ"מ)
- כניסת מיקרופון: 20 mVrms
- כניסת גיטרה: 100 mVrms
- כניסת Bluetooth/USB -12: dBFS
- מידות המוצר (רוחב x עומק x גובה): 399 x 905 x 436 מ"מ / 15.7 x 35.6 x 17.2 אינץ'
- משקל נטו: 27.8 ק"ג / 61.3 ליברות
- מידות האריזה (רוחב x עומק x גובה): 1,048 x 505 x 467 מ"מ / 41.26 x 19.88 x 18.39 אינץ'
- משקל ברוטו: 31 ק"ג / 68.34 פאונד



Agência Nacional de Telecomunicações

Este produto está homologado pela Anatel, de acordo com os procedimentos regulamentados para avaliação da conformidade de produtos para telecomunicações e atende aos requisitos técnicos aplicados.

Para maiores informações, consulte o site da Anatel – www.anatel.gov.br

Este equipamento não tem direito à proteção contra interferência prejudicial e não pode causar interferência em sistemas devidamente autorizados.



The Bluetooth® word mark and logos are registered trademarks owned by Bluetooth SIG, Inc. and any use of such marks by HARMAN International Industries, Incorporated is under license. Other trademarks and trade names are those of their respective owners.



Made for iPhone 12 Pro Max, iPhone 12 Pro, iPhone 12, iPhone 12 mini, iPhone SE (2nd generation), iPhone 11 Pro Max, iPhone 11 Pro, iPhone 11, iPhone XS Max, iPhone XS, iPhone XR, iPhone X, iPhone 8 Plus, iPhone 8, iPhone 7 Plus, iPhone 7, iPhone SE, iPhone 6s Plus, and iPhone 6s.

Use of the Made for Apple badge means that an accessory has been designed to connect specifically to the Apple product(s) identified in the badge and has been certified by the developer to meet Apple performance standards. Apple is not responsible for the operation of this device or its compliance with safety and regulatory standards.

Apple, and iPhone are trademarks of Apple Inc., registered in the U.S. and other countries.

The trademark "iPhone" is used in Japan with a license from Aiphone K.K.

Note: The product is in compliance with the European Union energy legislation.

1) Bluetooth/TWS connection mode

The product is intended to be used for streaming music via Bluetooth connection. A consumer can stream Bluetooth audio to the speaker. When the product is connected through Bluetooth, the Bluetooth connection must remain active at all times to ensure proper operation.

The product will enter sleep mode (networked standby) after 20 minutes without operation. The power consumption in sleep mode is less than 2.0 Watts, after which it can be re-activated via Bluetooth connection.

2) Bluetooth disconnection mode

The product will enter standby mode after 20 minutes without operation. The power consumption in standby mode is less than 0.5 Watts.

The maximum operation temperature is 45 °C

No naked flame sources, such as lighted candles, should be placed on the apparatus.



This equipment is a Class II or double insulated electrical appliance

Активная акустическая система

Изготовитель: Харман Интернешнл Индастриз Инкорпорейтед, США, 06901 Коннектикут, г.Стэмфорд, Атлантик Стрит 400, офис 1500

Сделано в Китае

Импортер: ООО "ХАРМАН РУС СиАйЭс", Россия, 127018, г.Москва, ул. Двинцев, д.12, к. 1

Гарантийный период: 1 год

Срок службы: 2 года

Информация о сервисных центрах: www.harman.com/ru

Техническая поддержка: 8 (800) 700 0467

Организация, уполномоченная на принятие претензий потребителей: ООО "ХАРМАН РУС СиАйЭс"

Товар сертифицирован

Дата изготовления устройства определяется по двум буквенным обозначениям из второй группы символов серийного номера изделия, следующих после разделительного знака «-». Кодировка соответствует порядку букв латинского алфавита, начиная с января 2010 года: 000000-MY0000000, где «M» - месяц производства (А - январь, В - февраль, С - март и т.д.) и «Y» - год производства (А - 2010, В - 2011, С - 2012 и т.д.).



HA_JBL_PARTYBOX 710_QSG_Global_SOP_V9