



Importeur: Skandika GmbH  
Adresse: Wilhelm-Beckmann-Straße 19, 45307 Essen, Germany  
E-Mail Kundenservice: [service@skandika.de](mailto:service@skandika.de)  
Designed in Germany



2019-09-26 v5

  
Skandika  
***WalkingPad***

Modell Nr. : SF-2310

# Willkommen

---

Lieber Walking-Fan,

wir freuen uns, dass du dich für unser innovatives Walkingpad entschieden hast und wir so einen Beitrag für deinen aktiven Lebensstil leisten können.

Das Skandika Walkingpad ist der ideale Begleiter für das Fitnessstraining zuhause, wenn du den Anspruch hast, dich regelmäßig zu bewegen, aber nicht die Möglichkeit, dies im Freien zu tun.

Die Idee des Walking ist in Skandinavien entstanden und schließt die Lücke zwischen Wandern und Laufen: ein bisschen sportlicher als Wandern, ein wenig langsamer als Laufen. Walking ist heute eine weit verbreitete Sportart insbesondere für Menschen, die noch am Anfang ihrer Fitnesskarriere stehen, oder Personen, die aufgrund von Alter oder körperlichen Möglichkeiten eingeschränkt sind.

## 10 Gute Gründe für Walking

1. stärkt das Immunsystem
2. senkt hohen Blutdruck
3. schützt vor Krebs
4. kräftigt Muskeln und Gelenke
5. fördert den Stressabbau
6. steigert die Denk- und Merkfähigkeit
7. fördert einen gesunden Schlaf
8. unterstützt die Gewichtsabnahme
9. stärkt das Selbstbewusstsein
10. verzögert das Älterwerden

## Indoor (Nordic) Walking

Die Anzahl der aktiven Nordic Walking Sportler ist in den letzten Jahren stetig gestiegen. Dieser Massentrend ist verständlich, denn diese Form der körperlichen Betätigung ist eine sehr gesunde und gelenkschonende Form, um sich regelmäßig fit zu halten. Aber was ist, wenn das Wetter nicht mitspielt? Mit dem Walkingpad habt ihr nun die Möglichkeit, euer Trainingsprogramm zu Hause fortzuführen - bei jedem Wetter.

## 10.000 Schritte täglich

Viele Untersuchungen zeigen, dass regelmäßige Bewegung typischen Volkskrankheiten entgegenwirken kann. Laufen nach dem Essen führt dazu, dass der Blutzuckerspiegel gesenkt wird und somit das Risiko von Diabetes reduziert werden kann. Mehr als 5.000 Schritte am Tag reduzieren erheblich die Gefahr von Depressionen und wer es auf 10.000 Schritte am Tag bringt, kann seine Gesundheit langfristig und dauerhaft verbessern und somit seine Lebenserwartung positiv beeinflussen.

## Anregung des Fettstoffwechsels

Viele Menschen erreichen Ihre Ziele der Gewichtsreduktion nicht, da sie beim Joggen zu schnell aus der Puste sind oder beim Trainieren einen zu hohen Puls erreichen. Das Walkingpad garantiert den richtigen Puls zur Anregung des Fettstoffwechsels. Die optimale Geschwindigkeit des Walkingpads von 6 km/h stellt das sicher. Kein Muskelkater nach dem Fitnessstudio mehr, keine Schmerzen durch Fehlbelastungen oder Schonhaltungen, einfach mehr Bewegung im Alltag durch das Walken auf dem Walkingpad.

## Bedienungsanleitung

### **WARNUNG**

Wird dieses Gerät ohne korrekte elektrische Erdung benutzt, besteht die Gefahr eines elektrischen Schlages.

Dieses Gerät ist nicht dafür bestimmt durch Personen (einschließlich Kinder) mit eingeschränkten physischen, sensorischen oder geistigen Fähigkeiten, mangelnder Erfahrung und/oder mangelndem Wissen benutzt zu werden, es sei denn, sie werden durch eine für ihre Sicherheit zuständige Person beaufsichtigt und erhalten von ihr Anweisungen, wie das Gerät zu benutzen ist. Kinder müssen beaufsichtigt werden, um sicherzustellen, dass sie nicht mit dem Gerät spielen.

Um Verletzungsgefahren zu vermeiden, muss diese Anleitung vollständig gelesen und verstanden werden, bevor das Gerät benutzt wird.

Dieses Trainingsgerät verfügt über ein exquisites und innovatives Produktdesign und ist klappbar. Das WalkingPad ermöglicht dir ein komfortables Lauftraining zu Hause. Ein komplizierter Aufbau entfällt - du brauchst das Gerät lediglich aufzuklappen und es ist bereit für dein Training!

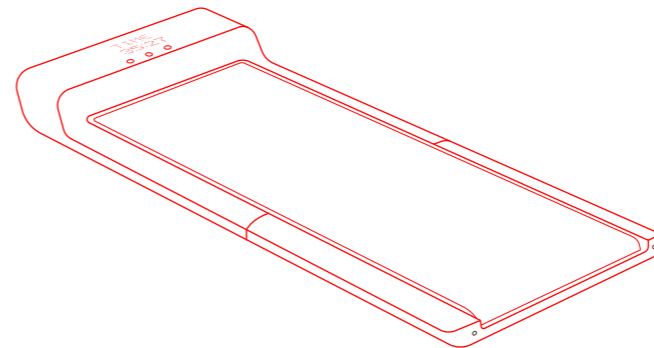

Eigenschaft	Technische Daten
Abmessungen, ausgeklappt	1432 x 547 x 129 mm
Abmessungen, geklappt	822 x 547 x 129 mm
Lauffläche	1200 x 415 mm
Bruttogewicht	31 kg
Nettogewicht	28 kg
Max. Benutzergewicht	120 kg
Min. Tempo	0.5 km/h
Max. Tempo	6 km/h
Leistungsaufnahme	746 W
Frequenz	50 / 60 Hz
Nennspannung	220 - 240 V ~
Modi	Standby / Manuell / Automatisch

# Inhalt

1. Produkt und Zubehör	02
2. Schematische Darstellung	03
3. Initiale Bedienung	07
4. Wie das WalkingPad benutzt wird	09
5. Sicherheitshinweise	13
6. Reinigung und Wartung	16
7. Warenzeichen / Rechtsverhältnisse	17
8. Ersetzen der Batterie, Entsorgung	18

# 1. Produkt und Zubehör

Bitte überprüfe sorgfältig, ob der Lieferumfang komplett ist und alle Teile unversehrt sind. Sollten Teile fehlen oder defekt sein, kontaktiere bitte umgehend den Kundenservice.

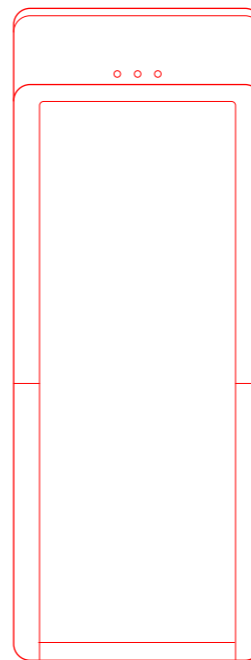

WalkingPad

## Teile und Zubehör

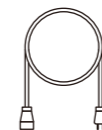

Stromkabel



Fernbedienung



Trageschleufe



Innen-  
sechskant



Silikon-Öl



Bedienungsanleitung



App herunterladen

## 2. Schematische Darstellung

### 1. Hauptkorpus

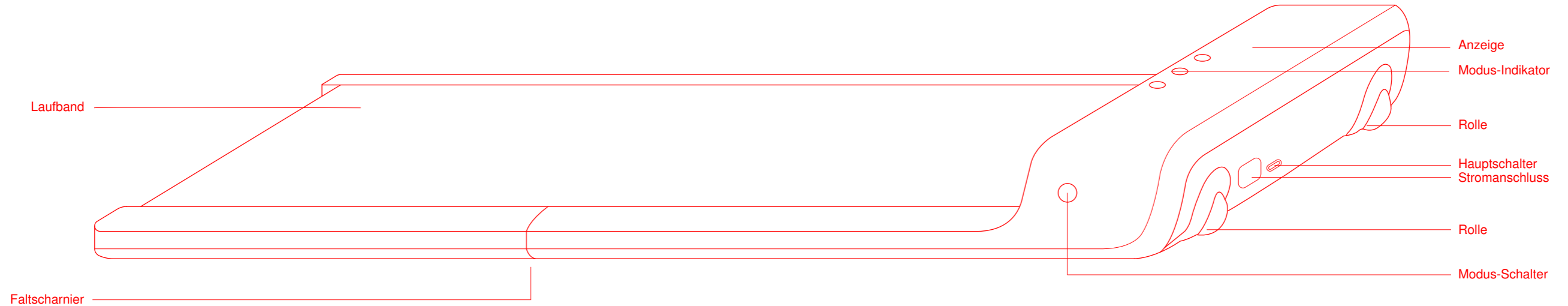

## 2. Schematische Darstellung

### 2. Anzeigefunktionen:

TIME  
5:27

Zeit

SPD  
3.5

Tempo  
in km/h

DIST  
234

Distanz

STEP  
234

Schritte



Standby Modus



Manueller Modus



Automatischer Modus



Fehlerwarnung

### 3. Fernbedienung

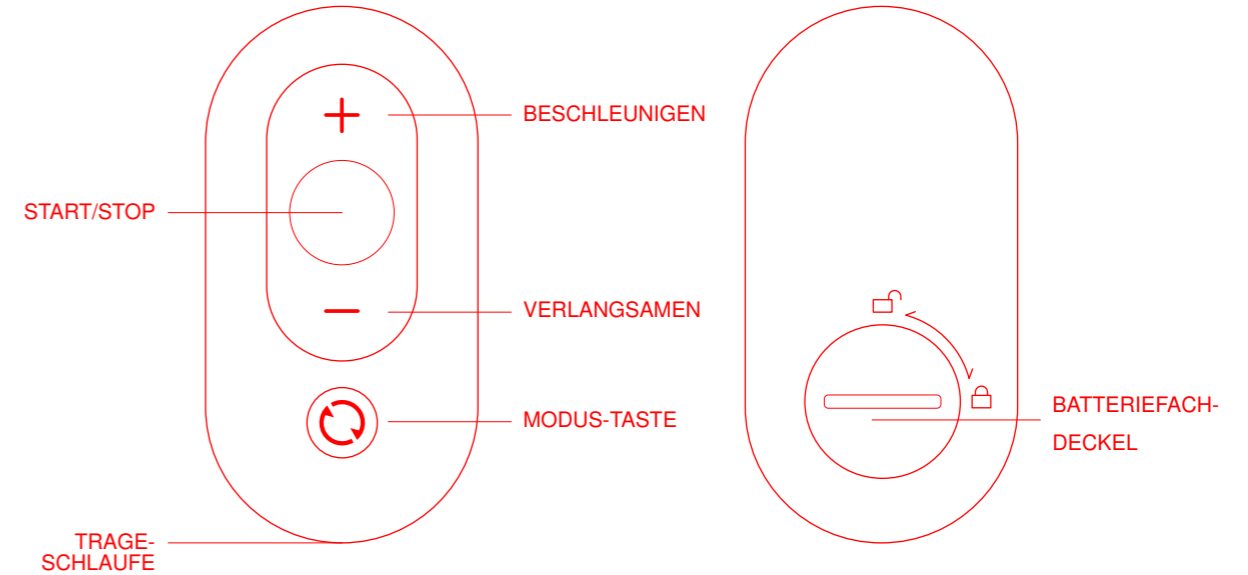

### 3. Initiale Bedienung

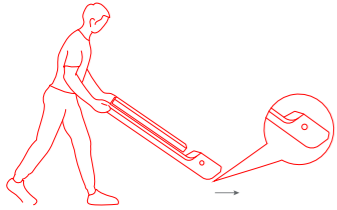

1. Stelle das WalkingPad auf einem flachen, ebenen Untergrund auf - niemals auf Teppichen oder anderen, nachgebenden Untergründen platzieren!

Jetzt NOCH NICHT an den Strom anschließen.

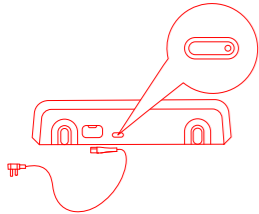

4. Stelle nun die Stromversorgung her und schalte das Gerät ein.

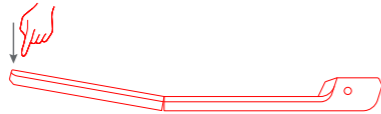

2. Klappe das WalkingPad langsam und vollständig aus.

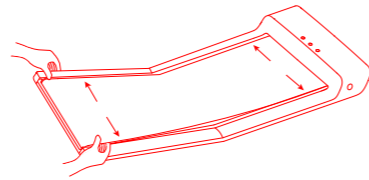

3. Prüfe, ob das Laufband mittig verläuft, justiere ggf. etwas nach.



5. Suche nach der "Walkingpad" App im Apple Store oder Google Play Store und installiere diese auf deinem Mobilgerät.

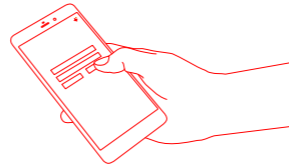

6. Öffne die App und folge den Anweisungen, um das Gerät einzurichten.

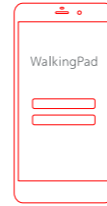

7. Starte die Einführung für Anfänger.

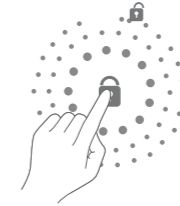

8. Du musst die Anfänger-Einführung komplett durchlaufen, um die erweiterten Funktionen des Gerätes freischalten zu können (z. B. das Maximaltempo = 6 km/h anstatt nur 3 km/h).

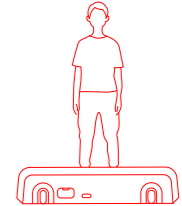

9. Beginne mit der Benutzung des WalkingPad.

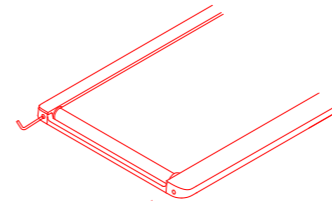

10. Sollte das Band nicht mittig laufen, muss es justiert werden - siehe Kapitel 6. "Reinigung und Wartung" .

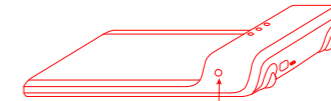

11. Kurzer Tastendruck: Zurück zum vorherigen Modus. Langer Tastendruck: In Standby-Modus schalten.

## 4. Wie das WalkingPad benutzt wird

### 1. Modi



#### Standby-Modus

Im Standby-Modus leuchtet die entsprechende LED; Motor und Sensor befinden sich im Ruhemodus.



#### Manueller Modus

Die LED des manuellen Modus leuchtet; Das Lauftempo kann mit der Fernbedienung oder über die App kontrolliert werden.



#### Automatischer Modus

Die entsprechende LED leuchtet; Das Lauftempo wird automatisch kontrolliert - hierzu benutzt das Gerät einen intelligenten Algorithmus. Das Tempo wird je nach deiner Schrittgeschwindigkeit angepasst - das bedeutet, dass das Bandtempo umso schneller wird, je schneller du läufst. Läufst du wieder langsamer, wird das Gerät das Bandtempo ebenfalls reduzieren.

### 2. Beschreibung Standby-Modus



Standby-Modus

Im Standby-Modus befinden sich Motor und Sensor im Ruhemodus, um versehentliches Starten und dadurch entstehende Verletzungen zu verhindern.



Modus-Taste

Kurzer Tastendruck: Zurück zum vorherigen Modus.

### 3. Beschreibung des manuellen Modus (Primärmodus)



Manueller Modus

In diesem Modus kann das Lauftempo mit der Fernbedienung oder über die App kontrolliert werden. Anfänger sollten immer zunächst diesen manuellen Modus für ihr Training wählen - nach einiger Zeit, wenn sie vertrauter mit dem Gerät sind, kann dann auch der automatische Modus ausgewählt werden. Drücke START/STOP auf der Fernbedienung, um ein Training zu beginnen oder zu beenden.

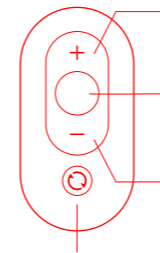

#### BESCHLEUNIGEN

Kurzer Druck: Um 0,5 km/h beschleunigen.

#### START/STOP

Kurzer Druck: WalkingPad starten/stoppen.

#### ABBREMSSEN

Kurzer Druck: Tempo um 0,5 km/h reduzieren.

#### MODUS-TASTE

Kurzer Tastendruck: Zum Automatik-Modus wechseln.

Langer Tastendruck: In Standby-Modus schalten.

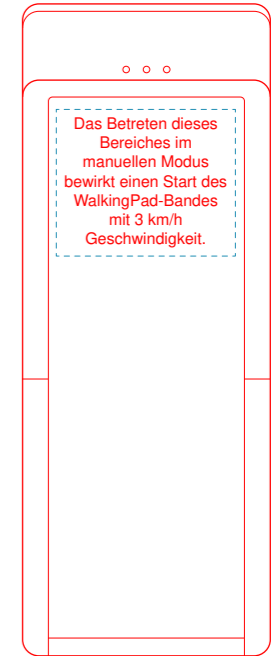



## 4. Wie das WalkingPad benutzt wird

### 4. Beschreibung des automatischen Modus (Fortgeschrittene)



Automatischer Modus

Dieser Modus stellt einen höheren Anspruch an das Training.

Wie bereits beschrieben, kann das Tempo des WalkingPad ohne die Benutzung der Fernbedienung kontrolliert werden. Das Tempo wird je nach deiner Schrittgeschwindigkeit angepasst. Wir empfehlen diesen Modus nur fortgeschrittenen Benutzern.

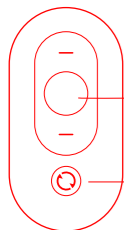

**Kurzer Druck:** Das WalkingPad stoppen.

**MODUS-TASTE**

Kurzer Tastendruck: Zum manuellen Modus wechseln.  
Langer Tastendruck: In Standby-Modus schalten.

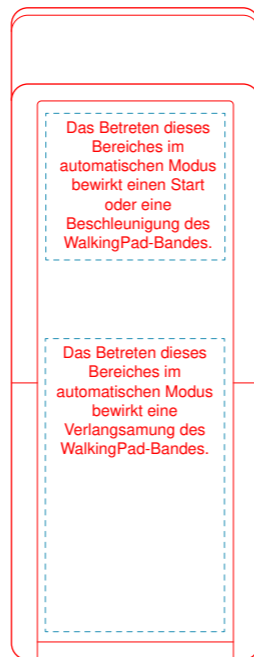

Das Betreten dieses Bereiches im automatischen Modus bewirkt einen Start oder eine Beschleunigung des WalkingPad-Bandes.

Das Betreten dieses Bereiches im automatischen Modus bewirkt eine Verlangsamung des WalkingPad-Bandes.

### 5. Anmerkung zur Fernbedienung

Sollte die Fernbedienung nicht reagieren oder wurde diese ersetzt, muss sie neu mit dem Gerät synchronisiert werden (Pairing).

Starte das WalkingPad neu und drücke und halte dann sofort die Modus-Taste auf der Fernbedienung, bis ein Piepen zu hören ist.

Damit ist eine erfolgreiche Synchronisation erfolgt.

Hinweis: Halte während des Pairing-Vorganges die Fernbedienung möglichst nah an die Anzeige auf dem WalkingPad.

### 6. Fehlerwarnleuchte



Erscheint eine Fehlerwarnung auf dem Display des Gerätes, gibt die Fehlernummer Aufschluss über das vorhandene Problem:

E01: Treiberkommunikation fehlerhaft;

E02: Motorprobleme;

E05: Überspannungsschutz wurde ausgelöst;

E06: Motorschutz wurde ausgelöst;

E08: Sensorfehler;

E10: Überhitzungsschutz ist aktiv, eine automatische Herstellung erfolgt nach dem Countdown.

E11: Überlastung des Gerätes - bitte trage etwas Schmiermittel auf. Nach dem Countdown erfolgt die Wiederaufnahme des Betriebes.

## 5. Sicherheitshinweise

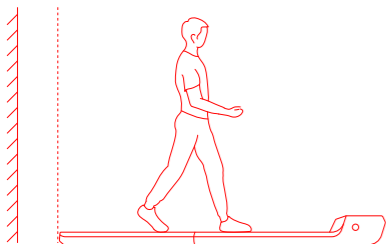

- ⚠ Halte hinten einen Freiraum von 100 cm oder mehr ein.

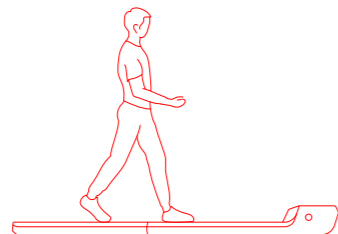

- ⚠ Trage Sportschuhe!

WAIT



- ⚠ Wenn das Gerät automatisch kalibriert wird, darfst du dich nicht darauf stellen!

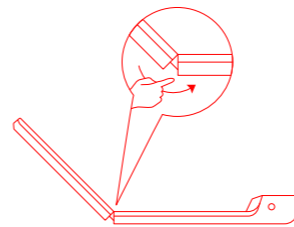

- ⚠ Klemme dich nicht ein!

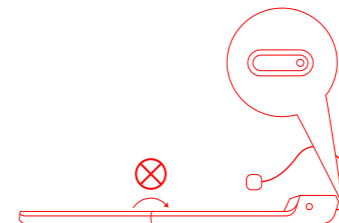

- ⊗ Schalte den Strom ab bevor du das Gerät zusammenklappst!

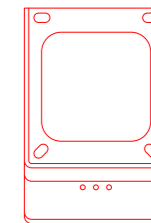

- ⊗ Platziere das Gerät niemals in vertikaler Stellung!

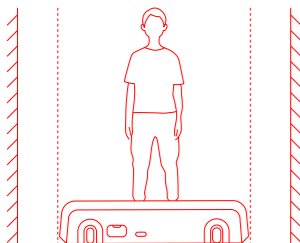

- ⚠ Halte an beiden Seiten einen Freiraum von 50 cm oder mehr ein.

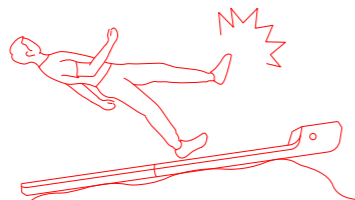

- ⊗ Das Gerät darf nicht auf unebenem Untergrund benutzt werden!



- ⊗ Besteige oder verlasse das Gerät nicht, während das Band in Bewegung ist!

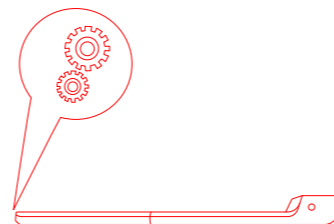

- ⚠ Stelle dich nicht hinten bzw. auf die Ränder des Gerätes. Trainiere nur wie in dieser Anleitung beschrieben!

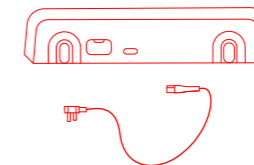

- ⚠ Ziehe den Stecker, wenn du das Gerät nicht benutzt!

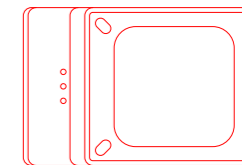

- ⊗ Platziere das Gerät niemals auf den Seiten!

## 5. Sicherheitshinweise

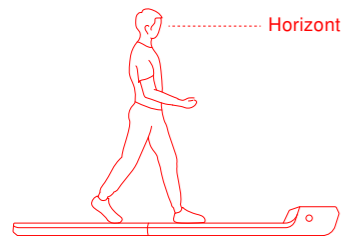

- ⚠ Schaue während des Training immer geradeaus nach vorn.

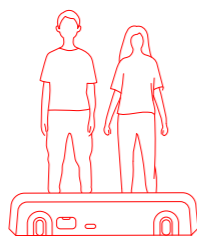

- ⊗ Niemals mit mehr als 1 Person gleichzeitig benutzen!

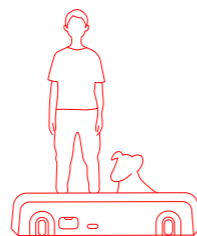

- ⊗ Lasse niemals Tiere in die Nähe des Gerätes!

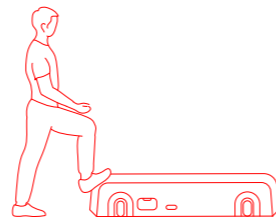

- ⊗ Trete niemals auf die Seiten des Gerätes!

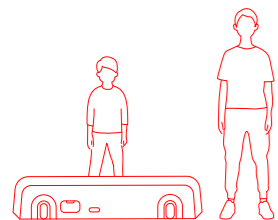

- ⚠ Kinder müssen beaufsichtigt werden, um sicherzustellen, dass sie nicht mit dem Gerät spielen!

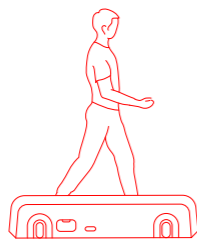

- ⊗ Gehe nicht seitwärts auf dem Gerät!

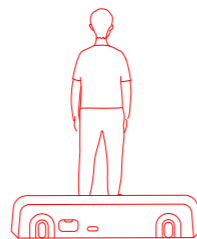

- ⊗ Gehe nicht rückwärts auf dem Gerät!

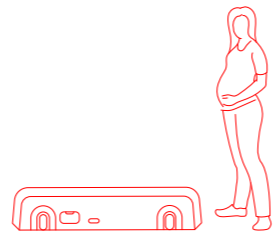

- ⚠ Bei medizinischen Problemen oder bei Schwangerschaft darf das Gerät nicht benutzt werden!

## 6. Reinigung und Wartung

### 1. Das Gerät reinigen

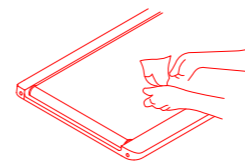

- Schalte das Gerät aus und trenne die Stromzufuhr.
- Gebe einige Tropfen Reinigungsmittel auf ein Baumwolltuch. Gebe keinen Reiniger direkt auf das Laufband und benutze keine Säure oder aggressive Reiniger.
- Entferne Staub und Flecken vom Rahmen, dem Vorderteil und dem Laufband. Reinige niemals die Rückseite des Laufbandes.
- Nach einiger Zeit des Gebrauchs können sich Schmutz oder Flecken auf der Rückseite bilden - dies ist normal.

### 2. Ausrichtung des Bandes

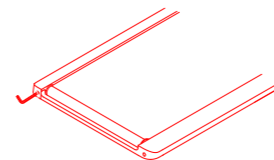

- Drücke und halte die Modus- und die Beschleunigen-Tasten auf der Fernbedienung für ca. 3 Sekunden.
- In der Anzeige erscheint "CALI" und das Tempo 4 km/h (2.5 mi/hr).
- Läuft das Laufband nach links, drehe die linke Justierschraube eine halbe Umdrehung im Uhrzeigersinn.
- Läuft das Laufband nach rechts, drehe die rechte Justierschraube eine halbe Umdrehung im Uhrzeigersinn.
- Rutscht das Laufband, drehe beide Justierschrauben jeweils gleichzeitig eine halbe Umdrehung im Uhrzeigersinn.
- Lasse das Band für 1-2 Minuten laufen und prüfe, ob weitere Ausrichtungen notwendig sind.

### 3. Schmierung des Bandes

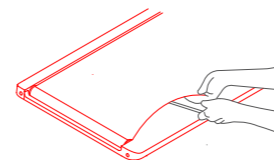

- Schalte das Gerät aus und trenne die Stromzufuhr.
- Hebe das Band vorsichtig an und bringe etwas Silikonöl auf die Rückseite auf.
- Schalte das Gerät wieder ein.
- Lasse das Band für ca. 10 - 20 Sekunde bei 4 km/h (2.5 mi/hr) laufen.
- Trage bei jeder Schmierung nur ca. 5 - 10 ml auf, da zuviel Schmiermittel zu ungewolltem Bandschlupf führen kann.
- Eine Schmierung sollte ca. alle 3 Monate durchgeführt werden.

## 7. Warenzeichen / Rechtsverhältnisse

---

Beijing Kingsmith Technology Co., Ltd ist Patentinhaber der Walkingpad Produkte. Kingsmith besitzt das Copyright dieser Anleitung. Ohne die ausdrückliche Genehmigung durch Kingsmith ist jedwede Form des Vertriebs, Reproduktion, Publikation, Freigabe oder Angebot durch eine Firma oder Person untersagt. Diese Anleitung enthält alle Funktionsbeschreibungen und Bedienungshinweise so vollständig wie möglich. Trotzdem kann es durch Produktoptimierung, Änderungen im Design etc. zu Änderungen zu den beschriebenen Hinweisen kommen. Bei Produktaktualisierungen kann es zu Unterschieden in der Farbe oder der generellen Erscheinung kommen. Dieses Gerät ist nicht dafür bestimmt, durch Personen (einschließlich Kinder) mit eingeschränkten physischen, sensorischen oder geistigen Fähigkeiten, mangelnder Erfahrung und/oder mangelndem Wissen benutzt zu werden, es sei denn, sie werden durch eine für ihre Sicherheit zuständige Person beaufsichtigt und erhalten von ihr Anweisungen, wie das Gerät zu benutzen ist. Kinder müssen beaufsichtigt werden, um sicherzustellen, dass sie nicht mit dem Gerät spielen. Dieses Gerät kann von Kindern ab 8 Jahren und darüber sowie von Personen mit verringerten physischen, sensorischen oder mentalen Fähigkeiten oder Mangel an Erfahrung und Wissen benutzt werden, wenn sie beaufsichtigt werden oder bezüglich des sicheren Gebrauchs des Gerätes unterwiesen wurden und die daraus resultierenden Gefahren verstehen. Reinigung und Benutzer-Wartung dürfen nicht von Kindern ohne Beaufsichtigung durchgeführt werden.

Herstellungsstandard: Q/FTSMS0001-2017

## 8. Ersetzen der Batterie / Entsorgung

---



Die Batterie in diesem Gerät muss vor der Entsorgung entfernt werden. Wenn die Batterie ersetzt wird, darf diese nur durch eine neue Original-Batterie ausgetauscht werden. Das Batteriefach befindet sich auf der Unterseite des Gerätes. Öffne den Deckel durch Lösen der Schraube mit einem Schraubendreher. Drücke das untere Ende des Deckels etwas in Richtung der Verbindung, um den Deckel leichter lösen zu können. Beide Seiten können dann auseinandergezogen werden. Achte nach dem Einlegen der Batterie darauf, dass das Batteriefach wieder gut verschlossen wird. Werfe gebrauchte Batterien niemals in den Hausmüll, sondern sammel sie und entsorge diese dann an einem Sammelpunkt in deiner Gemeinde. Dies gilt auch für Batterien von defekten Geräten.



Dieses Gerät darf nicht zusammen mit dem Hausmüll entsorgt werden. Jeder Verbraucher ist verpflichtet, alle elektrischen oder elektronischen Geräte, egal, ob sie Schadstoffe enthalten oder nicht, bei einer Sammelstelle seiner Stadt oder im Handel abzugeben, damit sie einer umweltschonenden Entsorgung zugeführt werden können. Wende dich hinsichtlich der Entsorgung an deine Kommunalbehörde oder deinen Händler.

WEE-Reg. Nr.  
DE81400428



**Skandika**  
***WalkingPad***



Importer: Skandika GmbH  
Adress: Wilhelm-Beckmann-Straße 19, 45307 Essen, Germany  
e-mail customer service: [service@skandika.de](mailto:service@skandika.de)  
Designed in Germany



2019-09-24 v1

Model No. : SF-2310

# Welcome

---

Dear Walking Fan,

Thank you for choosing our innovative Walkingpad and for enabling us to play a part in improving your active lifestyle.

The Skandika Walkingpad is your ideal companion for fitness training at home, for people whose aim it is to exercise regularly, but who don't have the possibility to do so outdoors.

Walking as a sport was born in Scandinavia and it closes the gap between rambling and running: it is a little more ambitious than rambling and a little slower than running. Today, walking is a popular sport, especially for people who are just starting out on their fitness career, or for people who are slightly more limited, perhaps due to age or for physical reasons.

## 10 good reasons for walking

1. improves the immune system
2. lowers high blood pressure
3. helps prevent cancer
4. strengthens muscles and joints
5. promotes stress reduction
6. increases the ability to think and remember
7. promotes healthy sleep
8. helps weight loss
9. enhances self-confidence
10. delays the aging process

## Indoor (Nordic) Walking

The number of Nordic Walking enthusiasts has steadily risen in the last few years. The trend is not surprising, since this form of regular exercise is particularly healthy and easy on the joints. But what if the weather doesn't play along? The Walkingpad enables you to carry on with your training plan at home – no matter what the weather does.

## 10 000 steps a day

Studies show that regular exercise can help prevent many common health problems. Walking after a meal causes blood sugar levels to sink, thus reducing the risk of diabetes. Just 5 000 steps a day considerably reduce the risk of depression and if you can up that to 10 000 steps a day, you can permanently improve your health long-term and thus positively influence your life expectancy.

## Stimulation of fat metabolism

Many people do not achieve their weight loss goals because they are out of breath too quickly when jogging or have too high a pulse rate when exercising. The Walkingpad guarantees the right pulse to stimulate your fat metabolism. The optimal walking pad speed of 6 km/h ensures this. No more sore muscles after the fitness studio, no more pain due to incorrect pressure or bad posture, simply more exercise in everyday life, walking on the Walkingpad.

## User Manual

---



Electric shock hazard, where the appliance is used without proper grounding.

This appliance is not intended for use by persons (including children) with reduced physical, sensory or mental capabilities, or lack of experience and knowledge, unless they have been given supervision or instruction concerning use of the appliance by a person responsible for their safety. Children should be supervised to ensure that they do not play with the appliance.

To reduce the risk of personal injury, read and understand all the instructions before using this product.

## Welcome

---

Thank you for choosing the WalkingPad Walking device, featuring an exquisite, foldable and innovative design. It enables you to do a comfortable walking exercise at home. There is no need for a difficult set-up - just unfold the device and it is ready for your exercise!

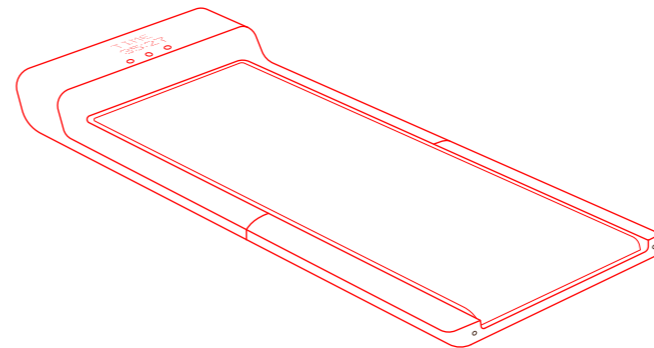

Item	Detailed parameters
Expanded dimensions	1432 x 547 x 129 mm 56.5" x 21.5" x 5"
Folded dimensions	822 x 547 x 129 mm 32.5" x 21.5" x 5"
Walking area	1200 x 415 mm 47" x 16.5"
Gross weight	31 kg / 68 lbs
Net weight	28 kg / 62 lbs
Maximum load	120 kg / 265 lbs
Minimum speed	0.5 km/h 0.5 mi/hr
Maximum speed	6 km/h 3.75 mi/hr
Power consumption	746 W
Frequency	50 / 60 Hz
Rated voltage	220 - 240 V ~
Modes	Standby mode/ Manual mode/ Automatic mode

# Contents

1. Product and Accessories	02
2. Schematic diagram	03
3. Initial operation	07
4. Learn to use the WalkingPad	09
5. Safety Notice	13
6. Maintenance and Service	16
7. Trademark and Legal Declaration	17
8. Replacement and Disposal	18

# 1. Product and Accessories

Please carefully check whether the contents of the package are complete and intact. If there is any missing or damaged part, please contact the customer service.

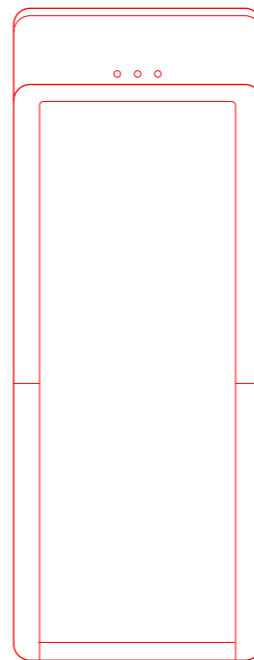

Main Product

## Parts

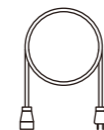

Power Cable



Remote Controller



Lanyard



Wrench



Silicone Oil

## Other accessories



User Manual



Download app



## 2. Schematic diagram

### 1. Main body

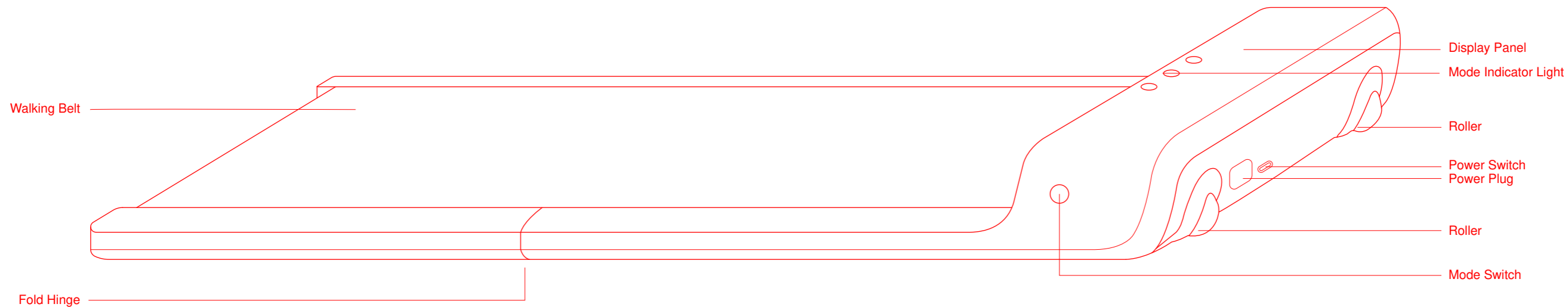

## 2. Schematic diagram

### 2. Display Panel Functions



Time

Speed  
in km/h

Distance

Steps



Standby Mode



Manual Mode



Automatic Mode



Fault Warning Light

### 3. Remote control

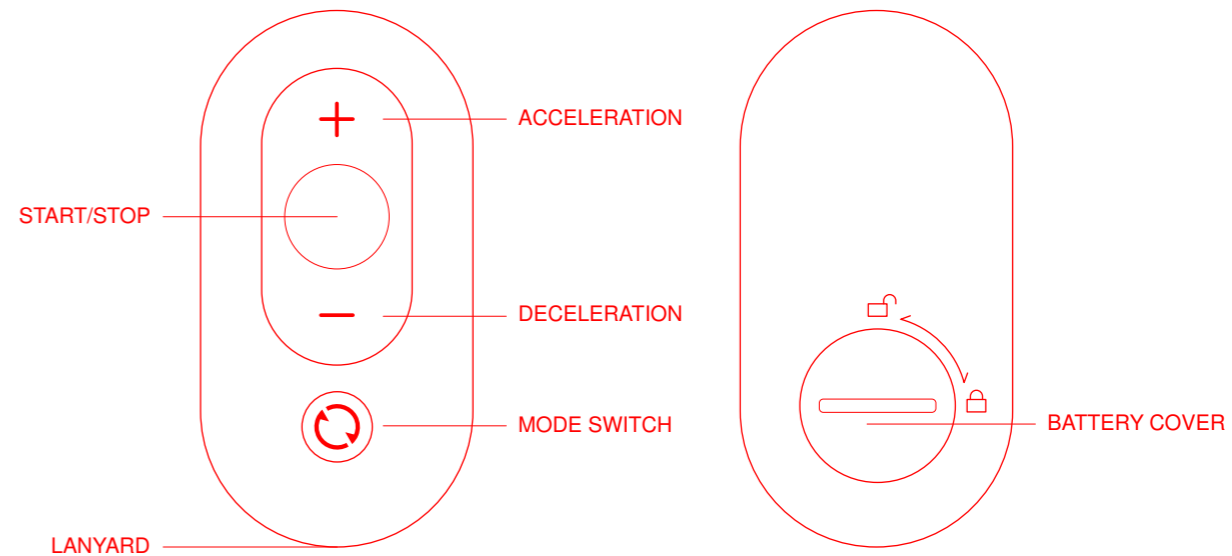

### 3. Initial operation

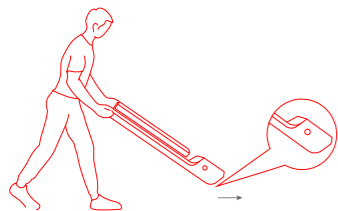

1. Place the WalkingPad on a flat and even ground, never on thick carpets or other soft surfaces. **DO NOT** connect mains power by now.

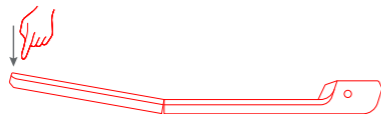

2. Unfold the WalkingPad slowly and completely.

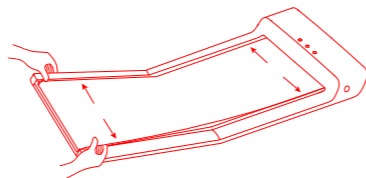

3. Check and adjust the walking belt to make sure it's centered.

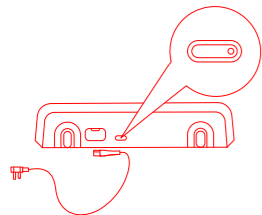

4. Connect power cord and press the button to switch on the device.



5. Search "Walkingpad" App from Apple Store or Google Play and complete installation.

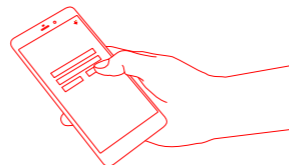

6. Open the App, follow the prompts to set up the device.



7. Enter Novice Guide.

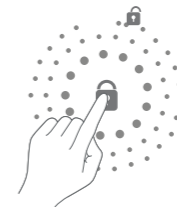

8. Complete Novice Guide to unlock all functions (e.g. maximum speed 6 km/h instead of 3 km/h).

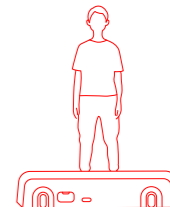

9. Start to use the WalkingPad.

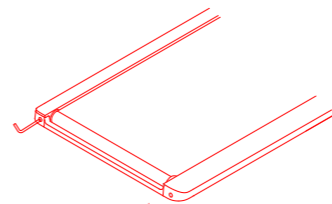

10. If the belt does not run centered, it needs to be adjusted - check chapter "6.Maintenance and Service" .

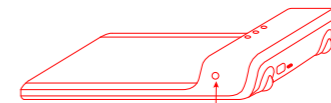

11. Short press: return to previous mode. Long press: switch to standby mode.

## 4. Learn to use the WalkingPad

### 1. Mode instruction



#### Standby Mode

Standby mode LED is on;  
Motor and sensor stop responding.



#### Manual Mode

Manual mode LED is on;  
Speed can be controlled via remote control or APP.



#### Automatic Mode

Automatic mode LED is on;  
Speed is automatically controlled by intelligent algorithm.  
It follows the speed of walking - this means, the faster you walk or run, the faster the speed of the device will be. If you slow down your steps, the device will automatically lower the speed.

### 2. Standby mode instructions



Standby Mode

In Standby mode, motor and sensor are not responding to prevent accidental movements and possible injuries.

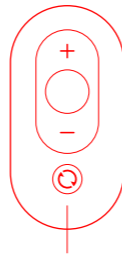

Mode Switch  
Short press: return to the previous mode.

### 3. Manual mode instructions (primary mode)



Manual Mode

In this mode, the speed of the WalkingPad can be controlled by the remote control. Beginners should use the manual mode for their first workouts and the automatic mode later on only, after being skilled in using the WalkingPad. Press the START/STOP button of the remote control in manual mode to start or stop the WalkingPad.

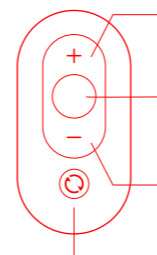

#### ACCELERATION

Short press: increase speed by 0.5 km/h.

#### START/STOP

Short press: Start or Stop the WalkingPad.

#### DECELERATION

Short press: reduce speed by 0.5 km/h.

#### MODE SWITCH

Short press: switch to automatic mode.  
Long press: switch to Standby mode.

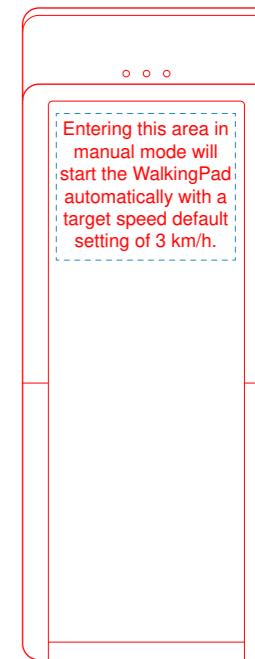

## 4. Learn to use the WalkingPad

### 4. Automatic mode instructions (advanced mode)



Automatic mode

This mode is a more challenging and advanced mode.

As described before, the WalkingPad follows the user's speed of walking without the need of the remote control.

This mode is recommended for experienced users only.

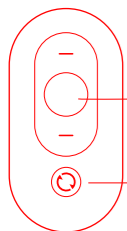

**Short press:** stop the WalkingPad.

**Mode Switch**  
Short press: switch to manual mode.  
Long press: switch to Standby mode.

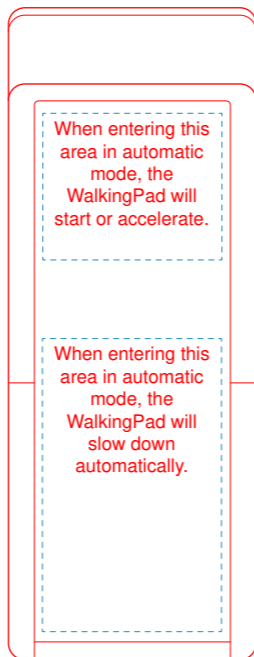

### 5. Remote Controller Notice

If the remote controller does not respond or if you have changed the controller, it is necessary to re-establish communication with the device (pairing).

*Remote control pairing:*

Restart the WalkingPad, press and hold down the mode switch button on the remote control immediately - if you hear a "Beep", this indicates successful pairing.

Note: During pairing, hold remote control close to the LED display panel of the WalkingPad.

### 6. Error Warning Light

Error Warning Light on the display panel is off when Walkingpad works well. When an error occurs, the error warning light turns on and shows an error code:

- E01: Drive communication fault;
- E02: Motor abnormalities;
- E05: Overcurrent protection;
- E06: Motor Protection;
- E08: Sensor Fault;
- E10: High temperature protection, automatic recovery after the end of countdown;
- E11: Overload protection, please add lubricating oil. Resume operation automatically after countdown.

## 5. Safety Notice

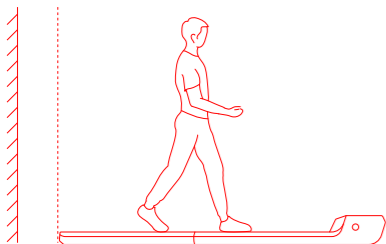

⚠ Keep a rear distance of 1000 mm or more!

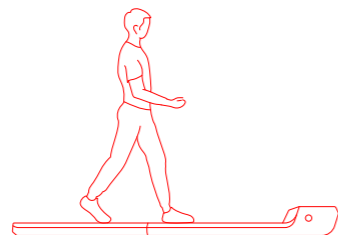

⚠ Wear sport shoes!

WAIT



⚠ Do not stand up on the walking machine when it is under auto calibration mode!

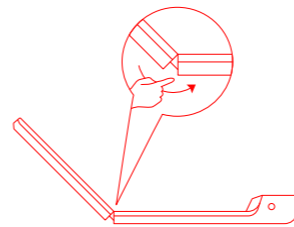

⚠ Anti-pinch.

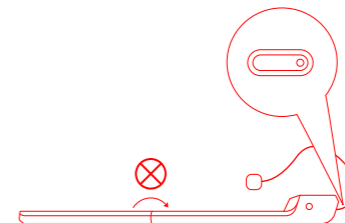

⊗ Turn the power off before folding up the WalkingPad.

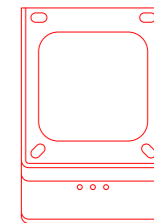

⊗ Prohibition of vertical placement.

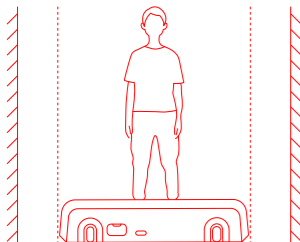

⚠ Keep a distance of 500 mm or more for both sides!

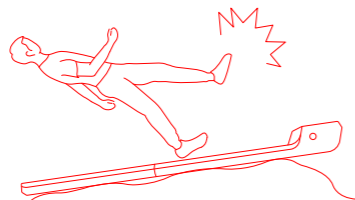

⊗ Using on uneven ground is prohibited.



⊗ It is strictly prohibited to walk up and down the walking machine when running.

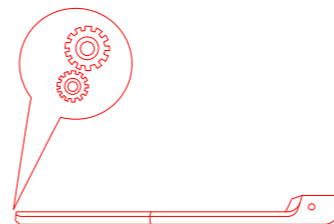

⚠ Do not trample on device - only exercise according to the instructions given in this manual!

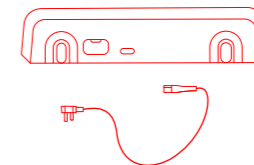

⚠ Please pull out the plug when not in use.

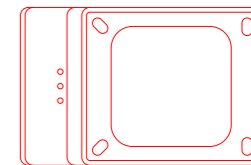

⊗ Prohibition of lateral placement.

## 5. Safety Notice

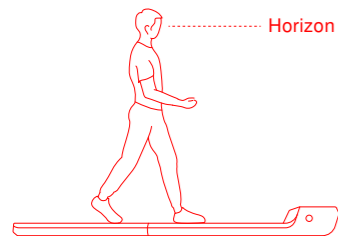

- ⚠ Please keep your sight horizontal to avoid dizziness.

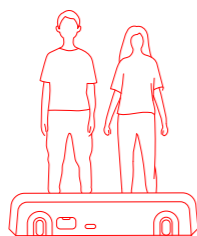

- ⊗ More than one person on the WalkingPad is prohibited.

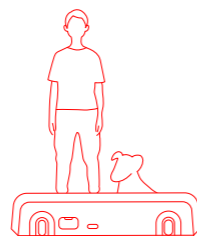

- ⊗ Using machine with pets is prohibited.

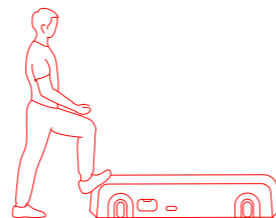

- ⊗ Trampling the machine head is prohibited.

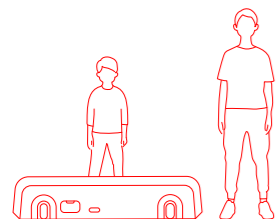

- ⚠ Children should be supervised to ensure that they do not play with the WalkingPad.

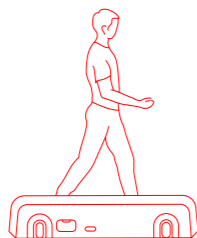

- ⊗ Walking sideways on the machine is prohibited.

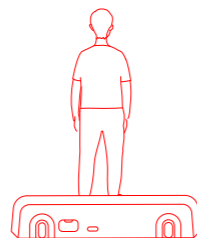

- ⊗ Walking backwards on the machine is prohibited.

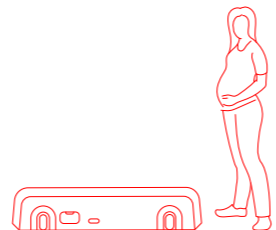

- ⚠ Please do not use the walking machine if you are pregnant or facing medical problems.

## 6. Maintenance and Service

### 1. Cleaning the device

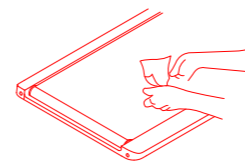

- Turn off the machine and unplug power cord.
- Add several drops of detergent on cotton rag or towel. Don't pour the detergent on the belt directly, and don't use acid or corrosive cleaners.
- Wipe off dust and stains on the frame, front panel and belt. Do not wipe the backside of the belt.
- After using for a period, dust and stains may appear on the back part - that is normal. Just clean carefully.

### 2. Adjusting the belt

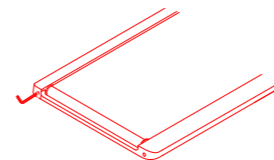

- Press and hold Mode Switch and Acceleration Button on the remote control for 3 seconds.
- Front panel shows "CALI" and the speed is 4 km/h (2.5 mi/hr).
- If belt deviates to the left: Turn the left adjusting screw for a half-circle clockwise.
- If belt deviates to the right: Turn the right adjusting screw for a half-circle clockwise.
- If belt is slipping: Turn both left and right adjusting screws for a half-circle clockwise at the same time.
- Keep the machine running for 1-2 minutes and check whether a readjustment is necessary.

### 3. Lubricating the belt

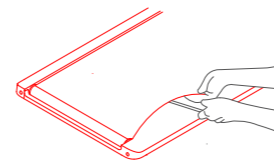

- Turn off the machine and unplug the power cord.
- Lift up the belt and apply silicone oil on the backside of the belt.
- Turn on the machine again
- Keep the machine running below 4 km/h (2.5 mi/hr) for 10-20 seconds.
- Only apply 5 ml ~ 10 ml lubricant oil each time, too much lubricant makes the belt become slipping.
- Apply silicone oil once every 3 months.

## 7. Trademark and Legal Declaration

---

Beijing Kingsmith Technology Co., Ltd holds the patents of Walkingpad Walking Device series products. Kingsmith edits and owns the copyright of this manual book. Without Kingsmith's written permission, any form of unauthorized distribution, reproduction, publication, release or quotation by any institution or individual is prohibited. This manual contains as many as possible of all the functions and instructions for use. However, due to product imperfections, design changes, etc., the description may still have discrepancies with what you have purchased. In view of product updates, description in this manual book may differ from what you have purchased in color, appearance, etc. Actual supplies prevail. This appliance is not intended for persons (including children) with reduced physical, sensory or mental capabilities, or lack of experience and knowledge, unless they have been given supervision or instruction concerning the use of the appliance by a person responsible for their safety. Children should be supervised to ensure that they do not play with the appliance. Children aged from 8 years and above and persons with reduced physical, sensory or mental capabilities or lack of experience and knowledge can use this appliance, if they have been given supervision or instruction concerning the safe use and if they understood the hazards involved. Cleaning and user maintenance shall not be made by children without supervision.

Product performance standard : Q/FTSMS0001-2017

## 8. Replacement and Disposal

---



The battery contained in this appliance must be removed for disposal. When replacing the battery, only use original battery, available from our online parts shop. The battery compartment is located on the underside of the appliance. Open the compartment by removing the screw using a suitable screwdriver and press the lower end of the locking latch on the connectors. In that way, both sides of the connection can be separated by pulling them apart. When inserting a new battery, push together the two connectors and ensure that the latch locks over. Never dispose of old batteries in domestic garbage, but only through the proper public collection points. This also applies to batteries of defective appliances.



Devices marked with this symbol must be disposed of separately from your household waste, as they contain valuable materials which can be recycled. Proper disposal protects the environment and human health. Your local authority or retailer can provide information on this matter.



WEE-Reg. Nr.  
DE81400428





Importateur : Skandika GmbH  
Adresse : Wilhelm-Beckmann-Straße 19, 45307 Essen, Allemagne  
Service après-vente : [service@skandika.de](mailto:service@skandika.de)  
Designed in Germany



2019-09-24 v1

  
Skandika  
***WalkingPad***

Modèle No. : SF-2310

# Bienvenue

---

Cher fan de Walking!

Nous sommes ravis que tu es choisi notre tapis de marche innovant et que nous puissions contribuer à ton mode de vie actif.

Le Skandika Walkingpad est le compagnon idéal pour l'entraînement physique à la maison, si tu as l'ambition de faire de l'exercice régulièrement mais sans avoir la possibilité de le faire à l'extérieur.

L'idée de la marche Walking est née en Scandinavie et fait la transition entre la randonnée et la course: un peu plus athlétique que la randonnée, un peu plus lent que la course. La marche Walking est aujourd'hui un sport populaire, surtout pour les personnes qui en sont encore au début de leur carrière de conditionnement physique, ou qui sont limitées par leur âge ou leurs capacités physiques.

## 10 bonnes raisons pour le Walking

1. renforce le système immunitaire
2. abaisse l'hypertension artérielle
3. protège contre le cancer
4. renforce les muscles et les articulations
5. favorise la réduction du stress
6. augmente la capacité de penser et la mémoire
7. favorise un sommeil sain
8. soutient la perte de poids
9. renforce la confiance en soi
10. retarde le processus de vieillissement

## Indoor (Nordic) Walking

Le nombre de sportifs actifs de marche nordique a augmenté régulièrement au cours des dernières années. Cette tendance de masse est compréhensible, car cette forme d'activité physique est un moyen très sain et doux pour les articulations de rester en forme régulièrement. Mais que faire si le temps n'est pas au rendez-vous? Avec le Walkingpad, vous avez maintenant la possibilité de poursuivre votre programme d'entraînement à la maison - par tous les temps.

## 10.000 pas par jour

De nombreuses études montrent que l'exercice régulier peut contrecarrer les maladies typiques répandues. Courir après un repas abaisse le taux de sucre dans le sang et réduit ainsi le risque de diabète. Plus de 5 000 pas par jour réduisent considérablement le risque de dépression et si vous le portez à 10 000 pas par jour, vous pouvez améliorer votre santé à long terme et influencer positivement et durablement votre espérance de vie.

## Stimulation du métabolisme des graisses

Beaucoup de gens n'atteignent pas leurs objectifs de perte de poids parce qu'ils sont à bout de souffle trop rapidement lorsqu'ils font du jogging ou ont un pouls trop élevé lorsqu'ils font de l'exercice. Le Walkingpad garantit le bon pouls pour stimuler le métabolisme des graisses. La vitesse optimale de 6 km/h du tapis de marche le garantit. Plus de douleurs musculaires après le fitness, plus de douleurs dues à des charges ou postures incorrectes, simplement plus de mouvement dans la vie quotidienne en marchant sur le tapis roulant.

# Manuel d'utilisateur



## ATTENTION

Risque de choc électrique si l'appareil n'est pas utilisé avec les connaissances de base nécessaires.

Cet appareil n'est pas destiné aux personnes (y compris les enfants) à capacités physiques, sensorielles ou mentales réduites ou dépourvues d'expérience et / ou de connaissances, sauf si elles sont surveillées par une personne responsable de leur sécurité ou ont été instruites de l'utilisation de l'appareil.

Pour réduire les risques de blessures corporelles, lisez et comprenez toutes les instructions avant d'utiliser ce produit.

Merci d'avoir choisi l'appareil WalkingPad tapis de marche, doté d'un design raffiné, pliable et innovant. Il vous permet de vous exercer à la marche confortablement chez vous. Nul besoin d'un montage compliqué, déployez simplement l'appareil et le voilà prêt pour votre séance de marche !

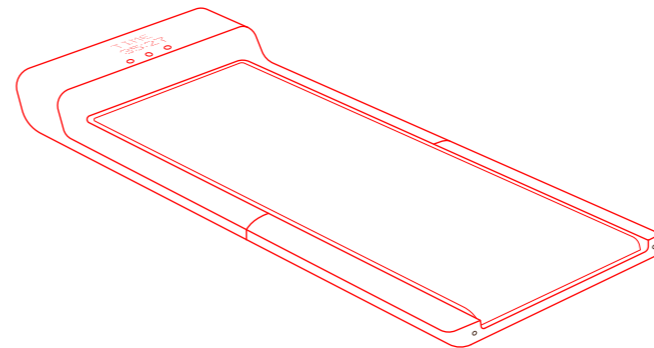

Élément	Paramètres détaillés
Dimensions de l'appareil déplié	1432 x 547 x 129 mm 56.5" x 21.5" x 5"
Dimensions de l'appareil plié	822 x 547 x 129 mm 32.5" x 21.5" x 5"
Zone de marche	1200 x 415 mm 47" x 16.5"
Poids brut	31 kg / 68 lbs
Poids net	28 kg / 62 lbs
Charge maximum	120 kg / 265 lbs
Vitesse minimum	0.5 km/h 0.5 mi/hr
Vitesse maximum	6 km/h 3.75 mi/hr
Consommation d'électricité	746 W
Fréquence	50 / 60 Hz
Tension nominale	220 - 240 V ~
Modes	Mode veille/ Mode manuel/ Mode automatique

## Contenu

1. Produit et accessoires	02
2. Diagramme schématique	03
3. Mise en service	07
4. Apprenez à utiliser le WalkingPad	09
5. Consignes de sécurité	13
6. Entretien et service	16
7. Marque déposée et déclaration légale	17
8. Remplacement et mise au rebut	18

## 1. Produit et accessoires

Veillez vous assurer que le contenu du paquet est complet et en bon état. Si une pièce manque ou est endommagée, veuillez contacter le service client.

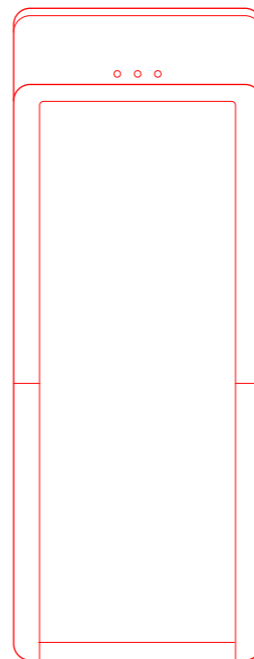

Produit principal

### Pièces

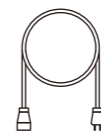

Câble électrique



Télécommande



Cordon



Clé



Huile de silicone

### Autres accessoires



Manuel d'utilisateur



Télécharger l'application

## 2. Diagramme schématique

### 1. Partie principale

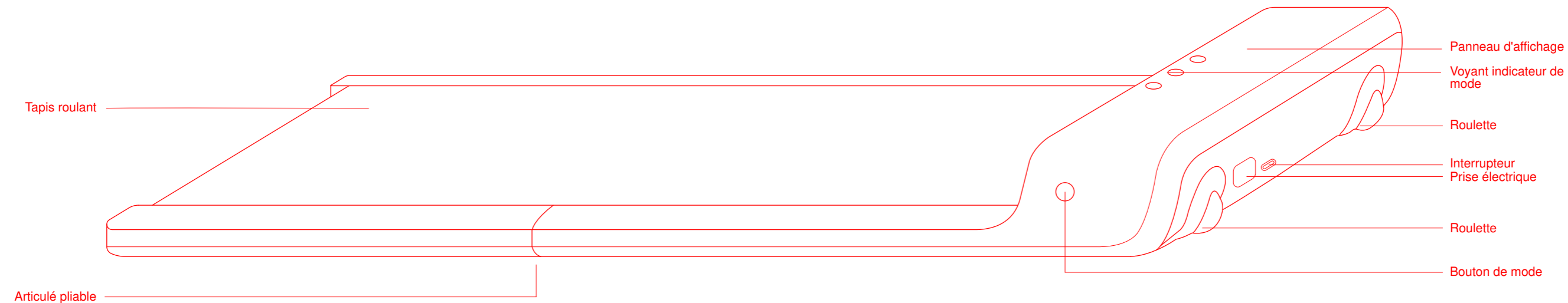

## 2. Diagramme schématique

### 2. Fonctions du panneau d'affichage

TIME  
5:27

Temps

SPD  
3.5

Vitesse  
in km/h

DIST  
234

Distance

STEP  
234

Pas



Mode veille



Mode manuel



Mode automatique



Voyant indicateur de  
défaillance

### 3. Télécommande

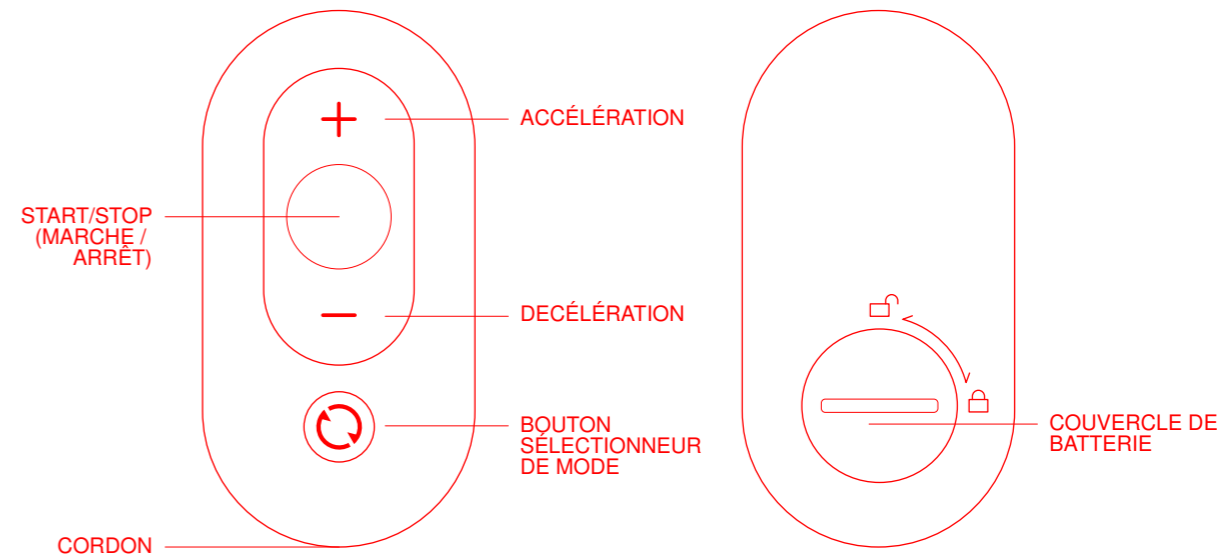

### 3. Mise en service

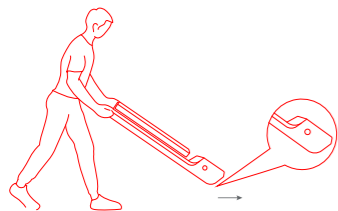

1. Placez le WalkingPad sur un sol plat et régulier, jamais sur des tapis épais et autres surfaces molles. **NE PAS** connecter l'alimentation réseau pour le moment.

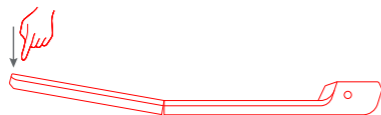

2. Dépliez le WalkingPad doucement et entièrement.

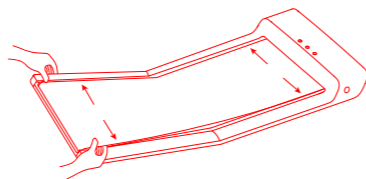

3. Vérifiez et réglez le tapis de marche en vous assurant qu'il est bien centré.

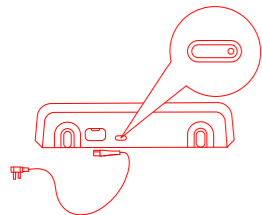

4. Connectez le cordon d'alimentation et appuyez sur le bouton pour allumer l'appareil.



5. Cherchez l'appli « WalkingPad » dans Apple Store ou Google Play et terminez l'installation.



6. Ouvrez l'appli, suivez les instructions pour installer l'appareil.



7. Allez dans le guide du débutant (Novice Guide).

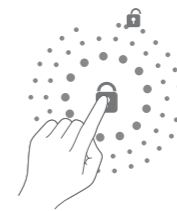

8. Complétez le guide du débutant afin de déverrouiller toutes les fonctions (par ex. vitesse maximale de 6 km/h à la place de 3 km/h).

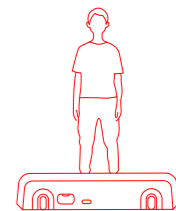

9. Commencez à utiliser le WalkingPad.

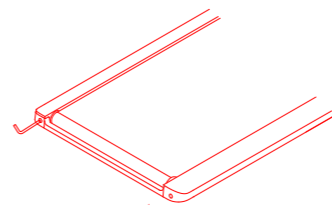

10. Si le tapis n'est pas centré, il faut l'ajuster - vérifiez le chapitre 6. « Entretien et Service ».

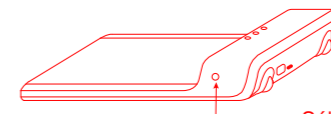

11. Pression brève : retour au mode antérieur. Pression longue : mise en mode veille.

## 4. Apprenez à utiliser le WalkingPad

### 1. Instructions de mode



#### Mode veille

La LED du mode veille est allumée ; le moteur et le capteur cessent de répondre.



#### Mode manuel

La LED du mode manuel est allumée ; la vitesse peut être contrôlée via la télécommande ou APP.



#### Mode automatique

La LED du mode automatique est allumée ; la vitesse est contrôlée automatiquement grâce à un algorithme intelligent.

Il suit la vitesse de la marche – cela signifie que plus vite vous marchez ou courez, plus rapide la vitesse de l'appareil sera. Si vous ralentissez le pas, l'appareil réduira automatiquement la vitesse.

### 2. Instructions concernant le mode veille



Mode veille

En mode veille, moteur et capteur ne répondent pas. Il est ainsi impossible d'éviter les mouvements dangereux et les risques de blessures.



Sélecteur de mode  
Pression brève : retour au mode antérieur.

### 3. Instructions concernant le mode manuel (mode principal)



Mode manuel

Dans ce mode, la vitesse du WalkingPad peut être contrôlée par la télécommande. Les débutants devraient utiliser le mode manuel pour leurs premiers entraînements et le mode automatique seulement plus tard, après être habitués au Walking-Pad. Appuyez sur le bouton MARCHÉ/ARRÊT de la télécommande en mode manuel pour mettre en marche ou arrêter WalkingPad.

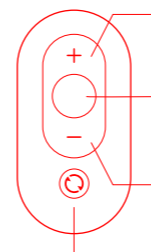

#### ACCÉLÉRATION

Pression brève : augmente la vitesse de 0,5 km/h

#### START/STOP (MARCHÉ/ARRÊT)

Pression brève : met en marche ou arrête le WalkingPad

#### DÉCÉLÉRATION

Pression brève : réduit la vitesse de 0,5 km/h.

#### SÉLECTIONNEUR DE MODE

Pression brève : active le mode automatique.  
Pression longue : active le mode veille.





## 4. Apprenez à utiliser le WalkingPad

### 4. Instructions concernant le mode automatique (mode avancé)



Mode automatique

Ce mode est plus difficile et avancé.

Comme il a été énoncé plus haut, le WalkingPad s'adapte à la vitesse de l'utilisateur sans qu'il n'utilise la télécommande.

Ce mode n'est réservé qu'aux utilisateurs expérimentés.

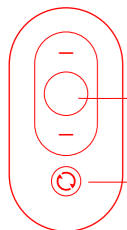

**Pression brève** : Arrêt du WalkingPad.

**Sélecteur de mode**

Pression brève : passe en mode manuel.

Pression longue : passe en mode veille.

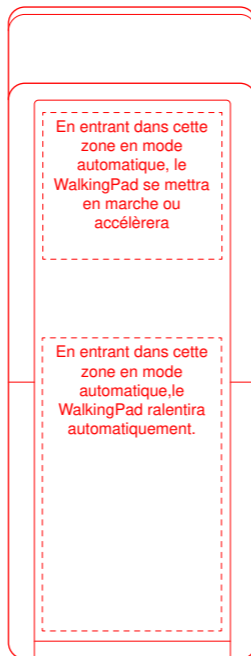

### 5. Notice de la télécommande

Si la télécommande ne répond pas ou si vous avez remplacé la télécommande, il faut alors rétablir une communication avec l'appareil (couplage).

*Couplage de la télécommande :*

Redémarrez le WalkingPad, appuyez et maintenez le bouton sélecteur de mode vers le bas sur la télécommande immédiatement. Si vous entendez un « bip », cela signifie que le couplage a fonctionné.

Remarque : Pendant le couplage, tenir la télécommande près du panneau d'affichage du WalkingPad.

### 6. Voyant d' avertissement d' erreur

Le voyant d'avertissement d'erreur sur le panneau d'affichage est éteint lorsque le WalkingPad fonctionne bien. Lorsqu'une erreur survient, le voyant d'avertissement d'erreur s'allume et affiche un code d'erreur :

E01 : erreur de démarrage de la communication ;

E02 : Anomalies motrices ;

E05 : Protection de surintensité ;

E06 : Protection du moteur ;

E08 : Erreur du capteur ;

E10 : Protection contre les températures élevées, récupération automatique à la fin du compte à rebours ;

E11 : Protection contre les surcharges, veuillez ajouter de l'huile lubrifiante. Remettre en marche automatiquement après compte à rebours

## 5. Consignes de sécurité

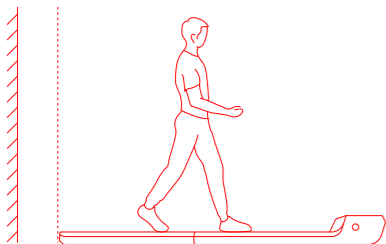

⚠ Gardez une distance de 1000 mm ou plus !

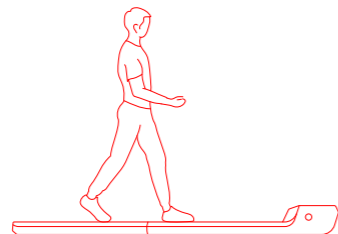

⚠ Portez des chaussures de sport !

WAIT



⚠ Ne vous tenez pas debout sur le tapis de marche lorsqu'il est en mode de calibrage automatique !

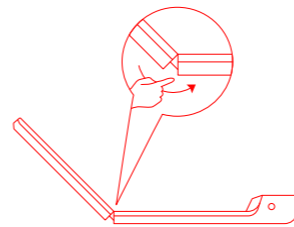

⚠ Anti-pincement.

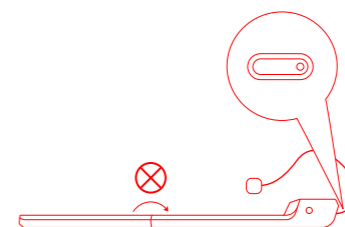

⊗ Coupez l'alimentation avant de plier le WalkingPad.

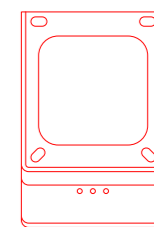

⊗ Position verticale interdite.

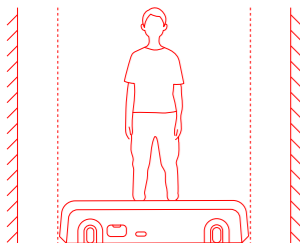

⚠ Gardez une distance de 500 mm ou plus des deux côtés !

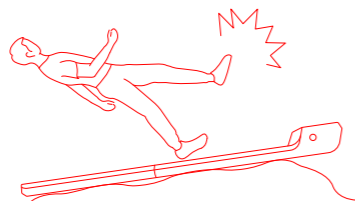

⊗ L'utilisation du tapis sur une surface non-plane est interdite.



⊗ Il est strictement interdit de descendre et de monter du tapis lorsque vous courez.

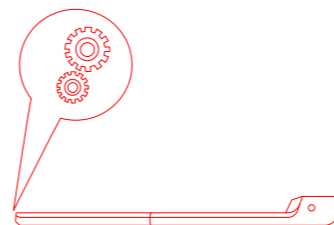

⚠ Ne pas piétiner l'appareil – n'effectuez que des exercices autorisés dans les instructions de ce manuel !

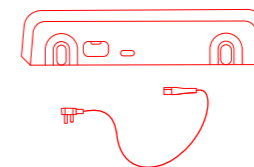

⚠ Débranchez la prise lorsque vous n'utilisez pas l'appareil.

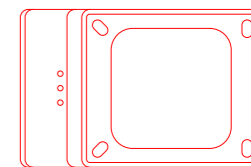

⊗ Position latérale interdite.

## 5. Consignes de sécurité

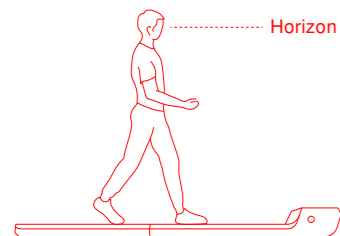

⚠ Veuillez garder une vision horizontale pour éviter un étourdissement.

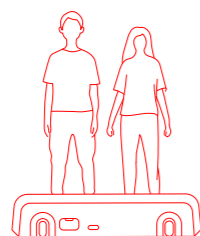

⊗ Il est interdit de monter à plusieurs sur le tapis.

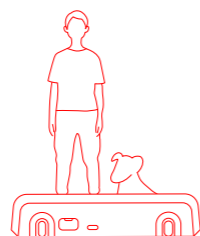

⊗ Il est interdit d'utiliser la machine avec un animal domestique.

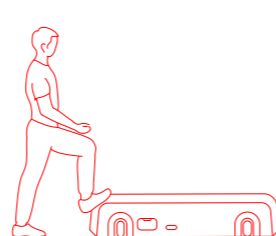

⊗ Il est interdit piétiner le haut de la machine.

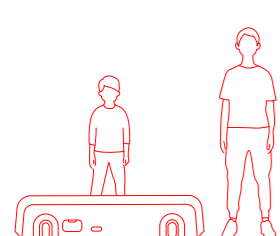

⚠ Les enfants doivent être surveillés pour éviter qu'ils n'utilisent le WalkingPad.

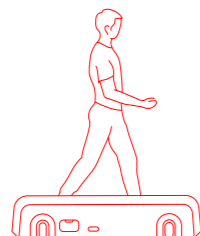

⊗ Il est interdit de marcher de travers sur le tapis.

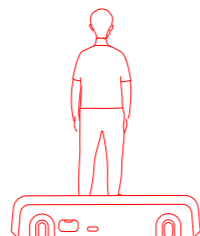

⊗ Il est interdit de marcher à l'envers sur le tapis.

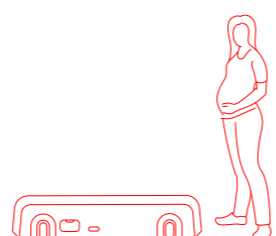

⚠ Veuillez ne pas utiliser le tapis de marche si vous êtes enceinte ou avez des problèmes de santé.

## 6. Entretien et service

### 1. Nettoyer l'appareil

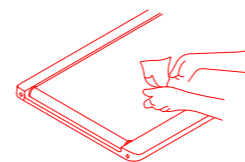

- Éteignez l'appareil et débranchez le cordon d'alimentation.
- Ajoutez quelques gouttes de détergent sur un chiffon en coton ou une serviette et appliquez directement sur le tapis, et n'utilisez pas de nettoyeurs acides ou corrosifs.
- Nettoyez la poussière et les taches sur le cadre, le panneau avant et le tapis. Ne nettoyez pas le dos du tapis.
- Après l'avoir utilisée régulièrement, de la poussière et des taches peuvent apparaître sur la partie arrière : c'est normal. Il est seulement nécessaire de nettoyer soigneusement.

### 2. Régler le tapis

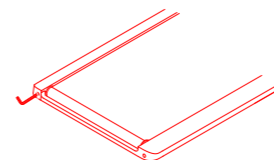

- Appuyez et maintenez le sélecteur de mode et le bouton d'accélération appuyé sur la télécommande pendant 3 secondes.
- Le panneau avant affiche « CALI » et la vitesse est de 4 km/h (2,5 mi/h).
- Si le tapis penche vers la gauche : tournez la vis de réglage gauche d'un demi-cercle dans le sens des aiguilles d'une montre.
- Si le tapis penche vers la droite : tournez la vis de réglage droite d'un demi-cercle dans le sens des aiguilles d'une montre.
- Si le tapis glisse : tournez les vis de réglage gauche et droite d'un demi-cercle dans le sens des aiguilles d'une montre en même temps.
- Laissez la machine en marche pendant 1 ou 2 minutes et vérifiez si un réajustement est nécessaire.

### 3. Lubrifier le tapis

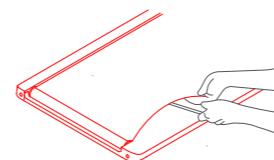

- Éteignez l'appareil et débranchez le cordon d'alimentation.
- Soulevez le tapis et appliquez de l'huile de silicone au dos du tapis.
- Mettez à nouveau l'appareil en marche.
- Laissez l'appareil fonctionner à 4 km/h (2,5 mi/h) pendant 10 à 20 secondes.
- N'appliquez que 5 ml ~ 10 ml d'huile de lubrifiant à chaque fois, trop de lubrifiant rend le tapis glissant.
- Appliquez l'huile de silicone une fois tous les 3 mois.

## 7. Marque déposée et déclaration légale

---

Beijing Kingsmith Technology Co, Ltd détient les brevets des produits de la gamme WalkingPad Walking Device. Kingsmith édite et détient les droits d'auteur de ce manuel. Sans la permission écrite de Kingsmith, toute forme de distribution, de reproduction, de publication, de diffusion ou de citation non autorisée par une institution ou une personne est interdite. Ce manuel contient le plus grand nombre possible de fonctions et de modes d'emploi. Cependant, en raison d'imperfections du produit, de modifications de conception, etc., la description peut toujours présenter des divergences avec ce que vous avez acheté. Compte tenu des mises à jour du produit, la description dans ce manuel peut différer de celle que vous avez achetée en termes de couleur, d'apparence, etc. Les fournitures réelles prévalent. Cet appareil n'est pas destiné aux personnes (y compris les enfants) ayant des capacités physiques, sensorielles ou mentales réduites, ou un manque d'expérience et de connaissances, à moins qu'elles n'aient fait l'objet d'une supervision ou reçu les instructions d'une personne responsable de leur sécurité concernant son utilisation. Les enfants doivent être surveillés pour s'assurer qu'ils ne jouent pas avec l'appareil. Les enfants à partir de 8 ans et les personnes ayant des capacités physiques, sensorielles ou mentales réduites ou un manque d'expérience et de connaissances peuvent utiliser cet appareil s'ils ont reçu une supervision ou des instructions concernant l'utilisation en toute sécurité et s'ils ont compris les dangers en jeu. Le nettoyage et l'entretien par l'utilisateur ne doivent pas être effectués par des enfants laissés sans surveillance.

Norme de rendement : Q/FTSMS0001-2017

## 8. Remplacement et mise au rebut

---



La batterie contenue dans cet appareil doit être retirée pour être mise au rebut. Lors du remplacement de la batterie, n'utiliser que la batterie d'origine, disponible dans notre boutique en ligne de pièces détachées. Le compartiment à piles se trouve sur la face inférieure de l'appareil. Ouvrez le compartiment en retirant la vis à l'aide d'un tournevis approprié et appuyez sur l'extrémité inférieure du loquet de verrouillage sur les connecteurs. De cette façon, les deux côtés de la connexion peuvent être dissociés en les retirant. Lors de l'insertion d'une pile neuve, poussez les deux connecteurs ensemble et assurez-vous que le loquet se verrouille. Ne jetez jamais les piles usagées aux ordures ménagères, mais uniquement dans les points de collecte publics appropriés. Ceci s'applique également aux batteries des appareils défectueux.



Les appareils marqués de ce symbole doivent être éliminés séparément de vos ordures ménagères, car ils contiennent des matériaux de qualité qui peuvent être recyclés. Une élimination appropriée protège l'environnement et la santé humaine. Votre autorité locale ou votre détaillant peut vous renseigner à ce sujet.

WEE-Reg. Nr.  
DE81400428



Importadora: Skandika GmbH  
Dirección : Wilhelm-Beckmann-Straße 19, 45307 Essen, Alemania  
Servicio postventa email: [service@skandika.de](mailto:service@skandika.de)  
Designed in Germany



2019-09-24 v1

  
**Skandika**  
***WalkingPad***

Modelo no.: **SF-2310**

# Bienvenido/a

---

Queridos fans de la marcha nórdica,

estamos encantados de que haya elegido nuestro innovador walkingpad y de que podamos contribuir a su estilo de vida activo.

El Skandika Walkingpad es el compañero ideal para el entrenamiento de fitness en casa si desea hacer ejercicio regularmente pero no puede hacerlo al aire libre.

La idea de caminar se originó en Escandinavia y cierra la brecha entre el senderismo y el correr: un poco más atlético que el senderismo, un poco más lento que el correr. Caminar es un deporte popular hoy en día, especialmente para las personas que todavía están al principio de sus carreras deportivas o para las personas que están limitadas por la edad o por sus condiciones físicas.

## 10 Buenas razones para caminar

1. Fortalece el sistema inmunológico
2. Reduce la presión arterial
3. Ayuda a prevenir enfermedades
4. Fortalece los músculos y las articulaciones
5. Reduce el estrés
6. Aumenta la memoria y la facultad de pensar
7. Favorece un sueño saludable
8. Apoya la pérdida de peso
9. Fortalece la autoestima
10. Retrasa el proceso de envejecimiento

## Indoor (Nordic) Walking

El número de atletas activos de Marcha Nórdica ha aumentado constantemente en los últimos años. Esta tendencia de masas es comprensible, ya que esta forma de actividad física es una forma muy saludable y suave de mantenerse en forma regularmente. ¿Pero qué pasa si el tiempo no sigue la corriente? Con el Walkingpad ahora tiene la posibilidad de continuar su programa de entrenamiento en casa - con cualquier tiempo.

## 10.000 pasos diarios

Muchos estudios muestran que el ejercicio regular puede contrarrestar las enfermedades típicas. Correr después de una comida reduce el nivel de azúcar en la sangre y por lo tanto reduce el riesgo de diabetes. Más de 5.000 pasos al día reducen considerablemente el riesgo de depresión y, si se toma a 10.000 pasos al día, se puede mejorar la salud a largo plazo y de forma permanente y, por lo tanto, influir positivamente en la esperanza de vida.

## Estimulación del metabolismo

Muchas personas no logran sus metas de pérdida de peso porque se quedan sin aliento demasiado rápido al hacer footing o tienen una frecuencia de pulso demasiado alta al hacer ejercicio. El Walkingpad garantiza el pulso correcto para estimular el metabolismo. La velocidad óptima del cinta de correr es de 6 km/h lo garantiza. No más dolores musculares después del gimnasio, no más dolor debido a cargas o posturas incorrectas, simplemente más movimiento en la vida diaria al caminar sobre la cinta.

# Manual del usuario

## ADVERTENCIA

Peligro de descarga eléctrica si el aparato se usa sin una conexión a tierra adecuada.

Este aparato no está destinado a ser utilizado por personas (incluidos niños) con capacidades físicas, sensoriales o mentales reducidas, o que carezcan de experiencia y conocimientos, a menos que hayan sido supervisados o instruidos sobre el uso del aparato por una persona responsable de su seguridad.

Con el fin de reducir el riesgo de lesiones, asegúrese de leer y comprender todas las instrucciones antes de usar este producto.

Gracias por elegir el dispositivo para caminar WalkingPad, el cual tiene un diseño exquisito, plegable e innovador. Le permite realizar ejercicio con comodidad caminando en casa. No hay necesidad de ninguna configuración complicada. Solo hay que desplegar el dispositivo y ya está listo para su uso.

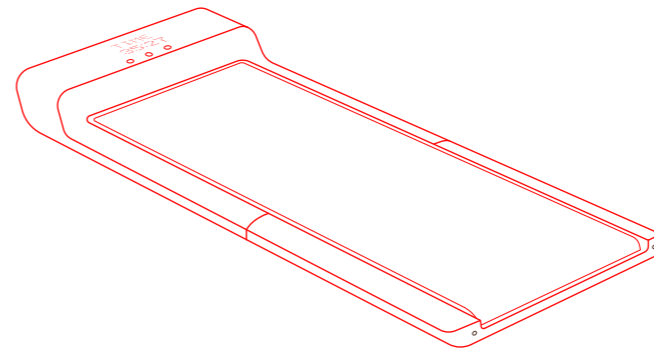

Propiedad	Especificaciones detalladas
Tamaño (desplegado)	1432 x 547 x 129 mm 56.5" x 21.5" x 5"
Tamaño (plegado)	822 x 547 x 129 mm 32.5" x 21.5" x 5"
Área para caminar	1200 x 415 mm 47" x 16.5"
Peso bruto	31 kg / 68 lbs
Peso neto	28 kg / 62 lbs
Carga máxima	120 kg / 265 lbs
Velocidad mínima	0,5 km/h 0,5 mi/hr
Velocidad máxima	6 km/h 3,75 mi/hr
Consumo de energía	746 W
Frecuencia	50 / 60 Hz
Tensión nominal	220 - 240 V ~
Modos	Modo de espera / Modo manual / Modo automático

## Contenido

1. Productos y accesorios	02
2. Diagrama esquemático	03
3. Puesta en marcha por primera vez	07
4. Aprendiendo a usar el WalkingPad	09
5. Aviso de seguridad	13
6. Mantenimiento y servicio	16
7. Aviso sobre marca registrada y declaración legal	17
8. Reemplazo y eliminación	18

## 1. Productos y accesorios

Por favor, compruebe cuidadosamente si el contenido del paquete está completo e intacto. Si hay alguna pieza faltante o dañada, póngase en contacto con el servicio de atención al cliente.

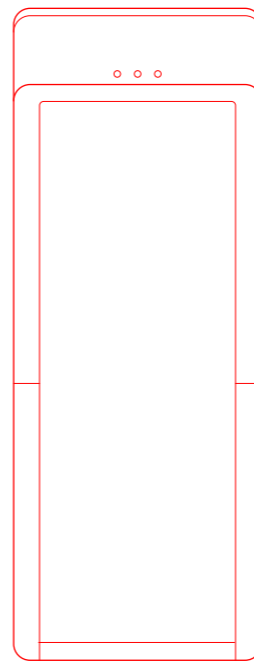

Producto principal

### Piezas

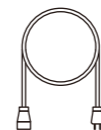

Cable de alimentación



Mando a distancia



Cordón

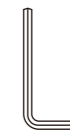

Llave



Aceite de silicona

### Otros accesorios



Manual del usuario



Descargar aplicación



## 2. Diagrama esquemático

### 1. Cuerpo principal

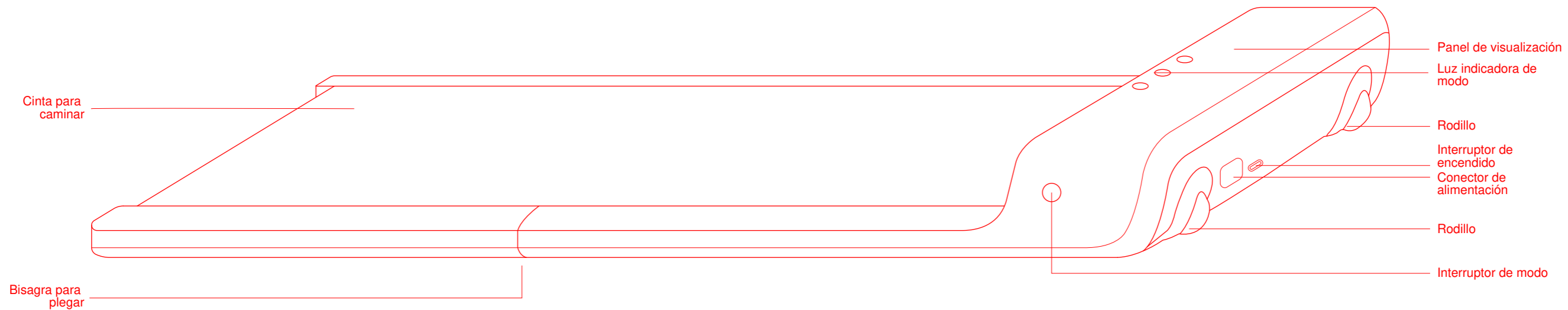

## 2. Diagrama esquemático

### 2. Funciones del panel de visualización

TIME  
5:27

Tiempo

SPD  
3.5

Velocidad

DIST  
234

Distancia

STEP  
234

Pasos



Modo de espera



Modo manual



Modo automático



Luz de advertencia de fallo

### 3. Mando a distancia

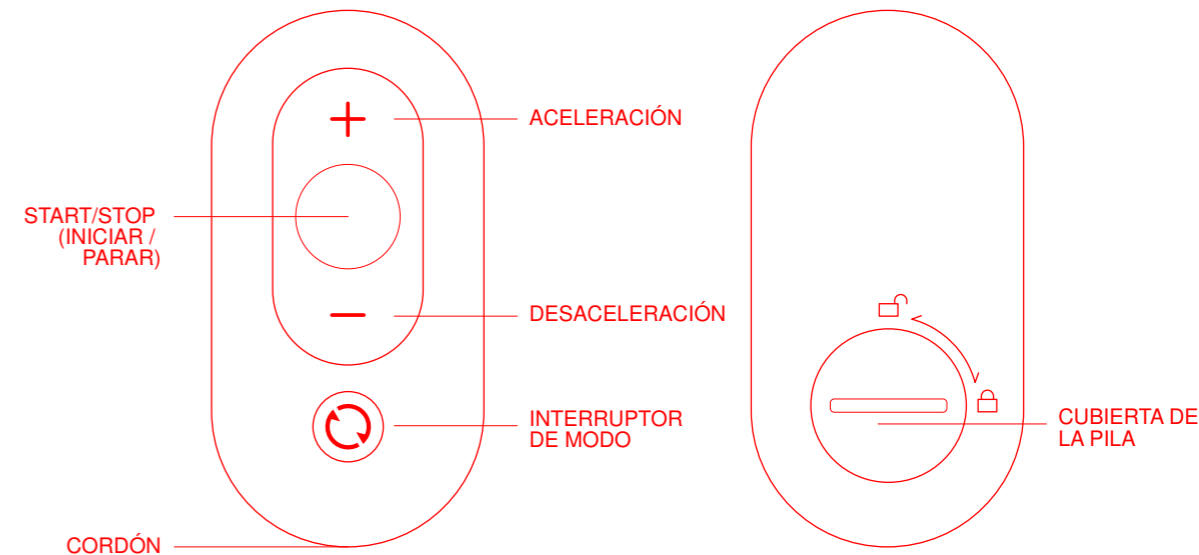

### 3. Puesta en marcha por primera vez

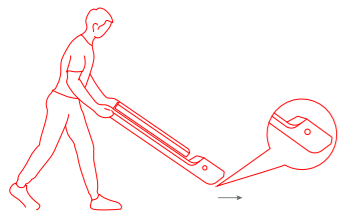

1. Coloque el WalkingPad sobre una superficie plana y uniforme, nunca sobre alfombras gruesas u otras superficies blandas. NO conecte la alimentación de red en este momento.

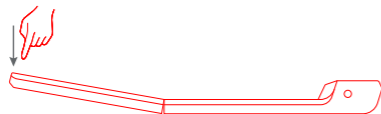

2. Despliegue el WalkingPad lentamente y en su totalidad.

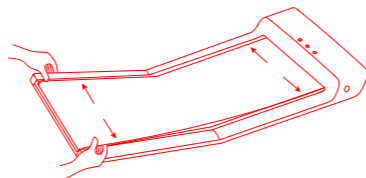

3. Revise la cinta para caminar y ajústela, de manera que esta quede centrada.



7. Acceda a la guía para principiantes (Novice Guide).

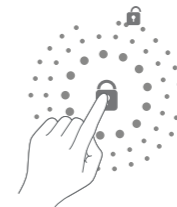

8. Complete la guía para principiantes para desbloquear todas las funciones (por ejemplo, velocidad máxima de 6 km/h en lugar de 3 km/h).

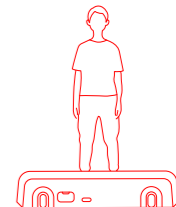

9. Comience a usar el WalkingPad.

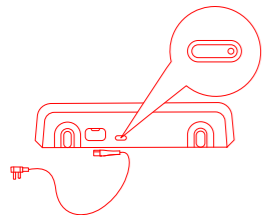

4. Conecte el cable de alimentación y pulse el botón de encendido del dispositivo.



5. Busque la aplicación «Walkingpad» en Apple Store o Google Play e instale la aplicación.

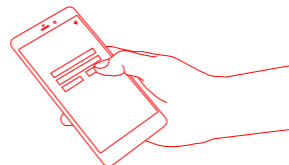

6. Abra la aplicación y siga las instrucciones para configurar el dispositivo.

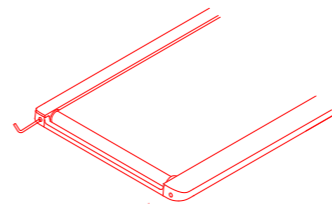

10. Si la cinta para correr no está centrada, esta debe centrarse. Revise el capítulo 6: «Mantenimiento y servicio».

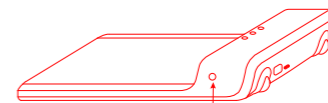

Interruptor de modo

11. Pulsación corta: volver al modo anterior. Pulsación larga: pasa al modo de espera.

## 4. Aprendiendo a usar el WalkingPad

### 1. Instrucciones para cada tipo de modo



#### Modo de espera

El LED indicador de modo de espera está encendido. El motor y el sensor dejan de reaccionar.



#### Modo manual

El LED indicador de modo manual está encendido. La velocidad puede ser controlada por el mando a distancia o la aplicación.



#### Modo automático

El LED indicador de modo automático está encendido. La velocidad se controla automáticamente por un algoritmo inteligente. Se ajusta a su velocidad de marcha; es decir, cuanto más rápido camine o corra, mayor será la velocidad del dispositivo. Si disminuye la velocidad de sus pasos, el dispositivo reducirá automáticamente su velocidad.

### 2. Instrucciones para el modo de espera



Modo de espera

En el modo de espera, el motor y el sensor no reaccionan; de esta manera, se previenen movimientos accidentales y posibles lesiones.

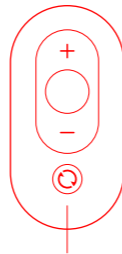

Interruptor de modo  
Pulsación corta: volver al modo anterior.

### 3. Instrucciones para el modo manual (modo para principiantes)



Modo manual

En este modo, la velocidad del WalkingPad se puede controlar con el mando a distancia. Los principiantes deben utilizar únicamente el modo manual para sus primeras sesiones. Solamente deben usar el modo automático después, cuando ya tengan suficiente experiencia usando el WalkingPad. Pulse el botón INICIAR/PARAR del mando a distancia para iniciar o detener el WalkingPad.

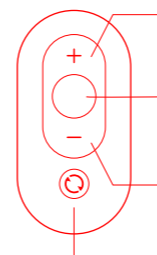

#### ACELERACIÓN

Pulsación corta: aumenta la velocidad en 0,5 km/h.

#### START/STOP (INICIAR / PARAR)

Pulsación corta: iniciar o detener el WalkingPad.

#### DESACELERACIÓN

Pulsación corta: reduce la velocidad en 0,5 km/h.

#### INTERRUPTOR DE MODO

Pulsación corta: modo automático.

Pulsación larga: modo de espera.

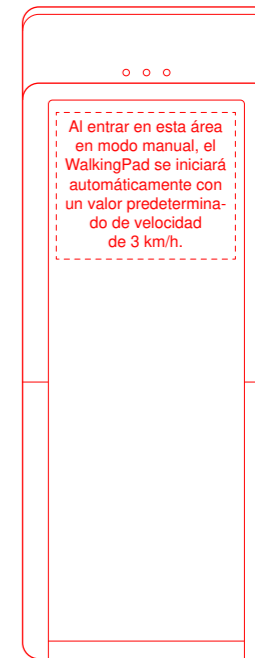

## 4. Aprendiendo a usar el WalkingPad

### 4. Instrucciones para el modo automático (modo avanzado)



Modo automático

Este es un modo más exigente y avanzado.

Como ya se ha dicho, el WalkingPad sigue la velocidad de marcha del usuario, sin necesidad de utilizar el mando a distancia.

Este modo se recomienda únicamente para usuarios experimentados.

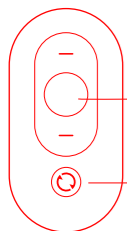

**Pulsación corta:** detener el WalkingPad.

**Interruptor de modo**  
Pulsación corta: modo manual.  
Pulsación larga: modo de espera.

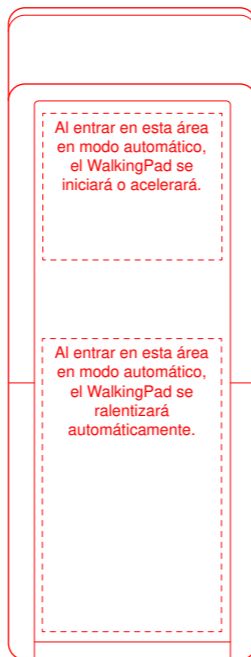

Al entrar en esta área en modo automático, el WalkingPad se iniciará o acelerará.

Al entrar en esta área en modo automático, el WalkingPad se ralentizará automáticamente.

### 5. Aviso sobre el mando a distancia

Si el mando a distancia no responde o si usted ha cambiado el mando, será necesario restablecer la comunicación con el dispositivo (emparejamiento).

*Emparejamiento del mando a distancia:*

Reinicie el WalkingPad, pulse y mantenga pulsado el botón de cambio de modo del mando a distancia. El sonido «bip» le indicará que el emparejamiento se ha realizado correctamente.

**Nota:** durante el emparejamiento, mantenga el mando a distancia cerca de la pantalla LED del WalkingPad.

### 6. Luz de advertencia de error 🚫

La luz de advertencia de error en la pantalla está apagada si el Walkingpad funciona bien. Si hay un error, esta se encenderá y mostrará un código de error:

E01: Fallo de comunicación del accionamiento;

E02: Fallos en el motor;

E05: Protección contra sobrecarga eléctrica;

E06: Protección del motor;

E08: Avería del sensor;

E10: Protección contra altas temperaturas. Se reiniciará automáticamente después de la cuenta regresiva;

E11: Protección contra sobrecarga, añada lubricante. Se reiniciará automáticamente tras la cuenta regresiva

## 5. Aviso de seguridad

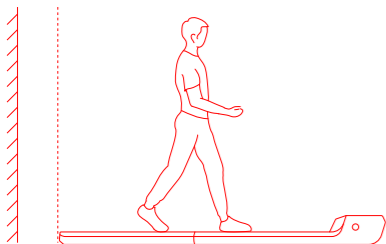

⚠ La distancia en la parte trasera debe ser de 1000 mm o mayor.

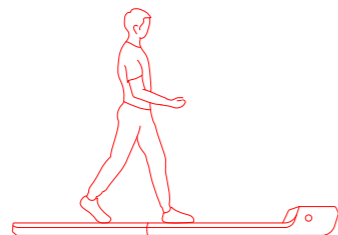

⚠ Use zapatillas deportivas.

WAIT



⚠ No se pare sobre la máquina cuando esta se encuentre en el modo de calibración automática.

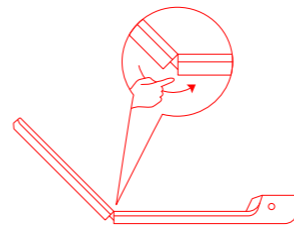

⚠ Evite pellizcos.

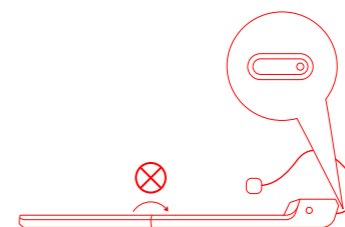

⊗ Apague el WalkingPad antes de plegarlo.

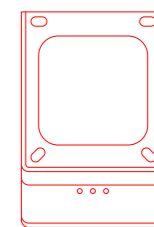

⊗ Está prohibido guardarlo en posición vertical.

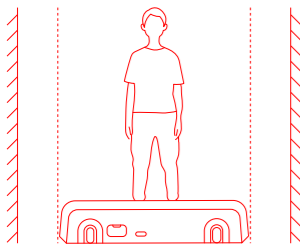

⚠ Mantenga una distancia de 500 mm o más en ambos lados.

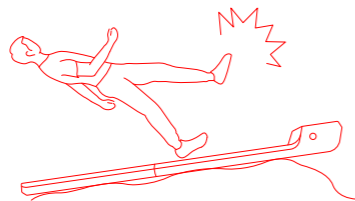

⊗ Se prohíbe su uso en terrenos irregulares.



⊗ Está terminantemente prohibido subir y bajar de la máquina cuando esté en funcionamiento.

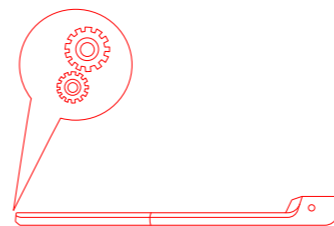

⚠ No pisotee el aparato. Solo haga ejercicio siguiendo las instrucciones de este manual.

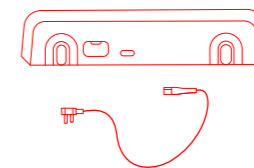

⚠ Si no está usando el dispositivo, desconecte la fuente de alimentación.

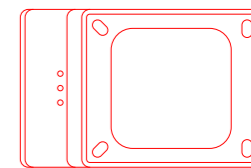

⊗ Está prohibido guardarlo en posición lateral.

## 5. Aviso de seguridad

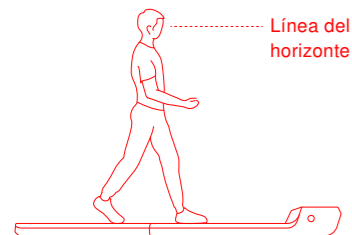

- ⚠ Mantenga la vista horizontal para evitar mareos.

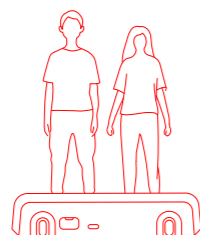

- ⊗ Está prohibido que haya más de una persona sobre el WalkingPad.

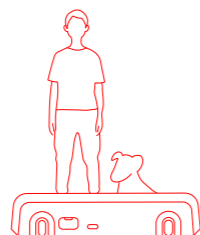

- ⊗ Está prohibido caminar con mascotas en esta máquina.

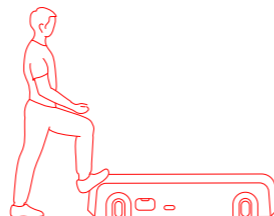

- ⊗ Está prohibido pisotear la parte superior de la máquina.

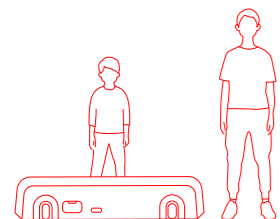

- ⚠ Los niños deben ser supervisados para que no jueguen con el WalkingPad.

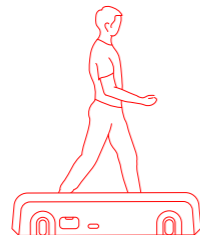

- ⊗ Está prohibido caminar de lado en la máquina.

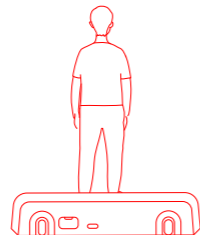

- ⊗ Está prohibido caminar para atrás en la máquina.



- ⚠ No use la cinta si está embarazada o tiene problemas médicos.

## 6. Mantenimiento y servicio

### 1. Limpieza del dispositivo

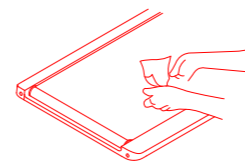

- Apague la máquina y desenchufe el cable de alimentación.
- Agregue varias gotas de detergente en un paño de limpieza o toalla de algodón. No vierta el detergente directamente sobre la cinta y tampoco use limpiadores ácidos o corrosivos.
- Limpie el polvo y las manchas en el marco, el panel frontal y la cinta. No limpie la parte trasera de la cinta.
- Es posible que, después de haber usado la máquina durante un tiempo, aparezcan polvo y manchas en la parte posterior. Esto es normal. Solo hay que limpiar cuidadosamente.

### 2. Ajuste de la cinta

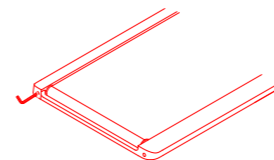

- Pulse y mantenga pulsado el interruptor de modo y el botón de aceleración del mando a distancia durante 3 segundos.
- El panel frontal muestra "CALI" y la velocidad es de 4 km/h (2,5 mi/h).
- Si la cinta se desvía hacia la izquierda: dé una media vuelta al tornillo de ajuste izquierdo en el sentido de las manecillas del reloj.
- Si la cinta se desvía hacia la derecha: dé una media vuelta al tornillo de ajuste derecho en el sentido de las manecillas del reloj.
- Si la cinta se desliza: dé simultáneamente una media vuelta a ambos tornillos en el sentido de las manecillas del reloj.
- Mantenga la máquina en funcionamiento entre 1 y 2 minutos y luego compruebe si es necesario reajustarla.

### 3. Lubricación

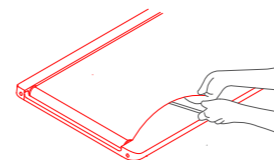

- Apague la máquina y desenchufe el cable de alimentación.
- Levante la cinta y aplique aceite de silicona en la parte posterior de esta.
- Vuelva a encender la máquina
- Mantenga la máquina funcionando con una velocidad inferior a 4 km/h (2,5 millas/hora) durante 10-20 segundos.
- Solamente aplique entre 5 y 10 ml, demasiado lubricante hace que la cinta se deslice.
- Aplique aceite de silicona una vez cada 3 meses.

## 7. Aviso sobre marca registrada y declaración legal

---

Beijing Kingsmith Technology Co. posee las patentes de los productos de la serie Walkingpad. Kingsmith edita este manual y también es dueño de sus derechos de autor. Se prohíbe toda forma de distribución, reproducción, publicación, divulgación o cita por parte de cualquier institución o individuo sin autorización escrita de Kingsmith. Este manual contiene, en la medida de lo posible, la mayor cantidad de información sobre las funciones e instrucciones de uso del dispositivo. Sin embargo, debido a imperfecciones del producto, cambios de diseño, etc., aquello que se describe en el manual puede ser distinto de lo que usted ha comprado. Como es posible que este producto sea actualizado en un futuro, es posible también que lo que usted compre tenga un color, apariencia, etc. distinto. Los suministros actuales tienen prelación. Este aparato no está destinado a ser utilizado por personas (incluidos niños) con capacidades físicas, sensoriales o mentales reducidas, o que carezcan de experiencia y conocimientos, a menos que hayan sido supervisados o instruidos sobre el uso del aparato por una persona responsable de su seguridad. Los niños deben ser supervisados para asegurarse de que no jueguen con el aparato. Los niños a partir de los 8 años y las personas con capacidades físicas, sensoriales o mentales reducidas, o con falta de experiencia y conocimientos, pueden utilizar este aparato si han sido supervisados o instruidos sobre su uso seguro y, además, si han comprendido los riesgos que conlleva. Si no están supervisados, los niños no deberán encargarse de la limpieza y el mantenimiento del dispositivo.

Norma de rendimiento del producto : Q/FTSMS0001-2017

## 8. Reemplazo y eliminación

---



La pila contenida en este aparato debe ser retirada para su eliminación. Cuando cambie de pila, utilice únicamente pilas originales, las cuales están disponibles en nuestra tienda online. El compartimento de la pila está situado en la parte inferior del aparato. Abra el compartimento quitando el tornillo con un destornillador adecuado y presione el extremo inferior del cerrojo de los conectores. De esta manera, ambos lados de la conexión se pueden separar tirando de ellos. Cuando inserte una pila nueva, empuje ambos conectores y asegúrese de que el cerrojo quede bien cerrado. Nunca tire las pilas usadas a la basura doméstica, sino únicamente en los puntos públicos de recolección adecuados. Esto también se aplica a las pilas de aparatos defectuosos.



Los aparatos marcados con este símbolo deben desecharse separadamente de la basura doméstica, pues contienen materiales valiosos que pueden ser reciclados. La eliminación adecuada protege el medio ambiente y la salud humana. El vendedor o la autoridad local puede proporcionarle información sobre este tema.

WEE-Reg. Nr.  
DE81400428