

Handleiding

Bladblazer 42.7 cc



Lees deze handleiding voor je eigen veiligheid
voordat je de bladblazer in gebruik neemt.

Bewaar deze handleiding voor toekomstig gebruik.



Inhoudsopgave

Algemene veiligheidsregels	Pagina 3
Montage	Pagina 6
Brandstof	Pagina 8
Werking	Pagina 9
Onderhoud	Pagina 12
Accessoires en specificaties	Pagina 16

Algemene veiligheidsregels

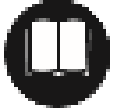

Waarschuwing! Lees voor gebruik de handleiding zorgvuldig door. Wanneer je deze handleiding niet gebruikt kan dat resulteren in ernstig letsel.

Bewaar deze instructies voor toekomstig gebruik!

Persoonlijke veiligheid

1. Blijf alert. Onzorgvuldig gebruik van de bladblazer kan leiden tot ernstige verwondingen.
2. Het is niet toegestaan de bladblazer door minderjarigen te laten bedienen.
3. Omstanders, met name kinderen en dieren, dienen op veilige afstand van de bladblazer te blijven (ten minste 15 meter).
4. Verhuur of leen de bladblazer niet uit zonder gebruikershandleiding. Wees er zeker van dat de persoon die met de bladblazer gaat werken de handleiding begrijpt.
5. Gebruik de bladblazer alleen wanneer je uitgerust en zowel fysiek als mentaal gezond bent. Neem een pauze wanneer je tijdens het gebruik moe wordt.
6. Bedien de bladblazer niet wanneer je onder invloed bent van drugs of alcohol. Deze beïnvloeden mogelijk je zicht, motoriek of beoordelingsvermogen.
7. Draag stevige, aansluitende kleding. Draag kleding met lange mouwen en pijpen. Een veiligheidsoverall wordt aanbevolen.
8. Draag lang haar vast en vermijd loszittende jassen, sjaals, stropdassen en sieraden. Deze kunnen in de luchtinlaat gezogen worden.
9. Draag stevige schoenen met een antislipzool. Veiligheidsschoenen zijn aanbevolen.
10. Draag een veiligheidsbril of gezichtsbescherming. Gebruik gehoorbescherming om schade aan je gehoor te voorkomen.
11. Draag antisliphandschoenen, bij voorkeur gemaakt van leer.



Werkomgeving

1. Zorg dat je werkomgeving vrij is van stenen, afval, metalen objecten en andere zaken die schade kunnen aanbrengen aan de machine of bezittingen, of letsel kunnen toebrengen aan jezelf of de mensen en dieren in de directe omgeving.
2. Zorg dat de werkomgeving zoveel mogelijk vrij is van obstakels. Deze kunnen ertoe leiden dat je valt of struikelt en verwondingen oploopt.
3. Waarschuw mensen in je werkomgeving voordat je de bladblazer start. Mensen en dieren dienen op ten minste 15 meter afstand van de bladblazer te blijven.

Brandstof

1. Zet de machine uit en laat deze enige tijd afkoelen voordat je de brandstoftank bijvult. Wanneer je brandstof morst kan dit door de hitte van de machine vlamvatten.
2. Verwijder de benzinedop van de brandstoftank met beleid. De opgebouwde druk kan hierdoor rustig worden vrijgelaten.

3. Vul de bladblazer enkel in goed geventileerde ruimtes, bij voorkeur in de open lucht. Veeg gemorste brandstof weg en controleer op lekkage voor het starten.
4. Wanneer je benzine morst op je kleding, kleed je dan direct om.
5. Vibratie van de bladblazer kan de tankdop doen lostrillen of doen losschieten, hierdoor kan benzine vrijkomen. Draai de benzinedop stevig vast.
6. Sla brandstof en/of olie op in een geschikte jerrycan.
7. Vul de brandstof voorzichtig bij en mors deze niet over de bladblazer. Veeg gemorste brandstof volledig weg voordat de motor gestart wordt.

Gebruik



1. De bladblazer produceert giftige uitlaatgassen als de motor draait. Deze gassen (bijv. koolmonoxide) zijn kleurloos en reukloos. Adem de dampen niet in, om het risico van ernstig letsel te beperken. Laat de machine niet binnenshuis of in een slecht geventileerde omgeving draaien. Zorg voor goede ventilatie bij het werken in greppels en andere afgesloten omgevingen.
2. Om te voorkomen dat de machine brand vat is het verboden om te roken tijdens het gebruik van de bladblazer of als je ernaast staat.
3. Controleer de bladblazer voor gebruik op de volgende punten:
 - De gashendel moet vrij kunnen bewegen en moet terug naar de startpositie springen als deze wordt losgelaten.
 - De aan/uit-schakelaar moet gemakkelijk naar de "uit"-positie gezet kunnen worden.
 - Controleer de bladblazer op losse of ontbrekende schroeven en moeren.
 - Controleer de brandstofslangen, brandstoftank en gebied rond de carburateur op lekkages.
4. Start de bladblazer ten minste 3 meter van de plek waar de brandstoftank is bijgevuld.
5. Start de machine nooit in gesloten ruimtes, om het risico op letsel door schadelijke stoffen en dampen te verkleinen.
6. Plaats de bladblazer bij het starten op een stevige ondergrond en in een open ruimte.
7. Neem een stabiele positie aan en zorg ervoor dat je je balans niet kunt verliezen.
8. Houd de bladblazer stevig vast.
9. De bladblazer kan slechts door één persoon tegelijk worden bediend. Sta niet toe dat andere personen in de buurt komen van een draaiende bladblazer, ook niet bij het starten.
10. Zorg ervoor dat je een goede balans hebt. Let goed op tijdens het werken op een oneven ondergrond en pas op met obstakels als boomwortels en kuilen.
11. Richt de bladblazer niet op omstanders. Dit kan leiden tot ernstige verwondingen.

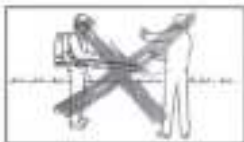

12. Kijk uit voor gladheid, zoals tijdens ijzel, sneeuw of regen.
13. Zet de bladblazer uit wanneer deze even niet in gebruik is, om gevaar voor jezelf en anderen te voorkomen.

Vibratie

De trillingen die de bladblazer produceert, kunnen bij langdurig werken met de bladblazer invloed hebben op de bloedsomloop in de handen. Stop met werken met de bladblazer wanneer je last krijgt van koude vingers of jeukende handen, of je de gashendel niet goed meer kunt vasthouden. Werk niet met de bladblazer wanneer de buitentemperatuur erg laag is.

Let op! De gebruiker moet dit nauwlettend in de gaten houden. Als één van deze symptomen optreedt, dient er direct een arts geraadpleegd te worden.

Je kunt de machine langer hanteren door werkhandschoenen te dragen en regelmatig pauze te nemen.

Onderhoud en reparatie

Let op! Zet altijd de motor uit en verwijder de bougie als je onderhoud pleegt, reparaties uitvoert of de machine schoonmaakt.

1. Voer geen onderhoud of reparaties uit, als deze niet beschreven staan in de handleiding.
2. Laat reparaties alleen uitvoeren door een gekwalificeerd monteur.
3. Pas de bladblazer op geen enkele manier aan. Dit kan leiden tot ernstige verwondingen.
4. Maak de bladblazer schoon na elk gebruik.
5. Controleer de benzinedop regelmatig op lekkage.
6. Gebruik alleen een bougie die aanbevolen wordt door de fabrikant. Vervang de bougie wanneer deze ernstig vervuild is.
7. Inspecteer de bougiekabel regelmatig.
8. Controleer de staat van de uitlaat regelmatig. Gebruik de bladblazer niet wanneer de uitlaat beschadigd is of mist. Dit kan leiden tot gehoorbeschadiging en brand.
9. Raak nooit een hete uitlaat aan. Dit kan leiden tot verbranding.

Transport

1. Zet de bladblazer uit voordat je deze vervoert.
2. Transport in een voertuig: Zet de bladblazer goed vast om te voorkomen dat de machine kan omvallen, brandstof kan lekken of schade kan toebrengen.

Montage

Monteren blaaspijp

1. Zet klem #2 om de brede blaaspijp en bevestig deze op de draaibare blaaspijp.
2. Monteer de gashendel op blaaspijp #1 en bevestig de klem #3 aan de andere kant van de brede blaaspijp.
3. Bevestig blaaspijp #1 in de brede blaaspijp.
4. Monteer nu de 2 blaaspijpen #2 aan elkaar.
5. Bevestig blaaspijp #3 aan blaaspijp #2.
6. Draai alle schroeven goed vast.

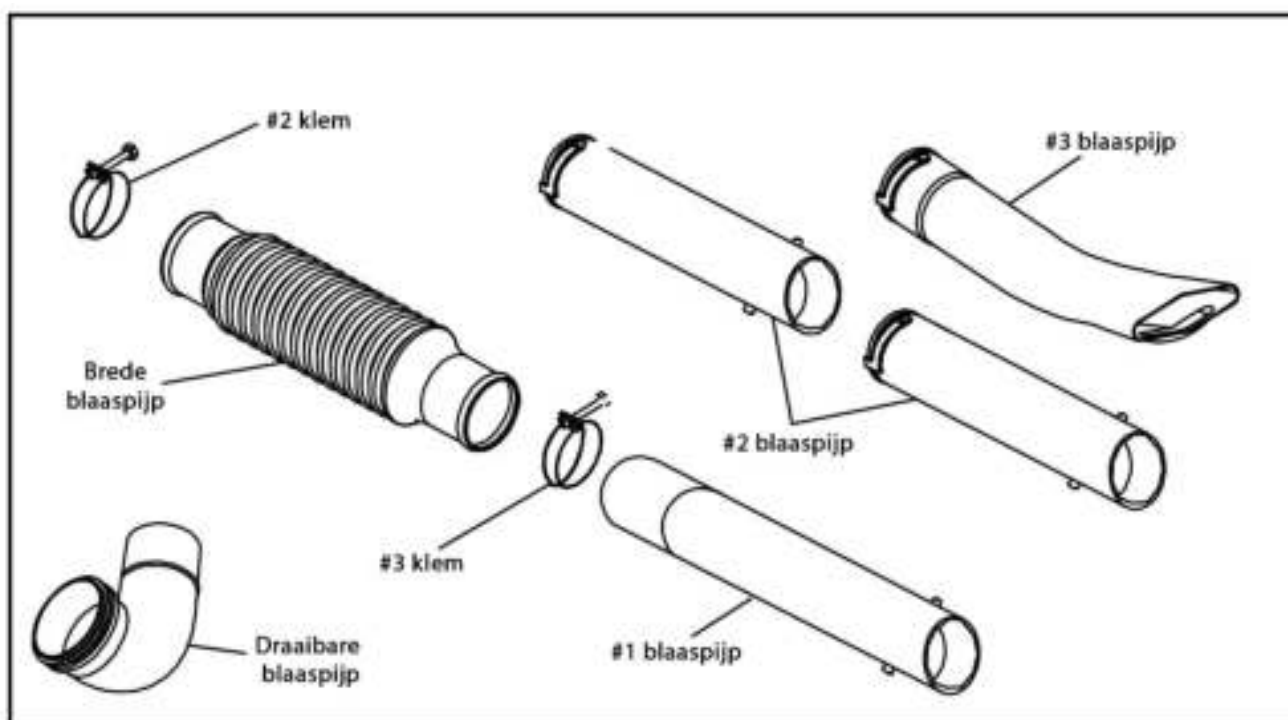

Gashendel aanpassen

1. Plaats de bladblazer op je rug.
2. Draai de schroef los.
3. Plaats de gashendel in een comfortabele positie.
4. Draai de schroef vast.

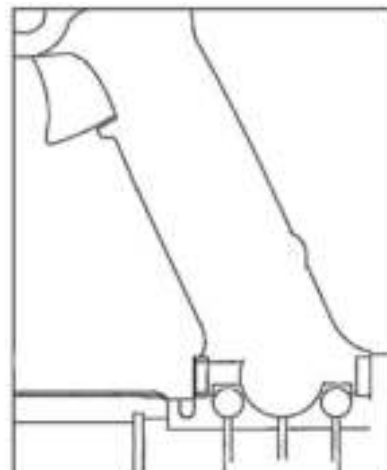
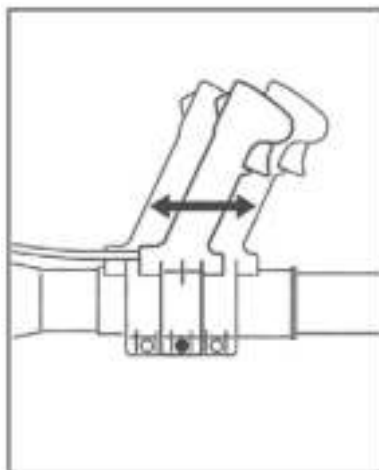

Harnas aanpassen

Voordat je de bladblazer in gebruik neemt, dien je het harnas goed af te stellen zodat je de bladblazer comfortabel en stevig op je rug kunt dragen.

1. Trek aan de uiteinden van de banden om het harnas strak te trekken.

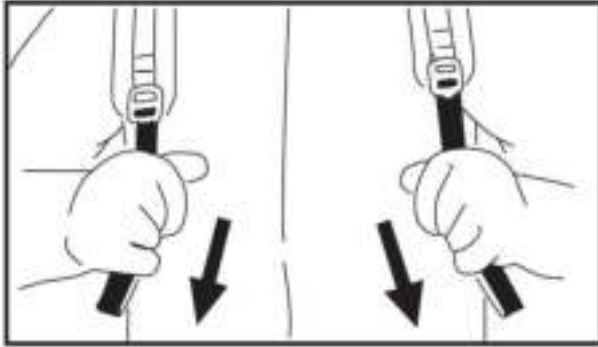

2. Til de lipjes van beide schouderbanden op en pas de banden zo aan dat de achterzijde van de bladblazer comfortabel en stevig tegen je rug zit.

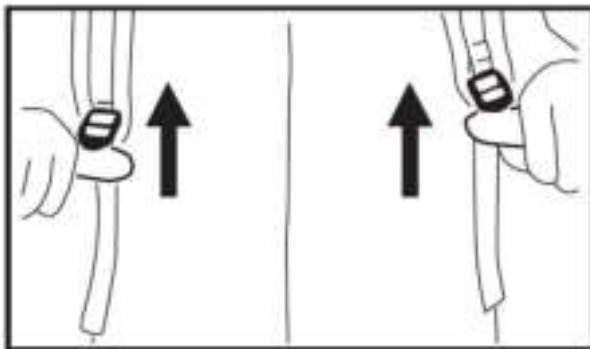

Brandstof

De motor werkt op een mengsmering van benzine en 2-taktolie. Gebruik uitsluitend benzine Euro 98 en hoogwaardige 2-taktolie om de mengsmering aan te maken. De 2-taktolie moet voldoen aan de classificatie TC (Hoogste kwalificatie voor tweetaktmotoren dat staat voor weinig rookuitstoot, en voorkomt oxidatie). De kwaliteit van de olie en de mengverhouding hebben een grote invloed op de werking en levensduur van de machine.

De mengverhouding is 1:25. Dit betekent 40 ml 2-taktolie op 1 liter benzine.

Let op! Ongeschikte/slechte kwaliteit brandstof of verkeerde mengverhoudingen kunnen schade toebrengen aan de motor, slangen en/of de brandstoftank. Maak altijd gebruik van verse Euro 98 benzine en 2-taktolie in een verhouding van 1:25.

Mengsmering aanmaken

Vermijd direct contact met de huid en vermijd het inademen van benzinedampen.

1. Gebruik een jerrycan en doe daar de gewenste hoeveelheid olie (1) in.
2. Voeg de benzine (2) naar verhouding toe.
3. Meng dit goed door de jerrycan te schudden.

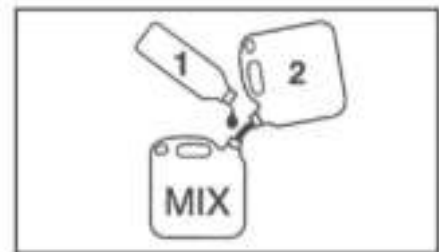

Brandstoftank vullen

Let op! Vul de brandstoftank alleen in een goed geventileerde ruimte, bij voorkeur buitenshuis.

Waarschuwing! Blijf uit de buurt van open vuur. Rook niet wanneer je de brandstoftank vult.

1. Voordat je de mengsmering toevoegt, dien je eerst de tankdop en omringend gebied schoon te maken. Zo kan er geen vuil in de brandstoftank terecht komen.
2. Zet de bladblazer rechtop op een vlakke ondergrond.
3. Meng de mengsmering goed voordat je de brandstoftank vult.
4. Draai de dop van de brandstoftank en vul de brandstoftank. **Let op!** Mors geen mengsmering over de bladblazer en doe niet te veel mengsmering in de brandstoftank.
5. Draai de dop goed op de brandstoftank.

Opslag van benzine/mengsmering

Bewaar aangemaakte mengsmering maximaal 3 weken, in een gecertificeerde jerrycan op een veilige en droge plaats.

1. Zorg dat de mengsmering goed gemengd is door de jerrycan voor gebruik te schudden.
2. **Let op!** De jerrycan kan onder druk komen te staan door vrijgekomen gassen. Open deze voorzichtig.
3. Maak de jerrycan en brandstoftank regelmatig schoon.
4. Overtollige brandstof kun je inleveren als chemisch afval.

Werking

De motor starten

1. Zet de bladblazer op een vlakke ondergrond.
2. Plaats de schakelaar op de gashendel naar de "aan"-positie (1).



3. Schuif de gashendel (2) zodat deze naar het midden van de pijl wijst. Dit is de startpositie.



4. Druk de aanzuigpompbal in totdat er brandstof door de transparante brandstofslang stroomt. De aanzuigpompbal bevindt zich achter de brandstofslang.



5. Zet de chokehendel omhoog (dicht/aan) als de motor koud is en naar beneden (open/uit) wanneer de motor warm is doordat deze pasgeleden is gebruikt of in een warme omgeving staat.



Chokepositie koude start



Chokepositie warme start

6. Zorg ervoor dat je een goede balans hebt. Houdt de motor vast met je linkerhand en plaats één voet tegen de grondplaat aan om te voorkomen dat de bladblazer wegglijdt.
7. Trek aan het aantrekmechanisme tot je weerstand voelt. Trek dan volledig door om de machine te kunnen starten.



8. Laat de motor na het inschakelen enkele minuten warmlopen – raak de gashendel niet aan.
9. Zet de choke na het warmlopen open/uit door de chokehendel naar beneden te duwen.

Motor uitzetten

1. Zet de gashendel op de laagste stand en laat de bladblazer op stationair toerental komen.
2. Schuif de schakelaar (1) naar de "uit"-positie.



3. Laat de motor enige tijd afkoelen voordat je de bladblazer opbergt of onderhoud/reparaties aan de bladblazer uitvoert.

Richtlijnen en tips voor het gebruik van de bladblazer



Waarschuwing! Voordat je de bladblazer gebruikt, dien je alle veiligheidsregels te hebben gelezen. Ook moet je bekend zijn met de werking van het apparaat, zoals omschreven staat in deze handleiding. Dit is om je eigen veiligheid te waarborgen.



Waarschuwing! Vanwege vrijkomend stof is het raadzaam om altijd een veiligheidsbril of gezichtsbescherming te dragen.



Waarschuwing! Gebruik de bladblazer niet in de buurt van personen of dieren. Er dient minstens een afstand van 15 meter te zijn tussen de gebruiker en andere personen of dieren.

1. Controleer de bladblazer voor elk gebruik - vooral de luchtfilter, de uitlaat en de ventilatiegaten.
2. Stel het harnas goed in voordat je de motor start.
3. Gebruik een hark of bezem om vuil en bladeren los te maken, voordat je de bladblazer gaat gebruiken. In een stoffige omgeving is het raadzaam om eerst het oppervlak vochtig te maken.
4. Houd een veilige afstand tussen jezelf en het vuil. Hierdoor kun je het vuil beter onder controle houden en blijft de kans dat je geraakt wordt door het vuil klein. Blaas het vuil nooit richting personen of dieren.
5. De blaassnelheid kun je aanpassen met behulp van de gashendel. Door meer gas te geven blaast de bladblazer harder. Door verschillende blaassnelheden uit te proberen kom je erachter welke snelheid het beste bij jouw klus past.
6. Om het geluidsniveau laag te houden, is het verstandig om maar één bladblazer of andere machine tegelijkertijd ingeschakeld te hebben.

Onderhoud

Let op! Schakel de bladblazer volledig uit en verwijder de bougie voordat je onderhoud pleegt aan de machine. Voer geen onderhoud of reparaties uit, als deze niet beschreven staan in de handleiding.

Onderhoudstabel

Het advies in onderstaande tabel is gebaseerd bij normale omstandigheden. Als de bladblazer langer wordt gebruikt of de bladblazer gebruikt wordt in bijvoorbeeld een stoffige omgeving, dan zullen de adviezen eerder opgevolgd moeten worden dan in de tabel aangegeven staat.

		Voor gebruik	Na gebruik of dagelijks	Na iedere navulling	Wekelijks	Maandelijks	Jaarlijks	Bij problemen	Bij beschadigingen	Bij noodzaak
Complete machine	Controleren (conditie, lekken)	x		x						
	Schoonmaken		x							
Gashendel	Controleren werking	x		x						
Luchtfilter	Schoonmaken					x		x		
	Vervangen						x		x	
Filter in benzinetank	Controleren							x		
	Vervangen						x			
Benzinetank	Schoonmaken					x				
Bougie	Elektrode afstand bijstellen							x		
Luchtinlaten	Schoonmaken				x					
Alle schroeven, moeren en bouten	Vastzetten	x				x				
Anti-vibratie onderdelen	Controleren	x								
	Vervangen							x	x	

Luchtfilter schoonmaken of vervangen

Let op! Gebruik de bladblazer nooit zonder luchtfilter. Er kan dan vuil en stof in de motor terecht komen, die voor ernstige schade kan zorgen. De luchtfilter moet schoongehouden worden en als deze is beschadigd, dient deze vervangen te worden.

1. Zet de choke dicht/aan.
2. Draai de schroeven los (1) en haal de kap eraf (2).

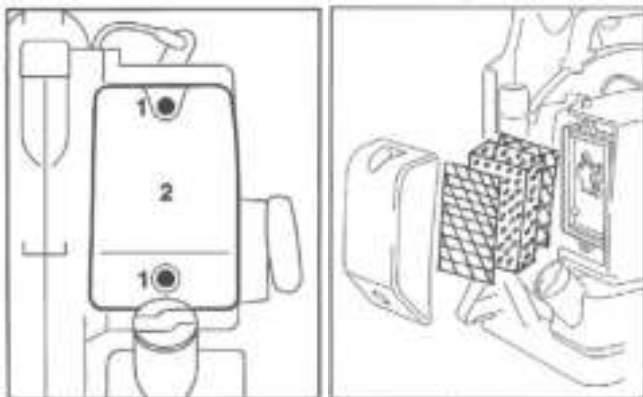

3. Haal de filter uit de kap en controleer deze. Als de filter vies of beschadigd is dient deze te worden schoongemaakt of te worden vervangen.
4. Plaats de filter terug in de kap.
5. Plaats de kap terug en schroef deze vast.

Benzinefilter vervangen

Let op! De benzinefilter moet 1 keer per jaar worden vervangen.

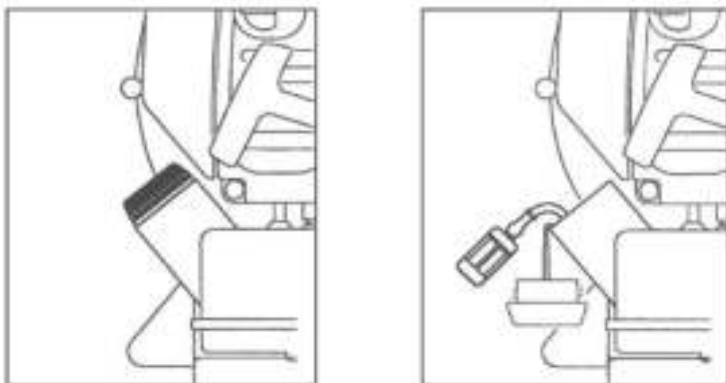

1. Draai de dop langzaam van de brandstoftank. Het kan zijn dat er druk opgebouwd is in de brandstoftank. Houd de dop vrij van vuil.
2. Laat de benzinetank leeglopen.
3. Gebruik een haak om de benzinefilter eruit te halen.
4. Verwijder de benzinefilter van de slang en vervang deze met een soortgelijk exemplaar.
5. Stop de nieuwe benzinefilter in de benzinetank.

Let op! Gebruik de bladblazer nooit zonder benzinefilter. De motor kan hierdoor beschadigd raken.

Bougie vervangen

Startfouten of haperen van de motor worden vaak veroorzaakt door een vuile bougie. Reinig over vervang in dat geval de bougie. Vervang de bougie na 100 uur of als deze versleten is. Let op! Indien de bougie vervangen of schoongemaakt moet worden, dient de motor uit te staan en de bougie volledig afgekoeld te zijn.

1. Trek voorzichtig de bougiekap van de bougie.



2. Draai de bougie een kwartslag los met de bougiesleutel. Draai de bougie verder los met je handen.
3. Reinig de bougie met een zachte, droge doek of vervang de bougie met een exemplaar van hetzelfde type.
4. Controleer de elektrodenafstand (A) en pas deze indien nodig aan.

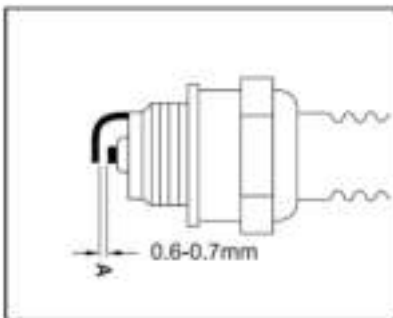

5. Plaats de bougie en de beschermkap voorzichtig terug. **Waarschuwing!** Draai de bougie niet te strak. Draai de bougie bij het terugplaatsen eerst aan met je handen. Gebruik vervolgens een bougiesleutel om de bougie nog een kwartslag te draaien.

Problemen oplossen

Probleem	Mogelijke oorzaak	Mogelijke oplossing
Motor start niet.	De startprocedure is niet goed opgevolgd.	Doorloop de startprocedure opnieuw.
	Verkeerde brandstof (verhouding) gebruikt.	Leeg de brandstoftank en vul met de juiste mengsmering (1:25).
	De brandstoffilter is verstopt.	Laat de brandstoffilter reinigen of vervangen door een monteur.

Probleem	Mogelijke oorzaak	Mogelijke oplossing
Motor start niet.	De stelschroef van de carburateur is verkeerd afgesteld.	Laat dit aanpassen door een monteur.
	De bougie is vuil, nat of de elektroden afstand is onjuist.	Reinig/droog de bougie. Corrigeer de elektroden afstand naar 0.6-0.7 mm
	De bougie is losgekoppeld	Draai de bougie aan.
Motor valt uit.	Verkeerde brandstof (verhouding) gebruikt.	Leeg de brandstoftank en vul met de juiste mengsmering (1:25)
	De stelschroef van de carburateur is verkeerd afgesteld.	Laat dit aanpassen door een monteur.
	Koolstofaanslag in de uitlaat.	Schraap zichtbare koolstofafzettingen weg met een schroevendraaier. Laat koolstofafzettingen dieper in de uitlaat over aan een monteur.
	Luchtfilter verstopt	Reinig of vervang de luchtfilter.
	Ventilator is verstopt.	Laat de ventilator reinigen door een monteur.
De bladblazer blaast niet of zwak.	De blaaspijp is verstopt, los of beschadigd.	Zet de bladblazer uit en verwijder de verstopping. Draai de delen goed vast of vervang de blaaspijp.

Opslaan voor een lange periode

1. Laat de benzinetank leeglopen en maak deze schoon en laat het drogen.
2. Laat de motor lopen tot de bladblazer uitvalt.
3. Maak de machine schoon, geef extra aandacht aan de cilinders en de luchtfilter.
4. Sla de bladblazer op in een droge plaats, buiten het bereik van kinderen.
5. Laat de kunststof onderdelen niet voor een lange tijd in de zon staan. Dit kan schade aan het materiaal aanbrengen.

Accessoires

Bougiesleutel	1st.
Klemmen	2st.
Brandstofflacon	1st.
Handleiding	1st.

Specificaties

Model	GTV4101
Vermogen	42.7 cc/1.7 pk/1.25 kW
Stationair toerental	7000 toeren p/min
Luchtuitstoot	720 m ³ p/uur/12 m ³ p/min
Luchtsnelheid	252 km p/uur
Inhoud benzinetank	1.2 liter
Mengverhouding	1:25
Type benzine	Euro 98
Type olie	2-takt olie
Geluidsniveau	109 dB
Afmetingen	195x45x46 cm (LxBxH)
Gewicht	7.8 kg
Keurmerken	CE, GS, TÜV
Merk	Kibani®