



COOKIT

**HANDLEIDING**  
NL | HEETWATERDISPENSER

# VEILIGHEIDSINSTRUCTIES

*Zorg ervoor dat u de onderstaande maatregelen volgt bij de werking van deze waterdispenser.*

- 1.** Lees alle instructies zorgvuldig voor gebruik.
- 2.** Voordat u het apparaat gebruikt, moet u ervoor zorgen dat de spanning die op het typeplaatje wordt aangegeven overeenkomt met het stopcontact bij u thuis, zo niet, gebruik het dan niet en sluit uw lokale verdeler aan voor een goede vervanging.
- 3.** Controleer of het netsnoer, de stekker en het bedieningspaneel los of beschadigd zijn, of als de behuizing is gebarsten of vervormd als gevolg van een zware klap, gebruik het apparaat dan niet en neem onmiddellijk contact op met uw lokale distributeur.
- 4.** Gebruik het apparaat niet met minder water om beschadiging van de verwarmingselementen te voorkomen.
- 5.** Laat het snoer niet over de rand van de tafel of aanrecht hangen en breng het apparaat niet in contact met een heet oppervlak.
- 6.** Plaats het apparaat niet op of in de buurt van een gas- of elektrische brander of in een verwarmde oven.
- 7.** Plaats het apparaat niet in een werkende desinfectiekast.
- 8.** Plaats het apparaat niet in de koelkast.
- 9.** Niet op het apparaat leunen of ondersteboven bedienen.
- 10.** Gebruik het apparaat niet buiten.
- 11.** Dit apparaat is niet bedoeld voor gebruik door personen (inclusief kinderen) met verminderde fysieke, zintuiglijke of mentale vermogens, of gebrek aan ervaring en kennis, tenzij zij toezicht of instructie hebben gekregen over het gebruik van de apparaten door een persoon die verantwoordelijk is voor hun veiligheid.
- 12.** Zorg ervoor dat wanneer u het apparaat bedient kinderen onder goed toezicht staan.
- 13.** Dit apparaat is geen speelgoed, zorg ervoor dat de kinderen er niet mee spelen.
- 14.** Zorg ervoor dat het apparaat wordt gebruikt op een stevig en vlak oppervlak buiten het bereik van kinderen, om te voorkomen dat het plotseling omvalt en resulteert in een brandwond of het creëren van letsel.
- 15.** Ter bescherming tegen brand, elektrische schokken of ander persoonlijk letsel, mag u geen enkel deel van het apparaat onderdompelen in water of andere vloeistof
- 16.** Raak het hete oppervlak, de water tuit niet aan wanneer het apparaat in werking is
- 17.** Terwijl het apparaat aan het werk is, mag u de stoomuitlaat niet met de hand of andere dingen aanraken of blokkeren, het deksel van de watertank niet snel openen om de broei door de hete stoom te voorkomen of andere storingen te veroorzaken.
- 18.** Om te voorkomen dat u wordt verbrand, is het verboden om de hand of delen van uw lichaam te gebruiken om de temperatuur of stoom te voelen wanneer het apparaat wordt gebruikt.
- 19.** Gebruik het apparaat niet om iets anders dan water te verwarmen. Niet invullen boven de "max" indicatie. Gebruik het niet als het water onder het minimum is.

- 20.** Koppel het apparaat los voordat u het schoonmaakt en zorg ervoor dat het grondig is afgekoeld.
- 21.** Als het netsnoer beschadigd is, moet het worden vervangen door de fabrikant of zijn servicemedewerker of een soortgelijke gekwalificeerde persoon om elk gevaar te voorkomen.
- 22.** Het netsnoer kan alleen worden vervangen door een ander netsnoer als er schade is.
- 23.** Gebruik het apparaat niet wanneer het niet werkt of storingen vertoont, breng het terug naar de dichtstbijzijnde geautoriseerde serviceagent of fabrikant voor onderzoek, reparatie of vervanging, probeer het niet zelf te demonteren.
- 24.** Dit apparaat is bedoeld om te worden gebruikt in huishoudelijke en soortgelijke locaties, zoals:
- personeelskeukens in winkels, kantoren en andere werkomgevingen;
  - boerderijen;
  - door klanten in hotels, motels en andere woonomgevingen;
  - bed and breakfast type omgevingen.
- 25.** Waarschuwing: Fout gebruik kan letsel veroorzaken.
- 26.** Het oppervlak van het verwarmingselement is na gebruik onderhevig aan restwarmte.
- 27.** Bewaar deze handleiding.

## DE HEETWATERDISPENSER

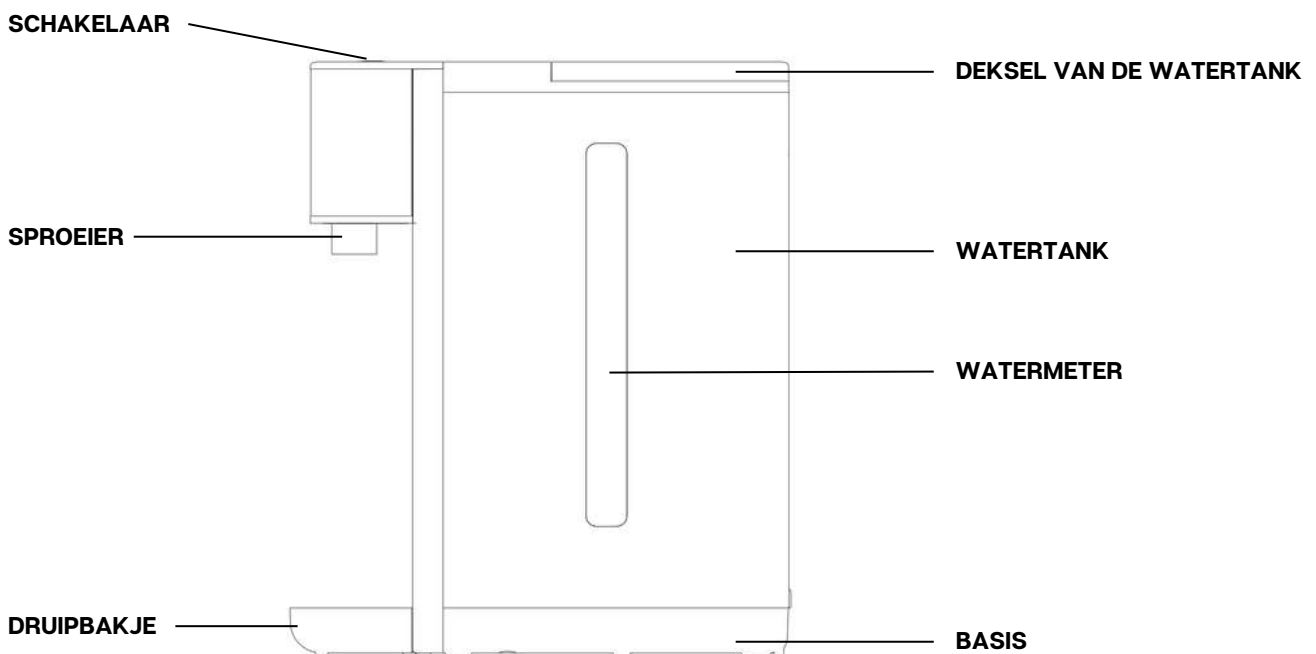

## DETAILS VAN HET BEDIENINGSPANEEL

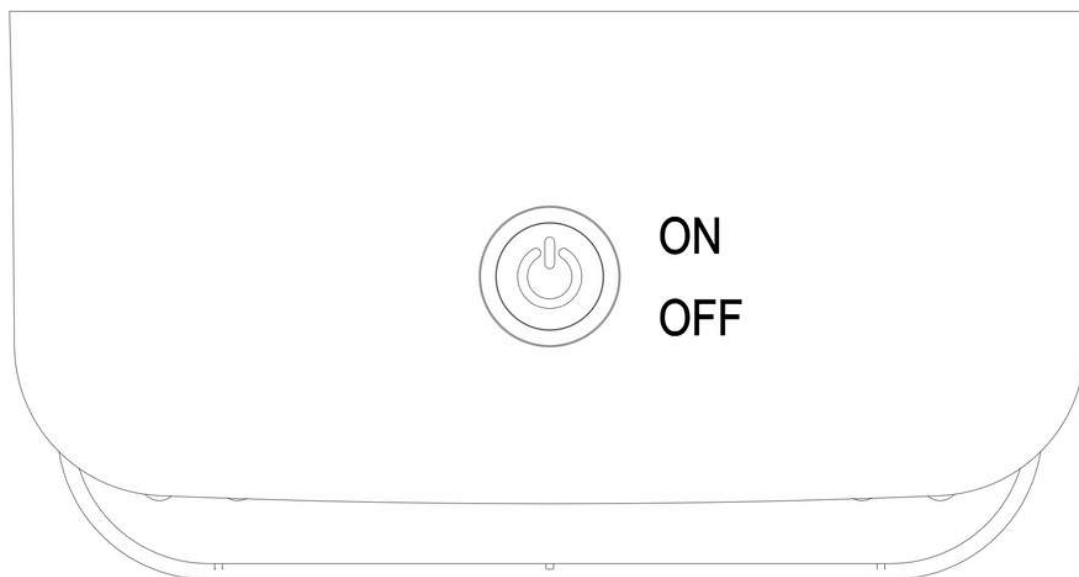

## HOE TE GEBRUIKEN

*Als u het apparaat voor de eerste keer gebruikt, moet u het waterreservoir voor gebruik schoonmaken. Haal altijd de stekker uit het stopcontact en laat het afkoelen voordat u deze schoonmaakt. Het oppervlak van de watertank wordt afgeveegd met een vochtige doek en gepolijst met een zachte droge doek. Vul het schone water in om schoon te maken, herhaal dezelfde stappen meerdere keren en vul vervolgens het juiste schone water opnieuw om klaar te zijn voor gebruik.*

### 1. Vul met water

Open het deksel, vul het waterreservoir met de gewenste hoeveelheid water en sluit vervolgens het deksel. Let op: het waterniveau moet lager zijn dan het Max niveau.

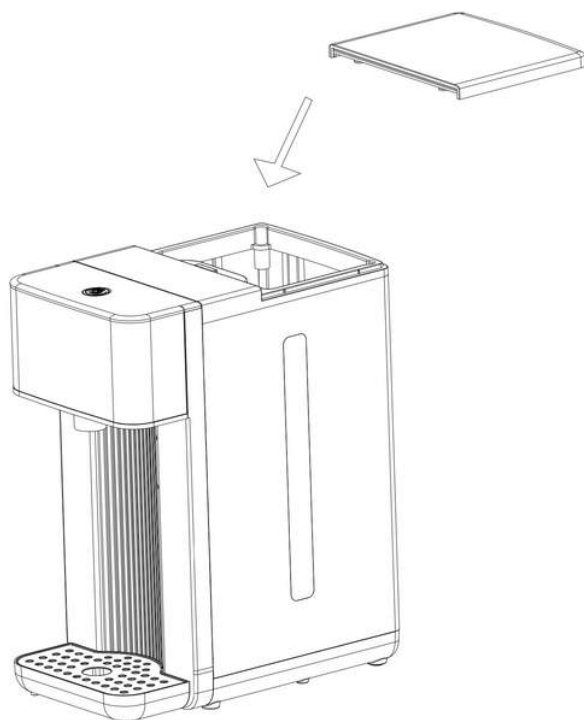

## 2. Verkrijg het gewenste water

Zorg ervoor dat de stekker is aangesloten op het juiste stopcontact en vul het water met de gewenste hoeveelheid. Plaats je beker op de verwijderbare druipbakje, zorg ervoor dat de beker is uitgelijnd met de tuit.

- Druk eenmaal op de aan/ uit-knop, het blauwe lampje gaat aan, na ongeveer 5-10s begint de dispenser 200ml heet water af te geven,
- Druk twee keer op de knop, het groene lampje gaat aan, na ongeveer 5-10s begint de dispenser 300 ml heet water af te geven,
- Druk drie keer op de knop achter elkaar, het kleurrijke licht gaat aan, na ongeveer 5-10s begint de dispenser continu warm water af te geven.

Wanneer u het gewenste volume water verkrijgt, drukt u nogmaals op de knop, het apparaat stopt meteen met werken, wanneer het water in de watertank op is, zullen het blauwe licht en het groene lampje afwisselend knipperen als herinnering voor het vullen van het water in de watertank.

### **Opmerkingen**

- Raak het gekookte water en de stoom niet aan om verbranding door het gekookte water en de hete stoom te voorkomen.
- Het apparaat heeft een resetthermostaat om de verwarmingsfunctie te herstellen voor onverwachte werking, u kunt de thermostaat eenvoudig resetten met een resettoets.

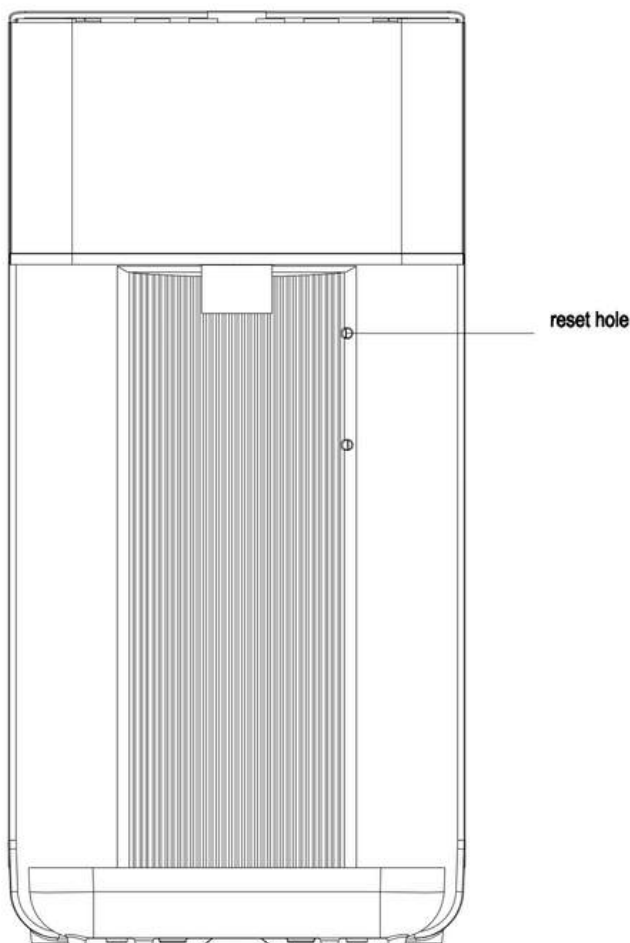

Open na het reinigen van het apparaat de afvoerstop om afvalwater op te ruimen.

**Opmerking**

- Draai de afvoerstop vast na het openen ervan.

**AFVOERSTOP**

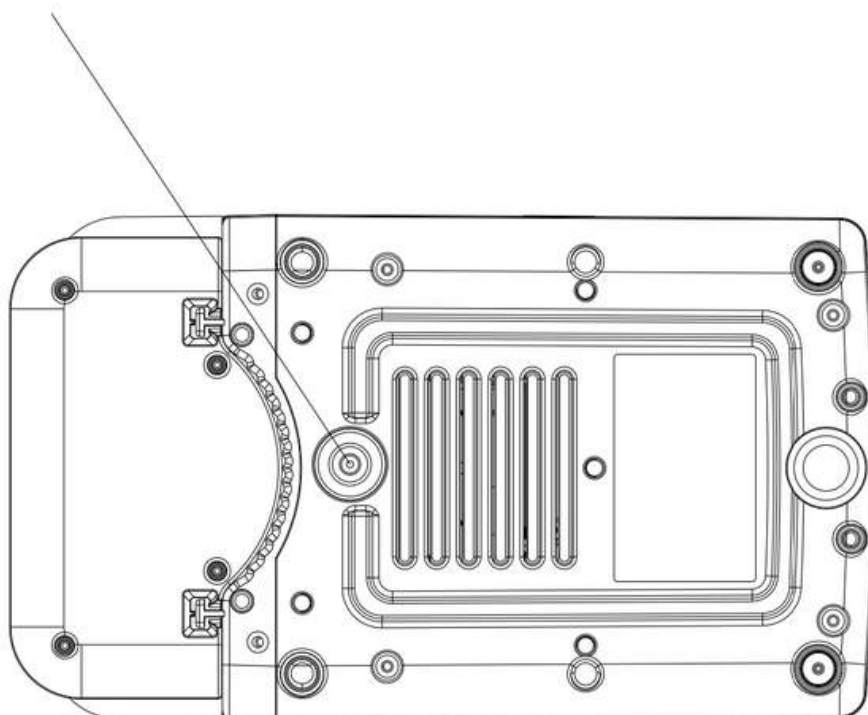

- U kunt de sproeier verwijderen om kalkaanslag op te ruimen.

**3. Waterafvoer uit de waterbak**

Wanneer de waterbak (druipbakje) vol is, pak dan het apparaat met één hand vast om het te stabiliseren, gebruik uw andere hand om de waterbak iets op te tillen om deze te verwijderen. Leeg de waterbak en plaats deze met de juiste kracht op de oorspronkelijke plaats.

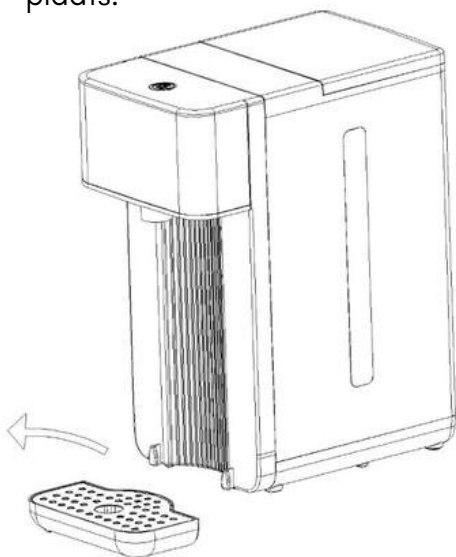

## REINIGING EN ONDERHOUD

1. Schakel altijd uw waterdispenser uit en koppel deze los en laat deze volledig afkoelen voordat u deze schoonmaakt.
2. Dompel het apparaat niet onder in een vloeistof om schade te voorkomen.
3. Om de beste resultaten te behouden, wordt er aangeraden om het apparaat minstens één keer per maand te ontkalken. Gebruik een gif-vrij middel zoals citroenzuur. Hou bij het gebruik van citroenzuur in het water een verhouding van 1:100 aan en laat het apparaat altijd ongeveer drie keer spoelen, de kalk zal volledig worden verwijderd. Giet na de voltooiing het volledig gekookte water uit in het waterreservoir en voeg zuiver water toe om het apparaat twee keer te bedienen voordat u het drinkt. (Reinigingstips: wanneer de tijd van cumulatief gebruik 10 uur bereikt, zal het groene lampje knipperen wanneer het apparaat niet in werking is. Dit is ter herinnering om het apparaat te ontkalken. Wanneer u het apparaat volgens bovenstaande wijze ontkalkt heeft, drukt u op de aan / uit-knop voor gedurende 5 seconden. Het blauwe lichtje gaat kort aan. Hierna zal het groene lampje niet meer schijnen.)
4. Gebruik geen chemische, metalen, hout of schurend reinigingsmiddel om de behuizing van het apparaat schoon te maken, gebruik altijd een vochtige doek.
5. Ga altijd voorzichtig met het apparaat om. Plaats het niet in de buurt van de rand van de tafel en het aanrecht om het te beschermen tegen de vervorming of functieschade wanneer het apparaat per ongeluk van de tafel valt.

## OPSLAG

Als u het apparaat niet lang gebruikt, koppelt u het los en reinigt u het en plaatst u het terug in de originele verpakkingendoos om te voorkomen dat de elektrische componenten worden bevochtigd of beschadigd.

## TECHNISCHE SPECIFICATIES

**Volume:** 2.5L

**Nominaal:** AC 220-2400V, 2200-2600W

**Frequentie:** 50/60Hz

## MILIEUVRIENDELIJKE VERWIJDERING



U kunt helpen het milieu te beschermen! Vergeet niet om de lokale regelgeving te respecteren: De niet-werkende elektrische apparatuur inleveren bij een geschikt afvalverwerkingscentrum.

# WIJ HELPEN U GRAAG MET EVENTUELE VRAGEN.



**+31 6 87570777**

Stuur ons een berichtje op Whatsapp! Dit is geen belnummer.



**SALES@MEDIAEVOLUTION.NL**

# BEDANKT VOOR HET KIEZEN VOOR COOK<sub>IT</sub>





COOKIT

# INSTRUCTION MANUAL

EN | HOT WATER DISPENSER

# SAFETY INSTRUCTIONS

*Be sure to follow the measures below when operating this water dispenser.*

- 1.** Read all instructions carefully before use.
- 2.** Before using the device, make sure that the voltage applied to its type plate is indicated corresponds to the socket in your home, if not, then don't use it and connect your local dealer for a proper replacement.
- 3.** Please check if the power cord, plug and the control panel is loose or damaged, or if the housing is cracked or deformed due to the heavy hit, please do not use the appliance if in any above cases, contact your local distributor immediately.
- 4.** Do not use the appliance with less water to avoid damage to the heating elements.
- 5.** Do not let the cord hang over the edge of the table or counter and bring the appliance not in contact with a hot surface.
- 6.** Do not place the appliance on or near any gas or electric burner or inside heated oven.
- 7.** Do not put the appliance into a working disinfection cabinet.
- 8.** Do not put the appliance in the refrigerator.
- 9.** Do not lean on the appliance or operate it upside down.
- 10.** Do not use it outdoors.
- 11.** This appliance is not intended for use by persons (including children) with reduced physical, sensory or mental capabilities, or lack of experience and knowledge, unless they have been given supervision or instruction concerning use of the equipment by a person responsible for their safety.
- 12.** Ensure that children are supervised when operating the appliance.
- 13.** This device is not a toy, make sure that children do not play with it.
- 14.** Ensure that the appliance is used on a firm and level surface outside of its reach of children, to prevent it from falling over suddenly and resulting in a burn or create injury.
- 15.** To protect against fire, electric shock, or other personal injury, do not immerse any part of the appliance in water or any other liquid
- 16.** Do not touch the hot surface, the water spout when the appliance is operating
- 17.** While the appliance is working, do not touch or block the steam outlet by hand or other stuff, do not open the water tank lid in a rush, in order to avoid the scald by the hot steam or cause any other malfunctions.
- 18.** To avoid being scalded, it is prohibited to use hand or any parts of your body to feel the temperature or steam when the appliance is using.
- 19.** Do not use the appliance to heat anything other than water. Do not fill above the "max" indication. Do not operate it if water is below minimum.
- 20.** Unplug the appliance before do the cleaning, and make sure it is cooled down thoroughly.
- 21.** If the supply cord is damaged, it must be replaced by the manufacturer or its service agent or a similar qualified person in order to avoid any hazard.

- 22.** The power cord could only be replaced by the exclusive power cord if any damages.
- 23.** Do not operate the appliance when it is out of working or with malfunctions, return it to the nearest authorized service agent or manufacturer for examination, repair or replacement, do not try to disassembly it by yourself.
- 24.** This appliance is intended to be used in household and similar locations such as:
  - staff kitchen areas in shops, offices and other working environments;
  - farm houses;
  - by clients in hotels, motels and other residential type environments;
  - bed and breakfast type environments.
- 25.** Warning: Improper use can cause injury.
- 26.** The surface of the heating element is subject to residual heat after use.
- 27.** Keep this manual.

## THE HOT WATER DISPENSER

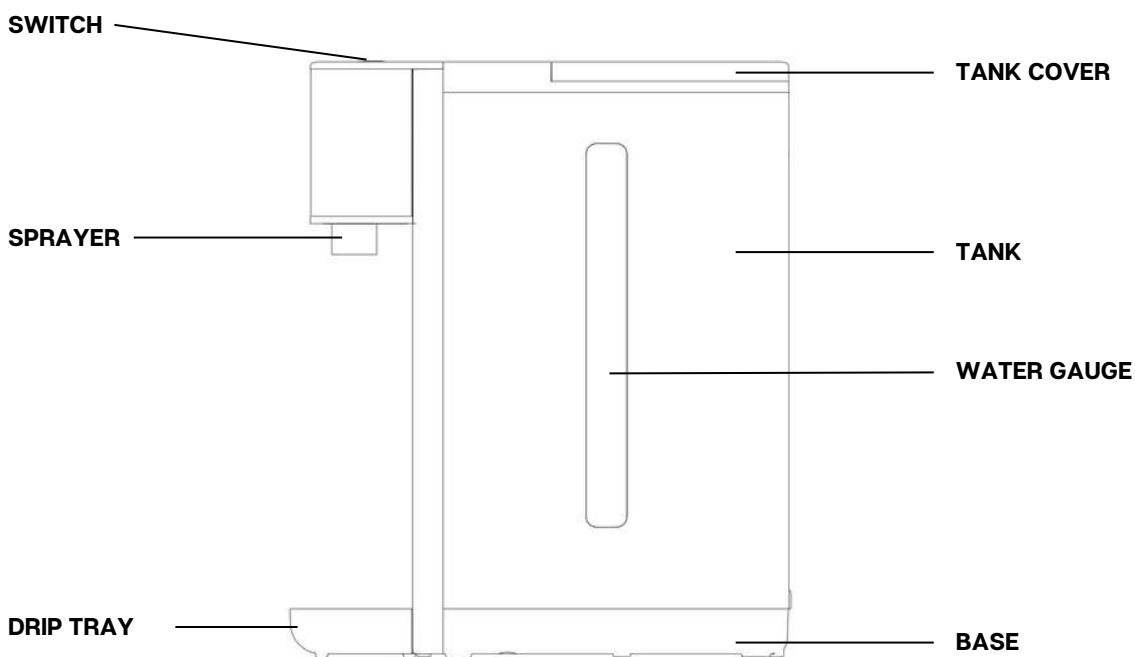

## CONTROL PANEL DETAILS

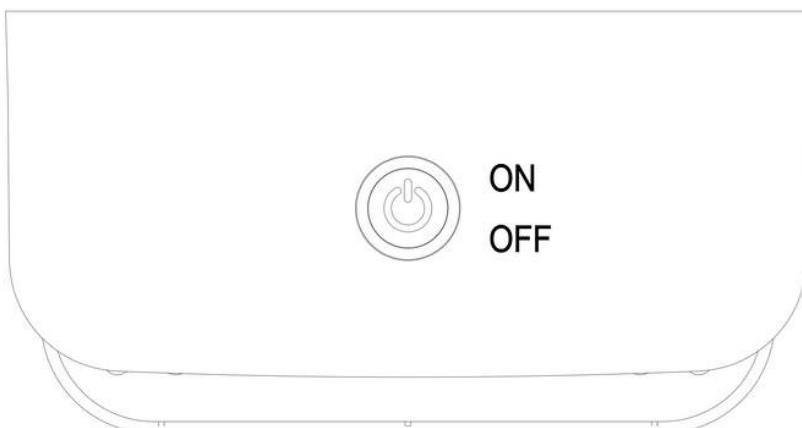

# HOW TO USE

*If you are using the appliance for the first time, you must clean the water tank before use. Always unplug and let it cool before cleaning, The surface of the water tank is wiped with a damp cloth and polished with a soft dry cloth. Fill in the clean water to clean, repeat the same steps several turn and then refill with the correct clean water to be ready to use.*

## 1. Fill with water

Open the lid, fill the water tank with the desired amount of water and then close the lid.

Note: the water level must be lower than the Max level.

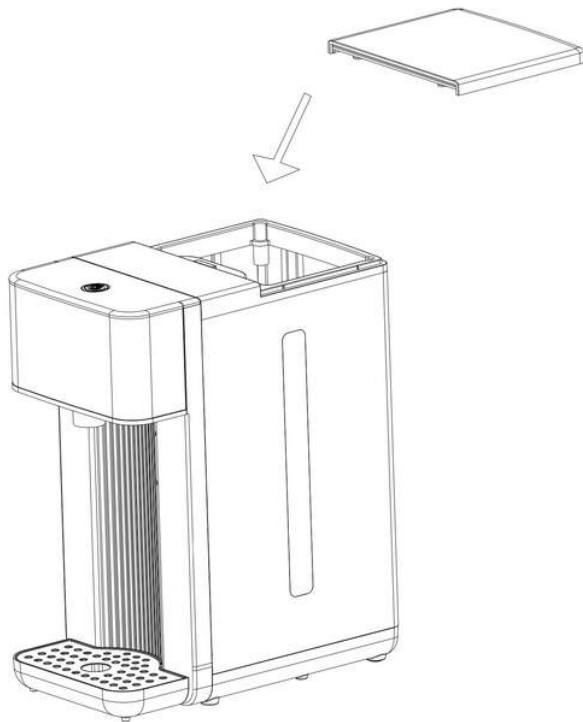

## 2. Get the desired water

Make sure that the plug is connected to the correct socket and fill the water with the desired amount. Place your cup on the removable drip tray, making sure the cup is aligned with the spout.

- Press the power button once, the blue light will turn on, after about 5-10s the dispenser will start dispensing 200ml of hot water,
- Press the button twice, the green light will turn on, after about 5-10s, the dispenser will start dispensing 300ml of hot water,
- Press the button three times in a row, the colorful light will turn on, after about 5-10s, the dispenser will start dispensing hot water continuously.

When you get the desired volume of water, press the button again, the device will stop working immediately, when the water in the water tank runs out, the blue light and green light will flash alternately as a reminder to fill the water in the water tank.

**Note**

- Do not touch the boiled water and steam to avoid scalding from the boiled water and hot steam.
- The device has a reset thermostat to restore the heating function for unexpected operation, you can easily reset the thermostat with a reset key.

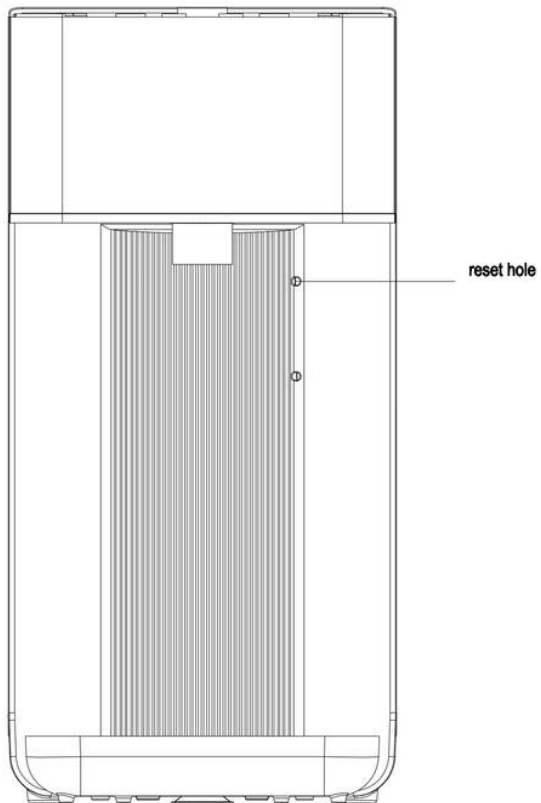

After cleaning the appliance, please open the drainage stopper in order to clean up wastewater.

**Note**

Tighten the drainage stopper after opening it.

**DRAINAGE STOPPER**

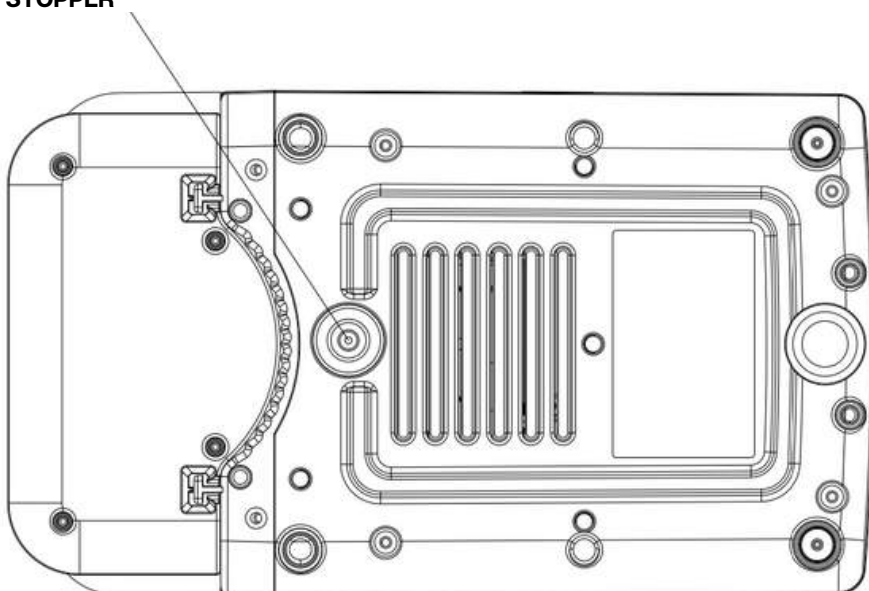

- You can remove the sprayer to clean up scale.

### **3. Water disposal from the water tray**

When the water container is full, hold the appliance with one hand to stabilize it, use your other hand to slightly lift the water container to remove it. Empty the water container and place it in its original place with proper force.

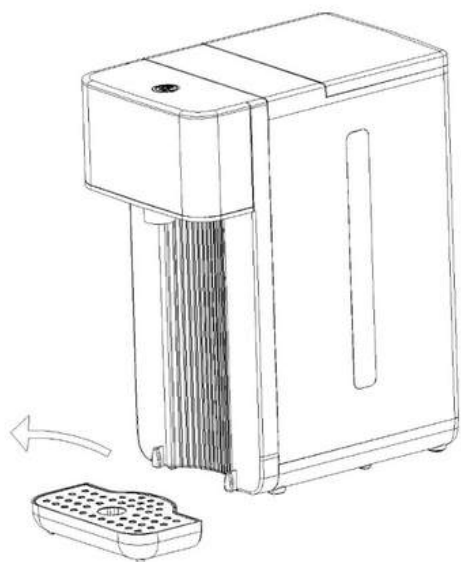

## **CLEANING AND MAINTENANCES**

- 1.** Always turn off and unplug your water dispenser and allow it to cool completely before cleaning it.
- 2.** To avoid damage, do not immerse the device in any liquid.
- 3.** To maintain the best results, it is recommended to use the device for at least descale once a month. Use a non-toxic agent such as citric acid. When using citric acid in the water, apply it at a ratio of 1:100 with water. Always rinse the appliance about three times, the scale will be completely removed. Pour after completion, drain the fully boiled water and add pure water to operate the device twice before drinking. (Cleaning tips: when the time of cumulative use reaches 10 hours, the green light will flash when the device is not in operation. This is a reminder to check the device descale. When you have descaled the machine as described above, press the power button for 5 seconds. The blue light comes on briefly. After this the green light will stop flashing.)
- 4.** Do not use any chemical, metal, wood or abrasive cleaner on the housing of the device, always use a damp cloth.
- 5.** Always handle the device with care. Do not place it near the edge of the table and the countertop to protect it from the deformation or function damage when the device accidentally falls off the table.

## STORAGE

If you do not use the device for a long time, please unplug and clean it and put it back in the original packing box to avoid wetting or damaging the electrical components.

## TECHNICAL SPECIFICATION

**Volume:** 2.5L

**Rated:** AC 220-2400V, 2200-2600W

**Frequency:** 50/60Hz

## ENVIRONMENT FRIENDLY DISPOSAL



You can help protect the environment! Remember to respect local regulations: Hand in non-working electrical equipment to an appropriate waste disposal center.

**WE WILL BE PLEASED TO HELP  
YOU WITH ANY QUESTIONS.**



**+31 6 87570777**

Send us a message on Whatsapp! This is **not** a number for calling.



**SALES@MEDIAEVOLUTION.NL**

**THANK YOU FOR CHOOSING  
COOK<sup>+</sup>**

COOK<sub>+</sub>

