

# ★★★ TRISTAR

EN | Instruction manual

NL | Gebruiksaanwijzing

FR | Mode d'emploi

DE | Bedienungsanleitung

ES | Manual de usuario

PT | Manual de utilizador

IT | Manuele utente

SV | Bruksanvisning

PL | Instrukcja obsługi

CS | Návod na použití

SK | Návod na použitie



**KA-5094**

PARTS DESCRIPTION / ONDERDELENBESCHRIJVING / DESCRIPTION DES PIÈCES / TEILEBESCHREIBUNG /  
DESCRIPCIÓN DE LAS PIEZAS / DESCRIÇÃO DOS COMPONENTES / DESCRIZIONE DELLE PARTI /  
BESKRIVNING AV DELAR / OPIS CZĘŚCI / POPIS SOUČÁSTÍ / POPIS SÚČASTÍ / ПИСАНИЕ ЗАПЧАСТИ

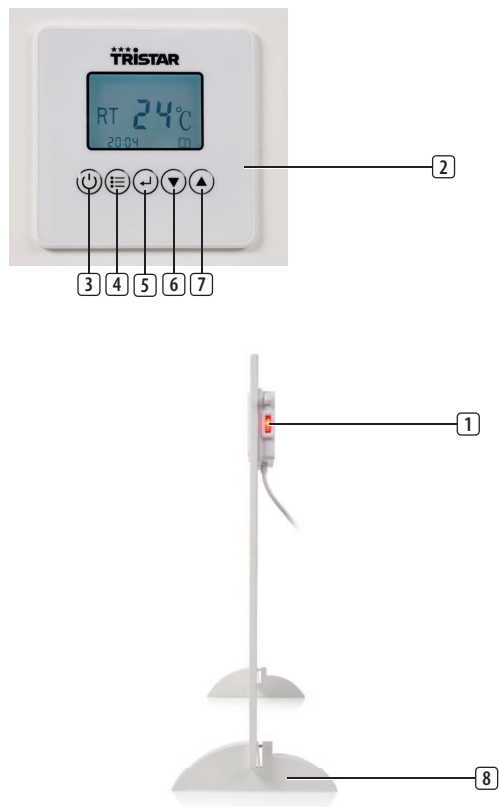

**SAFETY**

- By ignoring the safety instructions the manufacturer cannot be held responsible for the damage.
- If the supply cord is damaged, it must be replaced by the manufacturer, its service agent or similarly qualified persons in order to avoid a hazard.
- Never move the appliance by pulling the cord and make sure the cord cannot become entangled.
- The appliance must be placed on a stable, level surface.
- The user must not leave the appliance unattended while it is connected to the supply.
- This appliance is only to be used for household purposes and only for the purpose it is made for.
- This appliance can be used by children aged from 8 years and above and persons with reduced physical, sensory or mental capabilities or lack of experience and knowledge if they have been given supervision or instructions concerning use of the appliance in a safe way and understand the hazards involved.
- Children shall not play with the appliance.
- Cleaning and user maintenance shall not be made by children without supervision.
- Children of less than 3 years should be kept away unless continuously supervised.
- Children aged from 3 years and less than 8 years shall only switch on/off the appliance provided that it has been placed or installed in its intended normal operating position and they have been given supervision or instruction concerning use of the appliance in a safe way and understand the hazards involved.
- Children aged from 3 years and less than 8 years shall not plug in, regulate and clean the appliance or perform user maintenance.
- To protect yourself against an electric shock, do not immerse the cord, plug or appliance in the water or any other liquid.
- **WARNING:** Some parts of this product can become very hot and cause burns. Particular attention has to be given where children and vulnerable people are present.
- Do not use this heater in the immediate surroundings of a bath, a shower or a swimming pool.

- Joists, beams and rafters shall not be cut or notched to install the appliance.
- Please do not install the appliance close to curtains and other combustible materials. This could cause a fire.
- The appliance shall, under no circumstances, be covered with insulating material or similar material.
- The heater must not be located immediately below a socket-outlet.
- Do not use this heater if it has been dropped.
- **WARNING:** The heater must not be used if the glass panels are damaged.
- Use this heater on a horizontal and stable surface, or fix it to the wall, as applicable.
- **WARNING:** Do not use this heater in small rooms when they are occupied by persons not capable of leaving the room on their own, unless constant supervision is provided.
- **WARNING:** To reduce the risk of fire, keep textiles, curtain, or any other flammable material a minimum distance of 1m from the air outlet.
- The heater needs to be installed so that the switches and other controls cannot be touched by a person in the bath or shower.

-  **WARNING:** In order to avoid overheating, do not cover the heater.



Waste electrical products should not be disposed of with household waste. Please recycle where facilities exist. Check with your local Authority or local store for recycling advice.



This product complies with conformity requirements of the applicable European regulations or directives.



The Green Dot is the registered trademark of Der Grüne Punkt – Duales System Deutschland GmbH and is protected as a trademark worldwide. The logo may only be used by customers of DSD GmbH holding a valid trademark usage contract or by engaged waste management companies within the Federal Republic of Germany. This also applies to reproduction of the logo by third parties in a dictionary, an encyclopaedia or an electronic database containing a reference manual.



The Eurasian Conformity mark (EAC) is a certification mark to indicate products that conform to all technical regulations of the Eurasian Customs Union.



Separate collection / Check your local municipal guidelines.



The product and packaging materials are recyclable, subject to extended manufacturer responsibility. Dispose it separately, following the illustrated packaging symbols, for better waste treatment. The Triman logo is valid in France only.

## PARTS DESCRIPTION

1. On / Off switch
2. Display
3. On / Off touch button
4. Menu touch button
5. Select touch button
6. Down touch button
7. Up touch button
8. Feet

## INSTALLATION

### Wall mounting

1. Mark the positions of the four holes to be drilled on the wall.  
(Better install the heater 20cm to 100cm height from the floor to get best performance.)
2. Drill the holes with the drill bit from the accessories pack.
3. Insert the plastic rails fitting into the holes.
4. Install the panel heater onto the four rails fittings matching the four holes in the heater.

5. Screw the four fasten bolts into the plastic rails fitting.
6. Put the caps onto the fasten bolts. It is recommended to use some normal glue to stick the caps onto the bolts steadily.
  - To take down the unit from the wall, just open the bolt caps and unscrew the bolts with a screw driver and then take the heater down.
  - Make sure the distance between the bottom of the heater and the floor is no less than 20cm.

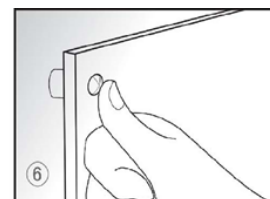
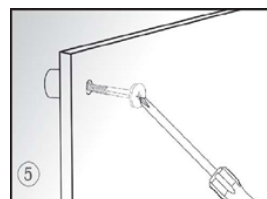
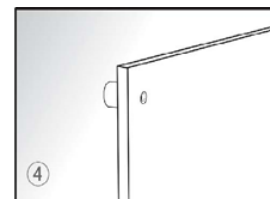
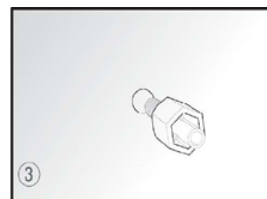
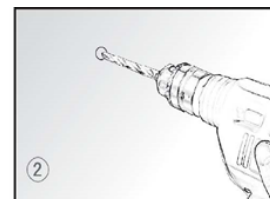
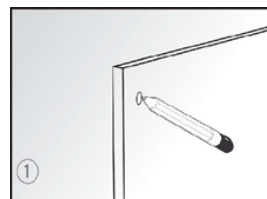

### Foot assembly

- If the heater is not mounted on the wall, the supplied feet must be fitted to the unit.
- Place the feet and secure them by putting the screws into the housing.
- Take care to ensure that the feet are located correctly on the bottom end of the heater.

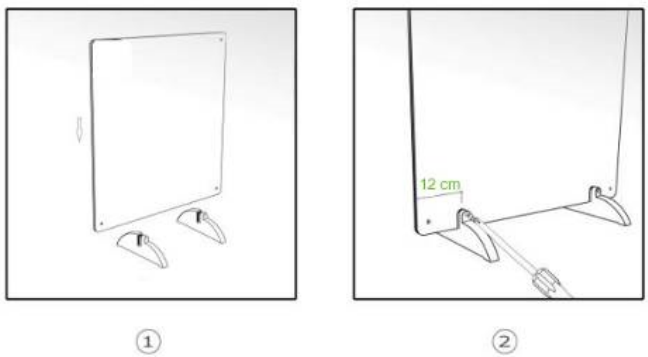

### BEFORE THE FIRST USE

- When the device is turned on for the first time, a slight odour will occur. This is normal, ensure adequate ventilation. This smell is only temporary and will soon fade.
- During heating up and cooling down there may be some noises caused by the heater casing expanding and contracting, this is normal and does not indicate any fault.

- Connect the power cable to the socket. (Note: Make sure the indicated voltage on the device matches the local voltage before connecting the device. Voltage 220V-240V~ 50-60Hz.)

### TOUCH BUTTON/DISPLAY FUNCTIONS

#### USE

- Push the on/off switch on the side of the heater to turn the heater completely on or off.

#### Touch button functions

##### Power setting:



- Press  to turn the heater on, the display shows the room temperature, pressing it again will set the device into stand-by mode.







##### Date and time setting:



- Press  for 3 seconds for timetable setting, the hour code











will flash, press  or  to set the hour from 1-23.











- Press  again, the minute code will flash, press  or  to set the minute from 00-59.
- Press  once again, the week code flash, press  or  to set the weekday from MO-SU, press  to save or after 5 seconds it will automatically be saved.

**Menu setting:**

- Press  to select between normal mode or weekly mode, in normal mode the heater works without the timer setting.

- Press , select heater under normal mode, press , the LCD screen flashes the room temperature, press  or  to set the desired temperature, press  to save the settings or after 5 seconds it will automatically be saved. (The temperature must be set higher than the room temperature)

- Press , to select the weekly mode, the LCD shows the days of the week (MO-SU) on top, and display  on the left corner, press , the temperature code flash, press  or  to set the desired temperature.

- Press , the screen will show "ON" to set the timer start setting, the hour code flashes, to set the timer, press  or  to select the desired starting hour, press  to set the minutes, press , the screen will show "OFF" to set the timer stop setting, the hour code flashes, press  or  to select the desired stop hour, press  and press  or  to set the minutes, press  to complete the timer.

- The stop time must be later than the start time, if the stop time is earlier than the start time, the timer will not work for this date.
- Do not turn off the device after setting the weekly timer. If the device is switched off, the set weekly timer will not be executed.

### Room temperature control with open window detection

- The appliance has automatic open window detection. If the ambient temperature drops more than 3°C, the device will not work to save energy; If heating is required, all windows and doors must be closed or the ventilation system must be switched off, then the appliance must be switched on again before it can continue to heat.
- The open window detection function is enabled by default, the

function can be canceled by pressing  for 5 seconds. A sound will emit and the window opening symbol in the top right of the display will go out. To resume the open window detection

function press  for 5 seconds, the window opening symbol will be displayed and the function will work normally again.



### Technical Specification

Details	KA-5094
Voltage	220-240V~
Frequency	50-60Hz
Power	550W

## CLEANING AND MAINTENANCE

- Before cleaning, unplug the appliance and wait for the appliance to cool down.
- Clean the appliance with a damp cloth. Never use harsh and abrasive cleaners, scouring pad or steel wool, which damages the device.

## ENVIRONMENT



The crossed out wheeled bin symbol means that this product shall not be disposed of with normal household waste. Electronic and Electrical Equipment not included in the selective sorting process are potentially dangerous for the environment and human health due to the presence of hazardous substances. Please dispose of responsibly at an approved waste or recycling facility.

### Support

You can find all available information and spare parts at [www.tristar.eu](http://www.tristar.eu)!

## **VEILIGHEID**

- Als u de veiligheidsinstructies negeert, kan de fabrikant niet verantwoordelijk worden gehouden voor de mogelijke schade.
- Als het netsnoer beschadigd is, moet het worden vervangen door de fabrikant, de onderhoudsmonteur van de fabrikant of door personen met een soortgelijke kwalificatie om gevaar te voorkomen.
- Verplaats het apparaat nooit door aan het snoer te trekken en zorg dat het snoer niet in de war kan raken.
- Het apparaat moet op een stabiele, vlakke ondergrond worden geplaatst.
- De gebruiker mag het apparaat niet onbeheerd achterlaten terwijl het op de voeding is aangesloten.
- Dit apparaat is uitsluitend voor huishoudelijk gebruik en voor het doel waar het voor bestemd is.
- Dit apparaat mag door kinderen van 8 jaar en ouder en personen met verminderde lichamelijke, zintuiglijke of verstandelijke capaciteiten of gebrek aan kennis worden gebruikt, mits dit gebeurt onder toezicht of zij de juiste instructies hebben gekregen over het gebruik van het apparaat en de gevaren van het gebruik begrijpen.
- Kinderen mogen niet spelen met het apparaat.
- Het apparaat mag niet zonder toezicht worden gereinigd of onderhouden door kinderen.
- Kinderen van 3 jaar en jonger moeten uit de buurt van het apparaat worden gehouden, tenzij er constant toezicht is.
- Kinderen van 3 tot 8 jaar mogen het apparaat alleen in- en uitschakelen als het op de gewenste plek is geplaatst of geïnstalleerd, mits dit gebeurt onder toezicht of zij de juiste instructies hebben gekregen over het veilige gebruik van het apparaat en de gevaren van het gebruik begrijpen.
- Kinderen van 3 tot 8 jaar mogen het apparaat niet op een stopcontact aansluiten of het apparaat bedienen, reinigen of onderhouden.
- Dompel het snoer, de stekker of het apparaat niet onder in water of andere vloeistoffen om elektrische schokken te voorkomen.

- **WAARSCHUWING:** Sommige onderdelen van dit product kunnen zeer heet worden en brandwonden veroorzaken. Wees extra voorzichtig als u het apparaat gebruikt in de buurt van kinderen en kwetsbare personen.
  - Gebruik de verw warmer niet in de directe omgeving van een bad, douche of zwembad.
  - Er dient niet in dwarsbalken, balken en spanten te worden gesneden of gekerft om het apparaat te installeren.
  - Installeer het apparaat niet in de buurt van gordijnen en andere brandbare materialen. Dit kan brand veroorzaken.
  - Het apparaat dient onder geen enkele omstandigheden afgedekt te worden met isolerend of soortgelijk materiaal.
  - De verwarming dient niet direct onder een stopcontact geplaatst te worden.
  - Gebruik deze kachel niet nadat hij is gevallen.
  - **WAARSCHUWING:** Gebruik de heater niet als de glazen panelen beschadigd zijn.
  - Zet deze kachel op een horizontaal en stabiel oppervlak of bevestig hem aan de wand, voor zover van toepassing.
- **WAARSCHUWING:** Gebruik deze kachel niet in kleine kamers waar zich personen bevinden die niet in staat zijn de kamer zelfstandig te verlaten, tenzij zij onder voortdurend toezicht staan.
  - **WAARSCHUWING:** Houd om de kans op brand te verkleinen weefsels, gordijnen of eventuele andere brandbare materialen op een minimumafstand van 1 m van de luchtuitlaat.
  - De kachel moet zodanig worden gemonteerd dat de knoppen en andere bedieningselementen niet vanuit het bad of de douche bediend kunnen worden.
  -  **WAARSCHUWING:** Om oververhitting te voorkomen, raden we u aan om het apparaat niet te bedekken.



Afgedankte elektrische producten mogen niet samen met huishoudelijk vuil worden weggegooid. Gelieve te laten recycleren bij de daartoe aangewezen faciliteiten. Neem contact op met uw gemeente of plaatselijke winkel voor advies over recycling.



Dit product voldoet aan de conformiteitseisen van de toepasselijke Europese verordeningen of richtlijnen.



The Green Dot is het geregistreerde handelsmerk van Der Grüne Punkt - Duales System Deutschland GmbH en is een wereldwijd beschermd handelsmerk. Het logo mag uitsluitend worden gebruikt door klanten van DSD GmbH die in het bezit zijn van een geldig handelsmerkgebruikscontract of door aangewezen afvalverwerkingsbedrijven binnen de Bondsrepubliek Duitsland. Dit geldt ook voor de reproductie van het logo door derden in een woordenboek, een encyclopedie of een elektronische databank met een naslagwerk.



Het Euraziatische conformiteitsmerk (EAC) is een certificeringsmerk om producten aan te duiden die voldoen aan alle technische voorschriften van de Euraziatische douane-unie.



Gescheiden inzameling / Controleer uw gemeentelijke richtlijnen.



Het product en de verpakkingsmaterialen zijn recyclebaar, binnen de grenzen van de uitgebreide verantwoordelijkheid van de fabrikant. Verwijder het gescheiden, volgens de geïllustreerde verpakkingsymbolen, voor een betere afvalverwerking. Het Trimanlogo is alleen in Frankrijk geldig.

## ONDERDELENBESCHRIJVING

1. Aan/uit-schakelaar
2. Scherm
3. Aan/uit-aanraaktoets
4. Menu-aanraaktoets
5. Aanraaktoets selecteren
6. Omlaag-aanraaktoets
7. Omhoog-aanraaktoets
8. Pootjes

## INSTALLATIE

### Wandmontage

1. Markeer de posities van de vier boorgaten op de muur. (Installeer de verwarming bij voorkeur op 20 tot 100 cm hoogte van de vloer voor de beste prestaties).
2. Boor de gaten met de boor uit het accessoirepakket.
3. Steek de plastic railbevestigingen in de gaten.
4. Installeer het verwarmingspaneel op de vier railbevestigingen die overeenkomen met de vier gaten op de verwarming.
5. Schroef de vier bouten in de plastic railbevestigingen.

6. Plaats de afdekdoppen op de bouten. Het is aan te raden om wat gewone lijm te gebruiken zodat de doppen goed op de bouten blijven zitten.
- Verwijder de doppen, schroef de bouten los en til het verwarmingspaneel naar beneden om het apparaat van de muur te halen.
  - Zorg ervoor dat de afstand tussen de onderkant van het verwarmingselement en de vloer niet minder dan 20 cm bedraagt.

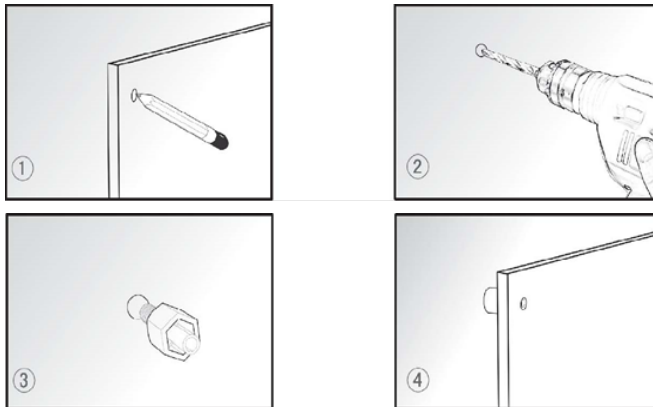

### Voetjes monteren

- Als u de heater niet aan de muur monteert, moet u de meegeleverde voetjes aan het apparaat bevestigen.
- Plaats de poten en bevestig ze door de schroeven in de behuizing te schroeven.
- Zorg dat u de voetjes correct plaatst in de onderkant van de heater.

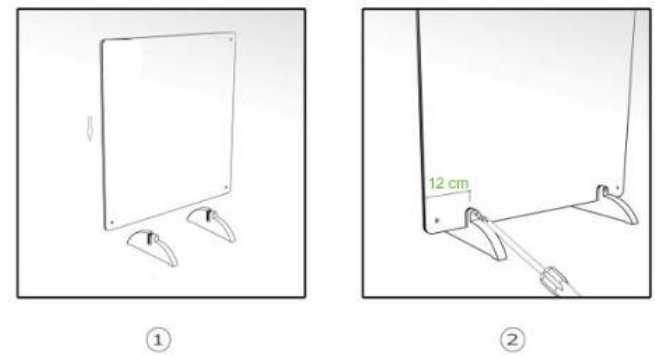

## VOOR HET EERSTE GEBRUIK

- Als het apparaat voor de eerste keer wordt aangezet, ontstaat een lichte geur. Dit is normaal, zorg voor voldoende ventilatie. Deze geur is maar tijdelijk en zal spoedig vervliegen.
- Tijdens het opwarmen en afkoelen van de heater kunnen er geluiden uit de heater komen als gevolg van uitzetten en samentrekken. Dit is normaal en wijst niet op een defect.
- Sluit de stroomkabel op het stopcontact aan. (Let op: controleer of de aangegeven spanning op het apparaat overeenkomt met de plaatselijke spanning, alvorens het apparaat aan te sluiten. Spanning 220V-240V~ 50-60Hz.)

## FUNCTIES VAN TOETSEN/DISPLAY GEBRUIK

- Druk op de aan/uit-schakelaar aan de zijkant van de heater om deze volledig in of uit te schakelen.

### Funcities van de aanraaktoetsen

#### Instelling van het vermogen:

















- Druk op  om de verwarming in te schakelen, het scherm toont de kamertemperatuur, door er opnieuw op te drukken gaat het apparaat in de stand-bymodus.

#### Instelling van datum en tijd:

- Druk op  gedurende 3 seconden voor de instelling van het tijdschema, de uurcode knippert, druk op  of  om het uur op 1-23 in te stellen.
- Druk op , de minutencode knippert, druk op  of  om de minuten op 1-23 in te stellen.
- Druk op , de weekcode knippert, druk op  of  om de weekdag van MO-SU in te stellen, druk op  om op te slaan of het wordt na 5 seconden automatisch opgeslagen.

**Menu-instelling:**

- Druk op  om te wisselen tussen de normale modus en de wekelijkse modus. In de normale modus werkt de verwarming zonder de timerinstelling.
- Druk op , selecteer de verwarming onder de normale modus, druk op , de kamertemperatuur knippert op het LCD-scherm, druk op  of  om de gewenste temperatuur in te stellen, druk op  om de instellingen op te slaan of het wordt na 5 seconden automatisch opgeslagen. (De ingestelde temperatuur moet hoger zijn dan de kamertemperatuur)

- Druk op  om de wekelijkse modus te selecteren, het LCD-scherm toont bovenaan de dagen van de week (MO-SU), het scherm  in de linkerhoek, druk op , de temperatuurcode knippert, druk op  of  om de gewenste temperatuur in te stellen.
- Druk op , het scherm toont 'ON' om de start van de timer in te stellen, de uurcode knippert, om de timer in te stellen, druk op  of  om het gewenste startuur te selecteren, druk op  om de minuten in te stellen, druk op , het scherm toont 'OFF' om het stoppen van de timer in te stellen, de uurcode knippert, druk op  of

## Gebruiksaanwijzing



om het gewenste stopuur te selecteren, druk op



en druk op



of



om de minuten in te



stellen, druk op om de timer af te ronden.

- Deze stoptijd moet later zijn dan de starttijd, als de stoptijd eerder is dan de starttijd, dan zal de timer voor deze datum niet werken.
- Schakel het apparaat niet uit na het instellen van de wekelijkse timer. Als het apparaat uitgeschakeld is, wordt de ingestelde wekelijkse timer niet uitgevoerd.

### Kamertemperatuurregeling met openraamdetectie

- Het apparaat heeft automatische openraamdetectie. Als de omgevingstemperatuur met meer dan 3 °C daalt, zal het apparaat niet werken om stroom te besparen. Alle ramen en deuren moeten gesloten zijn of het ventilatiesysteem moet uitgeschakeld zijn, vervolgens moet het apparaat opnieuw ingeschakeld worden voordat het kan doorgaan met verwarmen.
- De openraamdetectie is standaard ingeschakeld. Deze functie kan worden geannuleerd door gedurende 5 seconden op



te drukken. Er klinkt een geluid en het raam-open-symbool rechts boven aan het scherm gaat uit. Om de functie van

openraamdetectie te hervatten, druk gedurende 5 seconden op



en het raam-open-symbool wordt weergegeven en de functie zal opnieuw normaal werken.

### Technische specificaties

Gegevens	KA-5094
Spanning	220-240 V~
Frequentie	50-60 Hz
Vermogen	550 W

### REINIGING EN ONDERHOUD

- Verwijder voor reiniging de stekker uit het stopcontact en wacht tot het apparaat is afgekoeld.
- Reinig het apparaat met een vochtige doek. Gebruik nooit agressieve of schurende reinigingsmiddelen, schuursponzen of staalwol; dit beschadigt het apparaat.



## MILIEU



■ Het symbool van de doorgekruiste vuilniscontainer betekent dat dit product niet met het gewone huisvuil mag worden weggegooid. Elektronische en elektrische apparatuur die niet is opgenomen in het selectieve afvalsorteringsproces is potentieel gevaarlijk voor het milieu en de menselijke gezondheid vanwege de aanwezigheid van gevaarlijke stoffen. Voer deze op verantwoorde wijze af bij een erkend afvalverwerkings- of recyclingbedrijf.

### Support

U kunt alle beschikbare informatie en reserveonderdelen vinden op [www.tristar.eu](http://www.tristar.eu)!

## **SÉCURITÉ**

- Si vous ignorez les consignes de sécurité, le fabricant ne peut être tenu pour responsable des dommages.
- Si le cordon d'alimentation est endommagé, il doit être remplacé par le fabricant, son réparateur ou des personnes qualifiées afin d'éviter tout risque.
- Ne déplacez jamais l'appareil en tirant sur le cordon et veillez à ce que celui-ci ne s'enroule pas.
- L'appareil doit être posé sur une surface stable et nivelée.
- L'utilisateur ne doit pas laisser l'appareil sans surveillance tant qu'il est branché sur l'alimentation électrique.
- Cet appareil est uniquement destiné à des utilisations domestiques et seulement dans le but pour lequel il est fabriqué.
- Cet appareil peut être utilisé par des enfants à partir de 8 ans et par des personnes ayant des capacités physiques, sensorielles ou mentales réduites ou un manque d'expérience et de connaissances si elles bénéficient d'une supervision ou d'instructions concernant l'utilisation de l'appareil en toute sécurité et comprennent les risques que cela suppose.
- Les enfants ne doivent pas jouer avec l'appareil.
- Le nettoyage et l'entretien ne peuvent être assurés par des enfants sans surveillance.
- Les enfants de moins de 3 ans doivent être tenus à l'écart, sauf s'ils sont surveillés en permanence.
- Les enfants âgés de 3 ans à moins de 8 ans ne doivent allumer/éteindre l'appareil que s'il a été placé ou installé dans sa position normale de fonctionnement prévue et s'ils ont été surveillés ou ont reçu des instructions concernant l'utilisation de l'appareil en toute sécurité et comprennent les risques encourus.
- Les enfants âgés de 3 ans à moins de 8 ans ne doivent pas brancher, régler et nettoyer l'appareil ni procéder à l'entretien de l'utilisateur.
- Afin de vous éviter un choc électrique, n'immergez pas le cordon, la prise ou l'appareil dans de l'eau ou autre liquide.

- **AVERTISSEMENT** : Certaines parties de ce produit peuvent devenir très chaudes et provoquer des brûlures. Attention aux endroits où il peut y avoir des enfants et des personnes vulnérables.
  - N'utilisez pas ce radiateur à proximité de baignoires, de douches ou de piscine.
  - Les solives, poutres et chevrons ne devront pas être coupés ou entaillés pour installer l'appareil.
  - Veuillez ne pas placer l'appareil à proximité de rideaux et d'autres matériaux inflammables. Cela pourrait provoquer un incendie.
  - L'appareil ne devra, en aucunes circonstances, être recouvert avec un matériel isolant ou similaire.
  - Le radiateur ne doit pas être positionné directement sous une sortie de prise.
  - N'utilisez pas ce chauffage s'il est tombé.
  - **AVERTISSEMENT** : Le chauffage ne doit pas être utilisé si les vitres sont endommagées.
  - Utilisez ce chauffage sur une surface horizontale et stable ou fixez-le au mur, selon le cas.
- **AVERTISSEMENT** : N'utilisez pas ce radiateur dans une petite pièce, occupée par des personnes incapables d'abandonner les lieux d'elles-mêmes, sauf si une surveillance constante est assurée.
  - **AVERTISSEMENT** : Afin de réduire les risques d'incendie, maintenez les textiles, rideaux et autres matières inflammables à une distance minimum de 1m de la sortie d'air.
  - Le radiateur doit être installé de manière à ce que personne dans le bain ou la douche ne puisse toucher les interrupteurs et les autres commandes.
  -  **AVERTISSEMENT** : pour éviter toute surchauffe, ne couvrez pas le chauffage.



Les produits électriques usagés ne doivent pas être jetés avec les ordures ménagères. Veuillez recycler là où les installations sont disponibles. Vérifiez auprès des autorités locales ou du magasin le plus proche pour obtenir des conseils sur le recyclage.



Ce produit est conforme aux exigences de conformité des règlements ou directives européens en vigueur.



Le Point vert est une marque déposée de Der Grüne Punkt - Duales System Deutschland GmbH et est une marque déposée dans le monde entier. Le logo ne peut être utilisé que par des clients de DSD GmbH titulaires d'une licence valide d'utilisation de la marque ou par des entreprises engagées dans la gestion des déchets en République Fédérale Allemande. Cela s'applique également à la reproduction du logo par des tiers dans un dictionnaire, une encyclopédie ou une base de données électronique contenant un manuel de référence.



La marque de conformité eurasienne (EAC) est une marque de certification destinée à indiquer les produits conformes à toutes les réglementations techniques de l'Union douanière eurasienne.



Collecte séparée / Vérifiez les directives de votre municipalité locale.



Le produit et les matériaux d'emballage sont recyclables, sous réserve de la responsabilité étendue du fabricant. Par souci de bon traitement des déchets, mettez-le au rebut séparément, en suivant les symboles d'emballage illustrés. Le logo Triman n'est valable qu'en France.

## DESCRIPTION DES PIÈCES

1. Interrupteur marche/arrêt
2. Affichage
3. Touche marche/arrêt
4. Touche tactile de menu
5. Touche tactile de sélection
6. Touche tactile de déplacement vers le bas
7. Touche tactile de déplacement vers le haut
8. Pieds

## INSTALLATION

### Montage mural

1. Marquez les positions des quatre trous à percer sur le mur. (Il est préférable d'installer l'appareil à une hauteur comprise entre 20 et 100 cm du sol pour obtenir les meilleures performances).
2. Percez les trous à l'aide du foret fourni dans le pack d'accessoires.
3. Insérer les fixations des rails en plastique dans les trous.
4. Installez le panneau chauffant sur les quatre fixations des rails en faisant correspondre les quatre trous du panneau chauffant.

5. Vissez les quatre écrous de fixation dans les fixations des rails en plastique.
6. Placez les capuchons sur les écrous de fixation. Il est recommandé d'utiliser de la colle ordinaire pour coller fermement les capuchons sur les écrous .
  - Pour retirer l'appareil du mur, il suffit d'ouvrir les capuchons des écrous et de dévisser les écrous à l'aide d'un tournevis, puis de retirer l'appareil.
  - Veillez à ce que la distance entre le bas de l'appareil et le sol ne soit pas inférieure à 20 cm.

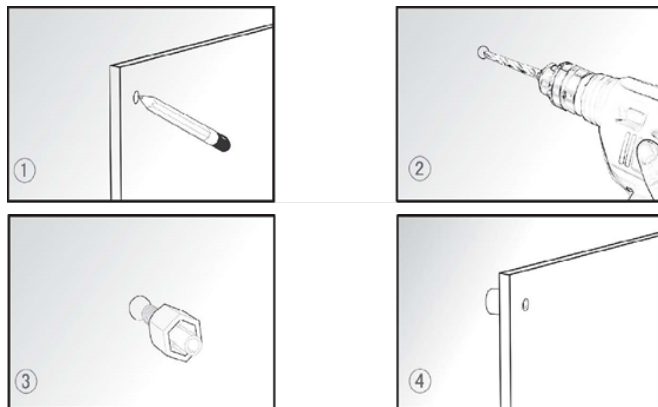

### Assemblage de pédale

- Si le radiateur n'est pas fixé à un mur, les pieds fournis doivent être montés sur l'appareil.
- Placez les pieds et fixez-les en insérant les vis dans le boîtier.
- Veillez à ce qu'ils soient dûment situés à l'extrémité inférieure du chauffage.

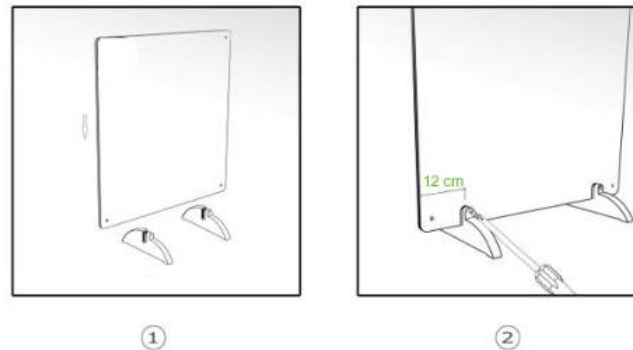

## AVANT LA PREMIÈRE UTILISATION

- Lorsque l'appareil est allumé pour la première fois, une légère odeur se dégage. Ceci est normal et gage d'une ventilation adéquate. Cette odeur est temporaire et disparaîtra vite.
- Pendant le chauffage et le refroidissement, des bruits peuvent être provoqués par l'expansion et la contraction du corps de chauffe, ce qui est normal et n'indique aucun défaut.
- Connectez le câble d'alimentation à la prise. (Remarque : Assurez-vous que la tension indiquée sur l'appareil correspond à la tension locale avant de connecter l'appareil. Tension 220V-240V~ 50-60Hz).

## FONCTIONS DES BOUTONS/DE L'ÉCRAN

### TACTILES

#### UTILISATION

- Appuyez sur l'interrupteur Marche/Arrêt situé sur le côté du radiateur pour mettre l'appareil sous/hors tension.











#### Fonctions des touches tactiles

##### Réglage de la puissance :





















- Appuyez sur  pour allumer le radiateur. L'affichage indique la température ambiante. Une nouvelle pression sur cette touche fait passer l'appareil en mode veille.





##### Réglage de la date et de l'heure :

- Appuyez sur  pendant 3 secondes pour régler l'heure.  
Le code de l'heure clignote, appuyez sur  ou  pour régler l'heure de 1 à 23.
- Appuyez sur  à nouveau. Le code des minutes clignote, appuyez sur  ou  pour régler les minutes de 00 à 59.
- Appuyez sur  à nouveau, le code de la semaine clignote, appuyez sur  ou  pour régler le jour de la semaine de LU à DI, appuyez sur  pour sauvegarder. Après 5 secondes, le réglage est sauvegardé automatiquement.

##### Réglages du menu :

- Appuyez sur  pour choisir entre le mode normal et le mode hebdomadaire. En mode normal, le radiateur fonctionne sans la minuterie.
- Appuyez sur , sélectionnez le radiateur en mode normal, appuyez sur , la température ambiante s'affiche en clignotant sur l'écran LCD, appuyez sur  ou  pour régler la température souhaitée, appuyez sur  pour sauvegarder les réglages. Après 5 secondes, le réglage est sauvegardé automatiquement. (La température doit être plus élevée que la température ambiante).

- Appuyez sur  pour sélectionner le mode hebdomadaire. L'écran LCD affiche les jours de la semaine (LU-DI) en haut  à gauche. Appuyez sur , le code de la température clignote. Appuyez sur  ou  pour régler la température souhaitée.
- Appuyez sur , L'écran affiche "ON" pour régler le démarrage de la minuterie. Le code de l'heure clignote. Pour régler la minuterie, appuyez sur  ou  pour sélectionner l'heure de démarrage souhaitée, appuyez sur  pour régler les minutes, appuyez sur , L'écran affiche "OFF" pour régler l'arrêt de la minuterie. Le code de l'heure clignote, appuyez sur  ou  pour

sélectionner l'heure d'arrêt souhaitée, appuyez sur  et  
appuyez sur  ou  pour régler les minutes,  
 pour finaliser le réglage de la minuterie.

- L'heure d'arrêt doit être postérieure à l'heure de démarrage. Si l'heure d'arrêt est antérieure à l'heure de démarrage, la minuterie ne fonctionnera pas pour cette date.
- N'éteignez pas l'appareil après avoir réglé la minuterie hebdomadaire. Si l'appareil est éteint, la minuterie hebdomadaire que vous avez définie ne sera pas exécutée.

#### Contrôle de la température de la pièce avec détection de fenêtre ouverte

- L'appareil possède un système de détection automatique des fenêtres ouvertes. Si la température ambiante baisse de plus de 3°C, l'appareil ne fonctionnera pas pour économiser l'énergie. Si le chauffage est nécessaire, toutes les fenêtres et les portes doivent être fermées ou le système de ventilation doit être éteint. L'appareil doit ensuite être remis en marche pour pouvoir continuer à chauffer.

- La fonction de détection de fenêtre ouverte est activée par défaut.

La fonction peut être annulée en appuyant sur  pendant 5 secondes. Un son est émis et le symbole de fenêtre ouverte en haut à droite de l'écran s'éteint. Pour réactiver la fonction de

détection de fenêtre ouverte, appuyez sur  pendant 5 secondes, le symbole de fenêtre ouverte s'affiche et la fonction marche à nouveau normalement.

#### Spécifications techniques

Informations	KA-5094
Tension	220-240 V~
Fréquence	50-60Hz
Alimentation	550W

#### NETTOYAGE ET ENTRETIEN

- Avant le nettoyage, débranchez l'appareil et attendez qu'il refroidisse.
- Nettoyez l'appareil avec un chiffon humide. N'utilisez pas de produits nettoyants agressifs ou abrasifs, de tampons à récurer ou de laine de verre, ceux-ci pourraient endommager l'appareil.



## ENVIRONNEMENT



■ Le symbole de la poubelle barrée signifie que ce produit ne peut pas être éliminé avec les déchets ménagers usuels. Les équipements électroniques et électriques non compris dans le processus de tri sélectif sont potentiellement dangereux pour l'environnement et la santé humaine en raison de la présence de substances dangereuses. Veuillez les éliminer de manière responsable dans des centres approuvés de traitement ou recyclage des déchets.

### Support

Vous retrouvez toutes les informations et pièces de rechange sur [www.tristar.eu](http://www.tristar.eu) !

## **SICHERHEIT**

- Beim Ignorieren der Sicherheitshinweise kann der Hersteller nicht für Schäden haftbar gemacht werden.
- Ist das Netzkabel beschädigt, muss es vom Hersteller, dem Kundendienst oder ähnlich qualifizierten Personen ersetzt werden, um Gefahren zu vermeiden.
- Bewegen Sie das Gerät niemals durch Ziehen am Kabel, und stellen Sie sicher, dass sich das Kabel nicht verwickeln kann.
- Das Gerät muss auf einer ebenen, stabilen Fläche platziert werden.
- Das Gerät darf nicht unbeaufsichtigt sein, wenn es eingesteckt ist.
- Dieses Gerät darf nur für den Haushaltsgebrauch und nur für den Zweck benutzt werden, für den es hergestellt wurde.
- Dieses Gerät darf von Kindern ab 8 Jahren und von Personen mit eingeschränkten körperlichen, sensorischen oder geistigen Fähigkeiten oder einem Mangel an Erfahrung und Kenntnissen verwendet werden, sofern diese Personen beaufsichtigt oder über den sicheren Gebrauch des Geräts unterrichtet wurden und die damit verbundenen Gefahren verstanden haben.
- Kinder dürfen mit dem Gerät nicht spielen.
- Reinigungs- und Wartungsarbeiten dürfen nur von Kindern ausgeführt werden, wenn diese dabei beaufsichtigt werden.
- Kinder unter 3 Jahren vom Gerät fernhalten, es sei denn, sie stehen unter kontinuierlicher Beaufsichtigung.
- Kinder zwischen 3 und 8 Jahren dürfen das Gerät nur ein/ausschalten, wenn es in der normalen Betriebsposition aufgestellt oder installiert wurde und sie unter einer sicheren Beaufsichtigung oder Anleitung bezüglich der Benutzung des Geräts stehen und die damit verbundenen Gefahren verstehen.
- Kinder zwischen 3 und 8 Jahren dürfen das Gerät weder anschließen, bedienen und reinigen noch Benutzerwartungen durchführen.
- Tauchen Sie das Kabel, den Stecker oder das Gerät nicht in Wasser oder andere Flüssigkeiten, um einen elektrischen Schlag zu vermeiden.

- **WARNUNG:** Einige Geräteteile können sehr heiß werden und Verbrennungen verursachen. Besondere Aufmerksamkeit ist geboten, wenn Kinder und schutzbedürftige Personen anwesend sind.
- Diesen Heizkörper nicht in der unmittelbaren Nähe einer Badewanne, Dusche oder eines Schwimmbeckens benutzen.
- Balken, Träger und Sparren dürfen für die Installation des Geräts nicht gesägt oder eingekerbt werden.
- Bitte das Gerät nicht in der Nähe von Vorhängen und sonstigen brennbaren Materialien installieren. Dies könnte Feuer verursachen.
- Das Gerät darf unter keinen Umständen mit Isoliermaterial oder ähnlichem Material abgedeckt werden.
- Das Heizgerät darf nicht unmittelbar unter einer Steckdose aufgestellt werden.
- Verwenden Sie diese Heizung nicht, wenn sie heruntergefallen ist.
- **WARNUNG:** Das Heizgerät darf nicht benutzt werden, wenn die Glasflächen beschädigt sind.
- Verwenden Sie diese Heizung auf einer horizontalen und stabilen Fläche oder befestigen Sie es an der Wand, falls zutreffend.
- **ACHTUNG:** Verwenden Sie das Gerät nicht in kleinen Räumen, wenn diese von Personen bewohnt werden, die nicht in der Lage sind, den Raum selbst zu verlassen, es sei denn, eine ständige Aufsicht ist zugegen.
- **ACHTUNG:** Um die Brandgefahr zu verringern, halten Sie mit Textilien, Vorhänge oder andere brennbare Materialien einen Mindestabstand von 1 m zum Luftauslass ein.
- Das Heizgerät muss so installiert werden, dass Schalter und andere Regler nicht von einer Person in der Badewanne oder Dusche berührt werden können.
-  **WARNUNG:** Decken Sie das Gerät nicht ab, um eine Überhitzung zu vermeiden.



Elektro-Altgeräte sollten nicht mit dem Hausmüll entsorgt werden. Bitte recyceln Sie diese nur in den dafür vorgesehenen Einrichtungen. Erkundigen Sie sich bei Ihrer örtlichen Behörde oder Ihrem örtlichen Händler nach Recyclingmöglichkeiten.



Dieses Produkt erfüllt die Konformitätsanforderungen der geltenden europäischen Verordnungen oder Richtlinien.



Der Grüne Punkt ist das eingetragene Markenzeichen der „Der Grüne Punkt – Duales System Deutschland GmbH“ und ist weltweit als Marke geschützt. Das Logo darf nur von Kunden der DSD GmbH, welche über einen gültigen Markennutzungsvertrag verfügen, oder von beauftragten Entsorgungsunternehmen innerhalb der Bundesrepublik Deutschland genutzt werden. Dies gilt auch für die Darstellung des Logos durch Dritte in einem Wörterbuch, einer Enzyklopädie oder einer elektronischen Datenbank, welche ein Nachschlagewerk enthält.



Das Eurasische Konformitätszeichen (EAC) ist ein Zertifizierungszeichen zur Kennzeichnung von Produkten, die allen technischen Vorschriften der Eurasischen Zollunion entsprechen.



Getrennte Sammlung/ Prüfen Sie die lokalen Richtlinien in Ihrer Gemeinde.



Das Produkt und die Verpackungsmaterialien sind recycelbar und unterliegen der erweiterten Herstellerverantwortung. Entsorgen Sie es separat und folgen Sie den auf der Verpackung abgebildeten Symbolen für eine bessere Abfallbehandlung. Das Triman-Logo ist nur in Frankreich gültig.

## TEILEBESCHREIBUNG

1. Ein/Aus-Schalter
2. Display
3. Ein/Aus-Touch-Taste
4. Menü-Touch-Taste
5. Auswahl-Touch-Taste
6. Abwärts-Touch-Taste
7. Aufwärts-Touch-Taste
8. Standfüße

## INSTALLATION

### Wandmontage

1. Markieren Sie die Positionen der vier zu bohrenden Löcher an der Wand. (Montieren Sie das Heizgerät in einer Höhe von 20 bis 100 cm vom Boden, um die beste Leistung zu erzielen.)
2. Bohren Sie die Löcher unter Verwendung der Bohrspitze aus dem Zubehörpack.

3. Stecken Sie die Kunststoffschienenhalterung passend in die Löcher.
4. Montieren Sie den Flächenheizkörper auf den vier Schienen, die den vier Löchern im Gerät entsprechen.
5. Schrauben Sie die vier Befestigungsschrauben in die Kunststoffschienenhalterung.
6. Setzen Sie die Kappen auf die Befestigungsschrauben. Es empfiehlt sich, etwas normalen Kleber zu verwenden, um die Kappen fest auf die Schrauben zu kleben.
  - Um das Gerät von der Wand abzunehmen, öffnen Sie einfach die Schraubenkappen und lösen die Schrauben mit einem Schraubendreher und nehmen daraufhin das Heizgerät herunter.
  - Stellen Sie sicher, dass der Abstand zwischen der Unterseite des Heizgeräts und dem Boden nicht weniger als 20 cm beträgt.

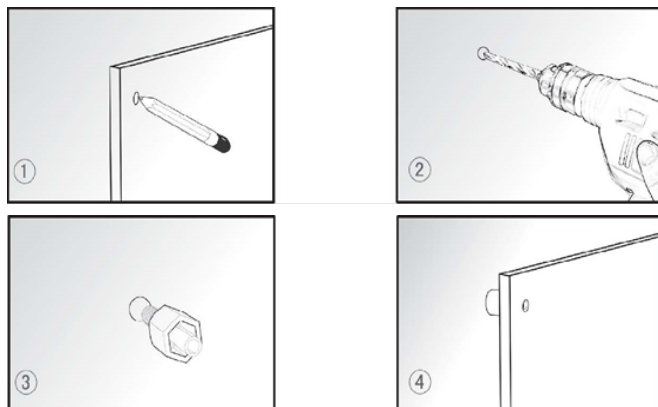

### Fußmontage

- Wenn der Heizkörper nicht an der Wand montiert wird, müssen die mitgelieferten Füße am Gerät angebracht werden.
- Platzieren Sie die Füße und befestigen Sie sie, indem Sie die Schrauben in das Gehäuse anziehen.
- Achten Sie darauf, dass sie korrekt an der Unterseite der Heizung eingesetzt werden.

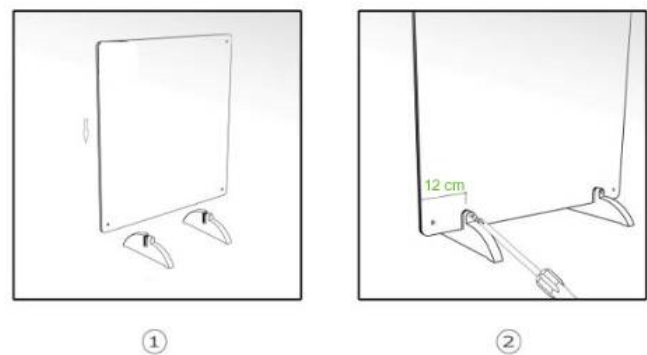

## VOR DER ERSTEN INBETRIEBNAHME

- Wenn das Gerät zum ersten Mal eingeschaltet wird, entsteht ein leichter Geruch. Das ist normal, aber achten Sie auf ausreichende Belüftung. Der Geruch entsteht nur vorübergehend und wird bald verschwinden.
- Während des Aufheizens und Abkühlens kann es zu Geräuschen kommen, weil sich das Heizkörpergehäuse ausdehnt und zusammenzieht. Das ist normal und kein Anzeichen für einen Defekt.
- Nach einer kurzen Aufwärmphase von ca. 5 Minuten bei geschlossenen Platten (das grüne Licht erlischt) ist das Waffeleisen einsatzbereit. (Hinweis: Stellen Sie sicher, dass die angezeigte Spannung auf dem Gerät mit der örtlichen Spannung übereinstimmt, bevor Sie das Gerät anschließen. Spannung 220V-240V~ 50-60Hz.)

## BERÜHRUNGSTASTEN/DISPLAY-FUNKTIONEN

### VERWENDUNG

- Betätigen Sie den Ein/Aus-Schalter seitlich am Gerät, um die Heizung vollständig ein- oder auszuschalten.











### Funktionen der Tasten

#### Einstellung der Leistung:



















- Drücken Sie , um die Heizung einzuschalten: das Display zeigt die Raumtemperatur an. Durch erneutes Drücken wird das Gerät in den Standby-Modus versetzt.

#### Datums- und Uhrzeiteinstellung:

- Drücken Sie  3 Sekunden lang, um den Zeitplan einzustellen. Der Stundencode blinkt. Drücken Sie  oder , um die Stunde von 1-23 einzustellen.
- Drücken Sie  erneut: der Minutencode blinkt, drücken Sie  oder , um die Minute von 00-59 einzustellen.
- Drücken Sie  erneut: der Wochencode blinkt, drücken Sie  oder , um den Wochentag von MO-SO einzustellen, drücken Sie , um die Einstellungen zu speichern, anderenfalls werden sie nach 5 Sekunden automatisch gespeichert.

**Menüeinstellung:**

- Drücken Sie  , um zwischen Normalmodus und Wochenmodus zu wählen; im Normalmodus funktioniert die Heizung ohne die Timer-Einstellung.
- Drücken Sie  , Heizung im Normalmodus auswählen, drücken Sie  : das LCD-Display zeigt blinkend die Raumtemperatur an, drücken Sie  oder  , um die gewünschte Temperatur einzustellen, drücken Sie  , um die Einstellungen zu speichern, anderenfalls werden sie nach 5 Sekunden automatisch gespeichert. (Die Temperatur muss höher eingestellt werden als die Raumtemperatur)

- Drücken Sie  , um den Wochenmodus auszuwählen: das LCD-Display zeigt oben die Wochentage (MO-SO) an und zeigt sie  in der linken Ecke an; drücken Sie  : der Temperaturcode blinkt, drücken Sie  oder  , um die gewünschte Temperatur einzustellen.
- Drücken Sie  : auf dem Display wird „ON“ angezeigt, um die Timer-Starteinstellung festzulegen. Der Stundencode blinkt. Um den Timer einzustellen, drücken Sie  oder  , um die gewünschte Startstunde auszuwählen, drücken Sie  , um die Minuten einzustellen, drücken Sie  : auf dem Display wird „OFF“ angezeigt, um die Timer-

Stoppeinstellung festzulegen. Der Stundencode blinkt, drücken

Sie  oder , um die gewünschte Stoppstunde

auszuwählen, drücken Sie  und drücken Sie 

oder , um die Minuten einzustellen, drücken Sie

, um den Timer abzuschließen.

- Die Stopzeit muss hinter der Startzeit liegen. Wenn die Stopzeit vor der Startzeit liegt, funktioniert der Timer für dieses Datum nicht.
- Schalten Sie das Gerät nicht aus, nachdem Sie den Wochentimer eingestellt haben. Bei ausgeschaltetem Gerät wird der eingestellte Wochentimer nicht ausgeführt.

### Raumtemperaturregelung mit Erkennung offener Fenster

- Das Gerät hat eine automatische Fensteröffnungserkennung. Sinkt die Umgebungstemperatur um mehr als 3 °C, schaltet sich das Gerät aus, um Energie zu sparen. Bei Heizbedarf müssen alle Fenster und Türen geschlossen oder die Lüftungsanlage abgeschaltet werden, danach muss das Gerät wieder eingeschaltet werden, bevor es weiterheizen kann.

- Um die Funktion zur Erkennung eines offenen Fensters wieder

aufzunehmen, drücken Sie  5 Sekunden lang. Es ertönt ein Ton und das Symbol für ein geöffnetes Fenster oben rechts auf dem Display erlischt. Um die Funktion zur Erkennung eines

offenen Fensters wieder aufzunehmen, drücken Sie  5 Sekunden lang. Das Symbol für ein geöffnetes Fenster wird angezeigt und die Funktion arbeitet wieder normal.

### Technische Daten

Details	KA-5094
Spannung	220-240 V~
Frequenz	50–60Hz
Leistung	550 W

### REINIGUNG UND PFLEGE

- Ziehen Sie vor der Reinigung den Netzstecker und warten Sie, bis das Gerät abgekühlt ist.
- Reinigen Sie das Gerät mit einem feuchten Tuch. Verwenden Sie niemals scharfe oder scheuernde Reiniger, Topfreiniger oder Stahlwolle. Dies würde das Gerät beschädigen.



## UMWELT



Das Symbol der durchgestrichenen Abfalltonne auf Rädern bedeutet, dass dieses Produkt nicht über den normalen Hausmüll entsorgt werden darf. Elektro- und Elektronikgeräten, die nicht in den selektiven Sortierprozess einbezogen werden, sind aufgrund des Vorhandenseins gefährlicher Stoffe potenziell gefährlich für die Umwelt und die menschliche Gesundheit. Bitte entsorgen Sie sie verantwortungsbewusst bei einer zugelassenen Abfall- oder Recyclinganlage.

## Support

Sämtliche verfügbaren Informationen und Ersatzteile finden Sie unter [www.tristar.eu](http://www.tristar.eu)!

## **SEGURIDAD**

- Si ignora las instrucciones de seguridad, eximirá al fabricante de toda responsabilidad por posibles daños.
- Si el cable de alimentación está dañado, corresponde al fabricante, al representante o a una persona de cualificación similar su reemplazo para evitar peligros.
- Nunca mueva el aparato tirando del cable y asegúrese de que no se pueda enredar con el cable.
- El aparato debe colocarse sobre una superficie estable y nivelada.
- El usuario no debe dejar el aparato sin supervisión mientras esté conectado a la red eléctrica.
- Este aparato se debe utilizar únicamente para el uso doméstico y sólo para las funciones para las que se ha diseñado.
- Este aparato puede ser usado por niños a partir de 8 años y por personas con capacidades físicas, sensoriales o mentales reducidas, o falta de experiencia y conocimientos, si reciben supervisión o instrucciones sobre el uso del aparato de forma segura y comprenden los riesgos que implica.
- Los niños no pueden jugar con el aparato.
- Los niños no podrán realizar la limpieza ni el mantenimiento reservado al usuario sin supervisión.
- Los niños menores de 3 años deben permanecer alejados del aparato a menos que estén recibiendo supervisión continua.
- Los niños entre 3 y 8 años solo podrán encender/apagar el aparato siempre y cuando esté colocado o instalado en la posición de funcionamiento normal para la que se ha creado y si reciben supervisión o instrucciones sobre el uso del aparato de forma segura y comprenden los riesgos que implica.
- Los niños entre 3 y 8 años no deben enchufar, regular o limpiar el aparato, ni realizar las tareas de mantenimiento reservadas al usuario.
- Para protegerse contra una descarga eléctrica, no sumerja el cable, el enchufe ni el aparato en el agua o cualquier otro líquido.

- **ADVERTENCIA:** Algunas piezas de este producto pueden calentarse mucho y provocar quemaduras. Preste mucha atención si hay niños o personas vulnerables en el lugar.
- No use este calefactor en las inmediaciones de un baño, ducha o piscina.
- Las vigas y los elementos estructurales no podrán ser cortados ni marcados para instalar la unidad.
- No instale el aparato cerca de cortinas y otros materiales combustibles. Podría provocar un incendio.
- No deberá cubrir bajo ninguna circunstancia la unidad con material aislante o similar.
- El calefactor no debe colocarse directamente bajo una toma de corriente.
- No utilice este calentador si se ha caído.
- **ADVERTENCIA:** El calentador no se debe utilizar si los paneles de cristal están dañados.
- Utilice este calentador sobre una superficie horizontal y estable o fíjelo a la pared, según corresponda.
- **ADVERTENCIA:** No utilice este calefactor en estancias pequeñas cuando estén ocupadas por personas que no sean

capaces de salir por si mismas de la estancia, a menos que se ofrezca supervisión constante.

- **ADVERTENCIA:** Para reducir el riesgo de incendio, mantenga los tejidos, las cortinas u otros materiales inflamables a una distancia mínima de 1 m de la salida de aire.
- El calefactor se debe instalar de manera que los interruptores y otros controles no se puedan tocar desde la bañera o la ducha.



- **ADVERTENCIA:** Para evitar sobrecalentamientos, no cubra el calentador.



Los productos eléctricos viejos no deben eliminarse con la basura doméstica. Recíclelos en instalaciones al efecto. Si necesita ayuda en temas de reciclaje, consulte a las autoridades o comercios locales.



El producto cumple los requisitos de conformidad de las regulaciones o directivas europeas aplicables.



The Green Dot es la marca registrada de Der Grüne Punkt – Duales System Deutschland GmbH y está protegida como marca comercial en todo el mundo. El logotipo solo puede usarse por clientes de DSD GmbH con un contrato válido para uso de la marca comercial, o por empresas participantes de gestión de residuos en la República Federal de Alemania. Esto también se aplica para la reproducción del logo por terceros en un diccionario, enciclopedia o base electrónica de datos que incluya un manual de referencia.



La marca de conformidad euroasiática (EAC, por sus siglas en inglés) es una marca de certificación para indicar los productos que cumplen con todas las normas técnicas de la Unión Aduanera Euroasiática.



Colección individual / Revise sus directrices municipales locales.



El producto y los materiales de embalaje son reciclables y están sujetos a una garantía extendida del fabricante. Elimínelos por separado y respetando los símbolos mostrados en el embalaje, para facilitar la gestión de residuos. El logo de Triman solo es válido en Francia.

## DESCRIPCIÓN DE LOS COMPONENTES

1. Interruptor de encendido/apagado
2. Pantalla
3. Botón táctil de encendido/apagado
4. Botón táctil de menú
5. Seleccione el botón táctil
6. Botón táctil abajo
7. Botón táctil arriba
8. Pies

## INSTALACIÓN

### Montaje de pared

1. Marque en la pared las posiciones de los 4 orificios que va a perforar (para obtener el mejor rendimiento, la altura ideal para instalar el calentador es de 20 a 100 cm del suelo).
  2. Taladre los orificios con la broca adjunta en el paquete de accesorios.
  3. A continuación, inserte los rieles de plástico que encajan en los orificios.
  4. Coloque el calentador de panel en los cuatro rieles haciendo coincidir los cuatro orificios del calentador.
  5. Atornille los cuatro tornillos de sujeción en los rieles de plástico del montaje.
  6. Coloque las tapas en los tornillos de sujeción. Se recomienda reforzar las tapas en los tornillos con un poco de pegamento común de manera homogénea.
- Si necesita desmontar la unidad de la pared, simplemente abra las tapas de los tornillos y desenrosque los tornillos con un destornillador, y ya podrá desmontar el calefactor.

- Asegúrese de que la distancia entre la parte inferior del calefactor y el suelo no sea inferior a 20 cm.

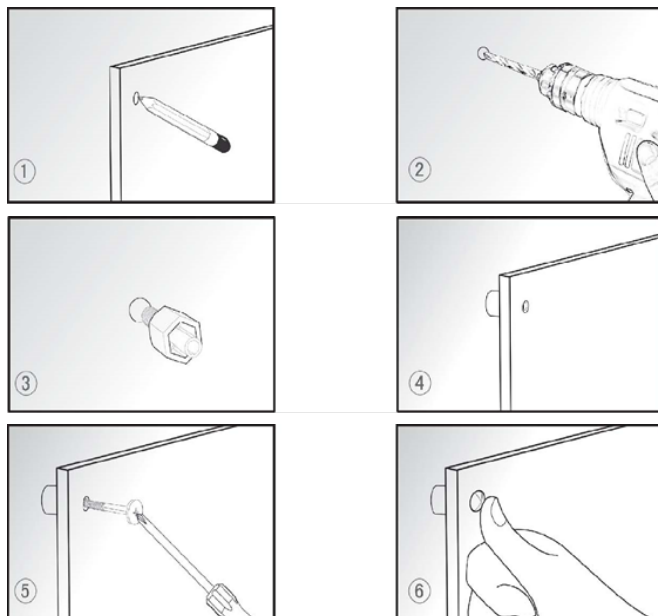

#### Conjunto de pies

- Si no monta el calefactor en la pared, debe instalar los pies suministrados en la unidad.
- Coloque las patas y fíjelas introduciendo los tornillos en la carcasa.

- Asegúrese de que los pies se coloquen correctamente en el extremo inferior del calefactor.

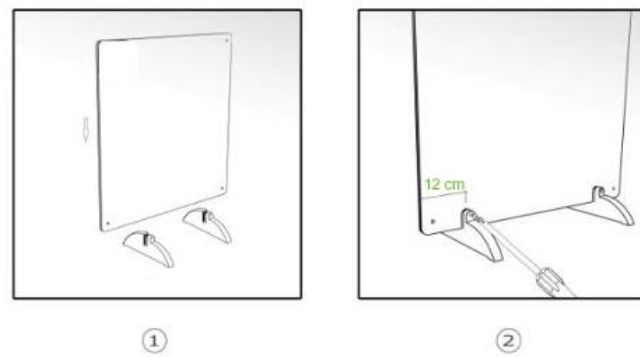

#### ANTES DEL PRIMER USO

- Cuando el dispositivo se enciende por primera vez, se produce un ligero olor. Es algo normal, asegure una ventilación adecuada. Este olor es solo temporal y pronto desaparecerá.
- Durante la calefacción y la refrigeración, puede haber ruidos provocados por la carcasa del calefactor que se expande y contrae. Esto es normal y no indica ningún fallo.
- Conecte el cable de alimentación a la toma de corriente. (Aviso: asegúrese de que la tensión indicada en el electrodoméstico coincide con la tensión local antes de conectarlo. Tensión 220V-240V~ 50-60Hz).

## FUNCIONES DE VISUALIZACIÓN/BOTÓN TÁCTIL







- USO**
- Pulse el interruptor de encendido/apagado que está en el lateral del calentador para encenderlo o apagarlo por completo.





### Funciones de los botones táctiles

#### Ajuste de la potencia:





- Pulse  para encender la calefacción, la pantalla mostrará la temperatura ambiente, al pulsar de nuevo el aparato pasará al modo de espera.









#### Ajuste de la fecha y la hora:









- Pulse  durante 3 segundos para ajustar el horario, el código de la hora parpadeará, pulse  o  para ajustar la hora entre 1-23.
- Pulse  de nuevo, el código de los minutos parpadeará, pulse  o  para ajustar los minutos de 00-59.

- Pulse  una vez más, el código de la semana parpadeará, pulsa  o  para ajustar el día de la semana de LU-DO, pulse  para guardar o después de 5 segundos se guardará automáticamente.

#### Configuración del menú:

- Pulse  para seleccionar entre el modo normal o el modo semanal; en el modo normal la calefacción funciona sin el ajuste del temporizador.
- Pulse , seleccione calefacción en modo normal, pulse , la pantalla LCD parpadeará con la temperatura ambiente, pulse  o  para ajustar la

- temperatura deseada, pulse  para guardar la configuración o después de 5 segundos se guardará automáticamente. (La temperatura debe ser superior a la temperatura ambiente)
- Pulse  para seleccionar el modo semanal, la pantalla LCD mostrará los días de la semana (LU-DO) en la parte superior, y la pantalla  en la esquina izquierda, pulse , el código de la temperatura parpadeará, pulse  o  para ajustar la temperatura deseada.
  - Pulse , la pantalla mostrará «ON» para configurar el inicio del temporizador, el código de la hora parpadeará, para configurar el temporizador, pulse  o  para

- seleccionar la hora de inicio deseada, pulse  para
- ajustar los minutos, pulse , la pantalla mostrará «OFF» para ajustar la parada del temporizador, el código de la hora parpadeará, pulse  o  para seleccionar la hora de finalización deseada, pulse  y pulse  o  para ajustar los minutos, pulse  para finalizar el temporizador.
- La hora de parada debe ser posterior a la hora de inicio; en caso de que la hora de parada sea anterior a la hora de inicio, el temporizador no funcionará para esta fecha.
  - Una vez ajustado el temporizador semanal, no apague el aparato. Si el aparato está apagado, el temporizador semanal ajustado no se ejecutará.

#### Control de la temperatura ambiente con detección de ventana abierta

- El dispositivo cuenta con una detección automática de ventana abierta. Si la temperatura ambiente desciende más de 3 °C, el dispositivo no funcionará para ahorrar energía; si la calefacción es necesaria, todas las ventanas y puertas deben estar cerradas o el sistema de ventilación debe estar apagado, entonces el aparato deberá encenderse de nuevo antes de que pueda seguir calentando.
- La función de detección de ventana abierta está habilitada por



defecto. Puede cancelar esta función pulsando durante 5 segundos. Oirá un pitido y el símbolo de la ventana abierta que aparece en la parte superior derecha de la pantalla se apagará. Para reanudar la función de detección de ventana abierta, pulse



durante 5 segundos; aparecerá el símbolo de ventana abierta y la función volverá a estar operativa con total normalidad.

### Especificaciones técnicas

Detalles	KA-5094
Potencia	220 - 240 V~
Frecuencia	50-60 Hz
Encendido	550 W

## LIMPIEZA Y MANTENIMIENTO

- Antes de limpiar, desenchufe el aparato y espere a que el aparato se enfríe.
- Limpie el aparato con un paño húmedo. No utilice productos de limpieza abrasivos o fuertes, estropajos o lana metálica porque se podría dañar el aparato.

## MEDIO AMBIENTE



El símbolo del contenedor de basura tachado significa que este producto no debe eliminarse con los residuos domésticos normales. Los aparatos electrónicos y eléctricos no incluidos en el proceso de clasificación selectiva son potencialmente peligrosos para el medio ambiente y la salud humana debido a la presencia de sustancias peligrosas. Por favor, deséchelos de forma responsable en una instalación de residuos o de reciclaje autorizada.



### Soporte

Puede encontrar toda la información y recambios en [www.tristar.eu](http://www.tristar.eu)



## SEGURANÇA

- O fabricante não pode ser responsabilizado por quaisquer danos se você ignorar as instruções de segurança.
- Se o cabo de alimentação estiver danificado, deve ser substituído pelo fabricante, o seu representante de assistência técnica ou alguém com qualificações semelhantes para evitar perigos.
- Nunca desloque o aparelho puxando pelo cabo e certifique-se de que este nunca fica preso.
- O aparelho deve ser colocado numa superfície plana e estável.
- O utilizador não deve abandonar o aparelho enquanto este estiver ligado à alimentação.
- Este aparelho destina-se apenas a utilização doméstica e para os fins para os quais foi concebido.
- Este aparelho pode ser utilizado por crianças com mais de 8 anos e por pessoas com capacidades físicas, sensoriais ou mentais reduzidas, assim como com falta de experiência e conhecimentos, caso sejam supervisionadas ou instruídas sobre como utilizar o aparelho de modo seguro e compreendam os riscos envolvidos.
- As crianças não devem brincar com o aparelho.
- A limpeza e manutenção pelo utilizador não devem ser realizadas por crianças sem supervisão.
- As crianças com menos de 3 anos devem ficar longe, a menos que recebam supervisão contínua.
- As crianças com mais de 3 anos e menos de 8 só podem ligar/desligar o aparelho se o mesmo tiver sido colocado ou instalado na respetiva posição operacional e se tiverem supervisão ou receberem instruções relativas à utilização do aparelho de modo seguro e compreenderem os perigos envolvidos.
- As crianças com mais de 3 anos e menos de 8 não deverão ligar a ficha, regular ou limpar o aparelho nem executar manutenção de utilizador.
- Para se proteger contra choques elétricos, não mergulhe o cabo, a ficha nem o aparelho em água ou qualquer outro líquido.

- **AVISO:** Algumas peças deste produto podem ficar muito quentes e causar queimaduras. Terá de ter especial atenção relativamente à vulnerabilidade das crianças e à presença de pessoas.
- Não utilize este aquecedor perto de banheiras, chuveiros nem piscinas.
- Vigas, hastes e traves não devem ser cortadas nem entalhadas para instalar o aparelho.
- Não instale o aparelho próximo de cortinas e outros materiais combustíveis. Isto pode provocar um incêndio.
- O aparelho não deve, em qualquer circunstância, ser coberto por material isolador ou semelhante.
- O aquecedor não pode estar localizado imediatamente abaixo de uma tomada.
- Não utilize este aquecedor se o mesmo tiver caído.
- **AVISO:** O aquecedor não deve ser utilizado se os painéis de vidro estiverem danificados.
- Utilize este aquecedor sobre uma superfície horizontal e estável, ou fixo à parede, conforme aplicável.
- **AVISO:** Não utilize este aquecedor em pequenas divisões que estejam ocupadas por pessoas incapazes de abandonarem a divisão pelos seus próprios meios, a menos que seja providenciada supervisão constante.
- **AVISO:** Para reduzir o risco de incêndio, mantenha os artigos têxteis ou qualquer outro material inflamável a uma distância mínima de 1 metro da saída de ar.
- O aquecedor deve ser instalado de forma a que os interruptores e os outros controlos não possam ser tocados por uma pessoa que se encontre na banheira ou no duche.
-  **AVISO:** Para evitar o sobreaquecimento, não cubra o aquecedor.
-   
 Os resíduos de produtos elétricos não devem ser eliminados juntamente com os resíduos domésticos. Recicle-os nos centros competentes existentes. Para aconselhamento sobre reciclagem, consulte as autoridades locais ou o revendedor local.



Este produto cumpre os requisitos de conformidade dos regulamentos ou diretivas europeias aplicáveis.



The Green Dot é uma marca comercial registada da Der Grüne Punkt – Duales System Deutschland GmbH e é uma marca comercial protegida em todo o mundo. O logótipo só poderá ser usado pelos clientes da DSD GmbH que detenham um contrato de marca comercial válido ou por empresas envolvidas na gestão de resíduos, no território da República Federal da Alemanha. Isto também se aplica à reprodução do logótipo por terceiros num dicionário, enciclopédia ou base de dados eletrónica que contenha um manual de referência.



A marca de conformidade da Eurásia (EAC) é uma marca de certificação para indicar produtos que estão em conformidade com todos os regulamentos técnicos da União Aduaneira da Eurásia.



Recolha separada/Consulte as diretrizes da sua autarquia local.



Os materiais do produto e da embalagem são recicláveis e estão sujeitos à responsabilidade alargada do fabricante. Elimine-os em separado, seguindo os símbolos ilustrados na embalagem, para um tratamento de resíduos mais correto. O logótipo Triman apenas é válido em França.

## DESCRIÇÃO DAS PEÇAS

1. Interruptor On/Off
2. Visor
3. Botão tátil On/Off
4. Botão tátil do menu
5. Botão tátil de seleção
6. Botão tátil para baixo
7. Botão tátil para cima
8. Pés

## INSTALAÇÃO

### Montagem na parede

1. Marque as posições dos quatro furos a abrir na parede. (É melhor montar o aquecedor entre 20 cm a 100 cm de altura do chão para conseguir o melhor desempenho)
2. Faça os furos com a broca do pacote de acessórios.
3. Insira as calhas plástico que encaixam nos furos.
4. Monte o aquecedor de painel nas fixações das quatro calhas correspondentes aos quatro furos no aquecedor.

5. Enrosque os quatro parafusos nas fixações das calhas de plástico.
6. Coloque as tampas nos parafusos. Recomenda-se usar cola comum para colar as tampas nos parafusos.
  - Para desmontar a unidade da parede, basta abrir as tampas dos parafusos e desenroscá-los com uma chave de parafusos e desmontar de seguida o aquecedor.
  - Certifique-se de que a distância entre o fundo do aquecedor e o chão é superior a 20 cm.

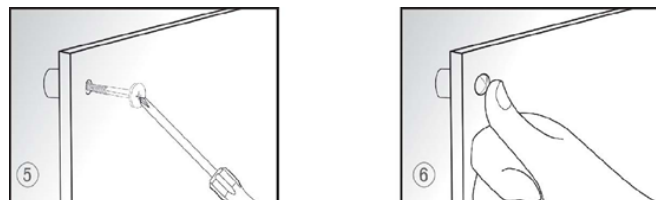
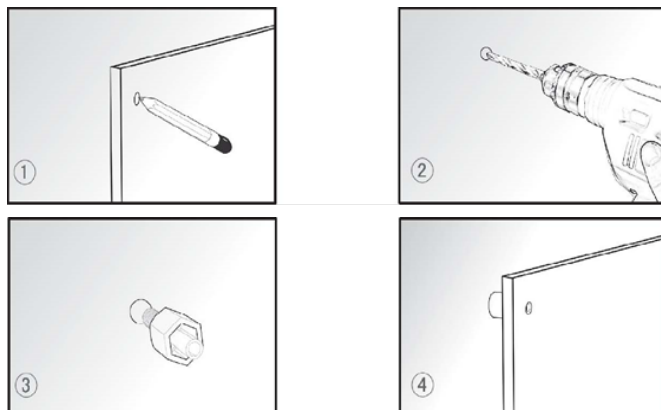

### Montagem dos pés

- Se o aquecedor não for montado na parede, terá de prender os pés fornecidos à unidade.
- Coloque os pés e fixe-os inserindo os parafusos no alojamento.
- Certifique-se de que os pé estão corretamente posicionados na extremidade inferior do aquecedor.

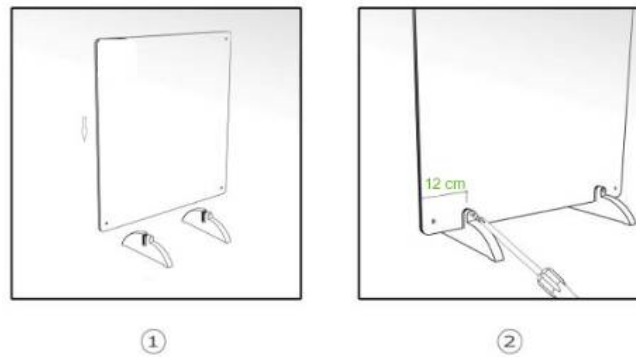

## ANTES DA PRIMEIRA UTILIZAÇÃO

- Quando o dispositivo é ligado pela primeira vez, pode emanar um ligeiro odor. Isto é normal, garanta uma ventilação adequada. Este odor é temporário e desaparecerá em breve.
- Enquanto está a aquecer/arrefecer, o aquecedor pode fazer ruídos provocados pela expansão e contração da respetiva caixa. Isto é normal e não indica qualquer avaria.
- Ligue o cabo de alimentação à tomada. (Nota: certifique-se de que a tensão indicada no dispositivo corresponde à tensão local antes de ligar o dispositivo. Tensão 220V-240V~ 50-60Hz.)

## FUNÇÕES DOS BOTÕES DE TOQUE/VISOR UTILIZAÇÃO

- Prima o interruptor de ligar/desligar na lateral do aquecedor para ligar ou desligar completamente o aparelho.











### Funções dos botões táteis

#### Definição da potência:



















- Premir  para ligar o aquecedor; o visor indica a temperatura ambiente; premir novamente coloca o dispositivo em modo standby.

#### Definição de data e hora:

- Premir  por 3 segundos para a definição do horário; o código das horas pisca; premir  ou  para definir a hora de 1-23.
- Premir  novamente, o código dos minutos pisca, premir  ou  para definir os minutos de 00-59.
- Premir  novamente, o código da semana pisca, premir  ou  para definir o dia da semana de MO-SU (Seg-Dom), premir  para guardar ou após 5 segundos será guardado automaticamente.

**Definição do menu:**

- Premir  para seleccionar entre modo normal ou modo semanal, em modo normal o aquecedor funciona sem a definição da hora.
- Premir , seleccionar aquecedor em modo normal, premir , o visor LCD pisca a temperatura ambiente, premir  ou  para regular a temperatura desejada, premir  para guardar as definições ou após 5 segundos será guardado automaticamente. (A temperatura tem de ser definida para um valor superior à temperatura ambiente)

- Premir  para seleccionar modo semanal; o visor LCD mostra os dias de semana (MO-SU) (Seg-Dom) no topo, e indica  no canto esquerdo, premir , o código da temperatura pisca, premir  ou  para regular a temperatura desejada.
- Premir ; o ecrã mostra "ON" para definir o início da contagem do temporizador, o código das horas pisca, para definir o temporizador, premir  ou  para seleccionar a hora de início desejada, premir  para definir os minutos, premir , o ecrã mostra "OFF" para definir o fim da contagem do temporizador, o código das horas pisca, premir

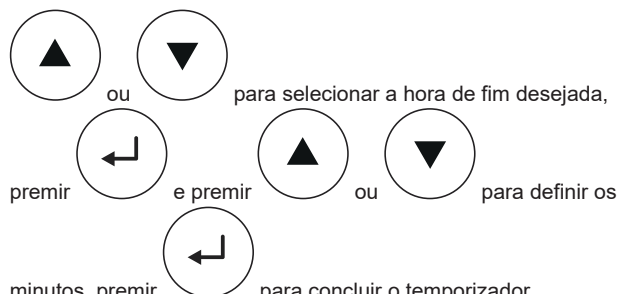

minutos, premir  para concluir o temporizador.

- A hora de fim tem de ser posterior à hora de início, se a hora de fim for anterior à hora de início, o temporizador não funcionará nesta data.
- Não desligue o dispositivo depois de definir o temporizador semanal. Se o dispositivo for desligado, a definição do temporizador semanal não será executada.

#### Controlo da temperatura ambiente com deteção de janela aberta

- O aparelho tem deteção automática de janela aberta. Se a temperatura ambiente baixar mais de 3 °C, o dispositivo não funciona para poupar energia; Se for necessário aquecimento, todas as janelas e portas têm de estar fechadas ou o sistema de ventilação tem de ser desligado, depois, o aparelho tem de ser novamente ligado antes de continuar aquecer.
- A função de deteção de janela aberta está ativada por definição,

a função pode ser cancelada ao premir  durante 5 segundos. Será emitido um sinal sonoro o símbolo de janela

aberta no canto superior direito do visor desaparece. Para recomençar a função de deteção de janela aberta premir



durante 5 segundos, o símbolo de janela aberta será exibido e a função funcionará novamente de forma normal.

#### Especificações técnicas

Detalhes	KA-5094
Tensão	220-240V~
Frequência	50-60Hz
Potência	550W

#### LIMPEZA E MANUTENÇÃO

- Antes de limpar, desligue o aparelho da tomada e aguarde até arrefecer.
- Limpe o aparelho com um pano húmido. Nunca use produtos de limpeza agressivos e abrasivos, esfregões de metal ou palha de aço, que danifica o dispositivo.

## **AMBIENTE**



■ O símbolo do contêntor riscado significa que este produto não deve ser eliminado com o lixo doméstico normal. Equipamentos eletrônicos e elétricos não incluídos no processo de triagem seletiva são potencialmente perigosos para o ambiente e para a saúde humana devido à presença de substâncias perigosas. Descarte de forma responsável numa instalação de reciclagem ou de resíduos aprovada.

### **Assistência**

Encontra todas as informações e peças de substituição disponíveis em [www.tristar.eu](http://www.tristar.eu)!



## **SICUREZZA**

- Il produttore non è responsabile di eventuali danni e lesioni conseguenti la mancata osservanza delle istruzioni di sicurezza.
  - Se il cavo di alimentazione è danneggiato, deve essere sostituito dal produttore, da un addetto all'assistenza o da personale con qualifiche analoghe per evitare rischi.
  - Non spostare mai l'apparecchio tirandolo per il cavo e controllare che il cavo non possa rimanere impigliato.
  - Collocare l'apparecchio su una superficie stabile e piana.
  - L'utente non deve lasciare l'apparecchio incustodito mentre è collegato alla rete elettrica.
  - Questo apparecchio è destinato a un uso esclusivamente domestico e deve essere utilizzato soltanto per gli scopi previsti.
  - L'apparecchio può essere utilizzato da bambini di almeno 8 anni e da persone con ridotte capacità fisiche, sensoriali o mentali oppure privi della necessaria pratica ed esperienza sotto la supervisione di un adulto o dopo aver ricevuto adeguate istruzioni sull'uso in sicurezza dell'apparecchio e aver compreso i possibili rischi.
- I bambini non devono giocare con l'apparecchio.
  - I bambini non devono eseguire interventi di manutenzione e pulizia senza supervisione.
  - I bambini di età inferiore ai 3 anni devono essere tenuti lontani, a meno che non siano costantemente sorvegliati.
  - I bambini di età compresa tra 3 ed 8 anni possono accendere e spegnere l'apparecchio solo a condizione che tale apparecchio sia stato collocato o installato nella sua posizione di funzionamento prevista e i bambini abbiano ricevuto adeguate istruzioni sull'uso in sicurezza dell'apparecchio e aver compreso i possibili rischi.
  - I bambini di età compresa tra 3 ed 8 anni non devono collegare alla rete elettrica, regolare e pulire l'apparecchio o eseguire la normale manutenzione ordinaria.
  - Per proteggersi dalle scosse elettriche, non immergere il cavo, la spina o l'apparecchio nell'acqua né in qualsiasi altro liquido.

- **AVVERTENZA:** Alcune parti di questo prodotto possono diventare molto calde e causare ustioni. Prestare particolare attenzione ai bambini e alle persone vulnerabili.
  - Non usare questo ventilatore nelle immediate vicinanze di un bagno, di una doccia o di una piscina.
  - Tiranti, fasci, traverse non devono essere tagliati o incisi durante la fase di installazione.
  - Non installare il dispositivo in prossimità di tende o di altri materiali combustibili. Ciò potrebbe causare incendio.
  - L'apparecchio non deve in nessun caso essere coperto con materiale isolante o simile.
  - Il ventilatore non deve essere collocato sotto la presa di rete.
  - Non utilizzare questa stufa se è caduta.
  - **AVVERTENZA:** Il riscaldatore non deve essere utilizzato se i pannelli in vetro sono danneggiati.
  - Utilizzare la stufa su una superficie orizzontale e stabile o fissarla a parete, se applicabile.
- **AVVERTENZA:** Non utilizzare la stufa in ambienti piccoli occupati da persone incapaci di muoversi in modo autonomo, senza costante supervisione.
  - **AVVERTENZA:** Per ridurre il rischio di incendi, mantenere tessuti, tende e altri materiali infiammabili a una distanza minima di 1 m dall'uscita dell'aria.
  - La stufa deve essere installata in modo tale che gli interruttori e gli altri comandi non possano essere toccati da una persona nella vasca o nella doccia.
-  **AVVERTENZA:** Per evitare il surriscaldamento, non coprire il riscaldatore.



I rifiuti elettrici non vanno smaltiti insieme ai rifiuti domestici. Provvedere al riciclo dove esistono strutture. Effettuare la verifica presso l'autorità locale o il negozio in loco per ottenere consigli sul riciclaggio.



Questo prodotto è conforme alle prescrizioni applicabili contenute nelle normative o direttive europee.



The Green Dot è un marchio registrato di Der Grüne Punkt – Duales System Deutschland GmbH ed è protetto come marchio in tutto il mondo. Il logo può essere utilizzato unicamente dai clienti di DSD GmbH titolari di un valido contratto di utilizzo del marchio o da società di gestione dei rifiuti impegnate all'interno della Repubblica Federale di Germania. Quanto sopra si applica anche alla riproduzione del logo da parte di terzi in un dizionario, un'enciclopedia o una banca dati elettronica contenente un manuale di riferimento.



Il Marchio di Conformità Eurasiatica (EAC) è un marchio di certificazione per i prodotti conformi a tutti i regolamenti tecnici dell'Unione Doganale Eurasiatica.



Racolta differenziata dei rifiuti / Controlla le linee guida del tuo comune



Il prodotto e i materiali di imballaggio sono riciclabili, a condizione che la responsabilità del produttore sia estesa. Smaltirli separatamente, seguendo i simboli di imballaggio illustrati, per un ottimale trattamento dei rifiuti. Il logo Triman è valido solo in Francia.

## DESCRIZIONE DELLE PARTI

1. Interruttore on/off
2. Display
3. Pulsante a sfioramento On/Off
4. Pulsanti a sfioramento del menu
5. Seleziona pulsante a sfioramento
6. Pulsante a sfioramento giù
7. Pulsante a sfioramento su
8. Piedini

## INSTALLAZIONE

### Montaggio a parete

1. Segna la posizione dei quattro fori da eseguire sulla parete. (Per ottenere le migliori prestazioni, è meglio installare il radiatore a un'altezza compresa tra 20 e 100 cm dal pavimento).
2. Pratica i fori con la punta contenuta nella confezione di accessori.
3. Inserisci le guide di plastica nei fori.
4. Installa il radiatore a pannello sui quattro raccordi a binario che corrispondono ai quattro fori del radiatore.
5. Avvita i quattro bulloni di fissaggio nel raccordo di plastica delle guide.
6. Metti i tappi sui bulloni di fissaggio. Si consiglia di utilizzare della normale colla per attaccare i tappi ai bulloni in modo stabile.
  - Per smontare l'unità dalla parete, basta rimuovere i tappi e svitare i bulloni con un cacciavite, quindi smontare il radiatore.
  - Assicurati che la distanza tra il fondo del radiatore e il pavimento non sia inferiore a 20 cm.

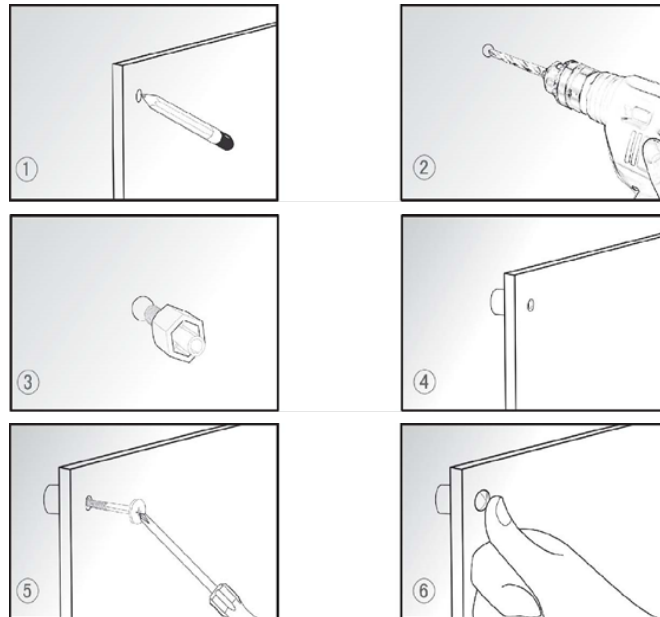

#### Montaggio dei piedini

- Se il riscaldatore non viene installato a parete, è necessario montare i piedini sull'unità.
- Posiziona i piedini e fissali inserendo le viti nell'alloggiamento.
- Verificare che i piedini siano correttamente posizionati sul lato inferiore del riscaldatore.

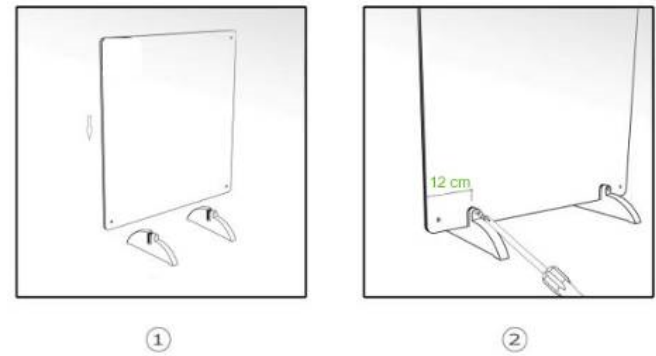

#### PRIMA DEL PRIMO UTILIZZO

- Alla prima accensione del dispositivo, si sprigionerà un leggero odore. Ciò è normale, assicurarsi che ci sia una ventilazione adeguata. Questo odore solo temporaneo e svanirà rapidamente.
- Durante il riscaldamento o il raffreddamento l'apparecchio potrebbe emettere dei suoni causati dall'espansione e dalla contrazione dell'involucro del riscaldatore, questo è normale e non è indice di difetti.
- Collegare il cavo di alimentazione alla presa. (Nota: assicurarsi che il voltaggio indicato sul dispositivo corrisponda al voltaggio locale prima di collegarlo. Voltaggio 220V-240V~ 50-60Hz.)

## FUNZIONI DEI TASTI A SFIORAMENTO/ DISPLAY USO

- Premere l'interruttore on/off sul lato del riscaldatore per accendere l'apparecchio.

### Funzioni dei pulsanti a sfioramento

#### Impostazione della potenza:



- Premi  per accendere il radiatore, il display mostra la temperatura ambiente; premendolo di nuovo, il dispositivo passa in modalità stand-by.

#### Impostazione di data e orario:



- Premi  per 3 secondi per l'impostazione dell'orario, il

codice dell'ora lampeggerà, premi



o



per

impostare l'ora da 1 a 23.



- Premi  di nuovo, il codice dei minuti lampeggerà, premi



o



per impostare i minuti tra 00 e 59.



- Premi  ancora una volta, il codice della settimana

lampeggerà, premi



o



per impostare il giorno

della settimana da MO a SU, premi



per salvare oppure dopo 5 secondi verrà salvato automaticamente.

#### Impostazione menu:



- Premi  per selezionare la modalità normale o quella settimanale; in modalità normale il radiatore funziona senza l'impostazione del timer.



- Premi , selezionare radiatore in modalità normale,



premi

, sullo schermo LCD lampeggia la temperatura

ambiente, premi



o



per impostare la

## Istruzioni per l'uso

temperatura desiderata, premi  per salvare le impostazioni o, dopo 5 secondi, verranno salvate automaticamente. (La temperatura deve essere impostata a un livello più alto rispetto a quello della temperatura ambiente)

- Premi  per selezionare la modalità settimanale, il display LCD mostra i giorni della settimana (MO-SU) in alto, e visualizza

 nell'angolo sinistro, premi  , il codice della temperatura lampeggia, premi  o  per impostare la temperatura desiderata.

- Premi  , lo schermo mostrerà "ON" per impostare l'impostazione di avvio del timer, il codice dell'ora lampeggia, per

impostare il timer, premi  o  per selezionare

l'ora di inizio desiderata, premi  per impostare i minuti,

premi  , lo schermo mostrerà "OFF" per configurare l'impostazione di arresto del timer, il codice dell'ora lampeggia,

premi  o  per selezionare l'ora di arresto

desiderata, premi  e premi  o  per

impostare i minuti, premi  per completare il timer.

- L'ora di arresto deve essere successiva all'ora di avvio; se l'ora di arresto è precedente all'ora di avvio, il timer non funzionerà in questa data.
- Non spegnere il dispositivo dopo aver impostato il timer settimanale. Se il dispositivo è spento, il timer settimanale impostato non verrà eseguito.

### Controllo della temperatura ambiente con rilevamento della finestra aperta

- L'apparecchio è dotato di rilevamento automatico delle finestre aperte. Se la temperatura ambiente si abbassa di oltre 3°C, l'apparecchio non funzionerà al fine di risparmiare energia; se è

necessario riscaldare, chiudere tutte le finestre e le porte o spegnere il sistema di ventilazione. Quindi riaccendere l'apparecchio.

- La funzione di rilevamento della finestra aperta è attivata per impostazione predefinita; la funzione può essere annullata



premendo per 5 secondi Verrà emesso un suono e il simbolo di apertura della finestra in alto a destra del display si spegnerà. Per riattivare la funzione di rilevamento della finestra



aperta, premi per 5 secondi, verrà visualizzato il simbolo di apertura della finestra e la funzione tornerà attiva.

### Specifiche tecniche

Dettagli	KA-5094
Tensione	220-240V~
Frequenza	50-60Hz
Potenza	550W

### PULIZIA E MANUTENZIONE

- Prima della pulizia, scollegare l'apparecchio ed attendere che l'apparecchio si raffreddi.

- Pulire l'apparecchio con un panno umido. Non usare mai detersivi duri e abrasivi, pagliette o lana d'acciaio, che danneggiano l'apparecchio.

### AMBIENTE



Il simbolo del cassonetto barrato riportato sull'apparecchiatura indica che questo prodotto non deve essere smaltito con i normali rifiuti domestici. I dispositivi elettronici ed elettrici non inclusi in un processo di smistamento sono potenzialmente pericolosi per l'ambiente e la salute umana a causa della presenza di sostanze pericolose. Si prega di smaltire in modo responsabile presso centri idonei di raccolta differenziata.

### Assistenza

Tutte le informazioni e le parti di ricambio sono disponibili sul sito [www.tristar.eu](http://www.tristar.eu)

## **SÄKERHET**

- Om dessa säkerhetsanvisningar ignoreras kan inget ansvar utkrävas av tillverkaren för eventuella skador som uppkommer.
- Om nätsladden är skadad måste den bytas ut av tillverkaren, dess servicerepresentant eller liknande kvalificerade personer för att undvika fara.
- Flytta aldrig apparaten genom att dra den i sladden och se till att sladden inte kan trassla in sig.
- Apparaten måste placeras på en stabil, jämn yta.
- Användaren får inte lämna apparaten obevakad när den är ansluten till elnätet.
- Denna apparat får endast användas för hushållsändamål och endast för det syfte den är konstruerad för.
- Apparaten kan användas av barn från 8 år och uppåt samt personer med nedsatt fysisk, sensorisk eller mental förmåga eller brist på erfarenhet och kunskap om de övervakas eller får instruktioner angående användning av enheten på ett säkert sätt och förstår riskerna.
- Barn får inte leka med apparaten.
- Rengöring och underhåll ska inte utföras av barn utan uppsikt.
- Barn under 3 år ska hållas borta från apparaten, såvida de inte hålls under uppsikt hela tiden.
- Barn från 3 år upp till 8 år får endast slå på/stänga av apparaten om den har placerats eller installerats i normalt användningsläge och för avsedd användning och barnen övervakas eller har fått instruktioner om användning av apparaten på ett säkert sätt och förstår riskerna med användningen.
- Barn från 3 år upp till 8 år får inte ansluta, reglera och rengöra apparaten eller utföra underhåll på den.
- För att undvika elektriska stötar ska du aldrig sänka ned sladden, kontakten eller apparaten i vatten eller någon annan vätska.
- **WARNING!** Vissa delar av produkten kan bli väldigt heta och orsaka brännskador. Var extra försiktig när det finns barn och andra personer som lätt skadar sig i närheten.
- Använd inte värmaren i den omedelbara närheten av ett badkar, en dusch eller en pool.
- Reglar, bjälkar och sparrar får inte beskåras eller hackas för att installera apparaten.



- Installera inte apparaten i närheten av gardiner och andra brännbara material. Detta kan orsaka brand.
- Apparaten får under inga omständigheter täckas med isolerande material eller liknande material.
- Värmaren får inte placeras omedelbart under ett vägguttag.
- Använd inte värmaren om den har tappats.
- **WARNING!** Värmaren får inte användas om glaspanelerna är skadade.
- Du kan antingen använda värmaren på en horisontell och stabil yta, eller fästa den på väggen.
- **WARNING!** Använd inte värmaren i små rum med personer som inte kan lämna rummet av sig själva, om det inte sker under konstant övervakning.
- **WARNING!** För att minska risken för brand, håll textilier, gardiner och andra lättantändliga material minst 1 meter från luftutloppet.
- Värmaren måste monteras så att strömbrytarna och andra kontroller inte kan beröras av en person i badet eller duschen.

-  **WARNING!** Undvik överhettning genom att inte täcka över värmaren.



Elektriska avfallsprodukter får inte slängas med hushållsavfallet. Återvinn där det finns anläggningar för det ändamålet. Kontakta din lokala myndighet eller butik för att få råd om återvinning.



Denna produkt uppfyller kraven på överensstämmelse i tillämpliga europeiska förordningar eller direktiv.



Den gröna punkten är ett registrerat varumärke som tillhör Der Grüne Punkt - Duales System Deutschland GmbH och är skyddat som varumärke över hela världen. Logotypen får endast användas av kunder hos DSD GmbH som har ett giltigt avtal om användning av varumärket eller av anlitade avfallshanteringsföretag i Förbundsrepubliken Tyskland. Detta gäller även om tredje part återger logotypen i en ordbok, en uppslagsbok eller en elektronisk databas som innehåller en referensmanual.



Det eurasiska överensstämmelsemärket (EAC) är ett certifieringsmärke för att ange produkter som överensstämmer med alla tekniska föreskrifter i Eurasiska tullunionen.



Separat insamling / Kontrollera dina lokala kommunala riktlinjer.



Produkten och förpackningsmaterialet är återvinningsbart och är kopplat till ett utökat tillverkaransvar. Kassera den separat och följ de illustrerade förpackningssymbolerna för bättre avfallshantering. Trimman-logotypen är endast giltig i Frankrike.

## BESKRIVNING AV DELAR

1. På-/av-knapp
2. Display
3. På-/av-knapp
4. Menyknapp
5. Välj touchknapp
6. Touchknapp ned
7. Touchknapp upp
8. Fötter

## INSTALLATION

### Väggmontering

1. Markera ställena på väggen där du ska borra de 4 hålen. (Det är bättre att installera värmaren på 20 cm till 100 cm höjd från golvet för att få bästa prestanda.)
2. Borra hålen med borret från tillbehörspaketet.
3. Sätt in plasticskenorna i hålen.
4. Montera panelvärmaren på de fyra skenorna som matchar de fyra hålen i värmaren.
5. Skruva i de fyra fästskruvarna i plasticskenorna.
6. Sätt på locken på fästskruvarna. Det rekommenderas att du använder vanligt lim för att fästa locken på skruvarna på ett stabilt sätt.
  - För att ta ner enheten från väggen öppnar du bara skruvkapslarna och skruvar loss bultarna med en skruvmejsel och tar sedan ner värmaren.
  - Se till att avståndet mellan värmarens botten och golvet är minst 20 cm.

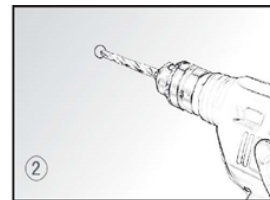
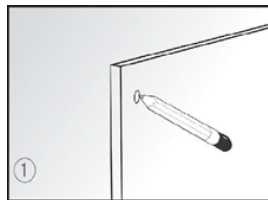

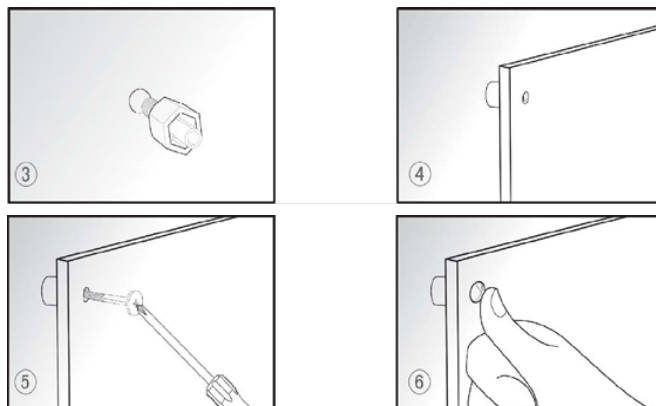

### Fotmontering

- Om inte värmaren monteras på väggen måste fötterna sättas fast på apparaten innan den används.
- Placera fötterna och fäst dem genom att skruva i skruvarna i höljet.
- Se till att fötterna sitter korrekt placerade på värmarens undersida.

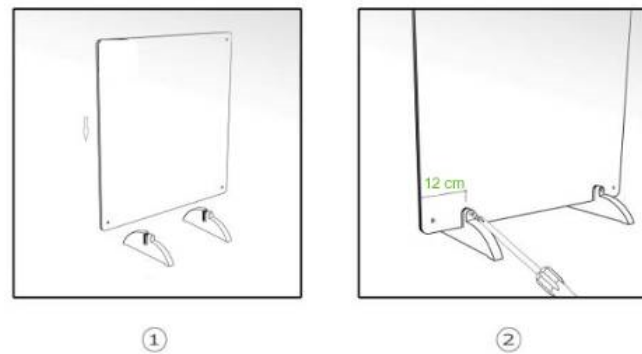

### FÖRE FÖRSTA ANVÄNDNING

- När enheten sätts på för första gången uppstår en svag lukt. Detta är helt normalt. Sörj för god ventilation. Lukten är bara tillfällig och försvinner snart.
- Enheten kan avge vissa ljud när den värms upp och kyls ner. Dessa ljud orsakas av att värmarens hölje expanderar och dras ihop. Detta är normalt och indikerar inte att något är fel.
- Anslut strömkabeln till uttaget. (OBS: Se till att spänningen som anges på enheten motsvarar den lokala spänningen innan enheten ansluts. Spänning 220V-240V~ 50-60Hz.)

## TRYCKKNAPPS- OCH DISPLAYFUNKTIONER

### ANVÄNDNING

- Tryck på strömbrytaren på sidan av värmaren för att slå på eller stänga av värmaren helt.



### Funktioner för pekknappar

#### Effektinställning:





- Tryck  för att sätta på elementet. Displayen visar rumstemperaturen. Trycker du på den igen försätts apparaten i stand-by-läge.

#### Datum- och tidsinställning:





- Tryck  i 3 sekunder för inställning av tiden och timkoden blinkar. Tryck  eller  för att ställa in timmar från 1-23.
- Tryck  igen och minutkoden blinkar. Tryck  eller  för att ställa in minuter från 00-59.

- Tryck  en gång till och veckokoden blinkar. Tryck  eller  för att ställa in veckodagen från må-sön.
- Tryck  för att spara eller det sparas automatiskt efter 5 sekunder.

#### Menyinställning:

- Tryck  för att välja mellan normalt läge eller veckoläge. I normalt läge fungerar elementet utan tidsinställning.
- Tryck , välj element i normalt läge. Tryck , LCD-skärmen blinkar och visar rumstemperaturen. Tryck  eller  för att ställa in önskad temperatur. Tryck  för att spara inställningarna eller de sparas automatiskt efter 5 sekunder. (Temperaturen måste ställas in högre än rumstemperaturen)

- Tryck  för att välja veckoläge. LCD-skärmen visar veckodagarna (må-sön) högst upp och display  i vänster hörn.
- Tryck  , temperaturkoden blinkar. Tryck  eller  för att ställa in önskad temperatur.
- Tryck  , skärmen visar "ON" för att ställa in timerns inställning för start och timkoden blinkar. För att ställa in timern, tryck  eller  för att välja önskad timme för start, tryck  för att ställa in minuterna, tryck  , skärmen visar "OFF" för att ställa in timerns inställning för stopp och timkoden blinkar. Tryck  eller  för att välja

- önskad timme för stopp, tryck  och tryck  eller  för att ställa in minuterna, tryck  för att slutföra timerinställningen.
- Stopptiden måste vara senare än starttiden. Om stopptiden är tidigare än starttiden, kommer timern inte att fungera för detta datum.
- Stäng inte av apparaten efter att ha ställt in veckotimern. Om apparaten stängs av, kommer den inställda veckotimern inte att fungera.

#### Rumstemperaturkontroll med detektering av öppet fönster

- Apparaten har automatisk detektering av öppet fönster. Om den omgivande temperaturen sjunker mer än 3 °C, arbetar enheten inte för att spara energi; Om uppvärmning behövs, måste alla fönster och dörrar vara stängda och ventilationssystemet vara avstängt. Sedan måste apparaten sättas på igen för att kunna fortsätta att värma.
- Funktionen för detektering av öppna fönster är aktiverad som standard, och funktionen kan avbrytas genom att trycka på  i 5 sekunder. Ett ljud hörs och symbolen för fönsteröppning längst upp till höger på displayen slocknar. För att

återuppta funktionen för detektering av öppna fönster tryck på



i 5 sekunder, symbolen för öppet fönster visas och funktionen fungerar normalt igen.

är potentiellt farlig för miljön och människors hälsa på grund av förekomsten av farliga ämnen. Bortskaffa den på ett ansvarsfullt sätt på en godkänd avfalls- eller återvinningsanläggning.

### Support

Du hittar all tillgänglig information och reservdelar på [www.tristar.eu](http://www.tristar.eu)!

### Tekniska specifikationer

Detaljer	KA-5094
Spänning	220-240V~
Frekvens	50-60Hz
Ström	550W

## RENGÖRING OCH UNDERHÅLL

- Innan rengöring, dra ur kontakten och vänta tills apparaten har svalnat.
- Rengör apparaten med en fuktig trasa. Använd aldrig starka och slipande rengöringsmedel, skursvamp eller stålull som skadar apparaten.

## OMGIVNING



Den överkryssade symbolen för hjulburk innebär att denna produkt inte får kastas med vanligt hushållsavfall. Elektronisk och elektrisk utrustning som inte ingår i den selektiva sorteringsprocessen

## BEZPIECZEŃSTWO

- Producent nie ponosi odpowiedzialności za uszkodzenia w przypadku nieprzestrzegania instrukcji bezpieczeństwa.
- W przypadku uszkodzenia kabla zasilania, aby uniknąć zagrożenia, musi on być wymieniony przez producenta, jego agenta serwisowego lub osoby o podobnych kwalifikacjach.
- Nie wolno przesuwając urządzenia, ciągnąć za przewód ani dopuszczać do zaplątania kabla.
- Urządzenie należy umieścić na stabilnej i wypoziomowanej powierzchni.
- Urządzenia nie należy pozostawiać bez nadzoru, kiedy jest podłączone do zasilania.
- Urządzenie przeznaczone jest tylko do eksploatacji w gospodarstwie domowym, w sposób zgodny z jego przeznaczeniem.
- Urządzenia mogą używać dzieci w wieku 8 lat i starsze oraz osoby z obniżoną sprawnością fizyczną, zmysłową lub umysłową, a także osoby bez doświadczenia i wiedzy, jeśli są one nadzorowane lub gdy poinstruowano je, jak korzystać z tego urządzenia w bezpieczny sposób, i gdy zdają sobie sprawę z istniejących niebezpieczeństw.
- Dzieciom nie wolno bawić się urządzeniem.
- Dzieci bez nadzoru nie mogą wykonywać czyszczenia i konserwacji dozwolonej dla użytkownika.
- Dzieci w wieku poniżej 3 lat nie mogą przebywać w pobliżu urządzenia, jeśli nie są przez cały czas nadzorowane.
- Dzieci w wieku od 3 do 8 lat mogą jedynie włączać i wyłączać urządzenie, pod warunkiem że zostało ono umieszczone lub zainstalowane w normalnej pozycji roboczej, a dzieci są nadzorowane lub poinstruowano je, jak korzystać z tego urządzenia w bezpieczny sposób, i gdy zdają sobie sprawę z istniejących niebezpieczeństw.
- Dzieciom w wieku od 3 do 8 lat nie wolno podłączać urządzenia do gniazdka, dokonywać jego regulacji, czyścić go ani przeprowadzać konserwacji dozwolonej dla użytkownika.
- Aby uniknąć porażenia prądem elektrycznym, nie należy zanurzać przewodu, wtyczki ani urządzenia w wodzie bądź w innej cieczy.

- **OSTRZEŻENIE:** Niektóre części produktu mogą się bardzo rozgrzać i spowodować oparzenia. Należy zwracać szczególną uwagę i zachowywać ostrożność, gdy w pobliżu urządzenia przebywają dzieci lub osoby szczególnie narażone.
- Nie używaj tego grzejnika bezpośrednio przy wannie, prysznicu lub basenie do pływania.
- Aby zainstalować urządzenie nie można ciąć ani nacinać belek stropowych, dźwigarów lub krokwi.
- Proszę nie umieszczać urządzenia w pobliżu firanek lub innych palnych materiałów. Może to spowodować pożar.
- Urządzenie, pod żadnym pozorem, nie może być przykryte materiałem izolującym lub podobnym.
- Nie wolno umieszczać grzejnika bezpośrednio pod gniazdkiem.
- Nie używać nagrzewnicy, jeśli została upuszczona.
- **OSTRZEŻENIE:** Nie wolno używać grzejnika, jeśli szklane panele są uszkodzone.
- Nagrzewnicy używać na poziomej i stabilnej powierzchni lub zamocować na ścianie.
- **OSTRZEŻENIE:** Jeżeli nie zostanie zapewniony ciągły nadzór, nie należy go używać w małych pomieszczeniach, w którym znajdują się osoby, które nie są w stanie ich samodzielnie opuścić.
- **OSTRZEŻENIE:** Aby zmniejszyć ryzyko pożaru, materiały tekstylne, zasłony lub inne łatwopalne materiały należy trzymać przynajmniej 1 m od wylotu powietrza.
- Grzejnik powinien być zainstalowany w taki sposób, aby osoba znajdująca się w wannie lub pod prysznicem nie dotykała wyłącznika ani innych przycisków kontrolnych.
-  **OSTRZEŻENIE:** Aby uniknąć przegrzania, nie przykrywaj grzejnika.



 Zużytych produktów elektrycznych nie należy wyrzucać razem z odpadami domowymi. Oddawaj odpady do recyklingu w odpowiednich zakładach utylizacji odpadów. Aby uzyskać informacje dotyczące recyklingu, skontaktuj się z lokalnym urzędem lub sklepem.





Ten produkt spełnia wymagania zgodności z odpowiednimi europejskimi przepisami lub dyrektywami.



Zielony Punkt jest zastrzeżonym znakiem towarowym firmy Der Grüne Punkt - Duales System Deutschland GmbH i jest chroniony jako znak towarowy na całym świecie. Logo może być używane wyłącznie przez klientów DSD GmbH posiadających ważną umowę o korzystaniu ze znaku towarowego lub przez zaangażowane firmy zajmujące się gospodarką odpadami na terenie Republiki Federalnej Niemiec. Dotyczy to również reprodukcji logo przez osoby trzecie w słowniku, encyklopedii lub elektronicznej bazie danych zawierającej podręcznik.



Euroazjatycki znak zgodności (EAC) to znak certyfikacyjny wskazujący produkty, które spełniają wymagania techniczne Eurazjatyckiej Unii Celnej.



Oddzielna utylizacja / Sprawdź przepisy lokalne.



Produkt i materiały opakowaniowe nadają się do recyklingu, pod warunkiem rozszerzenia odpowiedzialności producenta. Wyrzucaj je oddzielnie, stosując się do przedstawionych symboli na opakowaniu, aby lepiej przetwarzać odpady. Logo Triman obowiązuje tylko we Francji.

## OPIS CZĘŚCI

1. Przełącznik wł./wyt.
2. Wyświetlacz
3. Przycisk dotykowy wł./wyt.
4. Przycisk dotykowy menu
5. Wybierz przycisk dotykowy
6. Przycisk dotykowy w górę
7. Przycisk dotykowy w dół
8. Nóżki

## MONTAŻ

### Montaż naścienny

1. Zaznacz na ścianie położenie czterech otworów, które mają zostać wywiercone. (W celu zapewnienia najlepszego działania zaleca się montaż grzejnika w odległości 20 do 100 cm od podłogi.)
2. Wywierć otwory wiertłem z zestawu akcesoriów
3. Włóż plastikowe uchwyty do mocowania szyn do otworów.
4. Zamontuj panel grzewczy na czterech uchwytach do mocowaniach szyn pasujących do czterech otworów w grzejniku.
5. Wkręć cztery śruby mocujące w plastikowe uchwyty do mocowania szyn.
6. Załóż zaślepki na śruby mocujące. Zaleca się użycie zwykłego kleju, aby stabilnie przykleić zaślepki do śrub.
  - W celu zdjęcia urządzenia ze ściany wystarczy otworzyć zaślepki śrub i odkręcić śruby za pomocą śrubokrętu, a następnie zdjąć grzejnik.
  - Upewnij się, aby odległość między spodem grzejnika a podłogą nie była mniejsza niż 20 cm.

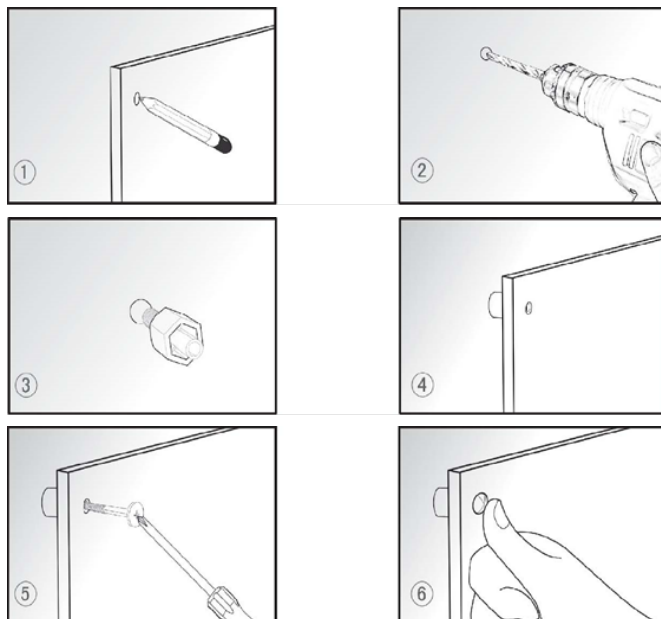

#### Zestaw nóżek

- Jeśli grzejnik nie jest montowany na ścianie, należy do niego przymocować dostarczone w zestawie nóżki.
- Umieść stopki i zabezpiecz je wkręcając śruby w obudowę.
- Upewnij się, że są one prawidłowo umiejscowione na dolnym końcu nagrzewnicy.

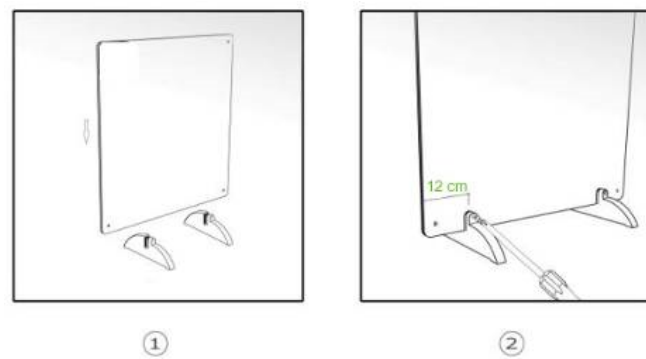

#### PRZED PIERWSZYM UŻYCIEM

- Gdy urządzenie zostanie włączone po raz pierwszy, pojawi się lekki zapach. To normalne, zadбай o odpowiednią wentylację. Zapach jest tymczasowy i wkrótce zniknie.
- Podczas nagrzewania i stygnięcia mogą występować odgłosy spowodowane rozszerzaniem się i kurczeniem osłony nagrzewnicy, co jest normalnym zjawiskiem i nie oznacza żadnej usterki.
- Podłącz kabel zasilający do gniazda. (Uwaga: Przed podłączeniem urządzenia upewnij się, że napięcie podane na urządzeniu jest zgodne z napięciem lokalnym. Napięcie 220V-240V~ 50-60Hz.)

## FUNKCJE PRZYCISKÓW DOTYKOWYCH/ WYŚWIETLACZA

### UŻYTKOWANIE

- Naciśnij przełącznik wł./wyt. z boku grzejnika, aby włączyć lub wyłączyć zasilanie urządzenia.

### Funkcje przycisków dotykowych

#### Pokrętło ustawiania zasilania





- Naciśnij  w celu włączenia grzejnika. Wyświetlacz pokazuje temperaturę pomieszczenia. Ponowne naciśnięcie spowoduje przełączenie urządzenia w tryb czuwania.

#### Ustawianie daty i godziny:



- Naciśnij  przez 3 sekundy w celu ustawienia harmonogramu, zaczną migać wskaźnik godziny. Naciśnij



 lub  w celu ustawienia godziny w zakresie od 1 do 23.



- Naciśnij  ponownie, zaczną migać wskaźnik minut.



Naciśnij  lub  w celu ustawienia minut w zakresie od 00 do 59.



- Naciśnij  jeszcze raz, zaczną migać wskaźnik tygodnia.



Naciśnij  lub  w celu ustawienia dnia tygodnia













od PON. do NIEDZ. Naciśnij  w celu zapisania. Po 5 sekundach ustawienie zostanie zapisane automatycznie.



#### Ustawianie menu:



- Naciśnij  w celu wyboru trybu zwykłego lub tygodniowego. W przypadku trybu zwykłego grzejnik pracuje bez ustawiania timera.

## Instrukcje użytkownika

- Naciśnij , wybierz grzejnik w trybie zwykłym. Naciśnij , na wyświetlaczu LCD miga temperatura pomieszczenia. Naciśnij  lub  w celu ustawienia pożądanej temperatury. Naciśnij  w celu zapisania. Po 5 sekundach ustawienie zostanie zapisane automatycznie. (Temperatura musi być ustawiona wyżej niż temperatura pomieszczenia)
- Naciśnij , w celu wybrania trybu tygodniowego. Wyświetlacz LCD pokazuje dni tygodnia (PON.-NIEDZ.) w górnej części i wyświetla  w lewym narożniku. Naciśnij , miga wskaźnik temperatury. Naciśnij  lub  w celu ustawienia pożądanej temperatury.

- Naciśnij , na ekranie pojawi się „WŁ.”, aby ustawić uruchamianie timera. Zacznie migać wskaźnik godziny. Naciśnij  lub , aby wybrać pożądaną godzinę uruchomienia. Naciśnij  w celu ustawienia minut. Naciśnij , na ekranie pojawi się „WYŁ.”, aby ustawić zatrzymanie timera. Zacznie migać wskaźnik godziny. Naciśnij  lub , aby wybrać pożądaną godzinę zatrzymania. Naciśnij  i naciśnij  lub  w celu ustawienia minut. Naciśnij  w celu zakończenia ustawiania timera.
- Czas zatrzymania musi być później niż czas uruchomienia. Jeśli czas zatrzymania wypada wcześniej niż czas uruchomienia, timer nie będzie działał dla tej daty.

- Nie wyłączaj urządzenia po ustawieniu tygodniowego timera. Jeżeli urządzenie jest wyłączone, ustawiony timer tygodniowy nie zostanie zrealizowany.

### Regulacja temperatury w pomieszczeniu z funkcją wykrywania otwartego okna

- Urządzenie jest wyposażone w funkcję automatycznego wykrywania otwartego okna. Jeśli temperatura otoczenia obniży się o więcej niż 3°C, urządzenie nie będzie działać w celu oszczędzania energii elektrycznej. Jeśli wymagane jest ogrzewanie, wszystkie okna i drzwi muszą być zamknięte, a system wentylacji musi być wyłączony. Następnie urządzenie musi zostać ponownie włączone, zanim będzie mogło kontynuować ogrzewanie.
- Funkcja wykrywania otwartego okna jest włączona domyślnie,



można ją anulować przez naciśnięcie przez 5 sekund. Rozlegnie się sygnał dźwiękowy i zgaśnie symbol otwartego okna w prawym górnym rogu wyświetlacza. W celu ponownego



włączenia funkcji wykrywania otwartego okna, naciśnij przez 5 sekund. Zostanie wyświetlony symbol otwartego okna, a funkcja znów będzie działać normalnie.

### Specyfikacja techniczna

Szczegóły	KA-5094
Napięcie	220-240V~
Częstotliwość	50-60Hz
Moc	550W

### CZYSZCZENIE I KONSERWACJA

- Przed czyszczeniem wyjąć wtyczkę z gniazda i odczekać, aż urządzenie wystygnie.
- Zewnętrzną obudowę należy czyścić wilgotną szmatką. Nie należy nigdy używać ostrych ani szorstkich środków czyszczących, zmywaków do szorowania oraz druciaków, aby nie uszkodzić urządzenia.

### ŚRODOWISKO



Symbol przekreślonego kołowego kontenera na odpady oznacza, że tego produktu nie można wyrzucać wraz z innymi odpadami gospodarstwa domowego. Ze względu na obecność niebezpiecznych substancji, mieszanin lub części składowych urządzenia elektryczne i elektroniczne, niepodlegające procesowi selektywnego sortowania są potencjalnie niebezpieczne dla środowiska i zdrowia ludzi. Produkt należy zutylizować w sposób odpowiedzialny w zatwierdzonym zakładzie utylizacji odpadów lub recyklingu.

## Instrukcje użytkowania

---

Zużyty sprzęt może mieć szkodliwy wpływ na środowisko i zdrowie ludzi z uwagi na potencjalną zawartość niebezpiecznych substancji, mieszanin oraz części składowych. Gospodarstwo domowe spełnia ważną rolę w przyczynianiu się do ponownego użycia i odzysku surowców wtórnych, w tym recyklingu zużytego sprzętu. Na tym etapie kształtuje się postawy, które wpływają na zachowanie wspólnego dobra jakim jest czyste środowisko naturalne.

### **Wsparcie**

Wszelkie informacje i części zamienne można znaleźć stronie [www.tristar.eu](http://www.tristar.eu).

**BEZPEČNOST**

- Při ignorování bezpečnostních pokynů nemůže být výrobce odpovědný za případná poškození.
  - Pokud je napájecí kabel poškozen, musí být vyměněn výrobcem, jeho servisním zástupcem nebo podobně kvalifikovanou osobou, aby se předešlo možným rizikům.
  - Nikdy spotřebič nepřenášejte tažením za přírodní šňůru a ujistěte se, že se kabel nemůže zamotat.
  - Spotřebič musí být umístěn na stabilním a rovném povrchu.
  - Uživatel nesmí nechat spotřebič bez dozoru, pokud je připojen k napájení.
  - Tento spotřebič lze použít pouze v domácnosti za účelem, pro který byl vyroben.
  - Děti starší 8 let a osoby s omezenými tělesnými, smyslovými či mentálními schopnostmi nebo s nedostatkem zkušeností a znalostí smějí tento spotřebič používat, pokud jsou pod dohledem osoby odpovědné za jejich bezpečnost nebo pokud byly o použití tohoto spotřebiče touto osobou poučeny a uvědomují si možná nebezpečí.
- Děti si nesmí se spotřebičem hrát.
  - Čištění a užitelská údržba nesmí být prováděna dětmi bez dozoru dospělého.
  - Přístup dětí mladších 3 let je bez trvalého dohledu dospělé osoby zakázán.
  - Děti ve věku od 3 do 8 let mohou spotřebič pouze zapnout nebo vypnout, pokud je umístěn nebo instalován ve své normální provozní poloze a děti jsou pod dohledem nebo dostaly pokyny ohledně bezpečného použití spotřebiče a uvědomují si možná nebezpečí.
  - Děti ve věku od 3 do 8 let nesmí spotřebič zapínat do zásuvky, regulovat jeho chod nebo jej čistit či provádět užitelskou údržbu.
  - Abyste se ochránili před elektrickým výbojem, neponořujte napájecí kabel, zástrčku či spotřebič do vody či jiné tekutiny.
  - **VAROVÁNÍ:** Některé části výrobku mohou být velmi horké a způsobit popáleniny. Zvláštní opatrnosti je třeba za přítomnosti dětí a zranitelných osob.
  - Nepoužívejte tohle topení poblíž vany, sprchy nebo bazénu.

- Při instalaci přístroje by neměly být přeřezány nebo naříznuty žádné trámy, nosníky a krovy.
- Prosím, neumísťujte přístroj poblíž záclon a jiných hořlavých materiálů. Mohlo by to zapříčinit požár.
- Přístroj by za žádných okolností neměl být přikrytý izolačním nebo jiným podobným materiálem.
- Topení nesmí být umístěno přímo pod zásuvkou.
- Nepoužívejte tento ohřívač, pokud spadl.
- VAROVÁNÍ: Ohřívač nepoužívejte, pokud jsou jeho skleněné desky poškozeny.
- Tento ohřívač používejte na vodorovném a stabilním povrchu nebo ho připevněte ke stěně.
- VAROVÁNÍ: Toto topení nepoužívejte v malých místnostech, pokud jsou obsazeny osobami, které nejsou schopny místnost samostatně opustit, není-li zajištěn neustálý dozor.
- VAROVÁNÍ: Pro snížení rizika požáru udržujte textilie, závěsy nebo jiný hořlavý materiál v minimální vzdálenosti 1 m od výstupu vzduchu.

- Topení by mělo být instalováno tak, aby se nebylo možné dotýkat spínačů a jiných ovládacích prvků přímo z vany či sprchového kouta.



- VAROVÁNÍ: Aby se předešlo přehřátí, ohřívač nezakrývejte.



Elektroodpad by se neměl likvidovat společně s domovním odpadem. Máte-li k tomu možnost, třídte prosím odpad. Informace o recyklaci získáte na místním úřadě nebo v místním obchodě.



Tento výrobek splňuje požadavky na shodu s platnými evropskými předpisy nebo směrnicemi.



Zelená tečka je registrovaná ochranná známka Der Grüne Punkt – Duales System Deutschland GmbH a je celosvětově chráněna jako ochranná známka. Logo mohou používat pouze zákazníci společnosti DSD GmbH, kteří mají platnou smlouvu o používání ochranné známky, nebo společnosti zabývající se



nakládáním s odpady na území Spolkové republiky Německo. Platí to i pro reprodukci loga třetími stranami ve slovnících, encyklopediích nebo elektronických databázích obsahujících referenční příručku.



Euroasijská značka shody (EAC) je certifikační značka označující výrobky, které splňují všechny technické předpisy Euroasijské celní unie.



Separovaný sběr / Ověřte si pokyny místních orgánů.



V rámci rozšířené zodpovědnosti výrobce lze produkt i obalové materiály recyklovat. V zájmu efektivnějšího nakládání s odpadem je likvidujte zvlášť podle symbolů na balení. Logo Triman platí pouze ve Francii.

## POPIS SOUČÁSTÍ

1. Přepínač ZAP/VYP
2. Displej
3. Dotykové tlačítko ZAP/VYP
4. Dotykové tlačítko Nabídka
5. Dotykové tlačítko Výběr
6. Dotykové tlačítko Dolů
7. Dotykové tlačítko Nahoru
8. Nožičky

## INSTALACE

### Montáž na zeď

1. Vyznačte si umístění čtyř otvorů k vyvrtání do zdi. (Nejlepšího výkonu topidlo dosahuje při instalaci ve výšce 20 cm až 100 cm od podlahy.)
2. Otvory vyvrtejte vrtákem z balíčku příslušenství.
3. Do otvorů zasuňte plastové vodicí hmoždinky.
4. Nainstalujte topný panel na čtyři vodicí hmoždinky odpovídající čtyřem otvorům v topidle.
5. Zašroubujte čtyři kotevní šrouby do plastových vodicích hmoždinek.
6. Nasadte na kotevní šrouby zásepky. K pevnému uchycení zásepky na šrouby se doporučuje použít nějaké normální lepidlo.
  - Chcete-li jednotku odinstalovat, stačí sejmut zásepky a vyšroubovat šrouby, poté můžete topidlo sundat ze stěny.
  - Zajistěte, aby vzdálenost mezi dolní částí topidla a podlahou nebyla menší než 20 cm.

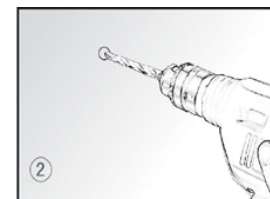
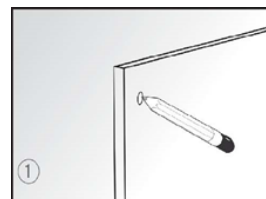

## Návod k použití

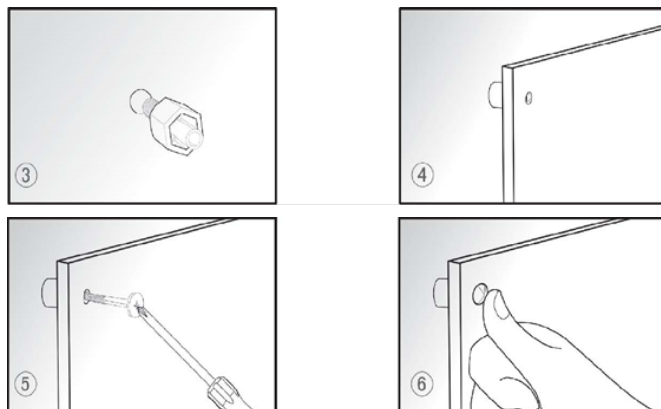

### Sestava nožek

- Pokud se ohřívač neupevňuje na stěnu, je třeba jednotku osadit dodanými nožkami.
- Namontujte nožičky a zajistěte je umístěním šroubů do kryty.
- Dávejte pozor, abyste nožky správně umístili na spodní stranu ohřívače.

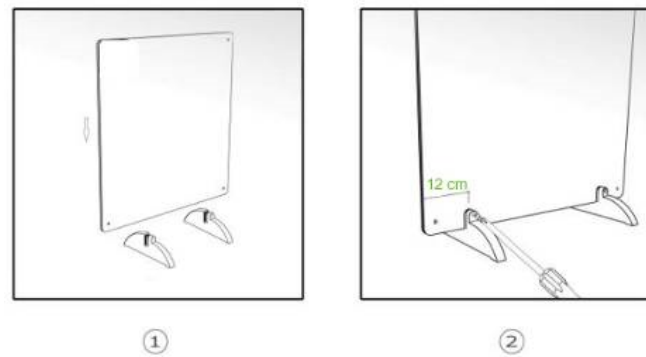

### PŘED PRVNÍM POUŽITÍM

- Při prvním zapnutí spotřebiče se objeví mírný zápach. To je normální, zajistěte dostatečné větrání. Tento zápach je pouze dočasný a brzy zmizí.
- Při zahřívání a ochlazování mohou být slyšet určité zvuky způsobené roztahováním a smršťováním těla ohřívače. To je normální a nenaznačuje to žádnou poruchu.
- Zapojte síťový kabel do zásuvky. (Poznámka: Před zapojením přístroje se ujistěte, že napětí uváděné na přístroji odpovídá místnímu napětí. Napětí 220 V–240 V ~ 50–60 Hz)

## FUNKCE DOTYKOVÝCH TLAČÍTEK/DISPLEJE

### POUŽITÍ

- Ohřívač zapnete nebo vypnete stisknutím vypínače na boční straně ohřívače.

### Funkce dotykových tlačítek

#### Nastavení výkonu:

- Stisknutím  zapnete vytápění, displej zobrazuje teplotu místnosti, opětovným stisknutím se zařízení nastaví do pohotovostního režimu.



#### Nastavení data a času:





- Stiskněte  po dobu 3 sekund a zobrazí se nastavení

času, ukazatel hodin se rozblíká, stiskněte  nebo





 nastavte hodinu v rozmezí 1–23.

- Stiskněte  znovu, ukazatel minut se rozblíká, stiskněte











 nebo  nastavte minuty v rozmezí 00–59.







- Stiskněte  znovu, ukazatel dne se rozblíká, stiskněte  nebo  nastavte den v rozmezí MO–SU (PO–NE), stisknutím  uložte, jinak po 5 sekundách dojde k automatickému uložení.

#### Nastavení nabídky:

- Stiskněte  pro volbu mezi normálním režimem nebo týdenním režimem, v normálním režimu pracuje vytápění bez nastavení časovače.
- Stiskněte , zvolte topení v normálním režimu, stiskněte , na LCD zobrazovce bliká pokojová teplota, stiskněte  nebo  nastavte požadovanou teplotu,

## Návod k použití

- stisknutím  uložte nastavení, jinak po 5 sekundách dojde k automatickému uložení. (Teplota musí být nastavena vyšší než teplota v místnosti)
- Stiskněte  a vyberte týdenní režim, LCD zobrazuje dny týdne (MO-SU / PO-NE) nahoře a zobrazuje  v levém rohu, stiskněte , ukazatel teploty se rozbliká, stiskněte  nebo  nastavte požadovanou teplotu.
  - Stiskněte , na obrazovce bude nápis „ON/ZAP“ a nastavte čas zapnutí časovače, ukazatel hodin se rozbliká, časovač nastavíte stisknutím  nebo  označením požadované hodiny zapnutí, stiskněte  pro

- nastavení minut, stiskněte , na obrazovce bude nápis „OFF/VYP“ a nastavte čas vypnutí časovače, ukazatel hodin se rozbliká, stiskněte  nebo  označte požadovanou hodinu vypnutí, stiskněte  a stiskněte  nebo  pro nastavení minut, stiskněte  pro dokončení časovače.
- Čas vypnutí musí být nastaven na později než čas zapnutí; je-li čas vypnutí nastaven na dříve než čas zapnutí, časovač pro takový den nebude fungovat.
  - Po nastavení týdenního časovače neodpojujte zařízení. Je-li zařízení vypnuto, nastavený týdenní časovač se nespustí.

### Regulace teploty v místnosti s detekcí otevřeného okna

- Zařízení má automatickou detekci otevřeného okna. Pokud teplota okolního prostředí klesne pod 3 °C, pro úsporu energie nebude zařízení pracovat; je-li potřebné topit, všechna okna a

dvěře musí být zavřené nebo se musí vypnout větrací systém, potom se zařízení musí znovu zapnout, než bude moci pokračovat ve vytápění.

- Funkce detekce otevření okna je ve výchozím nastavení



po voleno, funkci můžete zrušit stisknutím po dobu 5 sekund. Ozve se zvukový signál a symbol otevření okna v pravém horním rohu displeje zmizí. Pro obnovení funkce detekce



otevření okna stiskněte po dobu 5 sekund, zobrazí se symbol otevření okna a funkce bude opět normálně fungovat.

### Technické specifikace

Podrobnosti	KA-5094
Napětí	220–240 V~
Frekvence	50–60 Hz
Příkon	550 W

### ČIŠTĚNÍ A ÚDRŽBA

- Před čištěním spotřebič vypněte ze zásuvky a počkejte, až vychladne.
- Spotřebič vyčistěte vlhkým hadříkem. Nikdy nepoužívejte silné ani abrazivní čisticí prostředky, škrabku ani drátěnku, které poškozují spotřebič.

### PROSTŘEDÍ



Symbol přeškrtnuté nádoby na odpad znamená, že tento výrobek nesmí být likvidován společně s běžným domovním odpadem. Elektronická a elektrická zařízení, která nejsou zahrnuta do procesu selektivního třídění, jsou kvůli přítomnosti nebezpečných látek v nich potenciálně nebezpečná pro životní prostředí a lidské zdraví. Odneste je do schváleného zařízení pro nakládání s odpady nebo recyklaci.

### Podpora

Všechny dostupné informace a náhradní díly naleznete na adrese [www.tristar.eu](http://www.tristar.eu)

## **BEZPEČNOSŤ**

- V prípade ignorovania týchto bezpečnostných pokynov sa výrobca vzdáva akejkolvek zodpovednosti za vzniknutú škodu.
- Ak je napájací kábel poškodený, musí ho vymeniť výrobca, jeho servisný technik alebo podobne kvalifikované osoby, aby sa zamedzilo nebezpečenstvu.
- Zariadenie nikdy nepremiestňujte za kábel a dbajte na to, aby sa kábel nestočil.
- Spotrebič je treba umiestniť na stabilnú, rovnú plochu.
- Používateľ nesmie nechať spotrebič bez dozoru, keď je pripojený k napájaniu.
- Tento spotrebič sa smie používať iba na špecifikované účely v domácom prostredí.
- Tento spotrebič môžu používať deti od ôsmich rokov a osoby so zníženými fyzickými, zmyslovými alebo duševnými schopnosťami alebo nedostatkom skúseností a znalostí, ak sú pod dohľadom alebo dostali pokyny týkajúce sa použitia spotrebiča bezpečným spôsobom a ak porozumeli rizikám spojeným s jeho použitím.
- Deti sa so spotrebičom nesmú hrať.
- Čistenie ani používateľskú údržbu nesmú robiť deti bez dozoru.
- Deti do troch rokov sa smú v blízkosti zariadenia zdržiavať len pod neustálym dozorom.
- Deti od troch do ôsmich rokov smú tento spotrebič zapnúť/vypnúť len vtedy, ak bol umiestnený alebo nainštalovaný do bežnej, preň určenej prevádzkovej polohy a ak sú tieto osoby pod dozorom alebo dostali pokyny týkajúce sa použitia spotrebiča bezpečným spôsobom a ak porozumeli rizikám spojeným s jeho použitím.
- Deti od troch do ôsmich rokov nesmú zapájať, regulovať ani čistiť spotrebič a nesmú vykonávať jeho údržbu.
- Napájací kábel, zástrčku ani spotrebič neponárajte do vody ani do žiadnej inej kvapaliny, aby sa predišlo úrazu elektrickým prúdom.
- **VAROVANIE:** Niektoré komponenty tohto produktu sa môžu nadmerne zahriať a spôsobiť popáleniny. Obzvlášť veľkú pozornosť treba venovať v prípade, ak sú v jeho blízkosti deti alebo iné zraniteľné osoby.

- Tento ohrievač nepoužívajte v bezprostrednej blízkosti vane, sprchy alebo bazéna.
- Trámy, nosníky, krokvy nesmú byť rezané ani zrezávané pre montáž spotrebiča.
- Spotrebič prosím neumiestňujte v blízkosti záclon alebo iných horľavých materiálov. Môže dôjsť k vzniku požiaru.
- Spotrebič nesmie byť za žiadny okolností zakrytý izolačným alebo podobným materiálom.
- Ohrievač sa nesmie umiestniť hneď pod výstupom zásuvky.
- Tento ohrievač nepoužívajte, ak spadol.
- VAROVANIE: Ohrievač sa nesmie používať, ak má poškodené sklenené panely.
- Tento ohrievač používajte na vodorovnom a stabilnom povrchu alebo ho upevnite ku stene, ak je to možné.
- VAROVANIE: Toto kúrenie nepoužívajte v malých miestnostiach, v ktorých sú osoby, ktoré nedokážu miestnosť samostatne opustiť, pokiaľ nie sú pod stálym dozorom.
- VAROVANIE: Textilie, záclony a všetky ostatné horľavé materiály na zamedzenie riziku požiaru uchovávajte vo vzdialenosti 1 m od výstupu vzduchu.

- Kúrenie je treba nainštalovať tak, aby spínače a iné kontrolky nemohli byť na dotyk pre osobu vo vani alebo sprche.



- VAROVANIE: Aby ste sa vyhlí prehriatiu, ohrievač neprikrývajte.



Odpad z elektrických výrobkov sa nesmie likvidovať spolu s odpadom z domácností. Recyklujte, prosím, v príslušných zariadeniach. Informácie o recyklácii sú dostupné na miestnom úrade alebo v miestnej predajni.



Tento výrobok spĺňa požiadavky zhody podľa platných európskych predpisov alebo smerníc.



The Green Dot je registrovanou obchodnou značkou Der Grüne Punkt – Duales System Deutschland GmbH a ako obchodná značka je celosvetovo chránená. Toto logo smú používať výlučne zákazníci spoločnosti DSD GmbH, ktorí majú platnú zmluvu o používaní ochrannej známky, alebo spoločnosti zaoberajúce zaoberajú sa odpadovým hospodárstvom v rámci Spolkovej republiky

Nemecko. To platí aj pre reprodukciu loga tretími stranami v slovníku, encyklopédii alebo elektronickej databáze, ktorá obsahuje referenčnú príručku.



Euroázijská značka zhody (EAC) je značka certifikácie používaná na označenie výrobkov, ktoré spĺňajú všetky technické predpisy Euroázijskej colnej únie.



Separovaný zber / Overte si pokyny vydané miestnou samosprávou.



Výrobok a obalové materiály sú recyklovateľné pod podmienkou rozšírenej zodpovednosti výrobcu. V záujme lepšieho spracovania odpadu ho zlikvidujte oddelene podľa znázornených symbolov na obale. Logo Triman platí len vo Francúzsku.

## POPIS KOMPONENTOV

1. Vypínač zapnutia / vypnutia
2. Displej
3. Dotykové tlačidlo zapnutia / vypnutia
4. Dotykové tlačidlo menu
5. Dotykové tlačidlo voľby
6. Dotykové tlačidlo dole
7. Dotykové tlačidlo hore
8. Nožička

## INŠTALÁCIA

### Montáž na stenu

1. Označte si pozície všetkých 4 otvorov, ktoré sa majú vyvrtáť na stene. (Ohrievač je vhodnejšie inštalovať vo výške 20 cm až 100 cm od podlahy, dosiahne sa tým najlepší výkon.)
  2. Otvory vyvrtajte pomocou vrtáka z balenia príslušenstva.
  3. Do otvorov vložte plastové koľajničky.
  4. Panelové vykurovacie teleso nainštalujte na štyri koľajničky, ktoré zodpovedajú štyrom otvorom vo vykurovacom telese.
  5. Štyri upevňovacie skrutky priskrutkujte na kovanie plastových koľajničiek.
  6. Na upevňovacie skrutky nasadte krytky. Na stabilné prilepenie krytiel na skrutky sa odporúča použiť bežné lepidlo.
- Ak chcete jednotku zo steny dať dole, stačí otvoriť krytky skrutiek, odskrutkovať skrutky skrutkovačom a potom ohrievač sňať.
  - Uistite sa, že vzdialenosť medzi spodnou časťou ohrievača a podlahou nie je menšia ako 20 cm.

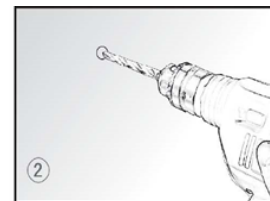
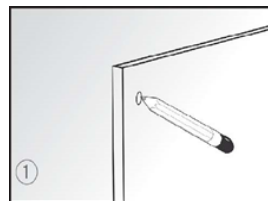



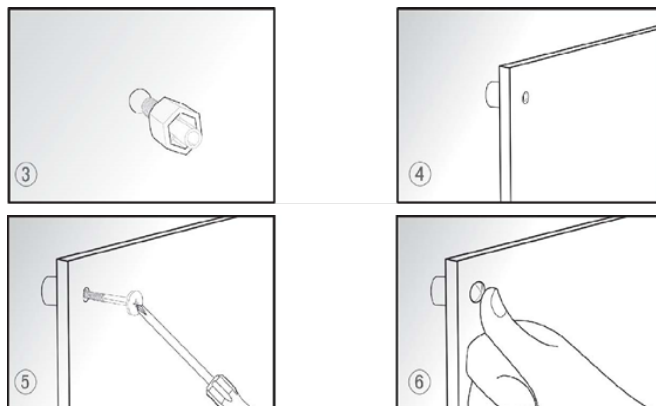

#### Montáž nožičky

- Ak ohrievač neosadíte na stenu, je potrebné k zariadeniu pripevniť dodané nožičky.
- Umiestnite nožičky a zaistíte ich vloženíím skrutiek do krytu.
- Dbajte na to, aby sa zabezpečilo, že nožičky sú umiestnené správne v spodnej časti ohrievača.

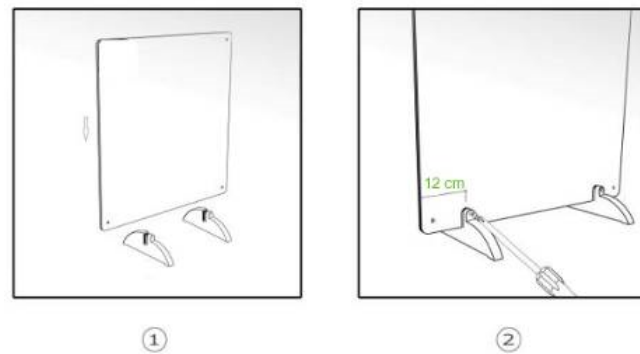

#### PRED PRVÝM POUŽITÍM

- Po prvom zapnutí ohrievača sa objaví mierny zápach. Je to normálne, zabezpečte dostatočné vetranie. Tento zápach je len dočasný a čoskoro vyprchá.
- Počas zahrievania a vychladzovania môže byť prítomný hluk z puzdra ohrievača, ktorý sa šíri, toto je normálne a neznamená to poruchu.
- Napájací kábel pripojte do zásuvky. (Poznámka: Pred pripojením zariadenia sa uistite, že napätie uvedené na zariadení zodpovedá miestnemu napätiu. Napätie 220V-240V~ 50-60Hz.)

#### FUNKCIE DOTYKOVÉHO TLAČIDLA/DISPLEJA POUŽITIE

- Stlačte spínač zap/vyp na boku ohrievača, čím sa ohrievač úplne zapne alebo vypne.

### Funkcie dotykového tlačidla

#### Nastavenie výkonu:





- Stlačte  pre zapnutie ohrievača, na displeji sa zobrazí izbová teplota, opätovným stlačením zariadenie prejde do pohotovostného režimu.

#### Nastavenie dátumu a času:





- Stlačte  na 3 sekundy pre nastavenie časového rozvrhu,

kód hodiny bude blikať, stlačte  alebo  nastavte hodiny od 1 do 23.

- Stlačte  opätovnou, rozbliká sa kód minút, stlačte  alebo  nastavte minúty od 00-59.

- Stlačte  ešte raz, rozbliká sa kód týždňa, stlačte  alebo  nastavte deň v týždni z MO-SU, stlačte  pre uloženie alebo sa nastavenie po 5 sekundách uloží automaticky.

#### Nastavenie menu:

- Stlačte  pre voľbu medzi normálnym režimom alebo týždenným režimom, v normálnom režime ohrievač pracuje bez nastavenia časovača.
- Stlačte  , zvolte ohrievač v normálnom režime, stlačte  , na LCD displeji sa rozbliká izbová teplota, stlačte  alebo  nastavte požadovanú teplotu, stlačte



pre uloženie nastavení alebo sa po 5 sekundách nastavenia uložia automaticky. (Teplota musí byť nastavená na vyššiu teplotu ako je teplota v miestnosti)

- Stlačte pre voľbu týždenného režimu, na LCD displeji sa zobrazia dni v týždni (MO-SU) v hornej časti a na displeji v

ľavom rohu, stlačte , kód teploty sa rozblíkajú, stlačte



alebo pre nastavenie požadovanej teploty.

- Stlačte , na obrazovke sa zobrazí "ON" pre nastavenie spustenia časovača, kód hodiny bliká, pre nastavenie časovača



stlačte



alebo



zvoľte požadovanú začiatočnú

hodinu, stlačte pre nastavenie minút, stlačte

na obrazovke sa zobrazí "OFF" pre nastavenie zastavenia

časovača, bliká hodinový kód, stlačte



alebo a stlačte

zvoľte požadovanú hodinu zastavenia, stlačte



alebo



pre nastavenie minút, stlačte



na dokončenie časovača.

- Čas zastavenia musí byť neskorší ako čas spustenia, ak je čas zastavenia skorší ako čas spustenia, časovač nebude pre tento dátum fungovať.
- Po nastavení týždenného časovača zariadenie nevypínajte. Ak je zariadenie vypnuté, nastavený týždenný časovač sa nespustí.

### Regulácia izbovej teploty s detekciou otvoreného okna

- Spotrebič má automatickú detekciu otvoreného okna. Ak okolitá teplota klesne o viac ako 3°C, zariadenie nebude pracovať, aby sa ušetrila energia. Ak je potrebné vykurovanie, musia sa zatvoriť všetky okná a dvere alebo vypnúť ventilačný systém, potom sa musí zariadenie opäť zapnúť, aby mohlo pokračovať vo vykurovaní.

- Funkcia detekcie otvoreného okna je dopredu zapnutá, funkciu



môžete zrušiť stlačením na 5 sekúnd. Ozve sa zvuk a symbol otvorenia okna v pravom hornom rohu displeja zhasne. Ak chcete obnoviť funkciu detekcie otvoreného okna, stlačte



na 5 sekúnd, zobrazí sa symbol otvorenia okna a funkcia bude znova fungovať normálne.

### Technické špecifikácie

Podrobnosti	KA-5094
Napätie	220-240V~
Frekvencia	50-60Hz
Napájanie	550W

### ČISTENIE A ÚDRŽBA

- Pred čistením odpojte spotrebič od elektrickej siete a počkajte, kým vychladne.
- Spotrebič očistite vlhkou handričkou. Nikdy nepoužívajte ostré a drsné čistiace prostriedky, špongiu ani drôtenku, pretože by mohlo dôjsť k poškodeniu spotrebiča.

### ŽIVOTNÉ PROSTREDIE



Symbol preškrtnutej nádoby na odpad znamená, že tento výrobok sa nesmie likvidovať s bežným komunálnym odpadom. Elektronické a elektrické zariadenia, ktoré nebudú likvidované procesom selektívneho triedenia, predstavujú z dôvodu prítomnosti nebezpečných látok potenciálne nebezpečenstvo pre životné prostredie a ľudské zdravie. Zlikvidujte ich zodpovedne cez schválené zariadenia na uloženie alebo recykláciu odpadu.

### Podpora

Všetky dostupné informácie a náhradné diely nájdete na [www.tristar.eu](http://www.tristar.eu)!



This product is only suitable for well insulated spaces or occasional use.

Dit product is uitsluitend geschikt voor goed geïsoleerde plaatsen of voor incidenteel gebruik.

Ce produit ne peut être utilisé que dans des locaux bien isolés ou de manière occasionnelle.

Dieses Produkt ist nur für gut isolierte Räume oder für den gelegentlichen Gebrauch geeignet.

Este producto está indicado únicamente en lugares abrigados o para una utilización puntual.

Este produto é adequado apenas para espaços bem isolados espaços ou utilização ocasional.

Il presente prodotto è adatto solo a ambienti correttamente isolati o ad un uso occasionale.

Denna produkt är endast lämpad för välisolerade utrymmen eller sporadisk användning.

Ten produkt jest odpowiedni tylko do sporadycznego użytku lub do stosowania w dobrze izolowanych pomieszczeniach.

Tento výrobek je vhodný pouze pro dobře izolované prostory nebo občasné používání.

Tento výrobok je určený iba do dobre izolovaných priestorov alebo na príležitostné použitie.

[WEEE LOGO]



Tristar Europe B.V. | Swaardvenstraat 65  
5048 AV Tilburg | The Netherlands

