

Gebbruiksaanwijzing - Grillplaat  
User Manual - Electric Griddle  
Manuel d'utilisation - Plancha

**NL** p.2 - 6  
**EN** p.7 - 11  
**FR** p.12 - 16

Model/Modèle: KB704

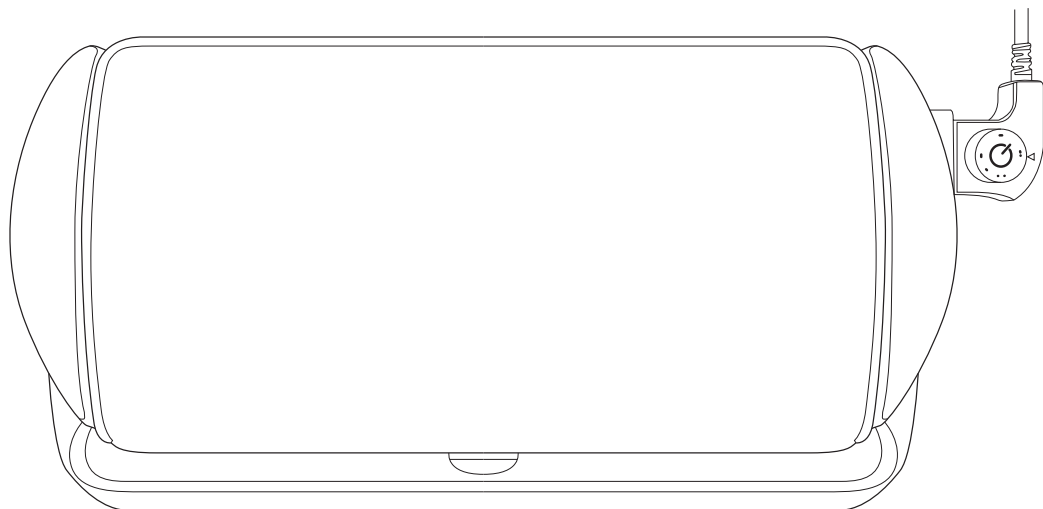

**RoHS**



MADE IN CHINA



Lees de instructies  
Please read the manual  
Veuillez lire ce mode d'emploi



## Introductie

- Bedankt dat je hebt gekozen voor één van onze KitchenBrothers producten. Volg te allen tijde de veiligheidsvoorschriften voor veilig gebruik. Mochten er vragen zijn over het product, neem dan contact met ons op via email: [service@kitchenbrothers.nl](mailto:service@kitchenbrothers.nl)
- Met de KitchenBrothers elektrische grill kan je altijd binnenshuis barbecuen. De 2000W grillplaat heeft een anti-aanbaklaag, zodat je geen olie nodig hebt. Na 8 minuten is de plaat opgewarmd en kan je op 94-205 °C grillen. Het eventuele overschot aan olie en vocht wordt opgevangen in de lekbak onder de plaat.

## Waarschuwingen en Veiligheidsinstructies

- ⚠ Let erop dat het verpakkingsmateriaal niet in handen komt van kinderen. Zij kunnen erin stikken!
- ⚠ Lees voor gebruik de gebruiksaanwijzing aandachtig door en bewaar deze goed!
- ⚠ Let op! Vermijd het aanraken van de warme oppervlakken!

### Algemeen

- Let op de risico's en consequenties die verbonden zijn aan verkeerd gebruik, verkeerde reiniging en verkeerde installatie van de grillplaat. Dit kan resulteren in persoonlijk letsel en schade aan de grillplaat.
- Gebruik de grillplaat alleen binnenshuis en voor de doeleinden aangegeven in deze handleiding.
- Als de grillplaat of de thermostaat niet goed functioneren, gevallen of beschadigd zijn, gebruik ze dan NIET en raadpleeg de Customer Service.
- De grillplaat is alleen bedoeld voor huishoudelijk gebruik en niet voor gebruik:
  - in personeelskeukens;
  - in winkels;
  - in kantoren en andere werkomgevingen;
  - door gasten in hotels, motels en andere residentiële omgevingen;
  - in Bed & Breakfast type omgevingen;
  - op boerderijen.
- Laat de grillplaat NIET onbeheerd achter wanneer hij in gebruik is. Als je de grillplaat niet gebruikt, zet de thermostaat dan op "OFF", haal de stekker uit het stopcontact en laat het apparaat afkoelen.

### Personen en gebruik

- De grillplaat mag door kinderen vanaf 8 jaar en ouder worden gebruikt mits ze goed worden begeleid en geïnformeerd zijn m.b.t. het veilig gebruik van het apparaat en de mogelijke gevaren hiervan begrijpen. Het reinigen en onderhouden van het apparaat mag niet door kinderen worden uitgevoerd, behalve als ze ouder zijn dan 8 jaar en onder toezicht staan. Houd het apparaat en het snoer buiten het bereik van kinderen jonger dan 8 jaar.
- De grillplaat kan gebruikt worden door mensen met een fysieke of mentale beperking, mits ze goed worden begeleid en geïnformeerd zijn m.b.t. het veilig gebruik van het apparaat en de mogelijke gevaren hiervan begrijpen.
- Laat kinderen niet met het apparaat spelen. Gebruik en bewaar de grillplaat buiten het bereik van kinderen.
- Het apparaat mag niet door kinderen worden gereinigd of onderhouden, tenzij dit onder toezicht gebeurt.
- De grillplaat wordt warm tijdens gebruik. Gebruik het apparaat niet als je (on)gevoelig bent voor hitte.
- Tijdens gebruik komt er hitte en stoom vrij, neem voldoende maatregelen om brandwonden, ander letsel, vuur of andere schade te voorkomen.
- Bevestig altijd eerst de thermostaat en doe daarna de stekker in het stopcontact. Als je de grillplaat uit wil zetten, draai dan eerst de thermostaat op "OFF" en haal daarna de stekker uit het stopcontact.
- Gebruik alleen de thermostaat meegeleverd door KitchenBrothers. Het gebruik van andere thermostaten kan elektrische schokken veroorzaken en/of leiden tot schade aan het apparaat of persoonlijk letsel.
- Raak de hete oppervlakken niet aan. Gebruik altijd de hendels en ovenwanten als je de grillplaat wilt verplaatsen.

- Plaats het apparaat altijd op een hittebestendige, vlakke, horizontale en stabiele ondergrond. Plaats de grillplaat niet op plekken waar schokken of trillingen kunnen voorkomen;
- Laat tenminste 10 cm aan ventilatieruimte rondom de grillplaat vrij.
- Plaats het apparaat nooit in de buurt van apparaten die warmte afgeven zoals ovens, gasfornuizen, kookplaten, etc. Houd de grillplaat op afstand van muren of andere objecten die vlam kunnen vatten zoals gordijnen, handdoeken (katoen of papier etc.).
- Gebruik de grillplaat NIET in de buurt van een bad, een douche, een zwembad, of bij een (was)bak gevuld met water. Raak het apparaat en het stroomsnoer NIET met natte handen aan. Zorg ervoor dat het apparaat NIET in contact komt met water. Dompel het apparaat NIET onder in water. Als er toch water in of op het apparaat komt, zet het apparaat dan direct uit en neem contact op met onze klantenservice.
- Houd het apparaat uit de buurt van vocht, hitte, ruimtes waar de temperatuur relatief hoog is en hittebronnen zoals ovens.
- Leg geen objecten op de grillplaat of er tegenaan, wanneer de grillplaat aanstaat. Dit kan tot brandgevaar, een elektrische schok, persoonlijk letsel of schade aan het apparaat leiden.
- Gebruik alleen nylon, plastic of houten keukengerei zodat er geen krassen in de grillplaat kunnen komen.
- Wees voorzichtig met het verplaatsen van het apparaat als er hete olie of andere hete vloeistoffen op liggen. Zorg ervoor dat het apparaat uitgeschakeld is en volledig is afgekoeld voordat je de grillplaat verplaatst. Gebruik beide handen bij het verplaatsen van de grillplaat.
- Zet de temperatuur niet te hoog, dit kan verkleuringen in het oppervlak veroorzaken en de anti-aanbaklaag aantasten. Als je op hoge temperaturen wil grillen, laat de plaat dan eerst voorverwarmen op een lagere temperatuur.

### Elektra

- Haal de grillplaat NIET uit elkaar, repareer en herstel het apparaat NIET. Dit kan schade aan het apparaat aanbrengen. Voor de eigen veiligheid mogen deze onderdelen alleen vervangen worden door geautoriseerd onderhoudspersoneel. Stuur de grillplaat altijd naar een servicecentrum voor reparaties om schade en persoonlijk letsel te voorkomen.
- Sluit de grillplaat aan op een geaard stopcontact.
- Zorg ervoor dat de netspanning die op het type-aanduidingsplaatje staat aangegeven, overeenkomt met die van je stroomnet, voor je de grillplaat aansluit.
- Als de grillplaat is aangesloten op een stopcontact waar ook veel andere apparaten aan zijn gesloten, kan het zijn dat het apparaat niet goed werkt. Sluit de grillplaat dan aan op een ander stopcontact.
- Controleer zowel netsnoer als stekker regelmatig op tekenen van schade of slijtage en is daarvan sprake, gebruik de grillplaat dan NIET en laat het netsnoer en/of de stekker vervangen of repareren door geautoriseerd onderhoudspersoneel.
- Als de stroom tijdens het gebruik uitvalt, zet de grillplaat dan direct uit en haal de stekker uit het stopcontact.
- Trek NIET aan het snoer om de stekker uit het stopcontact te halen.
- Verplaats het apparaat NIET door aan het snoer te trekken en draai het snoer NIET.
- Zorg ervoor dat je NIET over de kabel struikelt en dat de kabel NIET geknakt of gedraaid is, of vast zit.
- Leg de kabel niet op warme oppervlakken of in de buurt van olie. Laat de kabel niet over de rand van een tafel of aanrecht hangen.
- Wickel het snoer geheel af om oververhitting van het snoer te voorkomen.

## Ontvangen van Verzending

- Controleer of de inhoud van het pakket overeenkomt met de pakbon wanneer je de verzending ontvangt. Licht je leverancier in als er onderdelen ontbreken. Lijkt de apparatuur beschadigd, dien dan onmiddellijk een klacht in bij de vervoerder en geef de leverancier een gedetailleerde beschrijving van de schade. Bewaar de beschadigde verpakkingen om je klacht te onderbouwen.

## Inhoud Verpakking

- KitchenBrothers grillplaat - Model KB704 - EAN 8720195252306

### Bijgevoegde accessoires

- 1x Handleiding

## Producteigenschappen

Productoverzicht

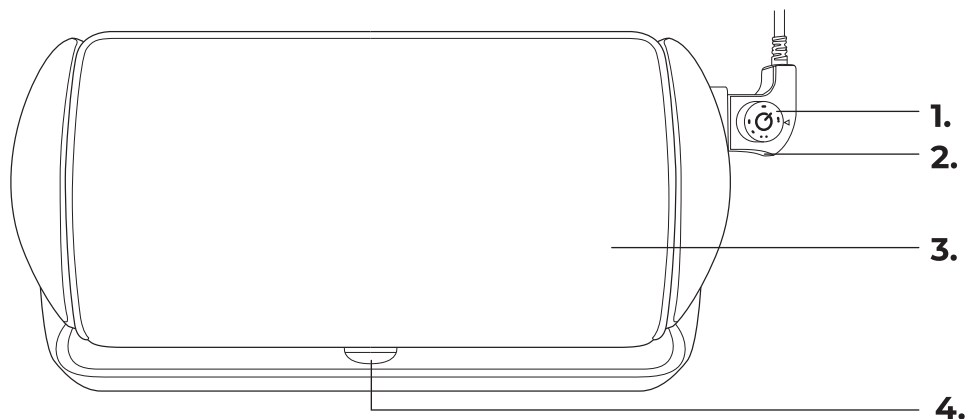

1. Thermostaat
2. Verbindingsstuk
3. Grillplaat
4. Lekbakje

### Technische Data

Afmeting	63,5x29x9,8 cm	Voeding - Frequentie	220V - 240V/50Hz
Plaatdikte	1,8 mm	Vermogen	2000W
Gewicht	3.30 KG	Opwarmtijd	8 min
Kleur	Zwart	Min. - max. temperatuur	94-205 °C
Materiaal	Aluminium, kunsthars		
Snoerlengte	65 CM		

### Overige eigenschappen

- Anti-aanbaklaag;
- Thermostaat met indicatielicht;
- Beveiligd tegen oververhitting.

## Instructies voor gebruik

- ⚠ Bevestig altijd eerst de thermostaat en doe daarna de stekker in het stopcontact. Als je de grillplaat uit wil zetten, draai dan eerst de thermostaat op "OFF" en haal daarna de stekker uit het stopcontact.
- ⚠ Wees voorzichtig met het verplaatsen van het apparaat als er hete olie of andere hete vloeistoffen op liggen. Zorg ervoor dat het apparaat uitgeschakeld is en volledig is afgekoeld voordat je de grillplaat verplaatst. Gebruik beide handen bij het verplaatsen van de grillplaat.
- ⚠ Tijdens gebruik komt er hitte en stoom vrij, neem voldoende maatregelen om brandwonden, ander letsel, vuur of andere schade te voorkomen. Laat tenminste 10 cm aan ventilatieruimte rondom de grillplaat vrij.
- ⚠ Let op: de minimale temperatuur is 94°C en de maximale temperatuur is 205°C

### Voor het eerste gebruik

1. Verwijder al het verpakkingsmateriaal.
2. Plaats het apparaat op een vlakke, horizontale en stabiele ondergrond.
3. Was de grillplaat met lauw water en een milde zeep, en droog hem goed af.
4. Plaats het lekbakje in de rails onder de grillplaat.

### Gebruiken

1. Plaats de grillplaat op een hittebestendige, vlakke, horizontale en stabiele ondergrond.
2. Draai de thermostaat op "OFF" en bevestig hem aan de grillplaat.
3. Doe de stekker in het stopcontact.
4. Smeer de grillplaat in met plantaardige olie voordat je de plaat opwarmt. Verwijder de overtollige olie met keukenpapier.
5. Laat de grillplaat ongeveer 5 minuten opwarmen voordat je er eten op legt. Verwarm de grillplaat voor door de thermostaat op de gewenste temperatuur te zetten. Het indicatielicht op de thermostaat gaat aan zodra de knop wordt gedraaid. Het indicatielicht gaat uit als de thermostaat de gewenste temperatuur heeft bereikt.
  - Let op: tijdens gebruik kan het indicatielicht aan en uit gaan. Dit betekent dat de plaat op de juiste temperatuur gehouden wordt.
6. Zet de de temperatuur niet te hoog, dit kan verkleuringen in het oppervlak veroorzaken en de anti-aanbaklaag aantasten. Als je op hoge temperaturen wil grillen, laat de plaat dan eerst voorverwarmen op een lagere temperatuur.
7. Gebruik alleen nylon, plastic of houten keukengerei zodat er geen krassen in de grillplaat kunnen komen.
8. Als je spek of ander eten grilt dat veel vet bevat, controleer dan regelmatig de lekbak en leeg hem tijdig.
9. Zet de thermostaat op "OFF" als je klaar bent met grillen. Het indicatielicht op de thermostaat zal uitgaan.
10. Haal de stekker uit het stopcontact. Laat de grillplaat volledig afkoelen.
11. Haal de thermostaat uit de grillplaat.



## Onderhoud en reiniging

- Laat de grillplaat volledig afkoelen voordat je hem schoonmaakt. Gebruik lauw water en een milde zeep. Gebruik geen staalwol, dit kan het oppervlak van de plaat beschadigen. Maak de grillplaat goed droog voordat je hem opbergt of opnieuw gebruikt. De plaat kan niet in de vaatwasser.



## Opslag

- Bewaar de grillplaat op een droge, schone plek. Bewaar het apparaat niet in extreem hoge of lage temperaturen.



## Weggoien - Recyclen

- Denk aan het milieu en lever een bijdrage aan een schonere leefomgeving! Gooi de grillplaat aan het einde van zijn levensduur niet weg met het normale huisvuil, maar lever het in op een door de overheid aangewezen inzamelpunt om het te laten recyclen.



## Service en Garantie

- Indien je service of informatie nodig hebt omtrent je product, schroom dan niet en stuur een e-mail naar [service@kitchenbrothers.nl](mailto:service@kitchenbrothers.nl)
- Wij verlenen 2 jaar garantie op onze producten. De klant dient een aankoopbewijs te kunnen tonen en de garantie dient binnen een periode van 2 jaar na de aankoopdatum geldend te worden gemaakt. Let op de garantie geldt niet: bij schade veroorzaakt door onjuist gebruik of reparatie; voor aan slijtage onderhevige onderdelen; voor gebreken waarvan de klant bij aankoop op de hoogte was; bij defecten door eigen schuld van de klant, bij schade door derden.



## Disclaimer

- Veranderingen onder voorbehoud; specificaties kunnen veranderen zonder opgaaf van redenen.



## Introduction

- Thank you for choosing our KitchenBrothers product! Please always follow the instructions for safe usage. If you have any questions about the product or experience any problems, please contact us by email: [service@kitchenbrothers.nl](mailto:service@kitchenbrothers.nl)
- Have the perfect indoor barbecue with the KitchenBrothers Electric Griddle. The 2000W Griddle is equipped with a non-stick coating that allows you to cook food without using oil. Preheat the Griddle for 8 minutes and cook your food at 94-205 °C. The drip tray will catch any excess oil.

## Warnings and Safety Instructions

 Please ensure that the packaging is kept out of the reach of children! Risk of suffocation!

 Make sure to keep this user manual. Read the manual carefully before using your KitchenBrothers Electric Griddle.

 Caution: avoid touching the hot surfaces.

### General

- Be aware of the risks and consequences resulting from misuse, incorrect cleaning and incorrect assembly of the Electric Griddle. This can result in personal injury, or destruction of the product.
- Use the Electric Griddle only for purposes described in this user manual. The Electric Griddle is designed for indoor use only.
- If the Electric Griddle or the thermostat malfunction, are dropped or (appear to be) damaged in any manner, do NOT use them and contact Customer Service.
- The Electric Griddle is only intended for household use only, and not in:
  - staff kitchen areas;
  - in shops;
  - offices and other working environments;
  - by clients in hotels, motels and other residential type environments;
  - Bed and Breakfast type environments;
  - farm houses.
- Do NOT leave the Electric Griddle unattended when in use. When you are not using the Electric Griddle, turn the thermostat to "OFF", remove the plug from the wall socket and let the Griddle cool down.

### Persons and Use

- The Electric Griddle can be used by children aged from 8 years and above if they have been given supervision or instruction concerning use of the appliance in a safe way and if they understand the hazards involved. Cleaning and user maintenance shall not be made by children unless they are older than 8 and supervised. Keep the appliance and its cord out of reach of children aged less than 8 years.
- The Electric Griddle can be used by persons with reduced physical, sensory or mental capabilities or lack of experience and knowledge if they have been given supervision or instruction concerning use of the appliance in a safe way and understand the hazards involved.
- Children shall not play with the appliance.
- Cleaning and user maintenance shall not be made by children without supervision.
- The Electric Griddle heats up during use. Do NOT use the device if you are (in)sensitive to heat. The Electric Griddle generates heat and steam during use. Proper precautions must be taken to prevent the risk of burns, fires or other injury to persons or damages.
- Attach the thermostat first before connecting the plug to the mains socket. When turning off the Electric Griddle, turn the thermostat to "OFF" and remove the plug from the mains socket.
- Only use the thermostat supplied by KitchenBrothers. Using thermostats supplied by other parties can cause fire, electric shock or personal injuries.
- Do not touch the hot surfaces. Always use the handles or oven mitts when moving the Electric Griddle.
- Always place the Electric Griddle on a heat-resistant, level, horizontal, and stable surface. Do not place the Griddle on surfaces that can be subject to shocks or vibrations.
- Leave at least 10 cm of ventilation space around the Griddle.

- Do NOT use the Electric Griddle in or near a bath, shower, swimming pool, or over a basin filled with water. Do NOT operate the device with damp or wet hands and do NOT touch the power cord with damp or wet hands. Make sure to prevent any contact with water. Do NOT submerge the Electric Griddle in water. If water does get inside the casing, turn the Electric Griddle off immediately and contact our customer service.
- Keep the Electric Griddle away from moisture, heat and in or close to areas where the surrounding temperature is relatively hot (e.g. stoves or other sources of heat).
- Never put objects on top of or against the Electric Griddle. This poses a risk of fire, electric shock or injury.
- Only use nylon, plastic, or wooden utensils to avoid scratching the non-stick surface.
- Be careful when moving the Electric Griddle when it contains hot oil or other hot liquids. Make sure that the Electric Griddle is turned off and has cooled down completely before moving the Electric Griddle.
- Use both hands when moving the Griddle.
- Use medium or low heat for the best cooking results. High temperatures can cause discoloration, and can shorten the lifespan of the non-stick surface. Let the Electric Griddle preheat on medium heat for a few minutes if you want to cook at high(er) temperatures.

#### Electronics

- Do NOT reconstruct, repair or disassemble the Electric Griddle. This can damage the device. For safety reasons, these parts may only be replaced by authorized service personnel. In order to prevent hazards, always send the Electric Griddle to the service centre for repairs.
- Always connect the Electric Griddle to a mains socket outlet with a protective earthing connection.
- Make sure your outlet supplies the correct power voltage to avoid damage to the Electric Griddle.
- If the electric circuit is overloaded with other appliances, your appliance may not operate properly. Connect the Electric Griddle to a separate electrical circuit.
- Always check the power cord and plug before using the Electric Griddle. Do NOT operate the Electric Griddle if the cord or plug are damaged. A damaged cord or plug must be replaced by a qualified person in order to avoid damages and personal injuries.
- If the power fails during usage, turn off the Electric Griddle immediately and pull the plug from the socket.
- Do NOT disconnect the Electric Griddle from its power supply by pulling the cable.
- Do NOT carry or pull the device by its cable.
- Make sure that you do NOT trip over the cable. The cable should not be kinked, trapped or twisted. Do not let the cord hang over the edge of a table or counter, or touch a hot surface.
- Completely unwind the power cord to avoid overheating.

#### Receiving Your Shipment

- When receiving your shipment, make sure that the contents are consistent with the packing list. Notify your distributor of any missing items. If the equipment appears to be damaged, file a claim immediately with the carrier and notify your distributor at once, giving a detailed description of any damage. Save the damaged packing container to substantiate your claim.

#### Contents of Package

- KitchenBrothers Electric Griddle - Model KB704 - EAN 8720195252306

#### Included Accessories

- 1x User Manual



### Product Features

#### Product Overview

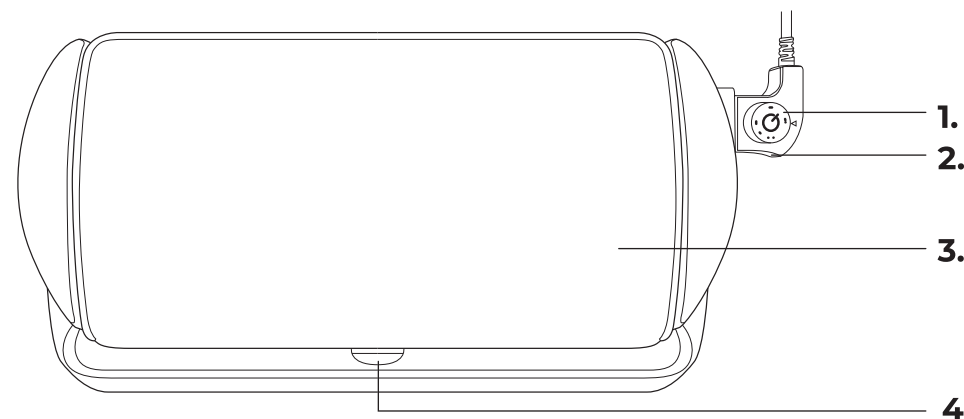

1. Thermostat
2. Connector
3. Electric Griddle
4. Drip Tray

#### Technical Data

Size	63,5x29x9,8 cm
Plate Thickness	1,8 mm
Weight	3,30 kg
Colour	Black
Material	Aluminium, PF
Cable Length	65CM

Input - Output - Frequency	220V - 240V/50Hz
Power	2000W
Preheat Time	8 min
Min. - max. temperature	94-205 °C

#### Other Features

- Non-stick coating;
- Thermostat with indicator light;
- Protected against overheating.



## Operating Instructions

- ⚠ Attach the thermostat first before connecting the plug to the mains socket. When turning off the Electric Griddle, turn the thermostat to "OFF" and remove the plug from the mains socket.
- ⚠ Be careful when moving the Electric Griddle when it contains hot oil or other hot liquids. Make sure that the Electric Griddle is turned off and has cooled down completely before moving the Electric Griddle. Use both hands when moving the Griddle.
- ⚠ The Electric Griddle generates heat and steam during use. Proper precautions must be taken to prevent the risk of burns, fires or other injury to persons or damages.
- ⚠ Caution: the min. temperature is 94°C and the max. temperature is 205°C

### Before First Use

1. Remove all the packaging material.
2. Place the Electric Griddle on a level, horizontal, and stable surface.
3. Clean the plate with lukewarm water and a mild detergent. Dry it thoroughly.
4. Place the drip tray on the rails underneath the plate.

### How to Use

1. Place the Electric Griddle on a heat-resistant, level, horizontal and stable surface.
2. Turn the thermostat to "OFF" and connect it to the Griddle.
3. Connect the plug to the mains socket.
4. Coat the non-stick surface with vegetable oil. Remove any excess oil with a paper towel.
5. Preheat the Griddle approximately 5 minutes before cooking. To preheat, turn the thermostat to the desired temperature. the indicator light on the thermostat will illuminate when you rotate the dial. The indicator light will turn off when the Griddle has reached the set temperature.
  - Caution: During cooking, the indicator light will turn off and on, indicating that the Griddle is maintaining the correct temperature.
6. Use medium or low heat for the best cooking results. High temperatures can cause discolouration, and can shorten the lifespan of the non-stick surface. Let the Electric Griddle preheat on medium heat for a few minutes if you want to cook at high(er) temperatures.
7. Only use nylon, plastic, or wooden utensils to avoid scratching the non-stick surface.
8. When you are cooking bacon or foods containing large quantities of grease, check the drip tray regularly and empty it when necessary.
9. Turn the thermostat to "OFF" when you are done cooking. The indicator light on the thermostat will turn off.
10. Remove the plug from the mains socket. let the Electric Griddle cool down completely.
11. Remove the thermostat from the Electric Griddle.



## Maintenance and Cleaning

- Let the Electric Griddle cool down completely before cleaning it. Use lukewarm water and a mild detergent. Do not use steel wool, this can damage the surface. Dry the plate thoroughly before storing it or using it again. The Griddle is not dishwasher safe.



## Storage

- Store the Electric Griddle in a clean and dry place. Do not store the device in extreme high or extreme low temperatures.



## Disposal - Recycle

- Contribute to a cleaner living environment! Do not dispose of the Electric Griddle with the household waste. For proper recycling, please contact your local authority or your household waste disposal service for further details on your nearest designated collection point.



## Service and Warranty

- If you need service or information regarding your product, please contact the KitchenBrothers Customer Support at [service@kitchenbrothers.nl](mailto:service@kitchenbrothers.nl)
- KitchenBrothers provides a 2 year warranty on its products. To obtain service during the warranty period, the product needs to be returned with a proof of purchase. Product defects have to be reported within 2 years from the date of purchase. This warranty does not cover: damages caused by misuse or incorrect repair; parts subject to wear; defects that the customer was aware of at the time of purchase; damages or defects caused by customer neglect; damages or defects caused by third parties.



## Disclaimer

- Changes reserved; specifications are subject to change without stating grounds for doing so.



## Introduction

- Merci d'avoir choisi ce produit de KitchenBrothers ! Suivez toujours les instructions pour une utilisation sûre. Si vous avez des questions sur le produit ou si vous rencontrez des problèmes, veuillez nous contacter par courrier électronique : [service@kitchenbrothers.nl](mailto:service@kitchenbrothers.nl)
- Avec le gril électrique de KitchenBrothers vous pouvez toujours faire un barbecue intérieur. La plancha de 2000W dispose d'un revêtement anti-adhésif qui vous permet de cuire les aliments sans huile. La plaque est préchauffée pendant 8 minutes et vous pouvez griller à 94-205°C. L'excès éventuel d'huile est recueilli dans le bac d'égouttage situé sous la plaque.

## Avertissements et consignes de sécurité

⚠ Veillez à ce que l'emballage soit tenu hors de portée des enfants ! Risque d'étouffement !

⚠ Veillez à conserver ce manuel d'utilisation. Avant d'utiliser votre plancha, lisez ce qui suit :

⚠ Attention ! Évitez de toucher les surfaces chaudes !

### Général

- Faites attention aux risques et aux conséquences liés à la maltraitance de la plancha. La maltraitance de la plancha peut entraîner des dommages corporels et des dégâts à l'appareil ou aux produits qui y sont reliés.
- Utilisez la plancha uniquement à l'intérieur et pour les buts indiqués dans ce manuel.
- Si la plancha ou le thermostat ne fonctionnent pas correctement ou s'ils sont tombés ou endommagés, NE LES UTILISEZ PAS et consultez le service à la clientèle.
- La plancha est conçue pour l'usage dans un environnement domestique et n'est pas autorisé dans : Des cuisines réservées au personnel ; Des magasins ; Des bureaux et d'autres environnements de travail ; La clientèle d'un hôtel, un motel et d'autres environnements résidentiels ; Des environnements de style chambre avec petit déjeuner ; Des fermes.
- Ne laissez pas la plancha sans surveillance en cours d'utilisation. Quand vous n'utilisez pas la plancha, tournez le thermostat sur "OFF", retirez la fiche de la prise électrique et laissez refroidir l'appareil.

### Personnes et utilisation

- La plancha peut être utilisée par des enfants âgés de 8 ans et plus s'ils sont supervisés ou s'ils ont reçu des instructions concernant l'utilisation de l'appareil d'une manière sûre et s'ils comprennent les risques liés à l'utilisation. Le nettoyage et la maintenance de l'appareil ne peut pas être fait par des enfants sauf s'ils sont plus âgés que 8 ans et supervisés. Gardez l'appareil et le cordon d'alimentation hors de la portée des enfants de moins de 8 ans.
- Des personnes ayant un handicap physique ou mental peuvent utiliser cet appareil. Utilisation de l'appareil est uniquement permis ces personnes sont supervisés ou s'ils ont reçu des instructions concernant l'utilisation de l'appareil d'une manière sûre et s'ils comprennent les risques liés à l'utilisation.
- Les enfants ne doivent pas jouer avec l'appareil. Utilisez et gardez la plancha hors de la portée des enfants.
- L'appareil ne peut pas être nettoyé ou entretenu par des enfants, sauf s'ils sont supervisés.
- La plancha se réchauffe lors de l'utilisation. N'utilisez pas l'appareil si vous êtes sensible à la chaleur. La plancha génère de la chaleur et de la fumée pendant l'utilisation. Prenez suffisamment de mesures pour éviter les brûlures, les dommages corporels ou les dégâts à l'appareil.
- Attachez premièrement le thermostat et branchez la fiche à la prise électrique après. Si vous voulez éteindre l'appareil, tournez premièrement le thermostat sur "OFF" et retirez la fiche de la prise électrique après.
- Utilisez uniquement le thermostat fourni par KitchenBrothers. L'utilisation d'autres thermostats peut entraîner des décharges électriques, des dommages corporels et des dégâts à l'appareil.
- Ne touchez pas les surfaces chaudes. Utilisez toujours les poignées et des maniques en déplaçant la plancha.
- Placez l'appareil toujours sur une surface résistante à la chaleur, plane, horizontale et stable. Ne placez pas la plancha sur des surfaces où des chocs et vibrations sont fréquents.
- Gardez au moins 10 cm d'espace libre autour de la plancha pour la ventilation.

- Ne placez jamais l'appareil près d'appareils qui génèrent de la chaleur comme des fours, des cuisinières à gaz, des plaques de cuisson, etc. Gardez l'appareil loin des murs ou d'autres objets qui peuvent s'enflammer comme des rideaux, des serviettes (en coton ou en papier), etc.
- N'UTILISEZ PAS la plancha à proximité d'un bain, une douche, une piscine ou un lavabo rempli d'eau.
- NE TOUCHEZ PAS l'appareil et le cordon d'alimentation avec des mains mouillées. Assurez-vous que l'appareil N'ENTRE PAS en contact avec de l'eau. NE PLONGEZ PAS l'appareil dans l'eau. S'il entre quand même de l'eau sur ou dans l'appareil, éteignez l'appareil immédiatement et contactez notre service clientèle.
- Gardez l'appareil loin d'humidité, de chaleur, des espaces où la température est élevée et des sources de chaleur comme des fours.
- Ne placez jamais d'objets sur ou près de l'appareil pendant que l'appareil est allumé. Cela peut entraîner un risque d'incendie, une décharge électrique, des dommages corporels ou des dégâts à l'appareil.
- Utilisez uniquement des ustensiles de cuisine en nylon, en plastique ou en bois pour éviter des rayures sur la plancha.
- Soyez prudent en déplaçant l'appareil lorsqu'il y a d'huile chaude ou d'autres liquides chaudes sur la plancha. Assurez-vous que l'appareil est éteint et entièrement refroidi avant de déplacer la plancha.
- Utilisez les deux mains pour déplacer la plancha.
- Ne réglez pas la température trop élevée, cela peut causer des décolorations sur la surface et affecter le revêtement anti-adhésif. Si vous voulez griller à haute température, laissez premièrement préchauffer la plancha sur une température plus basse.

### Équipement électrique

- NE DÉMONTÉZ PAS la plancha. NE RÉPAREZ OU RESTAUREZ PAS l'appareil. Cela peut entraîner des dégâts à l'appareil. Pour votre propre sécurité, les pièces peuvent être remplacées seulement par personnel de maintenance autorisé. Envoyez toujours la plancha à un centre de service pour des réparations pour prévenir des dégâts et des dommages corporels.
- Branchez la plancha à une prise de terre.
- Assurez-vous que la tension du réseau qui est indiquée sur l'image indication-modèle, correspond à celle de votre réseau électrique avant que vous branchiez la plancha.
- Si la plancha est branchée à une prise électrique à laquelle beaucoup plus d'autres appareils sont branchés, il se peut que la plancha ne fonctionne pas correctement. Branchez la plancha à une autre prise électrique.
- Contrôlez le cordon d'alimentation et la fiche régulièrement pour des signes de dommages ou d'usure.
- En cas de dommages ou d'usure, N'UTILISEZ PAS la plancha et laissez remplacer ou réparer le cordon et / ou la fiche par personnel de maintenance autorisé.
- En cas de coupure d'électricité lors de l'utilisation, éteignez la plancha immédiatement et retirez le cordon d'alimentation de la prise électrique.
- NE TIREZ PAS sur le cordon d'alimentation pour débrancher la fiche de la prise électrique.
- NE DÉPLACEZ PAS l'appareil en tirant sur le cordon d'alimentation et NE DÉFORMEZ PAS le cordon d'alimentation.
- Assurez-vous que vous ne trébuchez pas sur le cordon et que le cordon N'EST PAS brisé, déformé ou accroché. Ne placez pas le cordon sur des surfaces chaudes ou près d'huile. Ne laissez pas le cordon pendre au bord d'une table ou d'un comptoir.
- Déroulez le cordon entièrement pour éviter une surchauffe du cordon.

## Recevoir la livraison

- Contrôlez si le contenu de la boîte correspond au bon de livraison quand vous recevez la livraison. Informez votre fournisseur s'il manque des pièces. Quand il semble que l'équipement est endommagé, portez immédiatement plainte au transporteur et lui donnez une description détaillée des dommages. Gardez les emballages endommagés pour étayer votre plainte.

## Contenu de la boîte

- KitchenBrothers plancha - Modèle KB704 - EAN 8720195252306

### Accessoires inclus

- 1x Manuel d'utilisation

## Caractéristiques du produit

Description du produit

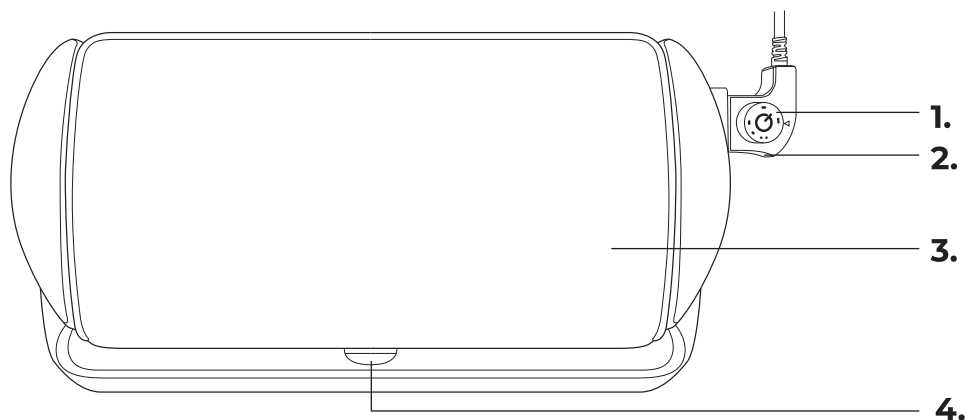

1. Thermostat
2. Connecteur
3. Plancha
4. Bac d'égouttage

Données techniques

Taille	63,5x29x9,8 cm	Tension Nominale / Fréquence	220V - 240V/50Hz
Épaisseur de la plaque	1,8 mm	Puissance Nominale	2000W
Poids	3.30 kg	Temps d'échauffement	8 min
Couleur	Noir	Température min - max.	94-205 °C
Matériel	Aluminium, résine synthétique		
Longueur du cordon	65 cm		

Autres caractéristiques

- Revêtement anti-adhésif ;
- Thermostat avec témoin lumineux ;
- Protection contre la surchauffe.

## Instructions d'utilisation

- ⚠ Attachez premièrement le thermostat et branchez la fiche à la prise électrique après. Si vous voulez éteindre l'appareil, tournez premièrement le thermostat sur "OFF" et retirez la fiche de la prise électrique après.
- ⚠ Soyez prudent en déplaçant l'appareil lorsqu'il y a d'huile chaude ou d'autres liquides chaudes sur la plancha. Assurez-vous que l'appareil est éteint et entièrement refroidi avant de déplacer la plancha. Utilisez les deux mains pour déplacer la plancha.
- ⚠ La plancha génère de la chaleur et de la fumée pendant l'utilisation. Prenez suffisamment de mesures pour éviter les brûlures, les dommages corporels ou les dégâts à l'appareil.
- ⚠ Attention : la température minimale est de 94°C et la température maximale de 205°C.

Avant la première utilisation

1. Enlevez tous les matériaux d'emballage.
2. Placez l'appareil sur une surface plane, horizontale et stable.
3. Nettoyez la plancha avec de l'eau tiède et du savon doux. Séchez-la attentivement.
4. Placez le bac d'égouttage dans les rails situés sous la plancha.

Utiliser

1. Placez l'appareil toujours sur une surface résistante à la chaleur, plane, horizontale et stable.
2. Tournez le thermostat sur "OFF" et attachez-le à la plancha.
3. Branchez la fiche à la prise électrique.
4. Couvrez la plancha avec de l'huile végétale avant que vous chauffiez la plaque. Enlevez l'excès d'huile avec de l'essuie-tout.
5. Laissez préchauffer la plancha pendant approximativement 5 minutes avant la cuisson. Préchauffez la plancha en tournant le thermostat sur la température souhaitée. Le témoin lumineux sur le thermostat s'allume une fois que vous tournez le thermostat. Le témoin lumineux s'éteint une fois que le thermostat a atteint la température souhaitée.
  - Remarque : le témoin lumineux peut s'allumer et s'éteindre pendant l'utilisation. Cela signifie que la plaque est maintenue à la température correcte.
6. Ne réglez pas la température trop élevée, cela peut causer des décolorations sur la surface et affecter le revêtement anti-adhésif. Si vous voulez griller à haute température, laissez premièrement préchauffer la plancha sur une température plus basse.
7. Utilisez uniquement des ustensiles de cuisine en nylon, en plastique ou en bois pour éviter des rayures sur la plancha.
8. Contrôlez le bac d'égouttage régulièrement si vous grillez du bacon ou d'autres aliments qui contiennent beaucoup de graisse. Videz-le si nécessaire.
9. Tournez le thermostat sur "OFF" si vous avez terminé de griller. Le témoin lumineux sur le thermostat s'éteindra.
10. Retirez la fiche de la prise électrique. Laissez refroidir la plancha entièrement.
11. Retirez le thermostat de la plancha.





## Entretien et nettoyage

- Laissez refroidir la plancha entièrement avant que vous la nettoyez. Utilisez de l'eau tiède et du savon doux. N'utilisez pas de paille de fer, cela peut endommager la surface de la plaque. Séchez la plancha attentivement avant que vous la stockiez ou utilisez à nouveau. La plaque n'est pas résistante au lave-vaisselle.



## Stockage

- Rangez la plancha dans un endroit propre et sec. Ne la rangez pas dans des lieux soumis à des températures extrêmement élevées ou extrêmement basses.



## Élimination - Recyclage

- Contribuez à un environnement de vie plus propre ! Ne jetez pas la plancha avec les ordures ménagères. Pour un recyclage approprié, veuillez apporter le produit à un point de collecte désigné. Veuillez contacter le service d'élimination des déchets ménagers local pour obtenir de plus amples informations sur le point de collecte désigné le plus proche.



## Service et garantie

- Si vous avez besoin d'un service ou d'informations concernant votre produit, veuillez contacter le service clientèle de KitchenBrothers à l'adresse [service@kitchenbrothers.nl](mailto:service@kitchenbrothers.nl)
- KitchenBrothers offre une garantie de 2 ans sur ses produits. Pour obtenir un service pendant la période de garantie, le produit doit être retourné avec une preuve d'achat. Les défauts du produit doivent être signalés dans un délai de deux ans à compter de la date d'achat. Cette garantie ne couvre pas : les dommages causés par une mauvaise utilisation ou une réparation incorrecte ; les pièces d'usure ; les défauts dont le client avait connaissance au moment de l'achat ; les dommages ou défauts causés par la négligence du client ; les dommages ou défauts causés par des tiers.



## Clause de non-responsabilité

- Sous réserve de modifications ; les spécifications peuvent être modifiées sans justification.