

 **COOK-IT**

**HANDLEIDING CONTACT GRILL**





**VOOR UW EIGEN VEILIGHEID EN HET KUNNEN BLIJVEN GEBRUIK MAKEN VAN  
DIT PRODUCT, LEES VOOR GEBRUIK ALTIJD DE HANDLEIDING ZORGVULDIG DOOR.**

### **BELANGRIJKE VEILIGHEIDSMATREGELEN**

- Lees alle instructies
- Alleen gebruiken op 220-240V wisselstroom, 50/60 Hz.  
Gebruik alleen voor huishoudelijk gebruik.
- Raak geen hete oppervlakken aan. Gebruik de handvatten.
- Dompel het snoer, de stekker of de kookunit niet onder in water, of een andere vloeistof, om het risico op elektrische schokken te voorkomen.
- Toezicht is noodzakelijk wanneer een apparaat wordt gebruikt door, of in de buurt van, kinderen.
- Haal de stekker uit het stopcontact wanneer u het apparaat niet gebruikt en voordat u het schoonmaakt. Laat afkoelen voordat u onderdelen aanbrengt of verwijdert, en voordat u het apparaat reinigt.
- Gebruik het apparaat **niet** als het beschadigd is, defect is of op enigerlei wijze is beschadigd. Om het risico van een elektrische schok te vermijden, mag u de COOK-IT nooit zelf repareren. Breng het naar een erkend servicestation voor onderzoek en reparatie. Foutieve montage kan bij gebruik van de COOK-IT een risico op elektrische schokken opleveren.
- Het gebruik van hulpstukken die niet door de fabrikant worden aanbevolen, kan leiden tot brand, elektrische schokken of persoonlijk letsel.
- Niet buitenshuis of voor commerciële doeleinden gebruiken.
- Laat het netsnoer niet over de rand van de tafel of het aanrecht hangen. Het netsnoer mag geen hete oppervlakken raken.
- Niet op of naast een hete gas- of elektrische brander of een verwarmde oven plaatsen.
- Haal de stekker uit het stopcontact als u klaar bent met het gebruiken van het apparaat.
- Gebruik geen externe timer of apart afstandsbedieningssysteem.
- Wees uiterst voorzichtig bij het verplaatsen van het apparaat.
- Als de externe flexibele kabel of het snoer van dit apparaat is beschadigd, mag deze uitsluitend worden vervangen door de fabrikant of zijn serviceagent of een vergelijkbaar gekwalificeerd persoon om gevaar te voorkomen.

### **WAARSCHUWING:**

**OM HET RISICO OP BRAND OF ELEKTRISCHE SCHOKKEN TE VERMINDEREN,  
MAG ALLEEN BEVOEGD PERSONEEL REPARATIES UITVOEREN. BEWAAR DEZE INSTRUCTIES. UITSLUITEND VOOR  
HUISHOUDELIJK GEBRUIK.**

- Om het risico op elektrische schokken te verminderen, heeft dit apparaat een gearde stekker. Neem contact op met een gekwalificeerde elektricien als de stekker niet volledig in het stopcontact past. Pas de stekker op geen enkele manier aan en gebruik geen adapter.

## PRODUCTDETAILS

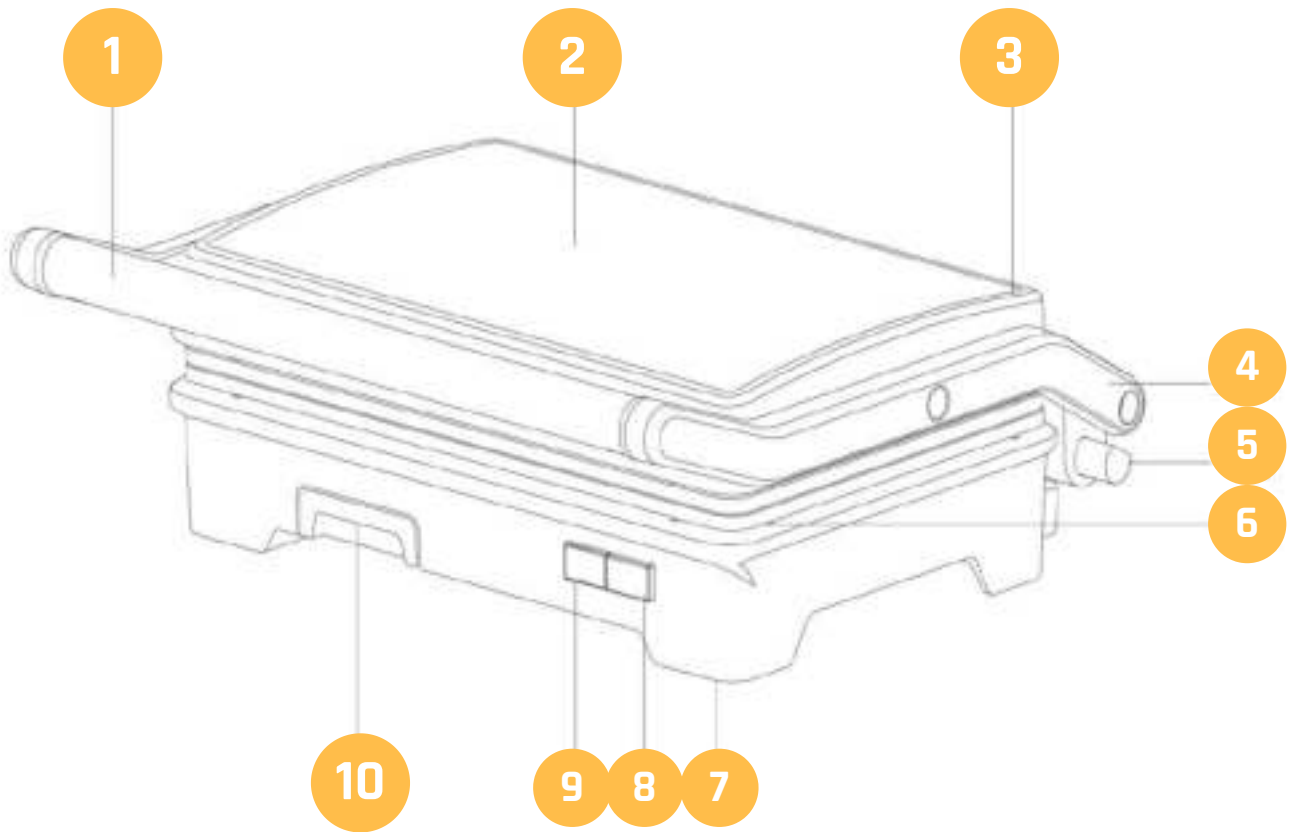

- |                       |                                  |
|-----------------------|----------------------------------|
| 1. Handgreep          | 6. Grillplaat met antiaanbaklaag |
| 2. Decoratieve platen | 7. Bodembehuizing                |
| 3. Bovenste behuizing | 8. Klaar-lampje                  |
| 4. Arm                | 9. Aan / uit-lampje              |
| 5. Knop               | 10. Bakje om vet op te vangen    |

## VOOR HET EERSTE GEBRUIK

- Lees alle instructies zorgvuldig door en bewaar ze voor toekomstig gebruik.
- Verwijder al het verpakkingsmateriaal.
- Maak de kookplaten schoon met een spons of een doek die met warm water is bevochtigd.

**DOMPEL HET APPARAAT NIET ONDER EN GIET GEEN WATER RECHTSTREEKS OP DE KOOKOPPERVLAKKEN.**

- Droog af met een doek of keukenrol.
- Voor het beste resultaat bestrijkt u de kookplaten licht met een beetje bakolie of bakspray.

**Opmerking:** wanneer uw COOK-IT voor de eerste keer wordt verwarmd, kan er lichte rook of geur vrijkomen. Dit is normaal bij veel verwarmingstoestellen. Dit heeft geen invloed op de veiligheid van uw apparaat.



## GEBRUIKSAANWIJZING

- Sluit de COOK-IT en steek vervolgens de stekker in het stopcontact. U zult zien dat het klaar-lampje gaat branden, wat aangeeft dat de COOK-IT is begonnen met voorverwarmen.
- Het duurt ongeveer 3 minuten om de baktemperatuur te bereiken, het klaar-lampje gaat dan uit.
- Open de COOK-IT, leg de sandwich, het vlees of ander voedsel op de onderste kookplaat.
- Sluit de COOK-IT. Het klaar-lampje gaat weer aan.
- Laat ongeveer 3 tot 8 minuten koken, het klaar-lampje gaat weer uit. Of laat het koken tot het voedsel goudbruin is, dan kunt u de tijd aan uw persoonlijke smaak aanpassen.
- Als het voedsel gaar is, gebruikt u de handgreep om het deksel te openen. Verwijder het voedsel met behulp van een plastic spatel. Gebruik nooit een metalen tang of mes, aangezien deze de antiaanbaklaag van de kookplaten kunnen beschadigen.
- Als u klaar bent met koken, haalt u de stekker uit het stopcontact en laat u het apparaat openstaan om af te koelen.

## KOKEN

### HET GEBRUIK ALS CONTACTGRILL

- Bereid de hamburgers of ander voedsel voor zoals aangegeven en plaats deze op de onderste kookplaat.
- Sluit de bovenste kookplaat die een zwevend scharnier heeft dat is ontworpen om gelijkmatig op het voedsel te drukken. De bovenplaat moet volledig naar beneden gedrukt worden om grillmarkeringen op het voedsel te krijgen.
- Als het voedsel gaar is, gebruikt u de handgreep om het deksel te openen. Verwijder het voedsel met behulp van een plastic spatel. Gebruik nooit een metalen tang of mes, omdat deze de antiaanbaklaag van de kookplaten kunnen beschadigen.
- Gebruik de COOK-IT als contactgrill om hamburgers en groenten te bereiden.
- Gebruik de COOK-IT als contactgrill, als je in korte tijd iets wilt koken of als je op zoek bent naar een gezonde manier van grillen. Wanneer het voedsel op de contactgrill wordt gekookt, zal het voedsel snel gaar worden omdat u beide kanten van het voedsel tegelijkertijd grilt. De ribbels op de grillplaten in combinatie met de vetuitloop in de hoek van de plaat zorgen ervoor dat het vet van het eten druppelt en van de platen afloopt.



## HET GEBRUIK ALS PERSGRILL

- Bereid de sandwiches voor en plaats ze op de onderste kookplaat. Leg sandwiches altijd richting de achterkant van de onderste kookplaat.
- Sluit de bovenste kookplaat die een zwevend scharnier heeft dat is ontworpen om gelijkmatig op de sandwich te drukken. De bovenplaat moet helemaal omlaag staan om sandwiches te kunnen bereiden.
- Bak ongeveer 3 tot 6 minuten of tot ze goudbruin zijn, en pas de tijd naar uw eigen smaak aan.
- Als de sandwich klaar is, gebruik je het handvat om het deksel te openen. Verwijder de sandwich met behulp van een plastic spatel. Gebruik nooit een metalen tang of mes, omdat deze de antiaanbaklaag van de kookplaten kunnen beschadigen.
- Gebruik de COOK-IT als persgrill om sandwiches, brood en quesadilla's te grillen.
- De COOK-IT is ontworpen met een uniek handvat en scharnier waardoor het deksel zich kan aanpassen aan de dikte van het voedsel.
- Wanneer u meer dan één voedselproduct in de contactgrill kookt, is het belangrijk dat de dikte van het voedsel consistent is, zodat het deksel gelijkmatig over het voedsel sluit.



## HET GEBRUIK ALS OPEN GRILL

- Plaats de COOK-IT op een schoon, vlak oppervlak waar u wilt koken. De COOK-IT kan in vlakke positie worden geplaatst.
- Bovenplaat / deksel is gelijk met onderplaat / basis. De bovenste en onderste platen zijn uitgelijnd om één groot kookoppervlak te creëren. Zet de COOK-IT in deze positie, zoek de scharnierontgrendelingshendel op de rechterarm.
- Met uw linkerhand op het handvat, gebruikt u uw rechterhand om de hendel naar u toe te schuiven. Duw de hendel naar achteren totdat de hoes plat op het aanrecht ligt. De eenheid blijft in deze positie totdat u de hendel en het deksel optilt om deze terug te brengen naar de gesloten positie.
- Gebruik de COOK-IT als een open grill om hamburgers te bakken (we raden af om kip met botten te koken, aangezien deze niet gelijkmatig gaart op een open grill) of bijvoorbeeld groenten.
- Koken op de open grill is de meest veelzijdige methode om de COOK-IT te gebruiken. In geopende stand heb je het dubbele oppervlak om te grillen.
- U heeft de mogelijkheid om verschillende soorten voedsel of aparte gerechten te bereiden zonder hun smaken te combineren, of juist om grote hoeveelheden van hetzelfde soort voedsel te koken.

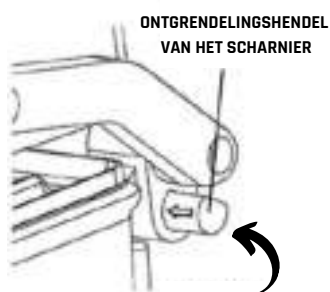

**DUWEN**



## REINIGING EN ZORG

- Haal altijd de stekker van de COOK-IT uit het stopcontact en laat hem afkoelen voordat u hem schoonmaakt. Het apparaat is gemakkelijker schoon te maken als het nog een beetje warm is. Het is niet nodig om de COOK-IT te demonteren om deze schoon te maken. Dompel de COOK-IT nooit onder in water en plaats hem nooit in de vaatwasser.
- Veeg kookplaten af met een zachte doek om voedselresten te verwijderen. Om vastzittende voedselresten te verwijderen, knijpt u wat warm water vermengd met wasmiddel over de voedselresten en reinigt u deze vervolgens met een niet-schurend plastic schuursponsje of plaatst u nat keukenpapier over de grill om de voedselresten te bevochtigen.
- Gebruik geen schuurmiddelen die de antiaanbaklaag kunnen bekrassen of beschadigen.
- Gebruik geen metalen keukengerei om uw etenswaren te verwijderen; deze kunnen de antiaanbaklaag beschadigen.
- Veeg de buitenkant van de COOK-IT alleen af met een vochtige doek. Maak de buitenkant niet schoon met een schuursponsje of staalwol, dit beschadigt de afwerking.
- Verwijder en leeg de lekbak na elk gebruik en was de bak in warm zeepsop. Gebruik geen schuursponsjes of agressieve schoonmaakmiddelen, aangezien deze het oppervlak kunnen beschadigen. Met een schone, zachte doek goed naspoelen en afdrogen en weer terugplaatsen.

## OPSLAG

- Haal altijd de stekker uit het stopcontact voordat u de COOK-IT opbergt.
- Zorg er altijd voor dat de COOK-IT koel en droog is voordat u hem opbergt.
- Het netsnoer kan om de onderkant van de basis worden gewikkeld om het op te bergen.



**VOOR VRAGEN ZIJN WIJ ALTIJD BEREIKBAAR OP**

**SALES@MEDIAEVOLUTION.NL**

**WIJ WENSEN U VEEL KOOKPLEZIER TOE!**