



R.M.S. TITANIC

Die Kiellegung der Titanic erfolgte am 31. März 1909, etwa fünfzehn Wochen später, nach dem man das Schwesterschiff Olympic auf Kiel gelegt hatte. Beide Dampfer wurden fortan gleichzeitig gebaut und mit einem Höchstmaß an Eleganz und Luxus ausgestattet. Es war vorgesehen, beide Dampfer im angesehenen transatlantischen Liniendienst der White Star Line einzusetzen.

Zwei Jahre später, am 31. Mai 1911, übergab die nordirische Werft Harland & Wolff die fertig gestellte Olympic an die Reederei und noch am selben Tag gegen 12:15 Uhr erlebte die Titanic ihren Stapellauf. Mit einer Länge von 269,04 m, einer Breite von 28,19 m und einer Tonnage von 46.329 BRT übertraf sie alle bis dahin gebauten Schiffe und war im Jahr 1912 das größte Schiff der Welt.

Zunächst übernahm Kapitän Edward John Smith das Kommando der Olympic, ehe er für die Jungfernfahrt auf die Titanic wechselte. Am Mittwoch, dem 10. April 1912, brach sie von Southampton auf, wobei sie nur knapp einem Zusammenstoß mit der im Hafen vertäuten New York entgeht. Die Stationen Cherbourg (Frankreich) und Queenstown (Irland) lagen auf dem Weg nach New York (USA).

Die Überfahrt verlief problemlos, bis das aufgrund zahlreicher Eisbergwarnungen am Sonntag (14. April 1912) gegen 23:40 Uhr (Bordzeit) die Glocke des Ausgucks ertönt. Das Schiff streift den Eisberg auf der Steuerbordseite und versinkt nach zwei Stunden und vierzig Minuten in den eisigen Fluten des Atlantiks. Nur 712 Menschen überlebten die Katastrophe. Kapitän Smith ging mit seinem Schiff unter.

© T-M-G, wissenschaftliche Beratung durch den Historiker und Titanic-Experten Andreas Pfeffer

Р.М.С. ТИТАНИК

The keel of the Titanic was laid on 31st March 1909, about fifteen weeks after that of her sister ship the Olympic. Both liners were built simultaneously and fitted out to the highest levels of elegance and luxury for the period. It was intended that they would both sail in the White Star Line's prestigious transatlantic service.

Two years later, on 31st May 1911 at the Harland & Wolff shipyard in Northern Ireland, the completed Olympic was handed over to their new owners and Titanic was launched at about 15 minutes after noon that same day. With a length of 269,04 m, a beam of 28,19 m and a gross registered tonnage of 46,329 GRT, she was bigger than any ship built before and by 1912 was recognised as the largest ship in the world.

Initially Captain Edward John Smith took command of the Olympic but later joined Titanic for her maiden voyage which began on Wednesday 10th April 1912 when she set out from Southampton. Ominously, as she was manoeuvring out to sea she only just missed the New York that was moored in the harbour. Titanic next called at Cherbourg (France) and then Queenstown (Ireland) before making her way to New York (USA).

The crossing proceeded without incident until Sunday 14th April when, at about 23.40 hours (ship's time), the look-out bell rang out iceberg warnings. The ship brushed an iceberg on her starboard side and sank two hours and forty minutes after the collision in the icy waters of the Atlantic. Only 712 people survived the catastrophe and Captain Smith went down with his ship.

© T-M-G, scientific advice from the historian and Titanic expert Andreas Pfeffer

Form hergestellt und im Eigentum von Revell GmbH & Co. KG. Widerrechtliche Nachahmungen werden gerichtlich verfolgt.
Ce produit est propriété de la société Revell GmbH & Co. KG. Toute utilisation ou duplication frauduleuse fera l'objet de poursuites en justice.
Modelado y en propiedad de Revell GmbH & Co. KG. Imitaciones ilícitas serán perseguidas por la ley.
Forma prodotta dalla Revell GmbH & Co. KG. e di proprietà della stessa impresa, la quale procederà legalmente contro ogni imitazione abusiva.
Modell an Revell GmbH & Co. KG. valmistama ja omavõttes. Lahtisema kapitänini hullana puutumata oikudellisin toimin.
Design utviklet av og eies av Revell GmbH & Co. KG. Etterligning uten tillatelse blir gjestand for rettlig forfølgelse.
Produktoja i prava vlasnosti firmy Revell GmbH & Co. KG. Nielegalne podobianie jest zabronione pod odpowiedzialnością sadowa.
Model, Revell GmbH & Co. KG. firmasinin mülkiyeti altında imal edilmiştir. Kanuna aykırı taklitler mahkemeye takip edilecektir.
A forma előállításja és a tulajdonjog bíróságra a Revell GmbH & Co. KG. A jogellenes utánzatokat és hamisítványokat bíróságiilag üldözik.
Mould manufactured by and property of Revell GmbH & Co. KG. Illegal imitations are subject to prosecution.

Vorm vervaardigd door en eigendom van Revell GmbH & Co. KG. Onrechtmatige nabootsingen worden gerechtelijk vervolgd.
Formas produzidas e de propriedade da Revell GmbH & Co. KG. Cópias não autorizadas serão processadas juridicamente Como determinado na lei.
Modellen tillverkad av och tillhör Revell GmbH & Co. KG. All kopiering beträvas enligt lagen om upphovsrätt.
Formen er fremstillet af Revell GmbH & Co. KG. som også har ejendomsret. Lovstridige efterligninger sagsøges.
Модель изготовлена и является собственностью фирмы Revell GmbH & Co. KG. Противозаконные подделки преследуются и отяся в судебном порядке.
Η μορφή κατασκευαστηκε και περιηλθε ιδιοκτησια της Revell GmbH & Co. KG. Οι παρανομες μιμησεις θα καταδικωνονται δικαστικως.
Tvar byl vytvořen firmou Revell GmbH & Co. KG. a je jejím vlastním. Proti nezákonným napodobením se bude postupovat soudní cestou.
Forma je protzvedene in je vlasnistvo Revell GmbH & Co. KG. Neovlascene kopije bodo pravno kaznjene.

Vor dem Zusammensetzen gut durchlesen!

Read before you start!

D: Achtung: Jedes Teil ist nummeriert (1). Reihenfolge der Montageschritte beachten. Benötigte Werkzeuge: Messer und Feile zum Entfernen und Entgraten der Teile (2) Gummiband, Klebeband und Wischkammern zum Zusammenhalten der gelöteten Einzelteile (3). Plastikteile in einer milden Waschlösung reinigen und an der Luft trocknen, damit der Farbanstrich und die Abziehbilder besser haften. Vor dem Ankleben prüfen ob Teile passen, Klebstoff sparsam auftragen Chrom und Farbe an den Klebeflächen entfernen. Kleine Teile anstreichen, bevor sie vom Rahmen entfernt werden (4) (5). Farben gut durchtrocknen lassen, erst dann den Zusammenbau fortsetzen. Jedes Abziehbildmotiv einzeln ausschneiden und ca. 20 Sekunden in warmes Wasser tauchen. Das Motiv an der bezeichneten Stelle vom Papier abschneiden und mit Löschpapier andrücken.

NL: OPGELEF: Voor de montage eerst goed de handleiding lezen. Elk onderdeel is genummerd (1). Let op de montagevolgorde. Benodigd gereedschap: mes en vijl voor het afbramen van de onderdelen (2); elastiek, plakband en wiskamers voor het bij elkaar houden van de gelijmde onderdelen (3). Plastic onderdelen met een zacht afwasmiddel reinigen en vanzelf laten drogen, zodat de verf en de decals beter hechten. Controleer voor het lijm van de onderdelen passen; lijm dun opbrengen. Chrom en verf aan de lijmvlakken verwijderen. Kleine onderdelen verven voordat ze van het raam worden verwijderd (4) (5). Verf goed laten drogen, dan pas verdergaan met de montage. Elke decal afzonderlijk uitsnijden en ca. 20 sec. in warm water dopen. De decal op de aangegeven plaats van het papier schuiven en met vloeipapier andrukken.

GB: ATTENTION: Read the instructions thoroughly prior to assembly. Each component is numbered (1). Adhere to specified sequence of assembly. Tools required: knife and file for removal of components from frame (2); rubber band, adhesive tape and clothes pegs for damping components together after applying adhesive (3). Clean plastic components in a mild detergent solution and allow to air-dry so that paint and transfers adhere better. Prior to applying adhesive, check to see whether the components fit together; apply adhesive sparingly. Remove chrome and paint from the contact surfaces. Paint small components before removing them from the frame (4) (5). Allow paint to dry well, and only then continue to assemble. Cut out each transfer individually and immerse in warm water for approx. 20 seconds. Slide transfer off paper and into designated position, then press on with blotting paper.

F: ATTENTION : lisez bien la notice de montage avant de commencer. Chaque pièce est numérotée (1). Respectez l'ordre des opérations. Outils nécessaires : couteau et lime pour ébarber les pièces (2); élastique, ruban adhésif et pinces à linge pour maintenir les pièces collées (3). Nettoyez les pièces en matière plastique dans une solution douce de produit de lavage et faites-les sécher à l'air afin que la peinture et les décalcomanies tiennent mieux. Avant de mettre la colle, vérifiez si les pièces s'adaptent bien les unes aux autres; mettez peu de colle. Enlevez le chrome et la peinture des surfaces de collage. Peignez les petites pièces avant de les détacher de la grille (4) (5). Laissez bien sécher la peinture avant de poursuivre l'assemblage. Découpez chaque décalcomanie séparément et plongez-la dans de l'eau chaude pendant 20 secondes environ. A l'endroit marqué, faites glisser le motif pour le séparer du papier et pressez-le sur l'emplacement avec du papier buvard.

E: ¡Atención! Antes de comenzar con el ensamblaje, leer detenidamente las instrucciones. Cada pieza va numerada (1). Téngase en cuenta el orden de operaciones del ensamblaje. Herramientas necesarias: Cuchilla y lima para desbarbar las piezas (2). Cintas de goma, cinta adhesiva y pinzas de ropa para sujetar las piezas pegadas (3). Lavar las piezas de plástico en una solución de detergente suave y dejar que se sequen al aire para mejorar así la adhesión de la pintura y de las calcomanías. Antes de aplicar el pegamento comprobar si las piezas quedan correctamente adaptadas. Aplicar el pegamento sin excederse. Alejar de las superficies de pegado el cromado y la pintura. Pintar las piezas pequeñas antes de desprenderlas de su sujeción (4) (5). Antes de proseguir con el ensamblaje, dejar que se seque bien la pintura. Recortar las calcomanías una por una y sumergirlas durante unos 20 segundos en agua caliente. Deslizar del papel la calcomanía en el lugar adecuado y apretarla colocando encima de ella papel secante.

I: ATTENZIONE: Prima dell'assemblaggio leggere attentamente le istruzioni di montaggio. Ogni pezzo è numerato (1). Tener presente la successione delle fasi di assemblaggio. Attrezzi necessari: coltello e lima per togliere la sbavatura dai pezzi (2), nastro adesivo e mollette da bucato per tenere insieme i pezzi singoli dopo averli incollati (3). Lavare i particolari in plastica con un detergente delicato e lasciarli asciugare all'aria, per una migliore adesione dello strato di colore e della figura decalcolabile. Prima di incollare, verificare che i pezzi si abbinano bene tra di loro; applicare il collante con parsimonia. Togliere cromo e colore dalle superfici da incollare.

Dipingere i piccoli accessori sul supporto prima di rimuoverli (4) (5). Far seccare bene la vernice prima di proseguire con l'assemblaggio. Ritagliare singolarmente ogni figura ed immergerla in acqua tiepida per 20 secondi circa. Applicare il motivo nella posizione segnata e tamponarlo con carta assorbente.

S: OBS: Läs instruktionerna noga igenom innan du sätter modellen samman. Vardera detalj är numrerad (1). V g beakta följden i sammansättningssteget. Verktyg, som du kommer att behöva : kniv och fil för att skrapa detaljerna rena (2), gummiringar, tejp och klädnypor för att hålla samman de limmade detaljerna (3). Rengör plastdelarna i en mild tvättmedelslösning och torka dem helt i luften för att lack och dekaler skall hålla bättre. Kolla, om detaljerna passar ihop innan du klistrar dem och använd limmet sparsamt. Avlägsna krom och lack från ytor, som kommer att limmas ihop. Måla de små detaljerna innan du avlägsnar dem från rammarna (4) (5). Låt lacket riktigt torka igenom innan du fortsätter med sammansättningen. Skär av varje dekalmotiv enskilt och doppa det i varmt vatten i ca 20 sekunder. Flytta motivet bort från papperet genom att trycka vid det angivna stället och tryck fast med löskapper.

DK: BEMÆRK: Inden sammensætningen begynder, skal byggevejledningen læses godt igennem. Hver del er nummereret (1). Rækkefølgen af monteringsrindene skal overholdes. Nødvendigt værktøj: Kniv og fil til afrigtning af delene (2); gummibånd, tape og tøjklammer til at holde de klæbede (3) enkeltdele sammen. Plastikdelene renses i en mild sæbeud og lufttørres så malingen og overføringsbillederne bedre kan hæfte. Inden påførelsen kontrolleres om delene passer: Ta på lidt lim. Fjern krom og farve fra klæbefladerne. Mal de små delene inden de fjernes fra rammene (4) (5). Lad farven tørre godt inden sammensætningen fortsættes. Overføringsbilledernes motiver skæres ud enkeltvis og dyppes ca. 20 sek. i varmt vand. Skub motivet fra papiret og tryk det fast med trækapper.

GR: ΠΡΟΣΧΕΙ: Πριν τη συναρμολόγηση, διαβάστε καλά τις οδηγίες. Κάθε εξάρτημα είναι αριθμημένο (1). Προσέξτε τη σειρά "των βημάτων" συναρμολόγησης. Απαιτούμενα εργαλεία: μαχαίρι και λίμα για τη λείανση των εξαρτημάτων (2), λαστίκια ταινία, κολλητική ταινία και ματαλάκια για τη συγκράτηση των κολλημένων μεμονωμένων εξαρτημάτων (3). Καθαρίστε τα πλαστικά εξαρτήματα μέσα σε ένα "μαλακό" καθαριστικό διάλυμα και στεγνώστε τα στον αέρα, ώστε να υπαρξεί καλύτερη πρόσφυση του χρώματος και των χαλκοραμιών. Πριν το κόλλημα, ελέγξτε αν ταξιδιού τους τα εξαρτήματα. Εφαλέστε οικονομικά την κόλλα. Απομακρύνετε από τις επιφάνειες επικάλυψη, χρώμα και βαφή. Βάζετε τα μικρά εξαρτήματα, πριν απομακρυνθούν από το πλαίσιο (4) (5). Αφήστε να στεγνώσουν καλά τα χρώματα και όστερα συνεξήστε τη συναρμολόγηση. Κόψτε ξεχωριστά το κάθε μοτίβο των χαλκοραμιών και βουτήξτε το σε ζεστό νερό για περί. 20 δευτερόλεπτα. Απομακρύνετε το μοτίβο από το χαρτί, στο σημειωμένο σημείο και πέστε το με το στουάχαρτο.

N: OBS! Les nøye igjenom monteringsanvisningen for sammenbyggingen. Hver del er nummerert (1). Folg rekkefølgen på monteringsrindene. Nødvendig verktoy: Kniv og fil for fjerning av grader på delene (2), gummibånd, tape og klesklyper for å holde sammen de limede enkeltdelene (3). Rengjør plastdelene i mildt såpevann og la dem lufttørke, slik at fargen og bildene sitter bedre. For pålimingen må det kontrolleres om delene passer: Ta på litt lim. Fjern krom og farge på klebeflatene. Mal de små delene for de fjernes fra rammene (4) (5). La fargene tørke godt for sammenmonteringen fortsettes. Skjær ut hvert av motivene for seg og legg dem i varmt vann i ca. 20 sekunder. Skyv motivet fra papiret på det merkede stedet og trykk på med trekkapper.

P: ATENÇÃO: Antes de iniciar a montagem leia atentamente o manual de construção. Todas as partes componentes são numeradas (1). Atenção para a sequência das etapas de montagem. Ferramentas necessárias: Faca e lixa para aparar e rebarbar das peças (2), elástico, fita adesiva e molas de roupa para sustentar as peças (3) durante a colagem. As peças de matéria plástica devem ser limpas numa solução fraca de detergente e secas ou ao sol, de forma que a demão de tinta e os decalques tenham uma boa adesão. Antes de colar, verifique se as peças encaixam; utilize a cola em pouca quantidade. Eliminar o cromado e a tinta das superfícies a serem coladas. Não passar cola nas peças que ainda se encontram fixas no quadro de matéria plástica. Pintar as peças pequenas antes de retirá-las da grade (4) (5). Deixar a tinta secar completamente para depois continuar com a montagem. Cortar separadamente cada um dos decalques e mergulhá-los em água morna durante aproximadamente 20 segundos. Decolar os motivos do papel na posição indicada e secar com mate-barra.

FIN: HUOMIO: Lue rakennusohjeet huolellisesti ennen kokoamista. Jokainen osa on numeroitu (1). Huomioi osien oikea asennusjärjestys. Tarvittavat työkalut: Veitsi ja viika osien ylimääräisten purseitten poistamiseen (2); kuminauha, teippiä ja pyykkipoikia yhteenliittämiseen osien kaanipöytänsiksi (3). Puhdista muovosat miedolla pesuaineliuoksella ja anna niiden kuivua itsestään, jotta maali ja osat kiinnittyvät toisiinsa paremmin. Tarkasta ennen liimausta, että osat sopivat toisiinsa; levitä liimaa säästeliäästi. Poista kromaus ja maali liimainnoista. Maalaa pienet osat ennen kuin irrotat ne pidinraameista (4) (5). Anna maalin kuivua kunnon ennen kuin jatkat kokoamista. Leikkaa jokainen siirtokuva erikseen irti ja upota liimainnoihin veteen n. 20 sekunniksi. Irrota kuvio paperin merkitystä kohdasta samalla painamalla imupaperi kuvion toista puolta vasten.

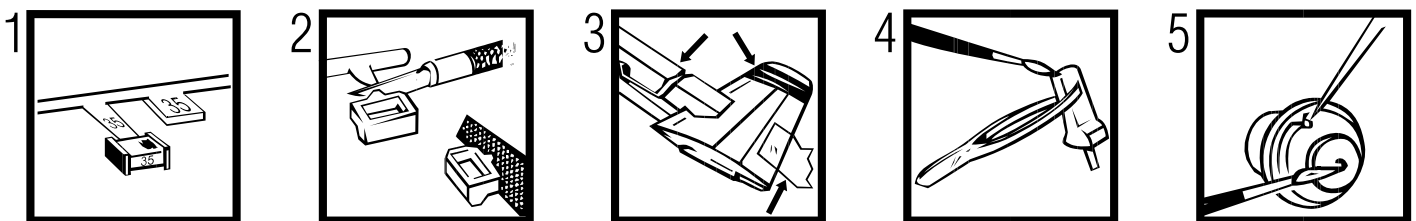

Verwendete Symbole/Used Symbols

Bitte beachten Sie folgende Symbole, die in den nachfolgenden Baustufen verwendet werden.
 Veuillez noter les symboles indiqués ci-dessous, qui sont utilisés dans les étapes suivantes du montage.
 Si prega di fare attenzione ai seguenti simboli che vengono usati nei successivi stadi di costruzione.
 Huumioi seuraavaksi symbolit, joita käytetään seuraavissa kokonaisuissa.
 Legg merke til symbolene som benyttes i monteringsstoppene som følger.
 Proszę zwracać na następujące symbole, które są użyte w poniższych etapach montażowych.
 Doha sonraki montaj basamaklarında kullanılmak üzere, aşağıdaki sembollere lütfen dikkat edin.
 Kérjük, hogy a következő szimbólumokat, melyek az alábbi építési fokokban alkalmazásra kerülnek, vegyétek figyelembe.

Please note the following symbols, which are used in the following construction stages.
 Neen a.u.b. de volgende symbolen in acht, die in de onderstaande bouwfasen worden gebruikt.
 Por favor, preste atenção aos símbolos que seguem pois os mesmos serão usados nas próximas etapas de montagem.
 Observera: Nedanstående piktogram används i de följande arbetsmomenten.
 Læg værnligt mærke til følgende symboler, som benyttes i de følgende byggefaser.
 Пожалуйста, обратите внимание на следующие символы, которые используются в последующих операциях сборки.
 Παρακαλώ προσέξτε τα παρακάτω σύμβολα, τα οποία χρησιμοποιούνται στις παρακάτω βαθμίδες συναρμολόγησης.
 Dbejte prosim na dále uvedené symboly, které se používají v následujících konstrukčních stupních.
 Prosimo za Vašu pozornost na sledeće simbole ki se uporabljajo v naslednjih korakih gradbe.



Kleben
 Glue
 Coller
 Lijmen
 Engomar
 Colar
 Incollare
 Limmas
 Liimaa
 Klibning
 Lim
 Клеить
 Przykleić
 κόλλημα
 Yapıştırma
 Lepeni
 ragasztani
 Lepiti



Nicht kleben
 Don't glue
 Ne pas coller
 Niet lijmen
 No engomar
 Não colar
 Non incollare
 Limmas ej
 Älä liimaa
 Må ikke klibbes
 Ikke lim
 Не клеить
 Nie przyklejać
 μη κόλλητε
 Yapıştırmayın
 Nelepit
 nem szabad ragasztani
 Ne lepiti



Anzahl der Arbeitsgänge
 Number of working steps
 Nombre d'étapes de travail
 Het aantal bouwstappen
 Número de operaciones de trabajo
 Número de etapas de trabalho
 Numero di passaggi
 Antal arbetsmoment
 Työvaiheiden lukumäärä
 Antal arbejdsforløb
 Antall arbeidstrinn
 Количество операций
 Liczba operacji
 αριθμός των εργασιών
 İş safhalarının sayısı
 Počet pracovních operací
 a munkafolyamatok száma
 Stevilnik koraka montaže



Abziehbild in Wasser einweichen und anbringen
 Soak and apply decals
 Mouiller et appliquer les décalcomanies
 Transfer in water even laten weken en aanbrengen
 Remojar y aplicar las calcomanías
 Pôr de molho em água e aplicar o decalque
 Immergere in acqua ed applicare decalcomanie
 Blöt och fäst dekalerna
 Kostuta siirtokuvia vedessä ja aseta paikalleen
 Overføringsbilledet lægges i blad og anbringes
 Dypp bildet i vann og sett det på
 Промоудити картинку в воді і нанести
 Zmęczyć kalkomanie w wodzie a następnie nakleić
 βουτήξτε τη χαλκομανία στο νερό και τοποθετήστε την
 Çikartmayı suda yumuşatın ve koyun
 Óbítsk vizben beáztatni és felfelyezni
 a matricát vízben beáztatni és felfelyezni
 Preslikać potopiti v vodo in zatem nanašati



Zur Anbringung der Abziehbilder empfohlen
 Recommended for affixing the decals
 Recommandé pour l'application des décalcomanies
 Aanbevolen voor het aanbrengen van de transfers
 Recomendado para fijar las calcas
 Posição recomendada para aplicar os decalques
 Raccomandato per applicare le decalcomanie
 Rekommenderas för montering av dekaler
 Anbefalles til påsætning og placering af decals
 Rekomendуеться использовать для фиксации переводных картинок на поверхности модели
 Zalecane do nanoszenia kalkomanii
 Συνιστάται για την επικόλληση των ετικετών.
 Dekallerin yapıştırılmasında kullanılması tavsiye edilir
 Přípravek na zlepění přilnavosti obětisků
 Matrica lagýtó
 Priporočljivo za pritrjevanje nalepk
 Odporúčané na zlepšenie prilnavosti nalepiek
 RECOMANDAT PENTRU APLICAREA ACTIBILDURILOR
 Подходящо за фиксация на картинки върху повърхността на модела



Klebeband
 Adhesive tape
 Dévidoir de ruban adhésif
 Plakband
 Cinta adhesiva
 Fita adesiva
 Nastro adesivo
 Tejp
 Teippi
 Tape
 Tape
 Клейкая лента
 Taśma klejąca
 κολλητική ταινία
 Yapıştırma bandı
 Lepici páska
 ragasztószalag
 Traka z leplom



Bauteile trocken lassen
 Allow the parts to dry
 Laisser sécher les pièces
 Dejar secar las piezas
 Deixar secar os componentes
 la delene tørke
 Oderdelen laten drogen
 Far asciugarsi i componenti
 Anna osien kuivua
 Låt byggdelarna torka
 Lad komponenterne tørre
 Czeszczy pozostawić do wyschnięcia
 Jednotlivé díly nechte zaschnout
 Αφήστε τα μέρη να στεγνώσουν
 Alkatrészeket hagyja száradni
 Pusliti da sestavnih deli posušijo
 Дать деталям высохнуть



Wahlweise
 Optional
 Facultatif
 Naar keuze
 No engomar
 Alternado
 Facultativo
 Valfritt
 Valihtehtoisesti
 Etter eget valg
 Valgfritt
 На выбор
 Do wyboru
 εναλλακτικά
 Segmeli
 Voliteľné
 tetszés szerint
 način izbire



Gleichen Vorgang auf der gegenüberliegenden Seite wiederholen
 Repeat same procedure on opposite side
 Opérer de la même façon sur l'autre face
 Dezelfde handeling herhalen aan de tegenoverliggende kant
 Realizar el mismo procedimiento en el lado opuesto
 Repetir o mesmo procedimento utilizado no lado oposto
 Stessa procedura sul lato opposto
 Upprepa proceduren på motsatta sidan
 Toista sama toimenpide kuten viereisellä sivulla
 Det samme arbejde gentages på den modsatliggende side
 Gjenta prosedyren på siden tvers overfor
 Повторять такую же операцию на противоположной стороне
 Taki sam przebieg czynności powtórzyc na stronie przeciwnej
 επαναλάβετε την ίδια διαδικασία στην απέναντι πλευρά
 Aynı işlemi karşı tarafta tekrarlayın
 Stejný postup zopakovat na protilehlé straně
 ugyanazt a folyamatot a szemben található oldalon megismételni
 Isti postopek ponoviti in na suprotni strani



Mit einem Messer abtrennen
 Detach with knife
 Détacher au couteau
 Met een mesje afsnijden
 Separarlo con un cuchillo
 Separar utilizando uma faca
 Staccare col coltello
 Skär loss med kniv
 Irrota veitsellä
 Adskilles med en kniv
 Skjær av med en kniv
 Отделять ножом
 Odciąć nożem
 διαχωρίστε με ένα μαχαίρι
 Bir bıçak ile kesin
 Oddélit pomoci nože
 kés segítségével leválasztani
 Oddeliti z nožem



Abbildung zusammengesetzter Teile
 Illustration of assembled parts
 Figure représentant les pièces assemblées
 Afbeelding van samengevoegde onderdelen
 Ilustración piezas ensambladas
 Figura representando peças encaixadas
 Illustrazione delle parti assemblate
 Bilden visar dalarna hopsatta
 Kuva yhteellistyistä osista
 Illustration af sammensatte dele
 Illustrasjon, sammensatte deler
 Изображение смонтированных деталей
 Rysunek złożonych części
 απεικόνιση των συναρμολογημένων εξαρτημάτων
 Birleştirilen parçaların şekli
 Zobrazení sestavených dílů
 összeállított alkatrészek ábrája
 Slika slopljenega dela



Loch bohren
 Make a hole
 Faire un trou
 Maak een gat
 Practicar un taladro
 Perfurar
 Fare un foro
 Borra hål
 Poraa reikä
 Der bores et hul
 Bor hull
 Просверлить отверстие
 wywiercić otwór
 ανοίξτε τρύπα
 Delik açın
 Vyvrtat díru
 lyukat fúrni
 Narediti lukinjo



Bemalen
 Paint
 Peindre
 Beschilderen
 Pintar
 Dipingere
 Pintar
 Måla
 Male
 Male
 Male
 Maalaa
 Pomalować
 Befesteni
 раскрасить
 Pomalovat
 Boyamak
 Poslikati
 Χρωματίζω

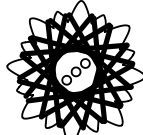

Schwarzen Faden benutzen
 Use black thread
 Employer le fil noir
 Gebruik zwarte draad
 Utilizar hilo color negro
 Utilizar filo preto
 Usare filo nero
 Använd svart tråd
 Käytä mustaa lankaa
 Benyt en sort
 Bruk svart
 Использовать черные нитки
 Użyć czarnej nici
 χρησιμοποιείστε την καφέ μάζου
 Kahverengi siyah iplik kullanın
 Použit černé vlákno
 barna fekete fonalat kell használni
 Uporabljati črni nit



Anknoten und Kleben
 Tie and Glue
 Attacher et Coller
 Vastknopen en Lijmen
 Atar y Engomar
 Anudar e Colar
 Annodare e Incollare
 Knyt fast och Limmas
 Sölmj ja Liimmas
 Bindes fast og Klibning
 Knyt og Lim
 Связать узлом И Клеить
 Przywiązać oraz Przykleić
 κομποδεύω και κόλλημα
 Düğümleyin ve Yapıştırma
 Nauziti a Lepeni
 megcsomózni és ragasztani
 Zavezati in Lepiti



Nicht enthalten
 Not included
 Non fourni

Behoort niet tot de levering
 No included
 Non compresi

Não incluído
 Ikke medsendt
 Ingår ej

Ikke inkluderet
 Eivát sisálfly
 Δεν συμπεριλαμβάνεται

He содержится
 Nem tartalmazza
 Nie zawiera

Ni vsebovano
 Icerisinde bulunmamaktadır
 Neni obsazeno

D: Beiliegenden Sicherheitstext beachten und nachschlagebereit halten.

GB: Please note the enclosed safety advice and keep safe for later reference.

F: Respecter les consignes de sécurité ci-jointes et les conserver à portée de main.

NL: Houdt u aan de bijgaande veiligheidsinstructies en hou deze steeds bij de hand.

E: Observar y siempre tener a disposición este texto de seguridad adjunto.

I: Seguire le avvertenze di sicurezza allegate e tenerle a portata di mano.

P: Ter em atenção o texto de segurança anexo e guard-lo para consulta.

S: Beakta bifogad säkerhetstext och håll den i beredskap.

FIN: Huomioi ja säilytä ohjeiset varoitukset.

DK: Overhold vedlagte sikkerhedsanvisninger og hav dem liggende i nærheden.

N: Ha alltid vedlagt sikkerhetstekst klar til bruk.

RUS: Соблюдать прилагаемый текст по технике безопасности, хранить его в легко доступном месте.

PL: Stosować się do załączonej karty bezpieczeństwa i mieć ją stale do wglądu.

GR: ροσέτε τις συνημνές υποδείξεις ασφάλειας και υλάβετε τις τώ όστε να τις χτε πάντα σε όια όη όας.

TR: Ekteki güvenliik talimatlarını dikkate alıp, bakabileceğiniz bir şekilde muafaza ediniz.

CZ: Dbejte na pfiložen bezpeaostní text a mŕjte jej pfipraven na dosah.

H: A mellékelt biztons-gi szöveget vegye figyelembe és tartsa fellapoz-sra készen!

SLO: Priložena varnostna navodila izvajajte in jih hranite na vsem dostopnem mestu.

Benötigte Farben/Used Colors

Benötigte Farben Peintures nécessaires Pinturas necesarias Colori necessari Tarvittavat värit Nødvendige farger Potrzebne kolory Gereklie renkler Szükséges színek
 Required colours Benodigde kleuren Tintas necessárias Använda färger Du trenger følgende farger Необходимые краски Απαιτούμενα χρώματα Potrebne barvy Potrebne barve

A

schwarz, seidenmatt 302
 black, silky-matt
 noir, satiné mat
 zwart, zijdemat
 negro, mate seda
 preto, fosco sedoso
 nero, opaco seta
 svart, sidenmatt
 musta, silkinhimmeä
 sort, silkematt
 sort, silkematt
 черный, шелковисто-матовый
 szary, jedwabisto-matowy
 μαύρο, μεταξωτό ματ
 siyah, ipek mat
 černá, hedvábně matná
 fekete, selyemmatt
 črna, svila mat

B

purpurrot, seidenmatt 331
 purple red, silky-matt
 rouge pourpre, satiné mat
 purperrood, zijdemat
 púrpura, mate seda
 vermelho púrpura, fosco sedoso
 rosso porpora, opaco seta
 purpurrot, sidenmatt
 purpurpunainen, silkinhimmeä
 purpurrot, silkematt
 purpurrot, silkematt
 пурпурно-красный, шелк.-матовый
 purpurowy, jedwabisto-matowy
 πορφυρό κόκκινο, μεταξωτό ματ
 erguvan kırmızısı, ipek mat
 purpurově červená, hedvábně mat.
 biborvörös, selyemmatt
 temno rdeča, svila mat

C

weiß, seidenmatt 301
 white, silky-matt
 blanc, satiné mat
 wit, zijdemat
 blanco, mate seda
 branco, fosco sedoso
 bianco, opaco seta
 vit, sidenmatt
 valkoinen, silkinhimmeä
 hvid, silkematt
 hvit, silkematt
 белый, шелковисто-матовый
 biały, jedwabisto-matowy
 λευκό, μεταξωτό ματ
 beyaz, ipek mat
 bílá, hedvábně matná
 fehér, selyemmatt
 bela, svila mat

D

ocker, matt 88
 ochre brown, matt
 ocre, mat
 oker, mat
 ocre, mate
 ocre, fosco
 ocră, opaco
 okra, matt
 okra (keltamulta), himmeä
 okker, mat
 oker, matt
 окра, матовый
 ochra, matowy
 ώχρα, ματ
 koyu kavuniçi, mat
 okrově žlutá, matná
 okker, matt
 oker, matt

E

grau, seidenmatt 374
 grey, silky-matt
 gris, satiné mat
 grijs, zijdemat
 gris, mate seda
 cinzento, fosco sedoso
 grigio, opaco seta
 grå, sidenmatt
 harmaa, silkinhimmeä
 grå, silkematt
 grå, silkematt
 серый, шелковисто-матовый
 szary, jedwabisto-matowy
 γκρι, μεταξωτό ματ
 gri, ipek mat
 šedá, hedvábně matná
 szürke, selyemmatt
 siva, svila mat

F

holzbraun, seidenmatt 382
 wood brown, silky-matt
 brun bois, satiné mat
 houtbruin, zijdemat
 marrón madera, mate seda
 castanho madeira, fosco sedoso
 marrone legno, opaco seta
 träbrun, sidenmatt
 puunruskea, silkinhimmeä
 träbrun, silkematt
 trebrun, silkematt
 древесно-коричнев., шелк.-матовый
 drewnobrzawy, jedwabisto-matowy
 καφέ ξύλου, μεταξωτό ματ
 odun kahverengisi, ipek mat
 hnědá barvy dřeva, hedvábně mat.
 fabarna, selyemmatt
 drevo plava, svila mat

10%

G

90%

ocker, matt 88
 ochre brown, matt
 ocre, mat
 oker, mat
 ocre, mate
 ocre, fosco
 ocră, opaco
 okra, matt
 okra (keltamulta), himmeä
 okker, mat
 oker, matt
 окра, матовый
 ochra, matowy
 ώχρα, ματ
 koyu kavuniçi, mat
 okrově žlutá, matná
 okker, matt
 oker, mat

+ lufthansa-gelb, seidenmatt 310
 "Lufthansa" yellow, silky-matt
 jaune "Lufthansa", satiné mat
 Lufthansa geel, zijdemat
 amarillo Lufthansa, mate seda
 amarelo Lufthansa, fosco sedoso
 giallo Lufthansa, opaco seta
 Lufthansa-gul, sidenmatt
 Lufthansa-gul, silkematt
 Lufthansa-gul, silkematt
 желтый "люфтваганза", шелк.-матовый
 żółty Lufthansa, jedwabisto-matowy
 κίτρινο α' του α'δού, μεταξωτό ματ
 lufthansa sarısı, ipek mat
 žlutá Lufthansa, hedvábně matná
 Lufthansa-sárga, selyemmatt
 lufthansa rumena, svila mat

H

eisen, metallic 91
 steel, metallic
 coloris fer, métallique
 ijzerkleurig, metallic
 ferroso, metalizado
 ferro, metálico
 ferro, metallico
 järnfärg, metallic
 teräksenväriäinen, metallikiilto
 jern, metallak
 jern, metallic
 стальной, металл
 żelazo, metaliczny
 σιδηρού, μεταλλικό
 demir, metalik
 železná, metaliza
 vas, metáll
 železna, metalik

I

anthrazit, matt 9
 anthracite grey, matt
 anthracite, mat
 antraciet, mat
 antracita, mate
 antracite, fosco
 antracite, opaco
 antracit, matt
 antrasiitti, himmeä
 koksgrå, mat
 antrasit, matt
 антрацит, матовый
 antracyt, matowy
 ανθρακί, ματ
 antrasit, mat
 antracit, matná
 antracit, matt
 tamno siva, mat

J

gold, metallic 94
 gold, metallic
 or, métallique
 goud, metallic
 oro, metalizado
 ouro, metálico
 oro, metallico
 guld, metallic
 kulta, metallikiilto
 guld, metallak
 guld, metallic
 золотой, металл
 mosiądz, metaliczny
 χρυσάφι, μεταλλικό
 altın, metalik
 zlatá, metaliza
 arany, metáll
 zlatna, metalik

K

messing, metallic 92
 brass, metallic
 laiton, métallique
 messing, metallic
 latón, metalizado
 latão, metálico
 ottone, metallico
 mässing, metallic
 messinki, metallikiilto
 messing, metallak
 messing, metallic
 латунный, металл
 mosiądz, metaliczny
 ορείχαλκου, μεταλλικό
 pirinç, metalik
 mosazná, metaliza
 sárgaréz, metáll
 mesing, metalik

L

feuerrot, seidenmatt 330
 fiery red, silky-matt
 rouge feu, satiné mat
 rood helder, zijdemat
 rojo fuego, mate seda
 vermelho vivo, fosco sedoso
 rosso fuoco, opaco seta
 eldröd, sidenmatt
 tulipunainen, silkinhimmeä
 ildrod, silkematt
 ildrod, silkematt
 огненно-красный, шелк.-матовый
 czerwony ognisty, jedwabisto-mat.
 κόκκινο φωτιάς, μεταξωτό ματ
 ateş kırmızısı, ipek mat
 ohnivě červená, hedvábně matná
 tzipri os, selyemmatt
 ogenj rdeča, svila mat

M

laubgrün, seidenmatt 364
 leaf green, silky-matt
 vert feuille, satiné mat
 bladgroen, zijdemat
 verde follaje, mate seda
 verde gaio, fosco sedoso
 verde foglia, opaco seta
 lövgrön, sidenmatt
 lehdevihreä, silkinhimmeä
 lövgrön, silkematt
 lövgrön, silkematt
 листовенно-зеленый, шелк.-матовый
 zielony liściasty, jedwabisto-matowy
 πράσινο φυλλώματων, μεταξ, ματ
 yaprak yeşili, ipek mat
 zelená jako listí, hedvábně matná
 lombzöld, selyemmatt
 list zelena, svila mat

N

dunkelgrau, seidenmatt 378
 dark grey, silky-matt
 gris foncé, satiné mat
 donkergrijs, zijdemat
 gris oscuro, mate seda
 cinzento escuro, fosco sedoso
 grigio scuro, opaco seta
 mörkgrå, sidenmatt
 harmaa, silkinhimmeä
 mørkegrå, silkematt
 mørkegrå, silkematt
 серый, шелковисто-матовый
 szary, jedwabisto-matowy
 γκρι, μεταξωτό ματ
 gri, ipek mat
 šedá, hedvábně matná
 szürke, selyemmatt
 siva, svila mat

Dieser Bausatz wurde in mehrfachen Qualitäts- und Gewichtskontrollen auf Vollständigkeit überprüft. Reklamationen können nur bearbeitet werden, wenn die **Bauanleitung**, das aus der Kartonage herausgeschittene **EAN-Strichcode-Feld** und der **Kassenbon** eingeschickt werden. Bitte haben Sie Verständnis dafür, dass wir nur Gewährleistung bei aktuellen Artikeln übernehmen können, die im Zeitraum der letzten 24 Monate erworben worden sind. **Unfrei eingesandte Reklamationssendungen werden von uns nicht angenommen!** „Einzelteile für Umbauten können gegen Vorkasse erworben werden“. Unsere Adresse: Revell GmbH & Co. KG, Abteilung X, Henschelstr. 20-30, D-32257 Bünde. Dieser Direktservice gilt für die Länder: Deutschland, Benelux, Österreich, Frankreich, Großbritannien. Reklamationen aus den übrigen Ländern werden über die jeweiligen Distributeure abgewickelt. Bitte kontaktieren Sie Ihren Händler.

This Model Kit has been subject to extensive quality and weight checks during the manufacturing process to ensure it leaves our warehouse in perfect condition. We are only able to process applications for missing parts if the following procedure is followed. In all cases the following will be required before we are able to process any request: Original receipt (proof of purchase) original instruction sheets (will be returned) and the bar code cut out of the box. We may not be able to process requests for products that have been discontinued for more than 24 months. Products that are returned directly to us without prior authorisation by a company representative will not be accepted and returned to sender. Replacement parts for conversion or spares will continue to be available however they will incur a handling charge. Please write to: Department X Revell GmbH & Co. KG, Henschelstr 20-30, D-32257 Bünde. This direct Service is only available in the following markets: Germany, Benelux, Austria, France & Great Britain, Revell GmbH & Co. KG, Orchard Mews, 18c High Street, Tring Herts. HP23 5AH, Great Britain. For all other markets please contact your local dealer or distributor directly.

Afin de vous donner entière satisfaction et pour nous assurer que tous les éléments nécessaires au montage de votre maquette sont présents dans la boîte, cet article a subi dans son intégralité divers contrôles qualitatifs ainsi que des contrôles de poids. Si toutefois vous deviez nous faire part de certaines réclamations, nous vous prions de bien vouloir vous adresser à votre revendeur habituel, muni de la notice de montage, du code EAN découpé sur la boîte, ainsi que de votre ticket de caisse. Le SAV ne sera assuré que pour les articles ayant été acquis depuis moins de 24 mois. Les pièces de rechange utilisées pour la transformation de maquettes pourront être obtenues en pré-paiement. Dans le cas où vous n'obtiendriez pas satisfaction, vous pouvez vous adresser directement à notre service SAV à l'adresse suivante: REVELL GmbH & Co. KG, Abteilung X, Henschelstraße 20-30, D-32257 Bünde ou Revell GmbH & Co. KG, 14 B, rue du Chapeau Rouge, F-21000 Dijon, France. Pour tous les autres marchés, merci de prendre contact avec votre détaillant ou distributeur.

Deze bouwdoos werd verscheidene malen volledig gecontroleerd op kwaliteit en gewicht. Klachten kunnen slechts in behandeling worden genomen indien de bouwhandleiding, de uit de doos geknipte EAN - streepjescode en de kassabon zijn meegezonden. Wij vragen om uw begrip dat wij alleen garantie kunnen geven voor huidige artikelen die binnen een periode van de laatste 24 maanden zijn gekocht. Onvolledig ingezonden klachten kunnen niet in behandeling worden genomen. Onderdelen voor ombouw kunnen tegen vooruitbetaling gekocht worden. Ons adres is: Revell GmbH & Co. KG, Afdeling X, Henschelstrasse 20-30, D-32257 Bünde. Duitsland. Deze directe service geldt alleen voor de volgende landen: Duitsland, Benelux, Oostenrijk, Frankrijk, Groot-Brittannië. Klachten afkomstig uit overige landen worden via de eventuele lokale vertegenwoordigers van Revell afgewikkeld. Wij verzoeken U contact op te nemen met uw winkelier.

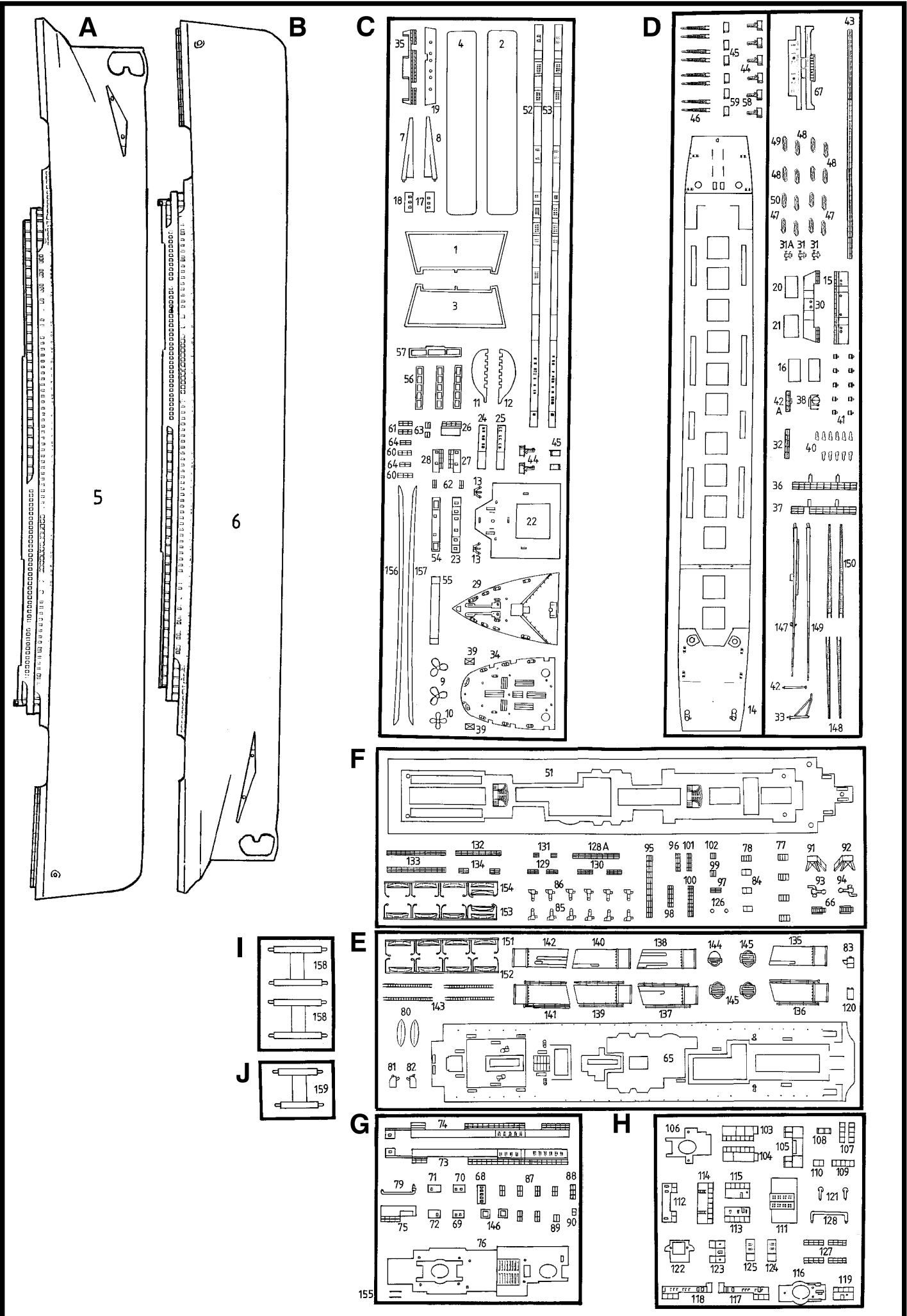

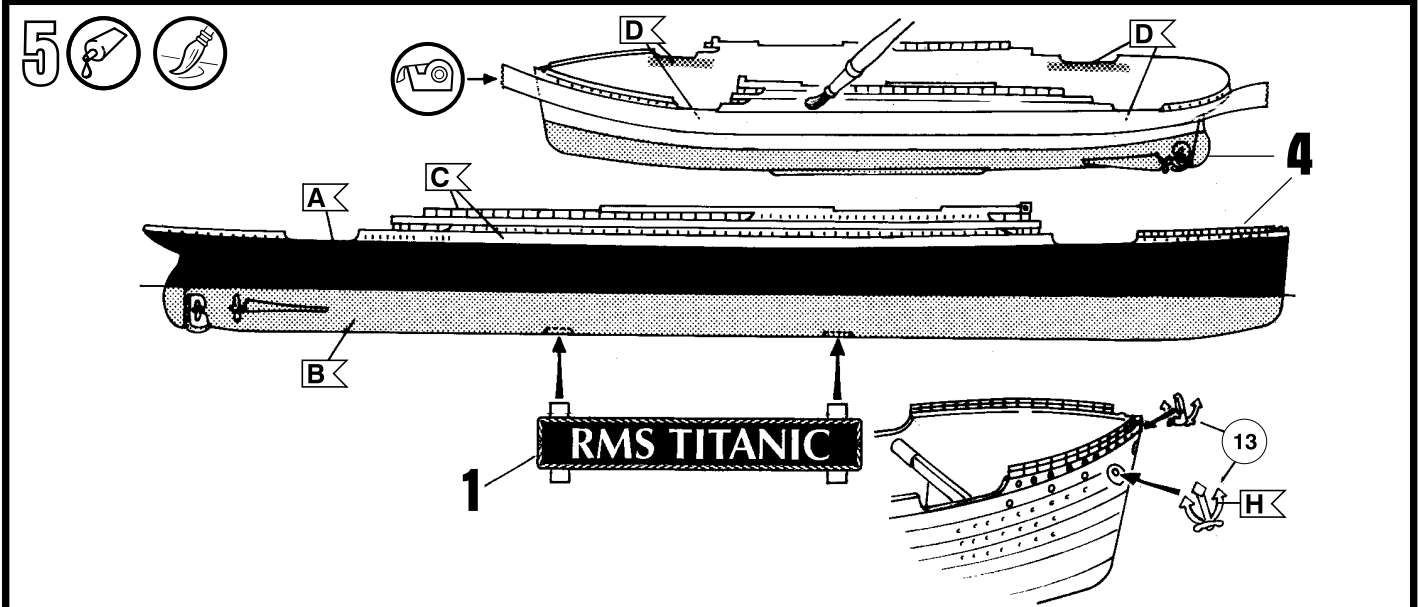
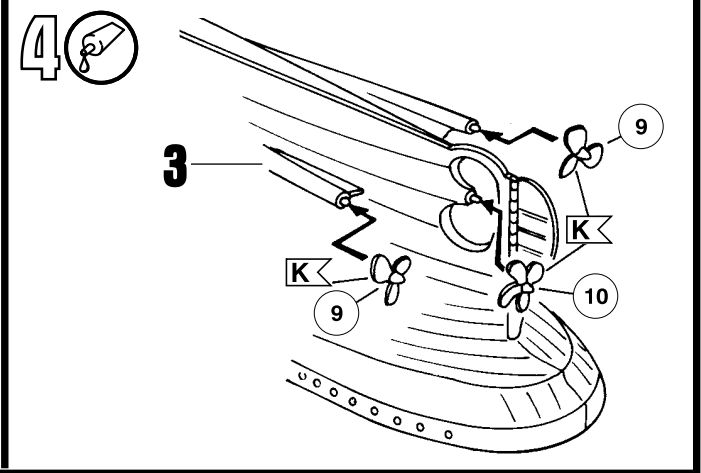
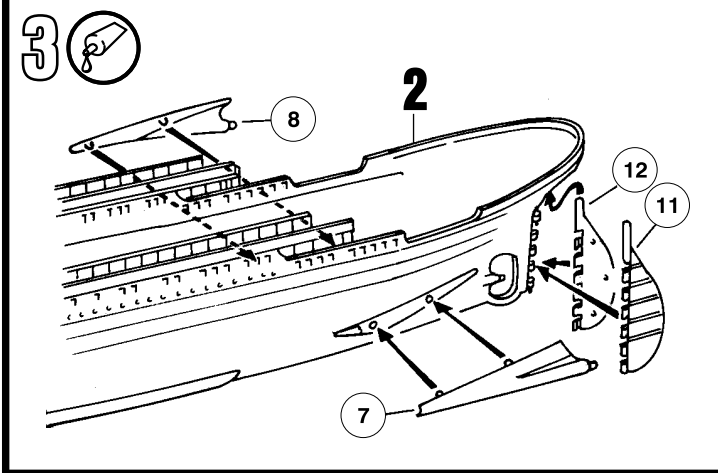
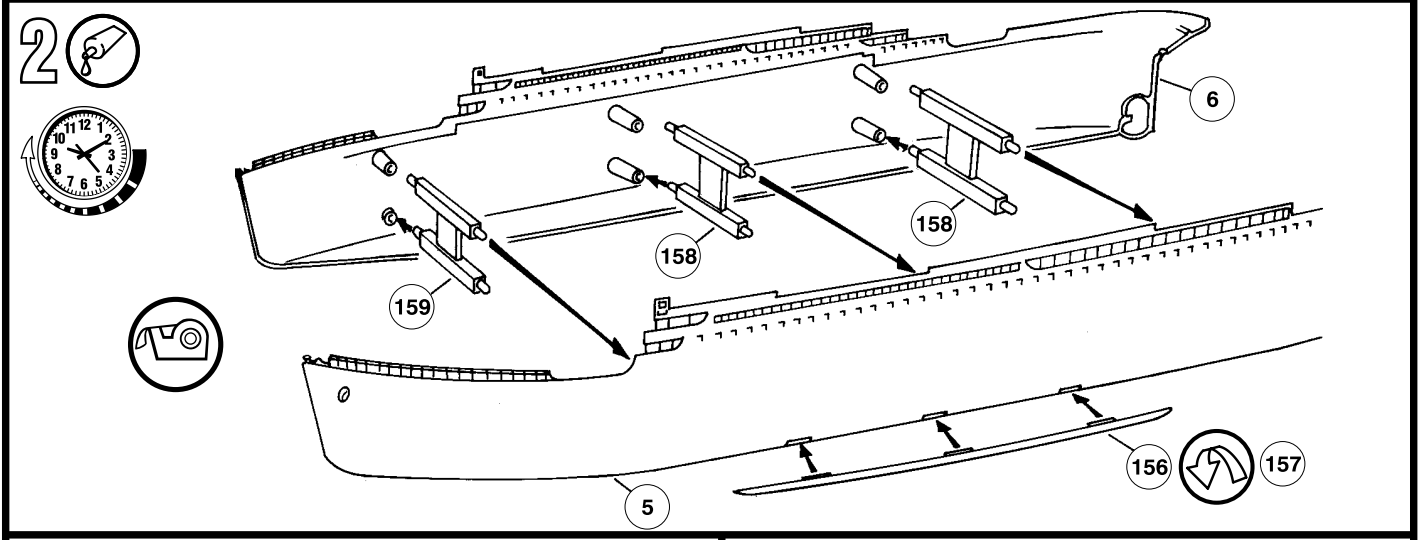
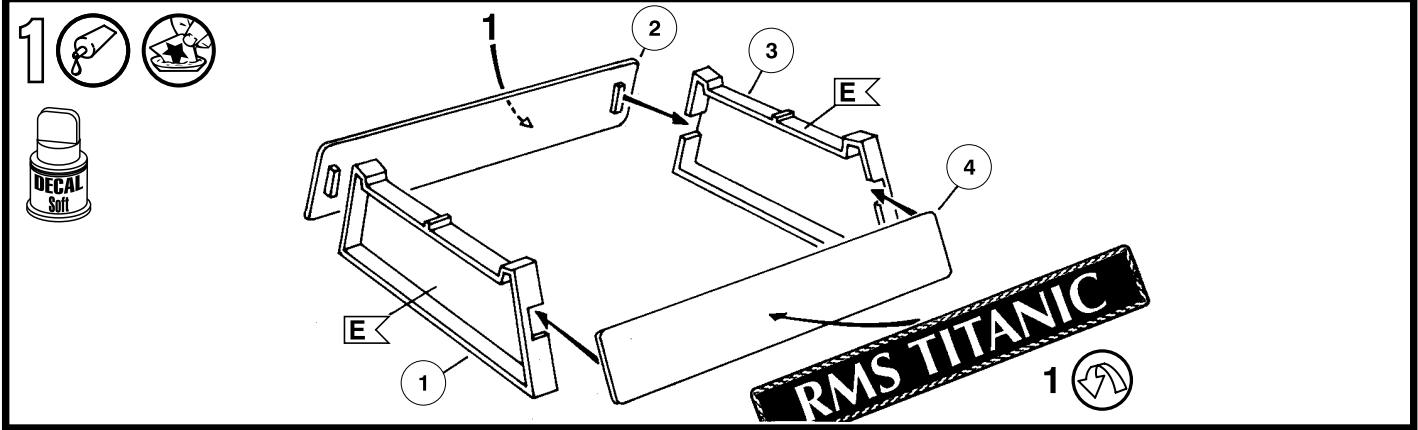

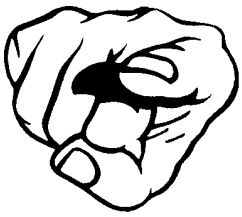

**ACHTUNG,
ATTENTION!!!**

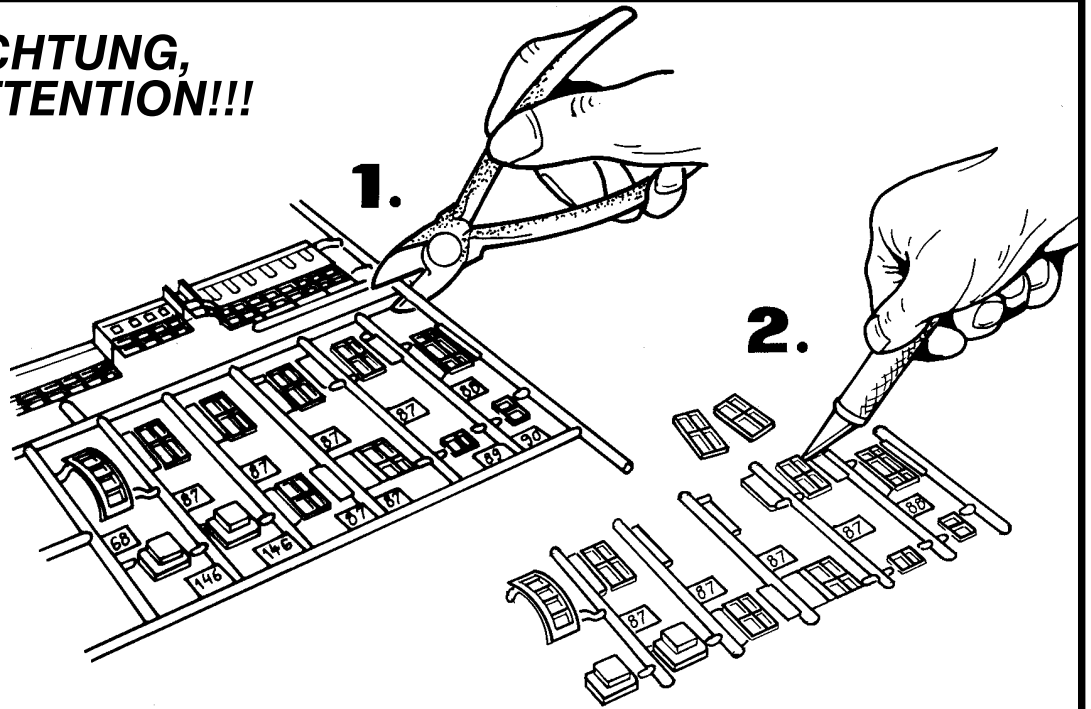

**ACHTUNG,
ATTENTION!!!**

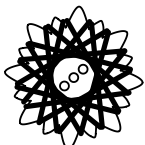
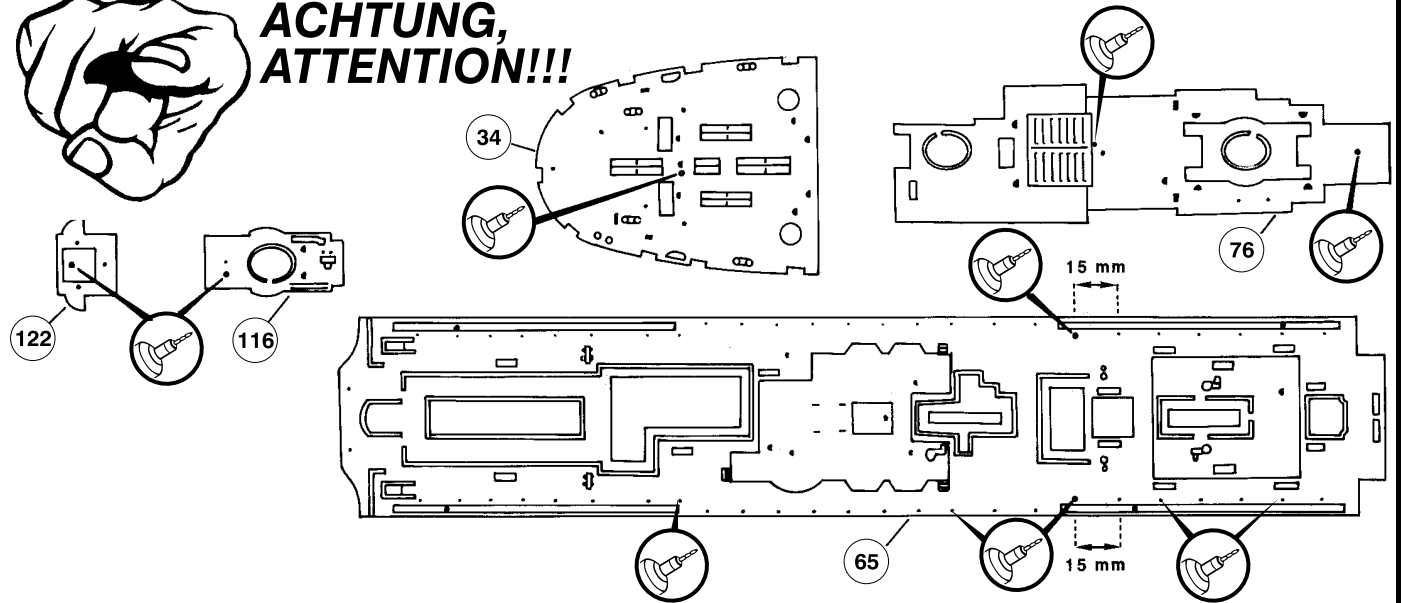

**Bindfaden anbringen und mit Kleber fixieren.
Attach strings and fix with glue.
Attacher le fil et le coller en place.
Binddraad aanbrengen en met lijm fixieren.**

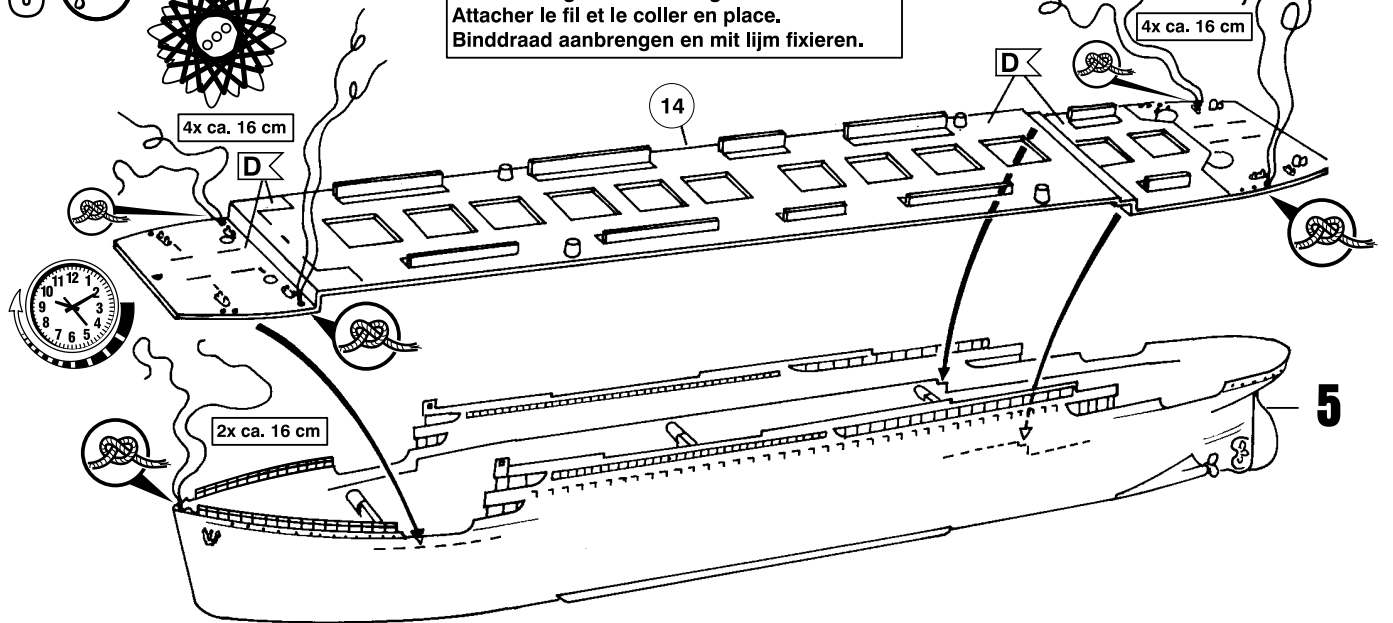

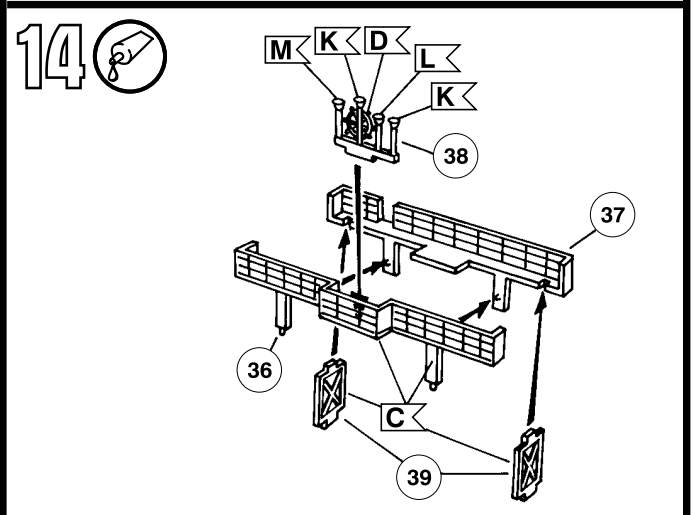
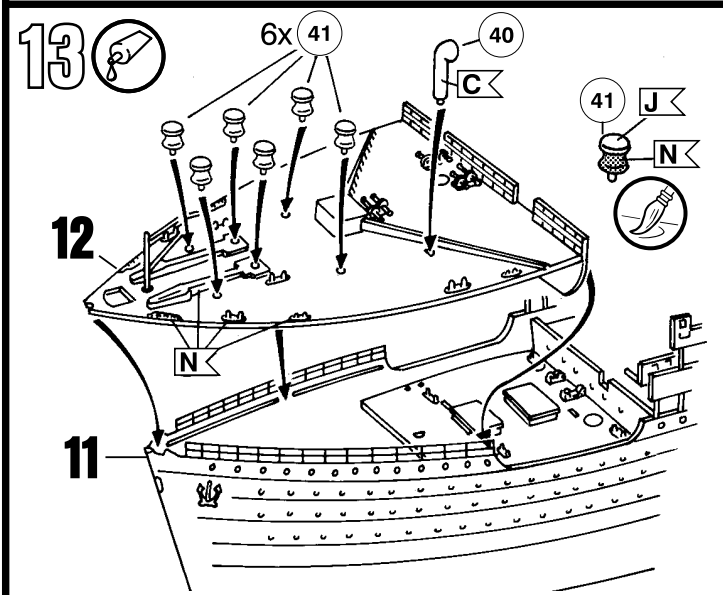
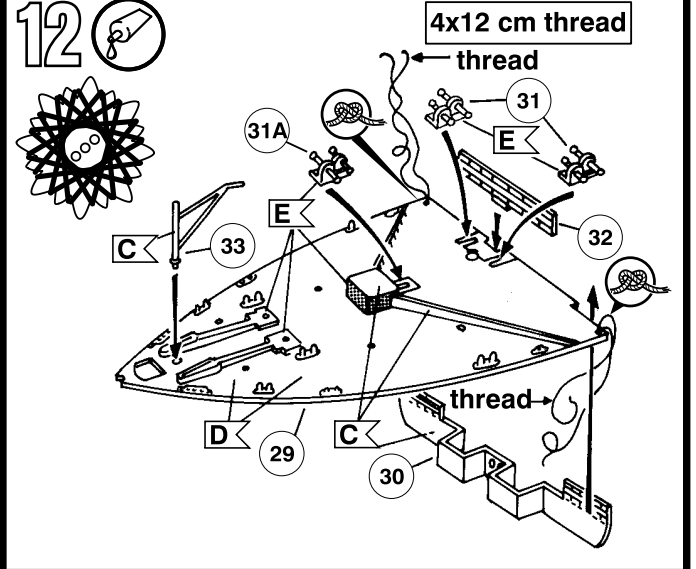
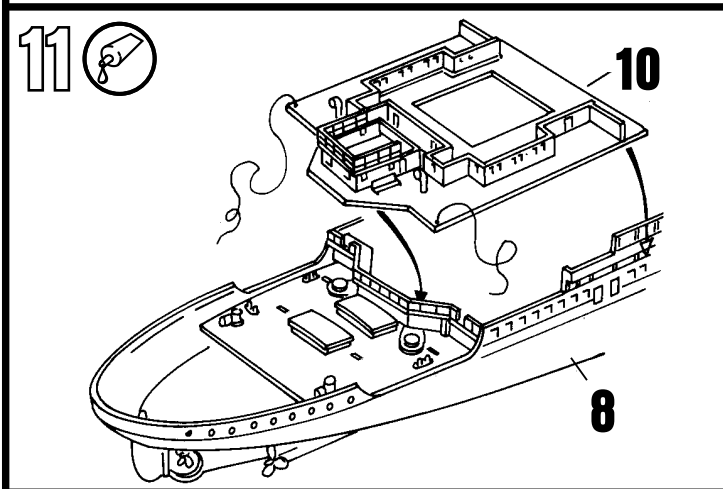
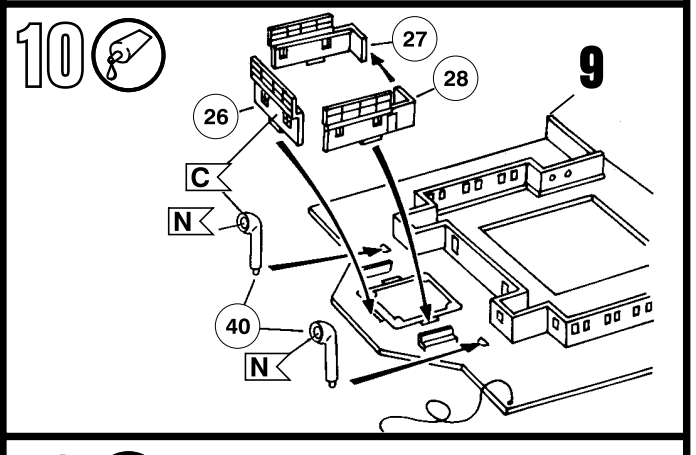
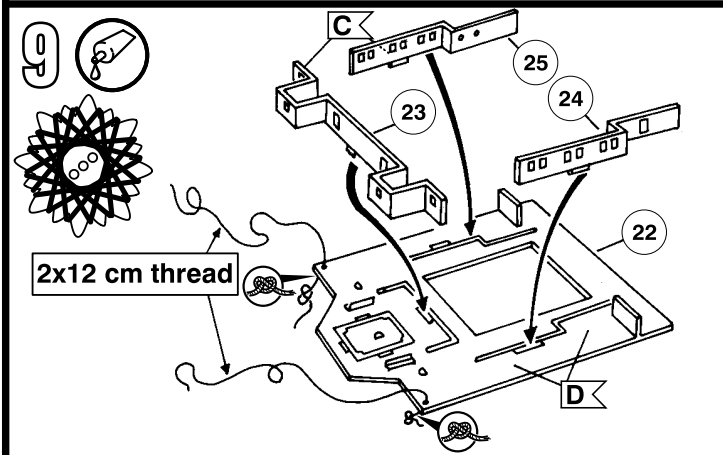
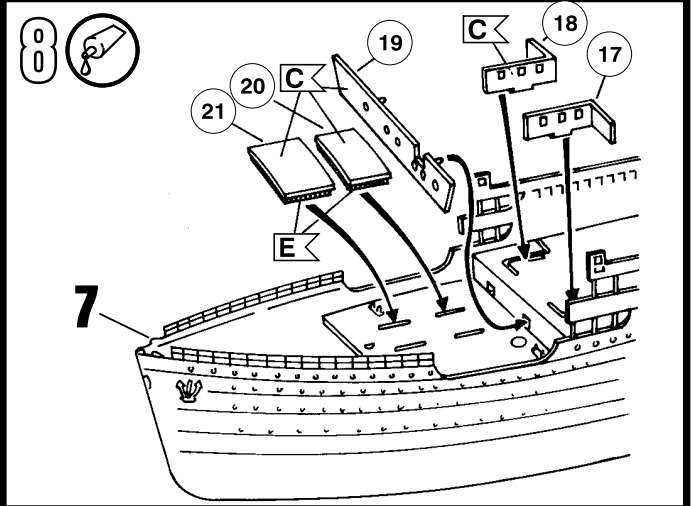
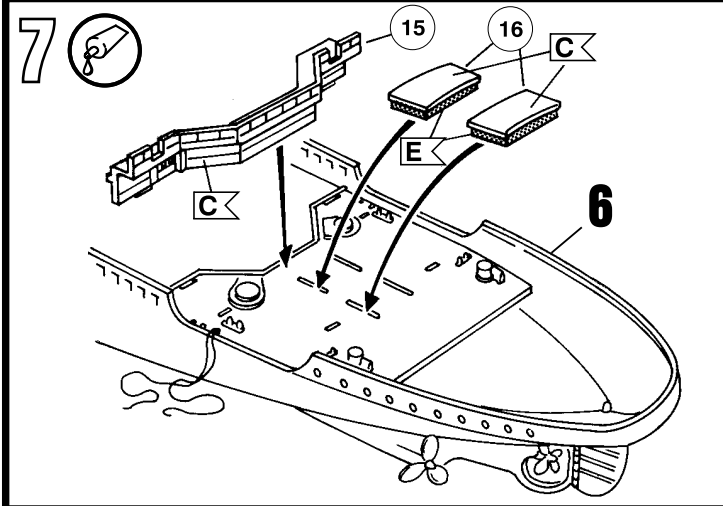

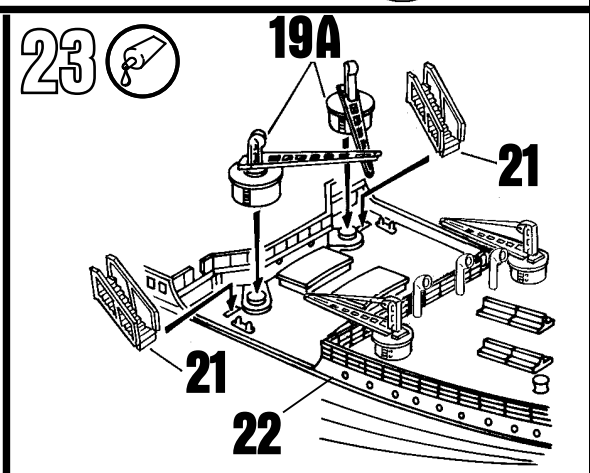
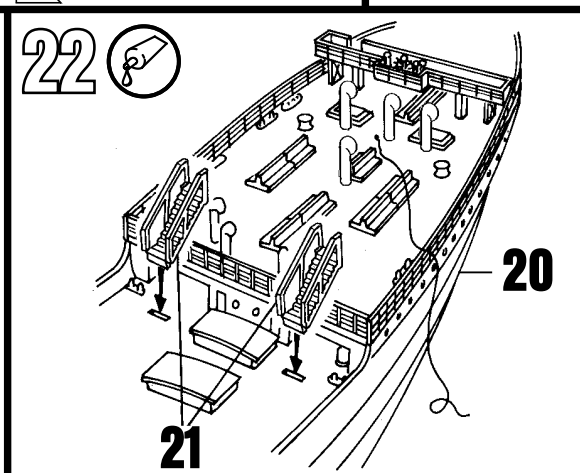
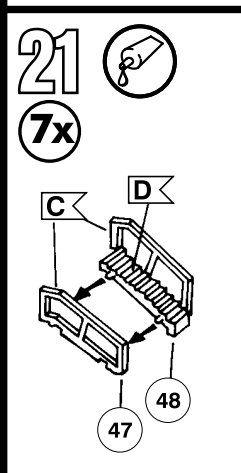
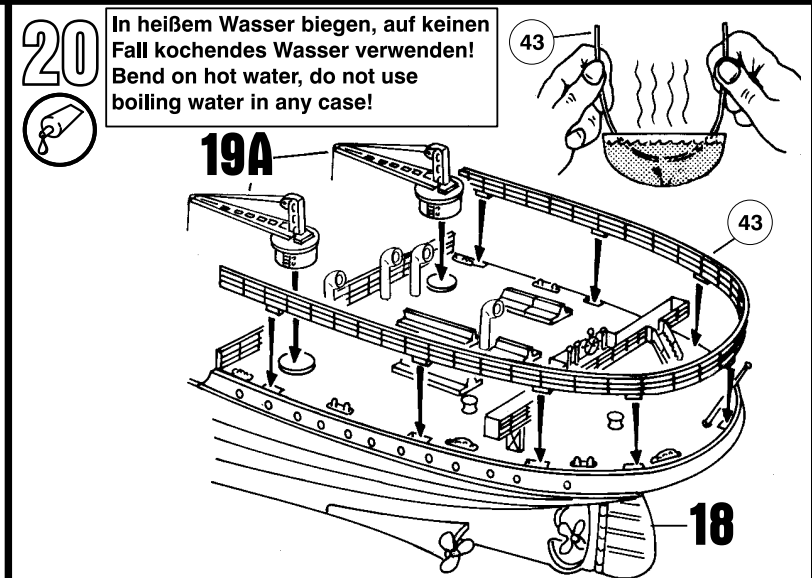
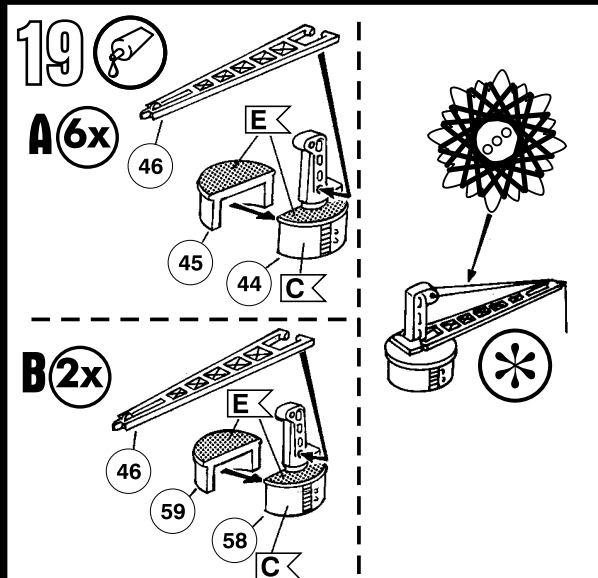
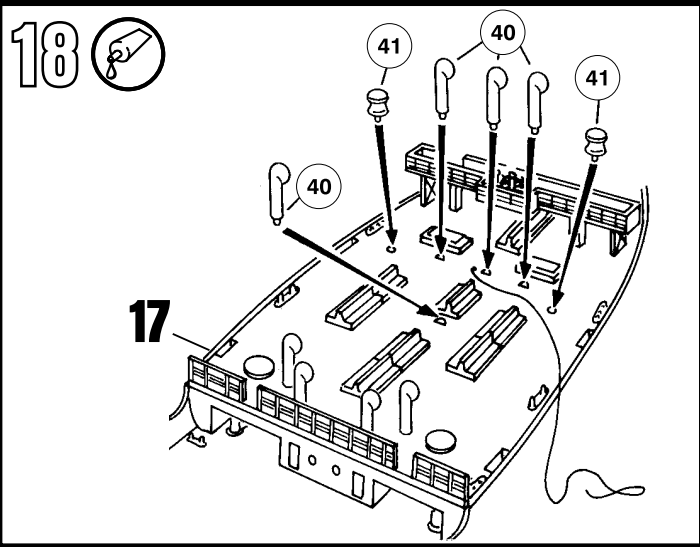
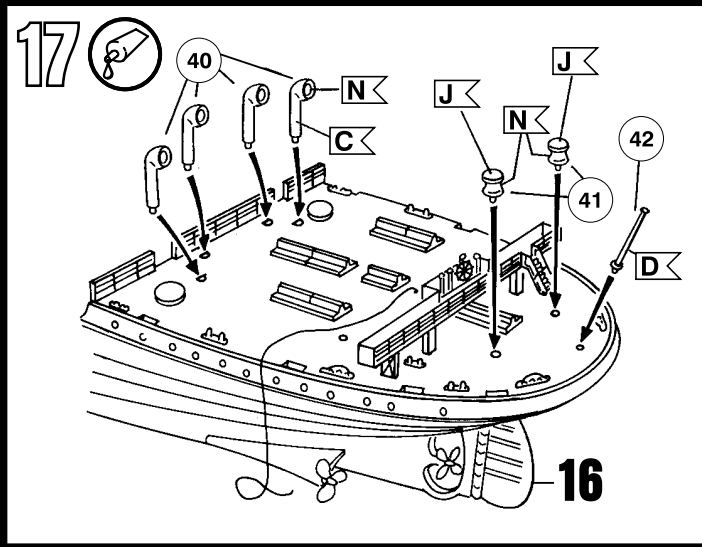
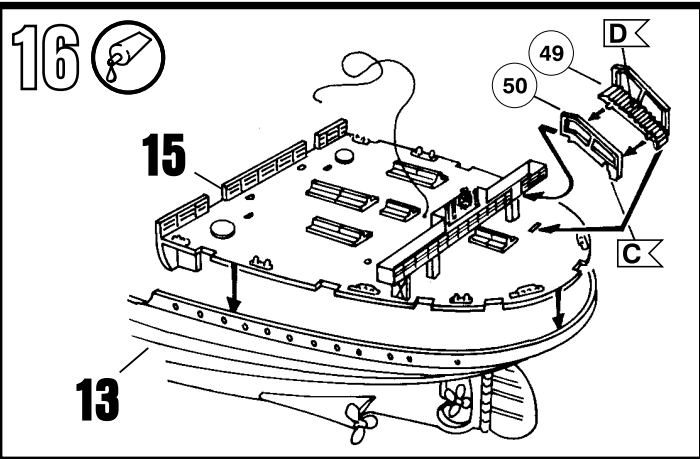
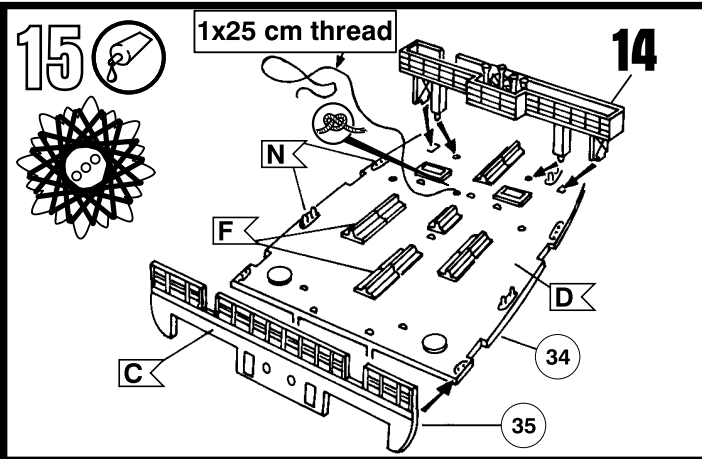

24 

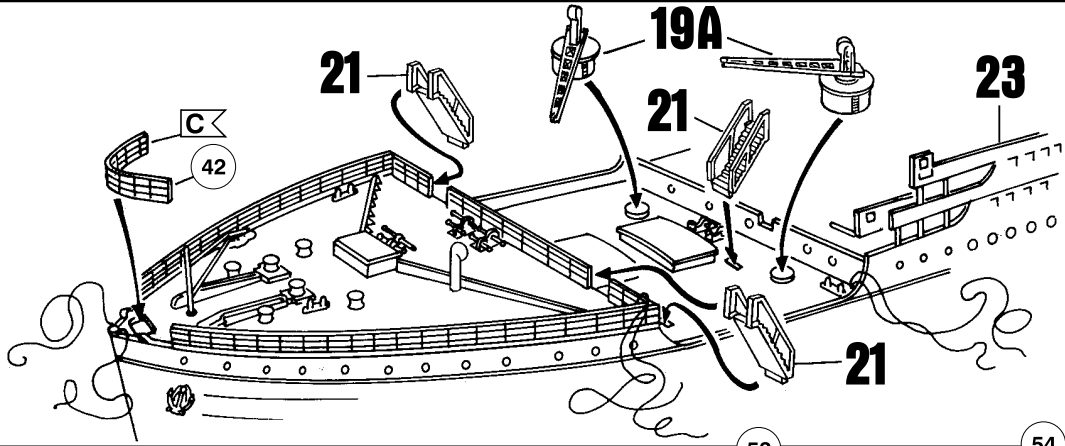

25 

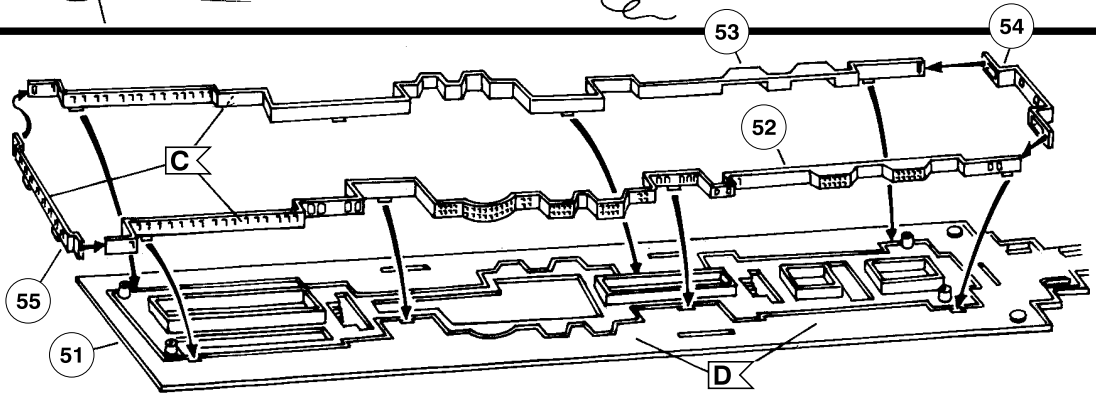

26 

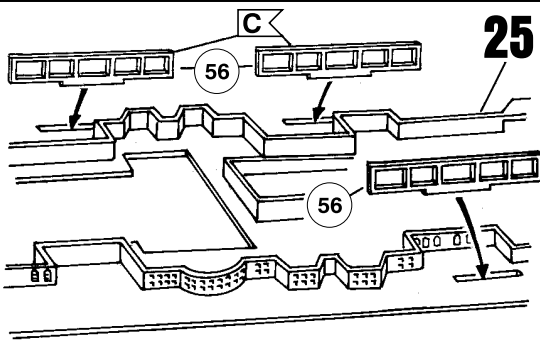

27 

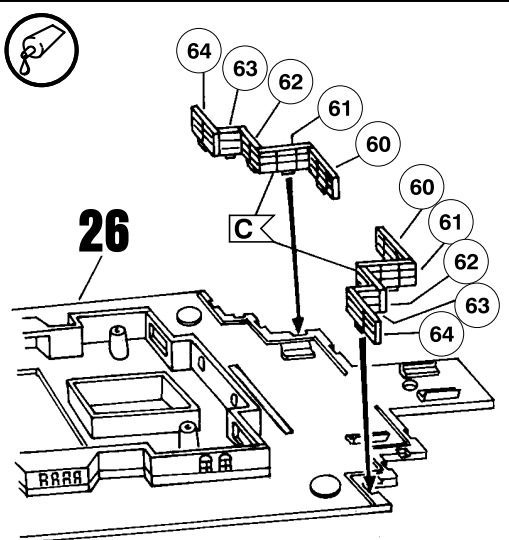

28 

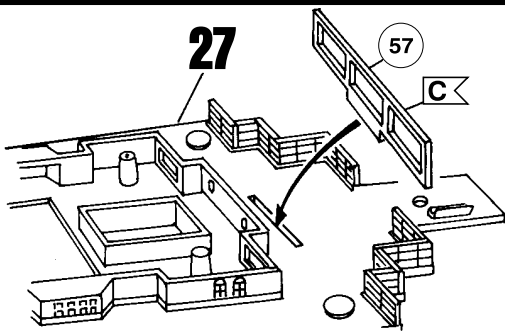

29 

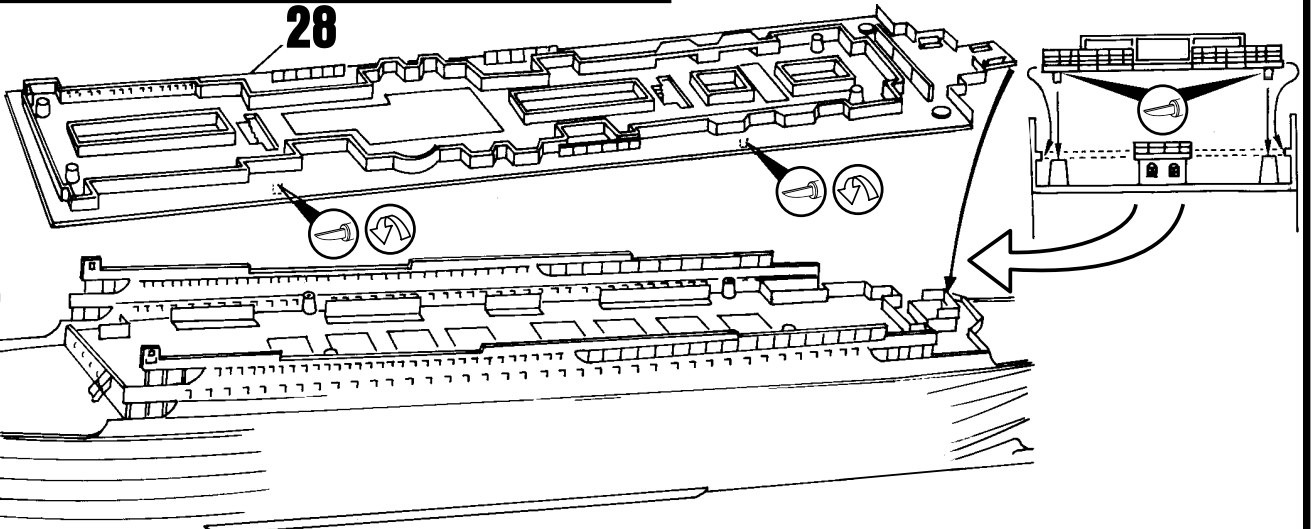

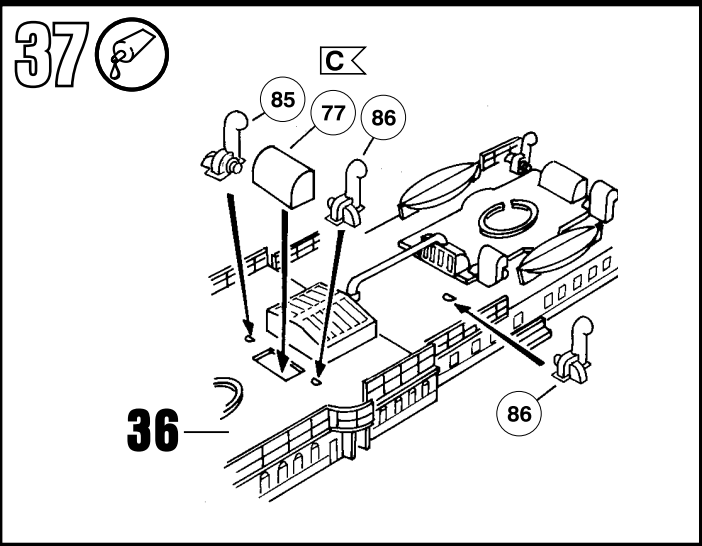
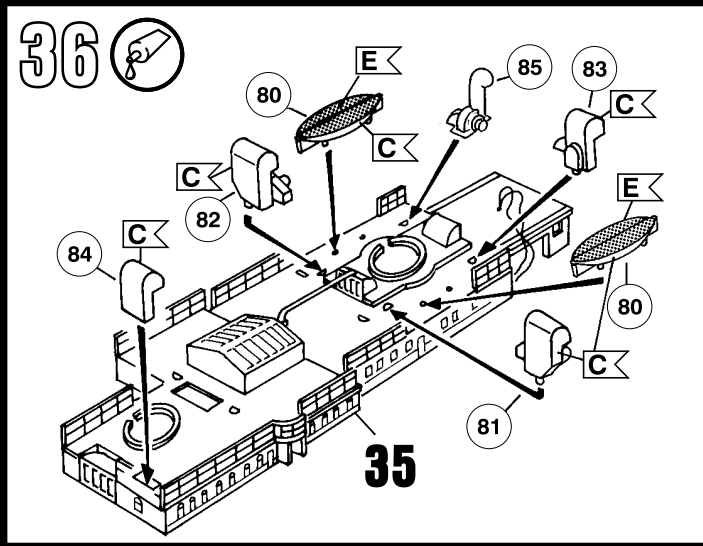
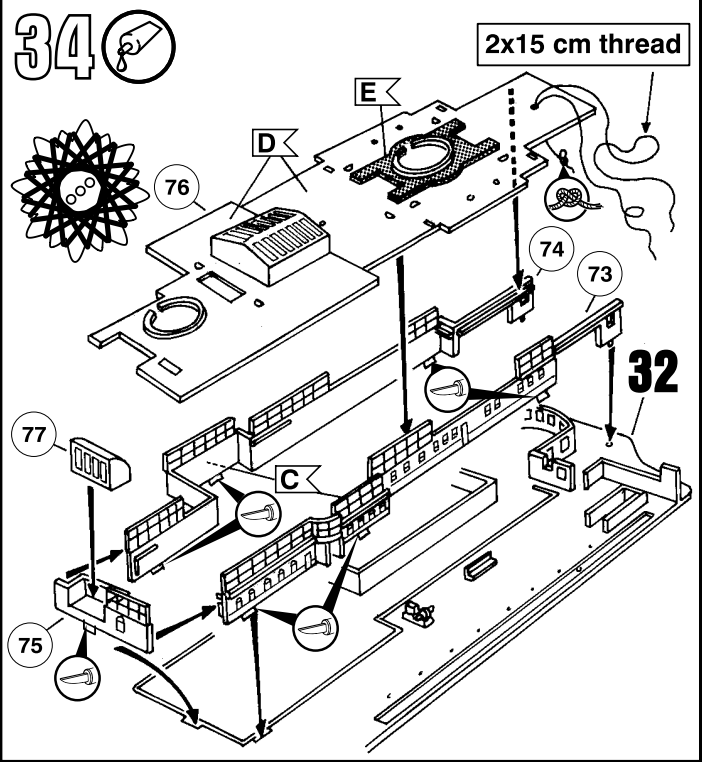
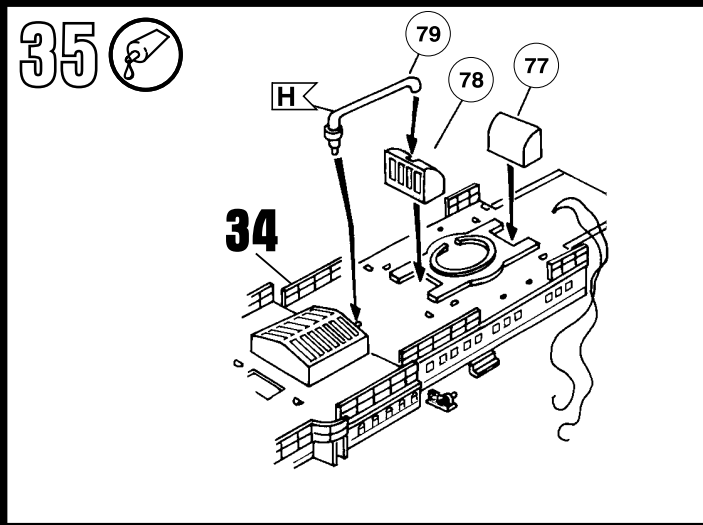
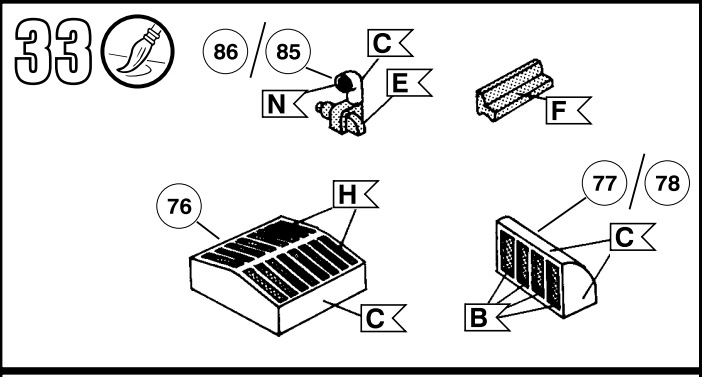
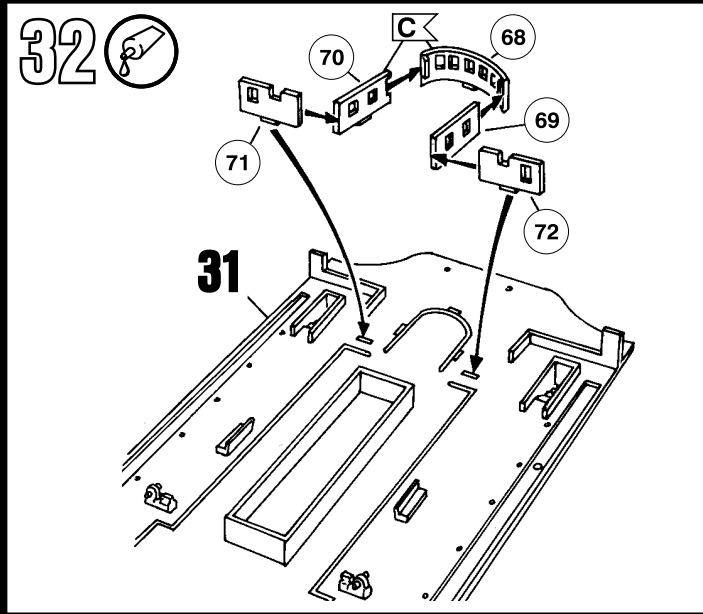
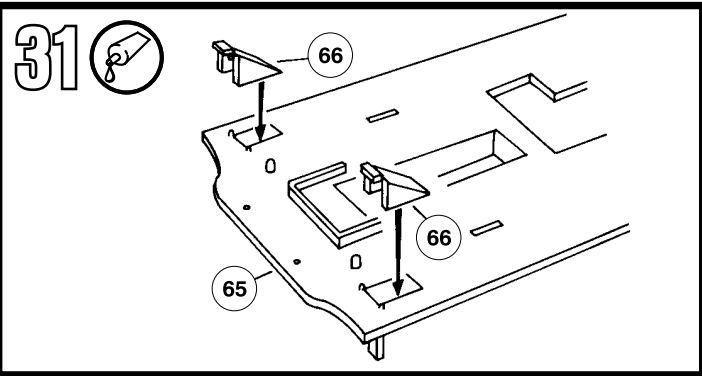
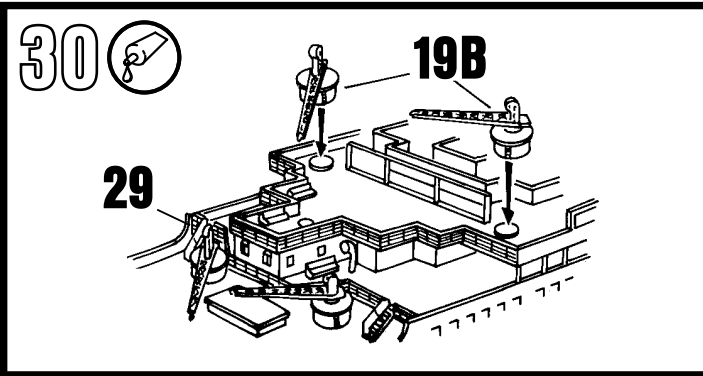

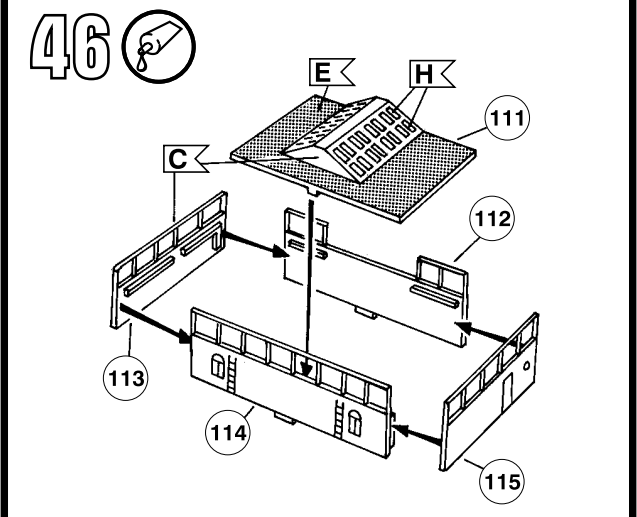
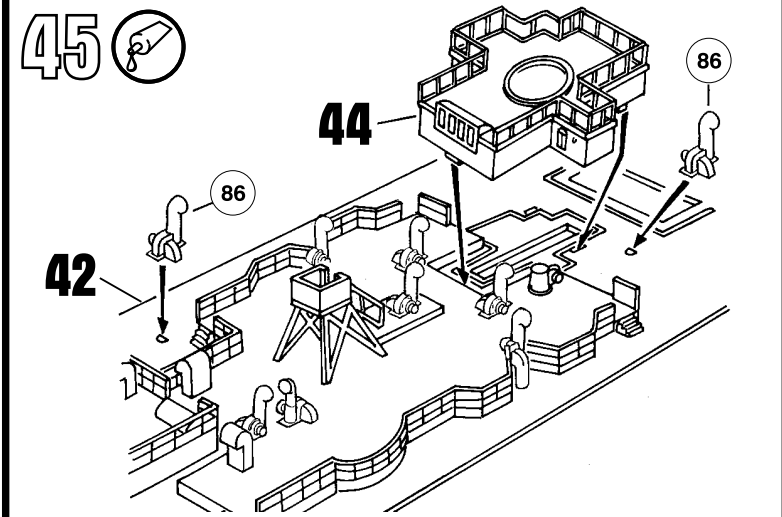
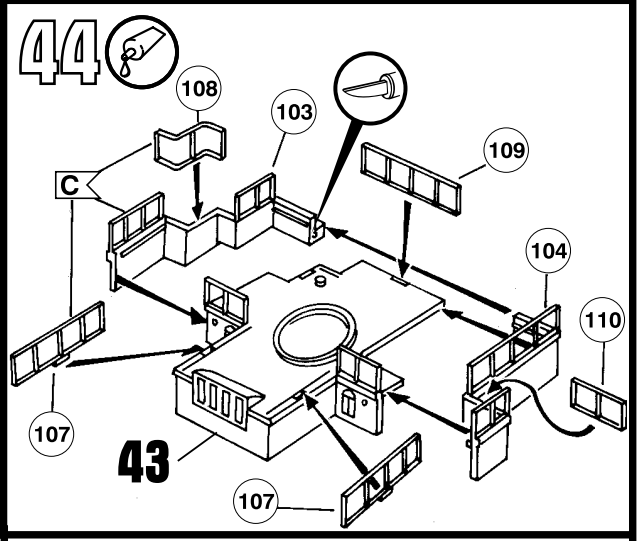
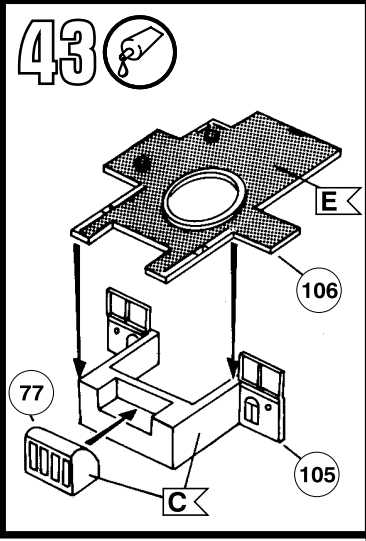
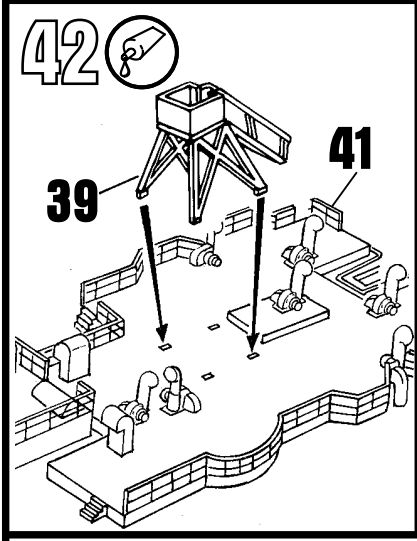
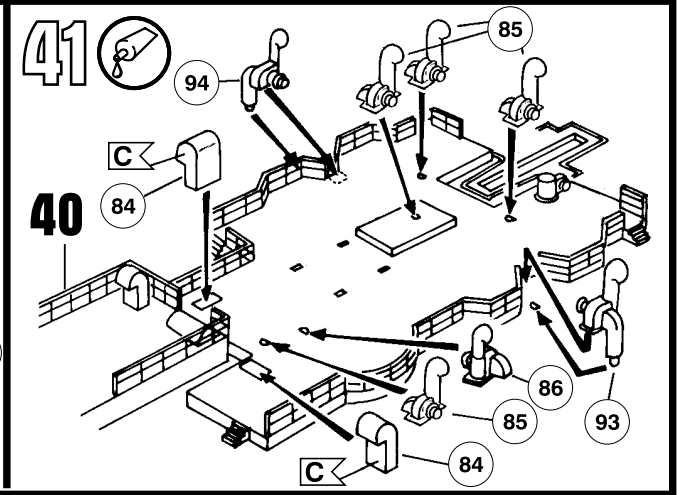
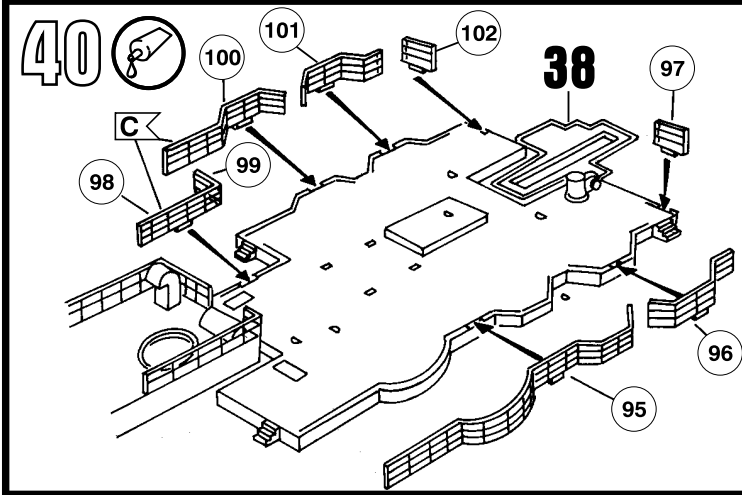
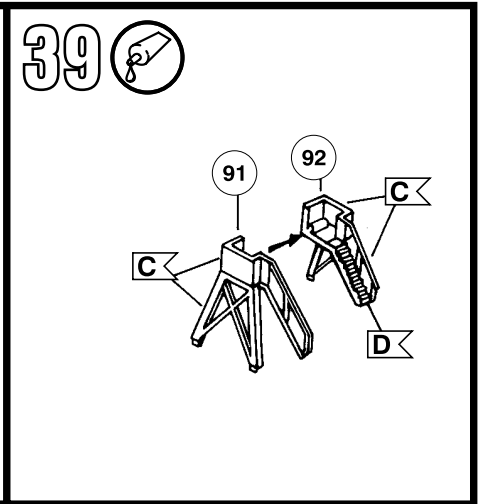
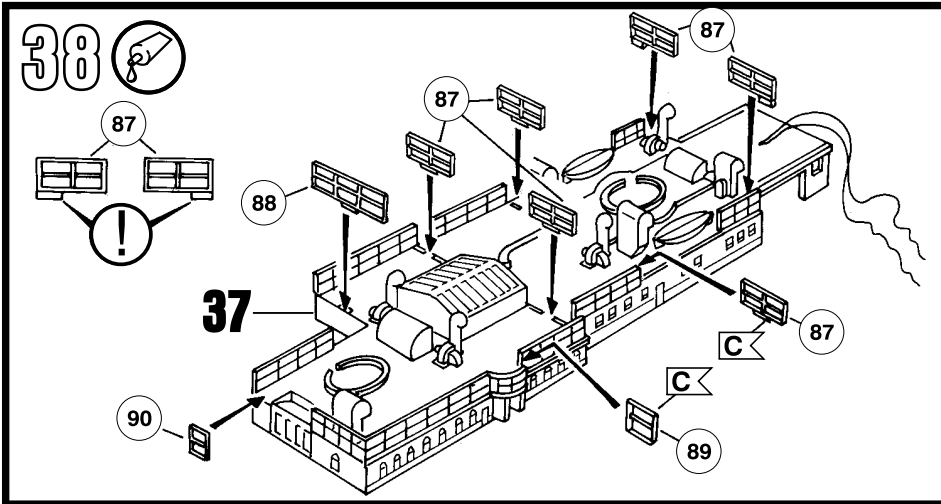

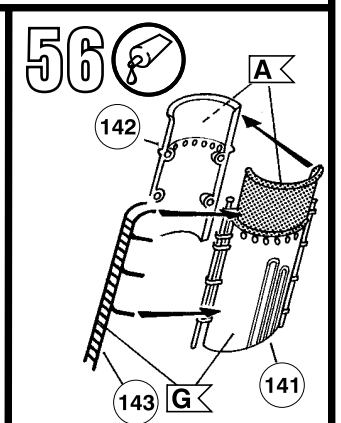
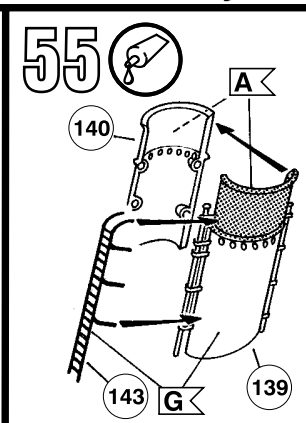
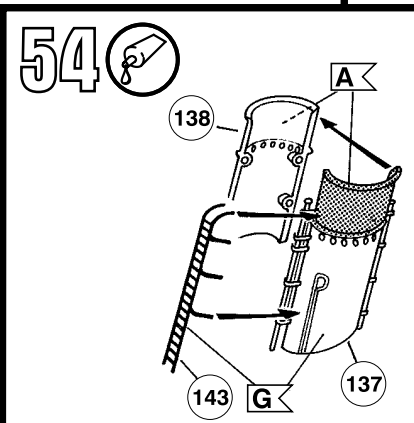
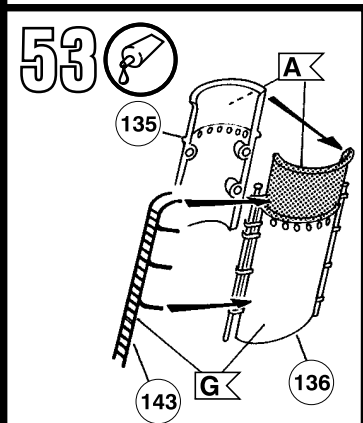
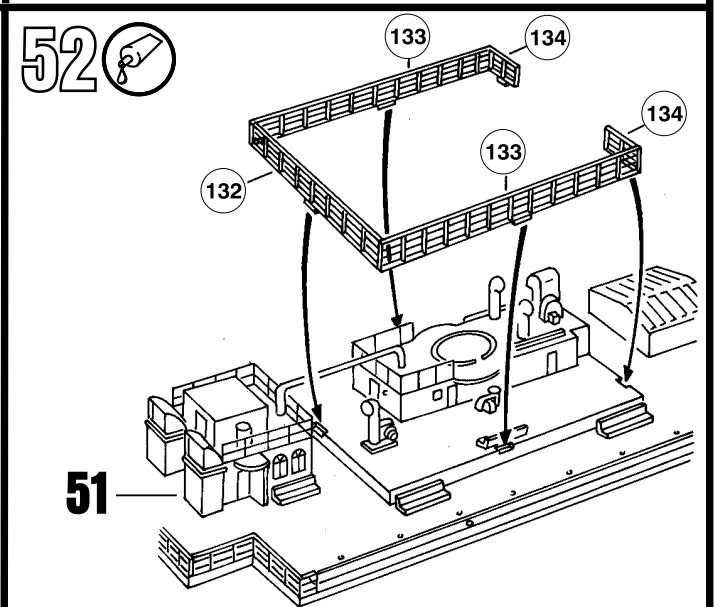
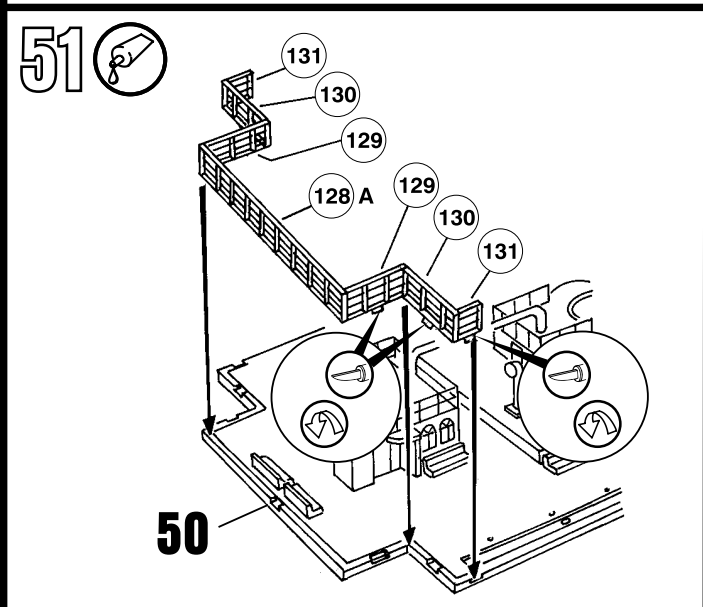
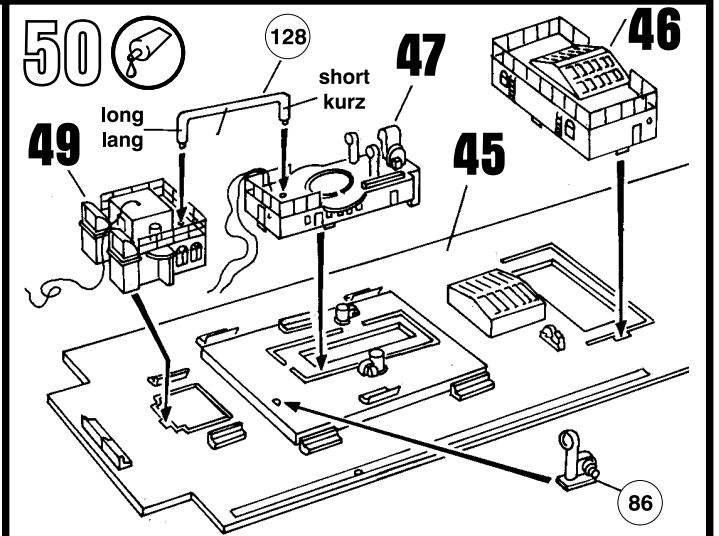
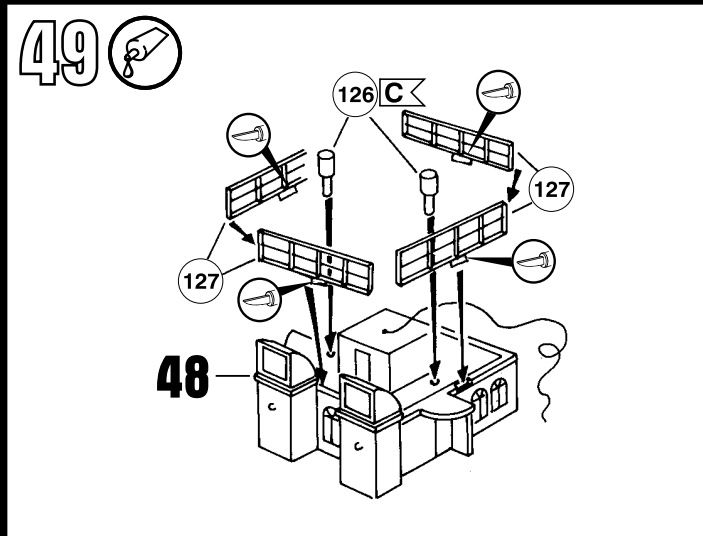
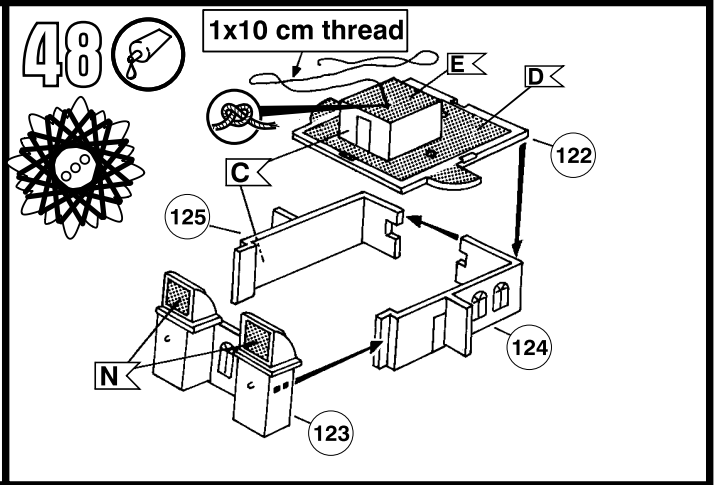
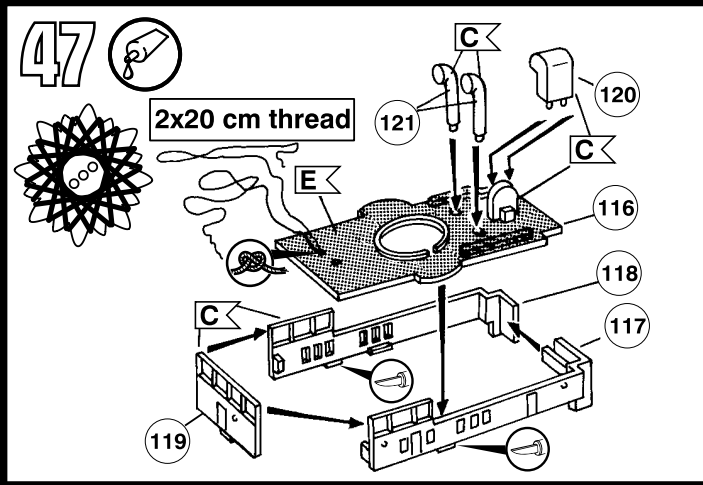

57 

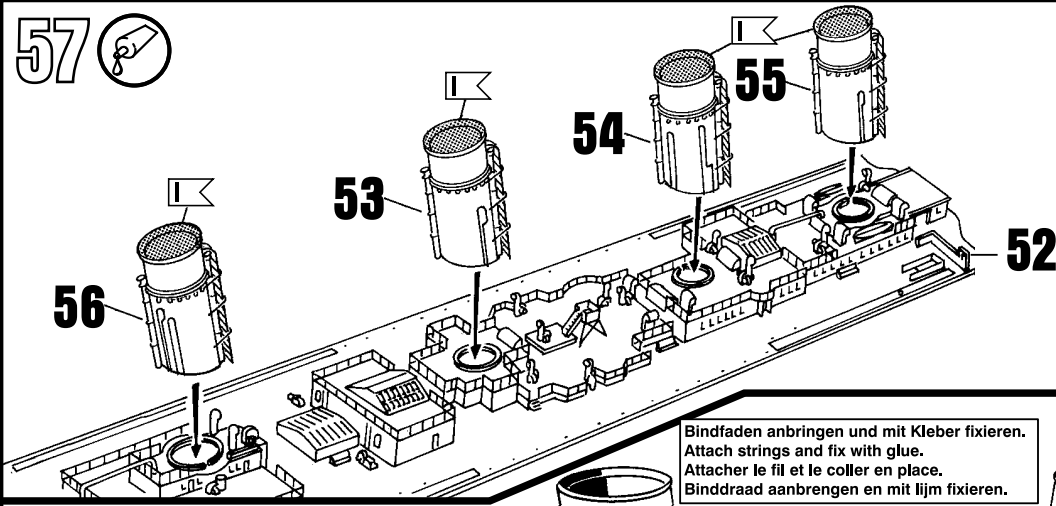

Bindfaden anbringen und mit Kleber fixieren.
 Attach strings and fix with glue.
 Attacher le fil et le coller en place.
 Binddraad aanbrengen en met lijm fixieren.

58 

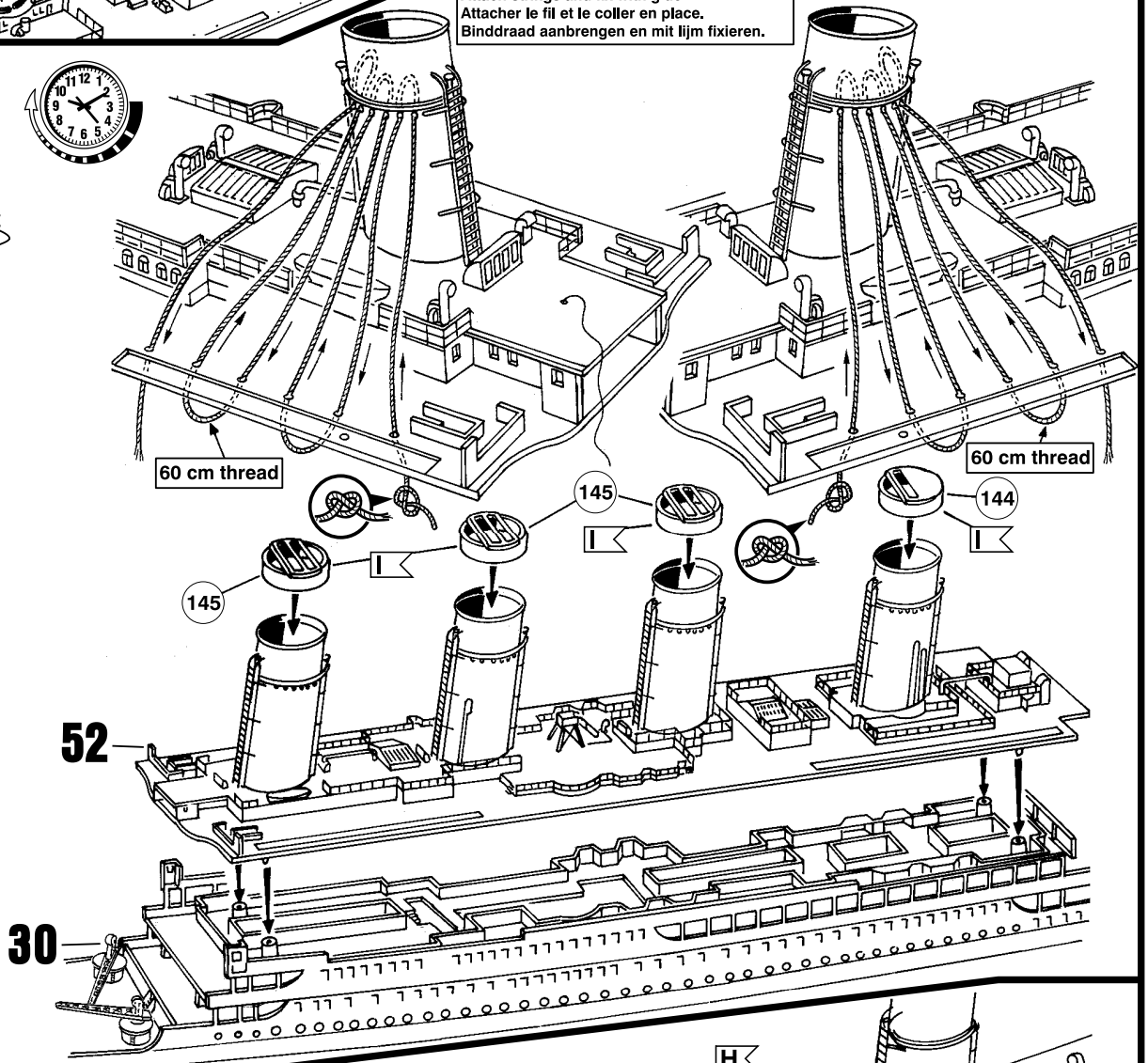
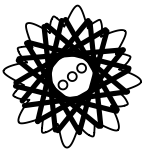

59 

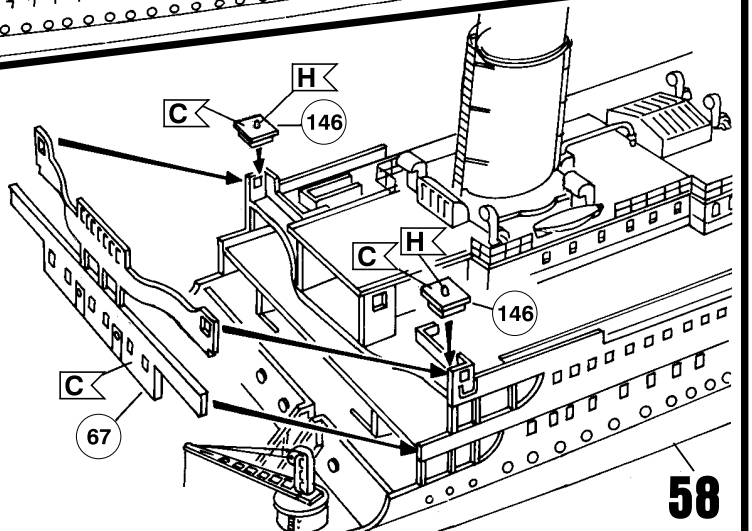
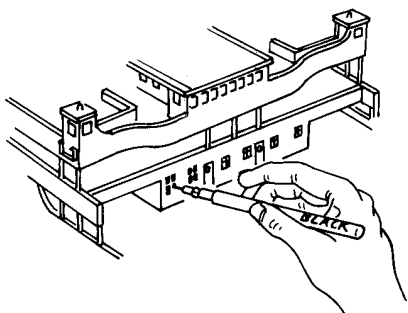

58

60

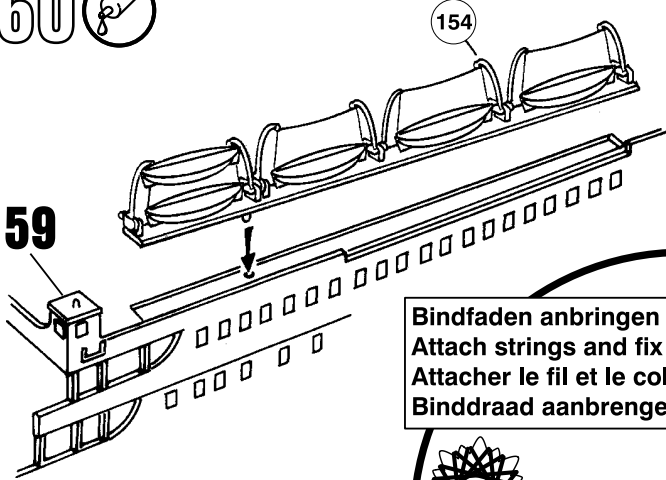

61

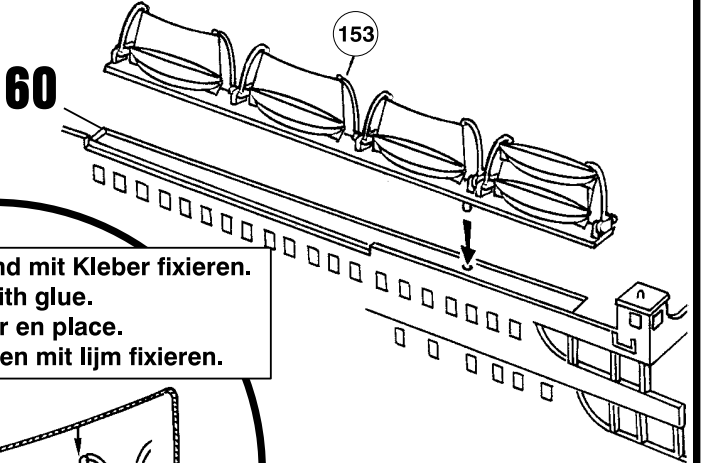

Bindfaden anbringen und mit Kleber fixieren.
 Attach strings and fix with glue.
 Attacher le fil et le coller en place.
 Binddraad aanbrengen en met lijm fixieren.

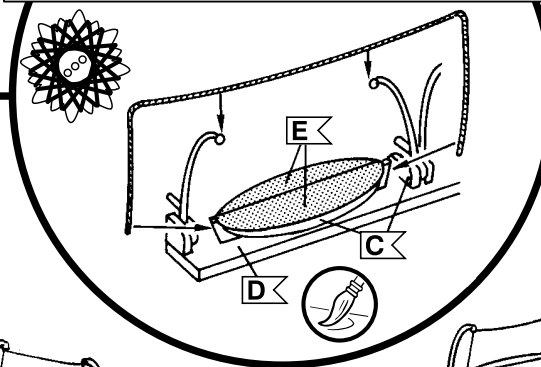

62

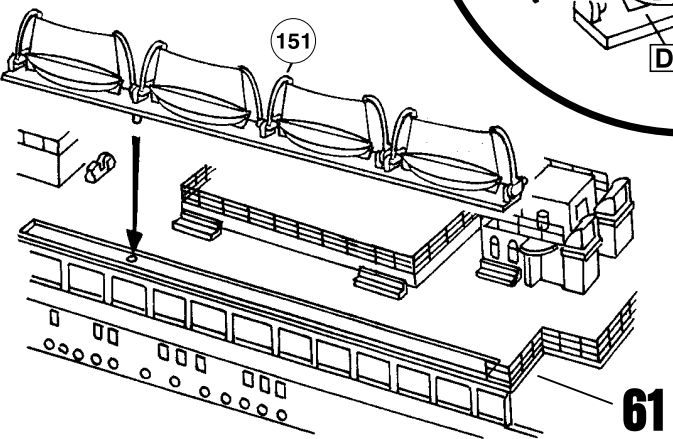

63

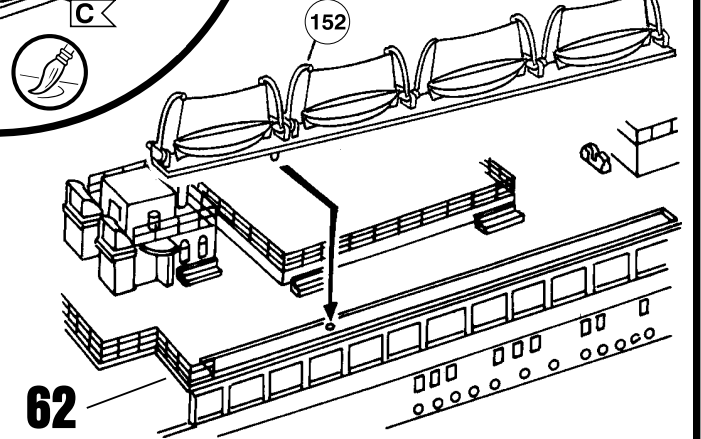

64

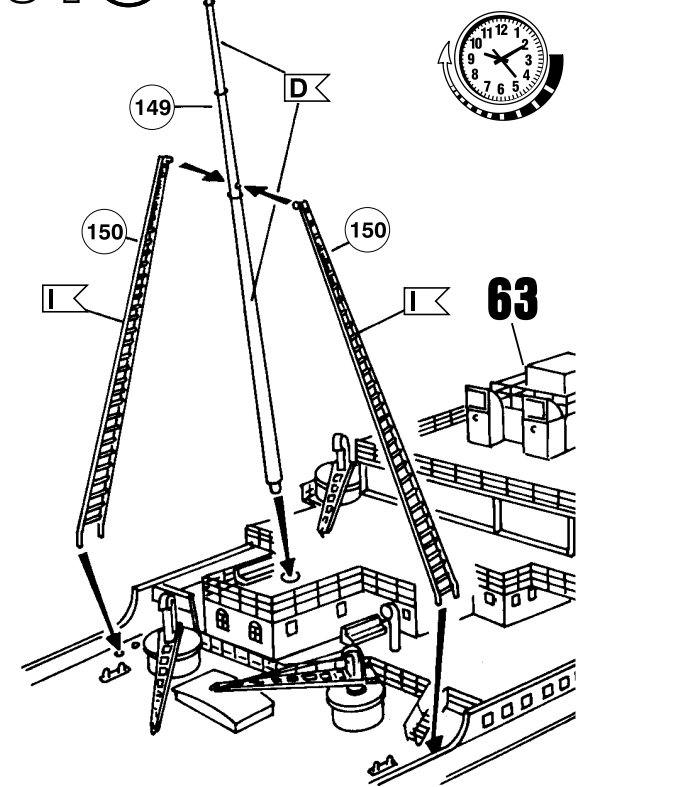

65

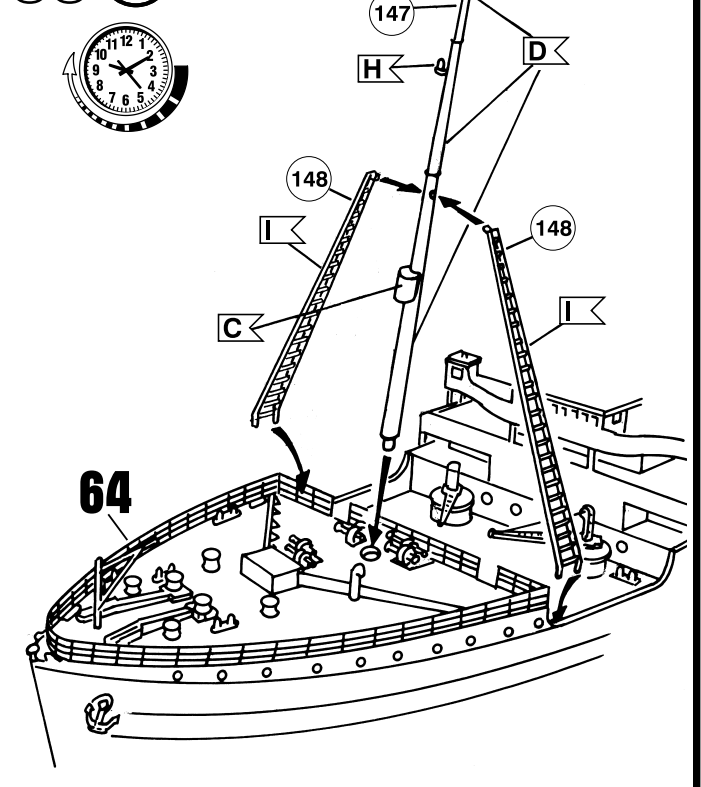

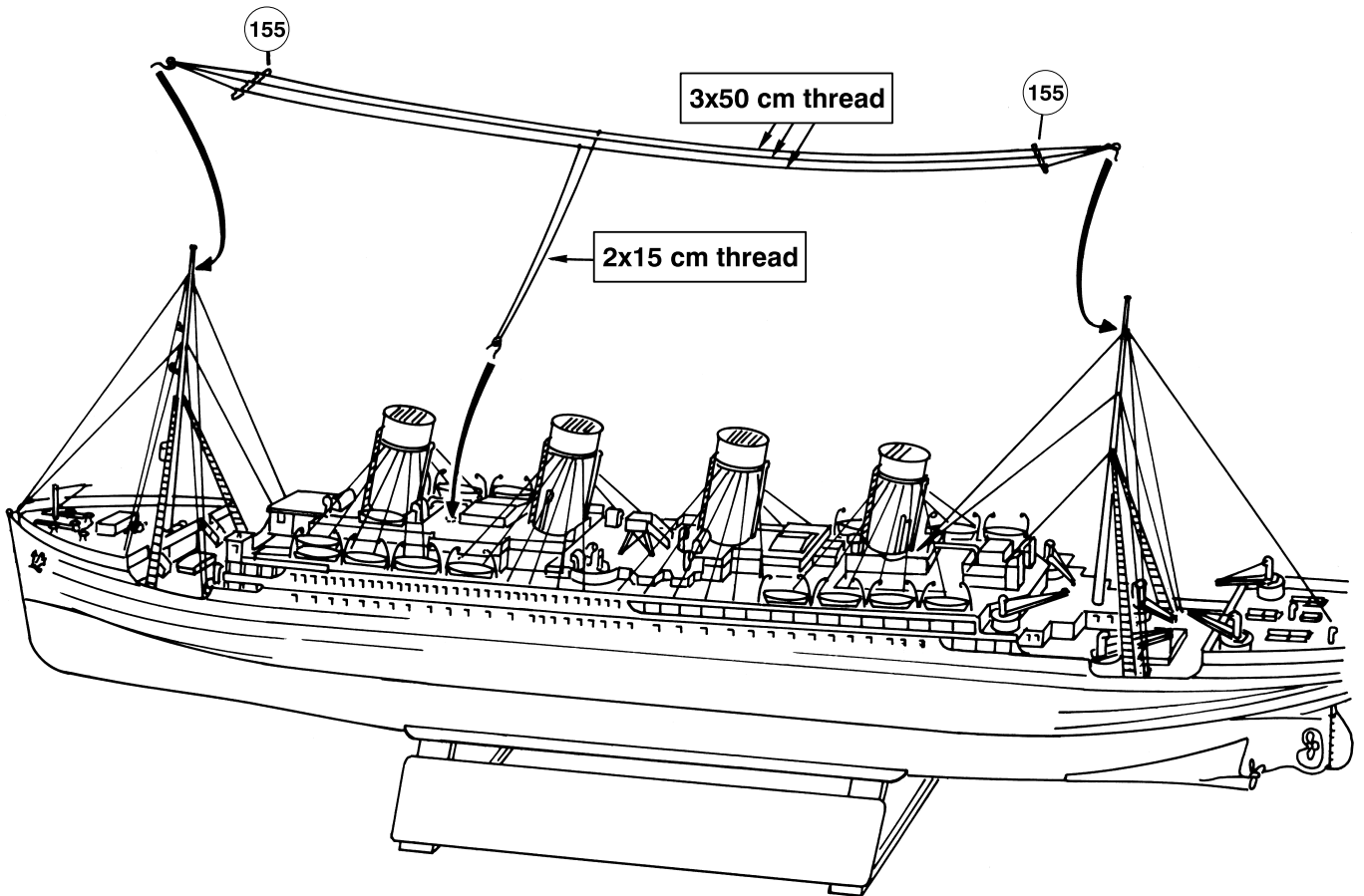
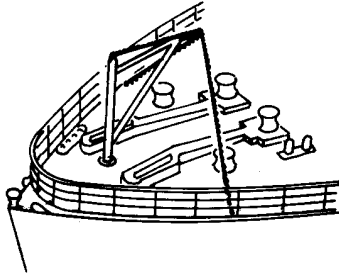
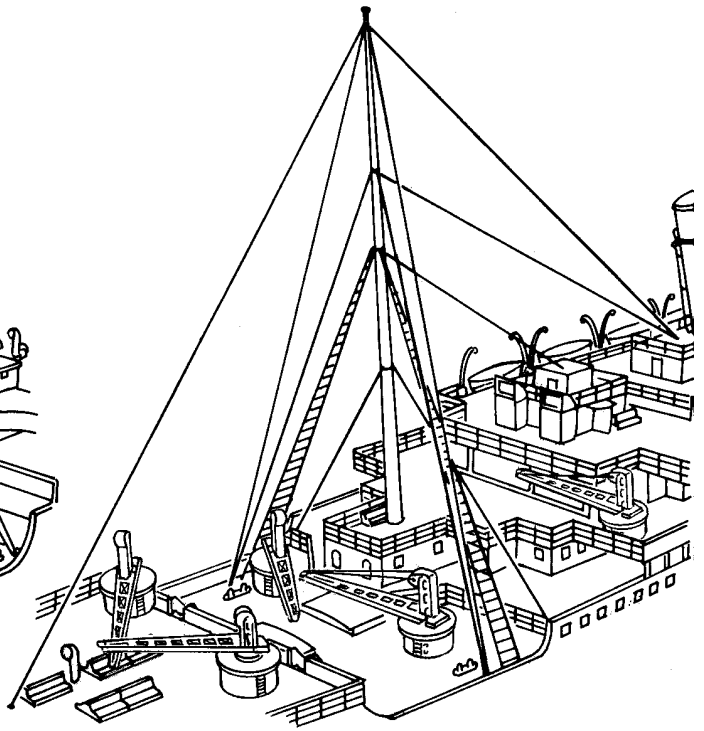
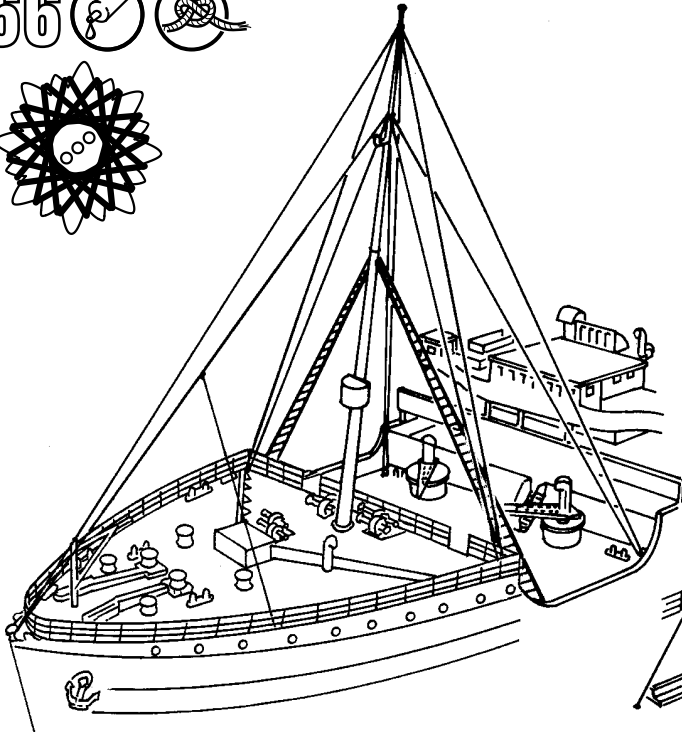
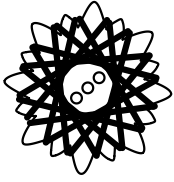

67

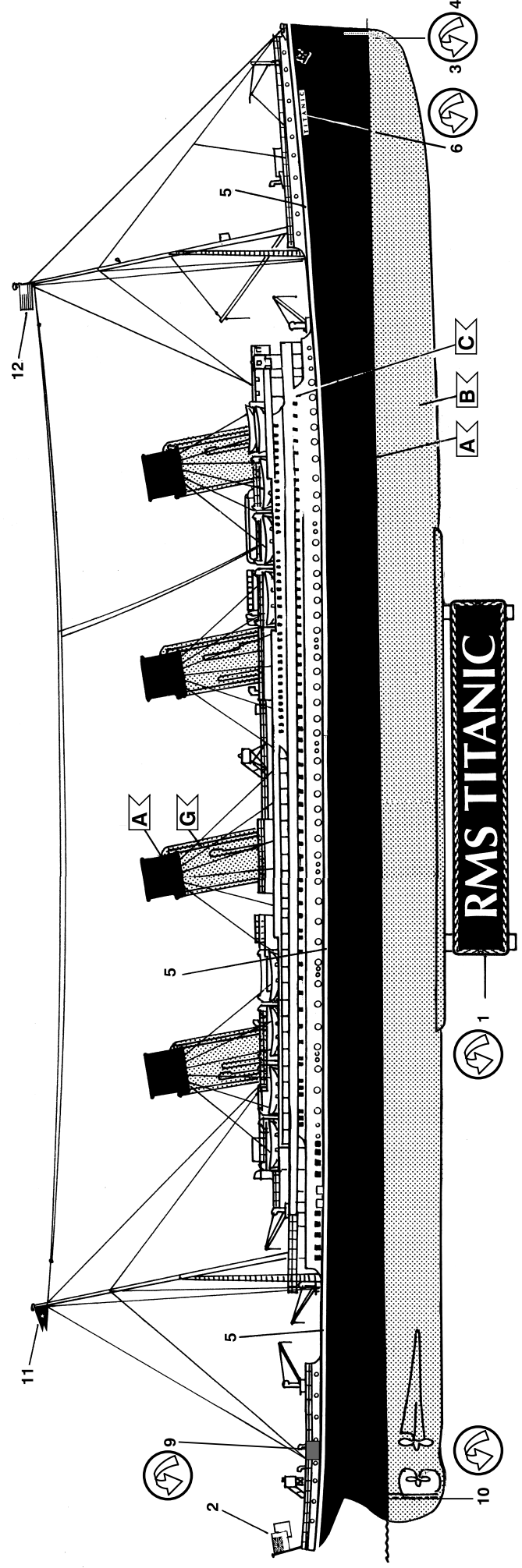
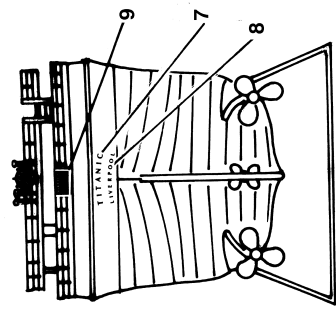
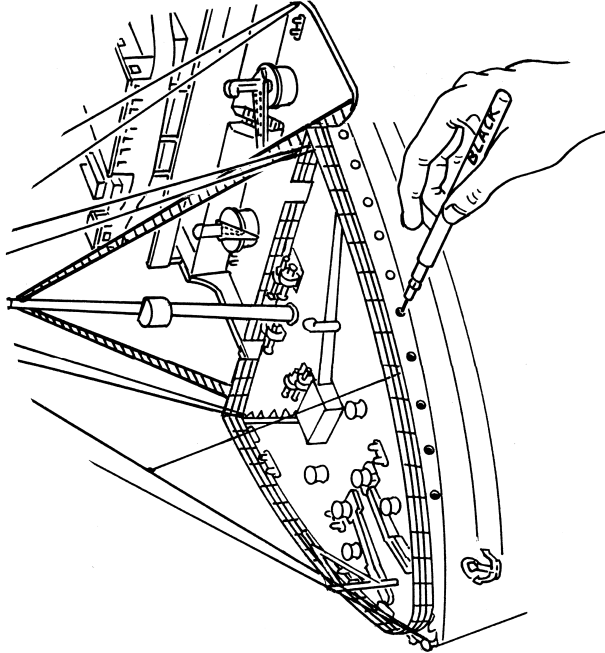
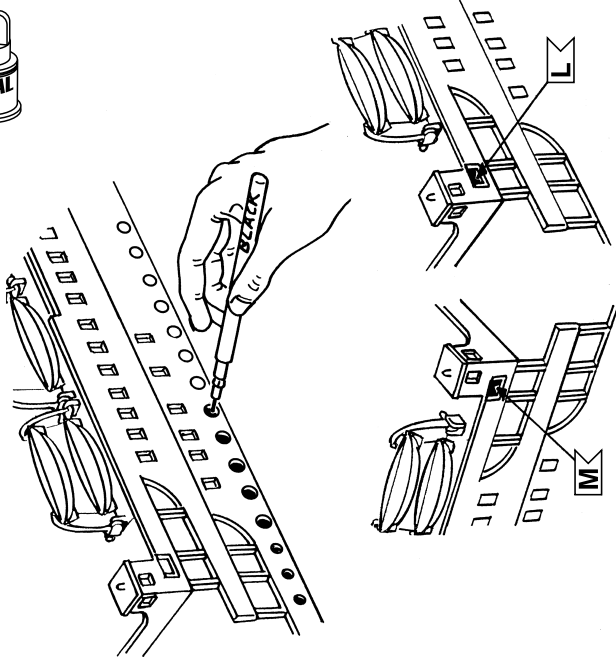



www.TITANIC-MUSEUM-GERMANY.de

TITANIC-MUSEUM-GERMANY ...

... existiert seit Januar 1998 und beinhaltet eine sehr große Archivalsammlung zu den Dampfern der White Star Line, also nicht nur bezogen auf die TITANIC. Um die Geschichte und die Epoche der drei Schwesterschiffe OLYMPIC, TITANIC und BRITANNIC zu verstehen, ist auch die Entwicklung der Reederei und die Technik jener Dampfer (vor und nach der Zeit der TITANIC) wichtig. Erst dann ergibt sich ein vollständiges Bild der damaligen Zeit. In den Zeitweise stattfindenden Ausstellungen des Museums finden sich daher auch diverse Artefakte von diversen White Star Dampfern wieder. Für das Museum und die zusammengetragene Historie bekam der Historiker und TITANIC-Experte Andreas Pfeffer den „Kreativpreis für Lebenswerk 2001“, den zwei Jahre zuvor auch schon der Data-Darsteller Brent Spiner aus der bekannten TV-Serie „Star Trek – The Next Generation“ bekam. Andreas Pfeffer beschäftigt sich seit Juni 1976 mit der Historie der Titanic.

... bietet auch einen Club. Dort können TITANIC-Interessierte Mitglied werden. Entweder mit einer Basismitgliedschaft oder mit einer Premiummitgliedschaft. Geboten werden monatliche Club-News (per e-mail) und quartalsweise Kopie bzw. Nachdrucke von Original-WSL-Dokumente aus dem Archiv des Titanic-Museum-Germany. Weitere Infos zum „1.TITANIC-Club Deutschland 1998“, siehe Kontaktdaten.

Homepage: www.titanic-museum-germany.de
E-mail: kontakt@titanic-postoffice.de

The TITANIC-MUSEUM-GERMANY ...

... has been in existence since January 1998 and contains a very large archive of material on the steamers, not just the TITANIC, of the White Star Line. In order to understand the history and the period of the three sister ships OLYMPIC, TITANIC and BRITANNIC, the development of the shipping line and the technology used in each ship (before and after the TITANIC) is important. That is the only way to give a complete picture of the period. The temporary exhibitions at the museum also show various artefacts from the different White Star liners. For the museum and the history compiled in it, the historian and Titanic expert Andreas Pfeffer received the "Creative Award for Life Work 2001", which two years previously was awarded to Brent Spiner, the actor who portrayed the android Data in the well-known TV series "Star Trek – The Next Generation". Andreas Pfeffer has been working on the history of the Titanic since June 1976.

... also offers a Club which Titanic enthusiasts can join, with either a basic membership or a premium membership. Members receive monthly Club News by e-mail and quarterly copies or reproductions of original WSL documents from the archive of the Titanic Museum Germany. For further information on "1. TITANIC Club Germany 1998" see contact data.

Homepage: www.titanic-museum-germany.de
E-mail: kontakt@titanic-postoffice.de

Le TITANIC-MUSEUM-GERMANY ...

... existe depuis janvier 1998. Il abrite une importante collection d'archives relatives aux vapeurs de la White Star Line, et pas seulement du TITANIC. Pour comprendre l'histoire et l'époque des trois sister-ships OLYMPIC, TITANIC et BRITANNIC, il est important de suivre le développement de la compagnie et de la technique de ces vapeurs (avant et après l'époque du TITANIC). Cela permet de se faire une idée de cette époque. À l'occasion des expositions organisées par le musée, on peut voir des objets provenant de divers navires de la White Star. Le musée et la partie historique ont valu à Andreas Pfeffer, historien et spécialiste du TITANIC de recevoir en 2001 le "Prix de la Créativité pour l'œuvre d'une Vie", qui avait été décerné deux ans auparavant à Brent Spiner auteur de la série TV "Star Trek – The Next Generation". Andreas Pfeffer travaille à l'histoire du Titanic depuis 1976.

... il y a aussi un Club dont tous les fans du TITANIC peuvent devenir "membre de base" ou "membre premium". Des Club-News sont envoyées tous les mois (par e-mail), et tous les trois mois une copie ou des reproductions de documents "White Star Line" provenant des archives du Titanic-Museum-Germany. Pour d'autres infos sur le "1. TITANIC-Club Deutschland 1998", voir les liens ci-dessous.

Homepage: www.titanic-museum-germany.de
E-mail: kontakt@titanic-postoffice.de

TITANIC-MUSEUM-GERMANY ...

... bestaat sinds januari 1998 en bezit een zeer groot aantal archiefstukken over de stoomschepen van de White Star Line, dus niet enkel over de TITANIC. Voor een goed begrip van de geschiedenis en de tijdsperiode van de drie zusterschepen OLYMPIC, TITANIC en BRITANNIC is ook de ontwikkeling van de rederij en de techniek van elk stoomschip belangrijk (voor en na de tijd van de TITANIC). Pas dan krijgt men een totaalbeeld van de toenmalige periode. Tijdens tentoonstellingen die af en toe in het museum plaatshebben, kunnen ook diverse artefacten van White Star-schepen bekeken worden. Voor het museum en de verzamelde geschiedenis ontving historicus en TITANIC-expert Andreas Pfeffer de „Kreativpreis für Lebenswerk 2001“. Twee jaar voordien had ook Data-acteur Brent Spiner uit de bekende tv-serie „Star Trek – The Next Generation“ die prijs ontvangen. Andreas Pfeffer houdt zich sinds juni 1976 bezig met de geschiedenis van de Titanic.

... biedt ook een club. Wie belang stelt in de TITANIC, kan er lid van worden, met een basislidmaatschap of met een premiumlidmaatschap. De club publiceert het maandelijks Club-News (per e-mail) en een viermaandelijks kopie of herdruk van originele WSL-documenten uit de archieven van het Titanic-Museum-Germany. Meer informatie over de „1e TITANIC-Club Deutschland 1998“, zie contactgegevens.

Homepage: www.titanic-museum-germany.de
E-mail: kontakt@titanic-postoffice.de

Eine **Werbeproschüre** der Reederei *WHITE STAR LINE*, die die Annehmlichkeiten und den Luxus an Bord auf dem (fast) baugleichen Schwesterschiff *OLYMPIC* preist. Nach dem ersten Weltkrieg konzentrierten sich die Reedereien wieder auf die Passagierschiffahrt und bewarben ihre Liniendampfschiffe. Anhand der Innenfotos der *OLYMPIC* kann man erahnen, wie schön auch die *TITANIC* gewesen ist. Das Original dieses Nachdruckes stammt aus dem Jahre 1922 – heute liegt das Original in der Archivalsammlung des *Titanic-Museum-Germany*. Dort gibt es sogar ein unversehrtes Original in deutscher Sprache für die deutschen Agenturen der White Star Line.

Die **Postkarten** konnte man zum Teil an Bord der jeweiligen Dampfer der *WHITE STAR LINE* erwerben. Diverse Originale jener Epoche liegen dem Archiv des *Titanic-Museum-Germany* vor, zum Teil unbeschriftet, zum Teil aber auch versandt.

Die **Speisekarte** aus der Ersten Klasse (datiert auf den Sonntag, 14. April 1912) von Bord der *TITANIC* dokumentiert die umfangreichen Menüs, die heute auf den Special-Events des *Titanic-Museum-Germany* ebenfalls stilschlecht serviert werden. Eine Zeitreise für jeden Fan der *Titanic* und ihrer Geschichte.

Diese Extrabeilagen aus der Archivalsammlung des *Titanic-Museum-Germany* sind unter Sammlern weltweit sehr begehrt und liegen exklusiv diesem Modellbausatz bei.

Un **brochure publicitaire** de la *WHITE STAR LINE*, vantant les agréments et le luxe de son sister-ship *OLYMPIC*, pratiquement identique. Après la Grande Guerre, les armateurs ont repris le transport des passagers, faisant la publicité de leur liners. Les photos de l'intérieur de l'*OLYMPIC* permettent d'imaginer ce qu'était le *TITANIC*. L'original de cette réimpression, qui date de 1922, se trouve dans les archives du *Titanic-Museum-Germany*. Il y a même un original intact en langue allemande pour les agences de la White Star Line.

Des **cartes postales** pouvaient être achetées à bord des navires de la *WHITE STAR LINE*. Divers originaux de l'époque se trouvent également au *Titanic-Museum-Germany*, certains sans inscription, d'autres ayant été postés.

Le **carte du restaurant** de 1ère classe du *TITANIC* (daté du dimanche 14 avril 1912) donne une idée du menu varié qui est encore servi aujourd'hui à l'occasion de Special Events au *Titanic-Museum-Germany*. Un voyage à l'époque pour les fans du *Titanic* et de son histoire.

Ces reproductions provenant du *Titanic-Museum-Germany*, recherchées par tous les collectionneurs du monde entier, accompagnent du modèle réduit.

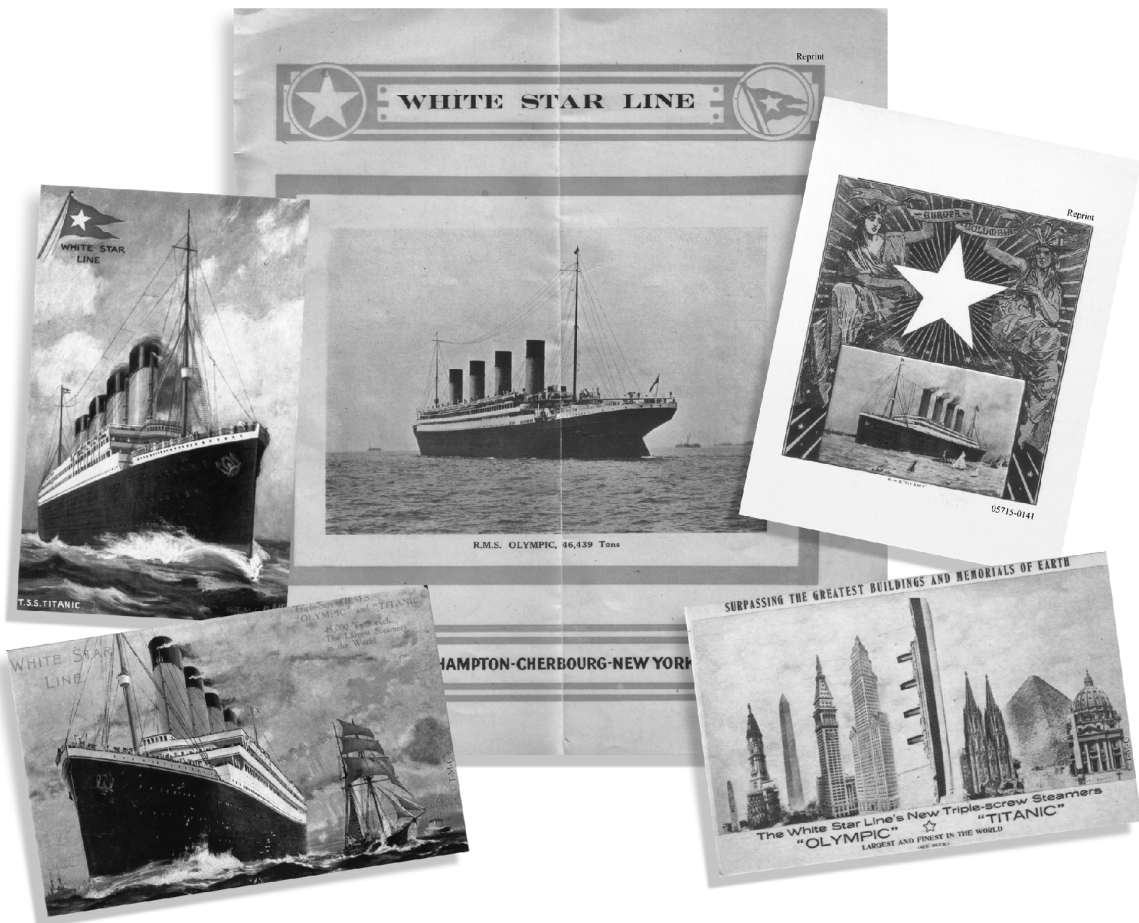

A **promotional brochure** on the *WHITE STAR LINE* which extols the amenities and luxury aboard the (well nigh) identical sister ship *OLYMPIC*. After the First World War the shipping lines again concentrated their efforts on passenger services and promoted their steam liners. Photos of the interior of the *OLYMPIC* give an impression of how beautiful the *TITANIC* also was. The original of this edition dates back to 1922 – it is now held in the archives of the *Titanic-Museum-Germany*. There they even have an undamaged original in German produced for the German agents of the White Star Line.

The **post cards** were available on board the steamers of the *WHITE STAR LINE*. The archive of the *Titanic-Museum-Germany* holds various originals from that time, some as new, others that had been written on and sent.

The **menu** (dated Sunday 14th April 1912) for the first class restaurant on board the *TITANIC* shows the extensive bill of fare that is still served in correct style for Special Events at the *Titanic-Museum-Germany* – a journey back in time for any fan of the *Titanic* and her history.

These extras from the collection archived in the *Titanic-Museum-Germany* are much prized by collectors worldwide and are supplied exclusively with this model kit.

Een **Reclamebrochure** van rederij *WHITE STAR LINE*, die de genoegens en de weelde aan boord van het (nagenoeg) identieke zusterschip *OLYMPIC* aanprijst. Na de Eerste Wereldoorlog legden de rederijen zich opnieuw toe op de passagiersscheepvaart en zochten ze naar stoomschepen voor de lijndienst. Aan de hand van interieurfoto's van de *OLYMPIC* kan men vermoeden hoe mooi ook de *TITANIC* moet geweest zijn. Het origineel van deze herdruk stamt uit het jaar 1922 – vandaag ligt het in de verzamelde archieven van het *Titanic-Museum-Germany*. Er ligt zelfs een onbeschadigd Duitstalig origineel, bestemd voor de Duitse agentschappen van de White Star Line.

De **Postkaarten** kon men gedeeltelijk aankopen aan boord van de toenmalige stoomschepen van de White Star Line. Diverse originelen uit elke periode zijn te bewonderen in de archieven van het *Titanic-Museum-Germany*, voor een deel onbeschreven maar voor een deel ook verzonden.

De **Spjiskaarten** uit de eerste klas (met datum zondag 14 april 1912) aan boord van de *TITANIC* illustreert de uitgebreide menu's, die vandaag tijdens de Special-Events van het *Titanic-Museum-Germany* in pure stijl opgediend worden. Een reis in de tijd voor elke fan van de *Titanic* en zijn geschiedenis.

Deze extra bijlagen uit de archieven van het *Titanic-Museum-Germany* zijn zeer gegeerd door verzamelaars over de hele wereld; ze vormen een exclusieve en beperkte bijlage bij deze modelbouwkit.