

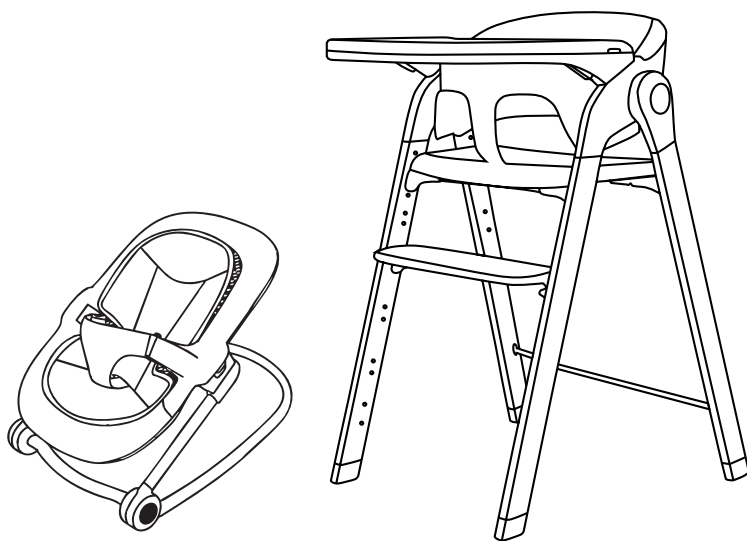

# High Chair with Bouncer

User manual



## **IMPORTANT FOR FUTURE REFERENCE.**

Read the following instructions carefully before use.

## **IMPORTANT ! À CONSERVER POUR TOUTE RÉFÉRENCE ULTÉRIEURE.**

Lire attentivement les instructions suivantes avant utilisation.

# WARNINGS

---

- If you do not follow this instruction manual, it may affect the safety of children.
- Never leave the child unattended.
- When the children are sitting in the chair, don't leave him unattached.
- This product is suitable for children who are 6-36 months old.
- Don't use when the chair parts are broken, tearing or missing.
- Be sure all users are familiar with operation and the chair can be opened and closed easily. If not, don't operate forcibly and read the instruction to do it in right way.
- **FALL HAZARD:** Children have suffered severe head injuries including skull fractures when falling from high chairs. Falls can happen suddenly if child is not restrained properly.
- Always use restraints, and adjust to fit snugly.
- Please carefully check that all parts can be normally installed are adjusted. Be sure all safety locks are operational.
- Children must be use safety belt when sit in the chair, in order to prevent falling or sliding.
- Please do not use this product when your baby is unable to sit independently.
- Please do not remove any part of the chair or adjust any part of the chair while your baby sit in it.
- The product can only be used on flat, stable ground. Avoid the chair from turning over, don't put overweight goods on the tray.
- Use a damp, soft cloth to clean.
- Please clean the chair, dry the water when not use it and store in a dry, cool environment.
- Avoid placing the chair near any heat sources, such as electric heater, gas heater, or any places that are dangerous for children.
- Do not place the high chair in a place where the sun can directly shine, to avoid aging and fading of the plastic.
- Please repair them in time when the shrapnel, screws and other parts of the chair are loose or lost.
- Be aware of the risk of tilting when your child can push its feet against a table or any other structure.
- Discontinue use of this high chair accessory when child is able to sit upright unassisted or weights more than 20 lb (9.1 kg)
- Tray is not designed to hold child in chair.
- **The child should be secured in the high chair at all times by the restraining system.**
- **It is recommended that the high chair be used only by children capable of sitting up right unassisted.**

\* The figures in the instruction are to illustrate the right operation and product structure. when there is a small difference between the real and the picture, please refer to real one.

# WAARSCHUWINGEN

---

- Als je deze gebruiksaanwijzing niet volgt, kan dit de veiligheid van kinderen in gevaar brengen.
  - Laat het kind nooit zonder toezicht achter.
  - Wanneer de kinderen in de stoel zitten, laat ze dan niet zonder bevestiging.
  - Dit product is geschikt voor kinderen van 6 tot 36 maanden oud.
  - Gebruik de stoel niet als onderdelen beschadigd, gescheurd of ontbrekend zijn.
  - Zorg ervoor dat alle gebruikers vertrouwd zijn met de bediening en dat de stoel gemakkelijk kan worden geopend en gesloten. Indien dit niet het geval is, forceer dan niet en lees de instructies om het op de juiste manier te doen.
  - **VALGEVAAR:** Kinderen hebben ernstige hoofdletsel opgelopen, waaronder schedelfracturen, bij het vallen uit hoge stoelen. Vallen kan plotseling gebeuren als het kind niet goed is vastgezet.
  - Gebruik altijd de bevestigingsriemen en pas ze aan zodat ze stevig aansluiten.
  - Controleer zorgvuldig of alle onderdelen correct zijn geïnstalleerd en afgesteld. Zorg ervoor dat alle veiligheidsvergrendelingen goed functioneren.
  - Kinderen moeten de veiligheidsgordel gebruiken wanneer ze in de stoel zitten, om te voorkomen dat ze vallen of glijden.
  - Gebruik dit product niet als je baby niet zelfstandig kan zitten.
  - Verwijder geen enkel onderdeel van de stoel en pas geen enkele instelling aan terwijl je baby erin zit.
  - Het product mag alleen worden gebruikt op vlakke, stabiele ondergrond. Voorkom dat de stoel omvalt en plaats geen overmatige belasting op de tafelblad.
  - Gebruik een zachte doek om vlekken schoon te maken.
  - Maak de stoel schoon, droog eventuele vochtige plekken af wanneer je de stoel niet gebruikt, en bewaar deze op een droge, koele plaats.
  - Voorkom dat je de stoel nabij warmtebronnen plaatst, zoals elektrische kachels, gaskachels, of andere plekken die gevaarlijk kunnen zijn voor kinderen.
  - Repareer de stoel tijdig als onderdelen zoals schroeven, spijkers of andere onderdelen los of verloren zijn.
  - Wees bewust van het risico van kantelen als je kind met zijn voeten tegen een tafel of een andere structuur kan duwen.
  - Stop met het gebruik van dit hoogstoeltje-accessoire wanneer het kind zelfstandig rechtop kan zitten of meer dan 9,1 kg (20 lb) weegt.
  - Het kind moet te allen tijde met het bevestigingssysteem in de hoge stoel worden vastgezet.
  - Het wordt aanbevolen om de hoge stoel alleen te gebruiken voor kinderen die zelfstandig rechtop kunnen zitten.
- \* De afbeeldingen in de instructie dienen ter illustratie van de juiste werking en de productstructuur. Bij kleine verschillen tussen de werkelijke stoel en de afbeelding, baseer je je op de werkelijke stoel.

# WARNUNGEN

---

- Wenn diese Gebrauchsanweisung nicht befolgt wird, kann dies die Sicherheit von Kindern gefährden.
- Lassen Sie das Kind niemals unbeaufsichtigt.
- Wenn die Kinder in der Stuhl sitzen, lassen Sie sie nicht ohne Befestigung.
- Dieses Produkt ist für Kinder im Alter von 6 bis 36 Monaten geeignet.
- Verwenden Sie den Stuhl nicht, wenn Teile beschädigt, gerissen oder fehlen.
- Stellen Sie sicher, dass alle Benutzer mit der Bedienung vertraut sind und der Stuhl leicht geöffnet und geschlossen werden kann. Falls dies nicht der Fall ist, betätigen Sie ihn nicht mit Gewalt und lesen Sie die Anleitung, um es richtig zu machen.
- **STURZGEFAHR:** Kinder haben bei Stürzen aus Hochstühlen schwere Kopfverletzungen, einschließlich Schädelfrakturen, erlitten. Stürze können plötzlich auftreten, wenn das Kind nicht richtig gesichert ist.
- Verwenden Sie immer die Sicherheitsgurte und passen Sie sie so an, dass sie eng anliegen.
- Bitte überprüfen Sie sorgfältig, ob alle Teile ordnungsgemäß installiert und eingestellt sind. Stellen Sie sicher, dass alle Sicherheitsverriegelungen funktionsfähig sind.
- Kinder müssen den Sicherheitsgurt verwenden, wenn sie im Stuhl sitzen, um ein Fallen oder Rutschen zu verhindern.
- Bitte verwenden Sie dieses Produkt nicht, wenn Ihr Baby nicht selbstständig sitzen kann.
- Bitte entfernen Sie keine Teile des Stuhls und verstellen Sie keine Teile des Stuhls, während Ihr Baby darin sitzt.
- Das Produkt darf nur auf ebenem, stabilem Untergrund verwendet werden. Vermeiden Sie, dass der Stuhl umkippt, und legen Sie keine übermäßige Last auf das Tablett.
- Verwenden Sie ein weiches Tuch, um Flecken zu reinigen.
- Bitte reinigen Sie den Stuhl, trocknen Sie ihn ab, wenn er nicht benutzt wird, und lagern Sie ihn an einem trockenen, kühlen Ort.
- Vermeiden Sie es, den Stuhl in der Nähe von Wärmequellen wie Elektroheizungen, Gasheizungen oder anderen gefährlichen Orten für Kinder zu platzieren.
- Stellen Sie den Hochstuhl nicht an einen Ort, an dem die Sonne direkt darauf scheinen kann, um Alterung und Ausbleichen des Kunststoffs zu vermeiden.
- Bitte reparieren Sie den Stuhl umgehend, wenn Teile wie Schrauben, Nägel oder andere Komponenten locker oder verloren sind.
- Achten Sie auf das Risiko des Kippens, wenn Ihr Kind mit den Füßen gegen einen Tisch oder eine andere Struktur drücken kann.
- Beenden Sie die Verwendung dieses Hochstuhl-Accessoires, wenn das Kind selbstständig aufrecht sitzen kann oder mehr als 9,1 kg (20 lb) wiegt.
- Das Tablett ist nicht dazu gedacht, das Kind im Stuhl zu halten.

- **Das Kind sollte jederzeit mit dem Sicherungssystem im Hochstuhl gesichert sein.**
- **Es wird empfohlen, den Hochstuhl nur für Kinder zu verwenden, die selbstständig aufrecht sitzen können.**
- \* Die Abbildungen in den Anweisungen dienen zur Veranschaulichung der richtigen Nutzung und der Produktstruktur. Bei kleinen Unterschieden zwischen der Realität und dem Bild, beziehen Sie sich bitte auf die Realität.

# AVERTISSEMENTS

---

- Si vous ne suivez pas ce manuel d'instructions, cela pourrait compromettre la sécurité des enfants.
- Ne laissez jamais l'enfant sans surveillance.
- Lorsque les enfants sont assis sur la chaise, ne les laissez pas sans attache.
- Ce produit convient aux enfants de 6 à 36 mois.
- Ne l'utilisez pas lorsque les pièces de la chaise sont cassées, déchirées ou manquantes.
- Assurez-vous que tous les utilisateurs sont familiers avec le fonctionnement et que la chaise peut être ouverte et fermée facilement. Si ce n'est pas le cas, n'opérez pas de force et lisez les instructions pour le faire correctement.
- **RISQUE DE CHUTE** : Des enfants ont subi de graves blessures à la tête, y compris des fractures du crâne, en tombant des chaises hautes. Les chutes peuvent survenir soudainement si l'enfant n'est pas correctement retenu.
- Utilisez toujours des dispositifs de retenue et ajustez-les pour qu'ils s'adaptent parfaitement.
- Veuillez vérifier attentivement que toutes les pièces peuvent être normalement installées et ajustées. Assurez-vous que tous les verrous de sécurité fonctionnent.
- Les enfants doivent utiliser la ceinture de sécurité lorsqu'ils sont assis sur la chaise, afin d'éviter les chutes ou les glissades.
- Veuillez ne pas utiliser ce produit lorsque votre bébé n'est pas capable de s'asseoir de manière indépendante.
- Ne retirez aucune partie de la chaise ni n'ajustez aucune partie de la chaise pendant que votre bébé est assis dessus.
- Le produit ne peut être utilisé que sur un sol plat et stable. Évitez que la chaise ne se renverse et ne placez pas d'objets trop lourds sur le plateau.
- Utilisez un chiffon doux pour nettoyer les taches.
- Veuillez nettoyer la chaise, sécher l'eau lorsqu'elle n'est pas utilisée et la ranger dans un environnement sec et frais.  
Évitez de placer la chaise près de toute source de chaleur, telle qu'un radiateur électrique, un radiateur à gaz ou tout endroit dangereux pour les enfants.
- Ne placez pas la chaise haute dans un endroit où le soleil peut directement briller, pour éviter le vieillissement et la décoloration du plastique.
- Veuillez les réparer en temps voulu lorsque les éclats, les vis et autres pièces de la chaise sont desserrés ou manquants.
- Soyez conscient du risque de basculement lorsque votre enfant peut pousser ses pieds contre une table ou toute autre structure.
- Cessez d'utiliser cet accessoire de chaise haute lorsque l'enfant est capable de s'asseoir droit sans assistance ou pèse plus de 20 lb (9.1 kg).
- Le plateau n'est pas conçu pour retenir l'enfant dans la chaise.

- L'enfant doit toujours être attaché à la chaise haute par le système de retenue.
  - Il est recommandé d'utiliser la chaise haute uniquement pour les enfants capables de s'asseoir droit sans assistance.
  - Les figures dans le manuel d'instructions servent à illustrer la bonne utilisation et la structure du produit. Lorsqu'il y a une petite différence entre la réalité et l'image, veuillez vous référer à la réalité.
- \* Les figures dans les instructions servent à illustrer la bonne utilisation et la structure du produit. Lorsqu'il y a une petite différence entre la réalité et l'image, veuillez vous référer à la réalité.

# PARTS

Screwdriver

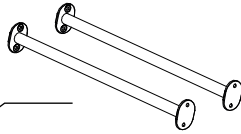
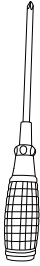

Supporting Tubes  
(under the seat)

Front Leg Tubes

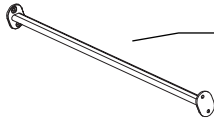
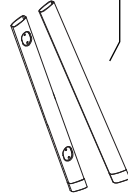

Rear Supporting Tube



Backrest

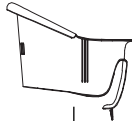

Baby seat

Rear Leg Tubes

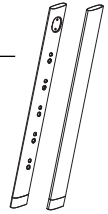

Tray

Leather case



Screws (for tubes)

Footrest



Seat plate

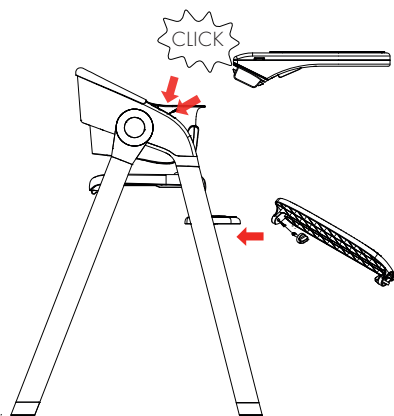

Insert the tray into the corresponding hole, once you hear a "click", the tray is correctly fitted and locked. Insert the footrest into the hole on the inside of the front leg tube. Then fix the footrest with two screws. The footrest can be adjusted with positions.

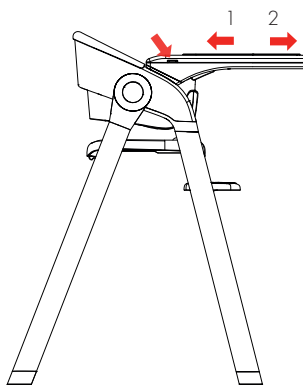

Press the buttons on the both sides of the plate simultaneously, which can be adjusted in 2 positions.

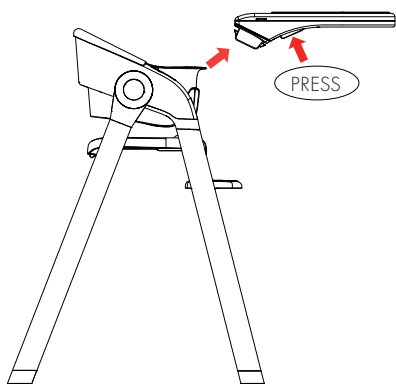

Press the two buttons on both sides of the bottom of the tray, then remove it upward.

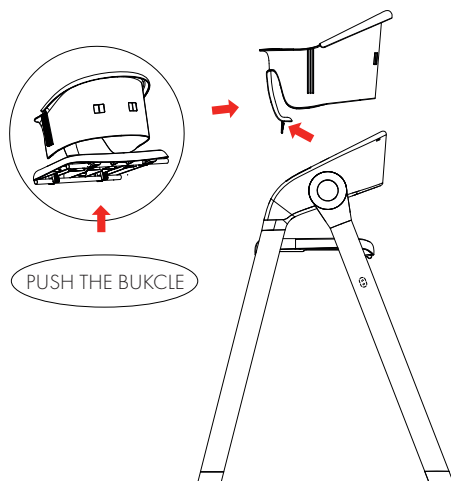

Press the buttons on the both sides of the plate simultaneously, which can be adjusted in 2 positions.

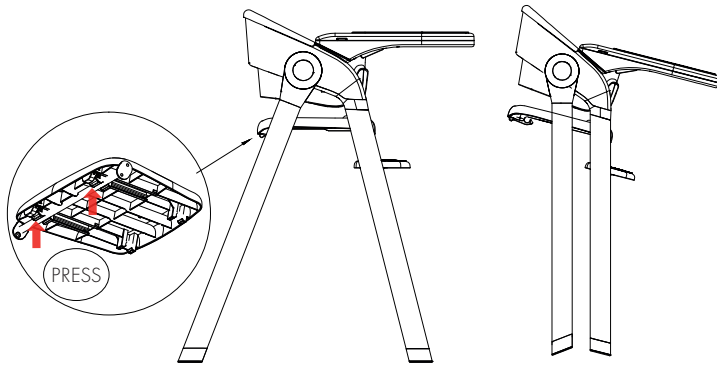

Press the both buttons on the bottom of the seat simultaneously, then fold the rear leg tube forward.

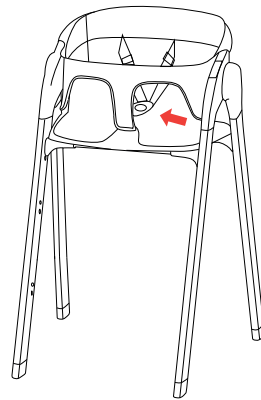
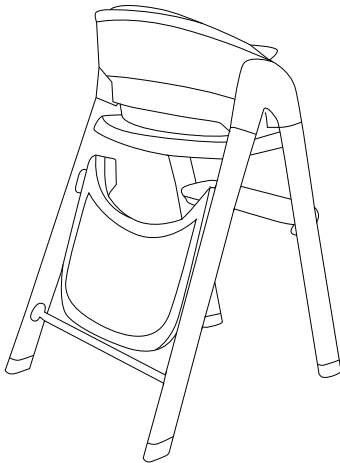

To fix the removed tray, hooking the tray on the back of legs as the below pic.

Press the buckle of harness to open it.

# LEATHER CASE INSTALLATION

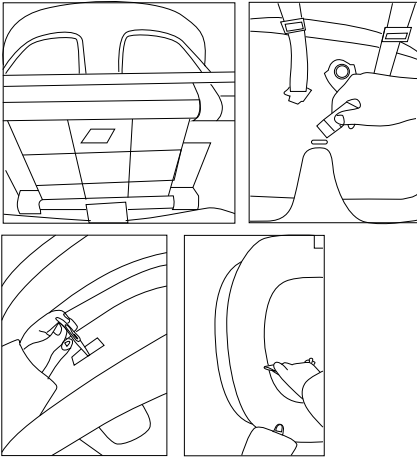

Then remove the crotch strap from the bottom hole. Also remove the shoulder straps from the backrest holes.

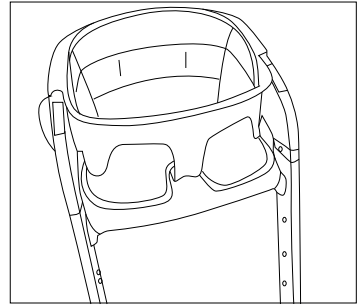

Put the leather case on seat plate.

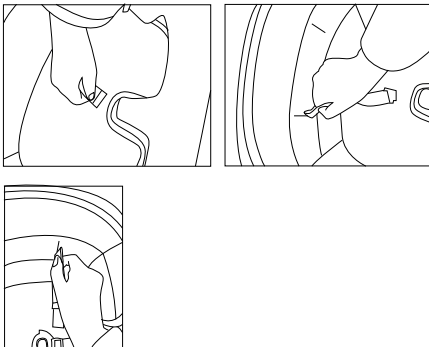

Re-thread the straps back into the hole of the leather case and the seat.

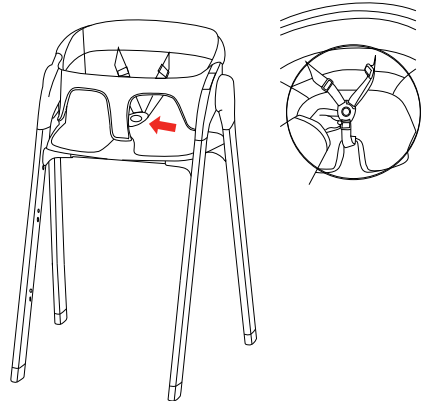

Re-thread the straps back into the hole of the leather case and the seat.

# USE OF THE SAFETY BELT

## Use of the safety belt

Insert the plug into the buckles until you hear 'click': Press the buckles of harness to open it.

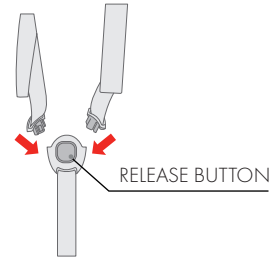

## Shoulder strap height adjustment

The button on the shoulder strap can be put through the hole of the corresponding height according to the child's height, and check whether it is fixed firmly.

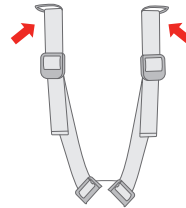

## Seat belt length adjustment

The seat belt has an adjustable buckle to adjust the length of the seat belt according to the height of the child.

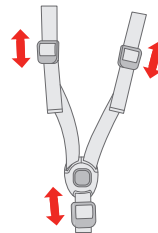

**Warning: Children must use safety harness when using chairs.**

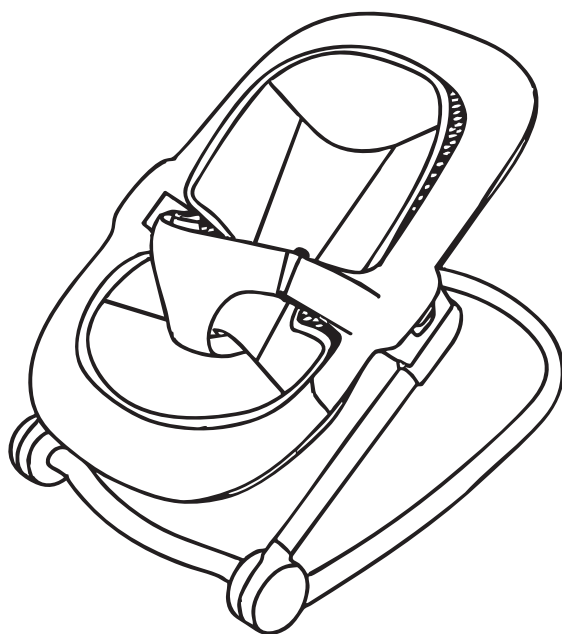

**USE WITH BOUNCER**

# ASSEMBLY

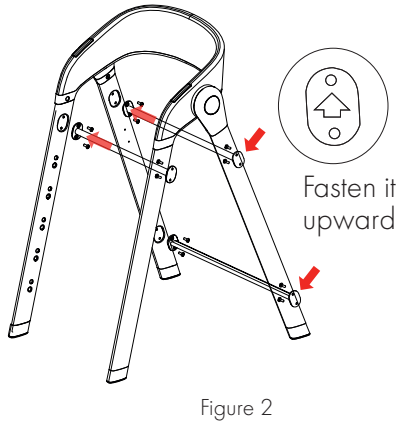
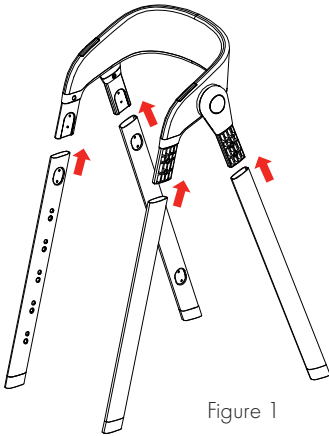

Insert 2 front leg tubes and 2 rear leg tubes into the corresponding connectors at backrest.(Figure 1)

Place the 3 supporting tubes on the corresponding hole of the leg tube,as shown by arrow in figure 2.Then fasten 3 tubes with screws.

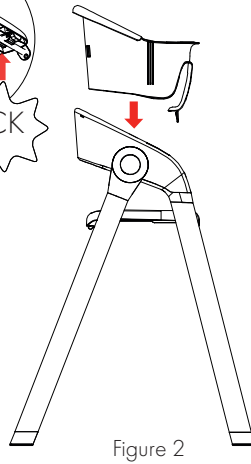
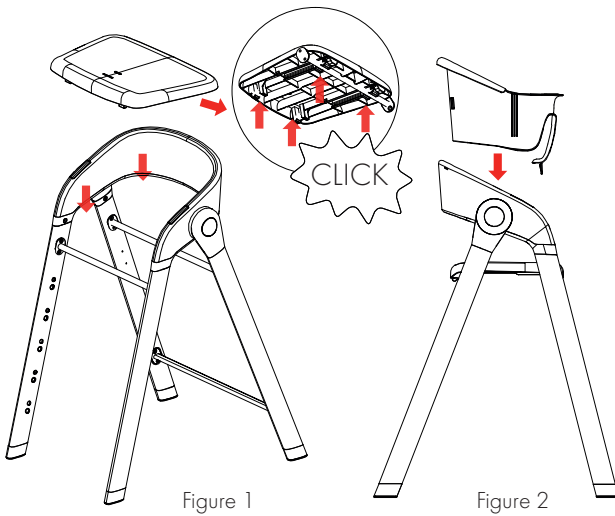

Fasten the seat plate to the support tube  
Buckle the baby seat into the backrest and the bottom seat

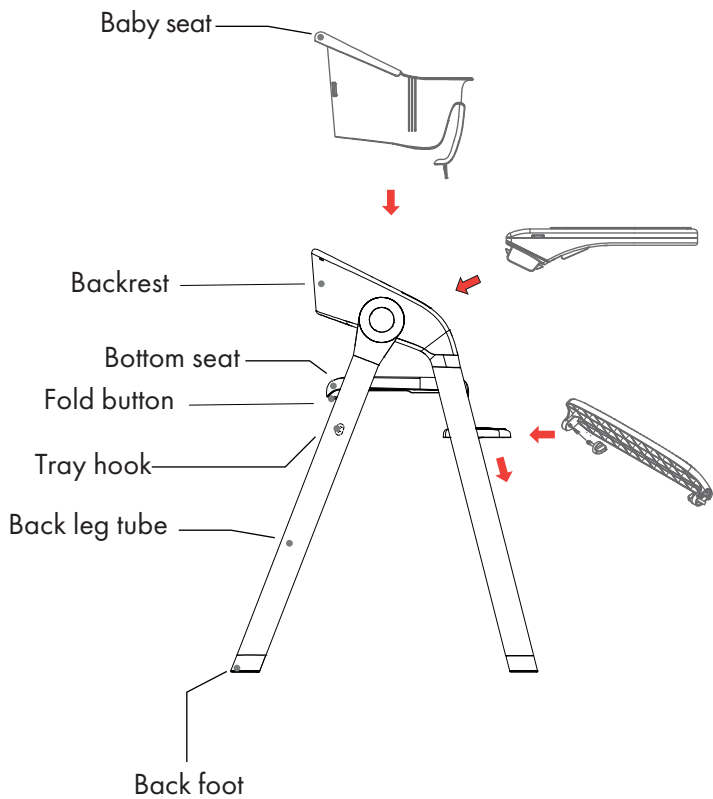
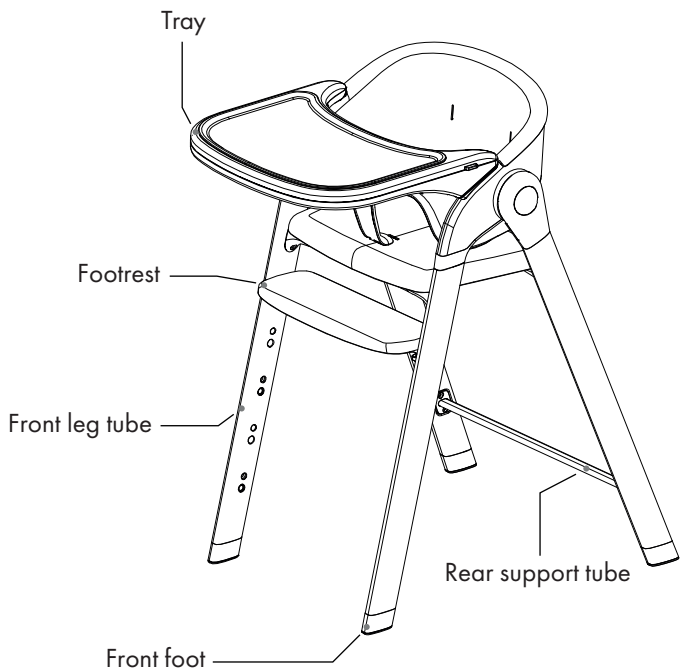

# INDEX

---

Warnings (EN)	3
Waarschuwingen (NL)	4
Warnungs (DE)	5
Avertissements (FR)	7
Parts	9
Assembly	11
Leather case installation	14
Use of the safety belt	15
Use with bouncer	16
Company info	26

# PARTS

---

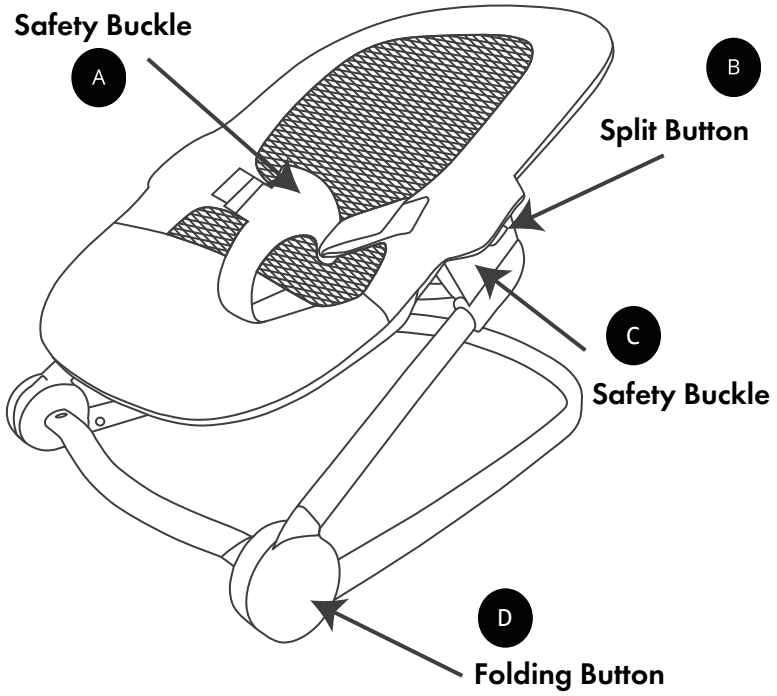

# INSTALLATION

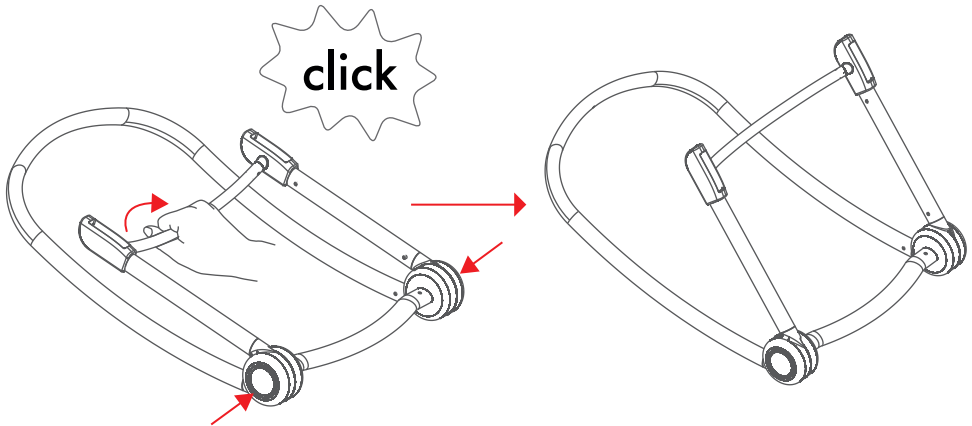

Grab the horizontal bar and rotate it upward. You will hear a “click” once the bar reaches the position shown in picture 2.

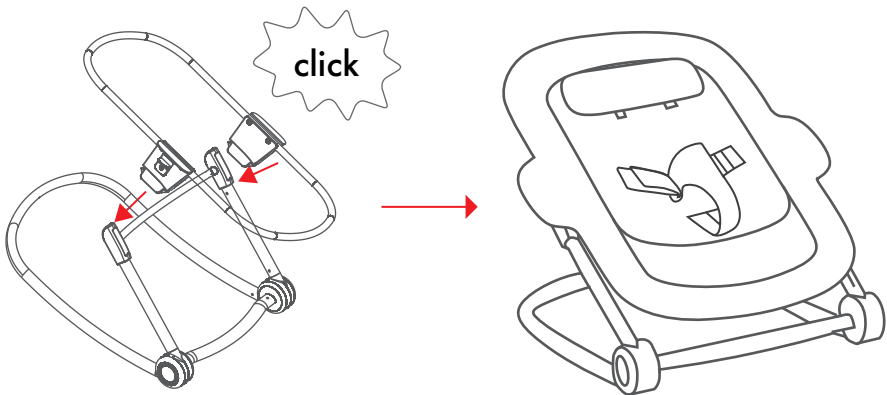

Insert the baby seat into the holes of the stand in the arrow’s direction, complete when you hear a “click”, like picture 2.

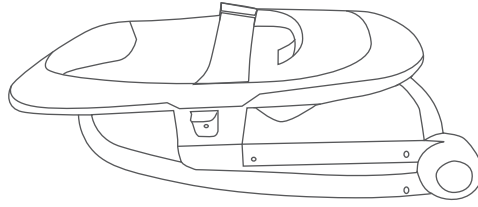

Press and hold the side buttons on the rocker base simultaneously, then the rocker will be folded.

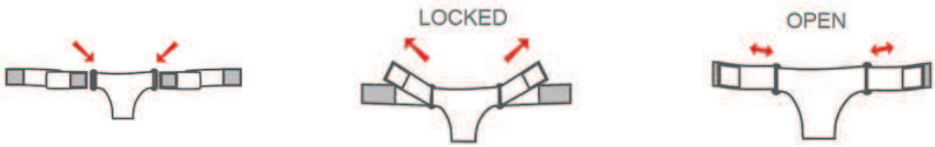

**Use of the safety belt**  
Thread the belt through the metal ring, then secure the velcro.

**Crotch strap adjustment**  
The crotch belt can be adjusted for tightness according to the baby's size.

**Seat belt length adjustment**  
Tear the belt from the velcro, and the belt can be completely removed from the metal ring.



There is a buckle on each side of the rocker.



Before assembling the rocker to the high chair, open the buckles on each side.

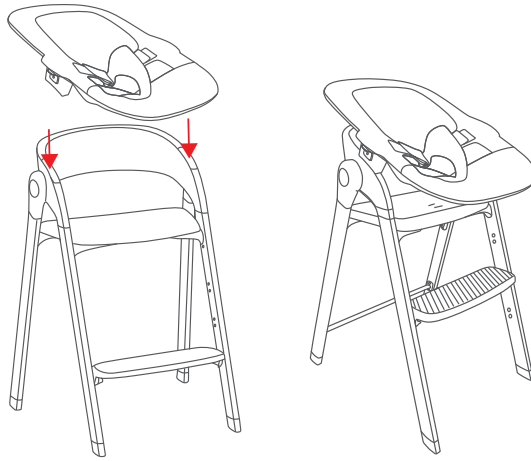

Press and hold the side buttons of the baby seat simultaneously, then insert to the holes of the growth chair in the arrow's direction, complete when you hear a "click".

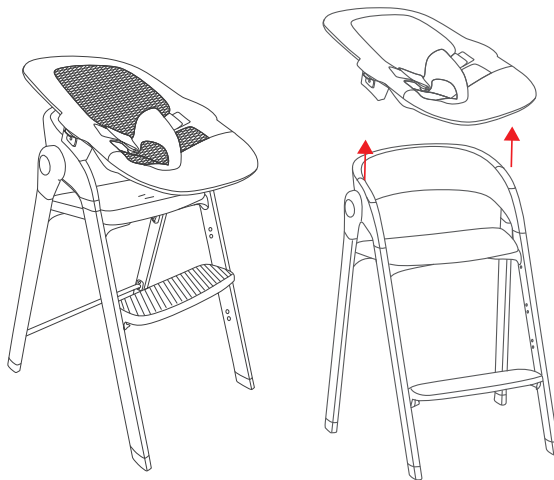

Unfasten the buckle between the rocker and high chair first. Next, press and hold the side buttons of the baby seat simultaneously, then remove the baby seat upward to separate it from the growth chair.

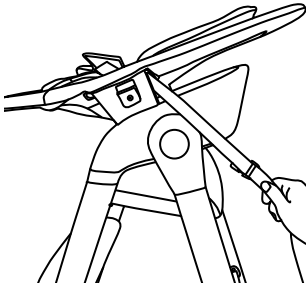

Once the rocker is properly assembled to the high chair, pull the belt from the outside of the high chair in the direction shown in the picture.

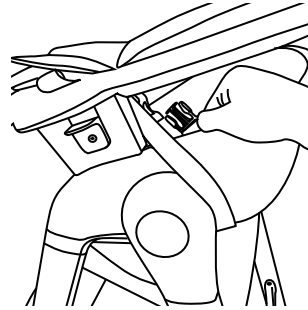

Next, wrap the belt around the arms of the high chair.

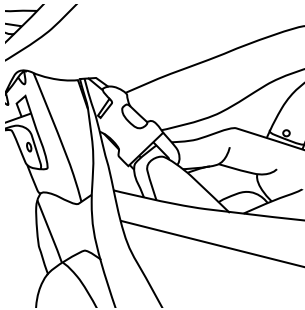

Then fix the buckle.

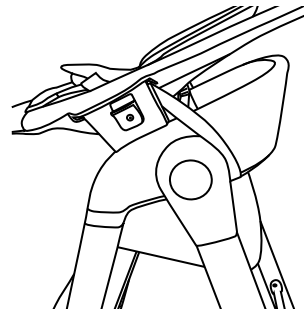

The status of the installation completion is shown in the image.

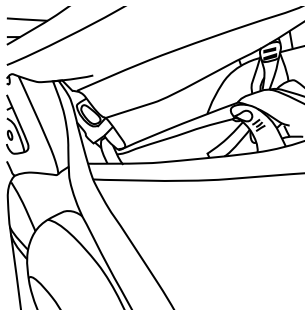

Finally, pull the webbing to tighten it fully. Repeat the above operation to complete the installation on the other side of the buckle.

# INSTALLATION

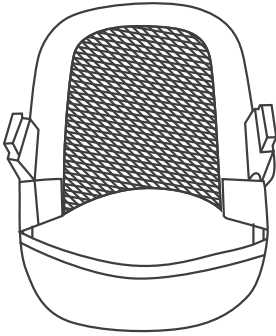

## 1. Remove the rocker from the base:

Detach the baby seat from its base and place it on a flat surface, such as a table on the floor, to make the process easier.

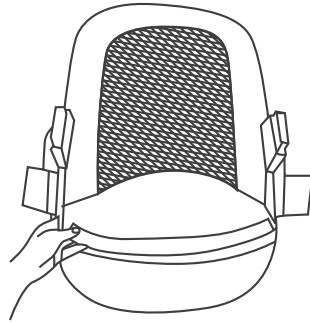

## 2. Locate and detach velcro tapes:

Find the Velcro tapes that secure the cover on both sides of the chair. Gently pull apart the Velcro tapes on both sides and near the bottom edge.

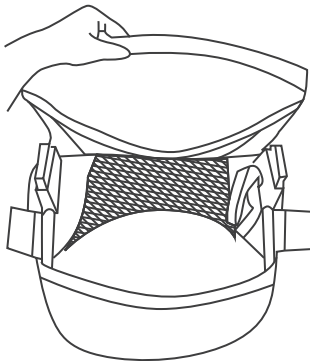

## 3. Remove the top layer cover:

Starting from the bottom, gently lift and pull the top layer cover upwards. Handle with care to avoid tearing the fabric.

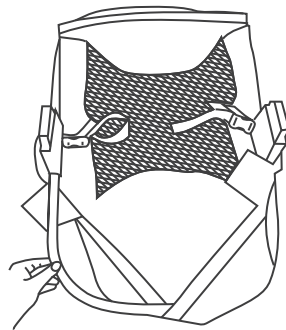

## 4. Detach the bottom fabric:

From the bend in the frame, begin to rotate and peel the cover outward until the entire bottom fabric is removed.

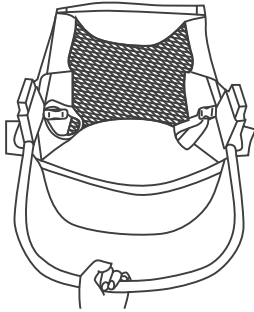

### **5. Complete separation:**

Once the bottom part is detached, continue pulling the frame out until the fabric and frame are completely separated. If you encounter any resistance, double-check for any hidden fasteners or safety straps that might be still connected.

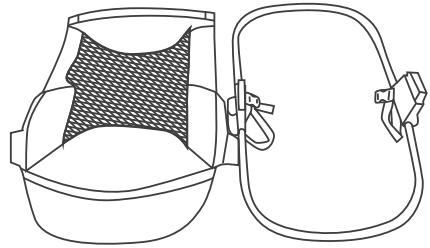

### **6. Inspect the cover:**

After removing the cover, inspect it for any signs of wear or damage and clean it according to the instructions in the manual.

### **7. Store or reinstall the cover:**

If you do not need to reinstall the cover immediately, fold it neatly and store it in a clean, dry place to prevent any damage or discoloration. If you plan to reinstall the cover, refer to these steps in reverse order to make the installation process easier.

# **WARNING**

Please read the instruction manual before assembly and using this product. Failure to follow the instructions correctly may result in serious injury or death!

## **GENERAL WARNINGS**

- Never leave the child unattended.
- Stop using the product when the child starts trying to sit up.
- Always use the restraint system. Do not move or lift this product with the baby inside it.
- Never let the child sleep in this product. This product does not replace a cot or a crib. Should the child fall asleep, then it should be placed in a suitable cot or crib.
- Do not use the product if any components are broken or missing.
- Do not use accessories or replacement parts other than those approved by the manufacturer.
- Always verify that the crotch strap and harness are correctly adjusted and locked even if the child is set for a short time
- Be sure to check that your childcare article does not contain any loose screws or any part which might injure the child or catch or trap his or her clothing (ribbon, dummy, necklace, etc ...) and thus cause strangulation
- Check that the locking mechanisms are correctly engaged and adjusted before using your bouncer.
- Ensure that the product is on a solid surface and is positioned at a safe distance from any device capable of producing an open flame, sources of intense heat, electrical sockets, extension leads, cookers, stoves, .. etc or any object within child's reach.
- Clean the baby chair regularly
- To wash the fabric seat, wash separately, warm/40°C. Do not tumble-dry.

# **WAARSCHUWING**

Lees de gebruiksaanwijzing voordat u dit product in elkaar zet en gebruikt. Het niet correct opvolgen van de instructies kan ernstig letsel of de dood tot gevolg hebben!

## **ALGEMENE WAARSCHUWINGEN**

- Laat het kind nooit zonder toezicht achter.
- Stop met het gebruik van het product wanneer het kind probeert rechtop te zitten.
- Gebruik altijd het bevestigingssysteem. Verplaats of til dit product niet op met de baby erin.
- Laat het kind nooit in dit product slapen. Dit product vervangt geen wieg of ledikant. Als het kind in slaap valt, moet het in een geschikt wiegje worden gelegd.
- Gebruik het product niet als er onderdelen kapot zijn of ontbreken.
- Gebruik geen andere accessoires of reserveonderdelen dan die zijn goedgekeurd door de fabrikant.
- Controleer altijd of de kruisgordel en het harnas correct zijn afgesteld en vergrendeld, zelfs als het kind voor korte tijd is ingesteld.
- Controleer of uw kinderverzorgingsartikel geen losse schroeven of onderdelen bevat die het kind kunnen verwonden of waarin zijn of haar kleding verstrikt kan raken of beknelde kan raken (lint, fopspeen, halsketting, enz...) en zo wurging kan veroorzaken.
- Controleer of de vergrendelingsmechanismen goed vastzitten en afgesteld zijn voordat u uw wipstoeltje gebruikt.
- Zorg ervoor dat het product op een stevige ondergrond staat en op een veilige afstand is geplaatst van elk apparaat dat open vuur kan produceren, bronnen van intense hitte, stopcontacten, verlengsnoeren, fornuizen, ... enz. of elk voorwerp binnen het bereik van het kind.
- Maak de kinderstoel regelmatig schoon
- Om de stoffen zitting te wassen, apart wassen, warm/40°C. Niet in de droger. Niet in de droger.

# **WARNUNG**

Bitte lesen Sie die Bedienungsanleitung, bevor Sie dieses Produkt zusammenbauen und benutzen. Die Nichtbeachtung der Anweisungen kann zu schweren Verletzungen oder zum Tod führen!

## **ALLGEMEINE WARNHINWEISE**

- Lassen Sie das Kind niemals unbeaufsichtigt.
- Hören Sie auf, das Produkt zu benutzen, wenn das Kind versucht, sich aufzusetzen.
- Verwenden Sie immer das Rückhaltesystem und heben Sie das Produkt nicht an, wenn sich das Kind darin befindet.
- Lassen Sie Ihr Kind niemals in diesem Produkt schlafen, denn es ersetzt kein Kinderbett. Sollte das Kind einschlafen, muss es in ein geeignetes Bettchen oder eine Krippe gelegt werden.
- Benutzen Sie das Produkt nicht, wenn irgendwelche Teile defekt sind oder fehlen.
- Verwenden Sie keine Zubehör- oder Ersatzteile, die nicht vom Hersteller zugelassen sind.
- Vergewissern Sie sich immer, dass der Schrittgurt und das Gurtzeug richtig eingestellt und verriegelt sind, auch wenn das Kind nur für kurze Zeit eingestellt ist.
- Vergewissern Sie sich, dass Ihr Babyartikel keine losen Schrauben oder Teile enthält, an denen sich das Kind verletzen oder in seiner Kleidung verfangen könnte (Bänder, Schnuller, Halsketten usw.), was zu einer Strangulation führen könnte.
- Vergewissern Sie sich, dass die Verriegelungsmechanismen korrekt eingerastet und eingestellt sind, bevor Sie Ihre Babywippe benutzen.
- Vergewissern Sie sich, dass die Babywippe auf einem festen Untergrund steht und in sicherer Entfernung von Geräten mit offener Flamme, starken Wärmequellen, Steckdosen, Verlängerungskabeln, Herden, Öfen usw. oder anderen Gegenständen in Reichweite des Kindes aufgestellt ist.
- Reinigen Sie den Kinderstuhl regelmäßig
- Waschen Sie den Stoffsitzen separat bei warm/40°C. Nicht im Wäschetrockner trocknen.

# **AVERTISSEMENT**

Veuillez lire le manuel d'instructions avant d'assembler et d'utiliser ce produit. Le non-respect des instructions peut entraîner des blessures graves, voire mortelles !

## **AVERTISSEMENTS GÉNÉRAUX**

- Ne jamais laisser l'enfant sans surveillance.
- Cessez d'utiliser le produit lorsque l'enfant commence à essayer de s'asseoir.
- N'utilisez jamais le système de retenue. Ne déplacez pas et ne soulevez pas ce produit lorsque l'enfant s'y trouve.
- Ne laissez jamais l'enfant dormir dans ce produit, qui ne remplace pas un lit d'enfant ou un berceau. Si l'enfant s'endort, il doit être placé dans un lit d'enfant ou un berceau approprié.
- N'utilisez pas le produit si l'un de ses composants est cassé ou manquant.
- N'utilisez pas d'accessoires ou de pièces de rechange autres que ceux approuvés par le fabricant.
- Vérifiez toujours que la sangle d'entrejambe et le harnais sont correctement ajustés et verrouillés, même si l'enfant n'est installé que pour une courte durée
- Veillez à vérifier que votre article de puériculture ne contient pas de vis desserrées ou de pièces susceptibles de blesser l'enfant ou de s'accrocher à ses vêtements (ruban, tétine, collier, etc.) et de provoquer ainsi une strangulation.
- Vérifiez que les mécanismes de verrouillage sont correctement enclenchés et ajustés avant d'utiliser votre chaise gonflable.
- Veillez à ce que le produit soit placé sur une surface solide et à une distance sûre de tout appareil pouvant produire une flamme nue, de sources de chaleur intense, de prises électriques, de rallonges, de cuisinières, de réchauds, ... etc. ou de tout objet à la portée de l'enfant.
- Nettoyer régulièrement la chaise d'enfant
- Pour laver l'assise en tissu, lavez-la séparément, à tiède/40°C. Ne pas mettre au sèche-linge.

# COMPANY INFO

---

## **Company address**

DERYAN B.V.  
Marithaime 8  
6662 WD Elst  
The Netherlands

## **Telephone**

+31 481 351 070

## **Email**

[team@deryan.com](mailto:team@deryan.com)

## **Website**

[www.deryan.com](http://www.deryan.com)