

**Aufbauanleitung Edelstahl Grilltisch  
für Outdoorküche**

**Art. 2304-02**

GTIN 4017265031829



Importiert durch:

Jürgen Westerholt GmbH

Oldenburger Straße 218 b

26203 Wardenburg

Tel.: +49 4407 91 921-0

Mail: [info@westerholt-gmbh.de](mailto:info@westerholt-gmbh.de)

## Komponentenübersicht

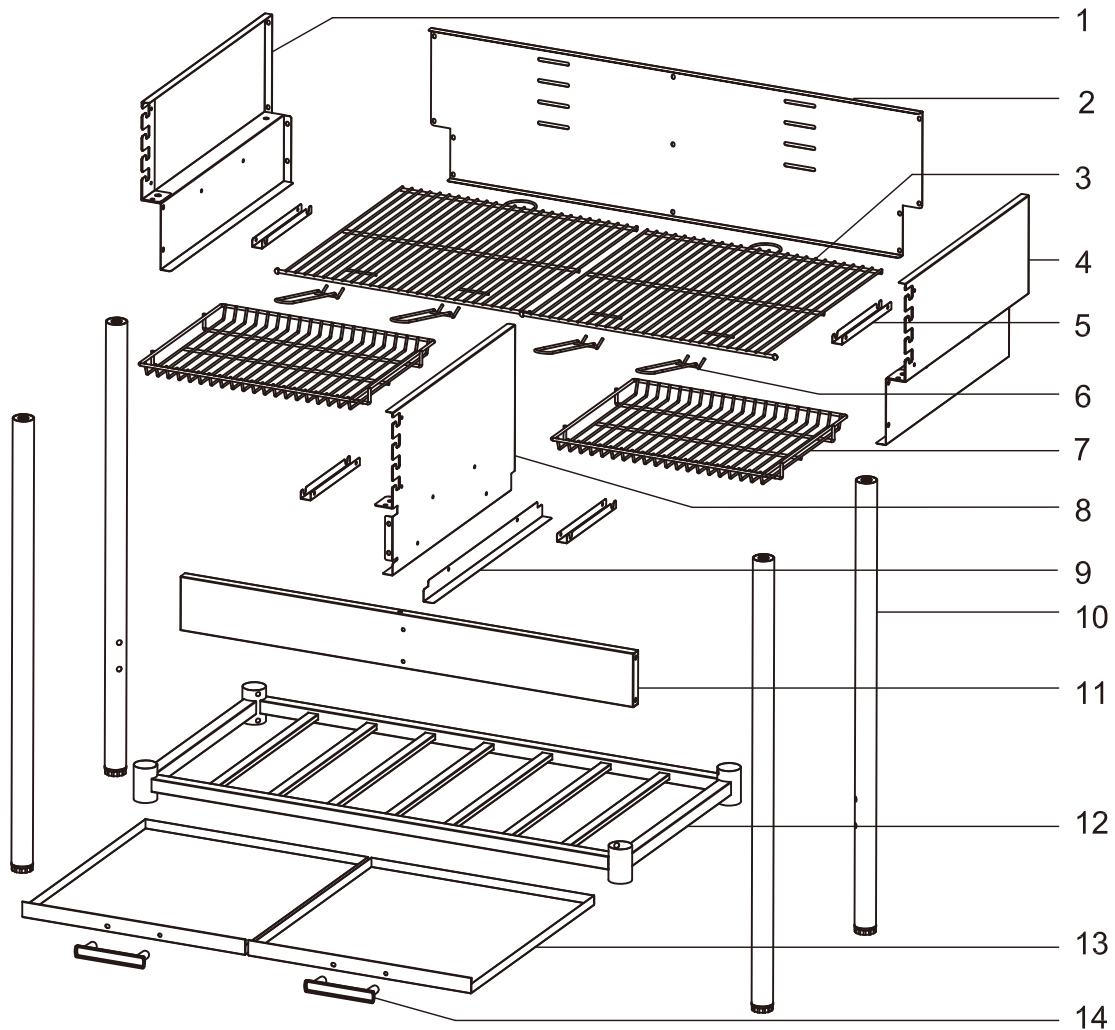

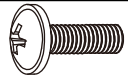

1	Linker Windschutz		(1)	8	Mitte Windschutz		(1)
2	Hinteres Windschutz		(1)	9	Stützrahmen aus Mitte Windschutz		(1)
3	Grillrost		(2)	10	Bein		(4)
4	Rechter Windschutz		(1)	11	Brett		(1)
5	Stützrahmen aus Kohlerost		(4)	12	Ablageboden		(1)
6	Grillrost-Griff		(4)	13	Die Tropfen		(2)
7	Kohlerost		(2)	14	Die Tropfen Griffe		(2)
A	Schrauben M5x10MM		26	C	Schrauben M8x20MM		12
B	Schrauben M6x16MM		4	D	Mutter M5		26

**Zur Montage der nächsten Schritte werden 2 Personen benötigt!!!**

**Prüfen Sie vor Beginn der Montage ob alle Teile vollständig und einwandfrei sind.**

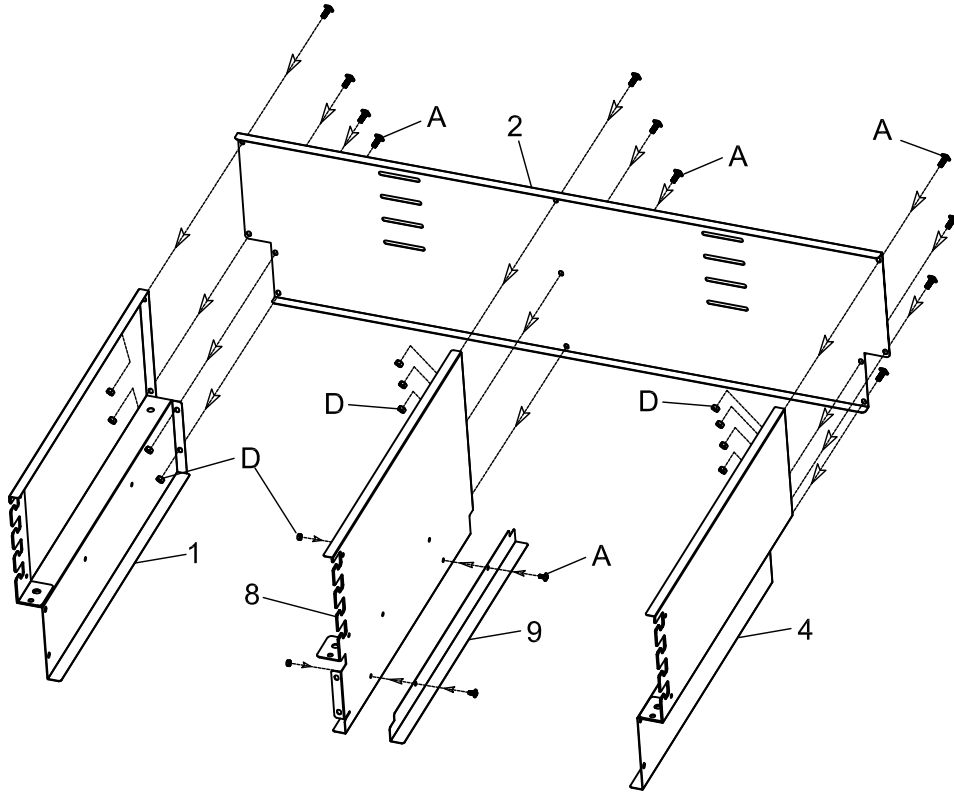
1. Montieren Sie die Bauteile „1“; „4“; „8“ und „9“ mittels der Schraube „A“ und der Mutter „D“ am Bauteil „2“ gemäß der Zeichnung.





A(M5\*10)13X 

D(M5)13X 

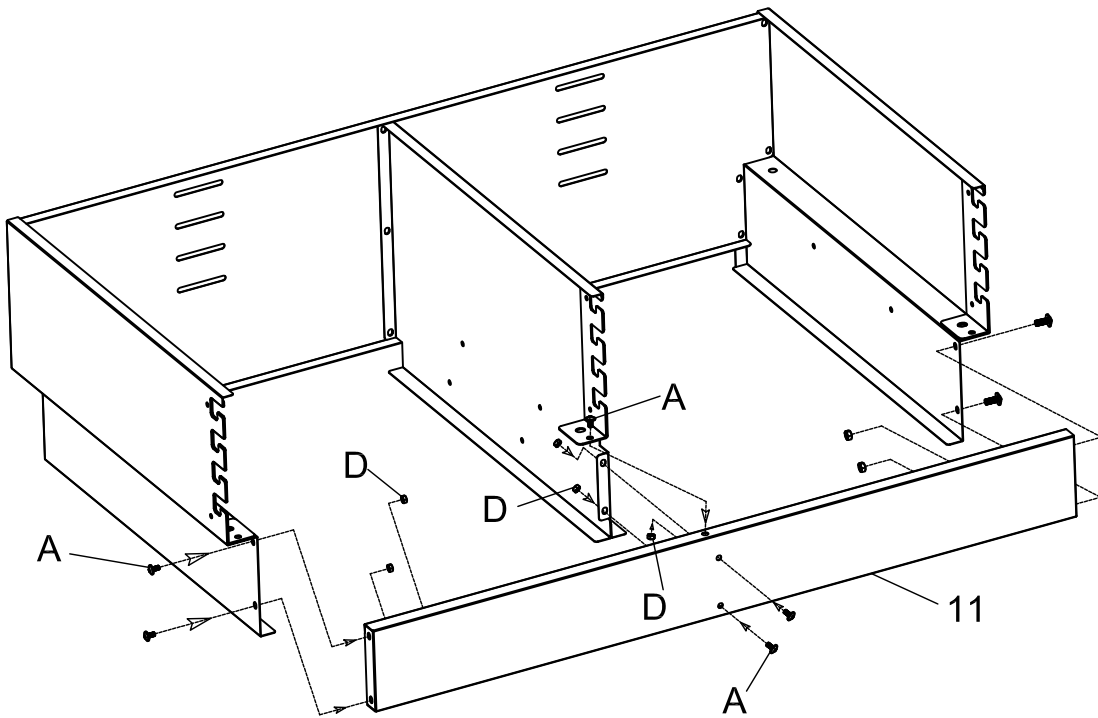
2. Montieren Sie das Bauteil „11“ mittels der Schraube „A“ und der Mutter „D“ gemäß der Zeichnung.





A(M5\*10)7X 

D(M5)7X 

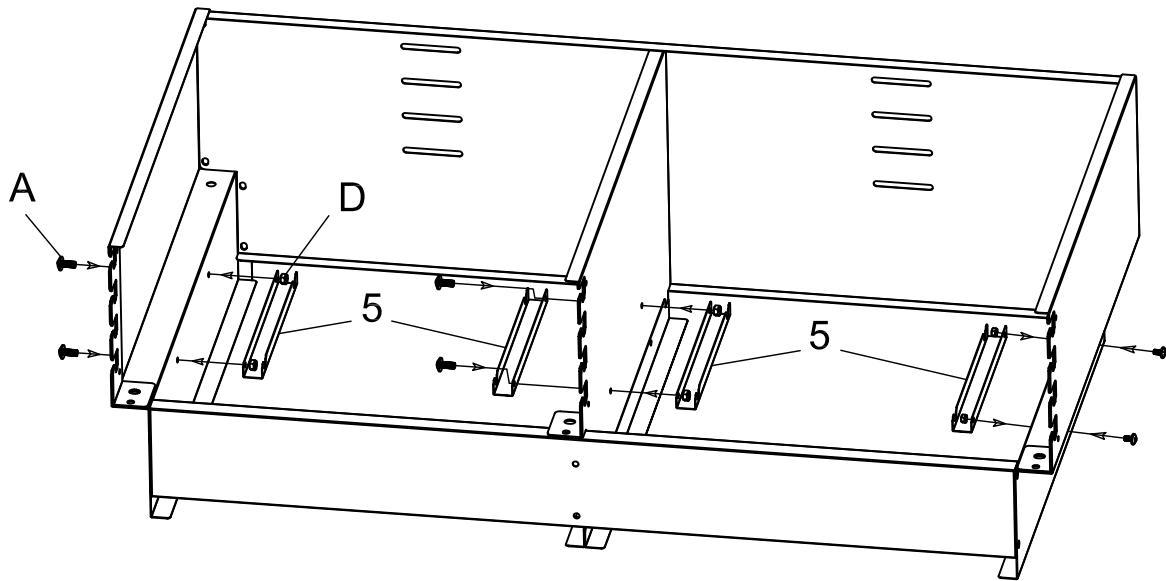
3. Montieren Sie nun die Bauteile „5“ mittels der Schraube „A“ und der Mutter „D“ gemäß der Zeichnung.



A(M5\*10)6X 

D(M5)6X 

4. Montieren Sie die Beine „10“ am Bauteil „12“ mittels der Schraube „C“ gemäß der Zeichnung.

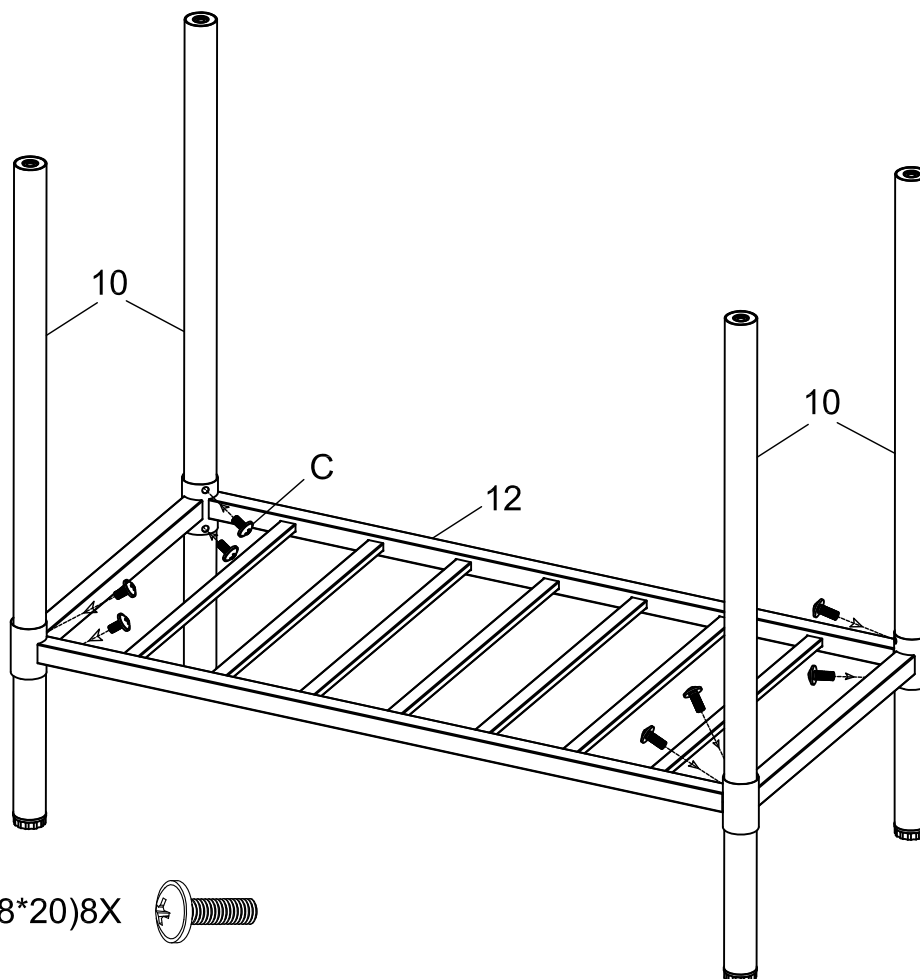

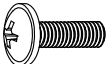
C(M8\*20)8X 

5. Setzen Sie das Oberteil nun gemäß der Zeichnung auf den Unterbau und befestigen diesen mittels der Schraube „C“. Optional montieren Sie die Verbindungsplatten, um die Verbindungsböden der Outdoorküche zu montieren. (Die Verbindungsplatten sind Lieferbestandteil der Verbindungsböden Art.-Nr. 2304-04).

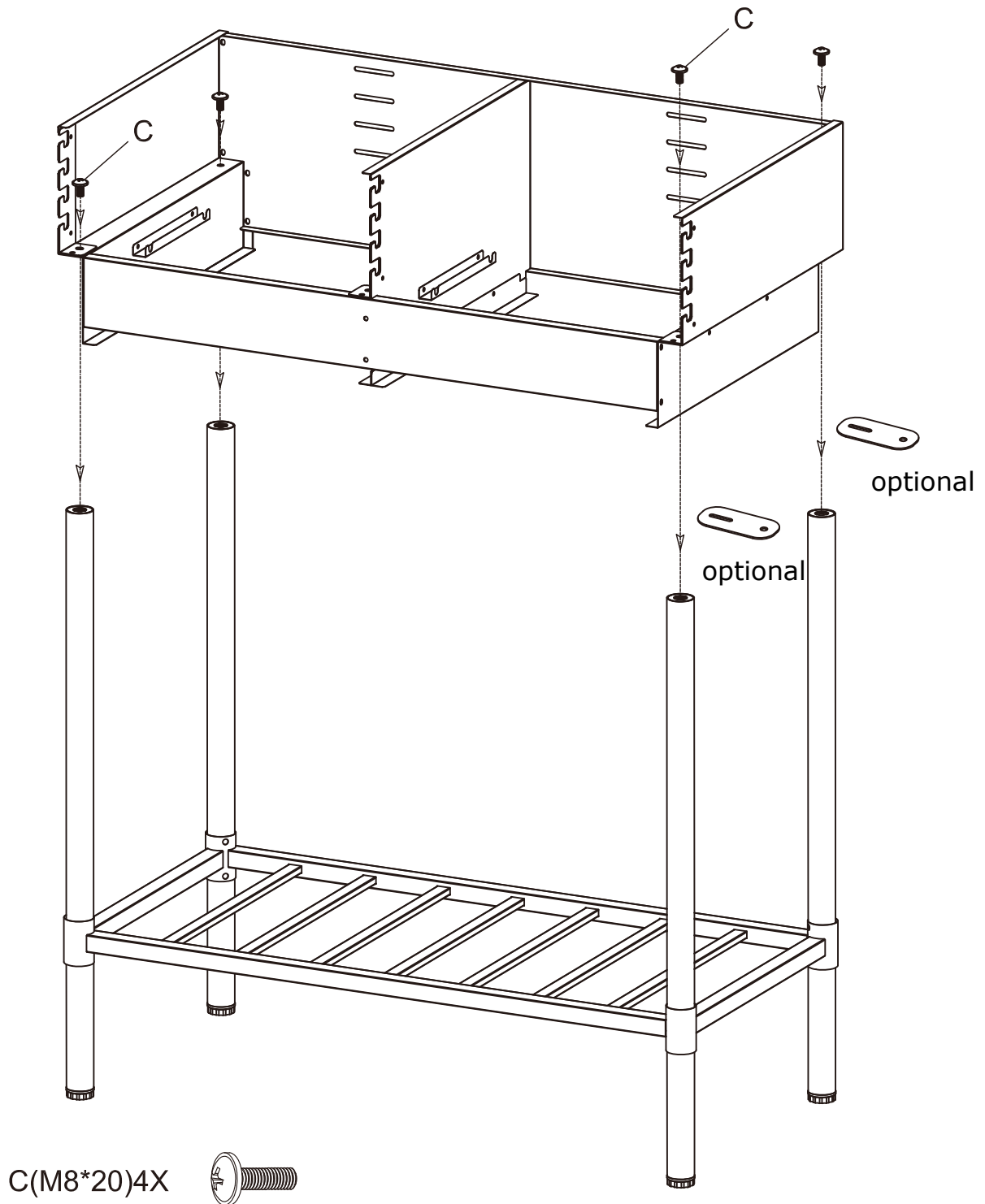

6. Montieren Sie die Griffe „14“ am Bauteil „13“ mittels der Schraube „B“ und schieben anschließend die Schubladen in den Grill gemäß der Zeichnung.

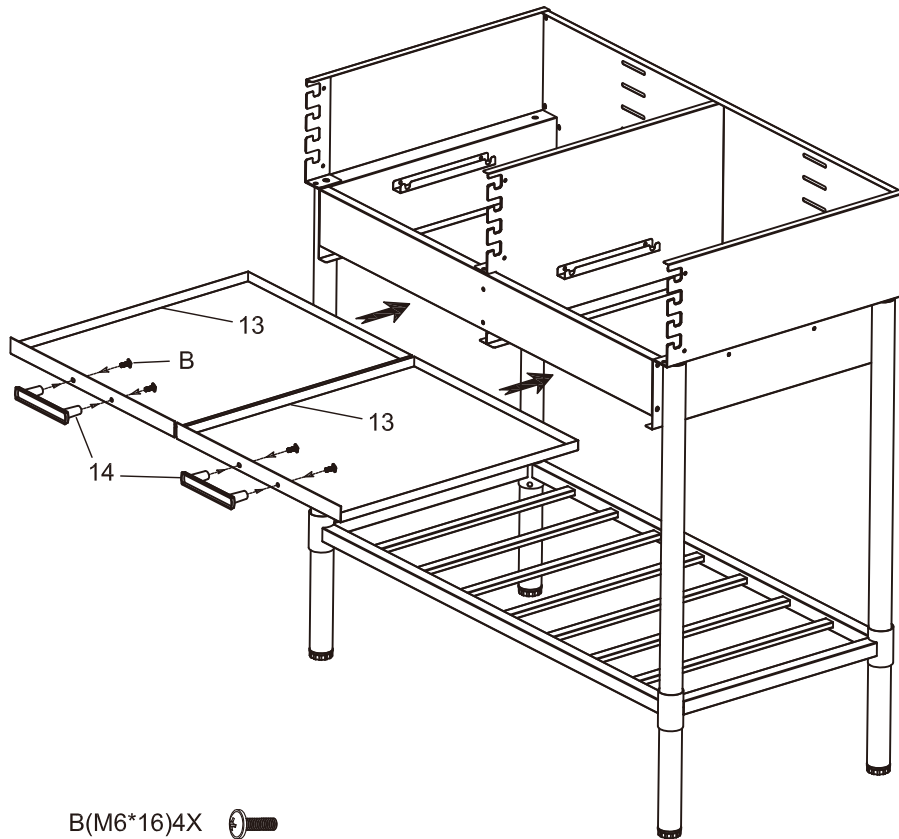

7. Setzen Sie nun die Roste „3“ und „7“ gemäß der Zeichnung ein.

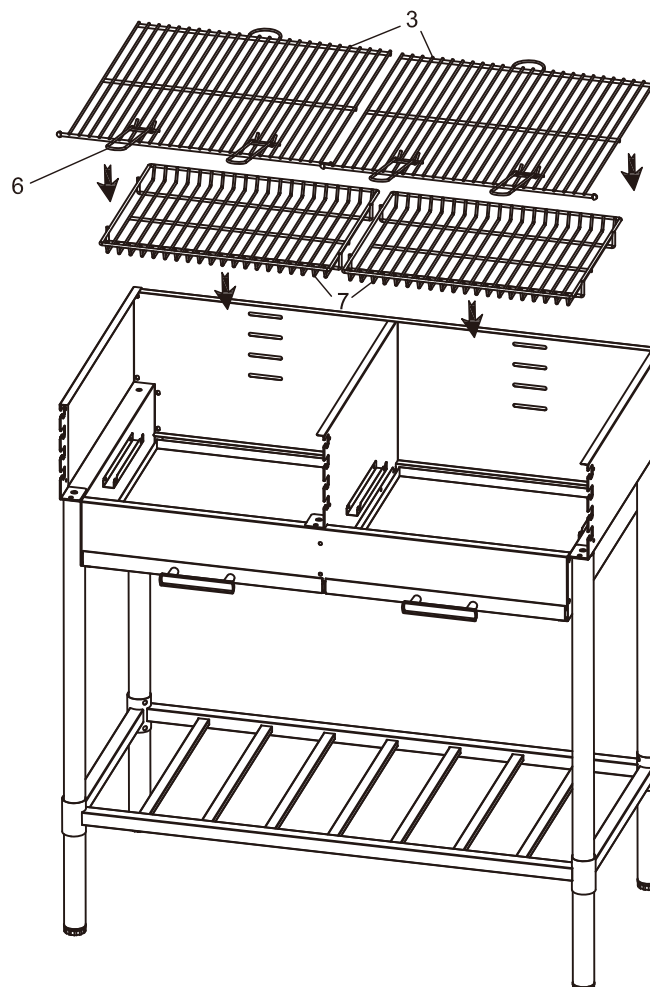

**Ein ausführliches Video zum Aufbau des Grilltisches finden Sie unter  
folgenden Link:**

<https://youtu.be/S9diUXrhFDE>

**Technische Änderungen sind vorbehalten**

**ACHTUNG! Dieses Grillgerät wird sehr heiß und darf  
während des Betriebes nicht bewegt werden!**

**Nicht in geschlossenen Räumen benutzen**

**ACHTUNG! Zum Anzünden oder Wiederanzünden keinen  
Spiritus oder Benzin verwenden!**

**Nur Anzündhilfe entsprechend DIN EN 1860-3  
verwenden**

**ACHTUNG! Kinder und Haustiere fernhalten**

# Sicherheitshinweise

- Betreiben Sie den Grill nicht in geschlossenen Räumen (Erstickenungsgefahr)
- Achten Sie beim Aufstellen des Grills auf einen festen Standplatz und halten Sie Abstand zu brennbaren Materialien. Transportieren Sie den Grill nicht, wenn er in Betrieb ist.
- Beachten Sie die Windrichtung. Vergewissern Sie sich, dass keine Funken und Glut vom Wind verweht werden. Der Betreiber des Grills ist für Schäden verantwortlich.
- Spritzen Sie niemals brennbare Flüssigkeiten in einen Grill!
- Löschen Sie einen Grill niemals mit Wasser!
- Behalten Sie den Grill immer im Auge und halten Sie immer eine Löschdecke, einen Eimer Sand oder einen Pulverlöscher bereit. Löschen Sie ihn nicht mit einem Eimer Wasser. Der hierbei entstehende Wasserdampf kann zu Verbrühungen führen.
- Kinder können Gefahren, wie z.B. Hitze, Stichflammen und Fettspritzer, beim Grillen nicht einschätzen, halten Sie sie daher fern.
- Verwenden Sie nur handelsübliche Grillanzünder mit GS oder DIN- Kennzeichnung. Keinesfalls "Brandbeschleuniger" wie Benzin oder Spiritus, sonst kommt es zu einer blitzartigen Verpuffung. (schwerste Verbrennungen möglich!)
- Entsorgen Sie die Grillkohle erst, wenn diese vollständig erkaltet ist. Schütten Sie Glut nicht zum Abkühlen auf den Boden. Brand- und Verletzungsgefahr.
- Sollte es dennoch beim Grillen zu Brandverletzungen kommen, kühlen Sie diese sofort mit viel klarem Wasser, bis spürbare Schmerzlinderung eintritt. Decken Sie die Wunde dann möglichst keimfrei ab, und begeben Sie sich sofort in ärztliche Behandlung.