

DIGITRADIO CD 2GO BT



TechniSat

CONTENTS

| | |
|-----------------|-------|
| FRANÇAIS | 3-45 |
| NEDERLANDS..... | 47-88 |

Mode d'emploi

DIGITRADIO CD 2GO BT

Lecteur CD portatif avec réception FM/DAB+



TechniSat

1 Illustrations

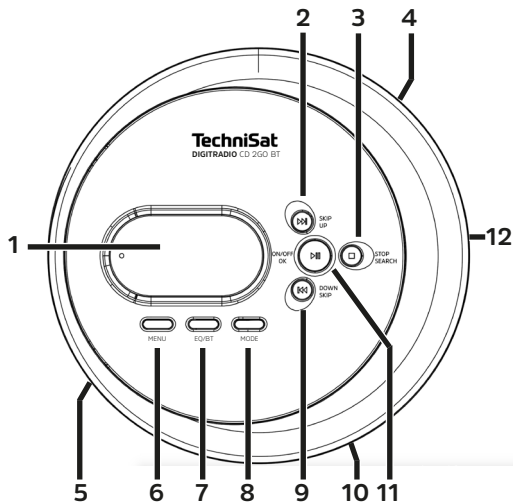

| | | | |
|---|-------------|----|----------------------|
| 1 | Écran | 8 | MODE |
| 2 | SKIP/UP | 9 | SKIP/DOWN |
| 3 | STOP/SEARCH | 10 | Prise casque |
| 4 | Volume | 11 | ON/OFF/Play/Pause/OK |
| 5 | DC-IN | 12 | OPEN |
| 6 | MENU/ASP | | |
| 7 | EQ/BT | | |

2 Sommaire

| | | |
|----------|-------------------------------------------------------------|-----------|
| 1 | Illustrations | 4 |
| 2 | Sommaire | 5 |
| 3 | Avant-propos..... | 8 |
| 3.1 | Groupe cible de ce mode d'emploi..... | 8 |
| 3.1.1 | Utilisation conforme..... | 8 |
| 3.2 | Consignes importantes | 8 |
| 3.2.1 | Sécurité..... | 9 |
| 3.2.2 | Élimination..... | 14 |
| 3.2.3 | Mentions légales..... | 17 |
| 3.2.4 | Consignes d'entretien | 19 |
| 4 | Description de la DIGITRADIO CD 2GO BT | 20 |
| 4.1 | Contenu de la livraison..... | 20 |
| 4.2 | Caractéristiques spécifiques de la DIGITRADIO CD 2GO BT ... | 20 |
| 4.3 | Préparation de la DIGITRADIO CD 2GO BT au fonctionnement | 20 |
| 4.3.1 | Insérer les batteries..... | 20 |
| 4.3.2 | Charger la batterie..... | 21 |
| 4.3.3 | Utilisation des écouteurs | 22 |
| 4.4 | Fonctions générales de l'appareil | 23 |
| 4.4.1 | Mise en marche de l'appareil | 23 |
| 4.4.2 | Arrêt de l'appareil..... | 23 |
| 4.4.3 | Choix de la source | 23 |
| 4.4.4 | Commande du menu..... | 24 |

| | | |
|----------|-----------------------------------------------------------------|-----------|
| 5 | Radio DAB+ | 25 |
| 5.1 | Réception DAB+ (radiodiffusion numérique) | 25 |
| 5.1.1 | Exécution d'une recherche complète | 26 |
| 5.1.2 | Choix de la station..... | 26 |
| 5.1.3 | Mémorisation d'une station DAB+ sur un emplacement mémoire..... | 26 |
| 5.1.4 | Accès à une station DAB+ à partir d'un emplacement mémoire..... | 27 |
| 5.1.5 | Écrasement/suppression d'un programme mémorisé..... | 27 |
| 5.1.6 | Recherche manuelle des stations..... | 28 |
| 5.1.7 | Suppression des stations inactives..... | 28 |
| 6 | Mode FM | 29 |
| 6.1 | Mise en marche du mode radio FM..... | 29 |
| 6.2 | Réception FM avec informations RDS | 29 |
| 6.3 | Recherche automatique des stations | 29 |
| 6.4 | Recherche manuelle des stations..... | 30 |
| 6.5 | Réglage de la recherche..... | 31 |
| 6.6 | Mémorisation d'une station FM sur un emplacement mémoire..... | 23 |
| 6.7 | Accès à une station FM à partir d'un emplacement mémoire..... | 23 |
| 6.8 | Écrasement/suppression d'un programme mémorisé..... | 23 |
| 7 | Lecteur CD..... | 33 |
| 7.1 | Informations générales sur les CD/CD MP3 | 33 |
| 7.2 | Lecture de CD..... | 34 |
| 7.3 | Réglage du titre..... | 36 |

| | | |
|-----------|--------------------------------------------------------|-----------|
| 7.4 | Recherche rapide..... | 36 |
| 7.5 | Fonction Répétition..... | 36 |
| 7.6 | ASP | 37 |
| 7.7 | Égaliseur | 37 |
| 7.8 | Bluetooth-Streaming..... | 37 |
| 8 | Réglages système | 39 |
| 8.1 | Éclairage | 39 |
| 8.2 | Heure/date | 39 |
| 8.3 | Langue | 40 |
| 8.4 | Réglage d'usine..... | 40 |
| 8.5 | Version logicielle..... | 41 |
| 9 | Nettoyage | 42 |
| 10 | Dépannage..... | 43 |
| 11 | Données techniques/consignes du fabricant | 45 |

3 Avant-propos

Ce mode d'emploi vous aide à utiliser votre poste de radio, ci-après nommé DIGITRADIO CD 2GO BT ou appareil, de manière sûre et conforme à sa destination.

3.1 Groupe cible de ce mode d'emploi

Ce mode d'emploi s'adresse à toutes les personnes qui installent, utilisent, nettoient ou mettent l'appareil au rebut.

3.1.1 Utilisation conforme

L'appareil est conçu pour la réception de la radio FM/DAB+ et peut lire des disques compacts (CD audio numérique et MP3). L'appareil est conçu pour un usage privé et ne convient pas à des fins commerciales.

3.2 Consignes importantes

Veuillez observer les indications ci-dessous afin de réduire tout risque en matière de sécurité, d'éviter toute détérioration de l'appareil et de contribuer à la protection de l'environnement.

Lisez attentivement l'ensemble des consignes de sécurité et conservez-les pour toute question ultérieure. Respectez toujours l'ensemble des avertissements et consignes de ce mode d'emploi, ainsi que ceux au dos de l'appareil.



Attention - désigne une indication importante à lire attentivement, afin d'éviter toute perturbation de l'appareil, toute perte/mauvaise utilisation des données ou tout fonctionnement indésirable.



Astuce - désigne une indication relative à la fonction présentée, ainsi qu'une autre fonction liée et éventuellement à respecter, avec ses références dans le manuel.

3.2.1 Sécurité

Pour votre sécurité, vous devez lire attentivement les consignes de sécurité avant de mettre en service votre DIGITRADIO CD 2GO BT. Le fabricant décline toute responsabilité pour les dommages résultant d'une utilisation inappropriée de l'appareil et du non-respect des dispositions de sécurité.



N'ouvrez jamais l'appareil !
Tout contact avec des pièces sous tension peut entraîner la mort !



Les interventions éventuellement nécessaires doivent être uniquement effectuées par du personnel qualifié.



Cet appareil doit uniquement être utilisé dans des régions à climat tempéré.



Lors d'un transport prolongé dans le froid et d'un passage dans des locaux chauffés, ne pas le mettre en marche immédiatement ; attendre l'équilibrage des températures.



N'exposez pas l'appareil à des gouttes d'eau ou des éclaboussures. Si de l'eau pénètre dans l'appareil, arrêtez-le et contactez l'assistance technique.



N'exposez pas l'appareil à des sources de chaleur qui peuvent faire chauffer l'appareil au-delà de son utilisation normale.



En cas d'orage, il est conseillé de débrancher l'appareil du secteur. Une surtension peut endommager l'appareil.



Si l'appareil semble défectueux, s'il produit des odeurs ou fumées, s'il présente des dysfonctionnements importants, si le boîtier est endommagé, arrêtez immédiatement l'appareil et contactez l'assistance technique.



L'appareil peut être utilisé uniquement avec la tension indiquée sur l'appareil.



N'essayez jamais de faire fonctionner l'appareil sous une autre tension.



Ne mettez pas l'appareil en marche à proximité d'une baignoire, d'une piscine ou de projections d'eau.



N'essayez jamais de réparer vous-même un appareil défectueux. Adressez-vous toujours à l'un de nos centres de service après-vente.



Aucun corps étranger, p. ex. des aiguilles, pièces de monnaie, etc., ne doit tomber à l'intérieur de l'appareil. Les contacts de raccordement ne doivent pas entrer en contact avec des objets métalliques ni avec les doigts. Cela peut entraîner des courts-circuits.



Aucune flamme nue, p. ex. une bougie allumée, ne doit être placée sur l'appareil.



Ne laissez jamais les enfants utiliser cet appareil sans surveillance.



N'écoutez pas la musique ou la radio à plein volume. Cela peut entraîner des lésions auditives permanentes.



Cet appareil n'est pas destiné à être utilisé par des personnes (y compris les enfants) dont les capacités physiques, sensorielles ou mentales sont limitées ou manquant d'expérience et/ou de connaissances, sauf si elles sont surveillées par une personne responsable de leur sécurité ou si elles ont reçu les instructions nécessaires à l'utilisation de l'appareil.



Les enfants doivent être surveillés afin de s'assurer qu'ils ne jouent pas avec l'appareil.



Il est interdit de procéder à des transformations sur l'appareil.



Les appareils ou accessoires endommagés ne doivent plus être utilisés.



Utilisez uniquement les accessoires fournis pour l'appareil.



Le lecteur CD utilise un rayon laser invisible. Celui-ci peut blesser vos yeux en cas de mauvaise manipulation. Ne regardez jamais dans le compartiment à CD ouvert.



Cet appareil a été classé comme appareil laser de classe 1 (CLASS 1 LASER).



Consignes de sécurité en lien avec les batteries lithium-ion

AVERTISSEMENT !

L'appareil est équipé d'une batterie Li-Ion moderne, puissante et conforme à toutes les exigences de sécurité. En raison du potentiel de danger plus élevé des batteries modernes, veuillez veiller sciemment à une manipulation soignée de l'appareil ainsi que de la batterie et respecter les consignes de sécurité suivantes.

AVERTISSEMENT !

Ne soumettez pas la batterie à des contraintes mécaniques telles que le pliage ou l'écrasement et n'insérez pas d'objets pointus ou tranchants dans la batterie. Il existe un risque d'explosion.

- Dans la mesure du possible, chargez votre appareil dans un endroit équipé d'un détecteur de fumée ou d'incendie.
- Veillez à ce qu'il n'y ait pas de matériaux ou d'objets inflammables à proximité immédiate lorsque vous chargez votre appareil.
- Restez à proximité de l'appareil pendant la charge et ne le chargez pas pendant votre sommeil.
- Ne chargez pas l'appareil à l'extérieur, dans des pièces humides ou dans des endroits où la température risque d'être très élevée (par exemple dans un abri de jardin ou derrière le pare-brise d'une voiture).
- Si la batterie est endommagée, elle ne doit plus être utilisée/rechargée. Vérifiez donc régulièrement que la batterie n'est pas endommagée.



Remarque importante sur l'élimination des batteries : les batteries peuvent contenir des substances toxiques et nuire à l'environnement. Il est donc impératif d'éliminer les batteries conformément aux dispositions légales en vigueur. Ne jetez jamais les accumulateurs avec les ordures ménagères. Vous pouvez vous débarrasser gratuitement des piles usagées chez votre revendeur ou dans des centres de recyclage spéciaux.

3.2.2 Élimination

L'emballage de votre appareil est exclusivement composé de matériaux recyclables. Merci de les remettre dans le circuit du tri sélectif. Une fois arrivé en fin de vie, ce produit ne doit pas être mis au rebut avec les déchets ménagers ordinaires. Il doit être déposé dans un point de collecte pour le recyclage des appareils électriques et électroniques.



Le symbole  figurant sur le produit, dans le manuel d'utilisation ou sur l'emballage l'indique.

Les matériaux peuvent être recyclés conformément à leur marquage.

Le recyclage, la réutilisation des matériaux et toute autre forme de réutilisation des appareils usagés contribuent de manière importante à la protection de notre environnement.



Veillez contacter votre municipalité pour connaître le lieu de mise au rebut adapté. Veillez à ce que les piles/batteries vides ainsi que les déchets électroniques ne soient pas jetés avec les ordures ménagères, mais qu'ils soient éliminés de façon adaptée (reprise par les détaillants spécialisés, déchets spéciaux).



Les piles/batteries peuvent contenir des substances toxiques nocives pour la santé et l'environnement. Les piles/batteries sont soumises à la directive européenne 2006/66/CE. Celles-ci ne doivent pas être éliminées avec les déchets ménagers ordinaires.



Consignes de mise au rebut :

Mise au rebut de l'emballage :

Votre nouvel appareil a été protégé par son emballage lors de son expédition. Tous les matériaux utilisés sont écologiques et recyclables. Merci d'apporter votre concours au respect de l'environnement en éliminant l'emballage de manière adaptée. Informez-vous auprès de votre revendeur ou des services communaux de collecte des déchets au sujet des points de collecte actuels.



Risque d'étouffement ! Ne laissez pas l'emballage ou ses éléments à des enfants. Risque d'étouffement dû aux films et aux autres matériaux d'emballage.

Mise au rebut de l'appareil :

Les appareils usagés ne sont pas des déchets sans aucune valeur. Grâce à une mise au rebut respectueuse de l'environnement, des matières premières précieuses peuvent être récupérées. Renseignez-vous auprès des services administratifs de votre ville ou communauté de communes pour connaître les possibilités d'une mise au rebut conforme de votre appareil dans le respect de l'environnement. Avant de mettre l'appareil au rebut, les piles/batteries doivent être retirées.



Cet appareil est marqué conformément à la directive 2012/19/UE relative aux appareils usagés électriques et électroniques. 



Une fois arrivé en fin de vie, ce produit ne doit pas être mis au rebut avec les déchets ménagers ordinaires. Il doit être déposé dans un point de collecte pour le recyclage des appareils électriques et électroniques. Le symbole figurant sur le produit, dans le manuel d'utilisation ou sur l'emballage l'indique. Les matériaux peuvent être recyclés conformément à leur marquage. Le recyclage, la réutilisation des matériaux et toute autre forme de réutilisation des appareils usagés contribuent de manière importante à la protection de notre environnement.



Consigne importante relative à la mise au rebut des piles/batteries : les piles/batteries peuvent contenir des substances toxiques pour l'environnement. Vous devez donc les mettre au rebut conformément aux dispositions légales en vigueur. Ne jetez jamais les piles/batteries avec les autres déchets ménagers. Vous pouvez mettre les piles/batteries gratuitement au rebut auprès de votre revendeur ou aux points de collecte spéciaux.

3.2.3 Mentions légales



Par la présente, TechniSat déclare que l'installation radioélectrique DIGITRADIO CD 2GO BT est conforme à la directive 2014/53/UE. Le texte intégral de la déclaration de conformité européenne est disponible à l'adresse suivante :

<http://konf.tsat.de/?ID=23217>



La société TechniSat ne peut être tenue pour responsable des dommages causés au produit dans le cas d'influences extérieures, d'une usure, d'une utilisation inappropriée, d'une réparation non autorisée, de modifications ou d'accidents.



Sous réserve de modifications et d'erreurs typographiques. Dernière mise à jour 10/20. Toutes copies et reproductions sont soumises à l'autorisation de l'éditeur. Vous pouvez télécharger une version actuelle du manuel au format PDF dans l'espace de téléchargement du site Internet TechniSat sur www.technisat.com.



DIGITRADIO CD 2GO BT et TechniSat sont des marques déposées de :

TechniSat Digital GmbH

TechniPark

Julius-Saxler-Strasse 3

54550 Daun/Eifel, Allemagne

www.technisat.com



3.2.4 Consignes d'entretien



La qualité de ce produit est contrôlée et garantie pendant la période de garantie légale de 24 mois à compter de la date d'achat. Veuillez conserver la facture comme preuve d'achat. Veuillez vous adresser au revendeur du produit pour toute demande relevant de la garantie.



Remarque !

Notre assistance technique téléphonique est joignable pour toute question et complément d'informations, ou en cas de problème avec l'appareil :

Du lundi au vendredi de 8h00 à 18h00 au numéro suivant :
+ 49 (0) 392 592 201 800.



Les demandes de réparation peuvent également être faites directement en ligne sur www.technisat.de/reparatur.

En cas d'éventuel retour de l'appareil, merci d'adresser votre colis uniquement à l'adresse suivante :

TechniSat Digital GmbH
Service-Center
Nordstr. 4a
39418 Stassfurt, Allemagne

Les noms de sociétés, institutions ou marques citées sont des marques ou des marques déposées de leurs propriétaires respectifs.

4 Description de la DIGITRADIO CD 2GO BT

4.1 Contenu de la livraison

Avant la mise en service, veuillez contrôler si le contenu de la livraison est complet :

- 1 x DIGITRADIO CD 2GO BT
- 1 x paire d'écouteurs
- 2 x Batterie
- 1 x alimentation électrique
- 1 x mode d'emploi

4.2 Caractéristiques spécifiques de la DIGITRADIO CD 2GO BT

La DIGITRADIO CD 2GO BT, composée d'un lecteur CD et récepteur FM/DAB+, est dotée des fonctions suivantes :

- Vous pouvez mémoriser jusqu'à 10 stations DAB+ et 10 stations FM.
- La radio capte les fréquences FM 87,5 - 108 MHz (analogiques) et DAB+ Band III 174,9 - 239,2 MHz (numériques).
- Lecteur CD avec fonction MP3.
- Lecture de musique Bluetooth sur haut-parleur/écouteurs externes.

4.3 Préparation de la DIGITRADIO CD 2GO BT au fonctionnement

4.3.1 Insérer les batteries

AVERTISSEMENT !

Avant d'insérer les batteries dans l'appareil, vérifiez qu'elles ne sont pas endommagées ou déformées de manière anormale. Celles-ci se

produisent par exemple lorsque la batterie est gonflée ou que sa surface est endommagée.



N'utilisez que des batteries originales ou autorisées pour cet appareil. Les batteries de rechange d'origine TechniSat sont disponibles dans les magasins spécialisés ou dans la boutique en ligne TechniSat www.technishop.de.

- > Ouvrez le compartiment à piles à l'arrière en le faisant glisser dans le sens de la flèche **OPEN**.
- > Insérez les deux batteries dans le compartiment avec les contacts dorés alignés.
- > Refermez soigneusement le couvercle du compartiment à piles de manière à ce que le couvercle s'enclenche dans le boîtier.

4.3.2 Charger la batterie

- > Reliez le câble de recharge fourni à la prise marquée **DC-IN (5)** sur le côté de l'appareil. Reliez ensuite la fiche USB à une prise USB disponible dans le commerce ou à un bloc d'alimentation USB (non fourni).
- > L'état de charge de la batterie est signalé à l'écran par un symbole de batterie.

4.3.3 Utilisation des écouteurs

Risque de lésions auditives !

N'écoutez jamais la radio avec des écouteurs à plein volume. Cela peut entraîner des lésions auditives permanentes. Avant d'utiliser les écouteurs, réglez le volume de l'appareil sur le volume minimal.



Utilisez uniquement des écouteurs dotés d'une prise jack de 3,5 mm.

- > Branchez la fiche des **écouteurs** dans la prise casque **(10)** de l'appareil.
- > Réglez le volume souhaité avec la molette de volume **(4)**.



Le volume maximal est limité par défaut, conformément aux dispositions légales. Si vous souhaitez toutefois augmenter le volume maximal à vos risques et périls, maintenez la touche **MENU** enfoncée pendant environ 1 à 2 secondes. Pour limiter à nouveau le volume, procédez de la même manière que précédemment.

4.4 Fonctions générales de l'appareil

4.4.1 Mise en marche de l'appareil

- > En appuyant brièvement sur la touche **ON/OFF (11)**, vous allumez le DIGITRADIO CD 2GO BT.



Après la première mise en marche, l'appareil effectue automatiquement une recherche complète en mode DAB. Durant la recherche, l'écran affiche la progression, ainsi que le nombre de stations de radio numériques détectées. Une fois la recherche de stations terminée, la première station DAB+ est diffusée.

4.4.2 Arrêt de l'appareil

- > Vous pouvez à nouveau éteindre à l'appareil en maintenant la touche **ON/OFF** enfoncée (au moins 5 secondes).

4.4.3 Choix de la source

- > Avec la touche **MODE**, vous pouvez basculer entre les sources **DAB+** (radiodiffusion numérique), **FM** et **CD**.



Si votre appareil est en mode CD, vous devez maintenir la touche **MODE** brièvement enfoncée (lorsqu'un CD se trouve dans le lecteur de CD).

4.4.4 Commande du menu

En mode FM ou DAB+, vous accédez via le menu à tous les réglages et fonctions de la DIGITRADIO CD 2GO BT. La navigation dans le menu s'effectue à l'aide des touches **MENU (6)**, **OK (11)**, **UP (2)** et **DOWN (9)**. Le menu est divisé en sous-menus et comporte, en fonction de la source choisie, différentes options de menu ou fonctions activables. Pour ouvrir le menu, il suffit d'appuyer brièvement sur la touche **MENU**. Pour naviguer parmi les sous-menus, appuyez d'abord sur la touche **UP** ou **DOWN** pour afficher un sous-menu, puis sur la touche **OK** pour afficher le sous-menu. Un astérisque (*) indique la sélection actuelle.



Pour fermer le menu, appuyez plusieurs fois sur **MENU** (en fonction du sous-menu dans lequel vous vous trouvez) jusqu'à ce que la station de radio actuelle s'affiche à nouveau.



Les réglages sont enregistrés en appuyant sur la touche **OK**. Si vous appuyez sur la touche **MENU**, les réglages ne sont pas enregistrés (la touche **MENU** joue ici également le rôle d'une touche « Retour » et vous quittez le menu).



Les fonctions et touches à activer sont représentées en **gras** dans ce mode d'emploi. Les affichages à l'écran sont indiqués entre **[crochets]**.



Quelques textes affichés (p. ex. entrées de menu, informations sur les stations) sont éventuellement trop longs pour un affichage à l'écran. Ils s'affichent alors après un bref instant sous forme de texte défilant.

5 Radio DAB+

Le DAB+ est un nouveau format numérique qui permet d'écouter un son cristallin sans aucun grésillement. Contrairement aux stations de radio analogiques, avec le DAB+ plusieurs stations sont diffusées sur une seule et même fréquence. Plus d'infos sur le DAB+ sur www.dabplus.de ou www.dabplus.ch.

5.1 Réception DAB+ (radiodiffusion numérique)

> Appuyez sur la touche **MODE** jusqu'à l'affichage de **[DAB]** à l'écran.



Si vous vous trouvez en mode CD, vous devez maintenir la touche **MODE** enfoncée pour basculer vers le mode DAB.



Lorsque le DAB+ est démarré pour la première fois, une recherche de stations complète est effectuée. Une fois la recherche terminée, la première station par ordre alphanumérique est diffusée.

5.1.1 Exécution d'une recherche complète



La recherche automatique "Recherche complète" scanne tous les canaux DAB+ de la bande III et détecte ainsi toutes les stations diffusées dans la zone de réception.



Une fois la recherche terminée, la première station par ordre alphanumérique est diffusée.

> Pour effectuer une recherche complète, appuyez sur la touche **STOP/SEARCH (3)**.

> **[Recherche...]** s'affiche à l'écran.



Durant la recherche, des barres de progression ainsi que le nombre de stations trouvées s'affichent.

5.1.2 Choix de la station

> Appuyer sur les touches **UP (2)** ou **DOWN (9)** permet d'ouvrir la liste de stations et de naviguer entre les stations disponibles.

5.1.3 Mémorisation d'une station DAB+ sur un emplacement mémoire



La mémoire de programmes peut mémoriser jusqu'à 20 stations dans la plage DAB+.

> Sélectionnez d'abord la station souhaitée (voir point 5.1.2).

- > Pour enregistrer cette station dans un emplacement mémoire, ouvrez d'abord le menu principal et sélectionnez l'entrée **[Mémoriser station]**, puis appuyez sur **OK**. Sélectionnez ensuite une station préréglée (1...20) à l'aide des touches **UP, DOWN**. Appuyez sur **OK** pour enregistrer.
- > Pour mémoriser d'autres stations, répétez ce processus.

5.1.4 Accès à une station DAB+ à partir d'un emplacement mémoire

- > Pour rappeler une station que vous avez préalablement mise en mémoire, ouvrez le menu principal et sélectionnez l'entrée **[Mémoire de station]**, puis appuyez sur **OK**. Sélectionnez ensuite une station préréglée (1...20) à l'aide des touches **UP, DOWN**. Appuyez sur la touche **OK** pour lire la station. Un symbole en forme de cœur s'affiche à l'écran avec le numéro de la présélection.



Si aucune station n'est mémorisée sur cet emplacement mémoire, **[(vide)]** s'affiche alors à l'écran.

5.1.5 Écrasement/suppression d'un programme mémorisé

- > Mémorisez simplement comme décrit une nouvelle station sur un emplacement mémoire de votre choix.



Lors de l'affichage des réglages d'usine, tous les emplacements mémoire sont supprimés.

5.1.6 Recherche manuelle des stations

- > Appuyez brièvement sur la touche **MENU** et à l'aide de la touche **UP** ou **DOWN**, sélectionnez l'entrée **[Réglage manuel]** et appuyez sur la touche **OK**.
- > À l'aide des touches **UP** ou **DOWN** et **OK**, sélectionnez un canal (5A à 13F). La puissance du signal s'affiche maintenant à l'écran. En cas de réception d'une station DAB+ sur un canal, le nom de l'ensemble de la station s'affiche. L'antenne peut maintenant être orientée sur la puissance de signal maximale.



Les stations dont la puissance du signal se situe en dessous de la puissance de signal minimale n'émettent pas un signal suffisant.

5.1.7 Suppression des stations inactives

Cette option de menu sert à supprimer de la liste de stations des stations anciennes qui ne peuvent plus être captées.

- > Appuyez sur la touche **MENU** et sélectionnez à l'aide des touches **UP** ou **DOWN** l'entrée **[Vider]**.
- > Appuyez sur la touche **OK**.

La requête **[Vider]** apparaît pour savoir si les stations inactives doivent être supprimées.

- > À l'aide de **UP** ou **DOWN**, sélectionnez l'entrée **[Oui]** et validez en appuyant sur la touche **OK**.

6 Mode FM

6.1 Mise en marche du mode radio FM

> En appuyant sur la touche **MODE**, vous basculez en mode FM.

> **[FM]** s'affiche à l'écran.



Lors de la première mise en marche, la fréquence est réglée sur 87,5 MHz.



Si vous avez déjà mémorisé ou réglé une station, la radio diffusera la dernière station réglée.



Le nom de la station s'affiche pour les stations RDS.

6.2 Réception FM avec informations RDS

Le RDS est un service de transmission d'informations supplémentaires via les stations FM. Les stations de radio dotée du RDS fournissent p. ex. leur nom et le type de programme. Cela s'affiche à l'écran. L'appareil peut afficher les informations RDS **RT** (texte radio), **PS** (nom de la station), **PTY** (type de programme).

6.3 Recherche automatique des stations

> Pour effectuer une recherche, appuyez sur la touche **STOP/SEARCH (3)**.



Lorsqu'une station FM au signal suffisamment puissant est

détectée, la recherche s'arrête et la station est diffusée. Si une station RDS est captée, le nom de la station s'affiche, accompagné le cas échéant du texte radio.



Pour le réglage de stations plus faibles, utilisez la recherche manuelle des stations.

6.4 Recherche manuelle des stations

> Appuyez plusieurs fois brièvement sur les touches **UP** ou **DOWN** pour régler la station ou la fréquence souhaitée.



L'écran affiche la fréquence par paliers de 0,05 MHz.

6.5 Réglage de la recherche

La sensibilité de la recherche peut être réglée dans cette option de menu.

- > Appuyez sur la touche **MENU** et sélectionnez avec les touches **UP** ou **DOWN** l'entrée **[Réglage de la recherche]** et appuyez sur la touche **OK**.
- > Sélectionnez si la recherche doit s'arrêter uniquement sur les stations dont le signal est puissant **[Uniquement les grandes fréquences]** ou sur toutes les stations (même celles dont le signal est faible) **[Toutes les stations]**.



Avec le réglage **Toutes les stations**, la recherche automatique s'arrête sur chaque station disponible. Cela peut entraîner la diffusion de stations faibles avec un grésillement.

6.6 Mémorisation d'une station FM sur un emplacement mémoire



La mémoire de programmes peut mémoriser jusqu'à 20 stations dans la plage DAB+.

- > Sélectionnez d'abord la station souhaitée (voir point 6.3).
- > Pour enregistrer cette station dans un emplacement mémoire, ouvrez d'abord le menu principal et sélectionnez l'entrée **[Mémoriser station]**, puis appuyez sur **OK**. Sélectionnez ensuite une station pré-réglée (1...20) à l'aide des touches **UP**, **DOWN**. Appuyez sur **OK** pour enregistrer.
- > Pour mémoriser d'autres stations, répétez ce processus.

6.7 Accès à une station FM à partir d'un emplacement mémoire

- > Pour rappeler une station que vous avez préalablement mise en mémoire, ouvrez le menu principal et sélectionnez l'entrée **[Mémoire de station]**, puis appuyez sur **OK**. Sélectionnez ensuite une station pré-réglée (1...20) à l'aide des touches **UP**, **DOWN**. Appuyez sur la touche **OK** pour lire la station. Un symbole en forme de cœur s'affiche à l'écran avec le numéro de la présélection.



Si aucune station n'est mémorisée sur cet emplacement mémoire, **[(vide)]** s'affiche alors à l'écran.

6.8 Écrasement/suppression d'un programme mémorisé

- > Mémorisez simplement comme décrit une nouvelle station sur

l'emplacement mémoire correspondant.



Lors de l'affichage des réglages d'usine, tous les emplacements mémoire sont supprimés.

7 Lecteur CD

7.1 Informations générales sur les CD/CD MP3

L'appareil permet de lire les CD de musique sur lesquels sont enregistrées des données audio (CD-DA ou MP3 pour CD-R et CD-RW). Les formats MP3 doivent répondre à la norme ISO 9660 niveau 1 ou 2. Les CD multisession ne sont pas pris en charge.

En mode MP3, les termes "Album" et "Titre" sont importants. "Album" correspond au dossier sur le PC, "Titre" au fichier sur le PC ou à un titre du CD-DA.

L'appareil trie les albums ou les titres d'un album par nom dans l'ordre alphabétique. Si vous préférez un autre classement, modifiez le nom du titre ou de l'album et saisissez un numéro devant le nom.

Lors de la gravure de fichiers audio sur des supports CD-R et CD-RW, différents problèmes pouvant parfois perturber la bonne qualité de lecture peuvent survenir. Des erreurs de réglages du logiciel et du matériel ou le support vierge utilisé peuvent être la cause de ces problèmes. En cas d'erreurs de ce type, veuillez contacter le service clientèle du fabricant de votre logiciel de gravure/graveur de CD ou rechercher des informations adaptées, p. ex. sur Internet.



Si vous gravez des CD audio, veuillez respecter les dispositions légales et ne pas violer les droits d'auteur de tiers.



L'appareil peut lire des CD comportant des fichiers MP3 (.mp3) et des CD audio normaux (.wav). Aucune autre extension, p. ex. *.doc, *.txt, *.pdf, ne peut être utilisée lorsque des fichiers audio sont convertis en MP3.



En raison de la diversité des différents logiciels d'encodage, il est impossible de garantir que chaque fichier MP3 puisse être lu sans problème.



Si le titre/l'album comporte des erreurs, la lecture se poursuit au titre/album suivant.



Lors de la gravure du CD, il est recommandé de graver celui-ci à vitesse réduite, et de créer et finaliser les CD en tant que session unique.

7.2 Lecture de CD

- > En appuyant sur la touche **MODE**, vous basculez en mode **Lecteur CD**.
- > **[CD]** s'affiche à l'écran.



Retirez la protection de transport dans le lecteur CD avant la première utilisation.

- > Insérez avec précaution le CD avec le côté imprimé vers le haut. Assurez-vous que le CD n'est pas de travers et appuyez légèrement dessus jusqu'à ce que vous l'entendiez s'encliqueter dans l'axe. Fermez le compartiment à CD.
- > Les données sur le CD sont contrôlées. La lecture démarre ensuite avec le premier titre (CD audio) ou le premier titre du premier dossier (CD MP3).



Avant toute commande, attendez la lecture complète du contenu du CD pour vous assurer que toutes les informations nécessaires du CD ont bien été lues. Ce processus peut prendre un certain temps en particulier pour les CD MP3.



Pour insérer/retirer le CD, veuillez le saisir sur le bord.

- > En appuyant sur la touche **Lecture/Pause** , vous pouvez mettre la lecture en pause (la durée du titre clignote à l'écran) puis la poursuivre en appuyant une nouvelle fois.

- > Avec la touche **Arrêt** , vous arrêtez la lecture. Le nombre total de titres s'affiche à l'écran.





Arrêtez toujours la lecture avant de retirer le CD.



Si rien ne se produit, votre DIGITRADIO CD 2GO BT s'éteint après 30 secondes.

7.3 Réglage du titre



- > Le cas échéant, sélectionnez le classement ou le dossier puis la subdivision qu'il contient jusqu'au titre souhaité pour permettre la lecture de ce dernier.
- > Vous pouvez sélectionner Dossiers/Albums avec la touche **MENU**.
- > À l'aide des touches **Titre précédent**  ou **Titre suivant** , vous reculez au titre précédent ou avancez au titre suivant.



En mode MP3, l'écran affiche d'abord le numéro de titre (trois chiffres) puis le numéro de dossier (2 chiffres) sur la ligne inférieure.

7.4 Recherche rapide

Vous pouvez avancer ou reculer rapidement dans le titre en cours pour rechercher un moment précis.

- > Maintenez les touches **Titre précédent**  ou **Titre suivant**  enfoncées pour effectuer une avance ou un retour rapide au sein du titre pendant toute la durée où vous maintenez la touche enfoncée.

7.5 Fonction Répétition

Vous pouvez choisir si vous souhaitez répéter un titre, tout un dossier/album (uniquement pour les CD MP3) ou tous les morceaux d'un CD.

- > Pour ce faire, appuyez plusieurs fois sur la touche **MODE**.
Le mode sélectionné est affiché à l'écran :

- 1** - Lire uniquement le titre actuel
- Tout** - Lecture de tous les titres
- VERZ** - Lecture de tous les titres dans le dossier (uniquement les CD MP3)
- Intro** - Lecture uniquement de l'intro des titres
- RNDM** - Tous les titres dans un ordre aléatoire

7.6 ASP

La fonction ASP (protection anti-chocks) est active par défaut pour empêcher la lecture d'avoir des ratés pendant le transport. Une partie du titre musical est ainsi mis en mémoire tampon pour éviter tout raté du laser. Si vous souhaitez arrêter la fonction, appuyez pendant la lecture brièvement sur la touche **MENU** (uniquement en mode CD de musique). De cette manière, vous pouvez également remettre à nouveau la fonction en marche. **ASP** clignote brièvement à l'écran pendant que le titre est mis en mémoire tampon.



En mode MP3, la fonction ASP est toujours active.

7.7 Égaliseur

Appuyez plusieurs fois brièvement sur la touche **EQ/BT (7)** pour activer les différents préréglages de l'égaliseur (uniquement en mode CD). Les préréglages EQ Normal, Pop, Jazz, Rock et Classique sont disponibles.

7.8 Bluetooth-Streaming

Grâce à la connexion Bluetooth, il est possible d'écouter la musique du

DIGITRADIO CD 2GO BT sur un haut-parleur Bluetooth externe ou sur des écouteurs Bluetooth. Pour ce faire, les deux appareils doivent être couplés. Pour savoir comment coupler les sources de lecture à votre appareil de lecture Bluetooth externe, veuillez consulter son mode d'emploi.

Activer le Bluetooth

- > Activez la fonction de couplage Bluetooth sur le DIGITRADIO CD 2 GO BT en maintenant la touche **EQ/BT (7)** enfoncée. Une LED bleue à côté de l'écran signale que le couplage avec des appareils externes est prêt.
- > Poursuivez la procédure de couplage sur votre appareil externe en suivant ses instructions.

Désactiver le Bluetooth

- > Maintenez à nouveau la touche **EQ/BT (7)** enfoncée pour désactiver la fonction Bluetooth.

8 Réglages système

Tous les réglages expliqués dans ce point s'appliquent de la même manière à toutes les sources et ne peuvent être appelés qu'en mode DAB+ ou FM.

Si vous êtes en mode CD, passez d'abord en mode DAB+ ou FM (maintenez la touche MODE enfoncée).

8.1 Éclairage

- > Appuyez sur le bouton **MENU** et sélectionnez **[Rétroéclairage]** à l'aide des boutons **UP** ou **DOWN**, puis appuyez sur le bouton **OK**.
- > Avec les touches **UP** ou **DOWN**, sélectionnez soit **[Extinction]** pour régler le temps après lequel l'affichage s'atténue, soit **[Luminosité]** pour sélectionner la luminosité de base de l'affichage. Confirmez votre choix en appuyant sur la touche **OK**.

8.2 Heure/date

- > Appuyez sur le bouton **MENU** et sélectionnez **[Heure/Date]** avec les boutons **UP** ou **DOWN** et appuyez sur le bouton **OK**.

Régler la date/l'heure

- > Sélectionnez **[Régler l'heure/la date]** avec les boutons **UP** ou **DOWN** pour saisir manuellement l'heure et la date. Le réglage de la date s'effectue en premier. Sélectionnez le jour actuel à l'aide des touches **UP** ou **DOWN** et appuyez sur la touche **OK**. Suit la saisie du mois actuel, etc. Après chaque saisie, appuyez sur la touche **OK** pour passer à la saisie suivante jusqu'à ce que la date

et l'heure soient enregistrées.

Régler le format de l'heure

- > Sélectionnez **[Régler le format de l'heure]** à l'aide des boutons **UP** ou **DOWN** et choisissez entre le format **12** ou **24** heures.

Régler le format de la date

- > Sélectionnez **[Définir le format de la date]** avec les boutons **UP** ou **DOWN** et choisissez l'un des formats de date affichés.

Régler la mise à jour de l'heure

- > Sélectionnez **[Style d'horloge]** avec les boutons **UP** ou **DOWN** et sélectionnez [Pas de mise à jour] > l'heure doit être saisie manuellement, ou [Mise à jour depuis la radio] si l'heure/la date doit être mise à jour à partir des informations de la station.

8.3 Langue

- > Appuyez sur le bouton **MENU** et sélectionnez **[Langue]** avec les boutons **UP** ou **DOWN** et appuyez sur le bouton **OK**.
- > Sélectionnez l'une des langues disponibles à l'aide des touches **UP** ou **DOWN** et confirmez votre choix en appuyant sur la touche **OK**.

8.4 Réglage d'usine

Si l'emplacement de l'appareil change, p. ex. lors d'un déménagement, les stations mémorisées ne seront éventuellement plus captées. La

réinitialisation aux **réglages d'usine** vous permet dans ce cas de supprimer toutes les stations mémorisées et de démarrer une nouvelle recherche de stations.

- > Appuyez sur la touche **MENU** et sélectionnez avec les touches **UP** ou **DOWN** l'entrée **[Réglage d'usine]** et appuyez sur la touche **OK**.
- > À l'aide des touches **UP** ou **DOWN**, sélectionnez l'entrée **[Oui]** pour exécuter le réglage d'usine et appuyez sur la touche **OK**.
L'ensemble des stations et réglages précédemment enregistrés est supprimé. L'appareil se trouve maintenant à l'état de livraison.
- > L'appareil effectue ensuite automatiquement une recherche complète en mode DAB. Durant la recherche, l'écran affiche la progression, ainsi que le nombre de stations de radio numériques détectées. Une fois la recherche de stations terminée, la première station DAB+ est diffusée.

8.5 Version logicielle

Sous Version logicielle, vous pouvez connaître la version du logiciel actuellement installée.

- > Appuyez sur la touche **MENU** et sélectionnez avec les touches **UP** ou **DOWN** l'entrée **[Version logicielle]** et appuyez sur la touche **OK**.

9 Nettoyage



Afin d'éviter le risque de décharge électrique, vous ne devez pas nettoyer l'appareil avec un chiffon humide, ni sous l'eau courante. Avant le nettoyage, débranchez le câble de connexion et éteignez l'appareil !



Vous ne devez pas utiliser de tampons à récurer, de poudre à récurer et de solvants, tels que de l'alcool ou de l'essence.



N'utilisez aucune des substances suivantes : eau salée, insecticides, solvant contenant du chlore ou de l'acide (chlorure d'ammonium).



Nettoyez le boîtier avec un chiffon doux, imbibé d'eau. N'utilisez pas d'alcool à brûler, de diluants, etc. ; vous risqueriez d'abîmer la surface de l'appareil.



Nettoyez l'écran uniquement avec un chiffon en coton. Utilisez le chiffon en coton si nécessaire avec de faibles quantités d'eau savonneuse diluée non alcaline à base d'eau ou d'alcool.



Frottez doucement la surface avec le chiffon en coton.

10 Dépannage

Si l'appareil ne fonctionne pas comme prévu, vérifiez-en le fonctionnement à l'aide des tableaux suivants.

| Symptôme | Cause possible/résolution |
|--------------------------------------------|---------------------------------------------------------------------------------------------------------------------------------|
| Impossible de mettre l'appareil en marche. | L'appareil n'est pas alimenté en électricité. Brancher correctement l'alimentation électrique ou insérer de nouvelles piles. |
| Absence de son. | Monter le volume. |
| L'écran ne s'allume pas. | Débrancher l'appareil du réseau électrique et alimenter à nouveau l'appareil en électricité. |
| La réception via FM/DAB+ est mauvaise. | Modifier le cas échéant le lieu d'installation. |
| L'appareil ne peut être commandé. | Débrancher l'appareil du réseau électrique et alimenter à nouveau l'appareil en électricité. |

FR

NL

| Symptôme | Cause possible/résolution |
|------------------------------------------------------------------------------|------------------------------------------------------------------------------------------------------------------------------------------------------------|
| Impossible de lire le CD ou le CD passe au titre suivant lors de la lecture. | L'appareil ne se trouve pas en mode CD. Mauvais CD inséré. |
| | Le CD est mal inséré. Insérer le CD avec le côté étiqueté vers le haut. |
| | Le CD est sale ou défectueux. Nettoyer le CD, utiliser un autre CD. |
| | De l'humidité s'est infiltrée dans le compartiment à CD. Retirer le CD et laisser le compartiment à CD ouvert pendant environ 1 heure pour qu'il sèche. |
| | La durée du CD dépasse 74 minutes. |
| Le son saute pendant la lecture du CD. | Le volume est réglé trop fort. Baisser le volume. |
| | Le CD est abîmé ou sale. Nettoyer le CD ou le remplacer. |
| | L'appareil est soumis à des vibrations. Placer l'appareil dans un endroit avec peu de vibrations ou activer la fonction ASP. |

Si vous ne pouvez pas éliminer le dysfonctionnement après les contrôles décrits, veuillez contacter l'assistance technique par téléphone.

11 Données techniques/consignes du fabricant

Sous réserve de modifications techniques et d'erreurs.

| | |
|------------------------------|-----------------------------------------------------------------------------------------------|
| Modes de réception | DAB/DAB+, FM, CD |
| Alimentation électrique | DC-IN: 4,5 -5 V, 600 mA 2x Li-Ionen Batterie BL-5C 3,7 V, 1050 mAh |
| Lecteur CD | Formats de fichiers pris en charge : CD audio (.wav), CD de données (.mp3) |
| Fréquences | FM : 87,5 - 108 MHz DAB/DAB+ : 174 - 240 MHz |
| Bluetooth | Version 5.1 2,402-2,480 GHz Puissance d'émission : max. +6 dBm |
| Conditions de fonctionnement | température : 5 - 35 °C humidité relat. Humidité de l'air : 5 -90 % (sans condensation) |
| Poids (sans piles) | 263 g |
| Dimensions (L x H x P) en mm | 140 x 141 x 26 |

FR

NL

Gebruikershandleiding

DIGITRADIO CD 2GO BT

Draagbare cd-speler met DAB+/FM-ontvangst



TechniSat

1 Afbeeldingen

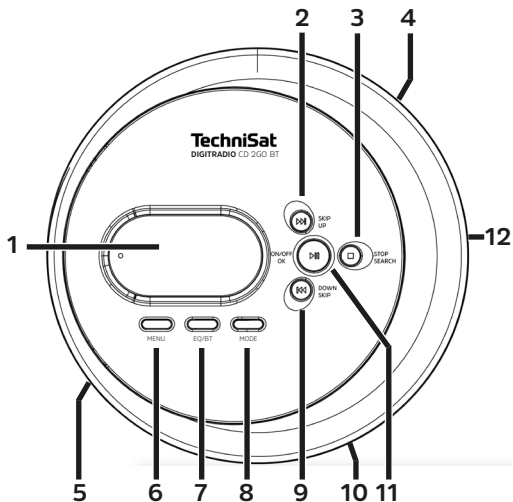

| | | | |
|---|-------------|----|----------------------|
| 1 | Display | 8 | MODUS |
| 2 | SKIP/UP | 9 | SKIP/DOWN |
| 3 | STOP/SEARCH | 10 | Koptelefooningang |
| 4 | Volume | 11 | ON/OFF/Play/Pause/OK |
| 5 | DC-IN | 12 | OPEN |
| 6 | MENU/ASP | | |
| 7 | EQ/BT | | |

2 Inhoudsopgave

| | | |
|----------|---------------------------------------------------------|-----------|
| 1 | Afbeeldingen | 48 |
| 2 | Inhoudsopgave | 49 |
| 3 | Voorwoord | 52 |
| 3.1 | Doelgroep van deze handleiding | 52 |
| 3.1.1 | Beoogd gebruik | 52 |
| 3.2 | Belangrijke aanwijzingen..... | 52 |
| 3.2.1 | Veiligheid | 53 |
| 3.2.2 | Afvalverwijdering..... | 58 |
| 3.2.3 | Juridische mededeling | 61 |
| 3.2.4 | Service-instructies..... | 63 |
| 4 | Beschrijving van DIGITRADIO CD 2GO BT | 64 |
| 4.1 | De levering | 64 |
| 4.2 | De bijzondere kenmerken van de DIGITRADIO CD 2GO BT.... | 64 |
| 4.3 | DIGITRADIO CD 2GO BT gereedmaken voor gebruik..... | 64 |
| 4.3.1 | Batterijen plaatsen | 64 |
| 4.3.2 | Batterij opladen..... | 65 |
| 4.3.3 | Gebruik van oortelefoons..... | 66 |
| 4.4 | Algemene functies van het apparaat..... | 67 |
| 4.4.1 | Apparaat uitzetten..... | 67 |
| 4.4.2 | Bron selecteren..... | 67 |
| 4.4.3 | Menubediening | 68 |
| 5 | DAB+ radio | 69 |

| | | |
|----------|------------------------------------------------------------------------|-----------|
| 5.1 | DAB+ (Digital Radio) ontvangst | 69 |
| 5.1.1 | Volledige zenderscan uitvoeren | 70 |
| 5.1.2 | Zender selecteren..... | 70 |
| 5.1.3 | Bewaar het DAB+ station op een opslaglocatie..... | 70 |
| 5.1.4 | DAB+ station vanaf een favorietengeheugen opvragen..... | 71 |
| 5.1.5 | Overschrijven/verwijderen van een opgeslagen programmageheugen..... | 71 |
| 5.1.6 | Handmatige zenderkeuze..... | 72 |
| 5.1.7 | Niet-actieve stations verwijderen..... | 72 |
| 6 | FM-modus..... | 73 |
| 6.1 | FM-modus inschakelen..... | 73 |
| 6.2 | FM-ontvangst met RDS-informatie..... | 73 |
| 6.3 | Automatische zenderkeuze..... | 73 |
| 6.4 | Handmatige zenderkeuze..... | 74 |
| 6.5 | Scaninstellingen..... | 74 |
| 6.6 | FM-station in het favorietengeheugen opslaan..... | 75 |
| 6.7 | FM-zender vanaf een favorietengeheugen opvragen..... | 75 |
| 6.8 | Overschrijven/verwijderen van een opgeslagen programmageheugen..... | 76 |
| 7 | Cd-speler | 76 |
| 7.1 | Algemene informatie over cd's/mp3 cd's | 76 |
| 7.2 | Cd afspelen..... | 77 |
| 7.3 | Titel instellen | 79 |
| 7.4 | Snel zoeken..... | 79 |
| 7.5 | Herhaalfunctie | 79 |
| 7.6 | ASP | 80 |

| | | |
|-----------|---------------------------------------------------------------|-----------|
| 7.7 | Equalizer | 80 |
| 7.8 | Bluetooth-streaming | 81 |
| 8 | Systeeminstellingen | 82 |
| 8.1 | Verlichting..... | 82 |
| 8.2 | Tijd/datum..... | 82 |
| 8.3 | Taal..... | 83 |
| 8.4 | Fabrieksinstellingen..... | 84 |
| 8.5 | SW-versie..... | 84 |
| 9 | Schoonmaken..... | 85 |
| 10 | Storingen verhelpen..... | 86 |
| 11 | Technische gegevens/instructies van de fabrikant | 88 |

3 Voorwoord

Deze handleiding helpt u om uw radio, hierna DIGITRADIO CD 2GO BT of apparaat genoemd, op de juiste manier en veilig te gebruiken.

3.1 Doelgroep van deze handleiding

De handleiding is bedoeld voor iedereen die het apparaat installeert, bedient, schoonmaakt of afdankt.

3.1.1 Beoogd gebruik

Het apparaat is ontworpen voor de ontvangst van DAB+/FM-radio-uitzendingen en kan compact discs (digitale audio-cd's en mp3) afspelen. Het apparaat is ontworpen voor particulier gebruik en niet geschikt voor zakelijke toepassingen.

3.2 Belangrijke aanwijzingen

Neem de volgende instructies in acht om veiligheidsrisico's tot een minimum te beperken, schade aan het apparaat te voorkomen en bij te dragen aan de bescherming van het milieu.

Lees alle veiligheidsvoorschriften zorgvuldig door en bewaar deze voor latere vragen. Volg altijd alle waarschuwingen en aanwijzingen in deze gebruiksaanwijzing en op de achterzijde van het apparaat op.



Let op - Duidt een belangrijke aanwijzing aan die strikt moet worden opgevolgd om defecten, gegevensverlies/-misbruik of onbedoeld functioneren van het apparaat te voorkomen.



Tip - Geeft een aanwijzing over de beschreven functie plus een andere gerelateerde functie die wellicht nodig is met verwijzing naar het relevante gedeelte van de handleiding.

3.2.1 Veiligheid

Lees voor uw eigen veiligheid de veiligheidsmaatregelen zorgvuldig door, alvorens u uw DIGITRADIO CD 2GO BT in gebruik neemt. De fabrikant aanvaardt geen aansprakelijkheid voor schade veroorzaakt door ondeskundig gebruik en door het niet in acht nemen van de veiligheidsvoorschriften.



Maak het apparaat nooit open.
Het aanraken van onder spanning staande onderdelen is levensgevaarlijk.



Een eventueel noodzakelijke ingreep mag uitsluitend door vakkundig personeel worden uitgevoerd.



Het apparaat mag alleen in gematigde omgevingsomstandigheden worden gebruikt.



Zet het apparaat na langdurig transport bij koud weer en daarna plaatsing in warme ruimtes niet onmiddellijk aan. Laat het eerst op temperatuur komen.



Stel het apparaat niet bloot aan druipend of spattend water. Als er water in het apparaat is binnengedrongen, zet het uit en neem contact op met de serviceafdeling.

-  Stel het apparaat niet bloot aan warmtebronnen die het apparaat behalve door normaal gebruik nog verder kunnen verwarmen.
-  Tijdens onweer moet u het apparaat van het stopcontact loskoppelen. Overspanning kan het apparaat beschadigen.
-  Zet bij een in het oog springend defect van het apparaat, het waarnemen van geur of rook, aanzienlijke functionele storingen of schade aan de behuizing, het apparaat uit en neem contact op met de serviceafdeling.
-  De radio mag alleen met de op het apparaat aangeduide spanning worden gebruikt.
-  Probeer het apparaat nooit op een andere spanning te gebruiken.
-  Gebruik het apparaat niet in de buurt van een badkuip, zwembad of sproeiwater.
-  Probeer nooit zelf een defect apparaat te repareren. Neem altijd contact op met een van onze servicepunten.
-  Vreemde voorwerpen, zoals naalden, munten, enz., mogen niet in het apparaat vallen. Raak de aansluitpunten niet met metalen voorwerpen of met de vingers aan. Dit kan kortsluiting veroorzaken.



Plaats geen open vuurbronnen (zoals brandende kaarsen) op het apparaat.



Laat kinderen dit apparaat nooit zonder toezicht gebruiken.



Luister niet naar muziek of radio met hoge volumes. Dit kan tot blijvende gehoorschade leiden.



Dit apparaat is niet bedoeld voor gebruik door personen (inclusief kinderen) met beperkte fysieke, zintuiglijke of mentale capaciteiten of met gebrek aan ervaring en/of kennis, tenzij deze onder toezicht staan van iemand die verantwoordelijk is voor hun veiligheid of door deze persoon over het gebruik van het apparaat zijn geïnstrueerd.



Kinderen moeten onder toezicht staan om te voorkomen dat ze met het apparaat spelen.



Het is verboden om wijzigingen aan het apparaat aan te brengen.



Beschadigde apparaten of beschadigde accessoires mogen niet langer worden gebruikt.



Gebruik uitsluitend speciaal voor het apparaat meegeleverde accessoires.



Deze cd-speler maakt gebruik van een onzichtbare laserstraal. Deze kan bij verkeerd gebruik de ogen beschadigen. Kijk nooit in het open cd-vak.



Dit apparaat is geclassificeerd als een klasse 1-laserapparaat (CLASS 1 LASER).



Veiligheidsinstructies in verband met lithium-ion batterijen.

WAARSCHUWING!

Het apparaat is uitgerust met een moderne, krachtige Li-Ion accu die aan alle veiligheidseisen voldoet. Vanwege het hogere risicopotentieel van moderne oplaadbare batterijen dient u bewust te letten op een zorgvuldige omgang met het apparaat en de oplaadbare batterij en de volgende veiligheidsinstructies in acht te nemen.

WAARSCHUWING!

Stel de batterij niet bloot aan mechanische spanning zoals buigen of pletten en steek geen puntige of scherpe voorwerpen in de batterij. Er bestaat explosiegevaar.

- Laad uw apparaat zo mogelijk op in een ruimte met een rook- of brandmelder.
- Zorg ervoor dat er geen brandbare materialen of voorwerpen in de directe omgeving zijn wanneer u het apparaat oplaadt.
- Blijf tijdens het opladen in de buurt van het apparaat en laad het niet op terwijl u slaapt.
- Laad het apparaat niet buitenshuis op, in vochtige ruimtes of op plaatsen waar zeer hoge temperaturen te verwachten zijn (bijvoorbeeld in een tuinhuisje of achter de voorruit van een auto).
- Als de batterij beschadigd is, mag deze niet meer worden gebruikt/opgeladen. Controleer de batterij daarom regelmatig op schade.



Belangrijke opmerking over de verwijdering van oplaadbare batterijen: oplaadbare batterijen kunnen giftige stoffen bevatten en het milieu schaden. Herlaadbare batterijen moeten daarom bestel volgens de geldende wettelijke voorschriften worden verwijderd. Gooi oplaadbare batterijen nooit bij het normale huisvuil. U kunt gebruikte batterijen gratis inleveren bij uw vakhandelaar of bij speciale inzamelpunten.

3.2.2 Afvalverwijdering

De verpakking van uw apparaat bestaat uitsluitend uit recyclebare materialen. Voer deze gescheiden af volgens de lokale aanwijzingen. Dit product mag aan het eind van zijn levensduur niet met het gewone huisafval worden meegegeven, maar moet bij een inzamelpunt voor het recyclen van elektrische en elektronische apparaten worden ingeleverd.



Dit wordt aangeduid door het -symbool op het product, de gebruiksaanwijzing of de verpakking.

De gebruikte materialen kunnen afhankelijk van hun etikettering worden hergebruikt.

Met hergebruik, recycling of andere vormen van verwerking van oude apparatuur levert u een belangrijke bijdrage aan de bescherming van ons milieu.



Informeer bij de gemeentelijke instanties naar de verantwoordelijke instantie voor afvalverwijdering. Houd er rekening mee dat de lege batterijen van de afstandsbediening en elektronisch afval niet bij het gewone huisvuil horen, maar op juiste wijze moeten worden verwerkt (inleveren bij de winkel, chemisch afval).



Batterijen en accu's kunnen giftige stoffen bevatten die schadelijk zijn voor uw gezondheid en het milieu. Voor batterijen en accu's geldt de Europese richtlijn 2006/66/EG. Deze mogen niet met het normale huishoudelijke afval worden afgevoerd.



Aanwijzingen voor verwijdering:

Afvoer van de verpakking:

Uw nieuwe apparaat werd tijdens het transport naar u toe beschermd door de verpakking. Alle gebruikte materialen zijn milieuvriendelijk en recyclebaar. Help mee en voer de verpakking op een milieuvriendelijke manier af. Informatie over de huidige afvalverwijderingsmethoden vindt u bij uw plaatselijke dealer of bij de gemeentelijke afvalverwerking.



Verstikkingsgevaar! Geef de verpakking of onderdelen ervan niet aan kinderen. Er bestaat verstikkingsgevaar door folie en andere verpakkingsmaterialen.

Apparaat afdanken:

Oude apparaten zijn geen waardeloos afval. Door milieuvriendelijke verwijdering kunnen waardevolle grondstoffen worden teruggewonnen. Informeer bij uw gemeentelijke instanties naar de mogelijkheden om het apparaat milieuvriendelijk en op de juiste manier af te voeren. Voordat u het apparaat afvoert, moet u de batterijen/accu's verwijderen.



Dit apparaat is volgens de richtlijn 2012/19/EU betreffende afgedankte elektrische en elektronische apparaten (WEEE)

gemarkeerd.



Dit product mag aan het eind van zijn levensduur niet met het gewone huisafval worden meegegeven, maar moet bij een inzamelpunt voor het recyclen van elektrische en elektronische apparaten worden ingeleverd. Dit wordt aangegeven door het symbool op het product, op de handleiding of op de verpakking. De gebruikte materialen kunnen afhankelijk van hun etikettering worden hergebruikt. Met hergebruik, recycling of andere vormen van verwerking van oude apparatuur levert u een belangrijke bijdrage aan de bescherming van ons milieu.



Belangrijke aanwijzing voor afvalverwijdering van batterijen/accu's: batterijen/accu's kunnen giftige stoffen bevatten die schadelijk zijn voor het milieu. Verwijder de batterijen/accu's daarom altijd in overeenstemming met de geldende wettelijke bepalingen. Doe batterijen/accu's nooit bij het gewone huisafval. U kunt gebruikte batterijen/accu's gratis inleveren bij uw speciaalzaak of bij speciale afvalinzamelingsstations.

3.2.3 Juridische mededeling



TechniSat verklaart hierbij dat de DIGITRADIO CD 2GO BT-radioapparatuur voldoet aan de richtlijn 2014/53/EU. De volledige tekst van de EU-conformiteitsverklaring is beschikbaar op de volgende website:

<http://konf.tsat.de/?ID=23217>



TechniSat is niet aansprakelijk voor productschade als gevolg van externe invloeden, slijtage of onjuiste behandeling, ongeoorloofde reparatie, veranderingen of ongelukken.



Wijzigingen en drukfouten voorbehouden. Laatst gewijzigd 10/20. Kopiëren en vermenigvuldigen alleen met toestemming van de uitgever. De huidige versie van de handleiding is beschikbaar in PDF-formaat in het downloadgedeelte van de homepage van TechniSat op www.technisat.com.



DIGITRADIO CD 2GO BT en TechniSat zijn geregistreerde handelsmerken van:

TechniSat Digital GmbH

TechniPark

Julius-Saxler-Strasse 3

D-54550 Daun/Eifel

www.technisat.com



3.2.4 Service-instructies



Dit product is getest op kwaliteit en heeft een wettelijke garantieperiode van 24 maanden vanaf de datum van aankoop. Bewaar de factuur als aankoopbewijs. Neem voor garantieclaims contact op met de dealer van het product.



Opmerking

Voor vragen en informatie of als er een probleem is met dit apparaat, kunt u terecht bij onze technische hotline:

Ma. - vr. 8:00 - 18:00 via tel.:
+ 49 (0) 392 592 201 800 bereikbaar.



U kunt reparaties ook direct online op www.technisat.de/reparatur aanvragen.

Gebruik in geval van retourzending van het apparaat alleen het volgende adres:

TechniSat Digital GmbH
Service-center
Nordstr. 4a
39418 Stassfurt

Namen van de genoemde bedrijven, instellingen of merken zijn handelsmerken of gedeponeerde handelsmerken van hun respectievelijke eigenaren.

FR

NL

4 Beschrijving van DIGITRADIO CD 2GO BT

4.1 De levering

Controleer vóór ingebruikname of de levering compleet is:

- 1 x DIGITRADIO CD 2GO BT
- 1 x oortelefoon
- 2x batterij
- 1 x voeding
- 1 x handleiding

4.2 De bijzondere kenmerken van de DIGITRADIO CD 2GO BT

De DIGITRADIO CD 2GO BT bestaat uit een cd-speler en een DAB+/FM-ontvanger met de volgende functies:

- U kunt maximaal 10 DAB+ en 10 FM-stations opslaan.
- De radio ontvangt op de frequenties FM 87,5-108 MHz (analoog) en DAB+ Band III 174,9-239,2 MHz (digitaal).
- CD-speler met mp3-weergave.
- Bluetooth muziek afspelen op externe BT speaker/koptelefoon.

4.3 DIGITRADIO CD 2GO BT gereedmaken voor gebruik

4.3.1 Batterijen plaatsen

WAARSCHUWING!

Controleer de batterij altijd op beschadiging of onnatuurlijke vervorming voordat u de batterijen in het toestel plaatst. Dit is bijvoorbeeld het geval als de batterij is opgeblazen of het oppervlak is beschadigd.

Gebruik alleen originele of voor dit apparaat goedgekeurde oplaadbare batterijen. Originele TechniSat vervangende oplaadbare batterijen zijn verkrijgbaar bij de vakhandel of in de TechniSat online shop op www.technishop.de.

- > Open het batterijvak aan de achterzijde door het **OPEN** te schuiven in de richting van de pijl.
- > Plaats beide batterijen in het batterijvak met de gouden contacten op één lijn.
- > Sluit het deksel van het batterijvak weer voorzichtig zodat het deksel in de behuizing vastklikt.

4.3.2 Batterij opladen

- > Sluit de meegeleverde oplaadkabel aan op de **DC-IN** aansluiting **(5)** aan de zijkant van het apparaat. Sluit vervolgens de USB-stekker aan op een in de handel verkrijgbaar USB-stopcontact of een USB-voedingseenheid (niet meegeleverd).
- > De laadtoestand van de batterij wordt op het display aangegeven door een batterijsymbool.

4.3.3 Gebruik van oortelefoons

ATTENTIE!

Luister niet naar de radio op hoog volume via een hoofdtelefoon. Dit kan permanente gehoorschade veroorzaken. Zet het volume van het toestel op minimum voordat u een hoofdtelefoon gebruikt.



Gebruik alleen koptelefoons met een 3,5 mm jackplug.

- > Steek de plug van de oortelefoon in de **koptelefooningang (10)** van het apparaat.
- > Stel het gewenste volume met de **volumedraaiknop (4)** in.



Het maximale volume is in de standaardinstelling beperkt volgens de wettelijke voorschriften. Als u echter op eigen risico het maximale volume wilt verhogen, houdt u de **MENU**-toets ongeveer 1-2 seconden ingedrukt. Om het volume opnieuw te beperken, gaat u op dezelfde manier te werk als eerder beschreven.

4.4 Algemene functies van het apparaat

- > Houd de toets **ON/OFF (11)** kort ingedrukt om de DIGITRADIO CD 2GO BT in te schakelen.



Na de eerste keer inschakelen voert het toestel automatisch een volledige zoekactie uit in DAB+ modus. Tijdens het zoeken toont het display de voortgang en het aantal gevonden digitale radiozenders. Nadat het zoeken naar zenders is voltooid, wordt het eerste DAB+ programma afgespeeld.

4.4.1 Apparaat uitzetten

- > Door de **ON/OFF**-toets ingedrukt te houden (gedurende minstens 5 seconden) kunt u het toestel weer uitschakelen.

4.4.2 Bron selecteren

- > Met de toets **MODE** kunt u door kort te drukken tussen de bronnen **DAB+** (digitale radio), **FM** en **CD** schakelen.



Als u in de CD-modus bent, moet de MODE-toets kort worden ingedrukt (als er een CD in het station zit).

4.4.3 Menubediening

Via het menu komt u in DAB+ of in FM bij alle functies en instellingen van de DIGITRADIO CD 2GO BT. Met behulp van de toetsen **MENU (6)**, **OK (11)**, **UP (2)** en **DOWN (9)** kunt u door de menu's navigeren. Het menu is onderverdeeld in submenu's en bevat, afhankelijk van de geselecteerde bron, verschillende menuopties of activeerbare functies. Druk gewoon kort op de knop **MENU** om het menu te openen. Om over te schakelen naar submenu's, drukt u eerst op de toets **UP** of **DOWN** om een submenu weer te geven en drukt u vervolgens op **OK** om het submenu te openen. Een sterretje (*) markeert de huidige selectie.



Menu sluiten: druk herhaaldelijk op de toets **MENU** (afhankelijk van het submenu waarin u zich bevindt) tot het huidige radioprogramma weer wordt weergegeven.



Instellingen worden pas opgeslagen als u op de **OK**-toets drukt. Als u in plaats daarvan op de knop **MENU** drukt, worden de instellingen niet bevestigd en opgeslagen (de knop **MENU** heeft hier de functie van een "Terug"-knop en het menu wordt afgesloten).



Functies en de in te drukken knoppen worden in deze handleiding **vetgedrukt** weergegeven. Displayweergaven tussen **[vierkante haakjes]**.



Sommige tekstuele weergaven (zoals menuopties, zenderinformatie) zijn mogelijk te lang om weer te geven. Deze worden dan na enige tijd weergegeven als een scrollende tekst.

5 DAB+ radio

DAB+ is een nieuw digitaal formaat dat kristalhelder geluid zonder ruis mogelijk maakt. In tegenstelling tot traditionele analoge radiostations, zendt DAB+ meerdere stations op een en dezelfde frequentie uit. Meer informatie over DAB+ vindt u bijv. op www.dabplus.de of www.dabplus.ch.

5.1 DAB+ (Digital Radio) ontvangst

> Druk herhaaldelijk kort op de knop **MODE** tot **[DAB]** op het display verschijnt.



Als u zich in de CD-modus bevindt, moet u de knop **MODE** ingedrukt houden om naar de DAB-modus over te schakelen.



Wanneer DAB+ voor de eerste keer wordt gestart, wordt een volledige zenderzoekopdracht uitgevoerd. Na voltooiing van de zenderscan wordt het eerste station in alfabetische volgorde afgespeeld.

5.1.1 Volledige scan uitvoeren

- > Druk op de toets **STOP/SEARCH (3)** om volledig te zoeken.

Als alternatief:

- > Selecteer **[Zoeken]** in het hoofdmenu en druk op de toets **OK**.
- > Op het display verschijnt **[Zoeken...]**.



Tijdens het zoeken worden een voortgangsbalk en het aantal gevonden stations weergegeven.



Nadat het zoeken is voltooid, wordt de eerste zender in alfabetische volgorde afgespeeld.

5.1.2 Zender selecteren

- > Druk op de toetsen **UP (2)** of **DOWN (9)** om het zenderoverzicht weer te geven en tussen de beschikbare zenders te schakelen.

Als alternatief:

- > Selecteer **[Kanalenuitsluiting]** in het hoofdmenu en druk op de toets **OK**.

5.1.3 Bewaar het DAB+ station op een opslaglocatie



In het geheugen van de favorieten kunt u maximaal 20 stations in het DAB+ bereik opslaan.

- > Selecteer eerst de gewenste zender (zie punt 5.1.2).
- > Om deze zender op een geheugenplaats op te slaan, opent u eerst het hoofdmenu en selecteert u de optie **[Station opslaan]** en drukt u op **OK**. Selecteer vervolgens een zendergeheugen (1...20) met de **UP, DOWN** toetsen. Druk op de **OK**-toets om op te slaan.
- > Om nog meer zenders op te slaan, herhaalt u deze procedure.

5.1.4 DAB+ station vanaf een favorietengeheugen opvragen

- > Om een zender op te roepen die u eerder in het zendergeheugen hebt opgeslagen, opent u het hoofdmenu, selecteert u de vermelding **[Station Memory]** en drukt u op **OK**. Selecteer vervolgens een zendergeheugen (1...20) met de **UP, DOWN** toetsen. Druk op de toets **OK** om de zender af te spelen. Een hartsymbool met het voorkeuzenummer verschijnt op het display.



Als er geen station op het geselecteerde kanaal is opgeslagen, wordt op het display **[(leeg)]** weergegeven.

5.1.5 Overschrijven/verwijderen van een opgeslagen programmageheugen

- > Sla gewoon een nieuw station op in een favorietengeheugen volgens de aanwijzingen.



Bij het opvragen van de fabrieksinstellingen worden alle geheugenlocaties verwijderd.

5.1.6 Handmatige zenderkeuze

- > Druk kort op de **MENU** toets en selecteer **[Handmatig zoeken]** met de **UP** of **DOWN** toetsen en druk op de **OK** toets.
- > Gebruik de toetsen **UP** of **DOWN** en **OK** om een kanaal (5A tot 13F) te selecteren. Het display toont nu de signaalsterkte. Als een DAB+ station op een kanaal wordt ontvangen, wordt de ensemblenaam van het station weergegeven. De antenne kan nu op maximale signaalsterkte worden uitgericht.



Stations met een signaalsterkte die lager is dan de minimumsignaalsterkte zenden geen voldoende signaal uit.

5.1.7 Niet-actieve stations verwijderen

Met deze menuoptie kunt u oude en niet langer te ontvangen stations uit de zenderlijst verwijderen.



- > Houd de toets **MENU** ingedrukt en selecteer met de toetsen **UP** of **DOWN** de optie **[Leeg maken]**.
- > Druk op **OK**.

De vraag **[Wissen]** volgt om te bevestigen dat de inactieve zenders moeten worden verwijderd.

- > Selecteer met **UP** of **DOWN** de optie **[Ja]** en bevestig dit met **OK**.

6 FM-modus

6.1 FM-modus inschakelen

- > Schakel naar de FM-modus door op de toets **MODE** te drukken.
- > Op het display wordt **[FM]** weergegeven.
-  Bij de eerste keer inschakelen is de frequentie 87,5 MHz ingesteld.
-  Als u al een station hebt ingesteld of opgeslagen, speelt de radio de als laatste ingestelde zender af.
-  Bei RDS-zenders verschijnt de naam van de zender.

6.2 FM-ontvangst met RDS- informatie

RDS is een methode voor het verzenden van aanvullende informatie via FM-zenders. Omroepen met RDS verzenden bijv. hun stationsnaam of programmatype. Dit wordt op het display weergegeven. Het apparaat kan de RDS-informatie **RT** (radiotekst), **PS** (stationsnaam), **PTY** (programmatype) weergeven.

6.3 Automatische zenderkeuze

- > Druk op de toets **STOP/SEARCH (3)** om een zenderscan uit te voeren.
-  Als een FM-station met een voldoende sterk signaal wordt gevonden, stopt het zoeken en wordt het station afgespeeld. Als

een RDS-zender wordt ontvangen, verschijnt de zendernaam en eventueel radiotekst.



Gebruik voor het instellen van zwakkere stations de handmatige zenderkeuze.

6.4 Handmatige zenderkeuze

> Druk herhaaldelijk kort op **UP** of **DOWN** om de gewenste zender of frequentie in te stellen.



Het display toont de frequentie in stappen van 0,05 MHz.

6.5 Scaninstelling

In deze menuoptie kunt u de gevoeligheid van de scanfunctie instellen.

> Druk kort op **MENU** en gebruik vervolgens de toetsen **UP** en **DOWN** om de optie [**Scaninstellingen**] te selecteren en druk op **OK**.

> Selecteer of u de scanner alleen bij sterke zenders [**Alleen sterke zenders**] of voor alle stations (ook bij zwakke zenders) [**Alle zenders**] moet stoppen.



Bij de instelling **Alle zenders** stopt de automatische zenderscan bij elk beschikbaar station. Hierdoor kan het voorkomen dat zwakke zenders met ruis worden afgespeeld.

6.6 FM-station in het favorietengeheugen opslaan



In het geheugen van de favorieten kunt u maximaal 20 stations in het DAB+ bereik opslaan.

- > Selecteer eerst de gewenste zender (zie punt 6.3).
- > Om deze zender op een geheugenplaats op te slaan, opent u eerst het hoofdmenu en selecteert u de vermelding **[Station opslaan]** en drukt op **OK**. Kies vervolgens een zendergeheugen (1...20) met de **UP, DOWN** toetsen. Druk op de **OK**-toets om op te slaan.
- > Om nog meer zenders op te slaan, herhaalt u deze procedure.

6.7 FM-zender vanaf een favorietengeheugen opvragen

- > Om een zender op te roepen die u eerder in het zendergeheugen hebt opgeslagen, opent u het hoofdmenu, selecteert u de vermelding **[Station Memory]** en drukt u op **OK**. Selecteer vervolgens een zendergeheugen (1...20) met de **UP, DOWN** toetsen. Druk op de toets **OK** om de zender af te spelen. Een hartsymbool met het voorkeuzenummer verschijnt op het display.



Als er geen station op het geselecteerde kanaal is opgeslagen, wordt op het display **[(leeg)]** weergegeven.

6.8 Overschrijven/verwijderen van een opgeslagen programmageheugen

- > Sla eenvoudig volgens de aanwijzingen een nieuw station op in het favorietengeheugen.



Bij het herstellen van de fabrieksinstellingen worden alle geheugenplaatsen gewist.

7 Cd-speler

7.1 Algemene informatie over cd's/mp3 cd's

Het apparaat is geschikt voor muziek-cd's die zijn opgenomen met audiogegevens (cd-da of mp3 voor cd-r en cd-rw). Mp3-formaten moeten met ISO 9660 Level 1 of Level 2 worden aangemaakt.

Multisessie-cd's kunnen niet gelezen worden.

In de mp3-modus zijn de termen "Folder" = album en "Titel" bepalend. "Album" komt overeen met de map op de pc, „Titel" met het bestand op de pc of de titel van een cd-da.

Het apparaat sorteert de albums of tracks van een album in alfabetische volgorde op naam. Als u de voorkeur geeft aan een andere volgorde, kunt u de naam van het nummer of album veranderen door er een cijfer voor te plaatsen.

Bij het branden van cd-r en cd-rw met audiogegevens kunnen zich verschillende problemen voordoen die soms het storingsvrije afspelen bemoeilijken. Dit komt door defecte software- en hardware-instellingen of de gebruikte beschrijfbare cd. Als zich dergelijke problemen voordoen, neem dan contact op met de klantenservice van de fabrikant van uw

cd-brander/ Brandsoftware of zoek de juiste informatie op (bijv. op internet).



Als u audio-cd's maakt, houd dan rekening met de wettelijke voorschriften en schendt de auteursrechten van derden niet.



Het apparaat kan cd's met mp3-gegevens (.mp3) en normale audio-cd's (.wav) afspelen. Gebruik geen andere extensies, zoals *.doc, *.txt, *.pdf etc. bij het converteren van audiobestanden naar mp3.



Vanwege de verscheidenheid aan verschillende encodersoftware kan niet worden gegarandeerd dat elk mp3-bestand probleemloos kan worden afgespeeld.



Bij foutieve titels/bestanden wordt het afspelen met de volgende titel/bestand voortgezet.



Het is het beste om bij het branden van de cd op lage snelheid te branden en om de cd als single-sessie en afgesloten te maken.

7.2 Cd afspelen

- > Schakel naar de modus **Cd-speler** door de toets **MODE** in te drukken.
- > Op het display wordt **[CD]** weergegeven.



Verwijder de transportbescherming in het cd-station als u deze voor de eerste keer gaat gebruiken.

- > Leg een cd voorzichtig met de beschreven kant naar boven in de lade. Controleer of de cd niet scheef zit en druk de cd lichtjes op de spil tot deze vastklikt. Sluit het cd-deksel.
- > De gegevens op de cd worden ingelezen. Vervolgens begint het eerste nummer (audio-cd) of het eerste nummer in de eerste map (mp3-cd).



Wacht met gebruik tot de inhoud van de cd volledig is gelezen om er zeker van te zijn dat alle vereiste informatie van de cd is gelezen. Dit proces kan vooral bij mp3-cd's enige tijd in beslag nemen.



Pak de cd voor het inleggen/eruit halen aan de randen vast.

- > Door op de toets **Afspelen/Pauze**  te drukken, kunt u het afspelen pauzeren (op het display knippert de afspeeltijd), of u kunt door nogmaals te drukken doorgaan met afspelen.

- > Gebruik de toets **Stop**  om het afspelen te onderbreken. Op het display verschijnt het totale aantal nummers.





Stop het afspelen altijd voordat u de cd eruit neemt.



Wanneer er niets wordt afgespeeld, schakelt de DIGITRADIO CD 2GO BT na 30 seconden uit.

7.3 Titel instellen



- > Selecteer eventueel de categorie of map en vervolgens de onderverdeling daarin tot aan de gewenste titel om deze af te spelen.
- > Met de toets **MENU** kunt u Mappen/Albums selecteren.
- > Met de toetsen **Vorig nummer**  en **Volgend nummer**  kunt u naar het voorgaande resp. volgende nummer springen.



In de mp3-modus wordt op het display in de onderste regel altijd eerst het tracknummer (3 cijfers) en dan het mapnummer (2 cijfers) aangeduid.

7.4 Snel zoeken

U kunt snel vooruit of achteruit spoelen in het huidige nummer om een bepaalde plek te zoeken.

- > Houd de toetsen **Vorig nummer**  of **Volgend nummer**  ingedrukt om binnen het nummer snel vooruit of achteruit te spoelen.

7.5 Herhaalfunctie

U kunt kiezen of u een nummer, de hele map, het album (alleen bij mp3-cd's) of alle nummers op de cd wilt herhalen.

- > Druk hiervoor herhaaldelijk op de toets **MODE**.
De geselecteerde modus wordt op het display weergegeven.

- 1** - Alleen het huidige nummer afspelen
- Alle** - Alle nummers afspelen
- MAP** - Alle nummers in de map afspelen (alleen mp3 cd's)
- Intro** - Begin van nummer wordt kort afgespeeld
- RNDM** - Alle nummers in willekeurige volgorde

7.6 ASP

Standaard is de ASP-functie (Anti-Shock-Protection) actief, om onderbrekingen in de weergave tijdens het dragen te voorkomen. Hierbij wordt een deel van het nummer tijdelijk opgeslagen, om de haperingen van de laser te overbruggen. Als u deze functie wilt uitschakelen, drukt u tijdens het afspelen kort op de toets **MENU** (alleen in de muziek-cd-modus). Op dezelfde manier kunt u de functie ook weer inschakelen. Op het display wordt **ASP** kort knipperend weergegeven, terwijl het nummer in het tussengeheugen wordt opgeslagen.



In de mp3-modus is de ASP-functie altijd actief.

7.7 Equalizer

Druk meerdere malen kort op de **EQ/BT** toets (**7**) om de verschillende equalizer presets te activeren (alleen in CD mode). De EQ presets Normal, Pop, Jazz, Rock en Classic zijn beschikbaar.

7.8 Bluetooth-streaming

De Bluetooth-verbinding maakt het mogelijk de muziek van de DIGITRADIO CD 2GO BT af te spelen op een externe Bluetooth-luidspreker of op een Bluetooth-hoofdtelefoon. Hiervoor moeten beide apparaten aan elkaar gekoppeld worden. Informatie over het koppelen van afspeelbronnen aan uw externe Bluetooth afspeelapparaat vindt u in de bijbehorende gebruiksaanwijzing.

Activeer Bluetooth

- > Schakel de Bluetooth koppelingsfunctie op de DIGITRADIO CD 2 GO BT in door de **EQ/BT** knop (7) ingedrukt te houden. Een blauwe LED naast het display geeft aan dat het apparaat klaar is voor koppeling met externe apparaten.
- > Ga door met het koppelingsproces op uw externe apparaat volgens de instructies.

Bluetooth uitschakelen

- > Houd de **EQ/BT**-toets (7) opnieuw ingedrukt om de Bluetooth-functie uit te schakelen.

8 Systeeminstellingen

Alle onder dit punt toegelichte instellingen gelden voor alle bronnen en kunnen alleen in DAB+ of FM-modus worden opgeroepen.

Als u in de CD-modus bent, schakel dan eerst over naar de DAB+ of FM-modus (houd de MODE-toets ingedrukt).

8.1 Verlichting

- > Druk op de **MENU**-toets en gebruik de **UP/ DOWN**-toetsen om **[Verlichting]** te selecteren en druk op de **OK**-toets.
- > Gebruik de **UP** of **DOWN** toets om ofwel **[Switch off]** te selecteren om de tijd in te stellen waarna het display wordt gedimd of **[Helderheid]** om de basishelderheid van het display te selecteren. Bevestig de selectie met de toets **OK**.

8.2 Tijd/datum

- > Druk op de **MENU** toets en selecteer **[Tijd/Datum]** met de **UP** of **DOWN** toets en druk op de **OK** toets.

De datum/tijd instellen

- > Selecteer **[Tijd/datum instellen]** met de **UP** of **DOWN** toets om de tijd en datum handmatig in te voeren. De datum wordt eerst vastgesteld. Selecteer de huidige dag met de **UP** of **DOWN** toetsen en druk op de **OK** toets. Daarna wordt de huidige maand ingevoerd, enz. Na elke invoer drukt u op de toets **OK** om naar de

volgende invoer te gaan, totdat de datum en tijd zijn opgeslagen.

Het tijdformaat instellen

- > Gebruik de **UP** of **DOWN** toets om **[Tijdformaat instellen]** te selecteren en kies tussen de 12-uurs en 24-uurs indeling.

Datumformaat instellen

- > Selecteer **[Datumformaat instellen]** met de **UP** of **DOWN**-toetsen en selecteer een van de weergegeven datumformaten.

Klokupdate instellen

- > Selecteer **[Klokstijl]** met de **UP**- of **DOWN**-toetsen en selecteer **[Geen update]** > De tijd moet handmatig worden ingevoerd, of **[Update van radio]** als de tijd/datum moet worden bijgewerkt vanuit de zenderinformatie.

8.3 Taal

- > Druk op de **MENU** toets en selecteer **[Taal]** met de **UP** of **DOWN** toetsen en druk op de **OK** toets.
- > Selecteer met de toetsen **UP** en **DOWN** een van de beschikbare talen en druk vervolgens op **OK** om de keuze te bevestigen.

8.4 Fabrieksinstellingen

Als u de locatie van het apparaat wijzigt, bijvoorbeeld bij een verhuizing, kunt u de opgeslagen zenders mogelijk niet meer ontvangen. Door terug te keren naar de **fabrieksinstellingen**, kunt u alle opgeslagen stations verwijderen om een nieuwe zenderscan te starten.

- > Druk op de **MENU** toets en gebruik de **UP** of **DOWN** toetsen om **[Fabrieksinstelling]** te selecteren en druk op de **OK** toets.
- > Om de fabrieksinstellingen toe te passen, selecteer met de toetsen **UP** en **DOWN** de optie **[Ja]** en druk op **OK**.

Alle eerder opgeslagen zenders worden verwijderd. Het apparaat bevindt zich nu in de leveringstoestand.

- > Vervolgens voert het apparaat automatisch een volledige scan uit in de DAB-modus. Tijdens het zoeken toont de display-informatie de voortgang en het aantal gevonden digitale radiostations. Na voltooiing van de zenderscan wordt het eerste DAB+ programma afgespeeld.

8.5 SW-versie

Onder SW-versie kunt u de momenteel geïnstalleerde softwareversie opvragen.

- > Druk op de **MENU** toets en selecteer **[Systeemversie]** met de **UP** of **DOWN** toetsen en druk op de **OK** toets

9 Schoonmaken



Maak het apparaat niet schoon met een vochtige doek of onder stromend water om het risico van een elektrische schok te vermijden. Trek de stekker uit het stopcontact en schakel het apparaat uit voordat u begint met schoonmaken!



Gebruik geen schuursponsjes, schuurpoeder of oplosmiddelen zoals alcohol of benzine.



Gebruik geen van de volgende stoffen: zout water, insecticiden, chloorhoudende of zure oplosmiddelen (salmiak).



Maak de behuizing met een zachte met water bevochtigde doek schoon. Gebruik geen alcohol, verdunners, en dergelijke: deze stoffen kunnen het oppervlak van het apparaat beschadigen.



Maak het display alleen met een zachte katoenen doek schoon.



Gebruik indien nodig een katoenen doek met een kleine hoeveelheid niet-alkalisch zeepsop op water- of alcoholbasis.



Wrijf zachtjes met de katoenen doek over het oppervlak.

10 Storingen verhelpen

Als het apparaat niet werkt zoals bedoeld, controleer het dan met behulp van de volgende tabellen.

| Symptoom | Mogelijke oorzaak/oplossing |
|---------------------------------------|--------------------------------------------------------------------------------------------|
| Ik kan het apparaat niet aanzetten. | Het apparaat krijgt geen stroom. Sluit de voeding correct aan of plaats nieuwe batterijen. |
| Ik hoor niets. | Verhoog het volume. |
| Het display gaat niet aan. | Koppel het apparaat los van de voeding en sluit deze weer aan. |
| Ontvangst via DAB/FM is slecht. | Verander zo nodig de installatieplaats. |
| Het apparaat kan niet worden bediend. | Koppel het apparaat los van de voeding en sluit deze weer aan. |

| Symptoom | Mogelijke oorzaak/oplossing |
|-------------------------------------------------------------------|------------------------------------------------------------------------------------------------------------------------------|
| De cd wordt niet weergegeven of springt vooruit bij het afspelen. | Het apparaat staat niet in cd-modus. Verkeerde cd geplaatst. |
| | De cd is verkeerd geplaatst. Plaats de cd met de bedrukte zijde naar boven. |
| | De cd is vervuild of defect. Reinig de cd of gebruik een andere cd. |
| | In de cd-lade is vocht neergeslagen. Neem de cd eruit en laat de cd-lade ca. 1 uur open staan om te drogen. |
| | De speeltijd van de cd bedraagt meer dan 74 minuten. |
| De geluidswaergeving stopt tijdens het afspelen van een cd. | Het volume is te hoog ingesteld. Verlaag het volume. |
| | De cd is beschadigd of vervuild. Reinig de cd of vervang deze. |
| | Het apparaat wordt aan trillingen blootgesteld. Plaats het apparaat op een trillingsarme plek of activeer de ASP-functie. |

Als u de storing na de beschreven controles nog steeds niet kunt verhelpen, neem dan contact op met de technische hotline.

FR

NL

11 Technische gegevens/instructies van de fabrikant

Technische wijzigingen en onjuistheden voorbehouden.

| | |
|-----------------------------|-----------------------------------------------------------------------------------|
| Ontvangstmethoden | DAB/DAB+, FM, CD |
| Voeding | DC-IN: 4,5 -5 V, 600 mA 2x Li-ion batterij BL-5C 3,7 V, 1050mAh |
| Cd-speler | Ondersteunde bestandsindelingen: audio-cd (.wav), gegevens- cd (.mp3) |
| Frequenties | FM: 87,5-108 MHz DAB/DAB+: 174-240 MHz |
| Bluetooth | Versie 5.1 2.402-2.480 GHz Zendvermogen: max. +6 dBm |
| Bedrijfsomstandigheden | Temperatuur: 5 - 35 °C relatie. Vochtigheid: 5 -90 % (niet condenserend) |
| Gewicht (zonder batterijen) | 263 g |
| Afmetingen (BxHxD) mm | 140 x 141 x 26 |

