

HiBREW®

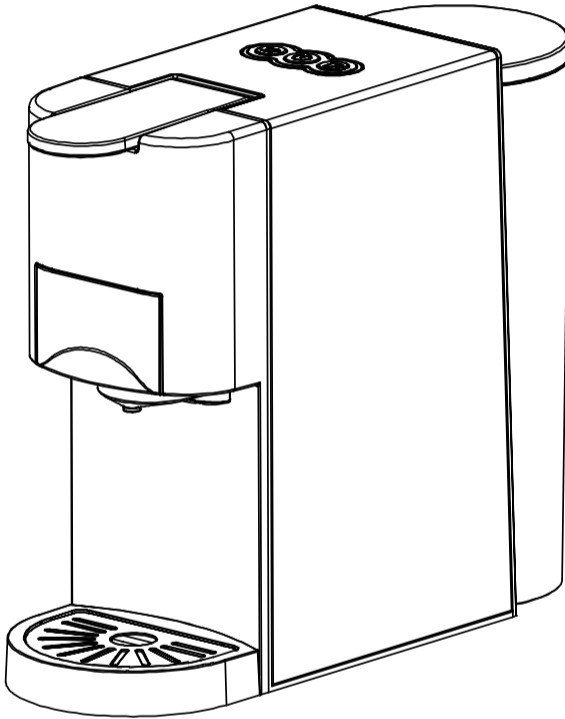

EN

ES

FR

RU

DE

AE

CN

COFFEE MACHINE

SKU: H3A

WITH DIFFERENT ADAPTERS

USER MANUAL



ENGLISH

WELCOME

Thank you for choosing our Coffee Machine.

In this manual you will find the instructions, warnings and recommendations necessary to enjoy our product safely and satisfactorily. Before connecting your machine, take the time to read the safety precautions carefully.

PARTS LIST

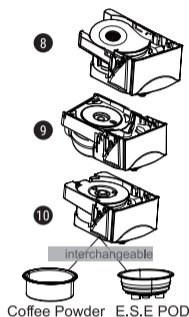
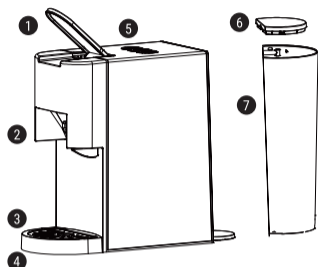

1. Opening lever for changing the adapters.
2. Compartment for the adapters.
3. Small cup support.
4. Large cup support.
5. Control buttons: On/off, short coffee and long coffee.
6. Water tank lid.
7. Water tank.
8. Adapter for **Nespresso®** capsules.
9. Adapter for **Dolce Gusto®** capsules.
10. Adapter for ground coffee or E.S.E. pod (44 mm).

* Nespresso & Dolce Gusto are trademarks of Societates Produits Nestle S.A.

ABOUT THIS MANUAL

This instruction manual cannot cover all possible circumstances. In case of doubts or problems not adequately described in this operating manual, you can obtain more information by contacting the Customer Service Department. Please keep this instruction manual for reference if necessary.

UNPACKING

1. Remove your coffee machine from its packaging.
2. After unpacking, verify that the following parts are included:
 - Water tank
 - Coffee maker
 - Manual
 - Adapters

Note:

- Verify that the voltage of the electrical current in your home or establishment is the same as that stated on the nameplate of the machine.
- Recycle all plastic bags to avoid hazards to children!
- Keep the packaging for transporting the machine (e.g. for disassembly, repair, etc.).

GETTING STARTED

Before using your coffee maker for the first time, pay attention to the safety precautions in this manual, in particular the following:

- Be careful with the hot water! You could get burnt.
- Rinse the water tank thoroughly with clean water before the first use.
- Do not operate the unit with an empty water tank or if the water level is below the minimum level.
- Only use the appliance in a dry room.
- Do not open the lever when the machine is warming up or running.
- Always unplug the power cord before cleaning the machine.
- Clean the coffee maker only with a damp cloth.

The first step is to fill the water tank; there are two ways to do this:

Fill without removing the tank.

1. Lift the water tank cover.
2. Fill the tank with clean water (maximum water temperature 35°C).
3. Lower the tank cover.

Fill by removing the water tank.

1. Slightly lift the water tank in the direction shown in the picture to remove the water tank from the appliance. Fill the tank to the "MAX" line with clean water (maximum capacity 0.8 litres).
2. Slowly slide the water tank over the base of the water tank, performing the reverse procedure described above. When the water tank outlet is inserted into the inlet base, push down to lock the water tank.

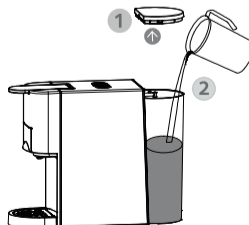

Warning:

There may be a drop of water left in the appliance. To ensure that this unit works perfectly, it was tested with water before it left the factory.

Caution:

Improper handling of electrical equipment is dangerous and can be lethal.

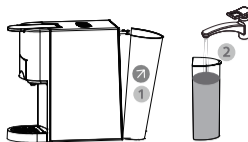

STANDBY MODE

This appliance is in Standby mode by default: In this mode, the machine and all indicator lights will turn off after 15 minutes of inactivity.

If the machine enters standby mode, press the start button to turn it back on.

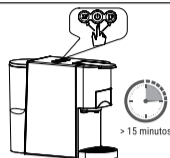

STANDBY MODE SETTING

Hold down the Small Cup and Large Cup buttons.

Connect the machine to the power outlet. The LED on the start button will light up.

To activate the Standby Mode, press the small cup button the LED light will turn on.

Press again to deactivate Standby Mode and the LED light will turn off.

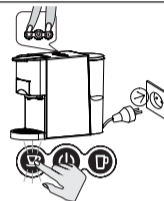

FACTORY DEFAULT SETTING

Press and hold the Large Cup button.

Connect the machine to the power outlet.

The LED on the button will turn on and blink twice, indicating that the machine has returned to the factory default setting.

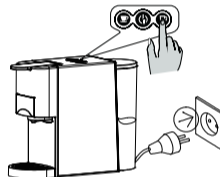

Hot Drink or Cold Drink Mode



1



2



3

Hot Drink Mode

Cold Drink Mode

1. Connect the device to the main socket, the On/Off button will flash twice in red and twice in blue, indicating power is well connected.

2. One quick press to the ON/OFF button to turn it on in Red light, the small cup button and large cup button will be flashing in blue for 35s about to finish the heating up process.

3. When the small cup button and large cup button stop flashing, the device is ready for hot drink . in this mode, The small cup and large cup are indicated large blue light and the ON/OFF button is indicated in steady RED light.

1. Connect the device to the main socket, the On/Off button will flash twice in red and twice in blue, indicating power is well connected.

2. Press the ON/OFF button and hold it pressed (about 2 seconds) until the indication light is turned on in BLUE light.

3. When the device enters in the cold drink mode, all the three buttons are indicated in steady BLUE indication light, In this mode, heater is switched off.

4. Tips : add 2-3 pieces of ice cube into the coffee cup for cold drink, or fill in 8~10°C (46~50°F) icy water into the water tank to brew your cold drink.

COFFEE PREPARATION

Your coffee machine includes three adapters for making coffee or other beverages.

1



1. Connect the device to the mains socket. Press the start button.

2

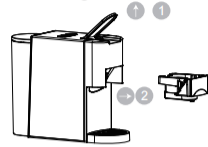

2. Lift the top lever and pull it out to remove the adapter while the machine warms up.

3

3. Follow the instructions below to use each type of adapter:



Nespresso® capsules

Nespresso® capsules: Lift the capsule adapter lid, insert a capsule into the adapter and lower the adapter lid.



Dolce Gusto™ capsules

Dolce Gusto™ capsules: Insert a capsule into the adapter.

DOLCE GUSTO® ADAPTOR- USAGE & CLEANING

Please note when using the Dolce Gusto® capsule adapter that there are 2 parts to check when cleaning, the 1. Piercing Pin and the 2. Pouring Nozzle on the adaptor.

Please see below instructions for cleaning your adapter:

1 Piercing Pin



2 Pouring Nozzle

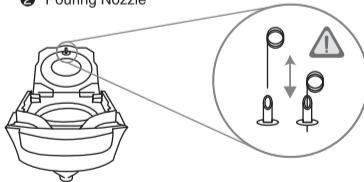

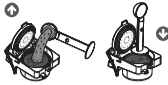

Ground Coffee

Ground Coffee: Lift the adapter's lid and add the ground coffee. Press down to compact the ground coffee and lower the adapter's lid.



E.S.E. pod (44 mm)

E.S.E. pod (44 mm): Insert a coffee pod into the adapter.

4

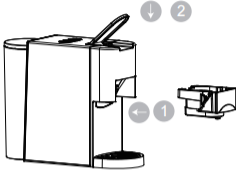

4. Push the adapter with the capsule in and close the lever downwards as shown in the picture.

5

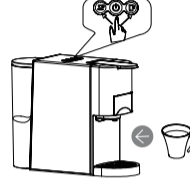

5. Place a cup under the dispenser. Press the desired coffee button only once. The button will flash and the machine will begin preparation.

6



Predetermined brewing time:
Capsules
 25s for short espresso and 47s for long coffee.
Ground Coffee
 25s for short espresso and 47s for long coffee.

6. Once the brewing process is complete, the machine will automatically stop when the predetermined brewing time is reached. You can change the amount of coffee by adjusting the default brewing time to suit your taste. Refer to the "Coffee volume adjustment" section.

7. Lift the lever and remove the adapter to insert the new capsule you are going to use or to change the adapter.

Attention:

When the desired coffee button is pressed, its LED may blink for a few seconds first, and then start brewing coffee, which is quite normal.

COFFEE VOLUME ADJUSTMENT

You can change the amount of coffee by adjusting the default brewing time to suit your taste.

Volume adjustment for a small cup

1. Place the cup under the coffee spout.
2. Press and hold the small cup button until you get the coffee you want (Min. 15s, Max. 90s).

Volume adjustment for a large cup

1. Place the cup under the coffee spout.
2. Press and hold the large cup button until you get the coffee you want (Min. 15s, Max. 90s).



CLEANING

- Be sure to disconnect the machine before cleaning.
- Never immerse the machine or part of it in water; you could suffer serious injury or even death by electric shock!
- Do not use any strong cleaning agent or solvent cleaner.
- Do not use pointy objects, brushes, abrasives or sharp objects.
- Do not clean the parts in a dishwasher.

Cleaning the capsule and ground coffee adapters

Empty the adapter tank and wash it with water. Dry the whole piece thoroughly with a napkin or dry cloth.

Cleaning the appliance

Wipe with a clean, damp cloth, reassemble all parts. Clean the coffee spout and preparation area regularly with a damp cloth.

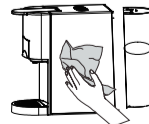

EMPTYING AND CLEANING THE INTERNAL PIPES

Before using the machine again after long breaks (e.g., vacation), the machine must be rinsed thoroughly. This short procedure serves to thoroughly purge and clean the internal piping.

Procedure

1. Fill the water tank with water (see "Getting started").
2. Connect the device to the mains socket.
3. Press the start button.
4. The LEDs on the buttons will stabilize when the machine has warmed up. The warm-up time is approximately 45 seconds.

Before pressing the long coffee button, make sure that:

- The compartment lever is closed and there are no capsules inside.
 - The water tank is full.
 - The water tank is firmly in place, otherwise the water may leak.
5. Place a large cup (size 250ml or larger) under the dispenser.
 6. Press the long coffee button and wait for the appliance to complete the rinse.
 7. Do not lift the lever until the rinsing process stops automatically.

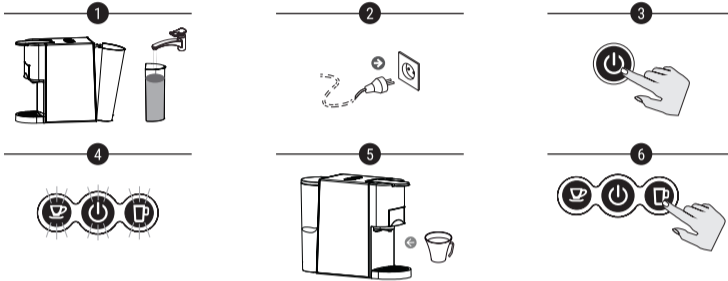

DECALCIFICATION OF THE MACHINE

Drinking water varies by region. Lime particles from potable water are deposited as waste in the machine and can block the pipe and cause damage. To avoid this, be sure to decalcify the machine at least after making 300 to 400 cups of coffee or, in any case, if production drops significantly or after one or two months. Decalcification must be done correctly to avoid damage.

Carefully follow the instructions below.

1. Fill the tank with a mixture of water and a commercially available decalcifying liquid for coffee makers (always follow the manufacturer's instructions).
2. Make sure there are no capsules inside the machine.
3. Place a large container under the dispensing head to collect the mixture and lime residue.
4. Press the Large Cup button to perform decalcification. Repeat the process several times until all the water in the tank is used up.
5. Repeat the process to rinse the internal circuit with a tank of clean water (no decalcifying liquid) to completely clean the internal circuit and ensure the good taste of your drinks.

Important

- Use extreme caution with hot water!
- Never clean the machine with vinegar. This will damage the machine and make the drinks taste bad.
- Damage caused by incorrect decalcification or lack of decalcification is not covered by the warranty.

SECURITY WARNINGS

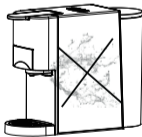

Do not wet the machine or put it in the water.

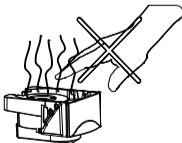

Do not touch the top of the adapter when removing it from the compartment, as it is very hot and could cause burns.

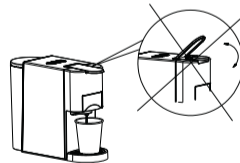

Do not lift the top cover while using the brewer.

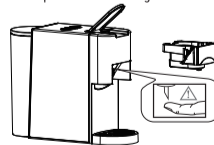

There is a sharp needle on the top of the capsule adapter. Do not place your hand underneath or near it as it may get punctured.

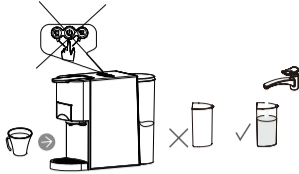

Do not switch on or use the appliance if there is no water in the tank.

WARNING

Electrical Shock Hazard

- Never immerse the appliance in water or any other liquid.
- Damaged power cords may only be replaced by authorized service personnel, please contact customer service.
- Never touch the plug, outlet, cord, or machine with wet or damp hands.

Danger of burns

- Never move the appliance during operation.
- Never touch very hot parts of the appliance (e.g. preparation unit during operations).
- Do not approach steam or liquid jets.
- Do not move the operating lever while the machine is still under pressure making coffee.
- Disconnect the power cord and allow the appliance to cool completely before cleaning or servicing.

RANGE OF APPLICATION

This device is intended for domestic use and similar environments, such as:

- Staff kitchen areas in shops, offices and other work environments;
- Rural houses;
- Hotels, motels and other residential environments;

SAFETY PRECAUTIONS

- Only connect the coffee maker to a properly grounded electrical outlet.
- To make sure the machine is turned off, remove the plug from the electrical outlet.
- Always disconnect the power cord before moving the machine around, cleaning or maintenance and long periods of disuse.
- Do not pull the cord over sharp edges, clamp it or allow it to hang.
- Do not unplug appliances by pulling from the cord; instead grab hold of the plug and disconnect it from the electrical outlet.
- If you need an extension cord, make sure it is suitable for your machine and place the cord securely.
- Never operate the machine without water.
- Always make sure that the amount of water in the tank is not below the minimum level.
- Do not use the machine in case of faulty operation, a damaged power cord or after falling or other damage. (In this case, please contact Customer Service.)
- Keep children away from the machine during operation.
- Only use the machine in a dry environment.
- Do not allow the power cord to hang too low, as there is a risk of tripping.
- This machine is designed for home use only.
- To avoid damage, never use spare parts or accessories not recommended by the manufacturer.
- Keep this appliance out of the reach of children or persons who do not have the necessary skills to use it unsupervised.
- If the power cord is damaged, it should be replaced by the manufacturer, dealer or a qualified service technician.
- Choose a dry, stable, level surface that is not immediately below the power outlet.
- It must be at least 60 cm away from the faucet.
- Never place it on flammable surfaces or equipment, fuses or other appliances (microwave, dishwasher, etc.).
- Never place the machine or power cord within 50 cm of hot surfaces or open flames.
- Never cover the unit during operation.

TROUBLESHOOTING

PROBLEM	CAUSE	SOLUTION
There's no coffee coming out.	The water tank is empty.	Fill the water tank with water.
The coffee's not hot enough.	The coffee maker is cold.	Wait the indicated time for heating.
	Lime buildup.	Carry out decalcification.
There is water at the bottom of the machine.	The water tank is leaking.	Check to see if the tank's valve is clogged.
	The bottom drip tray is filled with water.	Empty the drip tray.
The lever won't close.	The capsule/coffee adapter is not in place.	Check and attach the adapter correctly.



In compliance with Directives: 2002/95/CE, 2002/96/CE and 2003/108/CE on the restriction of the use of dangerous substances in electric and electronic equipment as well as on their waste disposal. The symbol with the crossed dustbin shown on the package indicates that the product at the end of its service life shall be collected as separate waste. Therefore, any products that have reached the end of their useful life must be given to waste disposal centres specialising in separate collection of waste electrical and electronic equipment, or given back to the retailer at the time of purchasing new similar equipment, on a one for one basis. The adequate separate collection for the subsequent start-up of the equipment sent to be recycled, treated and disposed of in an environmentally compatible way contributes to preventing possible negative effects on the environment and health and optimises the recycling and reuse of components making up the apparatus. Abusive disposal of the product by the user involves application of the administrative sanctions according to the laws.

Before using for the first time or after long pauses (e.g. holidays) the machine may be difficult to pump water, this short procedure can help pump to self priming by using the pipe to fill water into the circuit manually prior to turn on the machine for first refill.

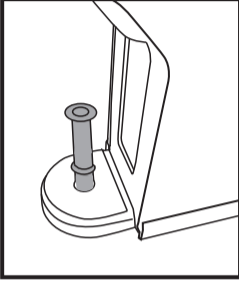

Step 1# :insert the pipe into the water entrance.

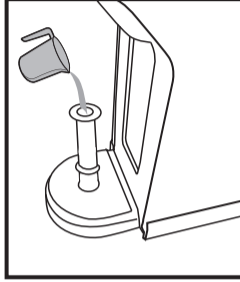

Step 2# :fill water into the pipe.

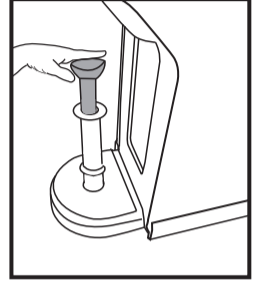

Step 3# : inject the water from pipe into the machine so that the internal circuit is filled with water.

After above steps, the machine will be able to pump water out normally.

* If necessary, repeat the steps for 2 or 3 times.

ESPAÑOL

BIENVENIDO

Gracias por elegir nuestra Máquina de Café.

En este manual encontrará las instrucciones, advertencias y recomendaciones necesarias para disfrutar de nuestro producto de forma segura y satisfactoria. Antes de conectar su máquina, dedique el tiempo necesario para leer con atención las precauciones de seguridad.

PARTS LIST

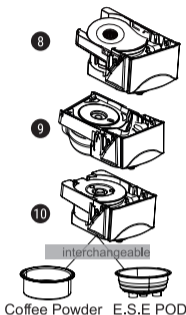
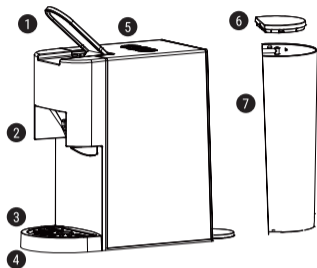

1. Palanca de apertura para el cambio de adaptadores.
2. Compartimento para los adaptadores.
3. Soporte para taza pequeña.
4. Soporte para taza grande.
5. Botones de control. Encendido, café corto y café largo.
6. Tapa del depósito de agua.
7. Depósito de agua.
8. Adaptador para cápsulas *Nespresso®*.
9. Adaptador para cápsulas *Dolce Gusto®*.
10. Adaptador para café molido.

ACERCA DE ESTE MANUAL

Este manual de instrucciones no puede abarcar todas las circunstancias posibles. En caso de dudas o problemas no descritos adecuadamente en este manual de operación, puede obtener más información contactando con el servicio de Atención al Cliente. Guarde este manual de instrucciones para consultarlo en caso de que fuera necesario.

DESEMPAQUETADO

1. Extraiga su máquina de café de su embalaje.
2. Después de desempaquetar, verifique que se incluyen las siguientes partes:
 - Depósito de agua
 - Máquina de café
 - Manual
 - Adaptadores de cápsulas y café expreso.

Nota:

- Verifique que la tensión de la corriente eléctrica de su hogar o establecimiento, sea la misma que la marcada en la placa de características de la máquina.
- ¡Recicle todas las bolsas de plástico para evitar peligros para los niños!
- Guarde el embalaje para transportar la máquina (por ejemplo, para desmontar, reparar, etc.).

EMPECEMOS

Antes de utilizar su máquina de café por primera vez, preste atención a las precauciones de seguridad de este manual, en particular las siguientes:

- ¡Tenga cuidado con el agua caliente! Podría sufrir quemaduras.
- Enjuague bien el depósito de agua con agua limpia antes del primer uso.
- No opere la máquina con el depósito de agua vacío o si el nivel de agua es inferior al mínimo.
- Solo use la máquina en una habitación seca.
- No abra la palanca cuando la máquina esté calentándose o funcionando.
- Desenchufe siempre el cable de alimentación antes de limpiar la máquina.
- Limpie la máquina de café solo con un paño húmedo.

El primer paso es llenar el depósito de agua, hay dos formas de hacerlo:

Llenar sin quitar el depósito.

1. Levante la tapa del depósito de agua
2. Llene el depósito con agua limpia (la temperatura máxima del agua es de 35°C)
3. Baje la tapa del depósito

Llenar quitando el depósito de agua.

1. Levante levemente el depósito de agua en la dirección que se muestra en la imagen para extraer el depósito de agua de la máquina. Llene el depósito hasta la marca «MAX» con agua limpia (la capacidad máxima es de 0.8 litros).
2. Deslice el depósito de agua lentamente sobre la base del depósito de agua, realizando el procedimiento inverso del punto anterior. Cuando la salida del depósito de agua esté insertada en la base de entrada empuje hacia abajo para bloquear el depósito de agua.

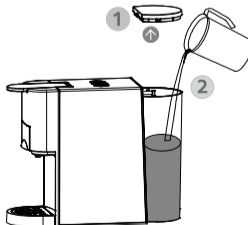

Atención:

Es posible que quede alguna gota de agua en la máquina. Para garantizar que esta máquina funcione a la perfección, se probó con agua antes de salir de la fábrica.

Precaución:

El manejo inadecuado de equipos eléctricos es peligroso y puede ser letal.

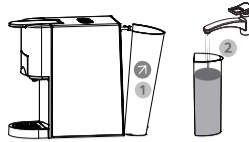

MODO STANDBY

En la configuración predeterminada de fábrica, la máquina dispone del modo "Standby". En este modo la máquina y todas las luces indicadoras se apagarán después de 15 minutos de inactividad.

Si la máquina entra en modo de espera, pulse el botón de inicio para volver a activarla.

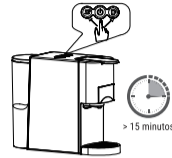

AJUSTE DEL MODO STANDBY

Mantenga presionados los botones de Taza Pequeña y Taza Grande.

Conecte la máquina a la toma de corriente. Se encenderá la luz LED del botón de inicio.

Al presionar el botón de taza pequeña, se encenderá la luz LED del botón de taza pequeña, activando el modo de espera "Standby".

Al presionar de nuevo el botón de taza pequeña, se apagará la luz LED del botón de taza pequeña, desactivando el modo de espera "Standby".

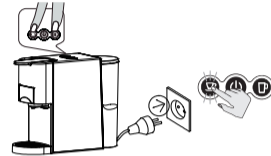

CONFIGURACIÓN PREDETERMINADA DE FÁBRICA

Mantenga presionado el botón de Taza Grande.

Conecte la máquina a la toma de corriente.

La luz LED del botón de encenderá y parpadeará dos veces, señal de que la máquina ha vuelto a la configuración predeterminada de fábrica.

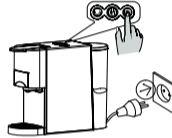

MODO BEBIDA FRÍA Y CALIENTE

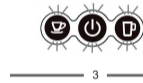

Modo de Bebida Caliente

1. Conecte el dispositivo a la toma principal, el botón "Encendido/Apagado" parpadeará dos veces en rojo y dos veces en azul, lo que indica que la energía está bien conectada.
2. Presione una vez rápidamente el botón "Encendido/Apagado" para encenderlo con luz roja, el botón de taza pequeña y el botón de taza grande parpadearán en azul durante 35 segundos a punto de finalizar el proceso de calentamiento.
3. Una vez que el botón de la taza pequeña y el botón de la taza grande dejan de parpadear, el dispositivo está listo para una bebida caliente. En este modo, la taza pequeña y la taza grande se indican con una luz azul grande y el botón "Encendido/Apagado" se indica con una luz ROJA fija.

Modo de Bebida Fría

1. Conecte el dispositivo a la toma principal, el botón "Encendido/Apagado" parpadeará dos veces en rojo y dos veces en azul, lo que indica que la energía está bien conectada.
2. Preste atención al botón "Encendido/Apagado" y manténgalo presionado (aproximadamente 2 segundos) hasta que la luz indicadora se encienda en luz AZUL.
3. Una vez que el dispositivo ingresó en el modo de bebida fría, los tres botones se indican con una luz indicadora AZUL fija. En este modo, el calentador está apagado.
4. Consejo: agregue 2-3 piezas de cubitos de hielo en la taza de café para tomar una bebida fría, o llene de 8 - 10 °C (46 - 50 °F) de agua helada en el tanque de agua para preparar su bebida fría.

PREPARACIÓN DE CAFÉ

Su máquina de café incluye tres adaptadores para preparar café u otras bebidas.



1. Conecte la máquina a la corriente y pulse el botón de encendido.



2. Mientras la máquina se calienta, levante la palanca superior y tire hacia afuera para sacar el adaptador.

3. Siga las siguientes instrucciones para utilizar cada tipo de adaptador:



Cápsulas Nespresso®

Cápsulas Nespresso®: Levante la tapa del adaptador de la cápsula. Inserte una cápsula en el interior del adaptador y baje la tapa del adaptador.



Cápsulas Dolce Gusto™

Cápsulas Dolce Gusto™: Inserte una cápsula en el interior del adaptador.



Café Espresso

Café Espresso: Levante la tapa del adaptador y añada el café molido. Presione hacia abajo para compactar el café molido y baje la tapa del adaptador.

4

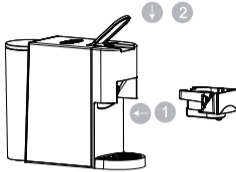

4. Empuje el adaptador con la cápsula dentro y cierre la palanca hacia abajo, tal y como se indica en la imagen.

5



5. Coloque una taza debajo del dispensador. Presione el botón de café deseado solo una vez. El botón parpadeará y la máquina comenzará la preparación.

6



Tiempo de preparación predeterminado:

Cápsulas

25s para café corto y 47s para café largo.

Café Espresso

25s para café corto y 47s para café largo.

6. Una vez completado el proceso de preparación, la máquina se detendrá automáticamente al alcanzar el tiempo de preparación predeterminado. Puede modificar la cantidad de café ajustando el tiempo de preparación predeterminado para adaptarlo a sus gustos. Consulte la sección "Personalizar el volumen de café".

Atención:

Al presionar el botón del café deseado, quizás su LED parpadee unos segundos primero, para después comenzar a preparar el café, es algo totalmente normal.

PERSONALIZAR EL VOLUMEN DE CAFÉ

Puede modificar la cantidad de café ajustando el tiempo de preparación predeterminado para adaptarlo a sus gustos.

Ajuste de volumen para taza pequeña

1. Coloque la taza debajo de la salida de café.
2. Mantenga presionado el botón de la taza pequeña hasta que obtenga el café que desea (Min. 15s, Max. 90s).

Ajuste de volumen para taza grande

1. Coloque la taza debajo de la salida de café.
2. Mantenga presionado el botón de la taza grande hasta que obtenga el café que desea (Min. 15s, Max. 90s).



LIMPIEZA

- Asegúrese de desconectar la máquina antes de limpiar.
- Nunca sumerja la máquina o parte de ella en el agua, ¡podría sufrir graves daños o incluso la muerte por descarga eléctrica!
- No use ningún agente de limpieza fuerte o limpiador disolvente.
- No use objetos punzantes ni cepillos, abrasivos o cortantes.
- No limpie las piezas en un lavavajillas.

Limpieza de los adaptadores de cápsulas y de café.

Vacíe el depósito del adaptador y lávelo con agua. Seque bien toda la pieza con una servilleta o paño seco.

Limpieza de la máquina.

Limpie con un paño o papel limpio y húmedo, vuelva a montar todas las piezas. Limpie la salida de café y la zona de preparación regularmente con un paño húmedo.

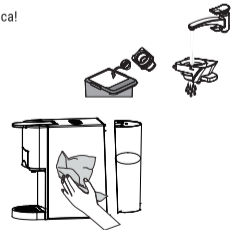

VACIADO Y LIMPIEZA DE LAS TUBERÍAS INTERNAS

Antes de usar la máquina de nuevo después de largas pausas (por ejemplo, vacaciones), la máquina debe enjuagarse bien. Este breve procedimiento sirve para purgar y limpiar la tubería interna a fondo.

Procedimiento

1. Llene el depósito de agua (consulte el apartado "Empecemos").
2. Conecte el aparato a la toma de corriente.
3. Presione el botón de inicio.
4. Los LEDs de los botones se estabilizarán cuando la máquina se haya calentado. El tiempo de calentamiento es de aproximadamente 45 segundos.
 - Antes de presionar el botón de café largo, asegúrese de que:
 - La palanca del compartimento está cerrada y sin ninguna cápsula dentro.
 - El depósito de agua está lleno.
 - El depósito de agua está firmemente en su lugar, de lo contrario el agua puede tener fugas.
5. Coloca una taza grande (tamaño 250ml o superior) debajo del dispensador.
6. Presione el botón del café largo y espere a que el aparato complete el enjuague.
7. No levante la palanca hasta que el proceso de enjuague se detenga automáticamente.

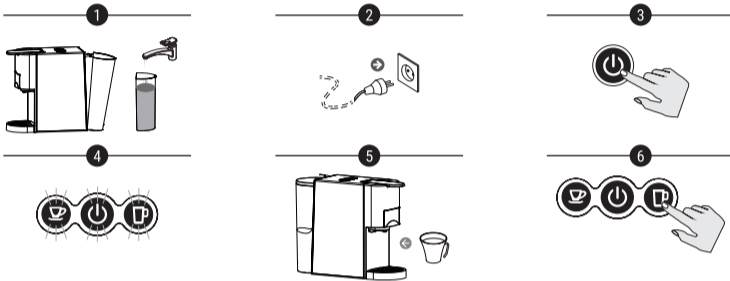

DESCALCIFICACIÓN / MANTENIMIENTO DE LA MÁQUINA

El agua potable varía según la región. Las partículas de cal del agua potable se depositan como residuos en la máquina y puede bloquear la tubería y causar daños. Para evitar esto, asegúrese de descalcificar la máquina por lo menos después de hacer 300 a 400 tazas de café o, en cualquier caso, si la producción cae significativamente o, después de uno o dos meses. La descalcificación debe hacerse correctamente para evitar daños.

Siga atentamente las siguientes instrucciones.

1. Llene el depósito con una mezcla de agua y líquido descalcificante especial para cafeteras disponible en el mercado (siga siempre las instrucciones del fabricante).
2. Asegúrese de que no haya ninguna cápsula dentro de la máquina.
3. Coloque un recipiente grande debajo del cabezal de dispensación para recoger la mezcla y los residuos de cal.
4. Presione el botón de Taza Grande para ejecutar la descalcificación. Repita el proceso varias veces hasta que seagote todo el agua del depósito.
5. Repita el proceso para enjuagar el circuito interno con un depósito de agua limpia (sin líquido descalcificante.) para limpiar completamente el circuito interno y asegurar el buen sabor de tus bebidas.

Importante

- ¡Tenga mucha precaución con el agua caliente!
- Nunca limpie la máquina con vinagre. Esto causará daños a la máquina y hará que las bebidas tengan mal sabor.
- El daño causado por una descalcificación incorrecta o falta de descalcificación, no está cubierto por la garantía.

ADVERTENCIAS DE SEGURIDAD



Prohibido mojar la máquina o introducirla en el agua.

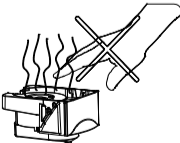

No encender ni usar la máquina, si no hay agua en el depósito.

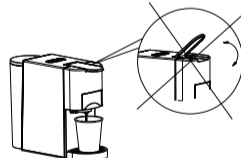

No levantar la tapa superior mientras esté usando la cafetera.

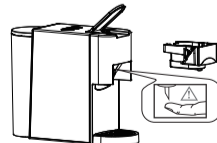

Hay una aguja aguda en la parte superior del adaptador de la cápsula. No ponga la mano ni por debajo ni cerca de ella ya que podría pincharse.

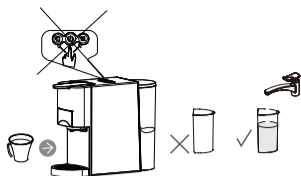

No tocar la parte superior del adaptador cuando lo saque del compartimento, ya que está muy caliente y podría sufrir quemaduras.

ADVERTENCIAS

Peligro por descargas eléctricas

- Nunca sumerja la máquina en agua ni en ningún otro líquido.
- Los cables de alimentación dañados solo pueden ser reemplazados en el Servicio Técnico, contacte con atención al cliente.
- Nunca toque el enchufe, la toma de corriente, el cable o la máquina con las manos húmedas o mojadas.

Peligro por quemaduras

- Nunca mueva la máquina durante el funcionamiento.
- Nunca toque partes muy calientes de la máquina (por ejemplo, unidad de preparación durante las operaciones).
- No se aproxime al vapor ni a los chorros de líquido.
- No mueva la palanca de operación cuando la máquina todavía está bajo presión haciendo café.
- Desconecte el cable de alimentación y deje que la máquina se enfríe por completo antes de realizar la limpieza o el mantenimiento.

ÁMBITOS DE USO

Este dispositivo está destinado a ser utilizado en el ámbito doméstico y similares, tales como:

- Áreas de cocina del personal en tiendas, oficinas y otros ambientes de trabajo;
- Casas rurales;
- Hoteles, moteles y otros entornos residenciales;

PRECAUCIONES DE SEGURIDAD

- Conecte la máquina de café solo a una toma eléctrica con conexión a tierra adecuada.
- Para asegurarse de que la máquina esté apagada, quite el enchufe de la toma eléctrica.
- Desconecte siempre el cable de alimentación antes de cambiar de sitio la máquina, limpieza o mantenimiento y largos periodos de desuso.
- Nunca sujete ni pase el cable de alimentación sobre esquinas o bordes puntiagudos.
- Nunca desenchufe el cable de alimentación tirando de él; quite siempre el enchufe.
- Si necesita un cable de extensión, asegúrese de que sea adecuado para su máquina y coloque el cable de forma segura.
- Nunca opere la máquina sin agua.
- Asegúrese siempre de que la cantidad de agua del depósito no sea inferior al nivel mínimo.
- No use la máquina en caso de funcionamiento defectuoso, cable de alimentación dañado o después de caer u otro daño. En tales casos, póngase en contacto con el servicio de Atención al Cliente.
- Mantenga a los niños alejados de la máquina durante el funcionamiento.
- Solo use la máquina en ambientes secos.
- No permita que el cable de alimentación cuelgue demasiado, corre el peligro de tropezar.
- Esta máquina está diseñada solo para uso doméstico.
- Para evitar daños, nunca use piezas de repuesto o accesorios no recomendados por el fabricante.
- Mantenga este aparato fuera del alcance de niños o personas que no reúnan las capacidades necesarias para utilizarlo sin supervisión.
- Si el cable de alimentación está dañado, debe ser reemplazado por el fabricante, el vendedor o un Servicio Técnico cualificado.
- Elija una superficie de soporte seca, estable y nivelada que no esté inmediatamente debajo de la toma de corriente.
- Debe estar separada al menos 60 cm del lavabo y los grifos.
- Nunca lo coloque sobre superficies o equipos inflamables, fusibles o aparatos termoelectrónicos (Microondas, Lavavajillas, etc.)
- Nunca coloque la máquina o el cable de alimentación a menos de 50 cm de superficies calientes o llamas abiertas.
- Nunca cubra la máquina durante el funcionamiento.

SOLUCIÓN DE PROBLEMAS

PROBLEMA	CAUSA	SOLUCIÓN
No sale café.	El depósito de agua está vacío.	Llene el depósito de agua.
El café no está suficientemente caliente.	La máquina está fría.	Esperes el tiempo indicado para el calentamiento.
	Acumulación de cal.	Realice la descalcificación.
Hay agua derramada.	El depósito de agua tiene fugas.	Verifique si la válvula del depósito está atascada.
	La bandeja inferior de goteo está llena de agua.	Vacíe la bandeja de goteo.
La palanca no puede cerrarse.	El adaptador de cápsulas/café no está bien colocado.	Revise y coloque el adaptador correctamente.



Según las Directrices Europeas 2002/95/CE, 2002/96/CE y 2003/108/CE, relativas a la reducción del uso de sustancias peligrosas en los aparatos eléctricos, además del desecho de residuos. El símbolo tachado del contenedor que se encuentra en el packaging indica la obligación de que el producto, al final de su vida útil, deberá depositarse en un lugar separado de los demás residuos. Por lo tanto el usuario deberá entregar el aparato, cuando deje de utilizarse, a los adecuados centro de recogida diferenciada de residuos electrónicos y electro-técnicos, o deberá devolverlo al vendedor en el momento de compra de un nuevo aparato de tipo equivalente, uno o cambio de otro. La adecuada recogida diferenciada del aparato inutilizado para los sucesivos procesos ambientalmente compatibles de reciclaje, tratamiento y desecho, contribuye a evitar posibles efectos negativos en el medio ambiente y en la salud, y en la salud, y favorece el reciclaje de los materiales de los que se compone el aparato. El desecho abusivo del producto por parte del usuario implica la aplicación de las sanciones previstas por la ley.

FRANÇAIS

BIENVENUE

Merci d'avoir choisi notre machine à café.

Dans ce manuel, vous trouverez les instructions, avertissements et recommandations nécessaires pour profiter de notre produit en toute sécurité et de manière satisfaisante. Avant de connecter votre machine, prenez le temps de lire attentivement les consignes de sécurité.

DIAGRAMME

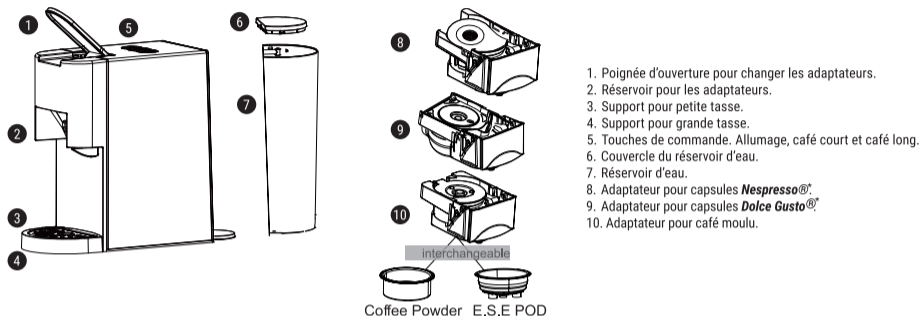

À PROPOS DE CE MANUEL

Ce manuel d'instructions ne peut pas couvrir toutes les circonstances possibles. En cas de doutes ou de problèmes non décrits de manière précise dans ce manuel d'utilisation, vous pouvez obtenir plus d'informations en contactant le Service Clients. Veuillez conserver ce manuel d'instructions pour le consulter si nécessaire.

DÉBALLAGE

- Retirez votre machine à café de son emballage.
- Après le déballage, vérifiez que les pièces suivantes sont incluses :
 - Réservoir d'eau
 - Machine à café
 - Manuella
 - Adaptateurs de capsules et café expresso.

Note :

- Vérifiez que la tension du courant électrique dans votre maison ou établissement est la même que celle indiquée sur la plaque signalétique de la machine.
- Recyclez tous les sacs en plastique pour éviter les risques pour les enfants !
- Conservez l'emballage pour le transport de la machine (par ex. pour le démontage, la réparation, etc.).

PREMIÈRE MISE EN SERVICE

Avant d'utiliser votre machine à café pour la première fois, respectez les consignes de sécurité contenues dans ce manuel, en particulier les suivantes :

- Faites attention à l'eau chaude ! Vous pourriez vous brûler.
- Rincez soigneusement le réservoir d'eau avec de l'eau propre avant la première utilisation.
- Ne pas utiliser la machine avec le réservoir d'eau vide ou si le niveau d'eau est inférieur au minimum.
- N'utilisez la machine que dans un endroit sec.
- N'ouvrez pas la poignée lorsque la machine est en train de chauffer ou de fonctionner.
- Débranchez toujours le cordon d'alimentation avant de nettoyer la machine.
- Nettoyez la machine à café uniquement avec un chiffon humide.

La première étape est de remplir le réservoir d'eau, il y a deux façons de le faire :

Remplir sans retirer le réservoir.

- Soulevez le couvercle du réservoir d'eau.
- Remplissez le réservoir avec de l'eau propre (température maximale de l'eau 35°C).
- Baissez le couvercle du réservoir.

Remplir en retirant le réservoir d'eau.

- Soulevez légèrement le réservoir d'eau dans le sens indiqué sur l'image pour le retirer de la machine. Remplissez le réservoir jusqu'à la marque "MAX" avec de l'eau propre (capacité maximale 0,8 litres).
- Glissez doucement le réservoir d'eau sur la base de celui-ci, en suivant la procédure inverse décrite ci-dessus. Lorsque la sortie du réservoir d'eau est insérée dans la base d'entrée, appuyez vers le bas pour bloquer le réservoir d'eau.

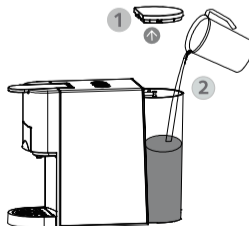

Avertissement :

Il peut y avoir des restes d'eau dans la machine. Pour s'assurer que cette machine fonctionne parfaitement, elle a été testée avec de l'eau avant de quitter l'usine.

Attention :

La manipulation incorrecte d'appareils électriques est dangereuse et peut être mortelle.

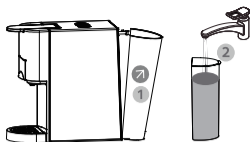
**MODE STANDBY**

Dans le réglage prédéfini par défaut, la machine dispose du mode "Standby". Dans ce mode, la machine et tous les voyants s'éteignent après 15 minutes d'inactivité.

Si la machine entre en mode veille, appuyez sur le bouton marche/arrêt pour la réactiver.

**RÉGLAGE DU MODE STANDBY**

Maintenez appuyés les boutons Petite tasse et Grande tasse.

Connectez la machine à la prise électrique. La LED de la touche de démarrage s'allumera.

En appuyant sur le bouton de la petite tasse, le voyant LED de celui-ci s'allumera, activant le mode veille ("Standby").

En appuyant à nouveau sur le bouton de la petite tasse, le voyant LED du bouton de la petite tasse éteindra, désactivant le mode veille ("Standby").

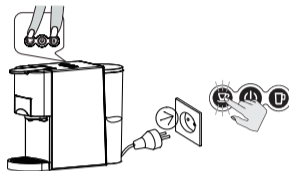
**RÉGLAGE PRÉDÉFINI PAR DÉFAUT**

Appuyez sur le bouton Grande Tasse et maintenez-le appuyé.

Connectez la machine à la prise électrique.

La LED du bouton s'allumera et clignotera deux fois, indiquant que la machine est revenue aux réglages prédéfinis par défaut.

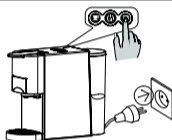
**MODE BOISSON CHAUDE ET FROIDE**

1



2



3

Mode chaude

1. Connectez l'appareil à la prise, le bouton On/Off clignotera deux fois en rouge et deux fois en bleu, indiquant que l'alimentation est bien connectée.
2. Une pression rapide sur le bouton On/Off pour l'allumer en lumière rouge, le bouton petite tasse et le bouton grande tasse clignoteront en bleu pendant 35 secondes sur le point de terminer le processus de chauffage.
3. Lorsque le bouton de la petite tasse et le bouton de la grande tasse arrêtent de clignoter, l'appareil est prêt pour la boisson chaude. Dans ce mode, le bouton petite tasse et le bouton grande tasse sont indiqués par une lumière bleue, et le bouton On/Off est indiqué par une lumière ROUGE fixe.

Mode Froide

1. Connectez l'appareil à la prise, le bouton On/Off clignotera deux fois en rouge et deux fois en bleu, indiquant que l'alimentation est bien connectée.
2. Appuyez sur le bouton ON / OFF et maintenez-le enfoncé (environ 2 secondes) jusqu'à ce que le voyant lumineux s'allume en BLEU.
3. Lorsque l'appareil entre en mode froid, les trois boutons sont indiqués par une lumière bleue fixe. Dans ce mode, le chauffage est éteint.
4. Conseils: Ajoutez 2-3 morceaux de glaçons dans la tasse à café, ou versez 8-10 °C (46-50 °F) d'eau glacée dans le réservoir d'eau pour préparer votre café froid.

PRÉPARATION DU CAFÉ

Votre machine à café est équipée de trois adaptateurs pour la préparation du café ou d'autres boissons.



1. Branchez la machine à la prise électrique et appuyez sur le bouton marche/arrêt.

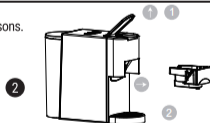

2. Lorsque la machine se réchauffe, soulevez la poignée supérieure et retirez l'adaptateur.

3. Suivez les instructions ci-dessous pour utiliser chaque type d'adaptateur :



Capsules Nespresso®

Capsules Nespresso® : Soulevez le couvercle de l'adaptateur, insérez une capsule à l'intérieur de celui-ci et abaissez le couvercle.



Capsules Dolce Gusto™

Capsules Dolce Gusto™ : Insérez une capsule dans l'adaptateur.

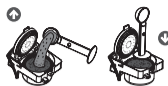

Café Espresso

Café Espresso : Soulevez le couvercle de l'adaptateur et ajoutez le café moulu. Appuyez pour comprimer le café moulu et abaissez le couvercle de l'adaptateur.

4

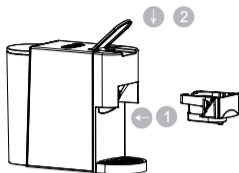

4. Insérez l'adaptateur avec la capsule et fermez la poignée vers le bas comme indiqué sur l'image.

5

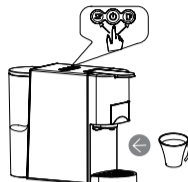

5. Placez une tasse sur le support. Appuyez une seule fois sur la touche du café souhaitée. Le bouton clignote et la machine commence la préparation.

6

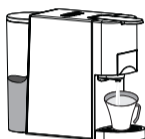

Temps de préparation prédéfini :

Capsules

25s pour le café court et 47s pour le café long.

Café Espresso

25s pour le café court et 47s pour le café long.

6. Une fois terminé le processus de préparation, la machine s'arrête automatiquement lorsque le temps de préparation prédéfini est atteint. Vous pouvez modifier la quantité de café en réglant le temps de préparation par défaut en fonction de vos goûts. Voir la section "Personnalisation de la quantité de café".

7. Soulevez la poignée et retirez l'adaptateur pour insérer la nouvelle capsule à utiliser ou pour changer l'adaptateur.

Attention :

Lorsque vous appuyez sur le bouton du café souhaité, son LED peut clignoter pendant quelques secondes d'abord, puis commencer à préparer le café, ce qui est tout à fait normal.

PERSONNALISER LA QUANTITÉ DE CAFÉ

Vous pouvez modifier la quantité de café en ajustant le temps de préparation prédéfini en fonction de vos goûts.

Réglage de la quantité pour les petites tasses

1. Placez la tasse sous la sortie de café.
2. Appuyez et maintenez appuyé le bouton de la petite tasse jusqu'à ce que vous obteniez le café que vous désirez (Min. 15s, Max. 90s).



Réglage de la quantité pour les grandes tasses

1. Placez la tasse sous la sortie de café.
2. Appuyez et maintenez appuyé le bouton de la grande tasse jusqu'à ce que vous obteniez le café que vous désirez (Min. 15s, Max. 90s).



NETTOYAGE

- Veillez débrancher la machine avant de la nettoyer.
- Ne jamais immerger la machine ou une partie de celle-ci dans l'eau, elle pourrait être sérieusement endommagée ou même causer la mort par électrocution !
- N'utilisez pas de nettoyant puissant, abrasif ou de dissolvant.
- N'utilisez pas de brosses, d'objets coupants ou tranchants.
- Ne pas nettoyer les pièces dans un lave-vaisselle.

Nettoyage de la capsule et des adaptateurs à café.

Videz le réservoir de l'adaptateur et lavez-le avec de l'eau. Séchez-le complètement avec une serviette ou un chiffon sec.



Nettoyage de la machine

Nettoyez-la avec un chiffon ou du papier propre et humide, puis remontez toutes les pièces. Nettoyez régulièrement la sortie du café et la zone de préparation à l'aide d'un chiffon humide.



VIDER ET NETTOYER LES TUYAUX INTERNES

Avant de réutiliser la machine après de longues pauses (p. ex. vacances), la machine doit être rincée à fond. Cette courte procédure sert à purger et nettoyer à fond la tuyauterie interne.

Procédure

1. Remplissez le réservoir d'eau (voir la section "Première mise en service").
2. Branchez l'appareil sur la prise électrique.
3. Appuyez sur le bouton de marche/arrêt.
4. Les LEDs des boutons resteront stables lorsque la machine sera réchauffée. Le temps d'échauffement est d'environ 45 secondes.
Avant d'appuyer sur le bouton du café long, assurez-vous que :
 - La poignée d'ouverture est fermée et il n'y a pas de capsules dans l'adaptateur.
 - El depósito de agua está lleno.
 - Le réservoir d'eau est bien en place, sinon il y a des risques de fuite d'eau.
5. Placez une grande tasse (250 ml ou plus) sous la sortie de café.
6. Appuyez sur le bouton du café long et attendez que l'appareil termine le rinçage.
7. Ne soulevez pas la poignée jusqu'à ce que le processus de rinçage s'arrête automatiquement.

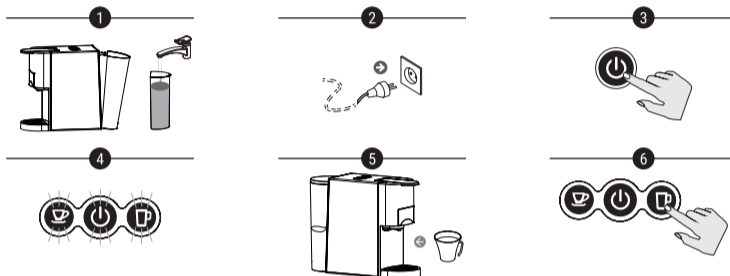

DÉTARTRAGE / ENTRETIEN DE LA MACHINE

L'eau potable varie selon les régions. Les particules de chaux provenant de l'eau potable sont déposées comme déchets dans la machine et peuvent bloquer la tuyauterie et causer des dommages. Pour éviter cela, assurez-vous de détartrer la machine au moins après avoir fait 300 à 400 tasses de café ou, en tout cas, si la production baisse de façon significative ou après un ou deux mois. Le détartrage doit être effectué correctement pour éviter tout dommage.

Suivez attentivement les instructions ci-dessous.

1. Remplissez le réservoir d'un mélange d'eau et d'un liquide détartrant spécial pour les machines à café, disponible dans les magasins (suivez toujours les instructions du fabricant).
2. Assurez-vous qu'il n'y a pas de capsules à l'intérieur de la machine.
3. Placez un grand récipient sous la sortie du café pour recueillir le mélange et les résidus de chaux.
4. Appuyez sur le bouton de la Grande Tasse pour effectuer le détartrage. Répétez le processus plusieurs fois jusqu'à ce que toute l'eau du réservoir soit épuisée.
5. Répétez le processus pour rincer le circuit interne avec un réservoir d'eau propre (pas de liquide détartrant) pour nettoyer complètement le circuit interne et assurer le bon goût de vos boissons.

Important

- Soyez extrêmement prudent avec l'eau chaude !
- Ne jamais nettoyer la machine avec du vinaigre. Cela endommagera la machine et donnera un mauvais goût aux boissons.
- Les dommages causés par un détartrage incorrect ou l'absence de celui-ci, ne sont pas couverts par la garantie.

CONSIGNES DE SECURITE



Ne mouillez pas la machine et ne la mettez pas dans l'eau.

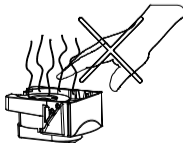

Ne touchez pas le dessus de l'adaptateur lorsque vous le retirez du compartiment, car il est très chaud et pourrait causer des brûlures.

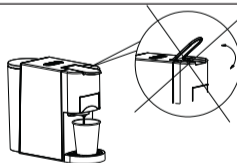

Ne soulevez pas la poignée d'ouverture pendant l'utilisation de la cafetière.

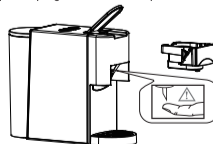

Il y a une aiguille pointue sur le dessus de l'adaptateur de capsule. Ne placez pas votre main en dessous ou près d'elle, car elle risque de vous blesser.

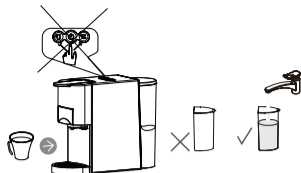

N'allumez pas ou n'utilisez pas la machine s'il n'y a pas d'eau dans le réservoir.

AVIS DE SÉCURITÉ

Risque d'électrocution

- Ne jamais immerger la machine dans l'eau ou tout autre liquide.
- Les cordons d'alimentation endommagés ne peuvent être remplacés qu'au service technique, contactez le service client.
- Ne jamais toucher la fiche, la prise électrique, le cordon ou la machine avec les mains mouillées ou humides.

Risque de brûlures

- Ne jamais déplacer la machine durant le fonctionnement.
- Ne jamais toucher les parties très chaudes de la machine (par ex. l'unité de préparation pendant les opérations).
- Ne pas s'approcher aux jets de vapeur ou de liquide.
- Ne déplacez pas la poignée d'ouverture tant que la machine est encore sous pression en train de faire du café.
- Débranchez le cordon d'alimentation et laissez la machine refroidir complètement avant de la nettoyer ou de l'entretenir.

ZONES D'UTILISATION

Cet appareil est exclusivement destiné à un usage domestique et similaires, tels que :

- Cuisine du personnel dans les bureaux, les magasins et autres environnements de travail ;
- Maisons rurales ;
- Hôtels, motels et autres environnements résidentiels.

CONSIGNES DE SÉCURITÉ

- Ne branchez jamais votre machine ailleurs que dans une prise secteur reliée à la terre.
- Pour vous assurer que la machine est éteinte, retirez la fiche de la prise électrique.
- Débranchez toujours le cordon d'alimentation avant de déplacer la machine et de longues périodes d'inutilisation.
- Ne jamais tenir ou faire passer le cordon d'alimentation sur des angles ou des bords coupants.
- Ne débranchez jamais le cordon d'alimentation en tirant sur celui-ci ; retirez toujours la fiche.
- Si vous avez besoin d'une rallonge, assurez-vous qu'elle est appropriée pour votre machine et placez le cordon de façon sûre.
- Ne jamais utiliser la machine sans eau.
- Veillez toujours à ce que la quantité d'eau dans le réservoir ne soit pas inférieure au niveau minimum.
- Ne pas utiliser la machine en cas de fonctionnement défectueux, cordon d'alimentation endommagé ou après une chute ou d'autres dommages. (Dans de tels cas, contactez le Service Client.)
- Ne laissez jamais l'appareil à la portée des enfants pendant le fonctionnement.
- N'utilisez la machine que dans un endroit sec.
- Ne laissez jamais pendre le câble d'alimentation d'un appareil au bord d'une table ou d'un comptoir, car cela peut entraîner un risque.
- Cet appareil est exclusivement destiné à un usage domestique.
- Pour éviter tout dommage, n'utilisez jamais de pièces de rechange ou d'accessoires non recommandés par le fabricant.
- Ne laissez jamais l'appareil à la portée des enfants ou des personnes qui n'ont pas les compétences nécessaires pour l'utiliser sans surveillance.
- Si le cordon d'alimentation est endommagé, il doit être remplacé par le fabricant, le revendeur ou un Service technique qualifié.
- Choisissez une surface sèche, stable et nivelée qui ne se trouve pas immédiatement sous la prise de courant.
- Il doit être éloigné d'au moins 60 cm du lavabo et des robinets.
- Ne le placez jamais sur des surfaces ou des équipements inflammables, des fusibles ou des appareils thermoélectriques (micro-ondes, lave-vaisselle, etc.).
- Ne jamais placer la machine ou le cordon d'alimentation à moins de 50 cm de surfaces chaudes ou de flammes nues.
- Ne jamais couvrir la machine pendant le fonctionnement.

RÉSOLUTION DES PROBLÈMES

PROBLÈME	CAUSE	SOLUTION
Il n'y a pas de café qui sort.	Le réservoir d'eau est vide.	Remplir le réservoir d'eau.
Le café n'est pas assez chaud.	La machine est froide.	Attendre le temps indiqué pour le chauffage.
	Accumulation de chaux.	Effectuer le détartrage.
Il y a de l'eau renversée.	Le réservoir d'eau fuit.	Vérifiez si la valve du réservoir est coincée.
	Le bac d'égouttement inférieur est rempli d'eau.	Videz le bac d'égouttement.
La poignée ne peut pas être fermée.	L'adaptateur n'est pas en place.	Vérifiez et fixez correctement l'adaptateur.



Selon les directives européennes 2002/95/CE, 2002/96/CE et 2003/108/CE concernant la réduction de substances dangereuses dans les équipements électriques ainsi que l'élimination des déchets. Le symbole de la poubelle barrée d'une croix sur l'emballage indique l'obligation d'éliminer le produit, à la fin de sa vie utile, en le séparant des autres déchets. L'utilisateur doit donc retourner l'appareil, lorsqu'il n'est plus utilisé, au centre de tri des déchets électroniques et électrotechniques, ou le retourner au vendeur lors de l'achat d'un appareil neuf du même type, en échange. Une collecte différenciée adéquate du dispositif inutilisé pour les processus successifs de recyclage, de traitement et d'élimination respectueux de l'environnement contribue à éviter d'éventuels effets négatifs sur l'environnement et sur la santé, et favorise le recyclage des matériaux qui composent le dispositif. L'élimination abusive du produit par l'utilisateur implique l'application des sanctions prévues par la loi.

Русский

ДОБРО ПОЖАЛОВАТЬ

Спасибо, что выбрали нашу кофеварку.

В этом руководстве вы найдете инструкции, предупреждения и рекомендации, необходимые для безопасного и удовлетворительного использования нашего продукта. Перед подключением устройства внимательно ознакомьтесь с правилами техники безопасности.

СПИСОК ДЕТАЛЕЙ

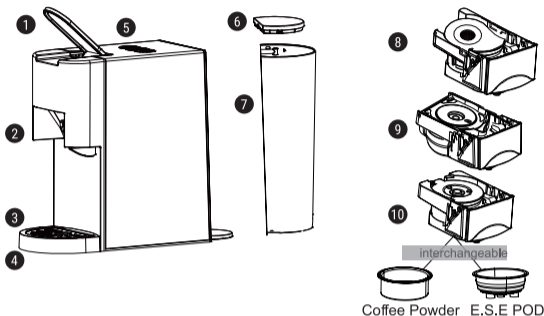

1. Открывающий рычаг для смены адаптеров.
2. Отсек для адаптеров.
3. Небольшая поддержка чашки.
4. Большая поддержка чашки.
5. Кнопки управления: On/off, короткий кофе и длинный кофе.
6. Крышка резервуара для воды.
7. Резервуар для воды.
8. Адаптер для капсул Nespresso®*.
9. Адаптер для капсул Dolce Gusto®*.
10. Адаптер для молотого кофе или E. S. E. кофе pod (44 мм).

* Nespresso и Dolce Gusto являются торговыми марками Societedes Produits Nestlé SA.

ОБ ЭТОМ РУКОВОДСТВЕ

Данное руководство по эксплуатации не может охватывать все возможные обстоятельства. В случае возникновения сомнений или проблем, недостаточно описанных в данном руководстве по эксплуатации, вы можете получить дополнительную информацию, обратившись в Отдел обслуживания клиентов.

Пожалуйста, сохраните это руководство по эксплуатации для справки, если это необходимо.

РАСПАКОВКА

1. Извлеките кофеварку из упаковки.
2. После распаковки убедитесь, что в комплект входят следующие детали:

- Резервуар для воды
- Кофеварка
- Руководство пользователя
- Адаптеры

Примечание:

- Убедитесь, что напряжение электрического тока в вашем доме или учреждении совпадает с напряжением, указанным на заводской табличке машины.
- Утилизируйте все пластиковые пакеты, чтобы избежать опасности для детей!
- Храните упаковку для транспортировки машины (например, для разборки, ремонта и т. д.).

ПРИСТУПАЯ К РАБОТЕ

Перед первым использованием кофеварки обратите внимание на меры предосторожности, приведенные в данном руководстве, в частности на следующие:

- Будьте осторожны с горячей водой! Ты можешь обжечься.
- Перед первым использованием тщательно промойте резервуар для воды чистой водой.
- Не используйте устройство с пустым резервуаром для воды или если уровень воды ниже минимального уровня.
- Используйте прибор только в сухом помещении.
- Не открывайте рычаг, когда машина прогревается или работает.
- Перед чистой машины всегда отсоединяйте шнур питания от розетки.
- Чистите кофеварку только влажной тряпкой.

Первый шаг — наполнить резервуар водой; есть два способа сделать это: Наполните бак, не снимая его.

1. Поднимите крышку резервуара для воды.
2. Наполните бак чистой водой (максимальная температура воды 35°C).
3. Опустите крышку бака.

Заполните , сняв резервуар для воды.

1. Слегка приподнимите резервуар для воды в направлении, показанном на рисунке, чтобы снять резервуар для воды с прибора. Наполните бак до линии «МАКС» чистой водой (максимальная емкость 0,8 литра).
2. Медленно надвиньте резервуар для воды на основание резервуара для воды, выполняя обратную процедуру описана выше. Когда выходное отверстие резервуара для воды

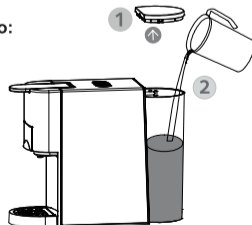

вставлено во входное основание, нажмите вниз, чтобы зафиксировать резервуар для воды

Предупреждение:

В приборе может остаться капля воды. Чтобы убедиться, что этот агрегат работает идеально, он был протестирован водой перед тем, как покинуть завод.

Осторожность:

Неправильное обращение с электрооборудованием опасно и может привести к летальному исходу.

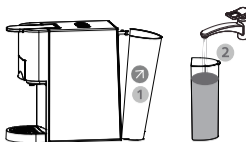

РЕЖИМ ОЖИДАНИЯ

По умолчанию данное устройство находится в режиме ожидания: В этом режиме машина и все индикаторные лампы выключаются после 15 минут бездействия. Если машина переходит в режим ожидания, нажмите кнопку пуск, чтобы снова включить ее.



НАСТРОЙКА РЕЖИМА ОЖИДАНИЯ

Удерживайте нажатой кнопки Маленькая чашка и Большая чашка. Подключите устройство к электрической розетке. Загорится светодиод. Чтобы активировать режим ожидания, нажмите маленькую кнопку чашки, и светодиод загорится.

Нажмите еще раз, чтобы отключить режим ожидания, и светодиод погаснет.

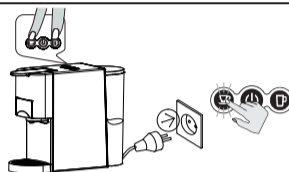

ЗАВОДСКАЯ НАСТРОЙКА ПО УМОЛЧАНИЮ

Нажмите и удерживайте Большую кнопку чашки.

Подключите устройство к электрической розетке.

Светодиод на кнопке включится и дважды мигнет, указывая на то, что машина вернулась к заводским настройкам по умолчанию.

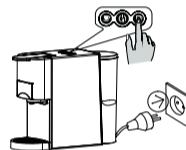

РЕЖИМ ГОРЯЧЕГО ИЛИ ХОЛОДНОГО НАПИТКА

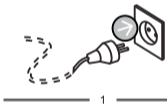

1



2



3

Режим горячего напитка

1. Подключите машину к питанию, когда кнопка вк./вык. машины горит красным и синим цветом два раза, то это значит, что машина уже подключена.
2. Быстро один раз нажмите кнопку вк./вык., горит красным, когда большая чашка и маленькая чашка мигают синим около 35 с, то предварительный нагрев скоро завершится.
3. Когда большая чашка и маленькая чашка прекращают мигать, то это значит, что предварительный нагрев уже завершен, при этом можно начать готовить горячий напиток. В этом режиме, большая чашка и маленькая чашка горят синим, а кнопка вк./вык. постоянно горит красным.

Режим холодного питья

1. Подключите машину к питанию, когда кнопка вк./вык. машины горит красным и синим цветом два раза, то это значит, что машина уже подключена.
2. Нажмите кнопку вк./вык. и удержите её в течение 2 секунд, пока индикатор не горит синим.
3. Когда машина переходит в режим холодного режима, три кнопки постоянно горят синим, в это время система нагрева выключена.
4. Подсказка: можно добавить 2 льдины в чашку для холодного напитка, либо добавить холодную воду температурой 8-10 °C (46-50 °F) в емкость для приготовления холодного напитка.

ПРИГОТОВЛЕНИЕ КОФЕ

Ваша кофеварка включает в себя три адаптера для приготовления кофе или других напитков.



1

1. Подключите устройство к сетевой розетке. Нажмите кнопку пуск.

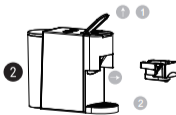

2

2. Поднимите верхний рычаг и вытяните его, чтобы снять адаптер, пока машина прогревается.

3. Следуйте приведенным ниже инструкциям, чтобы использовать каждый тип адаптера:



3

Капсулы Nespresso ®

Капсулы Nespresso ® :
Поднимите крышку адаптера капсулы. Вставьте капсулу в адаптер и опустите крышку адаптера.



Капсулы Dolce Gusto™

Капсулы Dolce Gusto™ :
Вставьте капсулу в адаптер.

АДАПТЕР DOLCE GUSTO® - ИСПОЛЬЗОВАНИЕ И ОЧИСТКА

Пожалуйста, обратите внимание при использовании адаптера Dolce Gusto®. Сварьте, что при очистке необходимо проверить 2 детали: 1. Прокальвающий штифт и 2. Заливочное сопло на адаптере.
Пожалуйста, ознакомьтесь с приведенными ниже инструкциями по очистке адаптера.

- 1 Прокальвающий Штифт
- 2 Заливочная Насадка



Молотый кофе

Молотый кофе:

Поднимите крышку адаптера и добавьте молотый кофе. Нажмите вниз, чтобы уплотнить молотый кофе, и опустите крышку адаптера.



E. S. E. pod (44 мм)

E. S. E. pod (44 мм):

Вставьте кофейный стручок в адаптер.

4

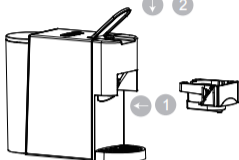

4. Вставьте адаптер вместе с капсулой внутрь и закройте рычаг вниз, как показано на рисунке.

5



5. Поставьте чашку под дозатор. Нажмите только нужную кнопку кофе. Кнопка мигнет, и машина начнет подготовку.

6

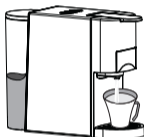

Заданное время заваривания:

Капсулы

25 секунд для короткого эспрессо и 47 секунд для длинного кофе.

Молотый кофе

25 секунд для короткого эспрессо и 47 секунд для длинного кофе.

6. Как только процесс заваривания будет завершен, машина автоматически остановится, когда будет достигнуто заданное время заваривания. Вы можете изменить количество кофе, отрегулировав время заваривания по умолчанию в соответствии со своим вкусом. См. раздел «Регулировка громкости кофе».

7. Поднимите рычаг и снимите адаптер, чтобы вставить новую капсулу, которую вы собираетесь использовать, или сменить адаптер.

Внимание:

При нажатии нужной кнопки кофе ее светодиод может сначала несколько секунд мигать, а затем начать заваривать кофе, что вполне нормально.

РЕГУЛИРОВКА ГРОМКОСТИ КОФЕ

Вы можете изменить количество кофе, отрегулировав время заваривания по умолчанию в соответствии со своим вкусом.

Регулировка объема для маленькой чашки

1. Поставьте чашку под носик кофе.
2. Нажмите и удерживайте кнопку маленькой чашки, пока не получите нужный вам кофе (мин. 15 с, макс. 90 с).



Регулировка объема для большой чашки

1. Поставьте чашку под носик кофе.
2. Нажмите и удерживайте кнопку большой чашки, пока не получите нужный вам кофе (мин. 15 с, макс. 90 с).



УБОРКА

Обязательно отключите машину перед чисткой.

• Никогда не погружайте машину или ее часть в воду; вы можете получить серьезную травму или даже умереть от удара электрическим током!

- Не используйте никаких сильных чистящих средств или растворителей.
- Не используйте заостренные предметы, щетки, абразивы или острые предметы.
- Не мойте детали в посудомоечной машине.

Очистка адаптеров для капсул и молотого кофе

Опорожните резервуар адаптера и промойте его водой. Тщательно высушите весь кусок салфеткой или сухой тканью.

Очистка прибора

Протрите чистой влажной тряпкой, соберите все детали. Регулярно протирайте носик и место приготовления кофе влажной тканью.



ОПОРОЖНЕНИЕ И ОЧИСТКА ВНУТРЕННИХ ТРУБ

Перед повторным использованием машины после длительных перерывов (например, отпуска) ее необходимо тщательно промыть. Эта короткая процедура служит для тщательной продувки и очистки внутренних трубопроводов.

Процедура

1. Наполните резервуар водой (см.)
 2. Подключите устройство к сетевой розетке.
 3. Нажмите кнопку Пуск.
 4. Светодиоды на кнопках стабилизируются, когда машина прогреется. Время прогрева составляет примерно 45 секунд.
- Прежде чем нажать длинную кнопку кофе, убедитесь, что:
- Рычаг отсека закрыт, и внутри нет капсул.
 - Резервуар для воды полон.
 - Резервуар для воды надежно закреплен на месте, в противном случае вода может протекать.
5. Поместите большую чашку (размером 250 мл или больше) под дозатор.
 6. Нажмите длинную кнопку кофе и дождитесь завершения полоскания прибора.
 7. Не поднимайте рычаг до тех пор, пока процесс промывки не прекратится автоматически.

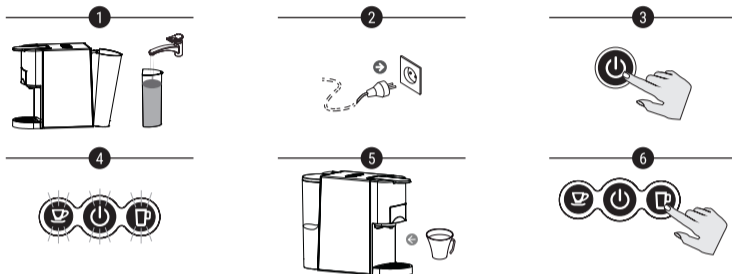

ДЕКАЛЬЦИФИКАЦИЯ МАШИНЫ

Питьевая вода варьируется в зависимости от региона. Частицы извести из питьевой воды осаждаются в машине в виде отходов и могут блокировать трубу и привести к повреждению. Чтобы избежать этого, обязательно декальцинируйте машину по крайней мере после приготовления 300–400 чашек кофе или, во всяком случае, если производство значительно упадет или через один-два месяца. Декальцинация должна быть проведена правильно, чтобы избежать повреждений. Внимательно следуйте приведенным ниже инструкциям.

1. Заполните резервуар смесью воды и коммерчески доступной декальцинирующей жидкости для кофеварки (всегда следуйте инструкциям производителя).
2. Убедитесь, что внутри машины нет капсул.
3. Поместите большой контейнер под дозирующую головку, чтобы собрать смесь и остатки извести.
4. Нажмите кнопку Большой чашки, чтобы выполнить декальцинацию. Повторите процесс несколько раз, пока вся вода в баке не будет израсходована.
5. Повторите процесс промывания внутреннего контура резервуаром с чистой водой (без декальцинирующей жидкости), чтобы полностью очистить внутренний контур и обеспечить хороший вкус ваших напитков.

Важный

- Будьте предельно осторожны с горячей водой!
- Никогда не чистите машину уксусом. Это повредит машину и сделает напитки неприятными на вкус.
- Гарантия не распространяется на повреждения, вызванные неправильной декальцификацией или ее отсутствием.

ПРЕДУПРЕЖДЕНИЯ БЕЗОПАСНОСТИ



Не мочите машину и не ставьте ее в воду.

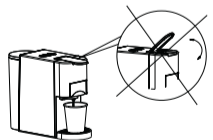

Не поднимайте верхнюю крышку во время использования пивовара.

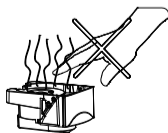

Не прикасайтесь к верхней части адаптера при извлечении его из отсека, так как он очень горячий и может вызвать ожоги.

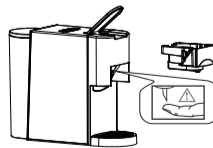

На верхней части капсульного адаптера есть острая игла. Не кладите руку под него или рядом с ним, так как она может быть проколота.

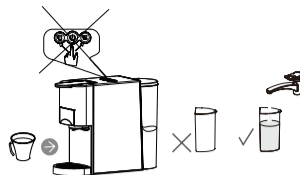

Не поднимайте верхнюю крышку во время использования пивовара.

ПРЕДУПРЕЖДЕНИЕ

Опасность поражения электрическим током

- Никогда не погружайте прибор в воду или любую другую жидкость.
- Поврежденные шнуры питания могут быть заменены только авторизованным сервисным персоналом, пожалуйста, обратитесь в службу поддержки клиентов.
- Никогда не прикасайтесь к вилке, розетке, шнуру или машине мокрыми или влажными руками.

Опасность ожогов

- Никогда не перемещайте прибор во время работы.
- Никогда не прикасайтесь к очень горячим частям прибора (например, к блоку подготовки во время работы).
- Не приближайтесь к струям пара или жидкости.
- Не двигайте рычаг управления, пока машина все еще находится под давлением, готовя кофе.
- Перед чистой или обслуживанием отсоедините шнур питания и дайте прибору полностью остыть. RANGE ОБЛАСТЬ

ПРИМЕНЕНИЯ

Это устройство предназначено для бытового использования и аналогичных сред, таких как:

- Кухонные зоны персонала в магазинах, офисах и других рабочих помещениях;
- Сельские дома;
- Отели, мотели и другие жилые помещения;

МЕРЫ ПРЕДОСТОРОЖНОСТИ

- Подключайте кофеварку только к правильно заземленной электрической розетке.
- Чтобы убедиться, что машина выключена, выньте вилку из электрической розетки.
- Всегда отсоединяйте шнур питания перед перемещением машины, чистой или техническим обслуживанием и длительным неиспользованием.
- Не тяните шнур за острые края, не зажимайте его и не позволяйте ему висеть.
- Не отсоединяйте электроприборы от розетки, потянув за шнур; вместо этого возьмите вилку и отсоедините ее от электрической розетки.
- Если вам нужен удлинитель, убедитесь, что он подходит для вашей машины, и надежно закрепите его.
- Никогда не эксплуатируйте машину без воды.
- Всегда следите за тем, чтобы количество воды в баке не было ниже минимального уровня.
- Не используйте машину в случае неисправной работы, повреждения шнура питания, падения или других повреждений. (В этом случае, пожалуйста, обратитесь в Службу поддержки клиентов.)
- Держите детей подальше от машины во время работы.
- Используйте машину только в сухом помещении.
- Не позволяйте шнуру питания висеть слишком низко, так как есть риск сплотнуться.
- Эта машина предназначена только для домашнего использования.
- Во избежание повреждений никогда не используйте запасные части или аксессуары, не рекомендованные производителем.
- Храните этот прибор в недоступном для детей месте или лиц, не имеющих необходимых навыков для использования его без присмотра.
- Если шнур питания поврежден, его следует заменить изготовителем, дилером или квалифицированным специалистом по техническому обслуживанию.
- Выберите сухую, устойчивую, ровную поверхность, которая не находится непосредственно под электрической розеткой.
- Он должен находиться на расстоянии не менее 80 см от края.
- Никогда не ставьте его на легковоспламеняющиеся поверхности или оборудование, предохранители или другие приборы (микроволновая печь, посудомоечная машина и т. д.).
- Никогда не помещайте машину или шнур питания в пределах 50 см от горячих поверхностей или открытого огня.
- Никогда не закрывайте устройство во время работы.

ДИАГНОСТИКА

ПРОБЛЕМА	ПРИЧИНА	РЕШЕНИЕ
Кофе не выходит.	Резервуар для воды пуст.	Наполните резервуар для воды водой.
Кофе недостаточно горячий.	Кофеварка остыла.	Дождитесь указанного времени для нагрева.
	Известковый налет.	Проводят декальцинацию.
На дне машины есть вода.	Бак с водой протекает.	Проверьте, не засорили ли клапан бака.
	Нижний поддон для капель заполнен водой.	Опорожните поддон для капель.
Рычаг не закрывается.	Адаптер капсулы/кофе не установлен.	Проверьте и правильно прикрепите адаптер.



В соответствии с Директивами 2002/95/CE, 2002/96/CE и 2003/108/CE об ограничении использования опасных веществ в электрическом и электронном оборудовании, а также утилизации их отходов. Символ с перечеркнутым мусорным баком, изображенный на упаковке, указывает на то, что продукт по истечении срока его службы должен быть собран как отдельный мусор. Поэтому любая продукция, срок годности которой истек, должна быть передана в центры утилизации отходов, специализирующиеся на разделном сборе отходов электрического и электронного оборудования, или возвращена розничному продавцу при покупке нового аналогичного оборудования на индивидуальной основе. Надлежащий разделный сбор для последующего запуска оборудования, направленного на переработку, обработку и утилизацию экологически совместимым способом, способствует предотвращению возможного негативного воздействия на окружающую среду и здоровье человека и оптимизирует переработку и повторное использование компонентов, входящих в состав устройства. Неправильное распоряжение продуктом пользователем влечет за собой применение административных санкций в соответствии с законодательством.

WILLKOMMEN

Vielen Dank, dass Sie sich für unsere Kaffeemaschine entschieden haben.

In diesem Handbuch finden Sie die Anweisungen, Warnungen und Empfehlungen, die notwendig sind, um unser Produkt sicher und zufriedenstellend zu genießen. Bevor Sie Ihre Kaffeemaschine anschließen, nehmen Sie sich die Zeit, die Sicherheitshinweise sorgfältig zu lesen.

LISTA DE PARTES

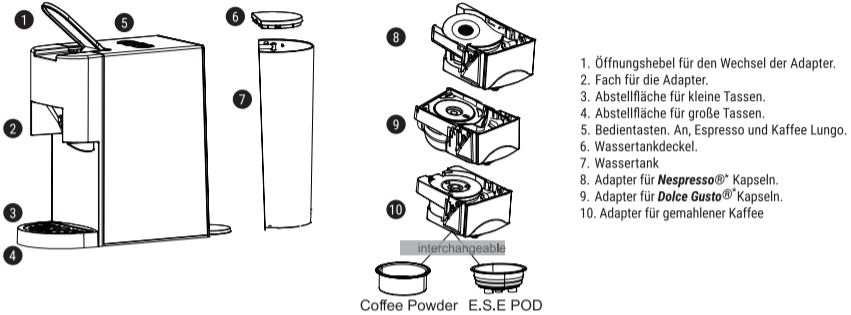

1. Öffnungshebel für den Wechsel der Adapter.
2. Fach für die Adapter.
3. Abstellfläche für kleine Tassen.
4. Abstellfläche für große Tassen.
5. Bedientasten. An, Espresso und Kaffee Lungo.
6. Wassertankdeckel.
7. Wassertank
8. Adapter für *Nespresso*® Kapseln.
9. Adapter für *Dolce Gusto*® Kapseln.
10. Adapter für gemahlener Kaffee

ZU DIESER ANLEITUNG

Diese Bedienungsanleitung kann nicht alle möglichen Umstände abdecken. Bei Unklarheiten oder Problemen, die in dieser Betriebsanleitung nicht ausreichend beschrieben sind, können Sie sich an unseren Kundendienst wenden. Bewahren Sie diese Bedienungsanleitung als Vorlage auf.

AUSPACKEN

1. Packen Sie Ihre Kaffeemaschine aus der Verpackung.
2. Vergewissern Sie sich nach dem Auspacken, dass die folgenden Teile enthalten sind:
 - Wassertank
 - Kaffeemaschine
 - Anleitung
 - Adapter für Kapseln und gemahlenen Kaffee.

Hinweis:

- Vergewissern Sie sich, dass die Spannung des elektrischen Stroms in Ihrem Haus oder Betrieb mit der auf dem Typenschild des Geräts übereinstimmt.
- Recyceln Sie alle Plastiktüten, um Gefahren für Kinder zu vermeiden!
- Bewahren Sie die Verpackung für den Transport der Kaffeemaschine auf (z.B. für Demontage, Reparatur, etc.).

BEGINNEN SIE IHRE KAFFEEMASCHINE ZU BENUTZEN

Bevor Sie Ihre Kaffeemaschine zum ersten Mal benutzen, beachten Sie die Sicherheitshinweise auf dieser Anleitung, insbesondere die folgenden:

- Seien Sie vorsichtig mit dem heißen Wasser! Sie könnten sich verbrennen.
- Spülen Sie den Wassertank vor dem ersten Gebrauch gründlich mit sauberem Wasser ab.
- Benutzen Sie die Kaffeemaschine nicht mit leerem Wassertank oder wenn der Wasserstand unter dem Mindestwert liegt.
- Verwenden Sie die Kaffeemaschine nur in einem trockenen Raum.
- Öffnen Sie den Hebel nicht, wenn die Kaffeemaschine warm wird oder im Betrieb ist.
- Vor der Reinigung der Kaffeemaschine immer den Stromkabel entfernen.
- Reinigen Sie die Kaffeemaschine nur mit einem feuchten Tuch.

Füllen ohne das Entfernen des Wassertanks.

1. Den Wassertankdeckel öffnen.
2. Füllen Sie den Tank mit sauberem Wasser (maximale Wassertemperatur 35°C).
3. Den Wassertankdeckel schließen.

Füllen durch das Entfernen des Wassertanks.

1. Den Wassertank wie auf dem Bild, in der angezeigte Richtung leicht anheben, um den aus der Kaffeemaschine zu entfernen. Füllen Sie den Wassertank bis zur Markierung «MAX» mit frischem Wasser (max. Inhalt 0,6 Liter).
2. Schieben Sie den Wassertank langsam über sein Boden und machen Sie den umgekehrten Vorgang des vorherigen Punktes. Wenn der Wassertank in den Einlaufboden eingeführt wird, drücken Sie den nach unten, um den Wassertank zu verriegeln.

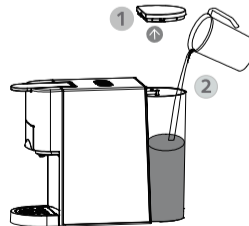

Achtung:

Es kann sein, dass noch Tropfen Wasser in der Kaffeemaschine sind. Damit diese Kaffeemaschine einwandfrei funktioniert, wurde sie mit Wasser getestet, bevor sie das Werk verließ.

Vorsicht:

Unsachgemäßer Umgang mit elektrischen Geräten ist gefährlich und kann tödlich sein.

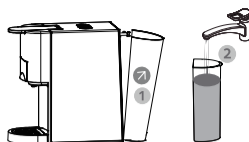
**STANDBY MODUS**

In der Werkseinstellung befindet sich die Kaffeemaschine im Standby Modus. In diesem Modus schalten sich die Kaffeemaschine und alle Anzeigelampen nach 15 Minuten Inaktivität aus. Wenn die Kaffeemaschine in den Standby-Modus wechselt, drücken Sie die Einschalttaste, um es wieder einzuschalten.

**STANDBY MODUS EINSTELLUNG**

Drücken Sie beide Kaffeetasten gleichzeitig für einige Sekunden.

Schließen Sie die Kaffeemaschine an die Steckdose an. An der Starttaste wird das LED aufleuchten.

Durch das Drücken der Espresso Taste, wird die LED-Leuchte angehen, somit aktiviert sich der "Standby Modus".

Durch erneutes Drücken der Taste, schaltet sich die LED-Leuchte aus, somit deaktiviert sich der "Standby Modus".

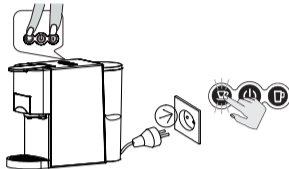
**WERKSVOREINSTELLUNG**

Drücken Sie die Lungo Taste für einige Sekunden.

Schließen Sie die Kaffeemaschine an die Steckdose an.

Das LED an der Taste leuchtet auf und blinkt zweimal, um anzuzeigen, dass die Kaffeemaschine auf die Werkseinstellungen zurückgesetzt wurde.

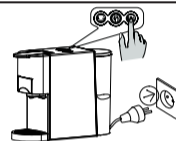
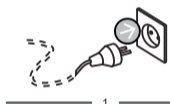
**HEIß- UND KALTGETRÄNKEMODUS**

1



2



3

Heißgetränkemodus

1. Schließen Sie das Gerät an die Hauptbuche an, die EIN / AUS-Taste blinkt zweimal in rot und zweimal in blau, was anzeigt, dass die Stromversorgung gut ist in Verbindung gebracht.

2. Drücken Sie kurz auf die EIN / AUS-Taste, um sie in Rotlicht einzuschalten. Der kleine Becherknopf und der große Becherknopf blinken blau für 35s kurz vor dem Ende des Aufheizvorgangs.

3. Wenn der kleine Becherknopf und der große Becherknopf nicht mehr blinken, Das Gerät ist bereit für ein heißes Getränk. In diesem Modus ist die kleine Tasse und große Tasse werden großes blaues Licht angezeigt und die EIN / AUS-Taste ist angezeigt in Dauerlicht ROT.

Kaltgetränkemodus

1. Schließen Sie das Gerät an die Hauptbuche an, die EIN / AUS-Taste blinkt zweimal in rot und zweimal in blau, was anzeigt, dass die Stromversorgung gut ist in Verbindung gebracht.

2. Drücken Sie die EIN / AUS-Taste und halten Sie sie gedrückt (ca. 2) Sekunden), bis die Anzeigelampe in BLAU leuchtet.

3. Wenn das Gerät in den Kaltgetränkemodus wechselt, alle drei Die Tasten werden in der Dauerlichtanzeige BLAU angezeigt. Modus ist die Heizung ausgeschaltet.

4. Tipps: 2-3 Stück Eiswürfel kalt in die Kaffeetasse geben trinken oder 8 - 10 °C (40 - 50 °F) Eiswasser in den Wassertank füllen brauen Sie Ihr kaltes Getränk.

ZUBEREITUNG DES KAFFEEES

Ihre Kaffeemaschine enthält drei Adapter für die Zubereitung von Kaffee oder anderen Getränken.



1

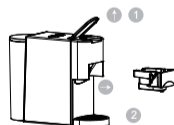

2

1. Schließen Sie die Kaffeemaschine an das Stromnetz an und drücken Sie den Ein/Ausschalter.

2. Während sich die Maschine erwärmt, heben Sie den oberen Hebel an und ziehen Sie ihn heraus, um den Adapter zu entfernen.

3. Folgen Sie den Anweisungen unten, um jeden Adaptertyp zu verwenden.:



Dolce Gusto® Kapseln

Dolce Gusto® Kapseln: Stecken Sie eine Kapsel in den Adapter.



Nespresso® Kapseln

Nespresso® Kapseln: Heben Sie die Kapseladapterkappe an. Legen Sie eine Kapsel in den Adapter ein und schließen Sie die Adapterkappe.



Gemahlener Kaffee

Gemahlener Kaffee: Heben Sie den Deckel des Adapters an und fügen Sie den gemahlene Kaffee hinzu. Drücken Sie nach unten, um den gemahlene Kaffee zu pressen und dann schliessen Sie die Adapterkappe.

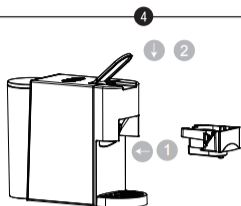

4. Schieben Sie den Adapter mit der Kapsel hinein und schließen Sie den Hebel nach unten, wie in der Abbildung gezeigt.

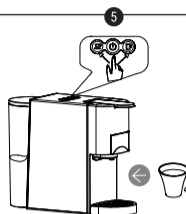

5. Stellen Sie eine Tasse unter den Kaffeeauslauf. Drücken Sie die gewünschte Kaffeetaste nur einmal. Die gewählte Taste blinkt und die Kaffeemaschine beginnt mit der Vorbereitung.

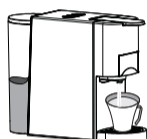

Vorbereitungszeit:

Kapseln

25s für Espresso y 47s für Kaffee Lungo.

Gemahlener Kaffee

25s für Espresso y 47s für Kaffee Lungo.

6. Sobald der Vorbereitungsprozess abgeschlossen ist, stoppt die Kaffeemaschine automatisch, wenn die voreingestellte Einrichtzeit erreicht ist. Sie können die Kaffeemenge ändern, indem Sie die voreingestellte Zubereitungszeit nach Ihrem Geschmack einstellen. Siehe Kapitel "DIE KAFFEEMENGE ANPASSEN".

7. Heben Sie den Hebel an und entfernen Sie den Adapter, um die neue Kapsel einzusetzen oder um den Adapter zu wechseln.

Hinweis:

Wenn die gewünschte Kaffeetaste gedrückt wird, blinkt das LED zuerst für einige Sekunden und beginnt dann, Kaffee zu kochen, was ganz normal ist.

DIE KAFFEEMENGE ANPASSEN

Sie können die Kaffeemenge einstellen, indem Sie die voreingestellte Vorbereitungszeit nach Ihrem Geschmack einstellen.

Mengeneinstellung für Espresso

1. Stellen Sie die Tasse unter den Kaffeeauslauf.
2. Drücken Sie die Espresso Taste, bis Sie den gewünschten Kaffee erhalten (Min. 15s, Max. 90s).

Mengeneinstellung für Lungo

1. Stellen Sie die Tasse unter den Kaffeeauslauf.
2. Drücken Sie die Lungo Taste, bis Sie den gewünschten Kaffee erhalten (Min. 15s, Max. 90s).



REINIGEN

- Achten Sie darauf, das Gerät vor der Reinigung vom Stromnetz abzuschalten.
- Tauchen Sie das Gerät oder einen Teil davon niemals in Wasser, kann durch einen elektrischen Schlag schwer beschädigt werden oder sogar tödlich sein!
- Verwenden Sie keine starken Reinigungsmittel oder Lösungsmittelreiniger.
- Verwenden Sie keine scharfen Gegenstände, Bürsten, Schleifmittel oder andere scharfe Gegenstände.
- Reinigen Sie die Einzelteile nicht in der Spülmaschine.

Reinigung der Kapsel und der Kaffeeadapter.

Leeren Sie den Adaptertank und waschen Sie ihn mit Wasser. Trocknen Sie das ganze Teil gründlich mit einer Serviette oder einem trockenen Tuch.

Reinigung der Kaffeemaschine.

Reinigen Sie mit einem sauberen, feuchten Tuch, setzen Sie alle Teile wieder zusammen. Reinigen Sie den Kaffeeauslauf und den Zubereitungsbereich regelmäßig mit einem feuchten Tuch.

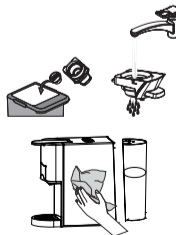

LEEREN UND REINIGEN DER INNENRÖHREN

Vor der Wiederinbetriebnahme nach längeren Pausen (z.B. Urlaub) muss die Kaffeemaschine gründlich gespült werden. Dieses kurze Vorgehen dient der gründlichen Spülung und Reinigung der Innenverrohrung.

Vorgehensweise

1. Füllen Sie den Wassertank mit Wasser. (siehe Kapitel "Beginnen Sie Ihre Kaffeemaschine zu benutzen".)
2. Schließen Sie das Gerät an die Steckdose an.
3. Drücken Sie die Einschalttaste.
4. Die LEDs auf den Tasten stabilisieren sich, wenn die Maschine aufgewärmt ist. Die Aufwärmzeit beträgt ca. 45 Sekunden.
Bevor Sie die Longo Taste drücken, vergewissern Sie sich:
 - Der Hebel ist geschlossen und es befinden sich keine Kapseln im Inneren..
 - Der Wassertank ist voll.
 - Der Wassertank ist fest angebracht, sonst kann das Wasser austreten.
5. Stellen Sie eine große Tasse (Größe 250ml oder größer) unter den Kaffeeauslauf.
6. Drücken Sie die Lungotaste und warten Sie, bis das Gerät die Spülung abgeschlossen hat.
7. Den Hebel nicht anheben, bis der Spülvorgang automatisch beendet ist.

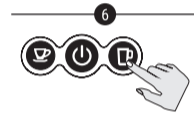
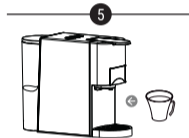
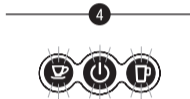
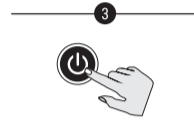
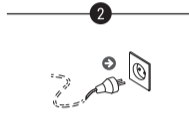
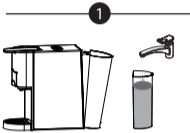

ENTKALKUNG / WARTUNG DER MASCHINE

Trinkwasser ist unterschiedlich je nach Region. Kalkpartikel aus dem Trinkwasser werden als Abfall in der Maschine abgesetzt und können das Rohr verstopfen und Schäden verursachen. Um dies zu vermeiden, sollten Sie die Kaffeemaschine mindestens nach der Zubereitung von 300 bis 400 Tassen Kaffee entkalken, auf jeden Fall nach ein bis zwei Monaten. Die Entkalkung muss korrekt durchgeführt werden, um Schäden zu vermeiden.

Folgen Sie gründlich den Anweisungen:

1. Füllen Sie den Wassertank mit einer handelsüblichen Mischung aus Wasser und einer speziellen Entkalkungsflüssigkeit für Kaffeemaschinen im Handel erhältlich (immer die Anweisungen des Herstellers beachten).
2. Achten Sie darauf, dass sich keine Kapseln im Gerät befinden.
3. Stellen Sie einen großen Behälter unter den Kaffeeauslauf, um die Mischung und die Kalkrückstände aufzufangen.
4. Drücken Sie die Longo Taste, um die Entkalkung durchzuführen. Wiederholen Sie den Vorgang mehrmals, bis das gesamte Wasser im Tank verbraucht ist.
5. Wiederholen Sie den Vorgang, um den internen Wasserkreislauf mit einem Tank mit sauberem Wasser (ohne Entkalkungsflüssigkeit) zu spülen, um so den internen Wasserkreislauf vollständig zu reinigen und den guten Geschmack Ihrer Getränke zu bewahren.

Wichtig

- Seien Sie äußerst vorsichtig mit heißem Wasser!
- Reinigen Sie das Gerät niemals mit Essig. Dadurch wird die Maschine beschädigt und der Geschmack der Getränke beeinträchtigt.
- Schäden durch schlechte Entkalkung oder fehlende Entkalkung sind von der Garantie ausgeschlossen.

SICHERHEITSHINWEISE



Das Gerät nicht nass machen oder ins Wasser stellen.

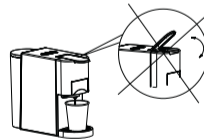

Öffnen Sie nicht den oberen Deckel während der Verwendung des Gerätes.

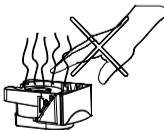

Das Gerät nicht einschalten oder benutzen, wenn sich kein Wasser im Tank befindet.

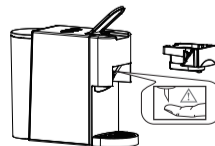

Auf der Oberseite des Kapseladapters befindet sich eine scharfe Nadel. Halten Sie Ihre Hand nicht unter oder neben der Nadel, Sie könnten sich verletzen.

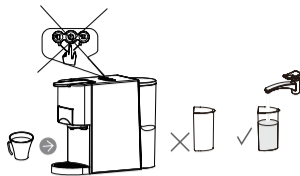

Berühren Sie nicht die Oberseite des Adapters, wenn Sie ihn aus dem Fach nehmen, da er sehr heiß wird und Verbrennungen verursachen kann.

SICHERHEITSHINWEISE

Stromschlaggefahr

- Tauchen Sie das Gerät niemals in Wasser oder in eine andere Flüssigkeit.
- Beschädigte Netzkabel dürfen nur durch den Technischen Service ersetzt werden, wenden Sie sich an den Kundendienst.
- Berühren Sie den Stecker, die Steckdose, das Kabel oder die Kaffeemaschine niemals mit nassen oder feuchten Händen.

Brandgefahr

- Bewegen Sie die Kaffeemaschine niemals während des Betriebs.
- Berühren Sie niemals die sehr heißen Teile der Kaffeemaschine (z.B. Vorbereitungseinheit während des Betriebs).
- Nicht in die Nähe von Dampf- oder Spritzwasser lassen.
- Bewegen Sie den Hebel nicht, wenn das Gerät im Betrieb ist.
- Entfernen Sie das Netzkabel und lassen Sie das Gerät vollständig abkühlen, bevor Sie es reinigen

ANWENDUNGSBEREICHE

Dieses Gerät ist für den Einsatz im Haushalt und ähnlichen Anwendungsbereichen vorgesehen, wie z.B.:

- Mitarbeiterküchen in Geschäften, Büros und anderen Arbeitsumgebungen;
- Ferienhäuser
- Hotels, Motels und andere Wohngebiete;

SICHERHEITSHINWEISE

- Schließen Sie die Kaffeemaschine nur an eine ordnungsgemäß geerdete Steckdose an.
- Um sicherzustellen ob das Gerät ausgeschaltet ist, ziehen Sie den Stecker aus der Steckdose.
- Das Stromkabel immer vorher abziehen, wenn umstellung der Kaffeemaschine, reinigung oder Wartung oder nach lange Zeit der Nichtbenutzung.
- Achten Sie darauf, dass das Netzkabel niemals über scharfe Ecken oder Kanten geführt wird.
- Niemals den Netzstecker ziehen, sondern immer den Stecker rausnehmen.
- Wenn Sie ein Verlängerungskabel benötigen, vergewissern Sie sich, dass es für Ihr Gerät geeignet ist und verlegen Sie das Kabel sicher.
- Bedienen Sie die Kaffeemaschine niemals ohne Wasser.
- Achten Sie immer darauf, dass die Wassermenge im Tank nicht unter dem Mindestwert liegt.
- Verwenden Sie das Gerät nicht bei funktionsstörung, beschädigten Netzkabel oder nach einem Sturz oder anderen Schäden. Wenden Sie sich in solchen Fällen an den Kundendienst.
- Kinder während des Betriebs von der Kaffeemaschine fernhalten.
- Verwenden Sie das Gerät nur in trockener Umgebung.
- Lassen Sie das Stromkabel nicht zu weit hängen, da dies eine Stolpergefahr darstellen kann.
- Diese Maschine ist nur für den Heimgebrauch bestimmt.
- Um Schäden zu vermeiden, verwenden Sie niemals Ersatzteile oder Zubehör, das nicht vom Hersteller empfohlen wird.
- Bewahren Sie dieses Gerät außerhalb der Reichweite von Kindern oder Personen auf, die nicht über die notwendigen Fähigkeiten verfügen, um es unbeaufsichtigt zu benutzen.
- Wenn das Netzkabel beschädigt ist, sollte es vom Hersteller, Verkäufer oder einem qualifizierten Service-techniker ausgetauscht werden.
- Wählen Sie eine trockene, stabile und ebene Oberfläche, die nicht direkt unter dem Stromanschluss liegt.
- Muss mindestens 60 cm vom Waschbecken und den Wasserhähnen entfernt sein.
- Niemals auf brennbaren Oberflächen, Geräten, Sicherungen oder thermoelektrischen Geräten (Mikrowelle, Geschirrspüler, etc.) aufstellen.
- Stellen Sie das Gerät oder das Netzkabel niemals in einem Abstand als weniger von 50 cm zu heißen Ober-flächen oder offenen Flammen auf.
- Die Kaffeemaschine niemals während des Betriebs abdecken.

PROBLEMLÖSUNG

PROBLEM	URSACHE	LÖSUNG
Es kommt kein Kaffee raus.	Der Wassertank ist leer.	Füllen Sie den Wassertank mit Wasser.
Der Kaffee ist nicht heiß genug	Das Gerät ist kalt.	Warten Sie auf die angegebene Aufheizzeit.
	Kalkansatz	Entkalkung durchführen.
Es gibt verschüttetes Wasser.	Der Wassertank ist undicht.	Prüfen Sie, ob das Tankventil verklemt ist.
	Die untere Tropfschale ist mit Wasser gefüllt.	Leeren Sie die Tropfschale.
Der Hebel kann nicht geschlossen werden.	Der Kapsel/Kaffee-Adapter ist nicht aufgesetzt.	Den Adapter überprüfen und korrekt anbringen.



Gemäß den europäischen Richtlinien 2002/95/EG, 2002/96/EG und 2003/108/EG zur Reduzierung der Verwendung gefährlicher Stoffe in Elektrogeräten sowie zur Entsorgung von Abfällen. Das durchgestrichene Symbol, eines Müllimers, auf der Verpackung, weist auf die Verpflichtung hin, dass das Produkt am Ende seiner Nutzungsdauer getrennt von anderen Abfällen entsorgt werden muss. Der Nutzer muss das Gerät daher, wenn es nicht mehr in Gebrauch ist, an die entsprechende Sammelstelle für Elektro- und Elektronikschrott abgeben oder an den Verkäufer zurückgeben, wenn er ein neues gleichwertiges Gerät kauft. Eine angemessene Entsorgung des unbenutzten Gerätes für umweltverträgliche Prozesse des Recyclings, der Behandlung und der Entsorgung trägt dazu bei, mögliche negative Auswirkungen auf die Umwelt und die Gesundheit zu vermeiden, und begünstigt das Recycling der Materialien, aus denen das Gerät besteht. Die missbräuchliche Entsorgung des Produkts durch den Benutzer impliziert die Anwendung von gesetzlich vorgesehenen Sanktionen.

الضمانات الهامة

يرجى أخذ الوقت لقراءة هذه الاحتياطات السلامة بعناية قبل توصيل الجهاز الخاص بك إلى إمدادات الطاقة. من الضروري اتباعها وتعليمات التشغيل.

- أولاً قراءه هذا دليل التشغيل بأكمله.
- خطر الصدمة الكهربائية! لا تزج الجهاز في الماء أو اي سائل آخر.
- قم بالاتصال فقط بنقطة طاقة تركز بشكل صحيح.
- للتأكد من إيقاف تشغيل الجهاز ، قم بإزالة القابس من نقطة الطاقة.
- أبدا المشبك أو تشغيل كابل الطاقة علي زوايا حاده أو حواف.
- خطر الصدمة الكهربائية! قد يتم استبدال كابلات الطاقة التالفة فقط في مركز خدمة العملاء.
- خطر الصدمة الكهربائية! أبدا لمس قابس الطاقة/المقبس/كابل أو الجهاز مع اليدين رطبه أو رطبه. لا تفصل أبدا عن طريق سحب كابل الطاقة. أزاله القابس دائما.
- إذا كنت في حاجة إلى كابل تمديد ، تأكد من انها مناسبة للجهاز الخاص بك (3-القطب علي الأرض ، 1.5 ملليمتر موصل المقطع العرضي) ، ووضع كابل لتجنب التعثر.
- خطر السلخ! أبدا تحريك الجهاز اثناء التشغيل!
- أبدا تشغيل الجهاز بدون ماء.
- دائما التأكد من وجود المياه في خزان المياه لا تقل عن الحد الأدنى من المستوي.
- خطر الاحتراق! لا تلمس أبدا أجزاء ساخنة جدا من الجهاز (علي سبيل المثال وحده الشراب اثناء العمليات).
- خطر السلخ! لا تلمس البخار أو المياه النفاثة.
- خطر السلخ! لا تتحرك ذراع التشغيل عندما يكون الجهاز لا يزال تحت ضغط صنع القهوة.
- إبقاء الأطفال بعيدا عن الجهاز اثناء التشغيل.
- فقط استخدام الجهاز في غرف جافه.
- خطر التعثر! لا تدع كبل الطاقة يتعطل.
- ويهدف هذا الجهاز فقط للاستخدام المنزلي.
- سحب قابس الطاقة والسماح للاله لتهدئه تماما قبل التنظيف و أو الصيانة.
- لمنع الضرر ، أبدا استخدام قطع الغيار أو الملحقات غير الموصي بها من قبل الشركة المصنعة.
- هذا الجهاز غير مخصص للاستخدام من قبل الأطفال الصغار أو الأشخاص العاجزين ما لم يتم الاشراف عليهم بشكل كاف من قبل شخص مسؤول لضمان انهم يستطيعون استخدام الجهاز بأمان ، وينبغي الاشراف علي الأطفال الصغار للتأكد من انهم لا يلعبون مع الاجهزه.
- وفي حاله تلف سلك الإمداد ، يجب استبداله بالشركة المصنعة أو بوكيل الخدمة أو بأشخاص مؤهلين بالمثل من أجل تجنب الخطر.
- لا تستخدم الجهاز في حاله:
 - عمليه خاطئه.
 - كابل طاقة تالف.
 - بعد السقوط أو الاضرار الأخرى.
- حرك خزان المياه ببطء علي قاعده خزان المياه ، عندما يتم ادراج ماخذ خزان المياه في وعاء مدخل ، ودفع بقوة علي قبضه المياه كما هو مبين في الاتجاه 2 لقلل خزان المياه.
- يجب ان يستوفي موقع الجهاز المتطلبات التالية:
- اختيار سطح الدعم الجاف ومستقر ومستوي ليس مباشره تحت نقطه السلطة علي الأقل 60 سنتيمترا بعيدا عن مغسله والصنابير.
- لا تضع أبدا علي الأسطح القابلة للاشتعال/منصهر أو المعدات.
- أبدا وضع الجهاز أو كابل الطاقة علي أو أقرب من 50 سنتيمتر إلى الأسطح الساخنة أو النيران المفتوحة.
- لا تغطي أبدا الجهاز اثناء التشغيل.
- ويهدف هذا الجهاز لاستخدامها في الاسره والتطبيقات المماثلة مثل:
 - مناطق مطبخ الموظفين في المحلات التجارية والمكاتب وغيرها من بيئات العمل.
 - بيوت المزرعة.
 - من قبل العملاء في الفنادق والموتيلات وغيرها من بيئات نوع السكنية.
 - بيئات نوع السرير والإفطار.

مميزات المنتجات

- خزان المياه
- آلة صنع القهوة
- كتيب

ملاحظه:

- تحقق من ان التيار الكهربائي إمدادات الطاقة المنزلية هو نفسه كما وضعت علي لوحه تصنيف الجهاز.
- تدمير جميع الأكياس البلاستيكية لمنع الخطر علي الأطفال!

الوصف العام

No.	اسم
A	التعامل مع
B	زرار
C	غطاء خزان المياه
D	خزان المياه
E	تعمير سله
F	غطاء صينية بالتقطيط
G	صينية بالتقطيط وقلة لآزاله

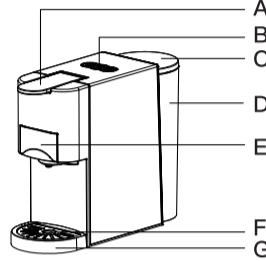

تعليمات التشغيل

A. الاستخدام الأول

تحذير: المانولة غير السليمة للمعدات الكهربائية خطيره ويمكن ان تكون مميتة. يرجى إيلاء الاهتمام لاحتياطات السلامة في هذا الدليل ، ولا سيما ما يلي:

- خطر السمط: حذار من الماء الساخن!
- لا تعمل الجهاز مع خزان مياه فارغه أو الماء اقل من الحد الأدنى للمستوي.
- لا تفتح المقبض عندما يكون الجهاز تختم.
- دائما سحب قابس الطاقة قبل تنظيف الجهاز.
- فقط استخدام الجهاز في غرفه جافه.
- شطف يدقه خزان المياه مع المياه العذبة قبل استخدام لأول مره. تنظيف الهه كبسوله القهوة باستخدام قطعة قماش مبلله فقط.

قبل استخدام لأول مرة أو بعد توقف طويل (مثل أيام العطل) الجهاز قد يكون من الصعب لضخ المياه، يمكن أن يساعد هذا الإجراء قصيرة مضخة فتيلة الذاتي باستخدام الأنابيب لملء المياه في دائرة يدويًا قبل تشغيل الجهاز للعبوة الأولى.

الأنابيب إدراج: 1 خطوة
المياه مدخل في

في المياه تعبئة: 2 الخطوة
الإخراج توجيه

الماء حقن: 3 الخطوة
الجهاز في الأنابيب من
الداخلية السدانة يكون حيث
بالمياه مليئة

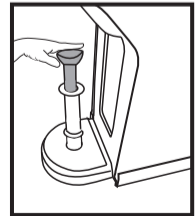
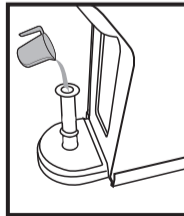
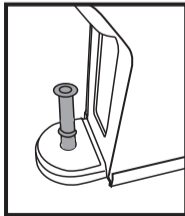

بعد اعلاء الخطوات، الجهاز سوف تكون قادرة على ضخ المياه بشكل طبيعي. إذا لزم الأمر، كرر الخطوات 2 أو 3 مرات.

B. ملء خزان المياه

هناك طريقتان لملء خزان المياه.

1. ملء المياه دون أزاله الخزان.

- رفع غطاء خزان المياه
- ملء خزان مع المياه العذبة الباردة (الحد الأقصى لدرجة الحرارة من الماء هو 35 درجة مئوية).
- السعة القصوى هي 0,8 لتر
- انخفاض أسفل غطاء الخزان

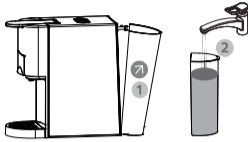
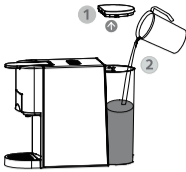

2. ملء المياه عن طريق أزاله خزان المياه.

- عقد قبضه الماء في زاوية أماله كما هو مبين في الاتجاه لأزاله خزان المياه من الجهاز.
- أملا الخزان حتى تملأ الخزان بالمياه العذبة الباردة (السعة القصوى 0.8 لتر).

C. تشغيل الجهاز

- قم بتوصيل الجهاز وتشغيله.
- اضغط على زر التبديل
- الأضواء على أزرار تصبح ثابتة عندما يتم تسخين الجهاز حتى ، تسخين الوقت هو 45 ثانياه تقريبا.

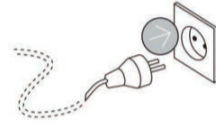
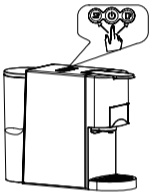
**وضع المشروبات الساخنة**

1. قم بتوصيل الجهاز بالنفيس الرئيسي ، وسويش زر التشغيل / الإيقاف مرتين باللمس ومرتين باللمس الأزرق ، مما يتيح إلى أن الطاقة متصلة جيداً
2. خضعة واحدة سريعة على زر التشغيل / الإيقاف لتشغيله في الضوء الأحمر ، وسويش زر الكوب الصغير زر الكوب الكبير باللمس الأزرق لمدة 35 ثانية على ذلك الانتهاء من عملية التسخين
3. عندما يتوقف زر الكوب الصغير زر الكوب الكبير عن الوميض ، يكون الجهاز جاهز لتناول المشروبات الساخنة. في هذا الوضع ، يُشار إلى الكوب الصغير والكوب الكبير بـ "كوب أزرق كبير" ويشار إلى زر التشغيل / الإيقاف بـ "كوب أصغر ثابت"

وضع المشروبات الباردة

1. قم بتوصيل الجهاز بالنفيس الرئيسي ، وسويش زر التشغيل / الإيقاف مرتين باللمس الأحمر ومرتين باللمس الأزرق ، مما يتيح إلى أن الطاقة متصلة جيداً
2. اضغط على زر تشغيل / إيقاف مع الاستمرار في الضغط عليه (حوالي ثلثين) حتى يتوقف ضوء المؤشر في الضوء الأزرق
3. عندما يطفئ الجهاز في وضع المشروبات الباردة ، يتم الإشارة إلى الأزرار الثلاثة في ضوء مؤثر أزرق ثابت ، في هذا الوضع ، يتم إيقاف تشغيل التسخين
4. تضاعف الوقت 2-3 قطع من مكعبات الثلج في حين المشروبات المشروبات الباردة ، أو الماء 4 - 10 - 15 - 20 - 30 - 35 - 40 - 45 - 50 - 55 - 60 - 65 - 70 - 75 - 80 - 85 - 90 - 95 - 100

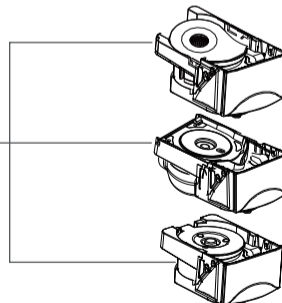
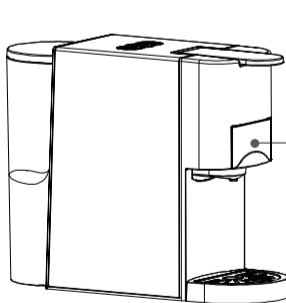
استخدام نوع مختلف من كبسولات

للحصول علي كبسولات
نسبريسو

كبسولات دولسي غوستو

interchangeable



لمسحوق القهوة

E.S.E POD

A. للحصول علي كبسولات نسبريسو

- افتح المقيض.
- سحب سله تخمير لكبسولات نسبريسو ، وهذا أمر طبيعي.

- اضغط علي غطاء غطاء سله التخمير.
- ادخل كبسوله إلى سله التخمير.
- اضغط علي غطاء غطاء سله التخمير.
- ادخل كبسوله إلى سله التخمير.

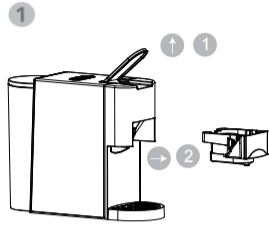
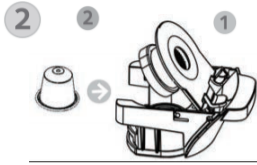

B. كبسولات دولسي-غوستو

- افتح المقيض.
- سحب سله تخمير لكبسولات dolce-غوستو ، وهذا أمر طبيعي.

- ادخل كبسوله إلى سله التخمير.

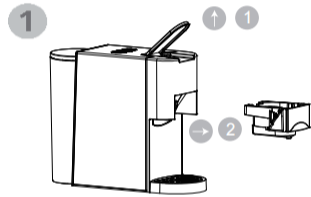
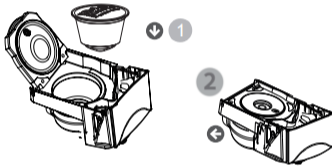

C. لمسحوق القهوة

- افتح المقيض
- سحب سله تخمير لمسحوق القهوة ، وهذا أمر طبيعي.

- اضغط علي مسحوق القهوة.

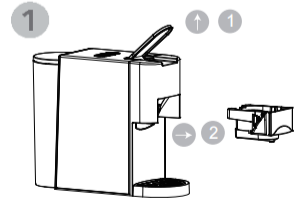
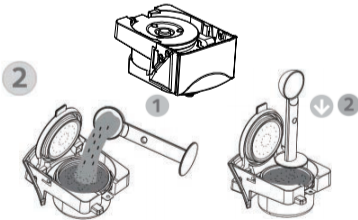

- دفع في سله تختمر مع كبسوله. / مسحوق القهوة
- اغلق المقبض.
- أداء عادي.

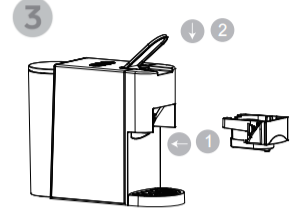
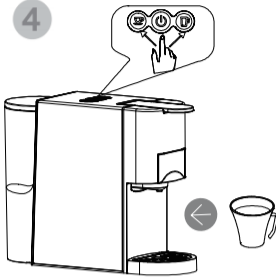

- ضع كوب تحت الموزع.
 - اضغط علي زر القهوة المطلوب مره واحده فقط
 - سوف وميض الزر المحدد والجهاز سوف تبدأ تختمر ثم إكمال عمليه تختمر ، والاستغناء عن وقف تلقائيا عند الوصول إلى الوقت تختمر الافتراضي (+/25s لكوب صغير ، +/47s لكاس كبيره) ، يمكن برمجتها الاعداد الافتراضي ، الرجاء الرجوع إلى "كيفية برمجته الوقت تختمر" التعليمات.
 - رفع المقبض وسحب سله تختمر لحقن كبسوله المستخدمة في الحاوية.
- نصائح: عند الضغط علي زر ، ربما الزر المطلوب فلاش يؤدي بضع ثوان أولا ، ثم تبدأ تختمر. عمليه فلاش هو للتدفئة ، وهذا هو الطبيعية التي أجريت.

وضع الاستعداد

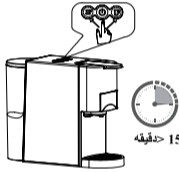

اعداد المصنع الافتراضي: الاستعداد

الوضع: 15 دقيقه

- وهذا يعني ان الجهاز سيتم إيقاف بعد 15 دقيقه ، وأضواء مؤشر كامل سيتم إيقاف.
- للضغط علي زر التبديل لتنشيط وضع الاستعداد مره أخرى إذا كان الجهاز في وضع الاستعداد. 15 دقيقه

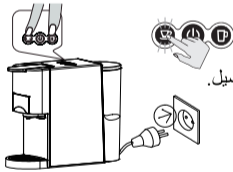

اعداد وضع الاستعداد:

- الحفاظ علي الضغط علي زر كوب صغير وزر كوب كبير. ادراج المكونات إلى ماخذ التوصيل.
- وسوف يكون ضوء زر التبديل علي.
- اضغط علي زر كوب صغير ، الصغيرة زر الضوء قبالة الكاس ، الغاء وضع الاستعداد.
- اضغط علي زر كوب صغير ، خفيفه زر كوب صغير علي ، وضع الاستعداد تنشيط.

اعداد المصنع الافتراضي:

- اضغط علي زر الكوب الكبير ، ادخل القابض إلى المقبض.
- سوف ضوء مؤشر من الأزرار وميض مرتين.
- وهذا يعني ان الجهاز يعود إلى الاعداد الافتراضي المصنع.

اعداد حجم القهوة:

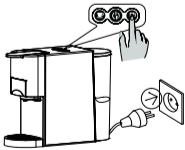

- اعداد حجم الكوب الصغير.
- وضع فنجان قهوة تحت ماخذ القهوة
- الجهاز هو في حاله العمل العادي. الحفاظ علي الضغط علي زر كوب صغير ، ثم حرر الزر حتى تحصل علي القهوة التي تريدها (الحد الأدنى: s15 ، ماكس: s90).

التنظيف والصيانة

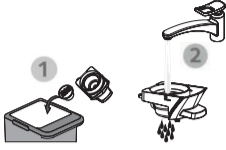

- خطر الصدمة الكهربائية المميتة والنار.
- لا تزج الجهاز أو جزء منه في الماء.
- تأكد من فصل الجهاز قبل التنظيف.
- لا تحاول اي عامل تنظيف قوي أو منظف المذيبات.
- لا تستخدم الأشياء الحادة أو الفرش أو المواد الكاشطة الحادة.
- لا تضع في غسالة الصحون.

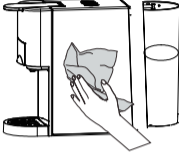

التنظيف الشامل

- تجف مع منشفة نظيفة وجديده ، والقماش أو الورق وأعادة تجميع جميع الأجزاء.
- تنظيف منفذ القهوة وداخل الجهاز بانتظام مع قطعة قماش مبللة.

نصائح التحذير:

- منع فتح المقبض عند التخمير.

- لا تزال ساخنه جدا بعد تختمر.
- كن حذرا الساخنه!

- منع سحب المياه إلى الجهاز.

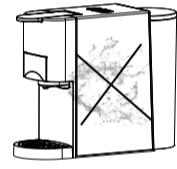
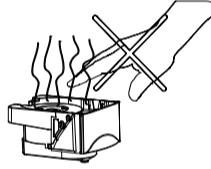
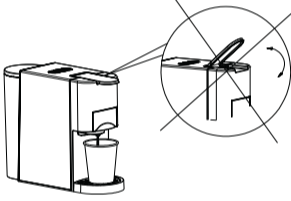

- هناك ابره حاده العلوي محول كبسوله.
- منع وضع اليد أو الاصبع علي اي جزء بالقرب من الابره.
- بعد ازاله المحول.

- قبل تختمر ، للتأكد من عدم وجود اقل 20 ملليمتر المياه تبقي في خزان المياه.

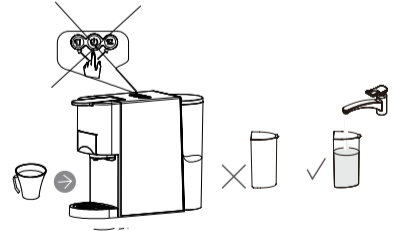
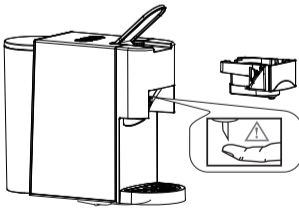

وضع توفير الطاقة

- الجهاز يدخل نموذج توفير الطاقة تلقائياً مرة واحدة في الجهاز خاملاً لمدة 15 دقيقة ، والضوء الخلفي من اثنين من الأزرار ومؤشر الطاقة سيتم إيقاف.
- لوضع توفير الطاقة تماماً ، يرجى الضغط على زر الطاقة ، وسوف تبدأ الأجهزة الإجماع مع أضواء وامض ، عندما يتم أضواء الأزرار بشكل مطرد ، والجهاز علي استعداد للمشروب القهوة.

كلس

- وتختلف مياه الشرب حسب المنطقة. يتم إيداع جزئيات الجير في مياه الشرب الصلبة كبقايا في الجهاز ويمكن ان تسد الأنابيب وتسبب الضرر.
- لمنع هذا ، تأكد من ان الكلس الجهاز علي الأقل بعد جعل 300 إلى 400 أكواب من القهوة أو ، في أي حال إذا كان الناتج يسقط بشكل ملحوظ أو ، بعد شهر واحد أو اثنين.
- يجب ان يتم الكلس بشكل صحيح لمنع الضرر. لذلك فمن الضروري اتباع هذه التعليمات.
 - أبدا تنظيف الجهاز مع الخل. وهذا يسبب الضرر ويجعل طعم القهوة الخاص بك سيئه.
 - لا يغطي الضمان الضرر الناجم عن التكلس غير الصحيح أو عدم الكلس.
 - تحذير: حذار من الماء الساخن!

الهامة:

- التوصيات: شراء الكلس المتاح تجارياً
- (السائل الكلس) ، المخفف وفقاً لتعليمات الشركة المصنعة ؛ صب الخليط في خزان المياه.
- تأكد من عدم وجود كبسولة داخل الجهاز.
- ضع وعاء كبير تحت رأس الاستغناء لجمع بقايا الكلس المخففة والجير
- ملء خزان المياه مع الماء إلى المستوي الأقصى مختلطة مع محلول الكلس ، تأكد من حل المحلول تماماً.
- اضغط على الزر لونغو لتشغيل الماء الكلس كما كنت الشراب القهوة عادة ، كرر لعدة مرات لنفاد المياه خزان كامل.
- كرر العملية لتشغيل خزانات أخرى من المياه مختلطة مع محلول الكلس.
- كرر العملية لطرد دائره المتدربين مع خزان من المياه العذبة (بدون محلول الكلس) لتنظيف الدائرة الداخلية تماماً.

المشكلة	حل	يسبب
لا يتم تخمير القهوة.	أملأ الماء في خزان المياه.	خزان المياه فارغ.
القهوة ليست ساخنة ما يكفي.	سخن الكوب/القدح. إزالة الترسبات. لله البرادة ، تختمر كوب من الماء لتسخين الدائرة.	أكواب البرد/أكواب. توسيع نطاق البناء في الجهاز. اله البرد.
الماء علي الطاولة.	تحقق مما إذا كان الصمام علي خزان المياه عالق. إفراغ صينية التنقيط.	خزان المياه يتسرب. صينية بالتنقيط مليئة بالماء.
مقبض لا يمكن إغلاق.	دفع سله تختمر في الموضع الصحيح.	لا يتم وضع سله تختمر بشكل جيد .

معلمه التقنيه

AC 220-240V	الفولتية:
50Hz/60Hz	تصنيف التردد:
1450W	الطاقة:

目录

1. 产品结构
2. 安全注意事项
3. 安装说明
4. 操作说明
5. 清洁与保养
6. 技术规格
7. 常见故障及处理
8. 保用条款

1. 产品结构

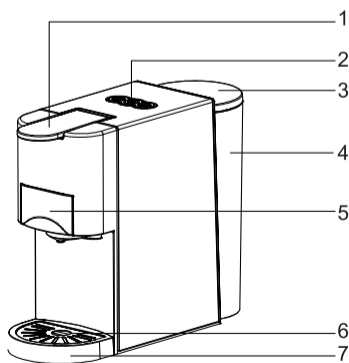

1. 拉杆
2. 按键
3. 水箱盖
4. 水箱
5. 咖啡槽
6. 接水盘盖
7. 接水盘

2. 安全注意事项

使用咖啡机之前，请仔细阅读和遵循以下安全说明和操作说明。

1. 阅读完所有说明。
2. 小心触电！切勿将咖啡机浸入水中或任何其他液体中。
3. 仅连接到正确接地的电源插座。
4. 为确保咖啡机已关机，请从电源插座上拔出插头。
5. 进行以下操作前务必拔出电源插头：
 - 重新安置咖啡机；
 - 清洁或维护；
 - 长时间不使用咖啡机。
6. 不可夹住电源线或把电源线放在尖角或边缘上。
7. 小心触电！电源线如有损坏，必须联络客户服务及维修中心更换。
8. 小心触电！切勿用湿手触摸电源插头、插座、电线或咖啡机。切勿以拉扯电源线的方式拔掉插头，拔出时必须握住插头。
9. 如需使用延长线，请确保它适用于咖啡机（3极接地，1.5mm² 导线截面），并铺设好电线以避免绊倒。
10. 小心烫伤！操作期间切勿移动咖啡机！
11. 切勿在没有水的情况下操作咖啡机。
12. 确保水箱中的水不低于最低水位。
13. 小心烫伤！切勿触摸咖啡机的高温部份（例如操作期间的冲泡装置）。
14. 小心烫伤！请勿触摸蒸汽或水流。
15. 小心烫伤！当咖啡机制作咖啡时，请勿移动拉杆。
16. 如果出现以下情况，请勿使用本机：
 - 操作错误；
 - 电源线损坏；
 - 坠落后产品破损等；
17. 安装位置必须符合以下要求：
 - 选择干燥、稳定且平坦的表面，不可直接位于电源下方；
 - 距离洗手盆和水龙头至少60厘米；
 - 切勿放在易燃/易熔表面或设备上；
 - 切勿将咖啡机或电源线放在高温表面上，并与明火保持至少50厘米距离；
 - 操作期间切勿盖住机器。
18. 操作期间确保儿童远离咖啡机。
19. 只可在干燥的室内使用本机。
20. 小心绊倒！不要让电源线垂下。
21. 清洁和维护前需拔出电源插头，让咖啡机完全冷却。
22. 为防止损坏，切勿使用制造商不推荐的更换部件或配件。
23. 如果电源线损坏，必须由制造商，服务代理商或合格人员更换，以免发生危险。
24. 本产品仅适用于家用和类似用途，例如：
 - 商店、办公室和其他工作环境中的员工厨房区域；
 - 农庄；
 - 酒店、汽车旅馆和其他住宅类型环境；
 - 住宿加早餐型旅馆。

3. 安装说明

从咖啡机上取下所有包装。

打开包装后，请检查是否包含以下部件：

- 水箱
- 咖啡机
- 说明书
- 咖啡槽2个
- 接水盘
- 打气筒

检查您的家用电源电压是否符合铭牌上标示的电压。

弃置所有塑料袋，以防止儿童受到危险！

保留包装盒用来运输机器（例如搬运、维修等）。

您可能在机器中发现少量水。

为了确保机器正常运行，在出厂前已用水进行测试。

有霜冻的危险。

4. 操作说明

初次使用前

注意：不当使用电气设备会造成危险的，甚至可能致命。请注意本手册中的安全注意事项，尤其是以下内容：

- 小心热水烫伤！
- 水箱没水或水低于最低水位时请勿运行咖啡机。
- 冲泡咖啡期间，请勿拉起拉杆。
- 清洁机器前务必拔出电源插头。
- 只能在干燥的室内使用机器。
- 初次使用之前，用清水彻底冲洗水箱，并使用湿布清洁主机。
- 初次使用时，首先在沒有膠囊的情況下運行機器一次。

水箱说明

不拆下水箱的情况下加水（图1）

- 打开水箱盖。
- 在水箱中加入冷水。水的最高温度为35°C。最大容量为0.8公升。
- 盖上水箱盖。

拆下水箱进行加水（图2）

- 从底座上提起水箱，以倾斜角度取出水箱。
- 在水箱中加入冷水。水的最高温度为35°C。最大容量为0.8公升。注意：請注入至少20ml水，切勿超過最高水位線（max.）！
- 只可注入純淨水，不可注入熱水、未經過濾的自來水或其他液體。

- 将水箱慢慢滑入水箱底座，对准底座的插口放入水箱，用力推以锁住水箱。

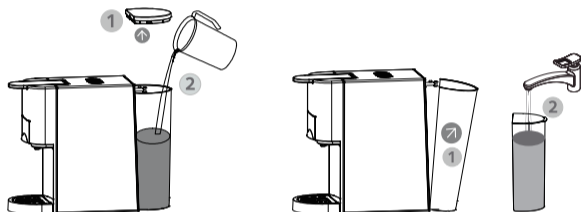

注意：請注入至少20ml水，切勿超過最高水位線（max.）！
只可注入純淨水，不可注入熱水、未經過濾的自來水或其他液體。

1. 预热

注满水后，接通电源，然后按电源开关  ；

大概45秒后，小杯键，大杯键亮蓝灯；开关键亮红灯，此时机器可开始制作咖啡。



2. 选择所需的咖啡槽

随机附送		
		
适用于nespresso-type 或同款之胶囊咖啡	适用于已研磨的 干燥咖啡粉 或E.S.E.(44mm)咖啡包	适用于Nescafe Dolce Gusto原装或同款的胶 囊咖啡

“NESPRESSO”和“NESCAFE DOLCE GUSTO”的商标持有人是Societe des Produits Nestle S.A.；
本公司並不是該商标的特許持有人。

建议使用幼磨咖啡粉以取得较佳的萃取效果，较幼细的咖啡粉可使咖啡味道较香浓。
选购咖啡前，可参考包装标明的研磨度。

3. 把咖啡放入咖啡槽

选择相应咖啡槽冲泡您要的咖啡；
在咖啡槽的相应位置放入研磨咖啡粉或咖啡胶囊；
将咖啡槽放回咖啡机；
将咖啡杯放在咖啡出口下方接咖啡，可开始制作咖啡。

4. 按键

		
开关键	小杯键	大杯键

5. 制作咖啡

根据个人需要，按键选择大杯或小杯；
大杯咖啡预设时间约25秒，约40-65毫升；
小杯咖啡预设时间约47秒，约20-30毫升；







注意：选择的咖啡类型不同，所需时间及份量可能不同。

设置咖啡份量

根据个人习惯，使用者可按大杯键  或小杯键  调整每次咖啡的份量。
预热并且机器可开始制作咖啡后（开关键亮红灯、小杯键和大杯键都亮蓝光）：

按小杯键  调整咖啡份量：根据所需份量，长按小杯键 （至少15秒，至多90秒），松开按键，机器将记住制作时长。
下次制作咖啡时，所花时间将为该时长；

按大杯键  调整咖啡份量：根据所需份量，长按大杯键 （至少15秒，至多90秒），松开按键，机器将记住制作时长。
下次制作咖啡时，所花时间将为该时长；

份量	按键		按键时长
小杯 (预设份量 约20-30ml)	小杯键	  	可调范围 15秒-90秒
大杯 (预设份量 约40-65ml)	大杯键	  	可调范围 15秒-90秒

冷热饮模式



1



2



3

热饮模式

- 1.把机器连接电源插座，如机器开关键开始闪烁红色和蓝色各两次，表示机器已经处于通电状态。
- 2.快速按下1次开关键，红灯亮起，当小杯键和大杯键在蓝光状态下闪烁大约35秒，机器即将完成预热。
- 3.当小杯键和大杯键停止闪烁，机器已经完成预热，可以开始制作热饮。在这个模式下，小杯键和大杯键会显示蓝光，开关键会常亮红灯。

冷饮模式

- 1.把机器连接电源插座，如机器开关键开始闪烁红色和蓝色各两次，表示机器已经处于通电状态。
- 2.按下开/关按钮，长按约2秒，直到指示灯亮起蓝色。
- 3.当机器进入冷饮模式，3个按钮均以蓝光常亮显示，此时机器的加热系统关闭。
- 4.提示：可以在咖啡杯中加入2-3块冰块作为冷饮，或在机器水箱中加入8~10℃(46~50°F)的冰水来调制冷饮。

待机模式

- 出厂的默认待机模式下，咖啡机将在使用后15分钟关闭，所有指示灯将熄灭。
- 如果咖啡机处于待机模式，請按開關鍵再次啟動機器。

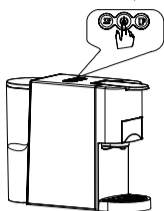

设置待机模式

- 同时按住小杯键和大杯键，并将插头插入插座。
- 开关键将亮起。
- 按小杯键，小杯灯灭，待机模式取消。
- 再按小杯键，小杯灯亮，待机模式开启。

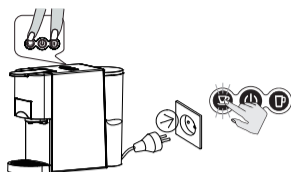

重置为原厂设定

按住大杯键，将插头插入插座，所有指示灯将闪烁两次。这表示機器已重置為出廠默认設置。

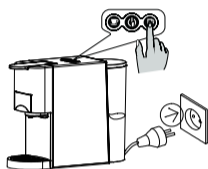

警告

不要灑水在咖啡机上

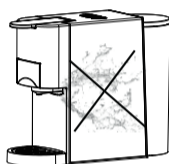

冲泡咖啡时不要拉起拉杆。

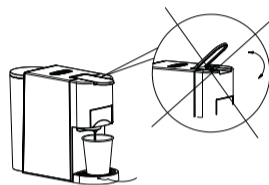

5. 清洁与保养

清洁咖啡机前请务必关机并拔出电源插头。

水箱：取出水箱，倒掉余下的水，用软布、清水清洗。

注意：主机不可用水冲洗，所有部件均不可用洗碗碟机清洗！

接水盤及咖啡槽：取出來並倒掉殘餘水或咖啡殘渣，用軟布、清水清洗並擦乾。

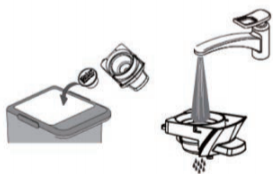

外殼：定期用軟布擦拭機器表面，保持機器乾淨，特別是按鍵及插頭，以策安全。

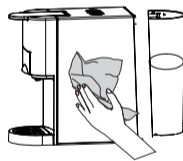

裝放或移除咖啡槽時，必須小心注意咖啡槽上方的尖銳刺針，以免刺傷手指。

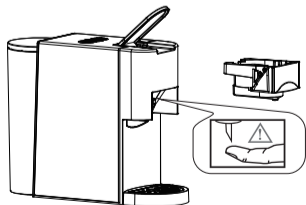

使用後的咖啡槽會發出高溫，小心燙傷。

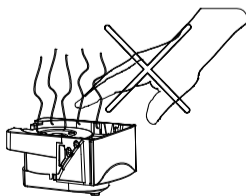

清除水垢

饮用水因地区而异。水质较硬的饮用水中的矿物质会残留和沉积在机器中，可能会堵塞管道并造成损坏。为防止这种情况发生，请每隔一个半月到两个月进行清除水垢一次。

必须正确地清除水垢以防止损坏。请遵循以下重要说明。

重要提示：

- 切勿用醋清洁咖啡机。这会造成损害并使咖啡味道变差。
- 不正确或不清除水垢而造成的损坏不在保修范围内。

注意：小心热水！

做法：

1. 建议购买市售的除水垢剂，按照制造商的说明进行稀释。
2. 确保咖啡机内没有胶囊。
3. 在接水盘放一个大碗，收集清洗后的污水。
4. 将水箱加水至最高水位线，加入除水垢剂或柠檬酸，确保溶液完全溶解。
5. 依照正常冲泡咖啡的程序按下大杯键，以释出污水，重复几次直至用完整个水箱的水。
6. 重复一次以上除水垢过程。
7. 用清水再重复一次，彻底清洁咖啡机内部。

使用打气筒

初次使用前或长时间不使用，咖啡机可能会因管道堵塞而难以泵水。以下简短步骤利用打气筒灌水进咖啡机内，可使管道畅通。

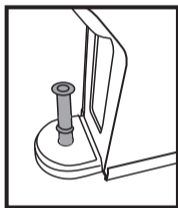

1. 把胶管插进咖啡机的进水口。

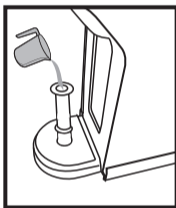

2. 在胶管内注入少量水。

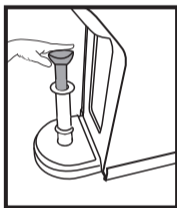

3. 把打气筒向下推入胶管内，让水灌进咖啡机，将管道里面的空气迫出来，使管道畅通。

完成以上步骤后，咖啡机将能够正常泵水。

*如有必要，请重复以上步骤2至3次。

6. 技术规格

型号	AC-513K
电压 / 频率	220-240V~ 50/60Hz
功率	1450W
水箱容量	0.8 L
淨重	2.5 kg
产品尺寸	(H)260 (W)110 (D)268 mm

产品规格及设计如有变更，恕不另行通知。

7. 常见故障及处理

故障	可能原因	解决方法
不出咖啡	水箱已空	加水
咖啡不够热	咖啡杯太低温	预热咖啡杯
	水垢积聚	清除水垢
	咖啡机太低温	用清水运行一次以预热咖啡机
咖啡机漏水	水箱漏水	检查水箱是否放好
	接水盘已装满水	倒掉接水盘的水
拉桿无法关好	咖啡槽未放好	把咖啡槽正确放好
泵水不畅顺	机内管道堵塞	使用打气筒灌水进咖啡机
清水泄压回流进水箱	没有放咖啡	正常
做完咖啡水箱有蒸汽	机器的泄压保护	正常



咖啡机的正确处置方法

该产品使用寿命结束后，必须作为城市垃圾处理。须送往当地指定的分化型废物收集中心或提供此服务的服务商。单独处理家用电器既可避免由不恰当处理引起的对自然环境及人身健康的损害，也可回收其构成材料以节约能源和资源。产品上的标志（如左图所示）提示您必须选择合适的回收方案，警告该产品不可扔到传统的垃圾箱。更多信息请咨询您所在地当局或您购买本产品的商店。

三包和售后服务

免费保证维修规定

1. 本产品是通过了“电子产品安全管理法”品质基准及本公司自行安全检测的产品要求。
2. 对于在您正常使用情况下因生产过程的缺陷导致的故障,在保质1年期内予以免费维修(自购买之日起)。
3. 过保质期后一切故障,需收费维修。
4. 产品质保维修卡不予以重复发行,请妥善保管好产品服务卡。
5. 本产品是经过严格的品质管理,通过了相关检验检测的产品。
6. 本三包条款只适合中国大陆,不适合港澳台地区。

保质期内以下状况是将酌情收费维修

- 因用户不注意(坠落,强烈冲击,强行驱动,破损,过热)造成的损坏
- 用户自行维修,改装或加装其他功能后出现的故障
- 因不可抗拒因素(如雷电、火灾、地震、水灾等自然灾害)造成损坏的
- 消耗性配件(刀片,杯身,电机等)寿命到期
- 家用产品用于非家庭使用(如生产、经营商用等)
- 无三包凭证
- 产品外观因自然使用磨损
- 超期保修的产品我们仍将提供周到的服务,按材料成本费收取。

退/换货登记表

商品名称: _____ 商品型号: _____

用户名称: _____ 联系电话: _____

购买店铺: _____ 购买时间: _____

通讯地址: _____

退换理由: _____

退货地址



扫码获取更多干货

CHARACTERISTICS

EN	ES	FR	IT	DE	CN	Characteristics
Pressure	Presión	Pression	Pressione	Druck	压力	20 Bars
Power	Potencia	Puissance	Potenza	Leistung	功率	1450 W
Voltage	Voltaje	Tension	Voltaggio	Spannung	电压	220-240 V AC
Frequency	Frecuencia	Fréquence	Frequenza	Frequenz	频率	50/60 Hz
Capacity	Capacidad	Capacité	Capacità	Kapazität	容量	800 ml
Dimensions	Dimensiones	Dimensions	Dimensioni	Maße	体积	268x110x260mm
Weight	Peso	Poids	Peso	Gewicht	重量	2,2 kg
Protection	Protección	Protection	Protezione	Schutz	绝缘等级	Class I
Certificates	Certificados	Certificats	Certificati	Prüfprotokoll	证书	CE & RoHS & CCC



Made in P.R.C.