

Gebruikershandleiding
User Instructions
Bedienungsanleitung
Mode d'emploi

Fleem® Valencia Bio-Ethanol 2.0

Version 1.2, 13-07-2011

KEBO - de Heuning BV
Mercuriusweg 26-38
NL - 4051 CV Ochten
Nederland
Kamer van Koophandel, Tiel: 11013233
Directeur: J. Struijk
Tel: +31 - (0) 344 - 64 3044
Fax: +31 - (0) 344 - 64 3387
E-mail: info@kebo-ochten.nl

Ontworpen volgens veiligheidseisen DIN 4734 en NF D 35-386

Developed according to safety standards DIN 4734 en NF D 35-386

Développé selon les normes de sécurité DIN 4734 et NF D 35-386

Entwickelt entsprechend den Sicherheitsnormen DIN 4734 und NF D 35-386

F ATTENTION**NE PAS COUVRIR**

Cet appareil dégage des produits de combustions dans la pièce. Placez l'appareil dans une pièce suffisamment aérée ou il n'est pas interdit de faire du feu. Un dispositif de sécurité arrête son fonctionnement si la pièce est mal aérée. Consulter la notice, notamment pour l'aération et l'entretien. Cet appareil ne doit être utilisé que d'une façon intermittente. Ne rien poser sur la partie supérieure et sur la face avant de l'appareil. Maintenir un espace vide de minimum 1.5 mètre.  Défaut d'allumage, voir manuel d'utilisation. Soyez prudent, surfaces chaudes. Ne placez aucun objet inflammable auprès de la cheminée. Ne pas utiliser en tant qu'appareil de chauffage. Utiliser uniquement le combustible préconisé.

D ACHTUNG**NICHT ABDECKEN**

Das Gerät gibt Verbrennungsgase ab den Raum ab. Verwenden Sie den Ofen nur in gut durchlüfteten Räumen, in denen offenes Feuer nicht verboten ist. Er darf nicht in Räumen unter Erdgleiche, nicht in Fahrzeugen und Booten sowie in Räumen betrieben werden, in denen sich brennbare Gase und/oder Flüssigkeiten befinden. Als gut belüftete Räume gelten Räume mit einem Luftwechsel von mehr als 1/h mit nicht fugendichten Fenstern und Türen. Gerät schaltet bei zu hoher Abgaskonzentration selbsttätig ab. Dann sofort ausgiebig lüften. Danach kann der Ofen wieder in Betrieb genommen werden. In der Bedienungsanleitung steht, was für die benötigte Ventilation und Wartung getan werden muss. Dieses Gerät darf nicht ununterbrochen verwendet werden. Stellen Sie nichts vor oder auf dem Kamin. Halten Sie um den Ofen herum und darüber einen Sicherheitsabstand von mindestens 1.5 Meter ein. Lesen Sie die Bedienungsanleitung wenn der Ofen nicht zündet. Vorsicht heiße Oberfläche. Keine brennbaren Gegenstände abstellen. Nicht als Heizgerät verwenden.

GB ATTENTION**DO NOT COVER**

This application produces combustion products. Use this appliance in a well ventilated place where open fire is not forbidden. This appliance may not be used uninterrupted. Do not place anything on or in front of the appliance. Keep a free space of 1.5 meter. Read the manual when the ignition refuses. Do not use this appliance in an unventilated place or where exposed to draught. Retain and refer to the operating manual for required ventilation and maintenance. Do not use this appliance as a cooker and do not fill or carry the appliance when alight. Be careful! Hot surfaces. Never place objects on or in front of the fireplace. Do not use as a heater.

NL ATTENTIE**NIET AFDEKKEN**

Dit toestel geeft verbrandingsproducten in de ruimte af. Plaats het toestel in een voldoende geventileerde ruimte waar open vuur niet verboden is. Lees de handleiding voor de benodigde ventilatie en onderhoud. Dit toestel mag niet ononderbroken worden gebruikt. Plaats niets op of voor de kachel. Houd een vrije ruimte van 1.5 meter aan. Lees de handleiding bij een niet werkende ontsteking. Voorzichtig, warme oppervlakken! Geen brandbare voorwerpen in de buurt van de haard plaatsen. Niet als verwarmingsapparaat gebruiken.

F Modèle	D Model	GB Model	NL Model	VALENCIA BIO-ETHANOL 2.0
N° SERIE	SERIE NR.	SERIAL NO.	SERIE NR.	
USANCE DÉCORATIF	DEKORATIVE VERWENDUNG	DECORATIVE PURPOSES	DECORATIEF GEBRUIK	
CAPACITÉ DE CHAUFFAGE MAX.	HEIZLEISTUNG MAX.	HEATING CAPACITY MAX.	VERWARMINGS CAPACITEIT MAX.	2000 W
CONSOMMATION	VERBRAUCH	CONSUMPTION (MAX.)	VERBRUIK (MAX.)	0.326 L/h 257 g/h
VOLTAGE / CONSOMMATION	SPANNUNG / VERBRAUCH	VOLTAGE / CONSUMPTION	SPANNING / VERBRUIK	230V ~ 50Hz / 50W
MINIMUM ESPACE	MINIMUM RAUM	MINIMUM SPACE	MINIMUM RUIMTE	32m ³ / 13m ²
COMBUSTIBLE: PREMIUM BIO-ETHANOL 96,6% VOL.	BRENNSTOFF: PREMIUM BIO-ETHANOL 96,6% VOL.	FUEL: PREMIUM BIO-ETHANOL 96,6% VOL.	BRANDSTOF: PREMIUM BIO-ETHANOL 96,6% VOL.	
CAPACITÉ DE REMPLISSAGE	FÜLL KAPAZITÄT	FILLING CAPACITY	VUL CAPACITEIT	MAX. 1 L.



Distributed in Europe by: KEBO De Heuning B.V. Mercuriusweg 26-38, 4051 CV Ochten, Holland
Phone: +31(0)344 643044 www.kebointernational.com
Manufactured by: Chant Group Inc. www.chinachant.com

Inhoud / Contents / Sommaire / Inhalt



Algemene waarschuwingen	4
Technische gegevens	8
Garantie	9
Service	9
Installatie	10
Gebruik	12
Onderhoud	14



General warnings	15
Technical specifications	18
Guarantee	19
Service	19
Installation	20
Operation	22
Maintenance	24



Avertissements généraux	25
Données techniques	30
Garantie	31
Service	31
Installation	32
Utilisation	34
Entretien	37



Allgemeine warhinweise	38
Technische Spezifikationen	42
Garantie	43
Service	43
Installation	44
Bedienung / Gebrauch	46
Wartung	49

Algemene waarschuwingen



LET OP!

Lees aandachtig de instructies en waarschuwingen in deze handleiding en bewaar deze ter inzage gedurende de gehele levenscyclus van het apparaat. In de handleiding staan belangrijke instructies over het gebruik, de veiligheid voor installatie en onderhoud van dit apparaat.

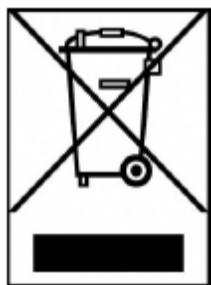

Verwijdering van oude elektrische en elektronische apparaten (toepasbaar in de Europese Unie en andere Europese landen met gescheiden afvalsystemen)

Het symbool op het product of op de verpakking wijst erop dat dit product niet als huishoudelijk afval mag worden behandeld. Het moet echter naar een plaats worden gebracht waar elektrische en elektronische apparatuur wordt gerecycled. Als u ervoor zorgt dat dit product op de correcte manier wordt verwerkt, voorkomt u voor mens en milieu negatieve gevolgen die zich zouden kunnen voordoen in geval van verkeerde afvalbehandeling. De recycling van materialen draagt bij tot het vrijwaren van natuurlijke bronnen. Voor meer details in verband met het recyclen van dit product, neemt u contact op met de gemeentelijke instanties, het bedrijf of de dienst belast met de verwijdering van huishoudafval of de winkel waar u het product hebt gekocht.

Veiligheidswaarschuwingen

1. Vóór installatie en gebruik de instructies goed doorlezen.
2. Verzeker u ervan dat voor gebruik van de haard de installatie op de juiste manier uitgevoerd is zoals in het hoofdstuk installatie, pagina 10, staat omschreven.
3. Het doel van deze brander is uitsluitend decoratieve sfeerverwarming. Elk ander gebruik is gevaarlijk en vanuit veiligheidsoogpunt verboden.
4. Na het uitpakken controleren of het apparaat intact is en er geen zichtbare transportschade is. Bij twijfel het apparaat niet installeren of gebruiken, maar contact opnemen met een geautoriseerd service centrum van KEBO. Alle originele verpakkingsmaterialen bewaren.
5. De brander niet in de nabijheid van (hoogpolig) tapijt, vloerkleden, gordijnen e.d. of ander brandbaar materiaal aan de muur bevestigen. Dit ter voorkoming van brandgevaar en mogelijke verkleuring door de warmte.
6. Wees voorzichtig met het gebruik van de brander in een natte omgeving. (bijv. bij zwembaden, baden of douches). Nooit de vlam met water doven, of water in de vlam brengen.
7. Blus de vlam nooit met water.
8. Plaats de 'Fleem® Valencia Bio-Ethanol 2.0' in een ruimte van minimaal 32m³ met een goede luchtventilatie, echter zodanig dat er geen tocht ontstaat. Een raam op een kier van 2 centimeter geeft doorgaans voldoende ventilatie.
9. De 'Fleem® Valencia Bio-Ethanol 2.0' is bedoeld voor wandmontage en mag nooit verplaats worden tijdens het gebruik.
10. Monteer de 'Fleem® Valencia Bio-Ethanol 2.0' waterpas tegen een stabiele en voor de bevestigingsmethode geschikte, volledig brandvrije ondergrond. Sluit de electra voeding aan op een daarvoor geëigend stopcontact (230 V 50 hz 1ph) met randaarde.
11. Alleen de 1 liter flessen met Fleem© Premium Bio-Ethanol gebruiken. Deze fles dient in het daarvoor bestemde brandstof compartiment te worden geplaatst en aangesloten met de bij het apparaat behorende aansluitdop. NOOIT ETHANOL OF ANDERE VLOEISTOF IN DE BRANDER GIETEN. Dit activeert de beveiliging en maakt een service beurt bij Uw dealer noodzakelijk.

12. Houd brandbare materialen op minimaal één meter afstand rondom de 'Fleem® Valencia Bio-Ethanol 2.0'.
13. Gebruik nooit echte houtblokken of andere (brandbare) materialen in de brander. Dit i.v.m. brandgevaar!
14. Alvorens het apparaat van de muur te verwijderen en/of op te slaan, moet deze volledig zijn afgekoeld.
15. Houd kinderen en huisdieren buiten direct bereik van de 'Fleem® Valencia Bio-Ethanol 2.0'.
16. Dit apparaat is niet bedoeld voor gebruik door personen (inclusief kinderen) met verminderde lichamelijke, geestelijke of zintuiglijke vermogens, of gebrek aan ervaring en kennis, tenzij er toezicht wordt gehouden op en instructies worden gegeven voor het gebruik van het apparaat door iemand die verantwoordelijk is voor hun veiligheid.
17. Laat het vuur nooit onbeheerd achter! Voorkom tocht en luchtstromen die de vlammen kunnen beïnvloeden.
18. Door tocht kan roetvorming ontstaan die vergelijkbaar kan zijn aan die van enkele walmende kaarsen.
19. Gemorste Bio-Ethanol eerst grondig verwijderen met bijvoorbeeld keukenpapier, alvorens de brander te ontsteken. De Bio-Ethanol is licht ontvlambaar. **NOOIT ETHANOL IN DE BRANDER GIETEN.**
20. Zorg dat er tijdens het ontsteken of branden geen lichaamsdeel of kleding in de nabijheid van de vlam komen.
21. Tijdens het gebruik kan door tocht en/of wind het vuur onregelmatig gaan branden, hetgeen de brandtijd nadelig kan beïnvloeden.
22. Maak bij calamiteiten altijd gebruik van een blusdeken of een brandblusser, type AB:E, een koolzuur of poederblusser. Probeer nooit het vuur met water te blussen.
23. Bij toepassing van een open vuur sfeerhaard is het vereist passende brandblusmiddelen in de nabijheid te hebben.
24. Het niet correct opvolgen van de instructies kan schade aan eigendommen, lichamelijke verwondingen of zelfs erger tot gevolg hebben.
25. Dek de sfeerhaard nooit af, laat geen dingen op, of voor (afstand minimaal 1 meter) de sfeerhaard liggen.
26. Licht ontvlambare stoffen kunnen leiden tot een oncontroleerbare verbranding, met uitslaande vlammen als gevolg. Probeer in dat geval nooit de brander te verplaatsen, maar probeer de vlam te doven met bijvoorbeeld een blusdeken.
27. Het is normaal dat het ongeveer 10 minuten duurt voordat de brander op vol vermogen brandt.
28. Plaats nooit iets op de brander.
29. Plaats de sfeerhaard niet in een slaapverblijf.
30. Laat dit apparaat nooit branden zonder toezicht.
31. Vul nooit Bio-Ethanol bij door deze rechtstreeks in de brander te gieten dit kan schade aan het apparaat veroorzaken. Wanneer de Bio-Ethanol fles leeg is dient u deze in zijn geheel te vervangen.
32. Bevestig de sfeerhaard alleen aan voldoende stevige wanden of constructies die bestaan uit het volgende onbrandbare materiaal: beton, metselwerk of holle bouwstenen en blokken. Gebruik alleen pluggen die geschikt zijn voor bevestiging aan de wand of laat u, in geval van twijfel door een deskundige informeren. Gebruik een geschikte 8 mm boor om gaten van 60 mm diep te boren. Zie www.fischer.de onder 'Universal plug UX' voor informatie met betrekking tot de geschiktheid van de meegeleverde pluggen in uw situatie.
33. Dit apparaat dient als sfeer verwarming, niet als hoofd verwarming (continue verwarmingsbron). Daarom zal deze haard volgens de Franse norm bij aanschaf in Frankrijk na 6 branduren per 24 uur automatisch uitschakelen.
34. **Het is verboden** om dit apparaat te gebruiken:
 - In caravans, boten en andere voer- of vaartuigen
 - In ruimtes zonder adequate ventilatie (zie minimale ruimteoppervlakte onder het hoofdstuk 'technische specificaties').

35. Dit apparaat mag alleen in openbare / publieke ruimtes gebruikt worden indien de procedures zoals deze vastgesteld zijn in de wet worden gehanteerd en de vereisten bij verleende vergunning worden gerespecteerd. De gebruiker moet zich van deze procedures en regels op de hoogte stellen voor gebruik.
36. Iedere ruimte waar dit apparaat wordt gebruikt moet voorzien zijn van voldoende lucht toevoer en afvoer (ventilatieopening mogen niet afgesloten of geblokkeerd zijn!). Luchttoevoer en afvoer openingen moeten een minimaal oppervlak hebben van 50cm².
37. Wanneer de stekker en / of stroomkabel voor dit apparaat is beschadigd moet deze vervangen worden door een geautoriseerd service centrum van KEBO om gevaar te voorkomen.
38. Dit apparaat is uitgerust met een uitgebreid beveiligingssysteem dat voorkomt onder andere dat de haard ingeschakeld kan worden wanneer deze heet is (>60°C). Probeer nooit verandering aan het beveiligingsmechanisme aan te brengen.
39. Het is verboden deze haard op een andere manier te ontsteken anders dan met het ingebouwde ontstekingsmechanisme.
40. Het is verboden om wijzigingen aan te brengen aan de beveiligingsystemen toegepast op dit apparaat.
41. Verwijder de haard nooit van de muurbevestiging wanneer deze aan staat.
42. Installeer dit toestel enkel wanneer het voldoet aan de lokale/nationale wetgeving, regelgeving en normen.
43. Voor elke kachel geldt een bepaalde minimumruimte waarin u de kachel veilig, zonder extra ventilatie kunt gebruiken. Als de betreffende ruimte kleiner is dan aangegeven, dient u altijd een raam of deur op een kier te zetten (± 2 cm).
44. Gebruik de haard nooit op plaatsen waar schadelijke gassen of dampen aanwezig kunnen zijn (bv. uitlaatgassen of verfdampen).
45. Dit apparaat bevat verbrandingsproducten.

Bio-Ethanol waarschuwing

1. Lees voor gebruik eerst de instructies van de Bio-Ethanol.
2. De 'Fleem® Valencia Bio-Ethanol 2.0' is uitsluitend geschikt voor verbranding van Bio-Ethanol die minimaal 95% puur is, bij voorkeur Fleem® Premium Bio-Ethanol en niet voor producten zoals bijvoorbeeld brandgel, lampolie, spiritus of andere (ont-)vlambare producten. Het gebruik van andere dan de voorgeschreven brandstof is gevaarlijk en kan de haard blijvend beschadigen.
3. Wanneer er gebruik wordt gemaakt van andere brandstof dan de aanbevolen brandstof vervalt de aanspraak op garantie.
4. Uit voorzorg mag de brandstof alleen aangevuld worden door de fles te wisselen in het daarvoor bestemde compartiment wanneer het apparaat uitgeschakeld staat. Openen van het brandstof compartiment deurtje stopt de verbranding. Herstart is weer mogelijk nadat de brander voldoende is afgekoeld en het deurtje gesloten NOOIT BRANDSTOF IN DE BRANDER GIETEN. Dit is gevaarlijk en beschadigt de beveiliging en vereist een service beurt.
5. Buiten het bereik van kinderen en huisdieren houden.
6. Niet voor inwendig gebruik aanwenden. Gedenatureerd en ongeschikt voor menselijke consumptie!
7. In geval van inslikken onmiddellijk medisch advies van een arts raadplegen en deze de verpakking c.q. het etiket van de desbetreffende Bio-Ethanol tonen.
8. Fleem® Bio-Ethanol is uitsluitend geschikt voor gebruik in pure vorm (geen toevoeging van andere brandstoffen of brandversnellers!) als brandstof voor ethanolhaarden en ethanolstookplaatsen bestemd.
9. Iedere andere toepassing kan leiden tot ongecontroleerde vlam- en hitteontwikkeling.

10. Vloeistof en damp licht ontbrandbaar, daarom:
 - niet in open vlammen en op warme oppervlakken gieten;
 - brandstofreservoirs nooit rechtsreeks vullen;
 - gemorste ethanol direct afvegen met een vochtige doek;.
11. Vóór, tijdens en na het branden kan ethanol verdampen en kan er een explosief mengsel worden gevormd. Daarom vóór, tijdens en na het branden voor voldoende verse lucht zorgen en uit de buurt van ontstekingsbronnen houden. Indien dit niet wordt nageleefd, gevaar van explosie en steekvlammen met als mogelijk gevolg ernstige gezondheid en materiële schade!
12. Kan ogen en huid irriteren! Bij contact onmiddellijk grondig met water afspoelen en evt. een arts consulteren.
13. In geval van brand vlammen verstikken (bv. met blusdeken, poederblusser).
14. Bio-Ethanol nooit als afval via het afvoerwater verwerken. Restvloeistof kan worden afgegeven bij een inzamelpunt voor schadelijke stoffen.
15. Zorg tijdens het vullen / plaatsen van de Bio-Ethanol voor voldoende ventilatie in de ruimte, rook niet en schakel mobiele telefoons uit.
16. Fleem® Bio-Ethanol is een licht ontvlambare stof en het gebruik is gereguleerd. U dient zich op de hoogte te stellen van de geldende regels in uw land, zodat u de brandstof veilig en legaal kunt opslaan, behandelen, overgieten en gebruiken.
17. Instructies m.b.t. opslag/afvalverwerking: buiten bereik van kinderen opslaan. Op een koele, droge en goed geventileerde plaats opslaan. Beschermen tegen direct zonlicht. Het is verboden om de brandstof op te slaan in containers zonder kindveilige afsluiting. Opslagcontainers of flessen dienen het NF EN ISO 8317 keurmerk te hebben.
18. Het gebruik van brandstoffen anders dan deze die aangeraden worden door de producent is verboden.
19. Het is verboden voor de gebruiker om stoffen (zoals geuroolie, wierrook etc.) aan de brandstof toe te voegen.
20. Wees voorzichtigheid met het opslaan van brandstof. De totale hoeveelheid opgeslagen brandstof in een woning mag niet meer dan 20 liter zijn.

Technische gegevens

Onderdelenlijst

- Wand bevestigingsplaat (groot) 1 stuk
- Bevestigingsplaat voor haard (groot) 1 stuk
- Borg beugel (klein) 2 stuks
- Schroef $\Phi 8 \times 25$ 6 stuks
- Plug $\Phi 8$ 6 stuks
- schroef $\Phi 4 \times 8$ 7 stuks

Technische gegevens

- Model: Fleem® Valencia Bio-Ethanol 2.0
- Materiaal: haard: 2 mm metaal, brander: RVS, Ombouw/front : glas
- Voltage: 220/230V AC
- Frequentie: 50Hz
- Maximum/nominaal verwarmingsvermogen 2000 W
- Verbruik per uur max. 0.326L/uur (6.14kWh/L)
- Niet geschikt voor ruimtes kleiner dan 32 m³ / 13m²*
- Elektrische consumptie: 50 W, stroomnet 220/230V AC 50 Hz
- Controleren van ventilatiekwaliteit (luchtverversing): Rechtstreeks meten van het CO₂ niveau (NDIR- C O₂ Sensor)

*uitgaande van een plafondhoogte van 2,45m

Afmetingen:

- Breedte: 78 cm
- Hoogte: 45 cm
- Diepte: 17 cm

Gewicht:

- Haard: 14,4 kg
- Ombouw: 8,8 kg

Garantie

1. Vanaf de aankoop datum geldt een garantie van 24 maanden.
2. De garantie geldt uitsluitend als u de originele, gedateerde aankoopbon overlegt en als daarop geen veranderingen zijn aangebracht.
3. Wanneer een gebrek wordt vastgesteld na het uitpakken, garandeert KEBO de kosteloze reparatie of de vervanging van het apparaat, tenzij een van beide oplossingen buitensporig blijkt ten opzichte van het daadwerkelijke gebrek. De koper verbindt er zich toe het kwaliteitsgebrek te melden aan de verkoper, binnen twee maanden na de vaststelling van dit gebrek.
4. Alle verdere aanspraken op schadevergoeding, inclusief gevolgschade wijzen wij uitdrukkelijk af.
5. Reparatie of vervanging van onderdelen leidt niet tot verlenging van de garantie.
6. De garantie vervalt indien het defect is ontstaan door schade als gevolg van nalatigheid of onachtzaamheid bij het gebruik, het niet in acht nemen van de gebruiksaanwijzingen van het apparaat, een verkeerde installatie, ingrepen uitgevoerd door daartoe niet bevoegde personen, normale slijtage, het transport of omstandigheden die in ieder geval niet gebonden zijn aan fabricagefouten van het apparaat.
7. De garantie geldt niet bij schade ontstaan door handelingen die afwijken van de gebruiksaanwijzing, door verwaarlozing en door het gebruik van verkeerde of verouderde brandstof. Verkeerde brandstof is gevaarlijk*.
8. Bovendien vervalt de garantie in het geval van een oneigenlijke of onprofessioneel gebruik van het apparaat.
9. KEBO wijst elke verantwoordelijkheid af voor schade die direct of indirect wordt toegebracht aan personen, voorwerpen en huisdieren, ten gevolge van het niet in acht nemen van de voorschriften vermeld in de bijgeleverde 'Gebruiksaanwijzingen', met betrekking tot de installatie, het gebruik en het onderhoud van het apparaat.
10. De koper kan zich voor de garantie richten tot de winkel waar het apparaat is aangeschaft

* Licht ontvlambare stoffen kunnen bijvoorbeeld leiden tot een oncontroleerbare verbranding, met uitslaande vlammen als gevolg. Probeer in dat geval nooit de brander te verplaatsen, maar probeer de vlam te doven, met bijvoorbeeld een blusdeken. In noodgevallen kunt u een brandblusser gebruiken, maar dan uitsluitend van het type AB:E, een koolzuur of poederblusser.

Service

Het apparaat wordt gerepareerd in een service centrum van KEBO. Tijdens de garantieperiode wordt het defecte apparaat bezorgd aan een service centrum ter vervanging/ reparatie, vergezeld van een aankoopbon/factuur dat getuigt van de verkoop- of leveringsdatum.

Na de garantieperiode wordt de reparatie in rekening gebracht. De behandelingskosten bedragen 60 euro. Daarnaast zullen de reparatie- en materiaalkosten in rekening gebracht worden.

Installatie

Beschrijving van het apparaat (Fig. Z)

- a. Brander kast
- b. Bevestiging voor ombouw/front
- c. Vuurplaats met reflector
- d. Brandstof compartiment
- e. Beveiligde deur
- f. Aansluitsnoer
- g. Aan/uit schakelaar

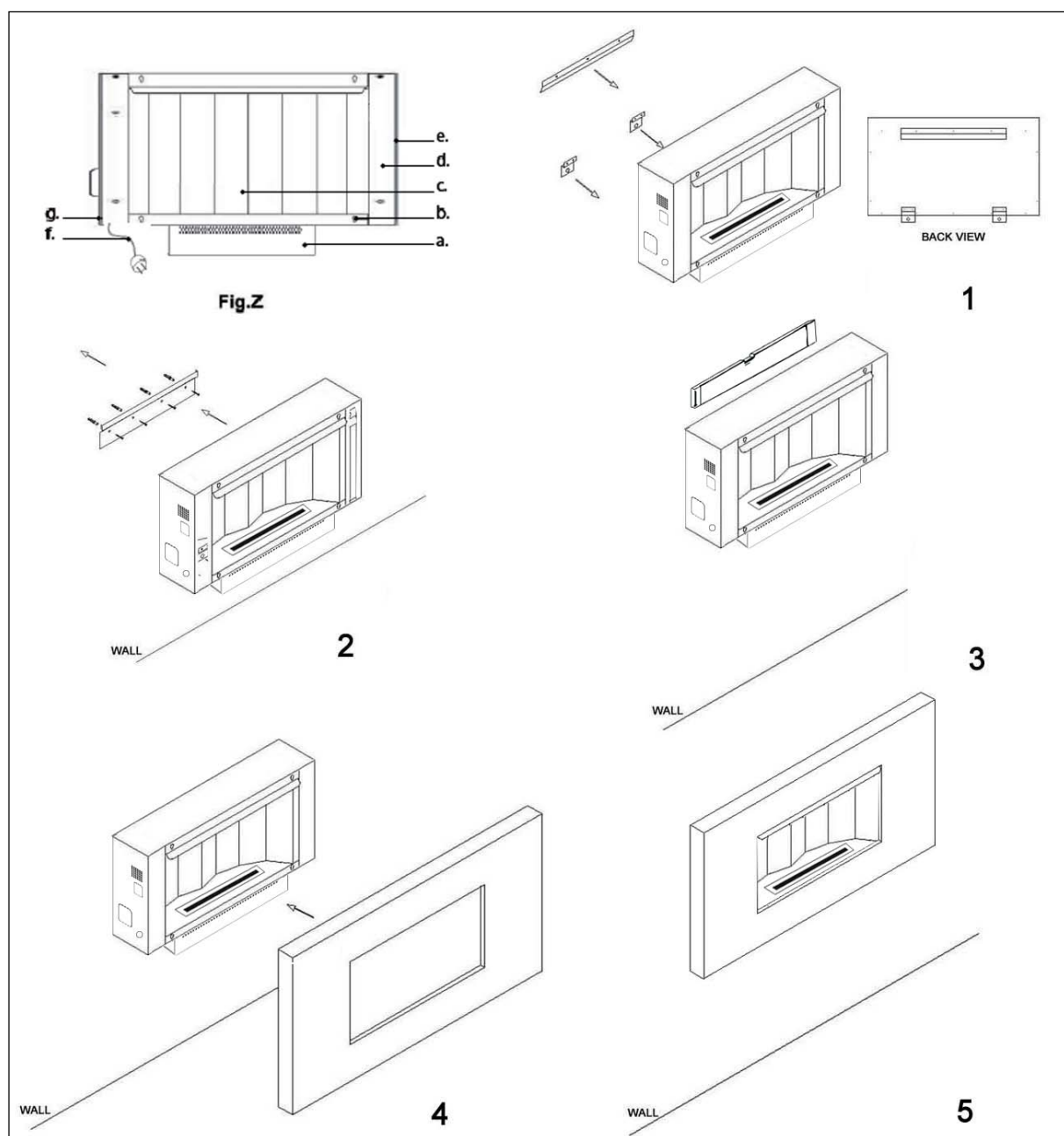

Controleer de meegeleverde installatie materialen altijd vooraf op geschiktheid voor de toepassing en de ondergrond!

Het is belangrijk dat u de haard aan de muur bevestigt voordat u deze in gebruik neemt!

Wanneer u de haard uitpakt, vindt u één bevestigingsplaat voor aan de muur, één bevestigingsplaat voor aan de haard en twee borgbeugels.

Controleer of de bevestigingsplaats bestaat uit een voldoende stevige constructie en geschikt materiaal voor de toe te passen bevestigingsmethode en materialen (zie www.Fischer.de onder 'Universal plug UX'). In geval van twijfel vraag een bouwkundig deskundige.

1. Bevestig de bevestigingsplaat en de 2 borg beugels aan de achterkant van de metalen box met de $\Phi 4 \times 8$ schroeven.
2. Bevestig de bevestigingsplaat aan de muur met de 4 pluggen en de $\Phi 8 \times 25$ schroeven en hang de haard daarna op.
Borg de 2 beugels aan de onderkant van de haard in de muur.
3. Monteer de 'Fleem® Valencia Bio-Ethanol 2.0' waterpas tegen een stabiele en voor de bevestigingsmethode geschikte, volledig brandvrije ondergrond. Sluit de electra voeding aan op een daarvoor geëigend stopcontact (230 V 50 hz 1ph) met randaarde.
4. Bevestig de ombouw op de haard.
5. De installatie is voltooid.

Let Op!

Bevestig de sfeerhaard alleen aan voldoende stevige wanden die bestaan uit het volgende onbrandbare materiaal: beton, metselwerk, holle bouwstenen en blokken. Gebruik alleen pluggen die geschikt zijn voor bevestiging aan de wand en laat u, in geval van twijfel door een deskundige informeren. Gebruik een geschikte 8 mm boor om gaten van 60 mm diep te boren.

Gebruik

- Plaats een fles Fleem® Premium Bio-Ethanol in het daarvoor bestemde compartiment in de 'Fleem® Valencia Bio-Ethanol 2.0'.
- Verwijder de flesdop en plaats de aan de brandstof slang van de haard bevestigde snelaansluiting op de fles
- Gebruik alleen Fleem® Premium Bio-Ethanol.
- De 'Fleem® Valencia Bio-Ethanol 2.0' is NIET geschikt voor het gebruik van brandgel!
- Pas op: de vlam kan in aanvang slecht zichtbaar zijn zeker bij helder licht.

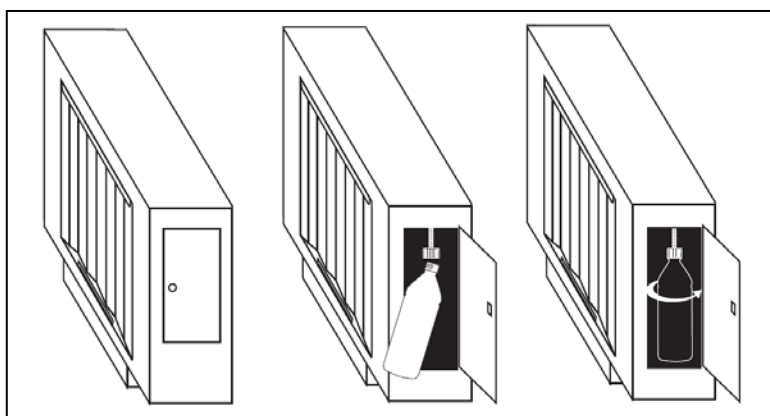

Bediening van het controlepaneel

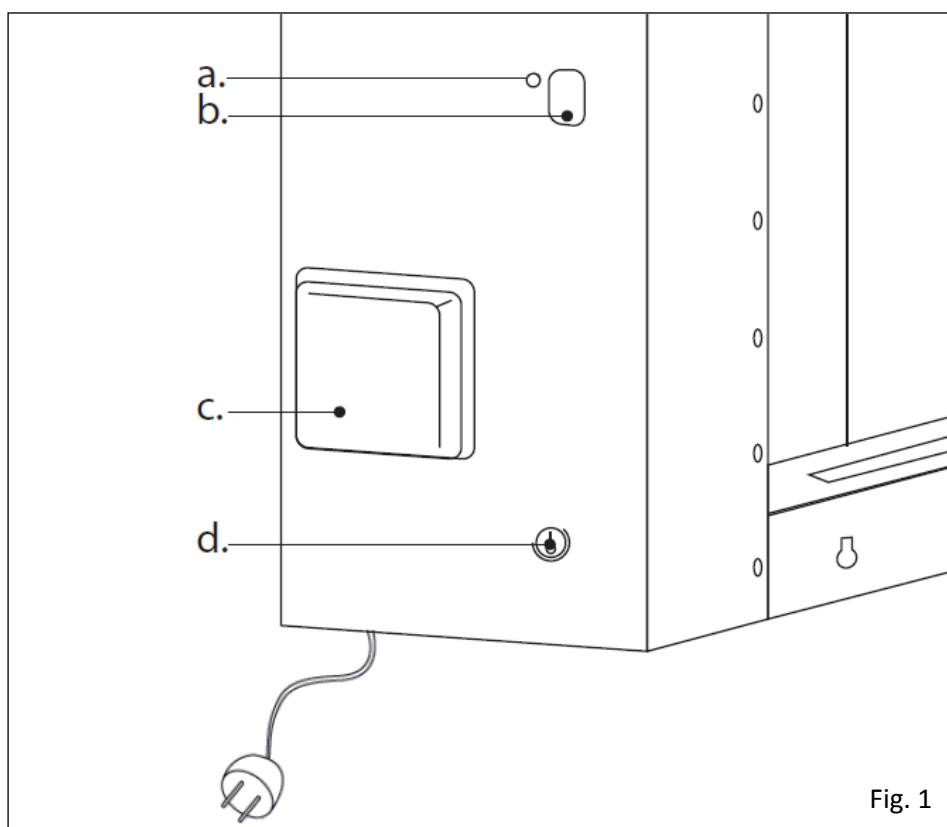

- a: Bedieningsknop
- b: Display scherm
- c: CO₂ sensor
- d: Aan/uit knop

Fig. 1

Inschakelen:

1. Steek de stekker in het stopcontact.
2. Zet de rode aan/uit knop (d in figuur 1) op aan (I). In het display scherm zal een '0'verschijnen.

Let op: wanneer er een andere getal dan '0' in dit display verschijnt kunt u in onderstaand schema aflezen wat deze melding aangeeft. Een aangesproken beveiliging blijft blinken zolang de fout aanwezig is.

Code	Betekenis
0	stand-by
1	Brander stand / brander aan
3 blinkt	Temperatuur controle: oververhit. Te warm om te ontsteken.
4	Ontsteking heeft gefaald (na 3 ontstekingspogingen is het niet gelukt om de ethanol te ontbranden, geen vlam waargenomen). Controleer brandstof (aansluiting / slang) en probeer opnieuw. Bij geen resultaat vraag om service.
5	CO ₂ gehalte in ruimte te hoog: ventileer.
6	Deur brandstof compartiment is open.
7	Vloeistof in 2 ^{de} brander bak; vraag om service
8	De maximale brandduur van 6 uur per 24 uur is bereikt (geld alleen voor haarden die in Frankrijk zijn verkocht en onder de Franse norm vallen)
9	Schokken waargenomen

Wanneer u de haard voor de eerste keer niet kunt ontsteken, kan de ethanol aanzuigslang nog gevuld zijn geweest met lucht. Probeer nogmaals. De haard zal automatisch 3 keer proberen te ontsteken. Wanneer de haard niet automatisch ontsteekt na de eerste poging dan dient u het nog enkele keren te proberen totdat de Fleem® Valencia bio-ethanol 2.0 fireplace wel ontsteekt. Dit kan voorkomen wanneer de Fleem® Valencia bio-ethanol 2.0 fireplace een langere tijd niet gebruikt is.

Na gebruik uitschakelen!

Doof de vlam nooit met water. Om de haard te doven zet u de aan/uit knop op de uit stand en neem bij voorkeur de stekker uit het stopcontact (dit voorkomt onbedoeld gebruik).

Wat te doen als de haard niet ontsteekt of wanneer deze uit zichzelf uit gaat:

Controleer de melding op het display scherm.

Melding 0: Stand by: om te starten zet de haard op stand 1

Melding 1: Haard is ingeschakeld.

Melding 3: Brander is (nog) te warm om veilig te mogen ontsteken : laat de haard (ca 20 minuten) afkoelen totdat 3-3-3 verdwijnt, en start opnieuw (1)

Melding 4: Verbranding is onvoldoende:controleer of er voldoende Bio-Ethanol in de fles zit. Vervang de fles indien deze leeg is.

Melding 5: Onvoldoende ventilatie: zorg dat de haard niet in een kleine afgesloten ruimte wordt gebruikt. Zorg altijd voor voldoende ventilatie in de ruimte. Schakel de haard uit, ventileer de ruimte en zorg dat de ruimte continu voldoende geventileerd wordt, zet de haard weer aan en probeer nogmaals.

Melding 6: Brandstof compartiment deur is niet goed gesloten : sluit het deurtje van de haard zet de haard op stand 1 en probeer nogmaals.

Melding 7: Er is vloeistof in de 2^{de} brander bak gekomen: neem contact op met een door KEBO erkend service center en laat de haard nakijken.

Melding 8: Haard heeft zijn wettelijk toegestane maximale brandduur van 6 uur per 24 uur bereikt en zal automatisch uitschakelen. Dit geldt alleen voor in Frankrijk gekochte haarden die aan de Franse norm en richtlijnen voldoen.

Melding 9: De sensor in de haard heeft schokken waargenomen of is aangestoten. Vanwege eventuele risico's (omvallen) heeft de haard zichzelf uitgeschakeld. Start opnieuw op in stand 1.

Onderhoud

Schoonmaken van het apparaat

Waarschuwing:

Het apparaat moet volledig afgekoeld zijn voordat het schoongemaakt kan worden. Het afkoelen tot ca 55°C duurt ongeveer 20 minuten. Tot "handwarm kan langer duren".

Maak nooit het brander deel schoon met vloeistof. Als dit gebeurt is zal de brander niet starten en is service vereist.

Schoonmaken en onderhoud 'Fleem® Valencia Bio-Ethanol 2.0'

Onderhoud & Schoonmaak van de haard is vrij eenvoudig. Gebruik altijd een zachte, vochtige of pluisvrije doek in combinatie met schoonmaakmiddelen die geen agressieve bestanddelen bevatten. Zorg ervoor dat er geen water of reinigingsmiddel in het brander reservoir komt.

Gebruik in elk geval geen schuurmiddelen en organische oplosmiddelen. Lees voor gebruik van de gekozen schoonmaakmiddelen altijd eerst de gebruiksaanwijzing en controleer of het geschikt is voor gebruik op metaal (ethanol haard) en glas (ombouw)!

Reparaties, vervanging van onderdelen en werk aan beveiligingsmechanismes mag alleen uitgevoerd worden door een Kebo erkend servicecenter.

Bij vervanging van onderdelen mogen alleen door Kebo uitgegeven originele onderdelen gebruikt worden.

General warnings



PLEASE NOTE!

Instructions and warnings for correct and safe use. Carefully read the instructions and warnings in this manual and keep them for further reference for the entire product life. They supply important instructions regarding operation, installation safety, use and maintenance.

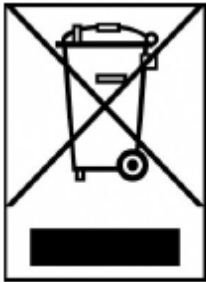

Disposal of Old Electrical & Electronic Equipment (Applicable in the European Union and other European countries with separate collection systems)

This symbol on the product or on its packaging indicates that this product shall not be treated as household waste. Instead it shall be handed over to the applicable collection point for the recycling of electrical and electronic equipment. By ensuring this product is disposed of correctly, you will help prevent potential negative consequences for the environment and human health, which could otherwise be caused by inappropriate waste handling of this product. The recycling of materials will help to conserve natural resources. For more detailed information about recycling of this product, please contact your local Civic Office, your household waste disposal service or the shop where you purchased the product.

Safety warnings

1. Before installation and use, carefully read the instruction manuals.
2. Prior to use, the appliance shall be installed in accordance with the requirements in the chapter 'installation', page 20.
3. The fireplace's purpose is solely to provide decorative heating. Every other application is dangerous and prohibited for safety's sake.
4. After unpacking, make sure that the appliance is intact with no signs of damage caused by transport. If in doubt, do not use the appliance and contact an authorised KEBO Service Center.
5. Do not install the appliance directly onto (deep-pile) carpets, rugs or flammable materials, etc. in order to prevent heat induced discoloration and the risk of fire.
6. Caution is advised if the appliance is used in a wet environment (e.g. near swimming pools, baths or showers).
7. Never extinguish the flame using water or drip water into the flame.
8. Install the 'Fleem® Valencia Bio-Ethanol 2.0' in a room with a minimum of 40m³ with a good (air) ventilation, however, ensure there are no draughts. Opening a window 2 centimetres generally provides sufficient ventilation.
9. The 'Fleem® Valencia Bio-Ethanol 2.0' is intended for wall mounting and may never be moved when the appliance is hot or in use.
10. Install the 'Fleem® Valencia Bio-Ethanol 2.0' using a spirit level on a steady and fully fire-proof foundation/wall. Connect the Electra power supply to a suitable grounded outlet (230 V 50 hz 1ph).
11. Use only the 1-liter bottles with Fleem® Premium Bio-Ethanol. This bottle must be placed in the appropriate fuel compartment and be connected with the connecting cap included with the appliance. NEVER POUR ETHANOL OR ANOTHER LIQUID INTO THE BURNER. This will activate the safety system and necessitate servicing by your dealer.
12. Keep any flammable materials at least one meter away from the 'Fleem® Valencia Bio-Ethanol 2.0'.
13. Never use real wood or flammable materials in the fire. This to avoid fire risk!
14. The heater must be cooled down completely before storing.
15. Keep children and pets out of reach from the 'Fleem® Valencia Bio-Ethanol 2.0'.
16. This appliance is not intended for use by persons (including children) with reduced physical, sensory or mental capabilities, or lack of experience and knowledge, unless they have been

- given supervision or instruction concerning use of the appliance by a person responsible for their safety.
17. Never leave a fire unattended!
 18. Prevent drafts and airflows which could influence the flames.
 19. Some soot formation can arise which is comparable with some smoke from several burning candles.
 20. Spilled burning gel must be thoroughly removed (e.g. use kitchen paper), before lighting the burning gel. The Bio-Ethanol is highly flammable. NEVER POUR ETHANOL INTO THE BURNER.
 21. Take care that during ignition no body parts or clothing are above the fire.
 22. When using the gel fire, draft and/or wind can cause the fire to burn irregularly, reducing the burning time. In the event of a fire always use a fire blanket or a Type AB:E fire extinguisher: carbon dioxide or powder extinguisher. Never attempt to put the fire out with water.
 23. When using an open fire appliance you should keep suitable extinguishing agents nearby.
 24. Not adhering to the instructions can cause material damage, personal injury or worse.
 25. Never cover the appliance, never place objects on or in front of it (keep objects at least 1 metre away).
 26. Highly flammable substances can, for example, lead to uncontrollable burning which can result in a raging fire. If this happens, never try to move the burner, but try to put the flames out using, for example, a fire blanket. In emergencies you can use a fire extinguisher, but only a Type AB:E extinguisher: a carbon dioxide or powder extinguisher.
 27. It is normal for the burner to take approximately 10 minutes before it burns at full strength.
 28. Never place anything on the burner.
 29. Do not install the appliance in a bedroom.
 30. Do not use this appliance unsupervised
 31. Never replenish the Bio-Ethanol by pouring it directly into the burner as this can damage the appliance. Once the Bio-Ethanol bottle is empty, you must replace it in its entirety.
 32. Only mount the appliance on walls that are made of the following fire proof materials: concrete, brick, hollow building stone and building blocks or plasterboard. The packaging contains Fischer plugs and screws for mounting the unit on the wall. Only use these plugs or ask an expert for advice if in doubt. Use a suitable 8 mm drill to drill 60 mm deep holes.
 33. This appliance is not intended to operate continuously. Therefore, if purchasing this heater in France, it will automatically switch itself off after 6 burning hours per 24 hours according to the French standard.
 34. **It is prohibited:**
 - to use this appliance inside caravans, boats and all other types of vehicles, etc.;
 - to use this appliance without adequate ventilation (see minimum surface room in the "Technical Specifications" section);
 - for the user to tamper with the safety devices.
 35. The installation and use of the appliance in public assembly buildings is subject to compliance with the regulations and with the authorization and inspection procedures by the competent authorities.
 36. To be used in a correctly ventilated room; the room's ventilation outlets shall not be obstructed and/or the dwelling's ventilation systems shall not be impeded. Ventilations out- and inlets need to have a surface of minimum 50cm.
 37. If the power supply cable of this appliance is damaged, it shall be replaced by the manufacturer, or by a repair workshop approved by the manufacturer, or by a specialist in order to avoid any danger.
 38. This appliance is fitted with a safety system which prevents re-ignition when hot. Do not impede its operation;
 39. It is prohibited to use an ignition system other than the one recommended by the manufacturer.
 40. It is forbidden to make changes to the safety systems in this appliance.
 41. Never remove the fireplace of the wall when the fireplace is in use.
 42. You should inform yourself of the rules that apply in your country for installing this heater.
 43. A minimum amount of space wherein you may safely use the heater without additional ventilation applies to each heater. If the space in question is smaller than the space indicated, then you must always leave a window or door ajar (± 2.5 cm).
 44. Never use the heater in spaces that may contain hazardous gases or fumes (e.g. exhaust or paint fumes).
 45. This appliance emits combustion products.

Bio-Ethanol warnings

1. Before installation and use, carefully read the instruction manual for Bio-Ethanol.
2. The 'Fleem® Valencia Bio-Ethanol 2.0' is only to be used to create fire in combination with Bio-Ethanol 95 % minimum denatured, non-regenerated liquid ethanol, preferably Fleem® Premium Bio-Ethanol and not for products such as (liquid) bio-alcohol, lamp oil, spirit(s) or other (in)flammable. Using the wrong fuel can permanently damage the fireplace.
3. The guarantee does not apply when the wrong fuel has been used.
4. As a precaution, you may only replenish the fuel by exchanging the bottle in the appropriate compartment when the appliance has been turned off. Opening the fuel compartment door will stop the burning. Restarting the appliance is possible after the burner has cooled off sufficiently and the door has been closed. NEVER POUR FUEL IN THE BURNER. This is dangerous and will damage the safety system, which will require servicing.
5. Keep out of reach of children and pets.
6. Denatured and unfit for human consumption!
7. If swallowed, seek medical advice immediately and show this container or label.
8. Fleem® Bio-Ethanol is uitsluitend geschikt voor gebruik in pure vorm (geen toevoeging van andere brandstoffen of brandversnellers!) als brandstof voor ethanolschouwen en ethanolstookplaatsen bestemd.
9. Iedere andere toepassing kan leiden tot ongecontroleerde vlam- en hitteontwikkeling.
10. The liquid and vapour are highly flammable, therefore:
 - do not pour into open flames or onto warm surfaces;
 - never put fuel directly in the burner;
 - clear up spilt fuel gel immediately with a damp cloth;
11. Warning! Before, during, and after the combustion process, fuel gel can vaporise and create an explosive mixture. Therefore before, during, and after the combustion process ensure that there is sufficient fresh air, and keep the products away from sources of ignition. In the case of non-compliance, there is a danger of deflagration as well as spurts of flame; these can result in serious damage to health and property! -
12. May irritate the eyes and skin! In case of contact, immediately wash thoroughly with water and consult a doctor if necessary. In the case of fire, smother the flames (e.g. with a fire blanket, powder fire extinguisher).
13. In the event of a fire, extinguish the flames (e.g. with a fire blanket or a powder extinguisher).
14. Never dispose Bio-Ethanol via the waste water system. Residual liquid can be handed in at a hazardous materials collection point.
15. During filling, air the room, do not smoke, switch off mobile phones.
16. Fleem® Bio-Ethanol is a highly flammable substance whose use is regulated. You must familiarize yourself with the applicable rules in your country so that you can store, handle, pour and use the fuel in a safe and legal manner.
17. Instructions for storage / waste disposal: keep out of reach for children. Store at a cool, dry, ventilated place. Protect against direct sunlight. It is recommend not to store the fuel in containers which are not equipped with child-proof caps compliant with NF EN ISO 8317.
18. The use of fuel(s) other than that or those recommended by the manufacturer is prohibited.
19. The addition by the user of any additives (essential oils, fragrance, etc.) to the fuel is prohibited
20. Be careful with storing fuel. The maximum amount of stored fuel should not exceed 20 liters.

Technical specifications

Parts list

- Wall mounting plate (large) 1 piece
- Mounting plate for heater (large) 1 piece
- Safety clamp (small) 2 pieces
- Screw $\Phi 8 \times 25$ 6 pieces
- Plug $\Phi 8$ 6 pieces
- Screw $\Phi 4 \times 8$ 7 pieces

Technical data

- Model: Fleem® Valencia Bio-Ethanol 2.0
 - Material: fireplace: 2 mm metal, burner: stainless steel, fascia: glass
 - Voltage: 220/230V AC
 - Frequentie: 50Hz
 - Maximum/nominal heating output: 2000 W
 - Nominal hourly consumption max. 0.326L/uur (6.14kWh/L)
 - Not suitable for spaces smaller than 32 m³ / 13m²*
 - Electrical consumption: 50W, mains supply 220/230V AC 50 Hz
 - Safety system using direct measurement of the CO₂ content integrated into the appliance
- *Assuming a ceiling height of 2.45 m.

Dimensions:

- Width: 78 cm
- Height: 45 cm
- Depth: 17 cm

Weight:

- Fire place: 14,4 kg
- Surround: 8,8 kg

Guarantee

- There is 24 month guarantee on your appliance which starts on the purchase date.
- The guarantee only applies if you submit the original, dated purchase receipt and if no changes have been made to that receipt.
- Should the product have a defect after unpacking, KEBO guarantees its repair or replacement unless one of these two solutions is out of proportion to the actual defect. The purchaser has the duty of notifying the non-conformity to the vendor within two months of discovering the defect.
- We emphatically reject all other claims for compensation including consequential damages.
- Repair or replacement of parts inside the term of the guarantee does not lead to a prolongation of said guarantee.
- The guarantee does not apply if the damage is due to actions which are not in line with the manual or if it is due to neglect or the use of the wrong fuel or fuel which is past its sell-by date, if modifications have been made, after market parts have been installed or repairs have been made to the appliance by third parties.. Using the wrong fuel is dangerous*.
- The guarantee also excludes any cases of improper or unprofessional use of the appliance.
- KEBO cannot be held responsible for any damage directly or indirectly deriving from people, pets or items following the non-observance of any of the descriptions in the “Manual of instructions and warnings”, regarding product installation, use and maintenance.
- The aforesaid conditions do not affect the guarantee agreements made directly with the shop where the appliance is bought.

* Highly flammable substances can, for example, lead to uncontrollable burning which can result in a raging fire. If this happens, never try to move the ethanol burner, but try to put the flames out using, for example, a fire blanket. In emergencies you can use a fire extinguisher, but only a Type AB:E extinguisher, a carbon dioxide or powder extinguisher.

Service

The appliance must be repaired at a Kebo Service Center. The defective appliance, if under guarantee, must be brought to the Service Center for replacements/repairs with a receipt/invoice that confirms the date of sale or purchase.

After the warranty period, the repair will be charged. A handling charge of 60 Euros will be made in addition to the repair and material costs.

Installation

Description of the appliance [Fig. z]

- a. Outer box
- b. Surround mounting hole
- c. Fireplace with reflector
- d. Fuel compartment
- e. Secured door
- f. Power cord
- g. Power switch

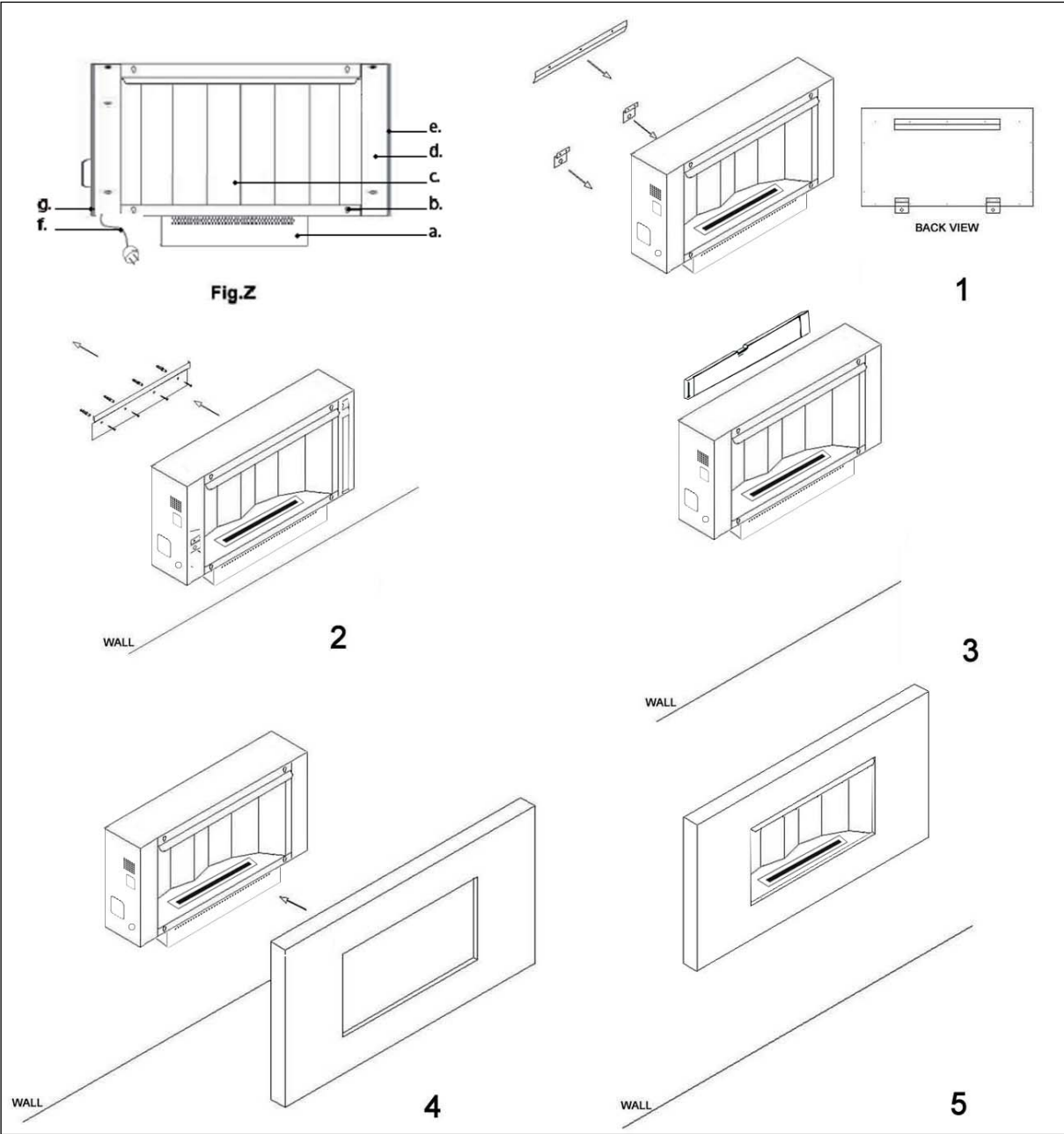

Please ensure (prior to installation), that the installation materials enclosed are suitable for the job!

It is important to attach the fireplace to the wall before using it!

When you unpack the fire, you will find two long wall mounting brackets and two safety clamps. Only mount the appliance on walls that are made of the following fire proof materials: concrete, brick, hollow building stone and building blocks or plasterboard. The packaging contains Fischer plugs and screws for mounting the unit on the wall. Only use these plugs or ask an expert for advice if in doubt. Use a suitable 8 mm drill to drill 60 mm deep holes.

1. Fix the mounting bracket and the 2 safety clamps onto the backside of the outer metal box with the $\Phi 4 \times 8$ screws.
2. Fix the Bracket into wall with 4 rawl plugs and the $\Phi 8 \times 25$ screws and then hang the fire on. Fix the safety clamps with 2 rawl plugs and the $\Phi 8 \times 25$ screws at last.
3. Mount the 'Fleem® Valencia Bio-Ethanol 2.0' level on a stable, fully fire-proof foundation which is suitable for this fixation method. Connect the Electra power supply to a suitable grounded outlet (230 V 50 hz 1ph).
4. Install the fire surround it onto the fire.
5. Installation is complete.

Attention!

Only mount the appliance on walls that are made of the following fire proof materials: concrete, brick, hollow building stone and building blocks or plasterboard. The packaging contains Fischer plugs and screws for mounting the unit on the wall. Only use these plugs or ask an expert for advice if in doubt. Use a suitable 8 mm drill to drill 60 mm deep holes.

Operation

- Place a bottle of Fleem® Premium Bio-Ethanol into the appropriate compartment in the 'Fleem® Valencia Bio-Ethanol 2.0'.
- Remove the bottle top and attach the quick connector affixed to the heater's fuel hose to the bottle.
- Use only Fleem® Premium Bio-Ethanol.
- The 'Fleem® Valencia Bio-Ethanol 2.0' is NOT suitable for use as burning gel fuel!
- Be careful: The flame can initially be difficult to see, especially in low light.

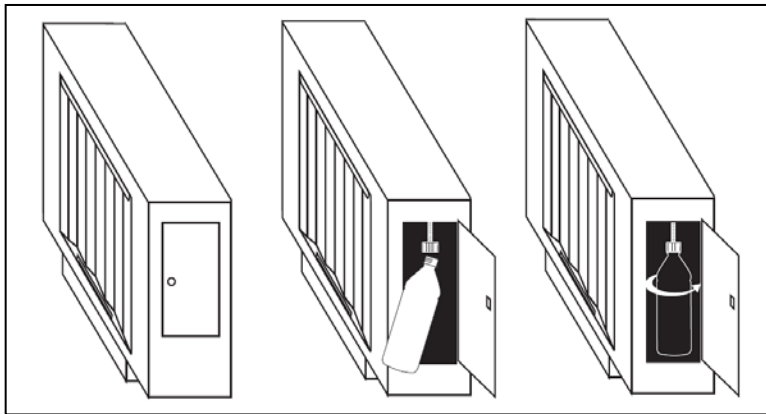

Operation of the control panel

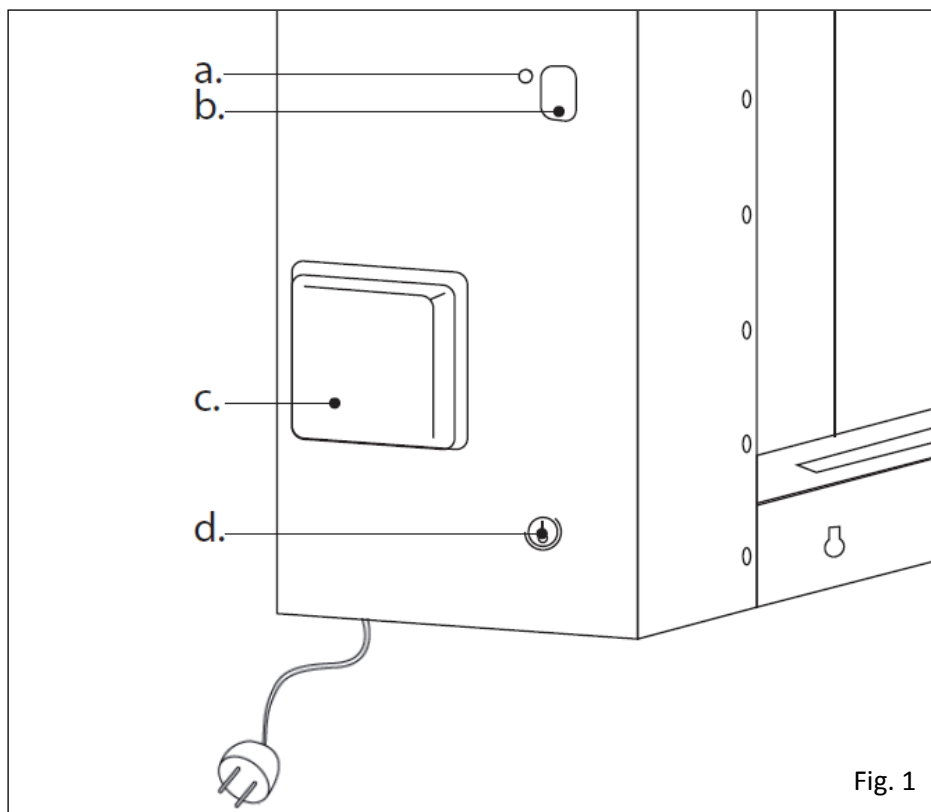

- a: Control button
- b: Display screen
- c: CO₂ sensor
- d: ON/OFF button

Fig. 1

Switching the appliance on:

1. Insert the plug into the outlet.
2. Set the red ON/OFF button (d in figure 1) to ON (I). A '0' will appear in the display screen.

Note: If a number other than '0' appears in the display, you can find out what this message means in the table below. The safety light will continue flashing as long as the error is present.

Code	Significance
0	Stand-by
1	Burner status/burner on
3 flashing	Temperature control: overheated. Too warm to ignite.
4	Ignition failed (three unsuccessful ignition attempts to ignite the ethanol; no flame). Check fuel (connection/hose) and try again. If no results, request servicing.
5	CO ₂ content in the space is too high: ventilate the area.
6	The fuel compartment door is open.
7	Liquid in the 2 nd burner tray; request servicing.
8	The maximum burning duration of 6 hours per 24 hours has been reached (applies only to heaters sold in France that fall under the French standard).
9	Shocks detected.

If you are unable to ignite the heater for the first time, the ethanol suction hose may still be filled with air. Try again. The heater will automatically try to ignite 3 times. If the fireplace does not ignite automatically after the first attempt please retry several times until it is ignited. This may occur after a longer period of not using the Fleem® Valencia bio-ethanol 2.0 fireplace.

Turn off after use!

Never extinguish the flame with water.

To extinguish the heater's flame, turn the ON/OFF button to OFF and preferably remove the plug from the outlet (this will prevent unintentional use).

What to do if the heater does not ignite or extinguishes itself:

Check the message on the display screen.

Message 0: Stand-by. Set the heater to setting 1 to start it.

Message 1: The heater is turned on.

Message 3: The burner is (still) too warm for safe ignition: allow the heater to cool off (for about 20 minutes) until 3-3-3 disappears and restart it (1).

Message 4: Burning is insufficient: check whether there is enough Bio-Ethanol in the bottle. Replace the bottle if it is empty.

Message 5: Insufficient ventilation: ensure that the heater is not used in closed space. Always, make sure that there is sufficient ventilation in the space. Turn the heater off, ventilate the space and ensure that the space is continuously sufficiently ventilated; turn the heater on again and try again.

Message 6: The fuel compartment door is not closed correctly: Close the heater's door, set the heater status to 1 and try again.

Message 7: Fluid has entered the 2nd burner tray: contact an approved KEBO Service Center and have the heater serviced.

Message 8: The heat has exceeded the legally permitted maximum burning duration of 6 hours per 24 hours and will be turned off automatically. This only applies to heaters bought in France that comply with the French standard and guidelines.

Message 9: The heater's sensor has detected shocks or has been jolted. The heater has turned itself off in order to prevent possible risks (toppling over). Set the heater status to 1 and try again.

Maintenance

Cleaning the appliance

Warning:

Before cleaning the appliance, make sure it has cooled down. Cooling down to 55°C takes approximately 20 minutes. To 'lukewarm' can take longer.

Never clean the burner part with liquid. If this happens, the burner will not start and will require servicing.

Instructions for cleaning and maintenance of the 'Fleem® Valencia Bioethanol 2.0'

Cleaning and maintenance of the heater is rather simple. Always use a soft, moist or lint-free cloth together with cleansers that do not contain any aggressive agents. Make sure that no water or cleanser seeps into the burner reservoir.

In no case should you use abrasives or organic solvents. Before using the selected cleanser, always first read the instructions and check whether the cleanser is suitable for use on metal (ethanol heater) and glass (casing)!

Repairs, replacement of parts and work on the safety mechanisms may only be performed by an approved KEBO Service Center.

Only original parts provided by KEBO may be used for replacing parts.

Avertissements généraux



Attention !

L'instructions et avertissements pour une utilisation correcte et sans risque. Lisez attentivement les instructions et les avertissements dans ce mode d'emploi et gardez celui-ci durant la durée de vie de cet appareil dans ce mode d'emploi, vous trouverez des instructions importantes sur l'utilisation et la sécurité avant l'installation, l'utilisation et l'entretien de cet appareil.

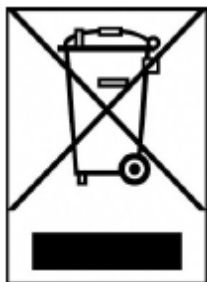

Traitement des appareils électriques et électroniques en fin de vie (Applicable dans les pays de l'Union Européenne et aux autres pays européens disposant de systèmes de collecte sélective)

Ce symbole, apposé sur le produit ou sur son emballage, indique que ce produit ne doit pas être traité avec les déchets ménagers. Il doit être remis à un point de collecte approprié pour le recyclage des équipements électriques et électroniques. En s'assurant que ce produit est bien mis au rebut de manière appropriée, vous aiderez à prévenir les conséquences négatives potentielles pour l'environnement et la santé humaine. Le recyclage des matériaux aidera à

préserver les ressources naturelles. Pour des informations détaillées sur le recyclage de ce produit, veuillez contacter le service municipal local, le service chargé du traitement des déchets ménagers ou le magasin où vous avez acheté le produit.

Avertissement de sécurité

1. Avant l'installation et l'utilisation, bien lire les instructions et s'en imprégner.
2. Assurez-vous, avant d'utiliser la cheminée, que son installation s'est faite dans les règles comme le décrit le chapitre Installation en page 31.
3. Le seul et unique but de ce brûleur est de permettre de réaliser un chauffage décoratif, source d'une ambiance chaleureuse. Tout autre usage est dangereux et, pour des raisons de sécurité, interdit.
4. Après sa sortie d'emballage, assurez-vous que l'appareil est intact et qu'il n'y a pas de dommages visibles dus au transport. En cas de doute, ne pas installer ni utiliser l'appareil, mais prendre contact avec un centre d'entretien agréé de KEBO. Conserver tous les matériaux d'emballage originaux.
5. Ne pas monter le brûleur près d'un tapis (de haute laine), sur de la moquette, à proximité de rideaux ou de tout autre matériau inflammable. Ceci pour d'une part éviter tout risque d'incendie et, de l'autre, une décoloration due à la chaleur.
6. Faites bien attention en cas d'utilisation du brûleur dans un environnement humide. (tel que, par exemple, piscines, baignoires ou douches). Ne jamais étouffer la flamme avec de l'eau ni l'asperger avec de l'eau.
7. Ne jamais utiliser de l'eau pour éteindre la flamme.
8. Mettez le « Fleem® Valencia Bio-Ethanol 2.0 » dans un espace d'au moins 40m³ doté d'une bonne circulation d'air, sans que cela ne se traduise cependant par la création d'un courant d'air. L'entrebâillement d'une fenêtre sur 2 cm se traduit, normalement, par une ventilation suffisante.
9. Le « Fleem® Valencia Bio-Ethanol 2.0 » est prévu pour un montage mural et ne doit jamais être déplacé lorsqu'il est en fonctionnement.
10. Montez le « Fleem® Valencia Bio-Ethanol 2.0 » parfaitement à l'horizontale sur une assise stable convenant à la méthode de montage envisagée, assise qui doit également être à

- l'épreuve du feu. Connectez l'alimentation électrique à une prise secteur convenable (230 V, 50 Hz, 1 phase) dotée d'une mise à la terre.
11. N'utiliser que les bouteilles de 1 litre de Bio-Ethanol Fleem® Premium. Il faudra commencer par installer cette bouteille dans le compartiment à combustible prévu à cet effet et la brancher par le biais de l'embout de branchement dont est doté l'appareil. **NE JAMAIS VERSER DE L'ETHANOL OU TOUT AUTRE COMBUSTIBLE DANS LE BRULEUR.** Ceci aura pour effet d'activer la sécurité et entraînera la nécessité de procéder à une visite d'entretien chez votre revendeur.
 12. Veillez à ce que tout matériau combustible soit à 1 mètre au moins du « Fleem® Valencia Bio-Ethanol 2.0 ».
 13. N'utilisez jamais de vraies bûches de bois ou d'autres matériaux (combustibles) dans le brûleur. Ceci pour des raisons de risques d'incendie !
 14. Avant de décrocher l'appareil du mur et/ou de le ranger, il faut lui avoir laissé le temps de refroidir totalement.
 15. Veillez à ce que ni les enfants ni les animaux domestiques ne puissent s'approcher trop près du « Fleem® Valencia Bio-Ethanol 2.0 ».
 16. Cet appareil n'est pas prévu pour être utilisé par des personnes (enfants y compris) aux capacités physiques, mentales ou sensorielles diminuées ou qui n'auraient pas l'expérience ni les connaissances suffisantes pour s'en servir, à moins qu'une personne responsable de leur sécurité ne surveille la mise en oeuvre de l'appareil et ne donne les instructions requises à cet effet.
 17. Ne jamais laisser le feu sans qu'il n'y ait personne à proximité. Evitez les courants d'air et les flux d'air qui pourraient exercer une influence sur les flammes.
 18. Un courant d'air peut entraîner un dépôt de suie tout comme celui constaté avec des bougies fumantes à la flamme vacillante.
 19. En cas de débordement de bio éthanol, commencer par bien nettoyer à l'aide de papier essuie-tout avant d'allumer le brûleur. Le bio éthanol a la caractéristique d'être très inflammable. **NE JAMAIS VERSER D'ETHANOL DANS LE BRULEUR.**
 20. Faites bien attention à ce que lors de l'allumage ou du fonctionnement, aucune partie du corps ou pièce de vêtement ne s'approche trop près de la flamme.
 21. En cours d'utilisation, tout courant d'air et/ou vent peut entraîner un fonctionnement erratique du feu, ce qui peut avoir un effet néfaste sur la durée de combustion.
 22. En cas de catastrophe, toujours utiliser une couverture ignifugée ou un extincteur de type AB:E, un extincteur d'anhydride carbonique ou à poudre. Ne jamais tenter d'éteindre le feu à l'aide d'eau.
 23. Il est impératif, en cas d'utilisation dans une cheminée d'ambiance à feu ouvert, de disposer d'un extincteur adéquat à proximité immédiate.
 24. Le non respect à la lettre des instructions peut entraîner des dommages matériels, des blessures corporelles voire avoir des conséquences encore plus graves.
 25. Ne jamais recouvrir la cheminée d'ambiance, ne jamais laisser traîner des objets sur ou devant (distance minimale de 1 mètre) la cheminée d'ambiance.
 26. Des matériaux facilement inflammables peuvent entraîner une combustion non contrôlée, comportant des flammes qui peuvent se propager. Si cela devait arriver, ne tentez jamais de déplacer le brûleur, mais essayez d'éteindre les flammes à l'aide, par exemple, d'une couverture ignifugée.
 27. Il est parfaitement normal qu'il faille de l'ordre de 10 minutes au brûleur pour fonctionner à sa puissance nominale.
 28. Ne jamais poser quelque objet que ce soit sur le brûleur.
 29. Ne pas installer la cheminée d'ambiance dans une chambre à coucher.
 30. Ne jamais faire fonctionner cet appareil sans qu'il n'y ait personne pour le garder à l'œil.

31. Ne jamais ajouter de bio éthanol en le versant directement dans le brûleur sachant que cela peut endommager l'appareil. Lorsque la bouteille de bio éthanol est vide il faut la remplacer par une nouvelle bouteille.
32. Fixez la cheminée d'ambiance à des murs suffisamment solides ou sur des constructions faites de matériaux incombustibles tels que : Béton, maçonnerie ou agglos et autres blocs de constructions. N'utilisez que des chevilles conçues pour une fixation murale ou, en cas de doute, demandez de plus amples renseignements auprès d'une personne compétente. Utilisez une perceuse dotée d'une mèche de 8 mm pour percer des trous de 60 mm de profondeur. Vous pouvez faire un tour sur le site www.fischer.de et trouver, sous l'onglet « Universal plug UX » de plus amples informations concernant l'appropriation, dans votre situation, des chevilles fournies.
33. La fonction de cet appareil est de servir de chauffage d'ambiance et non pas de chauffage principal (source de chaleur permanente). Pour cette raison, ce brûleur, s'il est acheté en France, se coupera automatiquement après 6 heures de fonctionnement dans les 24 heures, comme l'exige la réglementation française.
34. **Il est interdit** d'utiliser cet appareil :
 - Dans les caravanes, bateaux et autres véhicules et embarcations
 - Dans des locaux ne disposant pas de la ventilation adéquate (Cf. la surface minimale dans le chapitre « Caractéristiques techniques »).
35. Cet appareil ne peut être utilisé dans des endroits et espaces publics qu'à condition que soient respectées les dispositions légales et que les exigences définies par l'autorisation accordée soient scrupuleusement suivies. L'utilisateur a l'obligation, avant d'utiliser cet appareil, de s'informer des procédures et réglementations auxquelles ce dernier est assujéti.
36. L'installation et l'utilisation de l'appareil dans les ERP est soumis au respect de la réglementation, et des procédures d'autorisation et de contrôle par les autorités compétentes
37. Tout local ou pièce dans lequel cet appareil est utilisé doit disposer d'une circulation d'air (apport et évacuation) suffisante (il est interdit de fermer ou de bloquer les bouches de ventilation !). Les bouches d'apport et d'évacuation d'air doivent avoir une surface minimale de 50 cm².
38. En cas d'endommagement de la fiche ou du câble secteur de cet appareil, il faudra le faire remplacer par un centre d'entretien KEBO dûment autorisé pour éviter tout risque de danger.
39. Cet appareil est doté d'un système de sécurité très avancé qui interdit, entre autres, la mise en fonction de la cheminée lorsqu'elle est encore très chaude. Ne tentez jamais d'apporter quelque modification que ce soit au mécanisme de sécurité.
40. Il est interdit d'allumer cette cheminée par un autre moyen que par le biais du mécanisme d'allumage incorporé.
41. Il est interdit d'apporter quelque modification que ce soit au système de sécurité dont est doté cet appareil.
42. Ne jamais déposer la cheminée de sa fixation murale lorsqu'elle est allumée.
43. N'installer l'appareil que si tant est qu'il soit conforme aux législations, réglementation et normes locales/nationales.
44. Il existe, pour chaque poêle, un espace minimum permettant une utilisation du poêle en toute sécurité sans qu'il n'y ait besoin de ventilation. Si la pièce en question est plus petite que cela, il vous faudra toujours entrebâiller une porte ou une fenêtre (± 2,5 cm).
45. Ne jamais utiliser la cheminée dans un endroit où il peut y avoir présence de gaz ou de vapeurs nocifs (tels que, par exemple, gaz d'échappement ou vapeurs de peinture).
46. Cet appareil comporte des produits de combustion.

Avertissements concernant le bio éthanol

1. Avant de vous en servir, commencez par lire les instructions concernant le bio éthanol.
2. Combustible à utiliser doit être de l'éthanol liquide **dénaturé non régénéré** titrant au minimum 95%

3. Le « Fleem® Valencia Bio-Ethanol 2.0 » convient exclusivement à la combustion d'un bio éthanol pur à 95% au moins, de préférence du Bio-Ethanol Fleem® Premium et pas à celle d'autres produits tels que, par exemple, du gel combustible, de l'huile de pétrole, de l'alcool à brûler ou autres produits inflammables. L'utilisation de combustibles autres que ceux prescrits présente des dangers et peut entraîner des dommages irréversibles à la cheminée.
4. L'utilisation d'autres combustibles que ceux prescrits rend caduc tout droit à la garantie.
5. Pour éviter la prise de risques, la seule manière de refaire le plein de combustible est de remplacer la bouteille se trouvant dans le compartiment prévu à cet effet, opération devant impérativement se faire appareil coupé. L'ouverture de la petite porte du compartiment à combustible arrête la combustion. On pourra redémarrer l'appareil après lui avoir laissé le temps de refroidir et après avoir refermé la petite porte. **NE JAMAIS VERSER DE COMBUSTIBLE DANS LE BRULEUR.** Ceci est dangereux et endommage le système de sécurité, et oblige à effectuer une visite d'entretien.
6. Tenir hors de portée des enfants et des animaux domestiques.
7. Ne pas utiliser pour des usages internes. Produit dénaturé et impropre à la consommation humaine !
8. En cas d'absorption, consulter immédiatement un médecin pour avis en lui présentant cet emballage ou encore l'étiquette du bio éthanol concerné.
9. Le bio éthanol Fleem® convient uniquement pour une utilisation sous sa forme pure (sans additif d'autres combustibles ou accélérateurs de combustion !) en tant que combustible pour les cheminées à éthanol et les brûleurs fonctionnant à l'éthanol.
10. Tout autre usage peut entraîner un développement incontrôlé de flammes et de chaleur.
11. Le liquide et les vapeurs sont très inflammables, aussi :
 - Ne pas verser sur des feux ouverts ni sur des surfaces chaudes.
 - Ne jamais remplir directement les réservoirs de combustible ;
 - Enlever immédiatement, à l'aide d'un chiffon humide, toute éclaboussure d'éthanol.
12. Avant, pendant et après la combustion il peut se produire des vapeurs d'éthanol ce qui peut se traduire par la naissance d'un mélange explosif. Pour cette raison, avant, pendant et après la combustion, veiller à ce qu'il y ait suffisamment d'air frais et que l'appareil ne soit pas disposé à proximité de sources d'allumage. Si ces exigences ne sont pas remplies, il existe un risque d'explosion et de retours de flamme ce qui à son tour pourrait entraîner des risques importants tant pour les personnes que pour le matériel !
13. Peut irriter les yeux et la peau ! En cas de contact, rincer abondamment à l'eau et, le cas échéant, consulter un médecin.
14. En cas d'incendie, étouffer les flammes (à l'aide, par exemple, d'une couverture ignifugée, d'un extincteur à poudre.
15. Ne pas considérer le bio éthanol comme un déchet dont on se débarrasse en le mélangeant aux eaux usées. Les résidus de liquide peuvent être déposés auprès d'un point de collecte de matières nocives.
16. Veillez, lors du remplissage et de la mise en place de bio éthanol, à une ventilation suffisante du local, à ne pas fumer et à couper les téléphones portables.
17. Le bio éthanol Fleem® est un matériau très inflammable dont l'utilisation est soumise à réglementation. Il est votre ressort de vous informer des règles en vigueur dans votre pays de manière à pouvoir stocker, manipuler, transférer et utiliser le combustible en toute sécurité et légalité.
18. Instruction ayant trait au stockage/traitement des déchets : stocker hors de portée des enfants. Entreposer à un endroit frais, sec et bien ventilé. Protéger contre la lumière directe du soleil. Il est interdit d'entreposer le combustible dans des conteneurs qui ne soient pas dotés d'un bouchon avec sécurité pour enfant. Les conteneurs ou bouteilles de stockage doivent comporter le label de conformité NF EN ISO 8317.
19. L'utilisation de combustibles autres que ceux recommandés par le fabricant est interdite.

20. Il est interdit à l'utilisateur d'ajouter au combustible d'autres matières (telles qu'huiles parfumées, encens, etc.).
21. Soyez prudent avec le stockage du combustible. La quantité totale de combustible stocké dans une demeure ne doit pas être plus de 20 litres

Données techniques

Liste des pièces

- | | |
|---|----------|
| • Plaque de fixation murale (grand modèle) | 1 pièce |
| • Plaque de fixation pour cheminée (grand modèle) | 1 pièce |
| • Etrier de soutènement (petit modèle) | 2 pièces |
| • Vis $\Phi 8 \times 25$ | 6 pièces |
| • Cheville $\Phi 8$ | 6 pièces |
| • Vis $\Phi 4 \times 8$ | 7 pièces |

Données techniques

- Modèle : Fleem® Valencia Bio-Ethanol 2.0
- Matériel : Cheminée : métal 2 mm, brûleur : Inox, extérieur/face avant : verre
- Tension : 220/230 V alternatif
- Fréquence : 50 Hz
- Puissance de chauffage maximale/nominale : 2000 W
- Consommation approximative : 0,326 l/heure (6,14 kWh/l)
- Ne convient pas aux espaces d'un volume inférieur à 32 m³ / d'une surface inférieure à 13m²*
- Consommation électrique : 50W, Réseau secteur 220/230 V alternatif 50 Hz
- Contrôler la qualité de la ventilation (renouvellement de l'air) : Mesure directe du niveau de CO₂ (NdIR - capteur CO₂)

*en supposant une hauteur de plafond de 2,45 m

Dimensions:

- Largeur: 78 cm
- Hauteur: 45 cm
- Profondeur: 17 cm

Poids :

- Cheminée: 14,4 kg
- Habillage: 8,8 kg

Garantie

1. La garantie s'applique uniquement sur présentation de la preuve d'achat d'origine, datée et sans aucun rature ni modification.
2. Si un dommage est constaté après avoir déballer l'appareil, alors KEBO garantit une réparation sans frais ou un échange de cet appareil, à moins qu'une des deux solutions semble extravagante par rapport au dommage réellement constaté. L'acheteur doit faire part du dommage au vendeur dans les deux mois suivant la constatation de ce dommage.
3. Nous refusons expressément toute demande de responsabilité et d'indemnisation, y compris pour des dégâts indirects.
4. Les réparations ou remplacements de pièces ne prolongent pas la durée de la garantie.
5. La garantie tombe si le dommage provient d'une utilisation non respectée, c'est à dire le non suivi du mode d'emploi de l'appareil, une mauvaise installation faite par une personne non compétente, une usure normale, le transport ou les circonstances qui dans tous les cas ne sont pas reliées à une faute de fabrication de l'appareil.
6. La garantie ne s'applique pas aux dégâts causés par le non respect du présent manuel d'utilisation, le négligence de l'utilisateur ou l'utilisation d'un combustible inapproprié ou périmé. L'utilisation d'un combustible non adapté est dangereuse*.
7. De plus la garantie tombe quand il y a un usage non professionnel de l'appareil.
8. KEBO ne prend aucune responsabilité pour tout dommage réalisé directement ou indirectement par une personne, par des objets et animaux domestiques, suite à la non application des indications se trouvant dans le 'Mode d'Emploi', concernant l'installation, l'usage et l'entretien de l'appareil.
9. Pour la garantie, l'acheteur peut prendre contact avec le magasin où il a acheté l'appareil.

* Les combustibles hautement inflammables peuvent par exemple provoquer un feu incontrôlable avec de grandes flammes. Dans ce cas, ne tentez jamais de déplacer le réservoir de éthanol. Essayez d'éteindre les flammes en les étouffant, avec une couverture anti feu par exemple. En cas d'urgence, vous pouvez utiliser un extincteur, mais uniquement de type AB:E, à neige carbonique ou à poudre.

Service

L'appareil est réparé dans un centre de service de KEBO. Pendant la période de garantie, l'appareil endommagé est envoyé au centre de service pour échange/réparation, accompagné d'un ticket de caisse/facture prouvant la date d'achat et de livraison.

Après la période de garantie, la réparation sera facturée. Les frais sont de 60 euro. De plus les frais de réparation et de matériaux seront facturés.

Installation

Description de l'appareil [Fig. Z]

- a. Boîtier du brûleur
- b. Fixation pour le coffret/la face avant
- c. Foyer avec réflecteur
- d. Compartiment du combustible
- e. Porte sécurisée
- f. Câble d'alimentation secteur
- g. Interrupteur Marche/Arrêt

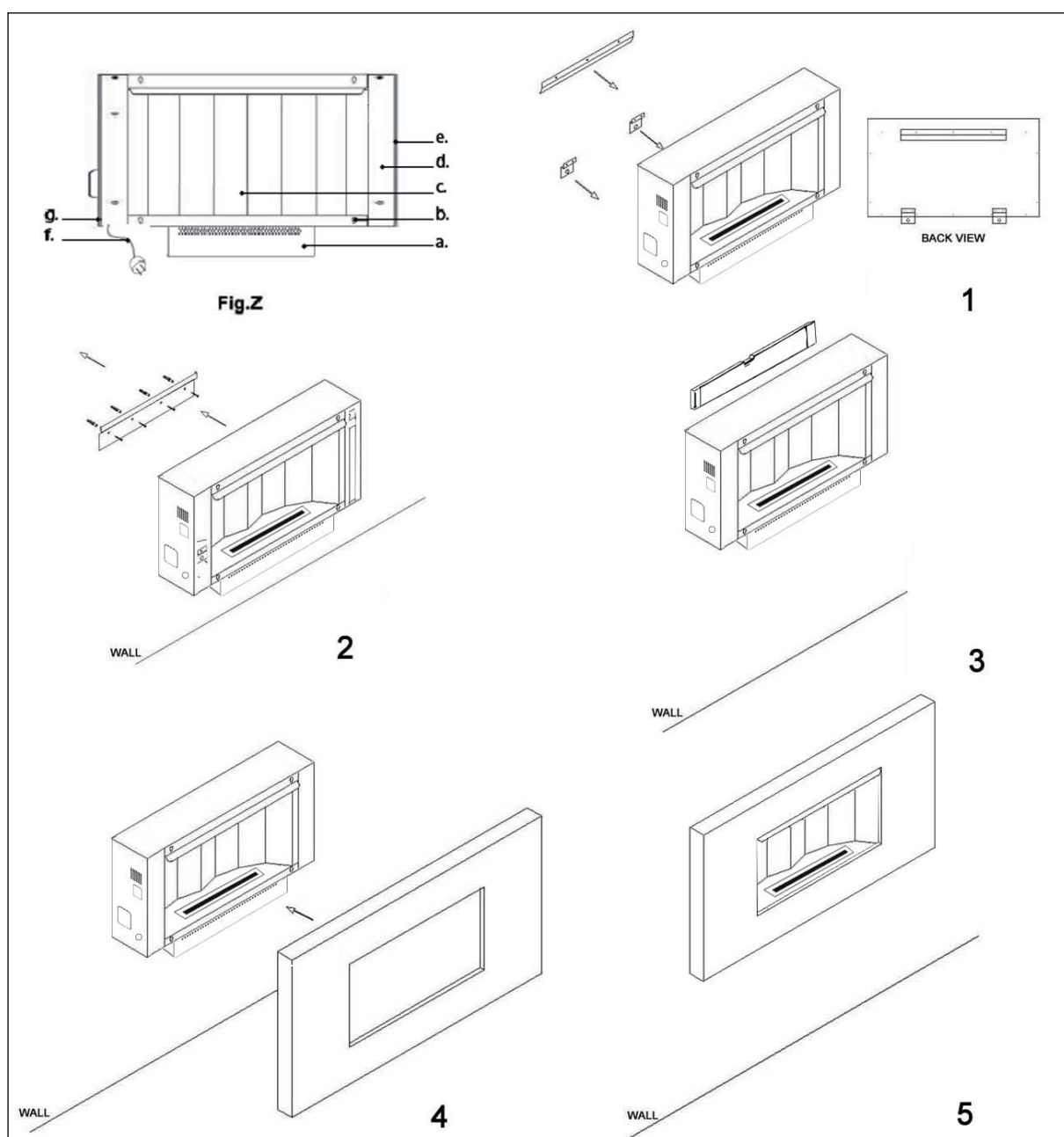

Toujours contrôler que les matériaux fournis conviennent à l'application et à l'assise prévues !

Il est important que vous fixiez la cheminée au mur avant de l'utiliser !

Lors du déballage de la cheminée, vous trouverez une plaque de fixation à mettre au mur ainsi que deux étriers de support.

Assurez-vous que l'endroit de fixation présente une construction suffisamment solide et **que** le matériau **soit** adéquat pour la méthode de fixation envisagée et les matériaux prévus (Cf. www.Fischer.de sous « Universal plug UX ». En cas de doute, renseignez-vous auprès d'une personne compétente en architecture.

1. Fixez la plaque de fixation murale (grand modèle) et les deux étriers sur l'arrière de l'enveloppe métallique à l'aide des vis $\Phi 4 \times 8$.
2. Fixez la plaque au mur à l'aide des 4 chevilles et des vis $\Phi 8 \times 25$ et suspendez -y la cheminée.
3. Fixez, pour finir, le support court à l'aide de deux chevilles et des vis $\Phi 8 \times 25$.
4. Montez le « Fleem® Valencia Bio-Ethanol 2.0 » parfaitement à l'horizontale sur une assise stable convenant à la méthode de montage envisagée, assise qui doit également être à l'épreuve du feu. Connectez l'alimentation électrique à une prise secteur convenable (230 V, 50 Hz, 1 phase) dotée d'une mise à la terre.
5. Fixez la caisse de finition sur la cheminée.
6. L'installation est terminée.

Attention !

Ne fixer la cheminée d'ambiance que sur des murs suffisamment solides faite de matériaux incombustibles tels que : Béton, maçonnerie, agglos et autres blocs de constructions. N'utilisez que des chevilles conçues pour une fixation murale ou, en cas de doute, demandez des informations à une personne compétente. Utilisez une perceuse dotée d'une mèche de 8 mm pour percer des trous de 60 mm de profondeur.

Utilisation

- Mettez une bouteille de bio éthanol Fleem® Premium dans le compartiment prévu à cet effet sur le « Fleem® Valencia Bio-Ethanol 2.0 ».
- Enlevez le bouchon de la bouteille et connectez à la bouteille le raccord rapide qui se trouve à l'extrémité de la conduite de combustible de la cheminée.
- N'utiliser que du bio éthanol Fleem®.
- Le « Fleem® Valencia Bio-Ethanol 2.0 » n'est PAS conçu pour fonctionner avec du gel combustible !
- Attention : Il se peut, au début, surtout en pleine lumière, que la flamme soit difficilement visible.

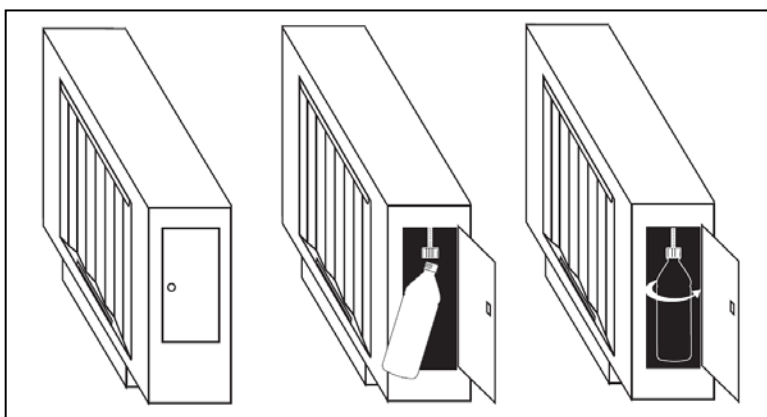

Utilisation du tableau de commande

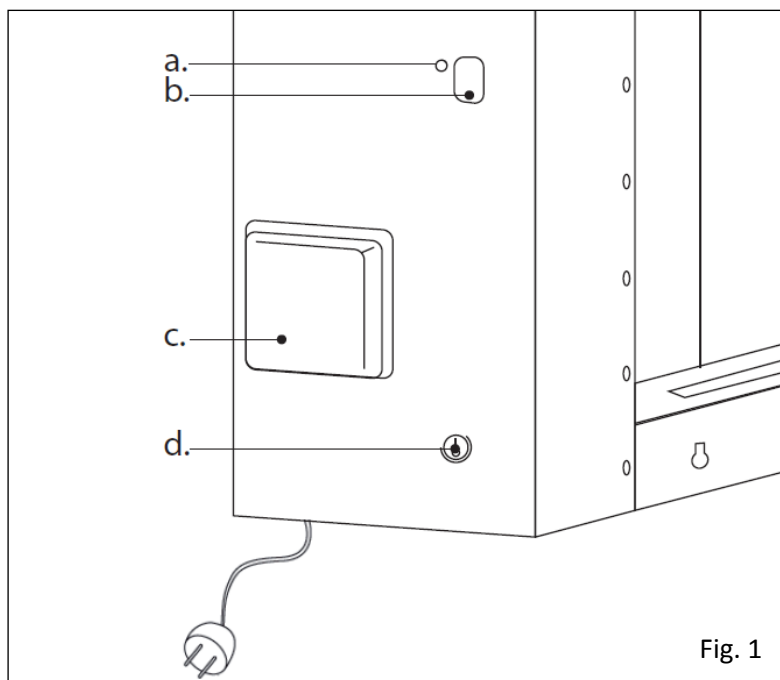

- a: Bouton de commande
- b: Ecran d'affichage
- c: Capteur de CO₂
- d: Interrupteur Marche/Arrêt

Fig. 1

Mise en fonction :

1. Enfichez la fiche du cordon d'alimentation dans la prise secteur.
2. Mettez l'interrupteur Marche/arrêt rouge (d. de la figure 1), sur Marche (I). L'écran affichera un « 0 ».

Attention : S'il devait s'afficher sur l'écran un chiffre autre qu'un « 0 », vous pouvez, dans le tableau qui suit, la signification de ce code. Une sécurité activée continue de clignoter tant que l'erreur qui l'a déclenché persiste.

Code	Signification
0	Standby (en veille)
1	Brûleur en veille/ brûleur allumé
3 clignotant	Contrôle de température : Surchauffe Trop chaud pour un allumage.
4	L'allumage a raté (il ne s'est pas avéré possible, après 3 tentatives d'allumage, d'allumer l'éthanol, pas de détection de flamme). Contrôler le combustible (branchement/tuyau) et refaire une tentative. Si pas de résultat, demander une visite d'entretien.
5	teneur en CO ₂ dans le local trop élevée : ventiler.
6	La porte du compartiment à combustible est ouverte.
7	Combustible dans le second bac du brûleur; demander une visite d'entretien.
8	La durée maximale de combustion de 6 heures toutes les 24 heures est atteinte (ne vaut que pour les cheminées vendue en France et sujettes aux normes françaises).
9	Détection de chocs.

S'il ne vous est pas possible d'allumer la cheminée lors de votre premier essai, il se peut que le tuyau d'arrivée d'éthanol soit encore rempli d'air. Essayez une nouvelle fois. La cheminée procédera automatiquement à 3 tentatives d'allumage. Lorsque la foyer ne prend pas automatiquement de s'enflammer à la première tentative, vous devriez essayer à quelques reprises jusqu'à ce que la cheminée bioéthanol ou s'enflammer. Cela peut se produire lorsque le Fleem® Valencia foyer au bioéthanol 2,0 une longue période d'inactivité.

Couper après utilisation !

Ne jamais utiliser d'eau pour éteindre la flamme.

Pour couper la cheminée, mettez le bouton Marche/Arrêt sur Arrêt et, de préférence, retirez la fiche du cordon d'alimentation de la prise secteur (vous évitez ainsi une utilisation importune).

Que faire si la cheminée ne s'allume pas ou si elle s'éteint d'elle-même :

Jetez un coup d'œil sur l'écran d'affichage pour y lire le code d'information.

Code 0 : Standby (en veille) : Pour démarrer, mettez la cheminée en position 1.

Code 1 : La cheminée est en marche.

Code 3 : Le brûleur est (encore) trop chaud pour permettre un allumage en toute sécurité : Laissez le temps à la cheminée de refroidir (20 minutes environ) jusqu'à disparition du message 3-3-3, et recommence (1).

Code 4 : La combustion n'a pas le niveau correct : vérifiez qu'il y a suffisamment de bio éthanol dans la bouteille. Remplacez la bouteille si celle-ci est vide.

Code 5 : Ventilation insuffisante : Veillez à ne pas utiliser la cheminée dans une pièce close de dimensions trop faibles. Veillez à ce que le niveau de ventilation de la pièce soit toujours suffisant.

Coupez la cheminée, ventilez la pièce et faites en sorte que la ventilation de la pièce soit, en permanence, adéquate, remettez la cheminée en marche et faites une nouvelle tentative.

Code 6 : La porte du compartiment à combustible n'est pas bien fermée : Fermez la petite porte de la cheminée, mettez la cheminée en position 1 et faites une nouvelle tentative.

Code 7 : Il y a du liquide dans le second bac du brûleur : Prenez contact avec un service dûment agréé par KEBO pour une inspection de la cheminée.

Code 8 : La cheminée a atteint sa durée de fonctionnement légale de 6 heures par 24 heures au maximum et se coupera automatiquement. Ceci ne vaut que pour les cheminées achetées en France conformes aux normes et directives françaises.

Code 9 : Le capteur se trouvant dans la cheminée a détecté des chocs ou a été heurté. En raison de risques éventuels (renversement) la cheminée s'est coupée d'elle-même.

Entretien

Nettoyage de l'appareil

Mise en garde:

l'appareil doit être complètement refroidi avant le nettoyage. Le refroidissement naar 55°C dure environ 20 minutes.

To 'lukewarm' can take longer.

Ne nettoyez jamais la partie « brûleur » à l'aide d'un liquide. Si vous le faites, le brûleur ne démarrera pas et requerra une visite d'entretien.

Directives de nettoyage et d'entretien du « Fleem® Valencia Bio-Ethanol 2.0 »

Le nettoyage et l'entretien de la cheminée sont des opérations très simples. Toujours utiliser un chiffon doux, humide ne faisant pas de mouton en association avec des produits d'entretien sans composant agressif. Faites attention à ce qu'il arrive ni d'eau ni de produit d'entretien dans le réservoir du brûleur.

Ne jamais utiliser d'abrasifs ni de produits solvants organiques. Avant d'utiliser le produit d'entretien choisi, toujours lire son mode d'emploi et vérifier qu'il convient à une utilisation avec du métal (foyer à éthanol) et du verre (carrossage) !

Seul un centre d'entretien dûment agréé par KEBO est autorisé à effectuer des réparations, à remplacer des pièces et à intervenir sur les mécanismes de sécurité.

En cas de remplacement de pièces, seule est autorisée l'utilisation de pièces de rechange fournies par KEBO.

Allgemeine warhinweise



ACHTUNG!

Instruktionen und Warnhinweise zur korrekten und sicheren Nutzung. Bitte lesen Sie die Instruktionen und Warnhinweise in dieser Betriebsanleitung und bewahren Sie diese für weitere Nutzung während der gesamten Produktlebenszeit auf. Sie beinhaltet wichtige Informationen bezüglich der Bedienung, sicheren Installation, Gebrauch und Wartung.

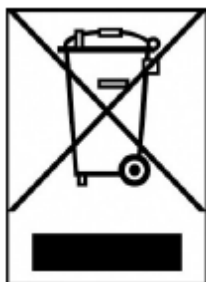

Entsorgung von gebrauchten elektrischen und elektronischen Geräten (anzuwenden in den Ländern der Europäischen Union und anderen europäischen Ländern mit einem separaten Sammelsystem für diese Geräte)

Das Symbol auf dem Produkt oder seiner Verpackung weist darauf hin, dass dieses Produkt nicht als normaler Haushaltsabfall zu behandeln ist, sondern bei einer Annahmestelle für das Recycling von elektrischen und elektronischen Geräten abgegeben werden muss. Durch Ihren Beitrag zur korrekten Entsorgung dieses Produkts schützen Sie die Umwelt und die Gesundheit Ihrer Mitmenschen. Umwelt und Gesundheit werden durch eine falsche Entsorgung gefährdet.

Materialrecycling hilft, den Verbrauch von Rohstoffen zu verringern. Weitere Informationen zum Recycling dieses Produkts erhalten Sie bei Ihrer Gemeindeverwaltung, den kommunalen Entsorgungsbetrieben oder in dem Geschäft, wo Sie das Produkt gekauft haben.

Allgemeine Warnhinweise

1. Lesen Sie vor der Installation und dem Gebrauch die Anweisungen sorgfältig und gewissenhaft durch.
2. Versichern Sie sich vor Inbetriebnahme, dass der Ofen entsprechend den Anweisungen im Abschnitt „Installation“ (siehe Seite 43) richtig installiert wurde.
3. Dieser Brenner dient ausschließlich als dekorativer Zusatzofen. Jede andere Verwendung ist gefährlich und aus Sicherheitsgründen nicht zulässig.
4. Nach dem Auspacken sofort kontrollieren, ob das Gerät intakt ist und keine sichtbaren Transportschäden aufweist. Im Zweifelsfall das Gerät nicht installieren oder in Gebrauch nehmen, sondern mit einem befugten KEBO-Servicezentrum Kontakt aufnehmen. Alle originalen Verpackungen aufbewahren.
5. Den Brenner nicht in der Nähe von (hochflorigen) Teppichen, Vorhängen oder anderen brennbaren Materialien an der Wand befestigen. Dies ist wichtig, um Brandgefahr zu vermeiden und eventuellen Verfärbungen durch die abgegebene Wärme vorzubeugen.
6. Besondere Vorsicht ist geboten, wenn der Ofen in einer feuchten Umgebung eingesetzt wird (z. B. in der Nähe von Schwimmbecken, Badewannen oder Duschen). Niemals die Flamme mit Wasser löschen oder Wasser auf die Flamme bringen.
7. Die Flamme niemals mit Wasser löschen.
8. Den „Fleem® Valencia Bio-Ethanol 2.0“ in einem mindestens 40 m³ großen Raum aufstellen, jedoch so, dass keine Zugluft entsteht. Ein auf eine Spaltbreite von 2 cm geöffnetes Fenster reicht zur Lüftung aus.
9. Der „Fleem® Valencia Bio-Ethanol 2.0“ wird an der Wand montiert und darf niemals während des Gebrauchs umgestellt werden.
10. Den „Fleem® Valencia Bio-Ethanol 2.0“ auf einen stabilen und für die Befestigungsmethode geeigneten, völlig feuersicheren Hintergrund waagrecht montieren. Das Stromkabel an eine dafür geeignete Schutzkontaktsteckdose (230 V 50 Hz 1Ph) anschließen.

11. Ausschließlich 1-Liter-Flaschen mit Fleem©Premium Bio-Ethanol verwenden. Diese Flasche muss in die dafür bestimmte Brennstoffkammer **gestellt** und mit der zum Gerät gehörigen Anschlusskappe angeschlossen werden. **NIEMALS ETHANOL ODER ANDERE FLÜSSIGKEITEN IN DEN BRENNER GIESSEN.** Dadurch wird der Sicherheitsmechanismus aktiviert und wird ein Service bei Ihrem Händler notwendig.
12. Halten Sie brennbare Materialien auf mindestens 1 Meter Abstand vom „Fleem® Valencia Bio-Ethanol 2.0“.
13. Verwenden Sie im Brenner niemals echte Holzstücke oder andere (brennbare) Materialien. Es besteht Brandgefahr!
14. Bevor das Gerät von der Wand abmontiert und/oder aufbewahrt wird, muss es erst vollständig abgekühlt sein.
15. Halten Sie Kinder und Haustiere außerhalb der direkten Reichweite vom „Fleem® Valencia Bio-Ethanol 2.0“.
16. Dieses Gerät ist nicht gedacht für den Gebrauch von Personen (einschließlich Kindern) mit eingeschränkten körperlichen, geistigen oder sensorischen Fähigkeiten, oder unerfahrenen Personen, außer wenn diese beaufsichtigt und in der Anwendung des Geräts von jemand instruiert werden, der für ihre Sicherheit verantwortlich ist.
17. Die Flamme niemals unbeaufsichtigt lassen! Vermeiden Sie Luftströme und Zugluft, die die Flamme beeinflussen könnten.
18. Durch Zugluft kann Ruß entstehen, vergleichbar mit der Rußbildung einiger qualmender Kerzen.
19. Verschüttetes Bio-Ethanol zuerst mit z. B. Küchenpapier gründlich entfernen und dann erst den Brenner entzünden. Bio-Ethanol ist leicht entzündlich. **NIEMALS ETHANOL IN DEN BRENNER GIESSEN.**
20. Achten Sie darauf, dass beim Entzünden oder Brennen kein Körperteil oder Kleidungsstück in die Nähe der Flamme kommen.
21. Während des Gebrauchs kann es vorkommen, dass durch Zugluft und/oder Wind das Feuer unregelmäßig brennt, wodurch die Brenndauer ungünstig beeinflusst werden kann.
22. Im Notfall immer eine Feuerlöschdecke oder einen Feuerlöscher der Type AB:E, einen Kohlendioxid- oder Pulverfeuerlöscher verwenden. Versuchen Sie niemals, das Feuer mit Wasser zu löschen.
23. Bei Verwendung eines Ofens mit offenem Feuer ist man verpflichtet, über passende Feuerlöschmittel in der Nähe zu verfügen.
24. Wenn diese Anweisungen nicht korrekt befolgt werden, kann das negative Auswirkungen wie Sachschäden, Körperverletzungen oder noch schlimmere Folgen haben.
25. Den Ofen niemals abdecken und keine Gegenstände auf oder vor dem Ofen (Abstand mindestens 1 Meter) liegen lassen.
26. Leicht entzündliche Materialien können zu einer unkontrollierbaren Verbrennung führen, mit auflodernden Flammen zur Folge. Versuchen Sie in diesem Fall niemals den Brenner umzustellen, sondern probieren Sie die Flamme z. B. mit einer Löschdecke zu löschen.
27. Es ist normal, dass es ungefähr 10 Minuten dauert, bevor der Brenner mit voller Leistung brennt.
28. Stellen Sie niemals etwas auf den Ofen.
29. Stellen Sie den Ofen nicht in einem Schlafzimmer auf.
30. Lassen Sie dieses Gerät niemals ohne Aufsicht brennen.
31. Füllen Sie niemals Bio-Ethanol bei, indem Sie das Ethanol direkt in den Brenner gießen. Dadurch können Schäden am Gerät entstehen. Wenn die Flasche Bio-Ethanol leer ist, muss diese als Ganzes ausgetauscht werden.
32. Montieren Sie den Ofen ausschließlich an ausreichend stabilen Wänden oder Konstruktionen aus einem der folgenden feuerfesten Materialien: Beton, Mauerwerk oder Hohlsteine und -ziegel. Verwenden Sie nur Dübel, die sich zur Befestigung an der Wand eignen, oder lassen Sie sich im Zweifelsfall von einem Fachmann beraten. Verwenden Sie einen geeigneten 8-mm-Bohrer, um 60 mm tiefe Löcher zu bohren. Siehe www.fischer.de unter „Universal plug UX“ für mehr Informationen über die Eignung der mitgelieferten Dübel in Ihrer Situation.

33. Dieses Gerät dient als dekorativer Zusatzofen und darf nicht als Hauptwärmequelle verwendet werden. Bei Erwerb in Frankreich schaltet sich dieser Ofen der französischen Norm entsprechend daher nach 6 Brennstunden pro 24 Stunden automatisch aus.
34. **Es ist nicht zulässig** dieses Gerät zu verwenden:
 - in Wohnwagen, auf Boten/Schiffen und in anderen Fahrzeugen
 - in Räumen ohne adäquate Lüftung (siehe Mindestraumoberfläche im Abschnitt „Technische Spezifikationen“).
35. Dieses Gerät darf in öffentlichen Gebäuden nur verwendet werden, wenn die gesetzlich festgelegten Verfahren und die Anforderungen bezüglich erteilter Genehmigungen eingehalten werden. Der Benutzer muss sich vor Ingebrauchnahme über diese Verfahren und Regeln informieren.
36. Jeder Raum, in dem dieses Gerät verwendet wird, muss über ausreichende Luftzu- und abfuhr verfügen (Lüftungsöffnungen dürfen nicht abgedeckt oder geschlossen sein!). Luftzufuhr- und Abzugsöffnungen müssen einen Querschnitt von mindestens 50 cm² haben.
37. Wenn der Stecker und/oder das Stromkabel des Geräts beschädigt ist, müssen diese zur Sicherheit durch ein befugtes KEBO-Servicezentrum ausgetauscht werden.
38. Dieses Gerät ist mit einem umfangreichen Sicherheitsmechanismus ausgestattet, wodurch u.a. der Ofen nicht eingeschaltet werden kann, wenn er heiß ist. Versuchen Sie niemals, Änderungen am Sicherheitsmechanismus durchzuführen.
39. Es ist nicht zulässig, diesen Ofen auf eine andere Art einzuschalten als mit dem eingebauten Zündmechanismus.
40. Es ist nicht zulässig, Änderungen am Sicherheitssystem, das auf dieses Gerät eingestellt wurde, durchzuführen.
41. Nehmen Sie den Ofen niemals von der Wandbefestigung, während er in Betrieb ist.
42. Installieren Sie dieses Gerät nur, wenn es den örtlichen/nationalen Regeln, Normen und der Gesetzgebung entspricht.
43. Für jeden Ofen gilt eine bestimmte Mindestgröße des Raumes, in dem der Ofen sicher und ohne zusätzliche Lüftung verwendet werden darf. Wenn der jeweilige Raum kleiner als angegeben ist, muss immer ein Fenster oder eine Tür einen Spaltbreit offen bleiben (ca. 2,5 cm).
44. Verwenden Sie den Ofen niemals in Räumen, wo schädliche Gase oder Dämpfe vorhanden sein können (z. B. Auspuffgase oder Lackdämpfe).
45. Dieses Gerät enthält Verbrennungsprodukte.

Bio-Ethanol Warnhinweise

1. Lesen Sie vor Gebrauch die Hinweise für Bio-Ethanol.
2. Der „Fleem® Valencia Bio-Ethanol 2.0“ eignet sich **ausschließlich zur Verbrennung von mindestens 95-prozentigem Bio-Ethanol**, vorzugsweise Fleem®Premium Bio-Ethanol, und nicht für Produkte wie etwa Brenngel, Lampenöl, Spiritus oder andere entflammbare Produkte. Die Anwendung von anderen Brennstoffen als den vorgeschriebenen ist gefährlich und kann den Ofen beschädigen.
3. Wenn ein anderer als der vorgeschriebene Brennstoff verwendet wird, entfällt der Garantieanspruch.
4. Zur Sicherheit darf der Brennstoff nur angefüllt werden, indem die Flasche in der dafür bestimmten Brennstoffkammer ausgewechselt wird, wenn das Gerät ausgeschaltet ist. Durch das Öffnen der Brennstoffkammer stoppt die Verbrennung automatisch. Ein erneutes Einschalten ist erst wieder möglich, wenn der Brenner genügend abgekühlt und die Türe geschlossen ist. NIEMALS BRENNSTOFF IN DEN BRENNER GIESSEN. Dies ist gefährlich, beschädigt den Sicherheitsmechanismus und macht ein Service notwendig.
5. Außerhalb der Reichweite von Kindern und Haustieren halten.
6. Nicht zur inneren Anwendung. Ist denaturiert und nicht geeignet zur Einnahme!

7. Im Falle des Verschluckens sofort einen Arzt aufsuchen und die Verpackung bzw. die Etikette des Bio-Ethanol sehen lassen.
8. Fleem® Bioethanol eignet sich ausschließlich in purer Form zum Gebrauch (ohne Beifügungen von anderen Brennstoffen oder Brandbeschleunigern!) und ist als Brennstoff für Ethanolöfen und Ethanolfeuerstellen bestimmt.
9. Jede andere Anwendung kann zu unkontrollierbarer Flammen- und Hitzeentwicklung führen.
10. Ethanol und Ethanoldämpfe sind leicht entzündlich, deshalb:
 - nicht in offenes Feuer und auf warme Oberflächen gießen;
 - das Brennstoffreservoir niemals direkt anfüllen;
 - verschüttetes Ethanol sofort mit einem feuchten Tuch wegwischen.
11. Vor, während und nach dem Brennen kann Ethanol verdampfen und kann sich eine leicht entzündliche Mischung bilden. Deshalb vor, während und nach dem Brennen für genügend Frischluft sorgen und sich auf Abstand zur Entzündungsquelle halten. Wenn diese Vorschriften nicht eingehalten werden, besteht die Gefahr auf Stichflammen und Entzündung, möglicherweise mit schwerwiegenden gesundheitlichen und materiellen Schäden!
12. Kann Augen und Haut irritieren! Bei Kontakt sofort gründlich mit Wasser spülen und eventuell einen Arzt aufsuchen.
13. Im Brandfall die Flammen ersticken (z. B. mit Löschdecke, Pulverlöscher).
14. Bio-Ethanol niemals in die Kanalisation gelangen lassen. Übrig gebliebenes Ethanol kann bei einer Sammelstelle für chemische Abfälle abgegeben werden.
15. Achten Sie während des Füllens / Austauschens des Bio-Ethanol auf ausreichende Lüftung des Raums, rauchen Sie nicht und schalten Sie mobile Telefone aus.
16. Fleem® Bio-Ethanol ist ein leicht entzündlicher Stoff, dessen Gebrauch gesetzlich geregelt ist. Sie müssen sich über die geltenden Regeln in Ihrem Land informieren, sodass Sie den Brennstoff sicher und gesetzesgemäß lagern, behandeln, nachfüllen und verwenden können.
17. Hinweise in Bezug auf Lagerung / Abfallverwertung: Außer Reichweite von Kindern aufbewahren. Kühl, trocken und an einem gut gelüfteten Platz aufbewahren. Vor direkter Sonneneinstrahlung schützen. Es ist nicht zulässig, Brennstoffe in Behältern ohne kindersicheren Verschluss aufzubewahren. Aufbewahrungsbehälter oder Flaschen müssen über das NF EN ISO 8317-Gütesiegel verfügen.
18. Es ist nicht zulässig, für dieses Gerät andere als die vom Hersteller empfohlenen Brennstoffe zu verwenden.
19. Es ist nicht zulässig, dem Brennstoff andere Stoffe (wie etwa Duftöle, Weihrauch etc.) selbst beizufügen.
20. Vorsichtsmaßnahmen bei der Lagerung des Brennstoffes. Die in einer Wohnung gelagerte Menge darf 20 l nicht übersteigen (FeuVo).

Technische Spezifikationen

Teileliste

- Wandbefestigungsplatte (groß) 1 Stück
- Befestigungsplatte für den Ofen (groß) 1 Stück
- Sicherungsbügel (klein) 2 Stück
- SchraubeΦ8x25 6 Stück
- DübelΦ8 6 Stück
- SchraubeΦ4x8 7 Stück

Technische Daten

- Modell: Fleem® Valencia Bio-Ethanol 2.0
- Material: Ofen: 2 mm Metall, Brenner: Edelstahl, Gehäuse/Front: Glas
- Spannung: 220/230V AC
- Frequenz: 50Hz
- Maximaler/nominaler Wärme-Output: 2000 W
- Verbrauch pro Stunde max. 0,326 L/Stunde (6,14 kWh/L)
- Nicht geeignet für Räume kleiner als 32 m³ / 13 m²*
- Stromverbrauch: 50W, Stromnetz 220/230V AC 50 Hz
- Lüftungsqualität kontrollieren (Belüftung): direkt das CO₂ Niveau (NDIR- CO₂ Sensor) messen

*ausgehend von einer Raumhöhe von 2,45 m

Abmessungen:

- Breite: 78 cm
- Höhe: 45 cm
- Tiefe: 17 cm

Gewicht:

- Kamin: 14,4 kg
- Umbau: 8,8 kg

Garantie

1. Die Garantie gilt ausschließlich bei Vorlage der mit dem Datum versehenen Originalquittung, an der keine Änderungen vorgenommen wurden.
2. Sollte das Gerät nach dem Auspacken defekt sein, garantiert KEBO eine Reparatur oder eine Ersatzlieferung, außer wenn dies nicht im Verhältnis zu dem aktuellen Defekt steht. Der Käufer hat die Pflicht, den Defekt dem Hersteller unverzüglich, jedoch spätestens innerhalb von 2 Monaten nach dem Auftreten mitzuteilen.
3. Alle weiteren Ansprüche auf Schadenersatz, einschließlich Folgeschäden, lehnen wir ausdrücklich ab.
4. Eine Reparatur oder der Ersatz von Teilen führt nicht zu einer Verlängerung des Garantieanspruchs.
5. Die Garantie gilt nicht bei Defekten, die durch unaufmerksamen oder fahrlässigen Gebrauch, Nichtbeachtung der Bedienungshinweise, falsche Installation, Wartung von nicht autorisierten Personen, normale Abnutzung und Zerstörung, Transportschäden oder Sachverhalte, die nicht auf Herstellungsfehler zurückzuführen sind, verursacht wurden.
6. Die Garantie gilt nicht bei Schäden, die durch Vernachlässigung, Verwendung von falschem oder veraltetem Brennstoff oder durch Handlungen entstanden sind, die nicht der Gebrauchsanweisung entsprechen. Die Verwendung des falschen Brennstoffs ist gefährlich!*
7. Die Garantie schließt auch Missbrauch oder unprofessionellen Gebrauch des Gerätes aus.
8. KEBO haftet auch nicht für direkte oder indirekte Beschädigungen durch Personen, Tiere oder Gegenstände, die durch Nichtbeachtung aller Hinweise in der Bedienungsanleitung und der Warnhinweise für Produktinstallation, Gebrauch und Instandhaltung entstanden sind.
9. Die oben angeführten Bedingungen haben keinen Einfluss auf die Garantievereinbarungen, die direkt mit dem Händler, bei dem das Gerät gekauft wurde, vereinbart wurden.

* Leicht entzündliche Stoffe können zu einer unkontrollierbaren Verbrennung führen, mit auflodernden Flammen zur Folge. Versuchen Sie in diesem Fall niemals, den Brennstoffbehälter zu bewegen, sondern versuchen Sie, die Flamme etwa mit einer Löschdecke zu löschen NIEMALS MIT WASSER. Im Notfall können Sie ein Feuerlöschgerät benutzen, jedoch ausschließlich eines des Typs AB:E, einen Kohlendioxid- oder Pulverfeuerlöscher.

Service

Das Gerät muss in einem KEBO-Servicezentrum repariert werden. Im Garantiefall muss das defekte Gerät zur Reparatur /zum Umtausch mit dem Lieferschein bzw. der Rechnung mit dem Verkaufs- oder Lieferdatum zum Servicezentrum gebracht werden.

Nach Ablauf der Garantie werden für die Reparatur Kosten verrechnet. Zusätzlich zu den Reparatur- und Materialkosten wird eine Bearbeitungsgebühr von 60 Euro verrechnet.

Installation

Gerätebeschreibung [Fig. Z]

- a. Brennkammer
- b. Befestigung von Gehäuse/Front
- c. Feuerraum mit Reflektor
- d. Brennstoffkammer
- e. Sicherheitstür
- f. Anschlusskabel
- g. Ein-/Ausschalter

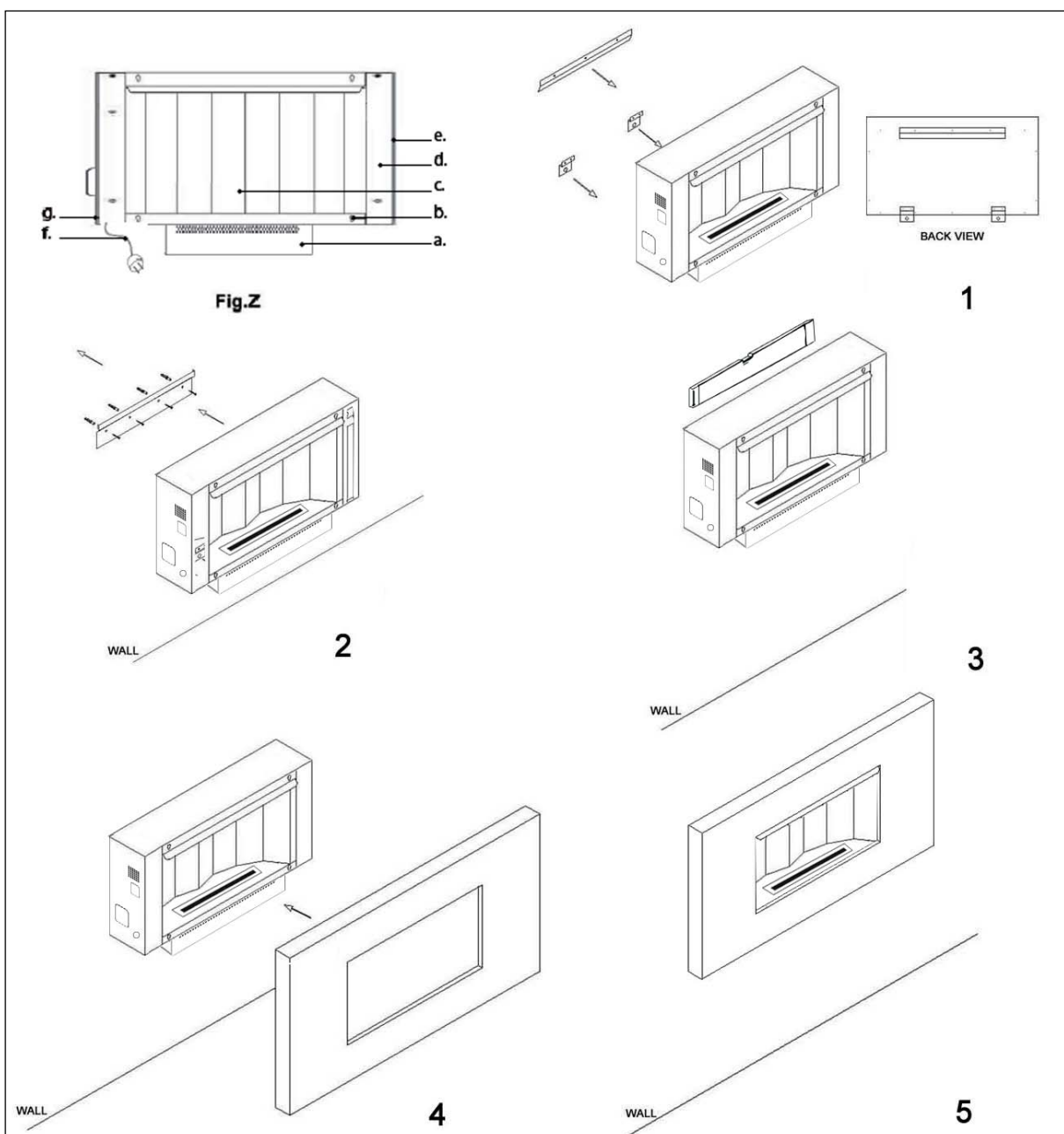

Überprüfen Sie die mitgelieferten Installationsteile immer zuerst auf ihre Anwendbarkeit auf dem vorhandenen Untergrund!

Es ist wichtig, dass der Ofen an der Wand befestigt wird, bevor er in Betrieb genommen wird!

Mit dem Ofen werden eine Wandbefestigungsplatte und zwei Befestigungshalter mitgeliefert. Überprüfen sie erst, ob die Wand, an der das Gerät befestigt werden soll, ausreichend stabil und aus geeignetem Material ist, um die mitgelieferten Befestigungsteile verwenden zu können (siehe www.Fischer.de unter „Universal plug UX“). Lassen Sie sich im Zweifelsfall von einem bautechnischen Fachmann beraten.

Wenn Sie den Kamin auspacken, finden Sie zwei lange Wandbefestigungsplatten und zwei Sicherheitsklemmhalter. Bringen Sie das Gerät nur an Wänden an, die aus folgenden Feuerfestenmaterialien hergestellt sind: Beton, Ziegelstein, hohle Baustein- und Bausteine oder Fasergipsplatte. Die Verpacken enthält Fischer Stecker und Schrauben um das Gerät an der Wand zu befestigen. Benutzen Sie nur diese Stecker oder bitten Sie im Zweifelsfall einen Experten um Rat. Benutzen Sie einen geeigneten 8 Millimeter-Bohrer, um die 60 Millimeter-tiefen Löcher zu bohren.

1. Befestigen Sie Wandbefestigungsplatten und die 2 Sicherheitsklemmhalter an der Rückseite des äußeren Metallgehäuses mit den $\Phi 4 \times 8$ Schrauben.
2. Befestigen Sie die Platte mit den 4 Dübeln und den $\Phi 8 \times 25$ Schrauben an der Wand und hängen Sie dann das Gerät auf. Zum Schluss befestigen Sie die 2 Sicherheitsbügel mit 2 Dübeln und den $\Phi 8 \times 25$ Schrauben.
3. Montieren Sie den „Fleem® Valencia Bio-Ethanol 2.0“ waagrecht auf einem stabilen und für die Befestigungsmethode geeigneten, völlig feuersicheren Hintergrund. Schließen Sie das Stromkabel an eine dafür geeignete Schutzkontaktsteckdose (230 V 50 Hz 1Ph) an.
4. Befestigen Sie das Gehäuse des Kamins
5. Die Installation ist abgeschlossen

Vorsicht!

Montieren Sie den Ofen ausschließlich an ausreichend stabilen Wänden aus einem der folgenden feuerfesten Materialien: Beton, Mauerwerk oder Hohlsteine und -ziegel. Verwenden Sie nur Dübel, die sich zur Befestigung an der Wand eignen, oder lassen Sie sich im Zweifelsfall von einem Fachmann beraten. Verwenden Sie einen geeigneten 8-mm-Bohrer, um 60 mm tiefe Löcher zu bohren.

Bedienung / Gebrauch

- Stellen Sie eine Flasche Fleem®Premium Bio-Ethanol in die dafür bestimmte Brennstoffkammer des „Fleem® Valencia Bio-Ethanol 2.0“.
- Entfernen Sie den Flaschenverschluss und schließen Sie den Schnellanschluss des Brennstoffschlauchs des Ofens an die Flasche.
- Verwenden Sie ausschließlich Fleem® Bio-Ethanol.
- Der „Fleem® Valencia Bio-Ethanol 2.0“ eignet sich NICHT für die Verwendung von Brandgel/Brenngel!
- Vorsicht: Die Flamme kann am Anfang - besonders bei hellem Licht - kaum sichtbar sein.

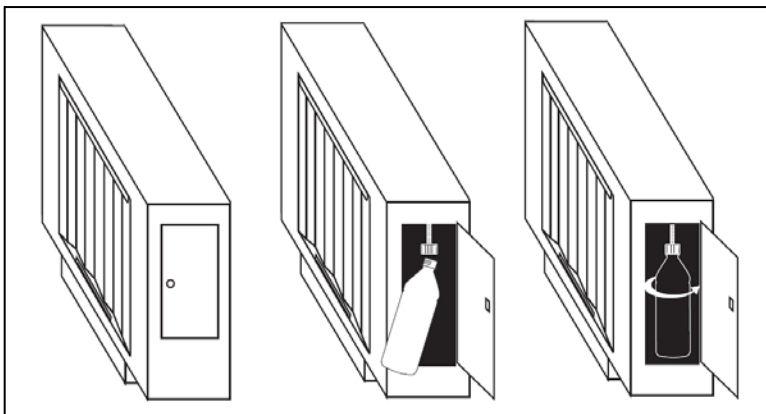

Bedienung der Kontrollkonsole

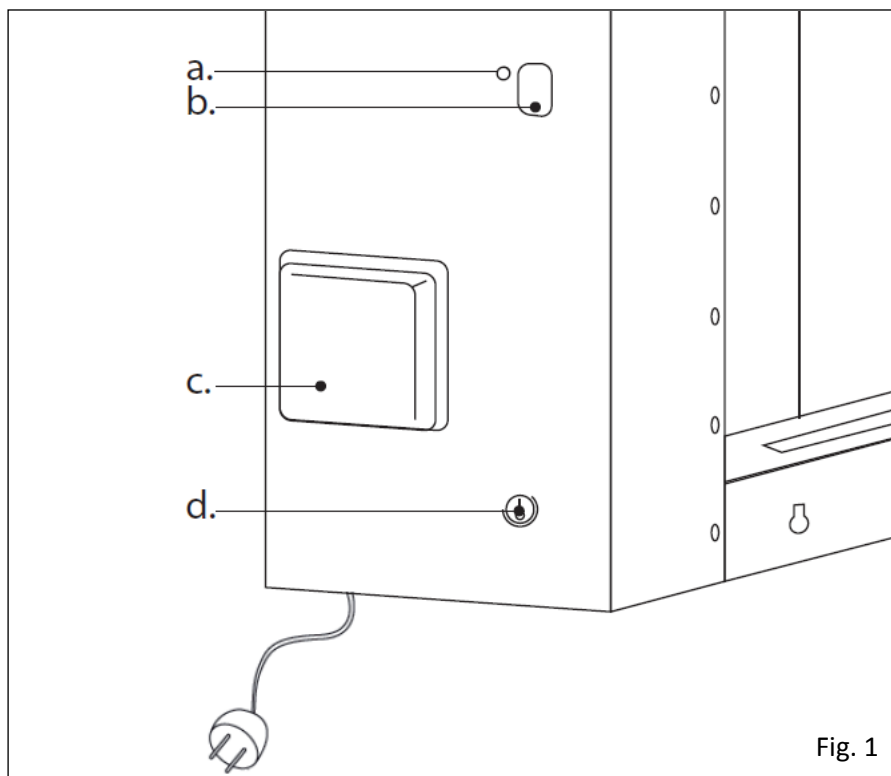

- a: Bedienungsknopf
- b: Display
- c: CO₂ Sensor
- d: Ein-/Ausshalter

Fig. 1

Einschalten:

1. Den Stecker in die Steckdose stecken.
2. Den roten Ein-/Ausschalter (d in Figur 1) auf „an“ stellen (I). Im Display erscheint eine „0“.

Vorsicht: Wenn im Display eine andere Ziffer als „0“ erscheint, können Sie die Bedeutung dieser Anzeige im nachfolgenden Schema ablesen. Bei aktivierter Sicherung bleibt die Anzeige blinken, bis der Fehler beseitigt wurde.

Code	Bedeutung	Fehlerbehebung
0	Stand-by	Zum Einschalten den Ofen auf 1 stellen.
1	Brennerstand / Brenner an	Ofen ist ausgeschaltet
3 blinkt	Temperaturkontrolle: überhitzt / zu warm zum Entzünden	Brenner ist (noch) zu warm, um sicher zünden zu können: Lassen Sie den Ofen (ca. 20 Minuten) abkühlen, bis die Anzeige 3-3-3 erlischt, und starten Sie erneut. (1)
4	Zündung ist misslungen (nach 3 Entzündungsversuchen ist es nicht gelungen, dass das Ethanol Feuer fängt / keine Flamme wahrgenommen). Brennstoff überprüfen (Anschluss / Schlauch) und nochmals probieren. Wenn noch immer keine Zündung erfolgt, wenden Sie sich an das KEBO-Servicezentrum.	Ungenügende Verbrennung: Kontrollieren Sie, ob noch ausreichend Bio-Ethanol in der Flasche ist. Wenn die Flasche leer ist, tauschen Sie diese aus.
5	CO ₂ -Gehalt im Raum zu hoch: lüften	Keine ausreichende Lüftung: Achten Sie darauf, dass der Ofen nicht in einem kleinen, abgeschlossenen Raum verwendet wird. Sorgen Sie immer für eine ausreichende Lüftung des Raumes. Schalten Sie den Ofen aus, lüften Sie und achten Sie darauf, dass der Raum durchgehend ausreichend gelüftet wird. Schalten Sie den Ofen wieder ein und probieren Sie es nochmals.
6	Die Tür der Brennstoffkammer ist offen.	Die Tür der Brennstoffkammer ist nicht gut geschlossen: Schließen Sie die Tür des Ofens, schalten Sie den Ofen auf Stufe 1 und probieren Sie es noch einmal.
7	Flüssigkeit in 2. Brenngehäuse / Fragen Sie ein Service an.	Es ist Flüssigkeit in das 2. Brenngehäuse gekommen: Nehmen Sie mit einem befugten KEBO-Servicezentrum Kontakt auf und lassen Sie den Ofen überprüfen.
8	Die maximale Brenndauer von 6 Stunden pro 24 Stunden ist erreicht (gilt nur für Öfen, die in Frankreich gekauft wurden und unter die französische Norm fallen).	Der Ofen hat seine gesetzlich festgelegte maximale Brenndauer von 6 Stunden pro 24 Stunden erreicht und schaltet sich automatisch aus. Dies gilt nur für Öfen, die in Frankreich gekauft wurden und den französischen Normen und Richtlinien entsprechen.
9	Erschütterungen wahrgenommen	Der Sensor im Ofen hat Erschütterungen wahrgenommen oder wurde angestoßen. Aus Sicherheitsgründen (wegen eventueller Risiken wie etwa umfallen) hat sich der Ofen selbst ausgeschaltet

Wenn es beim ersten Mal nicht gelingt den Ofen zu zünden, kann Luft im Ethanol-Ansaugschlauch der Grund dafür sein. Probieren Sie es nochmals. Der Ofen versucht automatisch 3 Mal zu zünden. Sollte der Fleem® Valencia Bioethanolkamin 2.0 beim ersten Versuch nicht automatisch zünden, versuchen Sie es bitte mehrmals, bis die Zündung erfolgt. Dieses Problem kann auftreten, wenn der Ofen über einen längeren Zeitraum nicht genutzt wurde.

Nach Gebrauch ausschalten!

Die Flamme niemals mit Wasser löschen.

Um den Ofen auszuschalten, drehen Sie den Ein-/Ausschalter auf „aus“ und ziehen Sie sicherheitshalber den Stecker aus der Steckdose (so kann der Ofen nicht unabsichtlich eingeschaltet werden).

Was Sie tun müssen, wenn der Ofen nicht zündet oder wenn die Flamme von selbst erlischt:

Kontrollieren Sie die Anzeige auf dem Display. Und befolgen Sie den entsprechenden Anweisungen zu dem angezeigten Code im Display.

Wartung

Reinigung des Geräts

Warnung:

Bevor Sie das Gerät reinigen, stellen Sie sicher, dass es vollständig abgekühlt ist. Das Abkühlen des Ofens auf 55°C dauert etwa 20 Minuten. Es dauert länger, bis der Ofen handwarm ist.

Den Brennerteil niemals mit Flüssigkeiten säubern. Falls dies doch geschieht, wird der Brenner nicht mehr starten und es wird ein Service notwendig.

Gebrauchsanweisung für die Reinigung und Wartung des „Fleem® Valencia Bio-Ethanol 2.0“

Die Wartung & Reinigung des Ofens ist sehr einfach. Verwenden Sie immer ein weiches, feuchtes bzw. fusselfreies Tuch und Reinigungsmittel ohne aggressive Bestandteile. Achten Sie darauf, dass kein Wasser oder Reinigungsmittel in das Brennergehäuse gelangen.

Verwenden Sie auf keinen Fall Scheuermittel oder organische Lösungsmittel. Lesen Sie vor Gebrauch der jeweiligen Reinigungsmittel immer zuerst die Gebrauchsanweisung und überprüfen Sie, ob diese für den Gebrauch auf Metall (Ethanolofen) und Glas (Gehäuse) geeignet sind.

Reparaturen, Austausch von Bestandteilen und Arbeiten am Sicherheitsmechanismus dürfen ausschließlich durch ein befugtes KEBO-Servicezentrum durchgeführt werden.

Beim Austausch von Bestandteilen dürfen ausschließlich Originalteile von Kebo verwendet werden.



CHANT EUROPE BV
Blue Star Office
Hambakenwetering 1
5231 DD 's Hertogenbosch
The Netherlands
Phone: +31 73 844 23 10
Fax: + 31 73 648 07 93
E-mail: info@pronovacon.nl



Declaration of Conformity

We,

Chant Europe B.V.
Hambakenwetering 1
5231DD s Hertogenbosch
The Netherlands

herewith declare:

That the following products, as manufactured by the Chant Group Inc., P.R.C. complies with the appropriate basic safety requirements of the EC Directives based on its design and type:

Product Description: Decorative ethanol fireplace

Chant model references: CHE 09

Equals

Distributors' model reference: Fleem Valencia Bio-Ethanol 2.0 (Distributor: KEBO De Heuning B.V.)

Applicable EC Directives: **EC Low Voltage Directive:**
2006/95/EC

EC EMC Directive:
2004/108/EC

Applicable Harmonized Standards: EN 60335-1:2002+A11:2004+A1:2004+A12:2006+A2:2006+A13:2008
EN 60335-2-102:2006
EN 62233:2008
EN 55014-1:2006
EN 55014-2:1997+A1:2001+A2:2008
EN 61000-3-2:2006
EN 61000-3-3:1995+A1:2001+A2:2005
EN 61000-3-3:2008

Test institute: KEMA

Certificate numbers: 4301839.01AOC (EMC – 09-07-2010)
4301838.01AOC (LVD – 09-07-2010)

Date: July 2010

Authorised Signature:

Ing. Jan C. van Bommel

Chamber of Commerce NL 17268573
Rabobank 1544 73 286
IBAN NL51 RABO 01544 73 286
BIC RABONL2U
VAT NL822049703B01