

nedis

Alarm Clock
with Wireless Charging

WCACQ10W1BK / WCACQ10W1WT

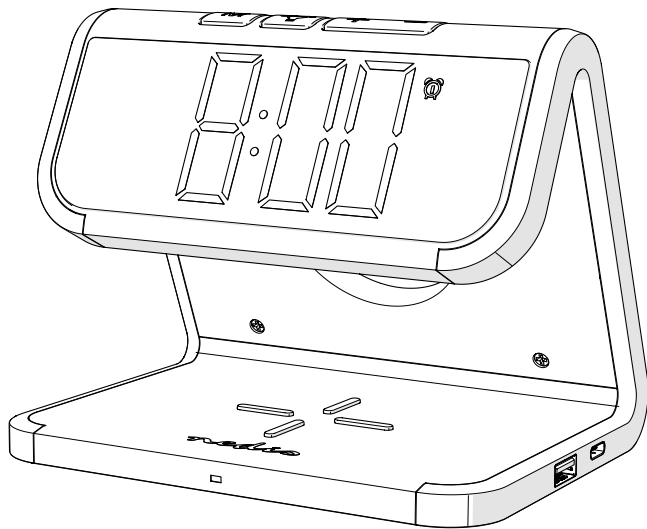

ned.is/wcacq10w1bk



ned.is/wcacq10w1wt

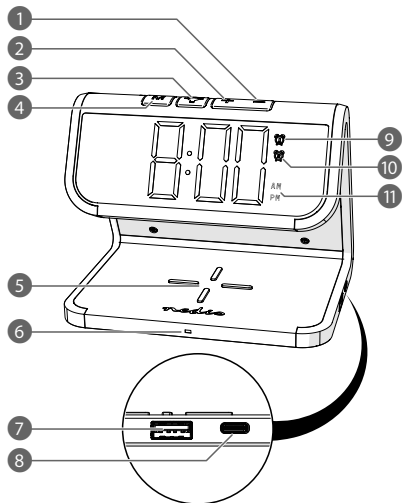
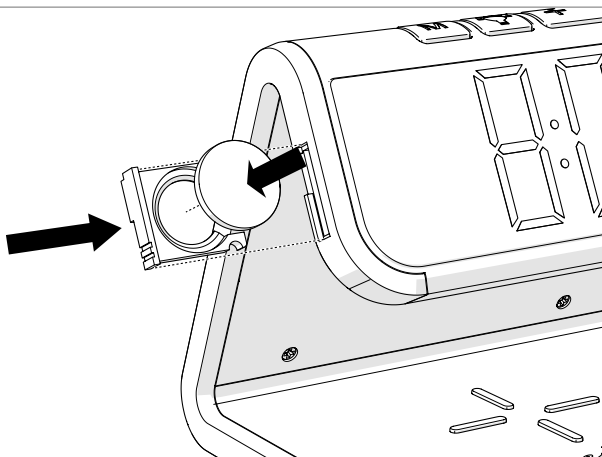

EN	Quick start guide	4	NO	Hurtigguide	26
DE	Kurzanleitung	6	DA	Vejledning til hurtig start	28
FR	Guide de démarrage rapide	9	HU	Gyors beüzemelési útmutató	30
NL	Snelstartgids	11	PL	Przewodnik Szybki start	33
IT	Guida rapida all'avvio	14	EL	Οδηγός γρήγορης εκκίνησης	35
ES	Guía de inicio rápido	16	SK	Rýchly návod	38
PT	Guia de iniciação rápida	19	CS	Rychlý návod	41
SV	Snabbstartsguide	21	RO	Ghid rapid de inițiere	43
FI	Pika-aloitusopas	23			

A**B**

Alarm clock WCACQ10W1BK / WCACQ10W1WT



For more information see the extended manual online:

ned.is/wcacq10w1bk |

ned.is/wcacq10w1wt

Intended use

The Nedis WCACQ10W1BK / WCACQ10W1WT is an alarm clock with a built-in nightlight and wireless charger.

The product is intended for indoor use only.

This product is intended for use in household environments for typical housekeeping functions that may also be used by non-expert users for typical housekeeping functions, such as: shops, offices other similar working environments, farm houses, by clients in hotels, motels and other residential type environments and/or in bed and breakfast type environments.

Any modification of the product may have consequences for safety, warranty and proper functioning.

Specifications

Product	Alarm clock
Article number	WCACQ10W1BK / WCACQ10W1WT
Dimensions (l x w x h)	143 x 105 x 115 mm
Weight	250 g
Input power	5 VDC / 2 A 9 VDC / 1.67 A
Wired charging output power	5 VDC / 1 A
Wireless charging output power	5 / 7.5 / 10 W
Wireless charging distance	Up to 8 mm
Battery	CR2032
Frequency range	110 - 205 KHz

Max. radio transmit power	-10.33 dBμA/m @ 10 m
Approved power adapter	QC 3.0 or higher (not included)

Main parts (image A)

- | | |
|--------------------------|-----------------------|
| 1 - Button' | 6 Indicator LED |
| 2 + Button' | 7 USB-A output' |
| 3 Alarm / light button' | 8 USB-C input |
| 4 Menu button' | 9 Alarm 1 indicator' |
| 5 Wireless charging area | 10 Alarm 2 indicator' |
| | 11 AM / PM indicator' |

Safety instructions

⚠ WARNING

- Ensure you have fully read and understood the instructions in this document before you install or use the product. Keep this document for future reference.
- Only use the product as described in this document.
- Do not use the product if a part is damaged or defective. Replace a damaged or defective product immediately.
- Do not drop the product and avoid bumping.
- This product may only be serviced by a qualified technician for maintenance to reduce the risk of electric shock.
- Do not expose the product to water or moisture.
- Disconnect the product from the power source and other equipment if problems occur.
- Do not dismantle, open or shred secondary cells or batteries.
- Do not expose cells or batteries to heat or fire. Avoid storage in direct sunlight.
- Do not short-circuit a cell or a battery.
- Do not store cells or batteries haphazardly in a box or drawer where they may short-circuit each other or be short-circuited by other metal objects.
- Do not subject cells or batteries to mechanical shock.
- In the event of a cell leaking, do not allow the liquid to come in contact with the skin or eyes. If contact has been made, wash the affected area

with copious amounts of water and seek medical advice.

- Always purchase the battery recommended by the product manufacturer for the product.
- Do not remove a cell or battery from its original packaging until required for use.
- Do not use any cell or battery which is not designed for use with the equipment.
- Use only the cell or battery in the application for which it was intended.
- Wipe the cell or battery terminals with a clean dry cloth if they become dirty.
- When possible, remove the battery from the product when not in use.
- Properly dispose of the empty battery.
- Seek medical advice immediately if a cell or a battery has been swallowed.
- Always keep button cell batteries, both full and empty, out of reach of children to avoid the chance of swallowing. Dispose of used batteries immediately and safely. Button cell batteries can cause serious internal chemical burns in as little as two hours when swallowed. Keep in mind that the first symptoms may look like child diseases like coughing or drooling. Seek immediate medical attention when you suspect that batteries have been swallowed.

Connecting to a power supply

Connect the power cable to **A 8** and a USB adapter. Connect the USB adapter to a power outlet.

The indicator LED **A 6** blinks twice to indicate start up.

Replacing the battery (image B)

- ① The battery is only used for memorizing the time, alarm and radio settings during a sudden loss of power. Keep the power supply connected to use the product.

Setting the time mode

Double press the menu button **A 4** to switch between 12-hour and 24-hour time indication.

Setting up an alarm / Setting the time

1. Press and hold **A 4** for 2 seconds to edit the alarm time.

- To set alarm 2, press **A 4** for 2 seconds a second time.
- To set the current time press **A 4** for 2 seconds a third time.

① The time and the corresponding alarm indicator on the display start flashing.

2. Press the – button **A 1** and + button **A 2** to set the minutes.
3. Press **A 4** again to confirm the minutes.
4. Press **A 1** and **A 2** to set the hours.
5. Press the alarm / light button **A 3** to save the alarm.

① If no input is given for 5 seconds the settings will automatically be saved.

Setting display brightness

Press **A 1** or **A 2** to change the display brightness.

Using the alarms

Long press **A 3** multiple times to activate and deactivate the alarms.

The alarm indicators **A 9** **A 10** indicate the active alarm(s).

Snoozing and switching off the alarm

① The alarm rings 3 times for 30 seconds with 10 second breaks.

Press any button on the product to switch of the alarm.

Tap anywhere on the product to snooze the alarm.

A 9 or **A 10** flashes to indicate the alarm is snoozed.

Wireless charging

Place your Qi-compatible device on the wireless charging area **A 5**.

A 6 switches on.

A 6 switches off when the battery is fully charged.

⚠ Do not place foreign materials, such as metal objects, magnets, and magnetic stripe cards such as debit- or credit cards, between your device and the wireless charger. The device may not charge properly or may be damaged due to overheating.

⚠ If a foreign object is detected, **A 6** will blink continuously and wireless charging is disabled.

Using the nightlight

Press **A**  to switch on the nightlight.

Repeatedly press **A**  to cycle through the different light colours.

After 9 presses the light turns off.

Declaration of Conformity

We, Nedis B.V. declare as manufacturer that the product WCACQ10W1BK / WCACQ10W1WT from our brand Nedis', produced in China, has been tested according to all relevant CE standards and regulations and that all tests have been passed successfully. This includes, but is not limited to the RED 2014/53/EU regulation.

The complete Declaration of Conformity (and the safety datasheet if applicable) can be found and downloaded via:

nedis.com/wcacq10w1bk#support

nedis.com/wcacq10w1wt#support

For additional information regarding the compliance, contact the customer service:

Web: www.nedis.com

E-mail: service@nedis.com

Nedis B.V., de Tweeling 28

5215 MC 's-Hertogenbosch, the Netherlands



Kurzanleitung

Wecker

WCACQ10W1BK /
WCACQ10W1WT



Weitere Informationen finden Sie in der erweiterten Anleitung online: ned.is/wcacq10w1bk | ned.is/wcacq10w1wt

Bestimmungsgemäße Verwendung

Der Nedis WCACQ10W1BK / WCACQ10W1WT ist ein Wecker mit eingebautem Nachtlcht und kabelloser Ladefunktion.

Das Produkt ist nur zur Verwendung innerhalb von Gebäuden gedacht.

Dieses Produkt ist zur Verwendung in Haushaltsumgebungen für typische Haushaltsfunktionen gedacht, die auch von nicht fachkundigen Benutzern ausgeführt werden können, wie z. B. in Geschäften, Büros und ähnlichen Arbeitsumgebungen, Bauernhäusern, von Kunden in Hotels, Motels und anderen Unterkünften und/oder in Pensionen.

Jegliche Modifikation des Produkts kann Folgen für die Sicherheit, Garantie und ordnungsgemäße Funktionalität haben.

Spezifikationen

Produkt	Wecker
Artikelnummer	WCACQ10W1BK / WCACQ10W1WT
Größe (L x B x H)	143 x 105 x 115 mm
Gewicht	250 g
Eingangsleistung	5 VDC / 2 A 9 VDC / 1,67 A
Kabelgebundene Ladeausgangsleistung	5 VDC / 1 A
Kabellose Ladeausgangsleistung	5 / 7,5 / 10 W
Kabellose Ladeentfernung	Bis zu 8 mm
Batterie	CR2032
Frequenzbereich	110 - 205 KHz
Max. Funksendeleistung	-10,33 dBμA/m @ 10 m
Empfohlenes Netzteil	QC 3.0 oder höher (nicht im Lieferumfang enthalten)

Hauptbestandteile (Abbildung A)

- | | |
|--|--|
|  - Taste ¹ |  Anzeige-LED ⁶ |
|  + Taste ² |  USB-A-Ausgang ⁷ |
|  Wecker/Licht-Taste ³ |  USB-C-Eingang ⁸ |
|  Menu-Taste ⁴ |  Wecker 1 Anzeige ⁹ |
|  Kabellose Lade-
fläche ⁵ |  Wecker 2 Anzeige ¹⁰ |
| |  AM/PM-Anzeige ¹¹ |

Sicherheitshinweise

WARNUNG

- Vergewissern Sie sich, dass Sie die Anweisungen in diesem Dokument vollständig gelesen und verstanden haben, bevor Sie das Produkt installieren oder verwenden. Heben Sie dieses Dokument zum späteren Nachschlagen auf.
- Verwenden Sie das Produkt nur wie in diesem Dokument beschrieben.
- Verwenden Sie das Produkt nicht, wenn ein Teil beschädigt ist oder es einen Mangel aufweist. Ersetzen Sie ein beschädigtes oder defektes Produkt unverzüglich.
- Lassen Sie das Produkt nicht herunterfallen und vermeiden Sie Kollisionen.
- Dieses Produkt darf nur von einem ausgebildeten Techniker gewartet werden, um die Gefahr eines Stromschlags zu reduzieren.
- Setzen Sie das Produkt keinem Wasser oder Feuchtigkeit aus.
- Trennen Sie das Produkt von der Stromquelle und anderer Ausrüstung, falls Probleme auftreten.
- Batterien oder Akkus dürfen nicht zerlegt, geöffnet oder zerstört werden.
- Setzen Sie Akkus oder Batterien keiner Hitze oder Feuer aus. Vermeiden Sie die Lagerung in direktem Sonnenlicht.
- Schließen Sie keinesfalls einen Akku oder eine Batterie kurz.
- Bewahren Sie Zellen oder Batterien nicht unachtsam in einer Kiste oder Schublade auf, wo sie sich gegenseitig kurzschließen oder durch andere Metallgegenstände kurzgeschlossen werden können.
- Setzen Sie Zellen oder Batterien keinen mechanischen Stößen aus.
- Im Falle eines Auslaufens der Batterie darf die Flüssigkeit keinesfalls mit der Haut oder den Augen in Kontakt kommen. Sollte es dennoch zu Kontakt kommen, waschen Sie den betroffenen Bereich mit reichlich Wasser ab und holen Sie ärztlichen Rat ein.
- Kaufen Sie immer die vom Produkthersteller für das Produkt empfohlene Batterie.

- Nehmen Sie den Akku oder die Batterie erst dann aus der Originalverpackung, wenn Sie sie benötigen.
- Verwenden Sie keine Knopfzelle oder Batterie, die nicht für die Verwendung mit dem Gerät vorgesehen ist.
- Verwenden Sie nur solchen Zellen oder Batterien so, wie dies für die Anwendung beabsichtigt ist.
- Wischen Sie die Zellen- oder Batterieanschlüsse mit einem sauberen, trockenen Tuch ab, wenn sie verschmutzt sind.
- Nehmen Sie die Batterie nach Möglichkeit aus dem Produkt heraus, wenn Sie es nicht verwenden.
- Entsorgen Sie die leere Batterie ordnungsgemäß.
- Holen Sie bei Verschlucken von einer Zelle oder Batterie sofort ärztlichen Rat ein.
- Bewahren Sie volle und leere Knopfzellenbatterien immer außerhalb der Reichweite von Kindern auf, um die Gefahr des Verschluckens zu vermeiden. Die Entsorgung verbrauchter Batterien sollte immer unverzüglich und auf sichere Weise erfolgen. Knopfzellenbatterien können beim Verschlucken innerhalb von nur zwei Stunden schwere innere chemische Verätzungen verursachen. Beachten Sie, dass die ersten Anzeichen dafür wie Symptome von Kinderkrankheiten wie Husten oder vermehrter Speichelfluss aussehen können. Suchen Sie sofort einen Arzt auf, wenn Sie den Verdacht haben, dass Batterien verschluckt wurden.

Verbinden mit einer Stromversorgung

Verbinden Sie das Stromkabel mit **A 8** und einem USB-Adapter. Verbinden Sie den USB-Adapter mit einer Steckdose.

Die Anzeige-LED **A 6** blinkt zweimal, um den Start anzuzeigen.

Austauschen der Batterie (Abbildung B)

- i** Die Batterie wird nur zum Speichern der Uhrzeit, Weckzeit und Radioeinstellungen bei einem plötzlichen Stromausfall verwendet. Lassen Sie das Netzteil stets angeschlossen, um das Produkt zu verwenden.

Einstellen des Zeitmodus

Drücken Sie zweimal auf die Menü-Taste **A 4**, um zwischen 12-Stunden- und 24-Stunden-Zeitanzeige zu wechseln.

Einstellen eines Weckers / Einstellen der Uhrzeit

- Halten Sie **A 4** 2 Sekunden lang gedrückt, um die Weckzeit zu bearbeiten.
 - Um Wecker 2 einzustellen, drücken Sie **A 4** erneut 2 Sekunden lang.
 - Um die aktuelle Uhrzeit einzustellen, drücken Sie **A 4** ein drittes Mal 2 Sekunden lang.
 - i** Die Zeit und die entsprechende Weckeranzeige auf dem Display beginnen zu blinken.
 - Drücken Sie die „-“-Taste **A 1** und die „+“-Taste **A 2**, um die Minuten einzustellen.
 - Drücken Sie **A 4** erneut, um die Minuten zu bestätigen.
 - Drücken Sie **A 1** und **A 2**, um die Stunden einzustellen.
 - Drücken Sie die Wecker/Licht-Taste **A 3**, um die Weckzeit zu speichern.
- i** Wenn 5 Sekunden lang keine Eingabe erfolgt, werden die Einstellungen automatisch gespeichert.

Einstellen der Bildschirmhelligkeit

Drücken Sie **A 1** oder **A 2**, um die Bildschirmhelligkeit zu ändern.

Verwenden der Weckzeiten

Drücken Sie mehrmals lang auf **A 3**, um die Wecker zu aktivieren und zu deaktivieren.
Die Weckeranzeigen **A 9** **A 10** zeigen die aktive(n) Weckzeit(en) an.

Schlummern und Ausschalten des Weckers

- i** Der Weckton ertönt dreimal für 30 Sekunden mit 10 Sekunden Pause.
- Drücken Sie eine beliebige Taste am Produkt, um den Wecker auszuschalten.
Berühren Sie das Produkt irgendwo, um die Schlummerfunktion zu aktivieren.
- A 9** oder **A 10** blinkt, um anzuzeigen, dass die Schlummerfunktion aktiv ist.

Kabelloses Laden

Legen Sie Ihr Qi-kompatibles Gerät auf die kabellose Ladefläche **A 5**.

A 6 schaltet sich ein.

A 6 schaltet sich aus, wenn der Akku vollständig geladen ist.

A Legen Sie keine anderen Materialien wie metallische Gegenstände, Magnete und Magnetstreifenkarten wie Debit- oder Kreditkarten zwischen Ihr Gerät und das kabellose Ladegerät. Das Gerät wird dann möglicherweise nicht richtig aufgeladen oder kann durch Überhitzen beschädigt werden.

A Wenn ein Fremdkörper erkannt wird, blinkt **A 6** kontinuierlich und das kabellose Laden wird deaktiviert.

Verwenden des Nachtlights

Drücken Sie **A 3**, um das Nachtlicht einzuschalten. Drücken Sie mehrmals auf **A 3**, um durch die verschiedenen Lichtfarben zu schalten. Nach 9-maligem Betätigen schaltet sich das Licht aus.

Konformitätserklärung

Wir, Nedis B.V., erklären als Hersteller, dass das Produkt WCACQ10W1BK / WCACQ10W1WT unserer Marke Nedis, produziert in China, nach allen geltenden CE-Standards und Vorschriften getestet wurde und alle diese Tests erfolgreich bestanden hat. Dies gilt unter anderem auch für die Richtlinie RED 2014/53/EU.

Die vollständige Konformitätserklärung (und das Sicherheitsdatenblatt, falls zutreffend) steht zum Download zur Verfügung unter:
nedis.de/wcacq10w1bk#support
nedis.de/wcacq10w1wt#support

Weiterführende Informationen zur Compliance erhalten Sie über den Kundenservice:
Web: www.nedis.com
E-Mail: service@nedis.com
Nedis B.V., de Tweeling 28
5215 MC 's-Hertogenbosch, Niederlande

Réveil

WCACQ10W1BK /
WCACQ10W1WT

Pour plus d'informations, consultez le manuel détaillé en ligne : ned.is/wcacq10w1bk | ned.is/wcacq10w1wt

Utilisation prévue

Le WCACQ10W1BK / WCACQ10W1WT Nedis est un réveil avec une veilleuse et un chargeur sans fil intégrés.

Le produit est prévu pour un usage intérieur uniquement.

Ce produit est destiné à être utilisé dans des environnements domestiques pour des fonctions de ménage typiques qui peuvent également être réalisées par des utilisateurs non experts pour des fonctions de ménage typiques, tels que : des magasins, bureaux, autres environnements de travail similaires, fermes, par des clients dans des hôtels, motels et autres environnements de type résidentiel et/ou dans des environnements de type chambres d'hôtes.

Toute modification du produit peut avoir des conséquences sur la sécurité, la garantie et le bon fonctionnement.

Spécifications

Produit	Réveil
Article numéro	WCACQ10W1BK / WCACQ10W1WT
Dimensions (L x l x H)	143 x 105 x 115 mm
Poids	250 g
Puissance d'entrée	5 VDC / 2 A 9 VDC / 1,67 A
Puissance de sortie de charge filaire	5 VDC / 1 A
Puissance de sortie de charge sans fil	5 / 7,5 / 10 W
Distance de charge sans fil	Jusqu'à 8 mm

Batterie	CR2032
Gamme de fréquences	110 - 205 KHz
Puissance max. de transmission radio	-10,33 dBµA/m à 10 m
Adaptateur secteur conseillé	QC 3.0 ou supérieur (non inclus)

Pièces principales (image A)

- | | |
|-----------------------------|----------------------------------|
| 1 Bouton - | 7 Sortie USB-A |
| 2 Bouton + | 8 Entrée USB-C |
| 3 Bouton alarme / éclairage | 9 Indicateur d'alarme 1 |
| 4 Bouton menu | 10 Indicateur d'alarme 2 |
| 5 Zone de charge sans fil | 11 Indicateur matin / après-midi |
| 6 LED d'indication | |

Consignes de sécurité

⚠ AVERTISSEMENT

- Assurez-vous d'avoir entièrement lu et compris les instructions de ce document avant d'installer ou d'utiliser le produit. Conservez ce document pour référence ultérieure.
- Utilisez le produit uniquement comme décrit dans le présent document.
- Ne pas utiliser le produit si une pièce est endommagée ou défectueuse. Remplacez immédiatement un produit endommagé ou défectueux.
- Ne pas laisser tomber le produit et éviter de le cogner.
- Ce produit ne peut être réparé que par un technicien qualifié afin de réduire les risques d'électrocution.
- Ne pas exposer le produit à l'eau ou à l'humidité.
- Débranchez le produit de la source d'alimentation et tout autre équipement en cas de problème.
- Ne pas démonter, ouvrir ou déchiqueter des piles secondaires.
- Ne pas exposer des piles ou des batteries à la chaleur ou au feu. Évitez tout stockage à la lumière directe du soleil.

- Ne pas court-circuiter une pile ou une batterie.
- Ne pas stocker les piles ou les batteries au hasard dans une boîte ou un tiroir où elles pourraient se court-circuiter ou être court-circuitées par d'autres objets métalliques.
- Ne pas soumettre les piles ou les batteries à des chocs mécaniques.
- En cas de fuite d'une pile, ne pas laisser le liquide entrer en contact avec la peau ou les yeux. En cas de contact, lavez la zone touchée à grande eau et consultez un médecin.
- Achetez toujours les piles recommandées par le fabricant du produit pour le produit.
- Ne pas retirer une pile ou une batterie de son emballage d'origine tant que vous ne l'utilisez pas.
- N'utiliser aucune pile ou batterie qui n'est pas conçue pour être utilisée avec l'équipement.
- Utilisez uniquement la pile ou la batterie dans l'application pour laquelle elle a été conçue.
- Essuyez les bornes de la pile ou de la batterie avec un chiffon propre et sec si elles sont sales.
- Si possible, retirez la batterie du produit lorsqu'il n'est pas utilisé.
- Éliminez convenablement la batterie usagée.
- En cas d'ingestion d'une pile-bouton ou autre batterie, consultez un médecin immédiatement.
- Gardez toujours les piles bouton, chargées et déchargées, hors de portée des enfants afin d'éviter tout risque d'ingestion. Jetez les piles usagées immédiatement et en toute sécurité. Si elles sont avalées, les piles bouton peuvent provoquer de graves brûlures chimiques internes en seulement deux heures. Gardez à l'esprit que les premiers symptômes peuvent ressembler à des maladies infantiles comme la toux ou la bave. Si vous pensez que des piles ont été avalées, consultez immédiatement un médecin.

Connecter le produit à une alimentation électrique

Connectez le câble d'alimentation à **A 8** et à un adaptateur USB. Connectez l'adaptateur USB à une prise de courant. Le voyant LED **A 6** clignote deux fois pour indiquer le démarrage.

Remettez la pile (image B)

- i** La batterie n'est utilisée que pour mémoriser les réglages de l'heure, de l'alarme et de la radio lors d'une coupure de courant soudaine. Gardez l'alimentation électrique connectée pour utiliser le produit.

Réglage du mode heure

Appuyez deux fois sur le bouton du menu **A 4** pour basculer entre les indications de l'heure 12 heures et 24 heures.

Configurer une alarme / Régler l'heure

1. Appuyez et maintenez **A 4** pendant 2 secondes modifier l'heure de l'alarme.
 - Pour régler l'alarme 2, appuyez sur **A 4** pendant 2 secondes une deuxième fois.
 - Pour régler l'heure actuelle, appuyez sur **A 4** pendant 2 secondes une troisième fois.
- i** L'heure et l'indicateur d'alarme correspondant sur l'affichage commencent à clignoter.
2. Appuyez sur le bouton - **A 1** et le bouton + **A 2** pour régler les minutes.
3. Appuyez de nouveau sur **A 4** pour confirmer les minutes.
4. Appuyez sur **A 1** et **A 2** pour régler les heures.
5. Appuyez sur le bouton alarme / éclairage **A 3** pour enregistrer l'alarme.
- i** Si aucune action n'est effectuée pendant 5 secondes, les réglages seront automatiquement enregistrés.

Régler la luminosité de l'affichage

Appuyez sur **A 1** ou **A 2** pour changer la luminosité de l'affichage.

Utiliser les alarmes

Appuyez longuement sur **A 3** à plusieurs reprises pour activer et désactiver les alarmes. Les indicateurs d'alarme **A 9** **A 10** indiquent la ou les alarmes actives.

Sommeil et désactiver l'alarme

- i** L'alarme sonne 3 fois pendant 30 secondes avec 10 secondes de pause. Appuyez sur n'importe quel bouton du produit pour arrêter l'alarme.

Appuyez n'importe où sur le produit pour répéter l'alarme.

A 9 ou **A 10** clignote pour indiquer que l'alarme sera répétée.

Charge sans fil

Placez votre appareil compatible Qi sur la zone de charge sans fil **A 5**.

A 6 s'allume.

A 6 s'éteint une fois la batterie complètement chargée.

A Ne placez pas de corps étrangers, tels que des objets métalliques, des aimants et des cartes à bande magnétique telles que des cartes de débit ou de crédit, entre votre appareil et le chargeur sans fil. Il se peut que l'appareil ne se charge pas correctement ou soit endommagé en raison d'une surchauffe.

A Si un corps étranger est détecté, **A 6** clignote en continu et la charge sans fil est désactivée.

Utiliser la veilleuse

Appuyez sur **A 3** pour allumer la veilleuse.

Appuyez à plusieurs reprises sur **A 3** pour parcourir les différentes couleurs d'éclairage.

Après 9 pressions, l'éclairage s'éteint.

Déclaration de conformité

Nous, Nedis B.V., déclarons en tant que fabricant que le produit WCACQ10W1BK / WCACQ10W1WT de notre marque Nedis®, produit en Chine, a été testé conformément à toutes les normes et réglementations CE en vigueur et que tous les tests ont été réussis. Cela inclut, sans toutefois s'y limiter, la directive RED 2014/53/UE.

La Déclaration de conformité complète (et la fiche de sécurité le cas échéant) peut être trouvée et téléchargée via:

nedis.fr/wcacq10w1bk#support

nedis.fr/wcacq10w1wt#support

Pour plus d'informations sur la conformité, contactez le service client :

Site Web : www.nedis.com

E-mail : service@nedis.com

Nedis B.V., de Tweeling 28

5215 MC 's-Hertogenbosch, Pays-Bas

Wekker

WCACQ10W1BK /
WCACQ10W1WT



Zie voor meer informatie de uitgebreide handleiding online: ned.is/wcacq10w1bk | ned.is/wcacq10w1wt

Bedoeld gebruik

De Nedis WCACQ10W1BK / WCACQ10W1WT is een wekker met een ingebouwd nachtlampje en een draadloze lader.

Het product is enkel bedoeld voor gebruik binnenshuis.

Dit product is bedoeld voor gebruik in huishoudelijke omgevingen voor typische huishoudelijke functies die ook kunnen worden gebruikt door niet-deskundige gebruikers voor typische huishoudelijke functies, zoals: winkels, kantoren en andere soortgelijke werkomgevingen, boerderijen, door klanten in hotels, motels en andere woonomgevingen en/of in omgevingen van het type "bed & breakfast".

Elke wijziging van het product kan gevolgen hebben voor de veiligheid, garantie en correcte werking.

Specificaties

Product	Wekker
Artikelnummer	WCACQ10W1BK / WCACQ10W1WT
Afmetingen (l x b x h)	143 x 105 x 115 mm
Gewicht	250 g
Ingangsvermogen	5 VDC / 2 A 9 VDC / 1,67 A
Uitgangsvermogen bedraad opladen	5 VDC / 1 A
Uitgangsvermogen draadloos opladen	5 / 7,5 / 10 W
Afstand draadloos opladen	Tot maximaal 8 mm
Batterijen	CR2032

Frequentiebereik	110 - 205 KHz
Max. zendvermogen van de radio	-10,33 dBµA/m @ 10 m
Aanbevolen voedingsadapter	QC 3.0 of hoger (niet meegeleverd)

Belangrijkste onderdelen (afbeelding A)

- | | |
|-------------------------------|-----------------------|
| ① - knop' | ⑥ LED-controlelampje' |
| ② + knop' | ⑦ USB-A uitgang' |
| ③ Alarm- / lichtknop' | ⑧ USB-C ingang' |
| ④ Menu knop' | ⑨ Alarm 1 indicator' |
| ⑤ Draadloos oplaad-
gebied | ⑩ Alarm 2 indicator' |
| | ⑪ AM / PM indicator' |

Veiligheidsvoorschriften

A WAARSCHUWING

- Zorg ervoor dat u de instructies in dit document volledig gelezen en begrepen heeft voordat u het product installeert of gebruikt. Bewaar dit document voor toekomstig gebruik.
- Gebruik het product alleen zoals in dit document beschreven.
- Gebruik het product niet als een onderdeel beschadigd of defect is. Vervang een beschadigd of defect product onmiddellijk.
- Laat het product niet vallen en voorkom stoten.
- Dit product mag voor onderhoud alleen worden geopend door een erkend technicus om het risico op elektrische schokken te verkleinen.
- Stel het product niet bloot aan water of vocht.
- Koppel het product los van de voedingsbron en van andere apparatuur als er zich problemen voordoen.
- Demonteer, open of plet secundaire cellen of batterijen niet.
- Stel de cellen of batterijen niet bloot aan hitte of vuur. Vermijd opslag in direct zonlicht.
- Een cel of batterij niet kortsluiten.
- Bewaar cellen of batterijen niet wanordelijk in een doos of lade waar ze elkaar kunnen kortsluiten of door andere metalen voorwerpen kunnen worden kortgesloten.
- Cellen of batterijen niet aan mechanische schokken blootstellen.

- Als een cel lekt, laat de vloeistof dan niet met de huid of de ogen in contact komen. Als dit toch gebeurt, moet u de vloeistof direct met veel water afspoelen en medische hulp inroepen.
- Koop altijd de batterij die door de fabrikant van het product voor het product wordt aanbevolen.
- Verwijder een cel of batterij pas uit de originele verpakking als u die gaat gebruiken.
- Gebruik geen cel of batterij die niet voor gebruik met de apparatuur bedoeld is.
- Gebruik de batterij of cel alleen op de wijze waarvoor deze bedoeld is.
- Veeg de cel of de batterijpolen met een schone, droge doek af als ze vuil zijn.
- Verwijder de batterij indien mogelijk uit het product wanneer het niet in gebruik is.
- Gooi de lege batterij op de juiste wijze weg.
- Raadpleeg onmiddellijk een arts als een cel of een batterij ingeslikt is.
- Houid zowel volle als lege knoopcelbatterijen altijd buiten het bereik van kinderen om inslikgevaar te voorkomen. Gooi gebruikte batterijen onmiddellijk en op een veilige manier weg. Binnen twee uur na inslikken kunnen knoopcelbatterijen door een chemische reactie ernstige inwendige brandwonden veroorzaken. NB: de eerste symptomen kunnen lijken op kinderziektes zoals hoesten of kwijlen. Wanneer u vermoedt dat er batterijen zijn ingeslikt, moet u onmiddellijk een arts raadplegen.

Het product op een stopcontact aansluiten

Sluit het netsnoer aan op **A8** en een USB-adapter. Steek de USB-adapter in een stopcontact. De LED-indicator **A6** knippert twee keer. Dit is een teken dat het apparaat opstart.

De batterij vervangen (afbeelding B)

- ① De batterij wordt alleen gebruikt voor het bewaren van de tijd-, alarm- en radio-instellingen bij plotselinge stroomuitval. Om het product te gebruiken, moet de voeding aangesloten blijven.

De tijdmodus instellen

Druk twee keer op de menuknop **A4** om tussen de 12-uurs en 24-uurs tijdsaanduiding te schakelen.

Een alarm instellen / De tijd instellen

1. Houd **A4** 2 seconden ingedrukt om de wektijd in te stellen.
- Houd **A4** nog een keer 2 seconden ingedrukt om wektijd 2 in te stellen.
- Om de huidige tijd in te stellen **A4** voor een derde keer 2 seconden ingedrukt houden.
- i** De tijd en de betreffende alarmindicator op het display gaan knipperen.
2. Druk op de - knop **A1** en + knop **A2** om de minuten in te stellen.
3. Druk nogmaals op **A4** om de minuten te bevestigen.
4. Druk op **A1** en **A2** om de uren in te stellen.
5. Druk op de alarm- / lichtknop **A3** om het alarm op te slaan.
- i** Als u 5 seconden niets doet, dan worden de instellingen automatisch opgeslagen.

Helderheid van het display instellen

Druk op **A1** of **A2** om de helderheid van het display te veranderen.

Het gebruik van de alarmen

Druk meerdere uren lang op **A3** om de alarmen in en uit te schakelen.

De alarmindicatoren **A9** **A10** geven aan welk(e) alarm(en) actief is(zijn).

Sluimeren en de wekker uitschakelen

i Het alarmsignaal gaat 3 keer 30 seconden lang af, met telkens een pauze van 10 seconden.

Om het alarm uit te schakelen, drukt u op een willekeurige knop op het product.

Tik op een willekeurige plek op het product om het alarm in de sluimerstand ('snooze') te zetten.

A9 of **A10** knippert om aan te geven dat het alarm in de sluimerstand ('snooze') staat.

Draadloos laden

Plaats uw Qi-compatibele apparaat op het draadloze oplaadgebied **A5**.

A6 schakelt in.

A6 gaat uit wanneer de batterij volledig is opgeladen.

A Zorg ervoor, dat er zich geen vreemde materialen, zoals metalen voorwerpen, magneten en magneetstripkaarten zoals bankpassen of creditcards, tussen uw apparaat en de draadloze lader bevinden. Het apparaat laadt anders eventueel niet goed op of kan beschadigd raken door oververhitting.

A Als er een vreemd voorwerp wordt gedetecteerd, knippert **A6** continu en is het draadloos laden uitgeschakeld.

Het nachtlampje gebruiken

Druk op **A3** om het nachtlampje in te schakelen.

Druk herhaaldelijk op **A3** voor de verschillende lichtkleuren.

Na 9 keer drukken gaat het lampje uit.

Conformiteitsverklaring

Wij, Nedis B.V., verklaren als fabrikant dat het product WCACQ10W1BK / WCACQ10W1WT van ons merk Nedis, geproduceerd in China, is getest conform alle relevante CE-normen en -voorschriften en dat alle tests met succes zijn doorstaan. Dit omvat, maar is niet beperkt tot de richtlijn RED 2014/53/EU.

De volledige conformiteitsverklaring (en het blad met veiligheidsgegevens indien van toepassing) kan worden gevonden en gedownload via nedis.nl/wcacq10w1bk#support nedis.nl/wcacq10w1wt#support

Voor andere informatie met betrekking tot de naleving neemt u contact op met de klantenservice:

Web: www.nedis.nl

E-mail: service@nedis.com

Nedis B.V., de Tweeling 28

5215 MC 's-Hertogenbosch, Nederland

Sveglia

WCACQ10W1BK /
WCACQ10W1WT

Per maggiori informazioni vedere il manuale esteso online: ned.is/wcacq10w1bk | ned.is/wcacq10w1wt

Usò previsto

Nedis WCACQ10W1BK / WCACQ10W1WT è una sveglia con una luce notturna integrata e un caricabatteria wireless.

Il prodotto è inteso solo per utilizzo in interni. Questo prodotto è inteso per l'uso in ambienti domestici e può essere utilizzato anche da utenti non esperti per funzioni tipicamente domestiche, come negozi, uffici, altri ambienti di lavoro simili, agriturismi, clienti di hotel, motel e altri ambienti di tipo residenziale e/o ambienti di tipo bed and breakfast.

Eventuali modifiche al prodotto possono comportare conseguenze per la sicurezza, la garanzia e il corretto funzionamento.

Specifiche

Prodotto	Sveglia
Numero articolo	WCACQ10W1BK / WCACQ10W1WT
Dimensioni (p x l x a)	143 x 105 x 115 mm
Peso	250 g
Potenza assorbita	5 VDC / 2 A 9 VDC / 1,67 A
Potenza di uscita di ricarica cablata	5 VDC / 1 A
Potenza di uscita di ricarica wireless	5 / 7,5 / 10 W
Distanza di ricarica wireless	Fino a 8 mm
Batteria	CR2032
Intervallo di frequenza	110 - 205 KHz

Potenza di trasmissione radio max	-10,33 dBµA/m a 10 m
Adattatore di alimentazione consigliato	QC 3.0 o superiore (non incluso)

Parti principali (immagine A)

- | | |
|-----------------------------|-------------------------|
| 1 Pulsante - | 6 Spia LED |
| 2 Pulsante + | 7 Uscita USB-A |
| 3 Pulsante sveglia / luce | 8 Ingresso USB-C |
| 4 Pulsante menu | 9 Indicatore sveglia 1 |
| 5 Area di ricarica wireless | 10 Indicatore sveglia 2 |
| | 11 Indicatore AM / PM |

Istruzioni di sicurezza

ATTENZIONE

- Assicurarsi di aver letto e compreso pienamente le istruzioni in questo documento prima di installare o utilizzare il prodotto. Conservare il documento per farvi riferimento in futuro.
- Utilizzare il prodotto solo come descritto nel presente documento.
- Non utilizzare il prodotto se una parte è danneggiata o difettosa. Sostituire immediatamente un prodotto danneggiato o difettoso.
- Non far cadere il prodotto ed evitare impatti.
- Il prodotto può essere riparato e sottoposto a manutenzione esclusivamente da un tecnico qualificato per ridurre il rischio di scosse elettriche.
- Non esporre il prodotto all'acqua o all'umidità.
- Scollegare il prodotto dalla sorgente elettrica e da altre apparecchiature se si verificano problemi.
- Non smontare, aprire o tagliare le celle o batterie secondarie.
- Non esporre le celle o le batterie al calore o al fuoco. Evitare di conservarle alla luce diretta del sole.
- Non cortocircuitare una cella o una batteria.

- Non conservare le celle o le batterie alla rinfusa in una scatola o in cassetto dove possono creare cortocircuiti fra di loro o a causa di altri oggetti metallici.
- Proteggere le celle e le batterie da urti.
- In caso di perdita di una cella, non lasciare che il liquido venga in contatto con la pelle o con gli occhi. In caso di contatto, lavare l'area in questione con acqua abbondante e rivolgersi a un medico.
- Acquistare sempre la batteria consigliata per il prodotto dal produttore del prodotto.
- Non rimuovere una cella o una batteria dalla sua confezione originale fino a quando non ne è necessario l'utilizzo.
- Non utilizzare alcuna cella o batteria che non sia progettata per essere utilizzata con l'apparecchiatura.
- Utilizzare la cella o la batteria solo nelle applicazioni cui è destinata.
- Se sono sporchi, strofinare i morsetti della cella o della batteria con un panno asciutto e pulito.
- Quando possibile, estrarre la batteria dal prodotto quando non viene utilizzata.
- Smaltire la batteria scarica correttamente.
- Rivolgersi immediatamente a un medico in caso di ingestione di un componente o una batteria.
- Tenere sempre lontano dalla portata dei bambini le batterie a bottone, sia cariche che scariche, per evitare la possibilità di ingestione. Smaltire le batterie usate immediatamente e in sicurezza. Le batterie a bottone possono causare ustioni chimiche interne gravi in meno di due ore dall'ingestione. Tenere presente che i primi sintomi potrebbero essere simili a quelli di malattie infantili, come la tosse o l'eccessiva salivazione. Rivolgersi immediatamente a un medico se si sospetta che le batterie siano state ingerite.

Collegamento all'alimentazione elettrica

Collegare il cavo di alimentazione a **A 8** e a un adattatore USB. Collegare l'adattatore USB a una presa elettrica.
La spia LED **A 6** lampeggia due volte per indicare l'avvio.

Sostituzione della batteria (immagine B)

- i** La batteria viene utilizzata solo per memorizzare le impostazioni dell'ora, della sveglia e della radio in caso di improvvisa perdita di alimentazione. Per utilizzare il prodotto mantenere l'alimentazione collegata.

Impostazione della modalità ora

Premere due volte il pulsante menu **A 4** per alternare fra l'indicazione dell'ora a 12 ore e quella a 24 ore.

Impostazione di una sveglia / Impostazione dell'ora

1. Tenere premuto **A 4** per 2 secondi per modificare l'ora della sveglia.
 - Per impostare la sveglia 2, premere **A 4** per 2 secondi una seconda volta.
 - Per impostare l'ora attuale, premere **A 4** per 2 secondi una terza volta.
- i** L'ora e l'indicatore della sveglia corrispondente sul display iniziano a lampeggiare.
2. Premere il pulsante **A 1** e il pulsante **A 2** per impostare i minuti.
3. Premere **A 4** di nuovo per confermare i minuti.
4. Premere **A 1** e **A 2** per impostare le ore.
5. Premere il pulsante sveglia/luce **A 3** per salvare la sveglia.
- i** Se non viene fatto nulla per 5 secondi le impostazioni saranno salvate automaticamente.

Impostazione della luminosità del display

Premere **A 1** o **A 2** per modificare la luminosità del display.

Utilizzo delle sveglie

Premere a lungo **A 3** diverse volte per attivare o disattivare le sveglie.
Gli indicatori delle sveglie **A 9** **A 10** indicano le sveglie attive.

Posposizione e spegnimento della sveglia

- i** La sveglia suona 3 volte per 30 secondi con pause di 10 secondi.
Premere qualsiasi pulsante del prodotto per spegnere la sveglia.

Toccare qualsiasi parte del prodotto per sospendere il suono della sveglia.

A 9 o **A 10** lampeggia a indicare che il suono della sveglia è sospeso.

Ricarica wireless

Posizionare il proprio dispositivo compatibile con Qi sull'area di ricarica wireless **A 5**.

A 6 si accende.

A 6 si spegne quando la batteria è completamente carica.

A Non poggiare corpi estranei fra il dispositivo e il caricabatteria wireless, come oggetti metallici, magneti e tessere con striscia magnetica come i bancomat o le carte di credito. Il dispositivo potrebbe non essere ricaricato correttamente o potrebbe venire danneggiato a causa del surriscaldamento.

A Se viene rilevato un corpo estraneo, **A 6** lampeggia continuamente e la ricarica wireless viene disabilitata.

Utilizzo della luce notturna

Premere **A 3** per accendere la luce notturna.

Premere ripetutamente **A 3** per alternare fra i diversi colori della luce.

Dopo 9 pressioni la luce si spegne.

Dichiarazione di conformità

Noi sottoscritti, Nedis B.V., dichiariamo, in quanto fabbricanti, che il prodotto WCACQ10W1BK / WCACQ10W1WT con il nostro marchio Nedis, prodotto in Cina, è stato collaudato ai sensi di tutte le norme e i regolamenti CE pertinenti e che tutti i collaudi sono stati superati con successo. Questo include, senza esclusione alcuna, la normativa RED 2014/53/UE.

La Dichiarazione di conformità completa (e le schede di sicurezza, se applicabili) sono disponibili e possono essere scaricate da:
nedis.it/wcacq10w1bk#support
nedis.it/wcacq10w1wt#support

Per ulteriori informazioni relative alla conformità, contattare il servizio clienti:

Sito web: www.nedis.com

E-mail: service@nedis.com

Nedis B.V., de Tweeling 28

5215 MC 's-Hertogenbosch, Paesi Bassi

ES Guía de inicio rápido

Reloj despertador WCACQ10W1BK / WCACQ10W1WT



Para más información, consulte el manual ampliado en línea:

nedis.it/wcacq10w1bk |

nedis.it/wcacq10w1wt

Uso previsto por el fabricante

Nedis WCACQ10W1BK / WCACQ10W1WT es un reloj despertador con una luz nocturna integrada y cargador inalámbrico.

El producto está diseñado únicamente para uso en interiores.

Este producto está diseñado para su uso en entornos domésticos para tareas domésticas típicas que también pueden ser utilizado por usuarios no expertos para tareas domésticas típicas, tales como: tiendas, oficinas, otros entornos de trabajo similares, granjas, por parte de clientes en hoteles, moteles y otros entornos de tipo residencial y/o en entornos de tipo alojamiento y desayuno. Cualquier modificación del producto puede tener consecuencias para la seguridad, la garantía y el funcionamiento adecuado.

Especificaciones

Producto	Reloj despertador
Número de artículo	WCACQ10W1BK / WCACQ10W1WT
Dimensiones (L x An x Al)	143 x 105 x 115 mm
Peso	250 g
Potencia de entrada	5 VDC / 2 A 9 VDC / 1,67 A
Potencia de salida de carga con cable	5 VDC / 1 A

Potencia de salida de carga inalámbrica	5 / 7,5 / 10 W
Distancia de carga inalámbrica	Hasta 8 mm
Batería	CR2032
Rango de frecuencia	110 - 205 KHz
Potencia máx. de radiotransmisión	-10,33 dBμA/m @ 10 m
Adaptador de alimentación recomendado	QC 3.0 o superior (no incluido)

Partes principales (imagen A)

- | | |
|-----------------------------|--------------------------|
| 1 Botón - | 7 Salida USB-A |
| 2 Botón + | 8 Entrada USB-C |
| 3 Botón de alarma/luz | 9 Indicador de alarma 1 |
| 4 Botón menú | 10 Indicador de alarma 2 |
| 5 Área de carga inalámbrica | 11 Indicador AM/PM |
| 6 Indicador LED | |

Instrucciones de seguridad

A ADVERTENCIA

- Asegúrese de que ha leído y entendido completamente las instrucciones en este documento antes de instalar o utilizar el producto. Guarde este documento para futuras consultas.
- Utilice el producto únicamente tal como se describe en este documento.
- No use el producto si alguna pieza está dañada o presenta defectos. Sustituya inmediatamente un producto si presenta daños o está defectuoso.
- No deje caer el producto y evite que sufra golpes.
- Este producto solo puede recibir servicio de un técnico cualificado para su mantenimiento para así reducir el riesgo de descargas eléctricas.
- No exponga el producto al agua o a la humedad.
- Desconecte el producto de la fuente de corriente y de otros equipos si surgen problemas.
- No desmonte, abra o despedace baterías o pilas secundarias.

- No exponga las pilas o baterías al calor o al fuego. Evite el almacenamiento bajo luz solar directa.
- No cortocircuite una pila o una batería.
- No guarde las pilas o baterías de cualquier modo en una caja o bandeja donde se pudieran cortocircuitar entre sí o cortocircuitarse por medio de otros objetos metálicos.
- No someta las pilas o baterías a golpes mecánicos.
- En el supuesto de una fuga de la pila, no permita que el líquido entre en contacto con la piel o los ojos. Si se ha producido el contacto, lave la zona afectada con agua abundante y consulte a un médico.
- Adquiera siempre las pilas recomendadas por el fabricante del producto para el producto.
- No retire una pila o batería de su embalaje original hasta que se necesite usar.
- No utilice ninguna pila o batería que no esté diseñada para el uso con el equipo.
- Utilice solamente la pila o la batería en la aplicación para la que se haya diseñado.
- Limpie los terminales de la pila o la batería con un paño seco y limpio si se ensucian.
- Siempre que sea posible, quite la batería del producto cuando no se utilice.
- Deseche adecuadamente la pila agotada.
- Busque ayuda médica inmediatamente si alguien se ha tragado una pila o una batería.
- Mantenga siempre las pilas de botón, tanto llenas como vacías, fuera del alcance de los niños para evitar la posibilidad de ser ingeridas. Deseche las pilas usadas de inmediato y de forma segura. Las pilas de botón pueden causar graves quemaduras químicas internas en tan solo dos horas cuando se ingieren. Tenga en cuenta que los primeros síntomas podrían parecerse a patologías infantiles como tos o babeo. Busque atención médica inmediata si sospecha que se han ingerido pilas.

Cómo conectarlo a una fuente de alimentación

Conecte el cable de alimentación a **A 8** y a un adaptador USB. Conecte el adaptador USB a una toma de corriente.

El indicador LED **A 6** parpadea dos veces para indicar la puesta en marcha.

Cómo cambiar la pila (imagen B)

- 1 La pila únicamente se utiliza para memorizar la hora, la alarma y los ajustes de radio durante una pérdida repentina de alimentación. Mantenga la fuente de alimentación conectada para utilizar el producto.

Cómo ajustar el modo de hora

Pulse dos veces el botón de menú **A 4** para alternar entre la indicación de hora de 12 y de 24 horas.

Cómo ajustar la alarma / Cómo ajustar la hora

1. Mantenga pulsado **A 4** durante 2 segundos para editar la hora de alarma.
 - Para ajustar la alarma 2, pulse **A 4** durante 2 segundos por segunda vez.
 - Para ajustar la hora actual pulse **A 4** durante 2 segundos por tercera vez.
- 1 La hora y el indicador de alarma correspondiente en la pantalla comienzan a parpadear.
 2. Pulse el botón - **A 1** y el botón + **A 2** para ajustar los minutos.
 3. Pulse **A 4** de nuevo para confirmar los minutos.
 4. Pulse **A 1** y **A 2** para ajustar las horas.
 5. Pulse el botón de alarma/luz **A 3** para guardar la alarma.
- 1 Si no se efectúa ninguna entrada durante 5 segundos, los ajustes se guardarán automáticamente.

Cómo ajustar el brillo de la pantalla

Pulse **A 1** o **A 2** para cambiar el brillo de la pantalla.

Cómo usar las alarmas

Pulse prolongadamente **A 3** varias veces para activar y desactivar las alarmas. Los indicadores de alarma **A 9** **A 10** indican la(s) alarma(s) activa(s).

Cómo repetir y apagar la alarma

- 1 La alarma suena 3 veces durante 30 segundos con pausas de 10 segundos. Pulse cualquier botón del producto para apagar la alarma. Toque en cualquier parte del producto para posponer la alarma. **A 9** o **A 10** parpadea para indicar que la alarma se

ha pospuesto.

Carga inalámbrica

Coloque su dispositivo compatible con Qi sobre el área de carga inalámbrica **A 5**.

A 6 se enciende.

A 6 se apaga cuando la batería esté completamente cargada.

- A** No coloque materiales extraños, como objetos metálicos, imanes y tarjetas de banda magnética, como tarjetas de débito o crédito, entre su dispositivo y el cargador inalámbrico. El dispositivo podría no cargarse correctamente o resultar dañado debido a un sobrecalentamiento.
- A** Si se detecta un objeto extraño, **A 6** parpadeará de forma continua y la carga inalámbrica se deshabilitará.

Cómo utilizar la luz nocturna

Pulse **A 3** para encender la luz nocturna. Pulse repetidamente **A 3** para pasar por los diferentes colores de luz. La luz se apaga después de presionar 9 veces.

Declaración de conformidad

Nosotros, Nedis B.V., declaramos como fabricante que el producto WCACQ10W1BK / WCACQ10W1WT de nuestra marca Nedis®, producido en China, ha sido probado de acuerdo con todas las normas y regulaciones relevantes de la CE y que se han superado todas las pruebas con éxito. Esto incluye, entre otras, la directiva europea sobre equipos radioeléctricos RED 2014/53/UE.

La declaración de conformidad completa (y la hoja de datos de seguridad, si procede) se puede encontrar y descargar en:
nedis.es/wcacq10w1bk#support
nedis.es/wcacq10w1wt#support

Para más información sobre el cumplimiento, póngase en contacto con el servicio de atención al cliente:

Página web: www.nedis.com
Correo electrónico: service@nedis.com
Nedis B.V., de Tweeling 28
5215 MC 's-Hertogenbosch (Países Bajos)

Alarme WCACQ10W1BK / WCACQ10W1WT



Para mais informações, consulte a versão alargada do manual on-line: ned.is/wcacq10w1bk | ned.is/wcacq10w1wt

Utilização prevista

O WCACQ10W1BK / WCACQ10W1WT da Nedis é um relógio despertador com luz de presença e carregador sem fios incorporado. O produto destina-se apenas a utilização em interiores.

Este produto destina-se a ser utilizado em ambientes domésticos para tarefas domésticas típicas e também pode ser manipulado por utilizadores não experientes para os mesmos fins, por exemplo em lojas, escritórios, outros ambientes de trabalho semelhantes, casas rurais, clientes em hotéis, motéis e outros ambientes de tipo residencial e/ou alojamento local.

Qualquer alteração do produto pode ter consequências em termos de segurança, garantia e funcionamento adequado.

Especificações

Produto	Alarme
Número de artigo	WCACQ10W1BK / WCACQ10W1WT
Dimensões (c x l x a)	143 x 105 x 115 mm
Peso	250 g
Potência de entrada	5 VDC / 2 A 9 VDC / 1,67 A
Potência de saída de carregamento com fios	5 VDC / 1 A
Potência de saída de carregamento sem fios	5 / 7,5 / 10 W
Distância de carregamento sem fios	Até 8 mm
Bateria	CR2032

Gama de frequências	110 - 205 KHz
Potência de transmissão de rádio máx.	-10,33 dBμA/m @ 10 m
Adaptador elétrico aconselhado	QC 3.0 ou superior (não incluído)

Peças principais (imagem A)

- | | |
|---------------------------------|------------------------------------|
| 1 Botão ↓ | 6 LED indicador |
| 2 Botão + | 7 Saída USB-A |
| 3 Alarme / botão de iluminação | 8 Entrada USB-C |
| 4 Botão menu | 9 Indicador Alarme 1 ¹ |
| 5 Zona de carregamento sem fios | 10 Indicador Alarme 2 ² |
| | 11 Indicador AM / PM |

Instruções de segurança

A AVISO

- Certifique-se de que leu e compreendeu as instruções deste documento na íntegra antes de instalar ou utilizar o produto. Guarde este documento para referência futura.
- Utilize o produto apenas conforme descrito neste documento.
- Não utilize o produto caso uma peça esteja danificada ou defeituosa. Substitua imediatamente um produto danificado ou defeituoso.
- Não deixe cair o produto e evite impactos.
- Este produto pode ser reparado apenas por um técnico qualificado para manutenção a fim de reduzir o risco de choque elétrico.
- Não exponha o produto à água ou humidade.
- Em caso de problema, desligue o produto da fonte de alimentação bem como outros equipamentos.
- Não desmonte, abra ou rasgue acumuladores ou baterias.
- Não exponha as pilhas ou baterias ao calor ou a chamas. Evite armazenar sob luz solar direta.
- Não curto-circuite uma pilha ou bateria.
- Não conserve pilhas ou baterias ao acaso numa caixa ou gaveta onde possam entrar em

curto-circuito entre si ou ser colocadas em curto-circuito por outros objetos metálicos.

- Não sujeite as pilhas ou baterias a choques mecânicos.
- Em caso de fuga de uma pilha, não permita que o líquido entre em contacto com a pele ou os olhos. Em caso de contacto, lave a área afetada com água em abundância e procure aconselhamento médico.
- Adquira sempre a bateria recomendada pelo fabricante do produto para o mesmo.
- Não remova uma pilha ou bateria da sua embalagem de origem até que seja necessário utilizá-la.
- Não utilize nenhuma pilha ou bateria que não tenha sido concebida para ser utilizada com o equipamento.
- Utilize apenas a pilha ou bateria para a aplicação para a qual foi concebida.
- Limpe os terminais da pilha ou da bateria com um pano limpo e seco se apresentarem sinais de sujidade.
- Quando possível, remova a bateria do produto sempre que não estiver a ser utilizada.
- Elimine corretamente a bateria vazia.
- Procure imediatamente aconselhamento médico caso uma pilha ou bateria tenha sido engolida.
- Mantenha sempre as pilhas-botão, tanto cheias como vazias, fora do alcance das crianças para evitar a possibilidade de ingestão. Elimine as pilhas usadas imediatamente e de forma segura. As pilhas-botão podem causar queimaduras químicas internas graves em apenas duas horas, quando ingeridas. Tenha em mente que os primeiros sintomas podem ser semelhantes a doenças próprias das crianças, como tosse ou baba. Procure assistência médica imediata se suspeitar que foram ingeridas pilhas.

Ligar a uma fonte de alimentação

Ligue o cabo de alimentação a **A 8** e a um adaptador USB. Ligue o adaptador USB a uma tomada elétrica.

O LED indicador **A 6** pisca duas vezes para indicar o arranque.

Substituição da bateria (imagem B)

i A bateria é utilizada apenas para memorizar a hora, o alarme e as definições de rádio durante uma falha de energia repentina. Mantenha a fonte de alimentação ligada para utilizar o produto.

Definir o modo de hora

Pressione duas vezes o botão de menu **A 4** para alternar entre a indicação de 12 horas e de 24 horas.

Definir um alarme / Definir a hora

1. Prima e mantenha **A 4** durante 2 segundos para alterar a hora do alarme.
- Para definir o alarme 2, pressione **A 4** durante 2 segundos pela segunda vez.
- Para definir a hora atual, pressione **A 4** durante 2 segundos pela terceira vez.

i A hora e o indicador de alarme correspondente no visor começam a piscar.

2. Pressione o botão **- A1** e o botão **+ A 2** para definir os minutos.
3. Pressione **A 4** novamente para confirmar os minutos.
4. Pressione **A1** e **A 2** para definir a hora.
5. Pressione o botão de alarme / iluminação **A 3** para guardar o alarme.

i Se não for executada qualquer operação durante 5 segundos, as definições serão guardadas automaticamente.

Definir o brilho do visor

Pressione **A1** ou **A 2** para alterar o brilho do visor.

Utilizar os alarmes

Pressione de forma prolongada **A 3** várias vezes para ativar e desativar os alarmes.

Os indicadores de alarme **A 9** **A 10** indicam o(s) alarme(s) ativo(s).

Colocar em pausa e desligar o alarme

i O alarme toca 3 vezes durante 30 segundos com intervalos de 10 segundos.

Pressione qualquer botão do produto para mudar o alarme.

Toque em qualquer parte do produto para silenciar o alarme.

A 9 ou **A 10** pisca para indicar que o alarme está silenciado.

Carregamento sem fios

Coloque o seu dispositivo compatível com Qi na área de carregamento sem fios **A 5**.

A 6 liga-se.

A 6 desliga-se quando a bateria está totalmente carregada.

A Não coloque materiais estranhos, tais como objetos metálicos, ímanes e cartões com banda magnética (cartões de débito ou crédito) entre o seu dispositivo e o carregador sem fios. O dispositivo pode não carregar adequadamente ou pode ser danificado devido ao sobreaquecimento.

A Se for detetado um objeto estranho, **A 6** pisca de forma contínua e o carregamento sem fios fica desativado.

Utilizar a luz noturna

Pressione **A 3** para ligar a luz noturna.

Pressione repetidamente **A 3** para percorrer as diversas cores da iluminação.

Após 9 pressões, a luz desliga-se.

Declaração de conformidade

A Nedis B.V. declara, na qualidade de fabricante, que o produto WCACQ10W1BK / WCACQ10W1WT da nossa marca Nedis, produzido na China, foi testado em conformidade com todas as normas e regulamentos CE relevantes e que todos os testes foram concluídos com sucesso. Os mesmos incluem, entre outros, o regulamento RED 2014/53/UE.

A Declaração de conformidade (e a ficha de dados de segurança, se aplicável) pode ser consultada e descarregada em:

nedis.pt/wcacq10w1bk#support

nedis.pt/wcacq10w1wt#support

Para informações adicionais relativas à conformidade, contacte a assistência ao cliente:

Site: www.nedis.com

E-mail: service@nedis.com

Nedis B.V., de Tweeling 28

5215 MC 's-Hertogenbosch, Países Baixos

Väckarklocka WCACQ10W1BK / WCACQ10W1WT



För ytterligare information, se den utökade manualen online: ned.is/wcacq10w1bk | ned.is/wcacq10w1wt

Avsedd användning

Nedis WCACQ10W1BK / WCACQ10W1WT är en väckarklocka med inbyggd nattbelysning och trådlös laddare.

Denna produkt är endast avsedd för användning inomhus.

Denna produkt är avsedd för användning i hemmiljöer för typiska hushållsfunktioner men kan även användas av användare som inte är experter i typiska hushållsfunktioner såsom: butiker, kontor eller liknande arbetsmiljöer, jordbruksbyggnader, av gäster på hotell, motell och andra miljöer av boendety och/eller miljöer av typen bed and breakfast.

Modifisering av produkten kan medföra konsekvenser för säkerhet, garanti och korrekt funktion.

Specifikationer

Produkt	Väckarklocka
Artikelnummer	WCACQ10W1BK / WCACQ10W1WT
Dimensioner (l x b x h)	143 x 105 x 115 mm
Vikt	250 g
Inspänning	5 VDC / 2 A 9 VDC / 1,67 A
Uteffekt vid kabelbunden laddning	5 VDC / 1 A
Uteffekt vid trådlös laddning	5 / 7,5 / 10 W
Avstånd för trådlös laddning	Upp till 8 mm
Batteri	CR2032
Frekvensområde	110–205 kHz

Radions maximala sändeffekt	-10,33 dBµA/m @ 10 m
Rekommenderad laddare	QC 3.0 eller högre (medföljer ej)

Huvuddelar (bild A)

- | | |
|-------------------------------|--------------------|
| ① (-)-knapp | ⑥ Indikerings-LED |
| ② (+)-knapp | ⑦ USB-A-utgång |
| ③ Knappen alarm/
belysning | ⑧ USB-C-ingång |
| ④ Menu-knapp | ⑨ Indikator Larm 1 |
| ⑤ Trådlöst
laddningsområde | ⑩ Indikator Larm 2 |
| | ⑪ AM-/PM-indikator |

Säkerhetsanvisningar

⚠ VARNING

- Säkerställ att du har läst och förstår hela bruksanvisningen i detta dokument innan du installerar och använder produkten. Spara detta dokument för framtida referens.
- Använd produkten endast enligt anvisningarna i detta dokument.
- Använd inte produkten om en del är skadad eller defekt. Byt omedelbart ut en skadad eller defekt produkt.
- Tappa inte produkten och skydda den mot slag.
- Denna produkt får, för att minska risken för elchock, endast servas av en kvalificerad underhållstekniker.
- Exponera inte produkten till vatten eller fukt.
- Koppla bort produkten från kraftkällan och annan utrustning i händelse av problem.
- Demontera, öppna eller krossa inte uttjänta celler eller batterier.
- Exponera inte cellerna eller batterierna för hetta eller eld. Undvik förvaring i direkt solljus.
- Kortslut inte en cell eller ett batteri.
- Förvara inte celler eller batterier på ett oorganiserat sätt i en kartong eller låda där de kan kortsluta varandra eller kortslutas av andra metallföremål.
- Utsätt inte celler eller batterier för mekaniskt slag.
- Om ett batteri läcker, låt inte vätskan komma i kontakt med huden eller ögonen. Om kontakt

har inträffat, tvätta det påverkade området med rikligt med vatten och uppsök läkare.

- Köp alltid det batteri som tillverkaren rekommenderar för produkten.
- Ta inte ut en cell eller ett batteri ur originalemballaget innan det ska användas.
- Använd inte ett batteri eller en cell som inte är avsett för användning med utrustningen.
- Använd endast cellen eller batteriet i den applikation för vilken de är avsedda.
- Torka cellens eller batteriets anslutningar med en ren trasa om de är smutsiga.
- Ta om möjligt ut batteriet ur produkten när den inte används.
- Bortskaffa det uttjänta batteriet på korrekt sätt.
- Uppsök omedelbart läkare om en cell eller ett batteri har förtärts.
- Förvara alltid knappcellsbatterier, både fulladdade och urladdade, utom räckhåll för barn för att undvika att barnen sväljer dem. Bortskaffa uttjänta batterier snarast och säkert. Knappcellsbatterier kan förorsaka allvarliga interna kemiska brännskador inom så kort tid som två timmar om de sväljs. Kom ihåg att de första symptomen kan se ut som en barnsjukdom såsom hosta eller dregling. Uppsök omedelbart läkare om du misstänker att batteriet har svalts.

Att ansluta till en kraftförsörjning

Anslut kraftsladden till **A** ⑧ och en USB-adapter. Anslut USB-adaptern till ett eluttag. Indikerings-LED-lampan **A** ⑥ blinkar två gånger för att indikera uppstart.

Att byta batteriet (bild B)

i Batteriet används endast för att komma håg tiden, larm- och radioinställningar under ett plötsligt strömavbrott. Ha kraftförsörjningen ansluten för att använda produkten.

Att ställa in tidsläget

Tryck två gånger på menyknappen **A** ④ för att växla mellan 12 och 24 timmars tidvisning.

Att ställa in ett larm / Att ställa in tiden

- Tryck in och håll **A** ④ intryckt i 2 sekunder för att redigera larmtiden.

- För att ställa in larm 2, håll **A 4** intryckt i 2 sekunder en andra gång.
- För att ställa in den nuvarande tiden, håll **A 4** intryckt i 2 sekunder en tredje gång.
- i** Tiden och tillhörande larmindikator på displayen börja blinka.
- 2. Tryck på –-knappen **A1** och +-knappen **A 2** för att ställa in minuterna.
- 3. Tryck åter på **A 4** för att bekräfta minuterna.
- 4. Tryck på **A1** och **A 2** för att ställa in timmarna.
- 5. Tryck på larm-/belysningsknappen **A 3** för att spara larmet.
- i** Om ingen knapp trycks in inom 5 sekunder kommer inställningarna att sparas automatiskt.

Att ställa in displayens ljusstyrka

Tryck på **A1** eller **A 2** för att ändra displayens ljusstyrka.

Att använda larmen

Tryck långvarigt på **A 3** upprepade gånger för att aktivera och avaktivera larmen.

Larmindikatorerna **A 9** **A10** indikerar de aktiva larmen.

Att tysta och stänga av larmet

i Larmet ringer 3 gånger i 30 sekunder med 10 sekunders avbrott.

Tryck på valfri knapp på produkten för att stänga av larmet.

Vidrör produkten varsohelst för att snooza larmet.

A 9 eller **A10** blinkar för att indikera att larmet är snoozat.

Trådlös laddning

Placera din Qi-kompatibla enhet på det trådlösa laddningsområdet **A 5**.

A 6 tänds.

A 6 släcks när batteriet är fulladdad.

A Placera inte främmande föremål såsom metallföremål, magneter och kort med magnetremsa såsom köp- och kreditkort mellan din enhet och den trådlösa laddaren. Enheten kan kanske inte laddas korrekt eller kan skadas till följd av överhettning.

A Om ett främmande föremål detekteras kommer **A 6** att blinka kontinuerligt och den trådlösa laddningen avaktiveras.

Att använda nattbelysningen

Tryck på **A 3** för att tända nattbelysningen. Tryck upprepade gånger på **A 3** för att stega genom belysningens olika färger. Belysningen släcks efter 9 tryckningar.

Försäkran om överensstämmelse

Vi, Nedis B.V., försäkras som tillverkare att produkten WCACQ10W1BK / WCACQ10W1WT från vårt varumärke Nedis[®], tillverkad i Kina, har testats i enlighet med alla relevanta CE-standarder och föreskrifter och att alla tester genomförts med godkänt resultat. Detta inkluderar, men är inte begränsat till, radioustrustningsdirektiv 2014/53/EU.

Den fullständiga försäkran om överensstämmelse (och säkerhetsdatabladet, om tillämpligt) kan läsas och laddas ned från:

nedis.sv/wcacq10w1bk/support
nedis.sv/wcacq10w1wt/support

För ytterligare information om överensstämmelse, var god kontakta vår kundtjänst:
Webbplats: www.nedis.com
E-post: service@nedis.com
Nedis B.V., de Tweeling 28
5215 MC 's-Hertogenbosch, Nederländerna

FI Pika-aloitusopas

Herätyskello WCACQ10W1BK / WCACQ10W1WT



Katso tarkemmat tiedot käyttöoppaan laajemmasta verkkoversiosta:

ned.is/wcacq10w1bk |
ned.is/wcacq10w1wt

Käyttötarkoitus

Nedis WCACQ10W1BK / WCACQ10W1WT on herätyskello, jossa on sisäänrakennettu yövalo ja langaton laturi.

Tuote on tarkoitettu vain sisäkäyttöön.

Tämä laite on suunniteltu käytettäväksi kotitalouksissa ja vastaavissa kohteissa, kuten: henkilöstön keittiötiloissa myymälöissä, toimistoissa ja muissa vastaavissa työympäristöissä, maataloilla, hotelleissa, motelleissa ja muun tyypisissä majoitusympäristöissä asiakkaiden käytössä ja/tai aamiaismajoitustyyppisissä majoitustiloissa. Tuotetta käytettäväksi ei tarvitse olla ammattilainen. Tuotteen muutokset voivat vaikuttaa turvallisuuteen, takuuseen ja asianmukaiseen toimintaan.

Tekniset tiedot

Tuote	Herätyskello
Tuotenumero	WCACQ10W1BK / WCACQ10W1WT
Mitat (p x l x k)	143 x 105 x 115 mm
Paino	250 g
Ottoteho	5 VDC / 2 A 9 VDC / 1,67 A
Langallisen latauksen lähtöteho	5 VDC / 1 A
Langattoman latauksen lähtöteho	5 / 7,5 / 10 W
Langattoman latauksen etäisyys	Enintään 8 mm
Akku	CR2032
Taajuusalue	110–205 KHz
Maks. radiolähetysteho	-10,33 dBμA/m @ 10 m
Suosittelut virta-adaptteri	QC 3.0 tai korkeampi (ei sisälly toimitukseen)

Tärkeimmät osat (kuva A)

- | | |
|------------------------|------------------------------|
| 1 Painike ↓ | 8 USB-C-tulo |
| 2 Painike ↑ | 9 Herätysten 1
ilmaisien |
| 3 Herätys-/valopainike | 10 Herätysten 2
ilmaisien |
| 4 Menu-painike | 11 AM-/PM-ilmaisien |
| 5 Langaton latausalue | |
| 6 LED-merkkivalo | |
| 7 USB-A-lähtö | |

Turvallisuusohjeet

VAROITUS

- Huolehdi siitä, että olet lukenut ja ymmärtänyt tämän asiakirjan sisältämät ohjeet kokonaan ennen kuin asennat tuotteen tai käytät sitä. Säilytä tämä asiakirja tulevaa tarvetta varten.
- Käytä tuotetta vain tässä asiakirjassa kuvatun mukaisesti.
- Älä käytä tuotetta, jos jokin sen osa on vaurioitunut tai viallinen. Vaihda vahingoittunut tai viallinen tuote välittömästi.
- Varo pudottamasta ja tönäisemästä tuotetta.
- Tämän tuotteen saa huoltaa vain pätevä teknikko sähköiskun vaaran vähentämiseksi.
- Älä altista tuotetta vedelle tai kosteudelle.
- Irrota tuote virtalähteestä ja muista laitteista, jos ongelmia ilmenee.
- Älä pura, avaa tai revi paristoja tai akkukennoja.
- Älä altista paristoja tai akkuja kuumuudelle tai liekeille. Vältä säilyttämistä suorassa auringonvalossa.
- Älä saata paristoa tai akkuja oikosulkuun.
- Älä säilytä akkukennoja tai paristoja hajan rasiassa tai laatikossa, jossa ne voivat saattaa toisensa tai joutua muiden metalliesineiden vuoksi oikosulkuun.
- Älä altista akkukennoja ja paristoja mekaanisille iskuille.
- Mikäli paristo vuotaa, älä anna nesteen joutua kosketuksiin ihon tai silmien kanssa. Jos kosketus on tapahtunut, pese kohta runsaalla vedellä ja hakeudu lääkäriin.
- Käytä aina laitteen valmistajan tuotteelle suosittelemaa paristoa.
- Älä poista paristoa tai akkukennoa alkuperäisestä pakkauksesta ennen kuin sitä aiotaan käyttää.
- Älä käytä paristoa tai akkuja, jota ei ole suunniteltu käytettäväksi laitteen kanssa.
- Käytä akkukennoa tai paristoa vain siihen käyttötarkoitukseen, johon se on tarkoitettu.
- Pyyhi akkukenno tai akun navat puhtaalla kuivalla liinalla, jos ne likaantuvat.
- Aina, kun mahdollista, poista paristo laitteesta, kun sitä ei käytetä.
- Hävitä tyhjä paristo asianmukaisesti.
- Hakeudu välittömästi lääkäriin, jos olet niellyt pariston tai akun.

- Pidä aina sekä täydet että tyhjät nappiparistot poissa lasten ulottuvilta nielemisen vaaran välttämiseksi. Hävittä käytetyt paristot heti ja turvallisesti. Nappiparistot voivat aiheuttaa vakavia sisäisiä kemiallisia palovammoja jopa kahden tunnin kuluessa nielemisestä. Muista, että ensimmäiset oireet voivat vaikuttaa lastentautien oireilta, kuten yskeminen tai kuolaaminen. Hakeudu välittömästi lääkäriin, jos epäilet, että paristoja on nieltä.

Virtalähteeseen kytkeminen

Kytke virtajohto liittämään **A 8** ja USB-sovittimeen. Liitä USB-sovitin pistorasiaan. LED-merkkivalo **A 6** vilkkuu kaksi kertaa käynnistymisen merkiksi.

Pariston vaihtaminen (kuva B)

i Paristoa käytetään vain ajan, herätyksen ja radioasetusten muistamiseen äkillisen sähkökatkoksen sattuessa. Käytä tuotetta virtalähteeseen kytkettyinä.

Aikatilan asettaminen

Paina kaksi kertaa valikkopainiketta **A 4** vaihtaaksesi 12 ja 24 tunnin ajan ilmaisen välillä.

Herätyksen asettaminen / Ajan asettaminen

1. Paina valikkopainiketta **A 4** 2 sekuntia muokataksesi herätysaikaan.
- Aseta herätys 2 painamalla toisen kerran valikkopainiketta **A 4** 2 sekuntia.
- Aseta nykyinen aika painamalla kolmannen kerran valikkopainiketta **A 4** 2 sekuntia.
- i** Aika ja vastaava herätyksen ilmaisin alkavat vilkkua näytöllä.
2. Aseta minuutit painikkeilla – **A 1** ja + **A 2**.
3. Vahvista minuutit painamalla valikkopainiketta **A 4** uudelleen.
4. Aseta tunnit painikkeilla **A 1** ja **A 2**.
5. Tallenna herätys painamalla herätys-/valopainiketta **A 3**.
- i** Jos mitään syötettä ei anneta 5 sekuntiin, asetukset tallennetaan automaattisesti.

Näytön kirkkauden asettaminen

Muuta näytön kirkkautta painikkeella **A 1** tai **A 2**.

Herätysten käyttäminen

Ota herätykset käyttöön ja pois käytöstä painamalla painiketta **A 3** pitkään useita kertoja. Herätyksen ilmaisimet **A 9** **10** ilmaisevat aktiivista herätystä (tai herätyksiä).

Torkutus ja hälytyksen sammuttaminen

i Herätys soi 3 kertaa 30 sekunnin aikana 10 sekunnin välein. Sammuta herätys painamalla tuotteen mitä tahansa painiketta. Kosketa mistä tahansa kohtaa tuotetta torkuttaaksesi herätyksen. **A 9** tai **A 10** vilkkuu sen merkiksi, että herätys on torkutettu.

Langaton lataus

Aseta Qi-yhteensopiva laitteesi langattomalle latausalueelle **A 5**.

A 6 syttyy.

Merkkivalo **A 6** sammuu, kun akku on täyteen ladattu.

A Älä laita vierasaineita, esimerkiksi metalliesineitä, magneetteja ja magneettjuovakortteja, kuten pankki- tai luottokortteja, laitteesi ja langattoman laturin väliin. Laite ei välttämättä lataudu kunnolla tai se voi vaurioitua ylikuumentumisen vuoksi.

A Jos laite havaitsee vierasesineen, merkkivalo **A 6** vilkkuu jatkuvasti eikä langaton lataus toimi.

Yövalon käyttäminen

Sytytä yövalo painamalla painiketta **A 3**. Selaa eriväristen valojen läpi painamalla toistuvasti painiketta **A 3**.
9 painalluksen jälkeen valo sammuu.

Vaatumusten mukaisuusvakuutus

Nedis B.V. ilmoittaa valmistajana, että tuote WCACQ10W1BK / WCACQ10W1WT tuotemerkistämme Nedis®, valmistettu Kiinassa, on testattu kaikkien asiaankuuluvien CE-standardien ja määräysten mukaisesti ja tuote on läpäissyt kaikki testit. Tämä sisältää RED 2014/53/EU -direktiivin siihen kuitenkaan rajoittumatta.

Täydellinen vaatimustenmukaisuusvakuutus (ja käyttöturvallisuustiedote, mikäli käytettävissä) on saatavilla ja ladattavissa osoitteesta:
nedis.fi/wcacq10w1bk#support
nedis.fi/wcacq10w1wt#support

Lisätietoa vaatimustenmukaisuudesta saat ottamalla yhteyttä asiakaspalveluun:
Internet: www.nedis.com
Sähköposti: service@nedis.com
Nedis B.V., de Tweeling 28
5215 MC 's-Hertogenbosch, Alankomaat

NO Hurtiguide

VekkerklokkeWCACQ10W1BK / WCACQ10W1WT



For mer informasjon, se den fullstendige bruksanvisningen på nett: ned.is/wcacq10w1bk | ned.is/wcacq10w1wt

Tiltenkt bruk

Nedis WCACQ10W1BK / WCACQ10W1WT er en vekkerklokke med innebygd nattlys og trådløs lader. Produkter er bare tiltenkt innendørs bruk. Dette produktet er beregnet for bruk i husholdningsmiljøer og kan også brukes av personer uten erfaring med bruk av produktet for typiske husholdningsfunksjoner. Slike husholdningsmiljøer inkluderer: butikker, kontorer, andre lignende arbeidsmiljøer, våningshus, av kunder i hoteller, moteller og andre boliglignende miljøer og/eller i «bed and breakfast»-lignende miljøer. Eventuelle modifikasjoner av produktet kan ha konsekvenser for sikkerhet, garanti og funksjon.

Spesifikasjoner

Produkt	Vekkerklokke
Artikkelnummer	WCACQ10W1BK / WCACQ10W1WT
Dimensjoner (L x B x H)	143 x 105 x 115 mm

Vekt	250 g
Inngangseffekt	5 VDC / 2 A 9 VDC / 1,67 A
Utgangseffekt for lading med ledning	5 VDC / 1 A
Utgangseffekt for trådløs lading	5 / 7,5 / 10 W
Trådløs ladeavstand	Opptil 8 mm
Batteri	CR2032
Frekvensrekkevidde	110 - 205 KHz
Maks overføringskraft	-10,33 dBµA/m ved 10 m
Anbefalt strømadapter	QC 3.0 eller nyere (ikke inkludert)

Hoveddeler (bilde A)

- | | | | |
|---|---------------------|----|-------------------|
| 1 | --knapp | 7 | USB-A-utgang |
| 2 | +knapp | 8 | USB-C-inngang |
| 3 | Alarm / lys-knapp | 9 | Alarm 1 indikator |
| 4 | Menu-knapp | 10 | Alarm 2 indikator |
| 5 | Trådløst ladeområde | 11 | AM / PM indikator |
| 6 | Indikatorlys | | |

Sikkerhetsinstruksjoner

A ADVARSEL

- Sørg for at du har lest og forstått instruksjonene i dette dokumentet før du installerer eller bruker produktet. Behold dokumentet for fremtidig referanse.
- Produktet skal kun brukes som beskrevet i dette dokumentet.
- Ikke bruk produktet hvis det er skadet eller defekt. Bytt ut et skadet eller defekt produkt med det samme.
- Ikke mist produktet, og forhindre at det slås borti andre gjenstander.
- Dette produktet skal kun håndteres av en kvalifisert tekniker for vedlikehold for å redusere risikoen for elektrisk støt.
- Ikke utsett produktet for vann eller fuktighet.
- Hvis det oppstår problemer, skal du koble produktet fra strømkilden og eventuelt annet utstyr.

- Battericeller eller batterier skal ikke demonteres, åpnes eller makuleres.
- Ikke eksponer celler eller batterier for varme eller ild. Unngå oppbevaring i direkte sollys.
- Ikke kortslutt en celle eller et batteri.
- Ikke oppbevar celler eller batterier uaktsomt i bokser eller skuffer der de kan kortslutte hverandre, eller kortsluttes av andre metallgjenstander.
- Ikke utsett celler eller batterier for mekaniske støt.
- Hvis en celle lekker, må ikke væsken komme i kontakt med hud eller øyne. Hvis det har oppstått kontakt, må du vaske det påvirkede området med rikelige mengder vann og oppsøke legehjelp.
- Kjøp alltid batteriet som er anbefalt av produsenten av produktet.
- Ikke fjern en celle eller et batteri fra originalemballasjen før de skal tas i bruk.
- Ikke bruk celler eller batterier som ikke er utformet for å brukes sammen med utstyret.
- Bruk kun cellen eller batteriet til det de er beregnet for.
- Tørk av celle- eller batteripolene med en ren og tørr klut hvis de blir skitne.
- Fjern batteriet fra produktet når det ikke er i bruk, når dette er mulig.
- Avhend det tomme batteriet ifølge forskriftene.
- Oppsøk legehjelp umiddelbart hvis en celle eller et batteri er blitt svelget.
- Oppbevar alltid knappceller batterier, både fulle og tomme, utenfor barns rekkevidde for å unngå sjansen for svelging. Avhend brukte batterier umiddelbart og ifølge forskriftene. Hvis knappceller batteriene svelges, kan dette forårsake alvorlige indre forbrenninger innen kun to timer etter svelging. Vær oppmerksom på at de første symptomene kan ligne på vanlige barnesykdommer som hosting eller sikling. Oppsøk lege umiddelbart hvis du mistenker at batteriene er blitt svelget.

Koble til en strømforsyning

Koble strømkabelen til **A 8** og en USB-adapler.
Koble USB-adapteren til et strømuttak.

Indikator-LED-lyset **A 6** blinker to ganger for å indikere oppstart.

Bytte batteriet (bilde B)

- i** Batteriet brukes kun til å huske klokkeslettet, alarmen og radioinnstillinger hvis det skulle oppstå et strømbrudd. Sørg for at strømforsyningen er tilkoblet for å bruke produktet.

Stille inn klokkeslett-modusen

Dobbeltklikk på meny-knappen **A 4** for å bytte mellom 12-timers og 24-timers tidsangivelse.

Stille inn alarmen / Stille inn klokkeslettet

1. Trykk og hold inne **A 4** i 2 sekunder for å endre alarmklokkeslettet.
 - For å stille inn alarm 2, trykk på **A 4** i 2 sekunder en gang til.
 - For å stille inn gjeldende klokkeslett, trykk på **A 4** i 2 sekunder en tredje gang.
- i** Klokkeslettet og den tilhørende alarmindikatoren på displayet begynner å blinke.
2. Trykk på (-)-knappen **A 1** og (+)-knappen **A 2** for å stille inn minuttene.
3. Trykk på **A 4** igjen for å bekrefte minuttene.
4. Trykk på **A 1** og **A 2** for å stille inn timene.
5. Trykk på alarm- / lys-knappen **A 3** for å lagre alarmklokkeslettet.
- i** Hvis det ikke gis inndata på 5 sekunder, lagres innstillingene automatisk.

Stille inn lysstyrken på skjermen

Trykk på **A 1** eller **A 2** for å endre lysstyrken på skjermen.

Bruk av alarmene

Trykk lenge på **A 3** flere ganger for å aktivere og deaktivere alarmklokkeslettene.
Alarmindikatorene **A 9** **A 10** angir alarmen(e) som er aktiv(e).

Slumring og deaktivering av alarmen

- i** Alarmen ringer 3 ganger i 30 sekunder med 10 sekunders pauser.
- Trykk på en hvilken som helst knapp på produktet for å slå av alarmen.

Trykk hvor som helst på produktet for å slumre alarmen.

A 9 eller **A 10** blinker for å angi at alarmen er satt på slumre.

Trådløs lading

Sett den Qi-compatible enheten din på det trådløse ladeområdet **A 5**.

A 6 slås på.

A 6 slås av når batteriet er fulladet.

A Ikke plasser fremmedlegemer, som metallgjenstander, magneter og magnetstripekort som debet- eller kredittkort, mellom enheten og den trådløse laderen. Det kan hende at enheten ikke lades ordentlig eller er skadet på grunn av overoppheting.

A Hvis en fremmed gjenstand oppdages, vil

A 6 blinke kontinuerlig og trådløs lading er deaktivert.

Bruk av nattlyset

Trykk på **A 3** for å slå på nattlyset.

Trykk på **A 3** flere ganger for å gå gjennom de ulike lysfargene.

Lyset slås av etter 9 trykk.

Konformitetserklæring

Vi, Nedis B.V., erklærer som produsent at produktet WCACQ10W1BK / WCACQ10W1WT fra Nedis®-merkevaren vår, som er produsert i Kina, er testet i samsvar med alle relevante CE-standarder og reguleringer, og at alle tester er bestått. Dette inkluderer, men er ikke begrenset til, RED 2014/53/ EU-forordningen.

Den fullstendige samsvarserklæringen (og sikkerhetsdataarket hvis det er aktuelt) kan leses og lastes ned via:

nedis.nb/wcacq10w1bk#support

nedis.nb/wcacq10w1wt#support

For ytterligere informasjon i forbindelse med samsvarserklæringen kan du kontakte kundestøtten:

Nettadresse: www.nedis.com

E-post: service@nedis.com

Nedis B.V., de Tweeling 28

5215 MC 's-Hertogenbosch, Nederland

DA Veiledning til hurtig start

Vækkeur

WCACQ10W1BK /
WCACQ10W1WT



Yderligere opplysninger finnes i den utvidede manual online: ned.is/wcacq10w1bk | ned.is/wcacq10w1wt

Tilsigtede bruk

Nedis WCACQ10W1BK / WCACQ10W1WT er et alarmur med et indbygget natlys og en trådløs oplader.

Produktet er kun beregnet til indendørs bruk. Dette produkt er beregnet til bruk i husholdningsmiljøer til typiske funksjoner i hjemmet, der også kan utføres af ikke-eksperter til typiske husholdningsformål, såsom: butikker, kontorer eller andre lignende arbejdsmiljøer, landbrugsbygninger, anvendelse af kunder på hoteller, moteller og andre beboelsesmiljøer og/eller i indkvarteringer såsom 'bed and breakfast'. Enhver modificering af produktet kan have konsekvenser for sikkerhed, garanti og korrekt funktion.

Spesifikationer

Produkt	Vækkeur
Varenummer	WCACQ10W1BK / WCACQ10W1WT
Mål (l x b x h)	143 x 105 x 115 mm
Vægt	250 g
Inputeffekt	5 VDC / 2 A 9 VDC / 1,67 A
Ledningsført opladningsudgangsstrøm	5 VDC / 1 A
Trådløs opladningsudgangsstrøm	5 / 7,5 / 10 W
Afstand af trådløs opladning	Op til 8 mm
Batteri	CR2032
Frekvensinterval	110 - 205 KHz

Maks. sendeeffekt	-10,33 dB μ A/m @ 10 m
Anbefalet strømadapter	QC 3,0 eller højere (medfølger ikke)

Hoveddele (billede A)

- | | |
|--------------------------------|----------------------|
| 1 - knap | 6 Indikator-LED |
| 2 + knap | 7 USB-A-udgang |
| 3 Alarm-/lysknap | 8 USB-C indgang |
| 4 Menu-knap | 9 Alarm 1-indikator |
| 5 Område til trådløs opladning | 10 Alarm 2-indikator |
| | 11 AM-/PM-indikator |

Sikkerhedsinstruktioner

A ADVARSEL

- Sørg for, at du har læst og forstået instruktionerne i dette dokument fuldt ud, før du installerer eller bruger produktet. Gem dette dokument, så det sidenhen kan læses.
- Anvend kun produktet som beskrevet i denne vejledning.
- Brug ikke produktet, hvis det er skadet eller defekt. Udskift straks et skadet eller defekt produkt.
- Tab ikke produktet og undgå at støde det.
- Dette produkt må kun vedligeholdes af en kvalificeret tekniker pga. risikoen for elektrisk stød.
- Udsæt ikke produktet for vand eller fugt.
- Afbryd produktet fra stikkontakten og andet udstyr, hvis der opstår problemer.
- Undlad at demontere, åbne eller destruere sekundære celler eller batterier.
- Undlad at udsætte celler eller batterier for varme eller brand. Undgå opbevaring i direkte sollys.
- Kortslut ikke en celle eller et batteri.
- Undlad at opbevare celler eller batterier helt vilkårligt i en kasse eller skuffe, hvor de kan kortslutte hinanden eller blive kortsluttede af andre metalgenstande.
- Udsæt ikke celler eller batterier for mekanisk stød.
- I tilfælde af cellelækage skal det undgås, at væske kommer i kontakt med hud eller øjne. Hvis der

opstår kontakt, skal du skylle det berørte område med rigelige mængder vand og søge lægehjælp.

- Køb altid det batteri, der anbefales af produktproducenten til produktet.
- Tag ikke en celle eller et batteri ud af den originale emballage, før det skal bruges.
- Brug ikke en celle eller et batteri, som ikke er beregnet til brug med udstyret.
- Brug kun cellen eller batteriet til det tilsigtede formål.
- Tør celle- eller batteriterminalerne med en ren, tør klud, hvis de bliver beskidte.
- Tag om muligt batteriet ud af produktet, når det ikke er i brug.
- Bortskaf det tomme batteri korrekt.
- Søg øjeblikkeligt lægehjælp, hvis en celle eller et batteri er blevet slugt.
- Hold altid knapcellebatterier, både fulde og afladene, uden for børns rækkevidde for at undgå risikoen for slugning. Bortskaf brugte batterier øjeblikkeligt og sikkert. Knapcellebatterier kan forårsage interne kemiske forbrændinger på kun to timer, når de sluges. Vær opmærksom på, at de første symptomer kan ligne børnesygdomme som hosten eller savlen. Søg øjeblikkeligt lægehjælp, når du har mistanke om, at batterier er blevet slugt.

Tilslutning til en strømforsyning

Slut strømkablet til **A 8** og en USB-adapter. Slut USB-adapteren til en stikkontakt. Indikator-LED'en **A 6** blinker to gange for at indikere opstart.

Udskiftning af batteriet (billedet B)

- 1 Batteriet bruges kun til at memorisere tid-, alarm- og radioindstillingerne under et pludseligt strømtab. Hold strømforsyningen tilsluttet for at bruge produktet.

Indstilling af tidstilstanden

Dobbeltryk på menuknappen **A 4** for at skifte mellem 12-timers og 24-timers tidsangivelse.

Indstilling af en alarm / Indstilling af tiden

1. Tryk og hold **A 4** nede i 2 sekunder for at redigere alarmtiden.

- Tryk på **A 4** i 2 sekunder ad gangen en anden gang for at indstille alarm 2.
- Tryk på **A 4** i 2 sekunder ad gangen en tredje gang for at indstille den aktuelle tid.
- i** Tiden og den tilsvarende alarmindikator på displayet begynder at blinke.
- 2. Tryk på knappen – **A1** og knappen + **A 2** for at indstille minutterne.
- 3. Tryk igen på **A 4** for at bekræfte minutterne.
- 4. Tryk på **A1** og **A 2** for at indstille timerne.
- 5. Tryk på alarm-/lysknappen **A 3** for at gemme alarmen.
- i** Hvis der ikke gives noget input i 5 sekunder, gemmes indstillingerne automatisk.

Indstilling af displayets lysstyrke

Tryk på **A1** eller **A 2** for at ændre displayets lysstyrke.

Brug af alarmerne

Tryk længe på **A 3** flere gange for at aktivere og deaktivere alarmerne.

Alarmindikatorerne **A 9** **A 10** indikerer de(n) aktive alarm(er).

Snoozing og slukning af alarmen

i Alarmen ringer 3 gange i 30 sekunder med pauser på 10 sekunder.

Tryk på en vilkårlig knap på produktet for at slå alarmen fra.

Tryk hvor som helst på produktet for at snooze alarmen.

A 9 eller **A10** blinker for at indikere, at alarmen snoozes.

Trådløs afstand

Placer din Qi-kompatible enhed på et trådløst opladningsområde **A 5**.

A 6 tænder.

A 6 slukkes, når batteriet er ladet helt op.

A Placer ikke fremmedlegemer, såsom metalgenstande, magneter og magnetstribebort såsom betalings- eller kreditkort, mellem din enhed og den trådløse oplader. Enheden lader muligvis ikke korrekt op eller kan være beskadiget pga. overophedning.

A Hvis der detekteres et fremmedlegeme, blinker

A 6 kontinuerligt, og trådløs opladning deaktiveres.

Brug af natlyset

Tryk på **A 3** for at slå natlyset til.

Tryk gentagne gange på **A 3** for at gå gennem de forskellige lysfarver.

Efter 9 tryk slukkes lyset.

Overensstemmelseserklæring

Vi, Nedis B.V. erklærer som producent, at produktet WCACQ10W1BK / WCACQ10W1WT fra vores brand Nedis', produceret i Kina, er blevet testet i overensstemmelse med alle relevante CE-standarder og regler, og at alle test er beståede. Dette indebærer også direktiv 2014/53/EU (radioudstyrsdirektivet).

Den komplette overensstemmelseserklæring (og sikkerhedsdatabladet, hvis gældende) kan findes og downloades via:

nedis.da/wcacq10w1bk#support

nedis.da/wcacq10w1wt#support

For yderligere information angående denne overholdelse, kontakt kundeservice:

Web: www.nedis.com

E-mail: service@nedis.com

Nedis B.V., de Tweeling 28

5215 MC 's-Hertogenbosch, the Netherlands

HU Gyors beüzemelési útmutató

Ébresztőóra WCACQ10W1BK / WCACQ10W1WT



További információért lásd a bővített online kézikönyvet:

nedis.is/wcacq10w1bk |

nedis.is/wcacq10w1wt

Tervezett felhasználás

A Nedis WCACQ10W1BK / WCACQ10W1WT egy beépített éjszakai világítással és vezeték nélküli töltővel rendelkező ébresztős óra.

A termék beltéri használatra készült.

A termék rendeltetészerűen kizárólag háztartási környezetben használható, emellett nem szakértő felhasználók is használhatják jellemzően háztartási funkciókra, például üzletekben, irodákban és hasonló munkakörnyezetekben, falusi vendéglátóhelyeken, vendégek a szállodákban, motelekben és egyéb lakossági és/vagy bed and breakfast jellegű környezetekben.

A termék bármilyen módosítása befolyásolhatja a biztonságát, a jóállást és a megfelelő működést.

Műszaki adatok

Termék	Ébresztőóra
Cikkszám	WCACQ10W1BK / WCACQ10W1WT
Méretetek (h x sz x m)	143 x 105 x 115 mm
Súly	250 g
Bemeneti feszültség	5 VDC / 2 A 9 VDC / 1,67 A
Vezetékes töltés kimenő teljesítménye	5 VDC / 1 A
Vezeték nélküli töltés kimenő teljesítménye	5 / 7,5 / 10 W
Vezeték nélküli töltési távolság	Akár 8 mm
Akkumulátor	CR2032
Frekvenciatartomány	110 – 205 KHz
Max. rádió-jelátviteli teljesítmény	-10,33 dB μ A/m 10 m távolságban
Javasolt tápadapter	QC 3.0 vagy későbbi (nem tartozék)

Fő alkatrészek (A kép)

- | | |
|-----------------------------------|---------------------------|
| 1 - gomb | 6 Kijelző LED |
| 2 + gomb | 7 USB-A kimenet |
| 3 Ébresztés / világítás gomb | 8 USB-C bemenet |
| 4 Menu gomb | 9 1. ébresztés kijelzője |
| 5 Vezeték nélküli töltési terület | 10 2. ébresztés kijelzője |
| | 11 AM / PM kijelző |

Biztonsági utasítások

FIGYELMEZTETÉS

- Ügyeljen arra, hogy a termék telepítése vagy használata előtt figyelmesen elolvasta és megértette az ebben a dokumentumban található információkat. Tartsa meg a dokumentumot, hogy később is fel tudja lapozni.
- A terméket csak az ebben a dokumentumban leírt módon használja.
- Ne használja a terméket, ha valamelyik része sérült vagy hibás. A sérült vagy meghibásodott terméket azonnal cserélje ki.
- Ne ejtse le a terméket és kerülje az ütődést.
- Ezt a terméket csak szakképzett technikus szervizelheti az áramütés kockázatának csökkentése érdekében.
- Óvja a terméket víztől vagy nedvességtől.
- Ha probléma merül fel, válassza le a terméket a hálózati csatlakozójáról és más berendezésekről.
- Ne szerelje szét, ne nyissa ki vagy törje szét a másodlagos elemeket vagy akkumulátorokat.
- Óvja az elemeket és akkumulátorokat a hőtől vagy tűztől. Ne tárolja közvetlen napsugárzásnak kitett helyen.
- Ne zárja rövidre az elemet vagy akkumulátort.
- Ne tárolja rendezetlenül a cellákat vagy elemeket dobozban vagy fiókban, ahol rövidre zárhatják egymást, vagy más fémtárgyak rövidre zárhatják őket.
- Óvja a cellákat vagy elemeket a mechanikus ütésekől.
- Elemszivárgás esetén ügyeljen arra, hogy a folyadék ne érintkezzen bőrrel vagy szemmel. Érintkezés esetén mossa le az érintett területet bő vízzel, és forduljon orvoshoz.
- Mindig vásároljon a termék gyártója által a termékhez javasolt akkumulátort.
- Ne vegye ki az elemet vagy akkumulátort az eredeti csomagolásából, amíg nincs szükség rá a használathoz.
- Ne használjon egyéb, nem a felszereléshez tervezett elemet vagy akkumulátort.
- Az elemeket vagy akkumulátorokat kizárólag a rendeltetésüknek megfelelő célra használja.

- Ha a cella vagy elem pólussarui szennyezetté válnak, törölje le őket egy tiszta, száraz kendővel.
- Lehetőség szerint használaton kívül vegye ki az akkumulátort a felszerelésből.
- A használt elemet dobja a megfelelő hulladékgyűjtőbe.
- Elem lenyelése esetén azonnal forduljon orvoshoz.
- A gombelemeket feltöltött és lemerült állapotban egyaránt mindig tartsa gyermekektől elzárt helyen, nehogy lenyeljék. A használt elemeket azonnal és biztonságosan dobja el. A gombelemek súlyos kémiai égéseket okozhatnak a lenyelést követő mindössze két órán belül. Tartsa szem előtt, hogy az első tünetek a gyermekeknél gyakori köhögés vagy nyáladzás formájában jelentkezhetnek. Ha elemek lenyelésére gyanakszik, akkor azonnal forduljon orvoshoz.

A termék tápegységhez való csatlakoztatása

Csatlakoztassa a tápkábelt az **A 8** részhez és egy USB adapterhez. Csatlakoztassa az USB adaptert egy hálózati csatlakozóaljzathoz.

A kijelző LED **A 6** kétszer felvillog, ezzel jelezve az indítást.

Az elem (B kép) cseréje

- 1 A készülék csak az áramellátás hirtelen megszakadása esetén használja az elemet az idő, az ébresztés és a rádióbeállítások megjegyzésére. Tartsa a tápellátást a termékhez csatlakoztatva.

Idő üzemmód beállítása

Nyomja meg duplán a menü gombot **A 4** a 12 órás és a 24 órás időkijelzés közötti váltáshoz.

Ébresztés beállítása / Az idő beállítása

1. Tartsa nyomva az **A 4** részt 2 másodpercig az ébresztési idő módosításához.
- A 2. ébresztés beállításához nyomja meg az **A 4** gombot másodszor is 2 másodpercig.
- Az aktuális idő beállításához nyomja meg az **A 4** gombot harmadszor is 2 másodpercig.
- 1 Az idő és a megfelelő ébresztés kijelzése villogni kezd a kijelzőn.
2. A perc beállítására használja a – gombot **A 1** és a + gombot **A 2**.

3. A perc megerősítéséhez nyomja meg újra az **A 4** gombot.
4. Az óra beállításához nyomja meg az **A 1** és az **A 2** gombot.
5. Nyomja meg az ébresztés / világítás gombot **A 3** az ébresztés mentéséhez.
- 1 Ha 5 másodpercig nem történik adatbevitel, akkor a készülék automatikusan menti a beállításokat.

A kijelző fényerejének beállítása

Nyomja meg az **A 1** vagy az **A 2** gombot a kijelző fényerejének módosításához.

Az ébresztők használata

Nyomja meg hosszan az **A 3** gombot az ébresztések be- és kikapcsolásához.

Az **A 9** **A 10** ébresztőjelzők jelzik az aktív ébresztés(eke)t.

Szundi és az ébresztés kikapcsolása

1 Az ébresztés 3 alkalommal 30 másodpercig szól, 10 másodperces megszakításokkal.

Nyomja a termék bármely gombját az ébresztés kikapcsolásához.

Koppintson a termék bármely részére az ébresztés elhalsztásához.

Az **A 9** vagy **A 10** villog, ezzel jelezve az ébresztés elhalsztását.

Vezeték nélküli töltés

Helyezze a Qi kompatibilis készülékét a vezeték nélküli töltési területre **A 5**.

Az **A 6** bekapcsol.

Az **A 6** kikapcsol, amikor az akkumulátor teljesen feltöltött.

A Ne helyezzen idegen anyagokat, például fém tárgyakat, mágneseket és mágnescsikok kártyákat, például bank- vagy hitelkártyákat a készülék és a vezeték nélküli töltő közé. Túlmelegedés következtében előfordulhat, hogy a készülék nem töltődik megfelelően, vagy károsodik.

A Idegen tárgy észlelésekor az **A 6** folyamatosan villog, és a vezeték nélküli töltés inaktív.

Az éjszakai világítás használata

Nyomja meg az **A**  gombot az éjszakai világítás bekapcsolásához.

Az **A**  gomb többszöri megnyomásával végiglépkedhet a különböző fényszíneknek. 9 gombnyomás után a világítás kikapcsol.

Megfelelőségi nyilatkozat

A gyártó Nedis B.V. nevében kijelentjük, hogy a Nedis[®] márkájú, Kínában gyártott WCACQ10W1BK / WCACQ10W1WT terméket az összes vonatkozó CE szabvány és előírás szerint vizsgáltuk, és a termék minden vizsgálaton sikeresen megfelelt. Ez magában foglalja – nem kizárólagos jelleggel – a rádióberendezésekről szóló 2014/53/EU irányelvet.

A teljes megfelelőségi nyilatkozat (és ha van, akkor a biztonsági adatlap) a:
nedis.hu/wcacq10w1bk#support
nedis.hu/wcacq10w1wt#support

A megfelelőséggel kapcsolatos további információért hívja az ügyfélszolgálatot:
Web: www.nedis.com
E-mail: service@nedis.com
Nedis B.V., de Tweeling 28
5215 MC 's-Hertogenbosch, Hollandia



Przewodnik Szybki start

Budzik

**WCACQ10W1BK /
WCACQ10W1WT**



Więcej informacji znajdziesz w rozszerzonej instrukcji obsługi online: ned.is/wcacq10w1bk | ned.is/wcacq10w1wt

Przeznaczenie

Nedis WCACQ10W1BK / WCACQ10W1WT to budzik z wbudowaną lampką nocną i bezprzewodową ładowarką. Produkt jest przeznaczony wyłącznie do użytku wewnątrz pomieszczeń. Ten produkt jest przeznaczony do użytku

w gospodarstwie domowym do typowych funkcji i może być również używany przez niewykwalifikowanych użytkowników do typowych funkcji w miejscach takich, jak: sklepy, biura, inne podobne środowiska pracy, gospodarstwa wiejskie oraz przez klientów w hotelach, motelach i innych środowiskach mieszkaniowych i/lub w pensjonatach. Wszelkie modyfikacje produktu mogą mieć wpływ na bezpieczeństwo, gwarancję i działanie.

Specyfikacja

Produkt	Budzik
Numer katalogowy	WCACQ10W1BK / WCACQ10W1WT
Wymiary (dł. x szer. x wys.)	143 x 105 x 115 mm
Waga	250 g
Moc wejściowa	5 VDC / 2 A 9 VDC / 1,67 A
Moc wyjściowa ładowania z kablem	5 VDC / 1 A
Moc wyjściowa ładowania bezprzewodowego	5 / 7,5 / 10 W
Odległość ładowania bezprzewodowego	Do 8 mm
Akumulator	CR2032
Zakres częstotliwości	110 - 205 KHz
Maks. moc transmisji radiowej	-10,33 dBμA/m @ 10 m
Zalecany zasilacz	QC 3.0 lub nowszy (brak w zestawie)

Główne części (rysunek A)

- 1 Przycisk \downarrow
- 2 Przycisk \uparrow
- 3 Przycisk Alarm / światło
- 4 Przycisk menu
- 5 Obszar ładowania bezprzewodowego
- 6 Wskaźnik diodowy
- 7 Wyjście USB-A
- 8 Wejście USB typu C
- 9 Wskaźnik Alarm 1'
- 10 Wskaźnik Alarm 2'
- 11 Wskaźnik AM / PM

Instrukcje bezpieczeństwa

OSTRZEŻENIE

- Przed zainstalowaniem lub użyciem produktu należy upewnić się, że instrukcje zawarte w niniejszym dokumencie zostały w pełni przeczytane i zrozumiane. Zachowaj niniejszy dokument na przyszłość.
- Produktu należy używać wyłącznie w sposób opisany w niniejszym dokumencie.
- Nie używaj produktu, jeśli jakkolwiek jego część jest zniszczona lub uszkodzona. Natychmiast wymień uszkodzony lub wadliwy produkt.
- Nie upuszczaj produktu i unikaj uderzania go.
- Ten produkt może być serwisowany wyłącznie przez wykwalifikowanego serwisanta, aby zmniejszyć ryzyko porażenia prądem elektrycznym.
- Nie narażaj produktu na działanie wody lub wilgoci.
- Jeśli wystąpią problemy, odłącz produkt od źródła zasilania i innych urządzeń.
- Nie demontuj, nie otwieraj ani nie niszczy ogniw i baterii.
- Nie wystawiaj ogniw ani baterii na działanie gorąca lub ognia. Unikaj przechowywania w miejscach narażonych na bezpośrednie działanie promieni słonecznych.
- Nie wywołuj zwarcia ogniwa lub baterii.
- Nie przechowuj ogniw lub baterii byle jak w pudełku lub szufladzie, gdzie może dojść do zwarcia między nimi lub do zwarcia z metalowymi przedmiotami.
- Nie narażaj ogniw ani baterii na wstrząsy mechaniczne.
- W przypadku wycieku z baterii nie wolno dopuścić do kontaktu cieczy ze skórą lub oczami. W przypadku kontaktu przemyć skażone miejsce dużą ilością wody i zasięgnąć porady lekarza.
- Zawsze kupuj baterie zalecane przez producenta produktu.
- Nie wyjmuj ogniw lub baterii z oryginalnego opakowania do czasu użycia.
- Nie używaj ogniw lub baterii, które nie są przeznaczone do użytku z tym sprzętem.
- Baterii lub akumulatorów używaj tylko do celu, do którego zostały przeznaczone.

- Jeśli styki ogniwa lub baterii ulegną zabrudzeniu, przetrzyj je czystą, suchą szmatką.
- Jeśli to możliwe, wyjmij baterię z produktu, gdy nie jest używany.
- Odpowiednio zutylizuj rozładowane baterie.
- W przypadku połknięcia ogniwa lub baterii niezwłocznie zasięgnij porady lekarza.
- Baterie guzikowe, zarówno pełne, jak i rozładowane, zawsze przechowuj poza zasięgiem dzieci, aby uniknąć ryzyka połknięcia. Zużyte baterie należy natychmiast zutylizować w bezpieczny sposób. Baterie guzikowe mogą spowodować poważne wewnętrzne oparzenia chemiczne w ciągu zaledwie dwóch godzin po połknięciu. Należy pamiętać, że pierwsze objawy mogą przypominać zwykłą dziecięcą chorobę – np. kaszel lub ślinienie. W przypadku podejrzenia połknięcia baterii należy natychmiast skontaktować się z lekarzem.

Podłączanie zasilania

Podłącz kabel zasilający do **A 8** oraz gniazda USB. Podłącz zasilacz USB do gniazdko elektrycznego. Dioda LED wskaźnika **A 6** miga dwukrotnie, aby wskazać uruchomienie.

Wymiana baterii (rysunek B)

i Bateria służy wyłącznie do zapamiętania ustawień czasu, alarmu i radia podczas nagłej utraty zasilania. Aby korzystać z produktu, należy utrzymywać podłączone zasilanie.

Ustawienie trybu wskazania godziny

Naciśnij dwukrotnie przycisk menu **A 4**, aby przełączyć się między 12-godzinnym i 24-godzinnym wskazaniem godziny.

Ustawianie alarmu / Ustawienie godziny

1. Naciśnij **A 4** i przytrzymaj przez 2 sekundy, aby edytować godzinę alarmu.
 - Aby ustawić alarm 2, ponownie naciśnij **A 4** na 2 sekundy.
 - Aby ustawić bieżącą godzinę, ponownie naciśnij **A 4** na 2 sekundy.
- i** Na wyświetlaczu znacznie migać godzina i odpowiedni wskaźnik alarmu.

- Naciskaj przyciski - **A1** i **A2**, aby ustawić wartość minut.
- Ponownie naciśnij **A4**, aby potwierdzić wartość minut.
- Naciskaj **A1** i **A2**, aby ustawić wartość godziny.
- Naciśnij przycisk alarmu / podświetlenia **A3**, aby zapisać alarm.

i Jeśli przez 5 sekund nie zostanie wprowadzona żadna zmiana, ustawienia zostaną automatycznie zapisane.

Ustawianie jasności wyświetlacza

Naciskaj **A1** lub **A2**, aby zmienić jasność wyświetlacza.

Korzystanie z alarmów

Naciskaj długo i kilkukrotnie **A3**, aby włączyć i wyłączać alarmy.

Wskaźniki alarmów **A9** **A10** wskazują aktywne alarmy.

Drzemka i wyłączenie alarmu

i Alarm dzwoni 3 razy przez 30 sekund z 10 sekundowymi przerwami.

Naciśnij dowolny przycisk na produkcie, aby wyłączyć alarm.

Aby uśpić alarm, dotknij produkt w dowolnym miejscu.

A9 lub **A10** miga, sygnalizując uśpienie alarmu.

Bezprzewodowe ładowanie

Umieść urządzenie kompatybilne z Qi w obszarze bezprzewodowego ładowania **A5**.

Zaświeci się **A6**.

A6 gaśnie, gdy akumulator jest w pełni naładowany.

A Między urządzeniem a ładowarką bezprzewodową nie umieszczaj obcych materiałów, takich jak metalowe przedmioty, magnesy i karty magnetyczne, czyli np. karty debetowe lub kredytowe. Urządzenie może nie ładować się prawidłowo lub może ulec uszkodzeniu w wyniku przegrzania.

A W przypadku wykrycia obcego przedmiotu

A6 zacznie migać w sposób ciągły, a bezprzewodowe ładowanie zostanie wyłączone.

Korzystanie z lampki nocnej

Naciśnij **A3**, aby włączyć lampkę nocną. Naciskaj **A3**, aby przejść przez różne tryby podświetlenia.

Po 9 naciśnięciach światło zgaśnie.

Deklaracja zgodności

Niniejszym firma Nedis B.V. deklaruje jako producent, że produkt WCACQ10W1BK / WCACQ10W1WT naszej marki Nedis*, produkowany w Chinach, został przetestowany zgodnie ze wszystkimi odpowiednimi normami i przepisami WE oraz że we wszystkich testach uzyskał on pozytywny rezultat. Obejmuje to, ale nie ogranicza się do rozporządzenia RED 2014/53/UE.

Pełną deklarację zgodności (oraz kartę danych bezpieczeństwa, jeśli dotyczy) można znaleźć i pobrać tutaj:
nedis.pl/wcacq10w1bk#support
nedis.pl/wcacq10w1wt#support

Aby uzyskać dodatkowe informacje dotyczące zgodności, skontaktuj się z obsługą klienta:
 Strona www: www.nedis.com
 E-mail: service@nedis.com
 Nedis B.V., de Tweeling 28
 5215 MC 's-Hertogenbosch, Holandia.

EL Οδηγός χρήσης εκκίνησης
Ξυπνητήρι WCACQ10W1BK / WCACQ10W1WT



Για περισσότερες πληροφορίες
 δείτε το εκτενές online εγχειρίδιο:
ned.is/wcacq10w1bk |
ned.is/wcacq10w1wt

Προοριζόμενη χρήση

To Nedis WCACQ10W1BK / WCACQ10W1WT είναι ένα ξυπνητήρι με ενσωματωμένο φωτάκι νυχτός και ασύρματο φορτιστήρι.
 Το προϊόν αυτό προορίζεται αποκλειστικά για εσωτερικό χώρο.

Το προϊόν αυτό προορίζεται μόνο για κανονική οικιακή χρήση και μπορεί επίσης να χρησιμοποιηθεί από μη έμπειρους χρήστες για την τυπική οικιακή χρήση, όπως: καταστήματα, γραφεία ή άλλο παρόμοιο εργασιακό περιβάλλον, φάρμες, από πελάτες ξενοδοχείων, motels και άλλους χώρους διαμονής και/ή σε ξενώνες με πρωινό.

Οποιαδήποτε τροποποίηση του προϊόντος μπορεί να έχει επιπτώσεις στην ασφάλεια, την εγγύηση και τη σωστή λειτουργία.

Χαρακτηριστικά

Προϊόν	Ξυπνητήρι
Αριθμός είδους	WCACQ10W1BK / WCACQ10W1WT
Διαστάσεις (μ x π x υ)	143 x 105 x 115 mm
Βάρος	250 g
Ισχύς εισόδου	5 VDC / 2 A 9 VDC / 1,67 A
Ενσύρματη ισχύς εξόδου φόρτισης	5 VDC / 1 A
Ασύρματη ισχύς εξόδου φόρτισης	5 / 7,5 / 10 W
Ασύρματη απόσταση φόρτισης	Έως 8 mm
Μπαταρία	CR2032
Εύρος συχνότητας	110 - 205 KHz
Μέγ. ισχύ εκπομπής	-10,33 dBμA/ μ @ 10 μ
Προτεινόμενος προσαρμογέας	QC 3.0 ή υψηλότερο (δεν περιλαμβάνεται)

Κύρια μέρη (εικόνα A)

- 1 - Κουμπί
- 2 + Κουμπί
- 3 Κουμπί ξυπνητήρι / φως
- 4 Κουμπί menu
- 5 Ασύρματη περιοχή φόρτισης
- 6 Ένδειξη LED
- 7 Έξοδος USB-A
- 8 USB-C είσοδος
- 9 Ένδειξη ξυπνητήρι 1
- 10 Ένδειξη ξυπνητήρι 2
- 11 Ένδειξη AM / PM

Οδηγίες ασφάλειας

ΠΡΟΕΙΔΟΠΟΙΗΣΗ

- Βεβαιωθείτε ότι έχετε διαβάσει και κατανοήσει αυτές τις οδηγίες πριν εγκαταστήσετε ή χρησιμοποιήσετε το προϊόν. Κρατήστε αυτό το έγγραφο για μελλοντική αναφορά.
- Χρησιμοποιείτε το προϊόν μόνο σύμφωνα με αυτό το έγγραφο.
- Μην χρησιμοποιείτε το προϊόν εάν οποιοδήποτε τμήμα του έχει ζημιά ή ελάττωμα. Αντικαταστήστε αμέσως ένα χαλασμένο ή ελαττωματικό προϊόν.
- Μην ρίχνετε κάτω το προϊόν και αποφύγετε τα τραντάγματα.
- Για να μειώσετε τον κίνδυνο ηλεκτροπληξίας, η συντήρηση του προϊόντος πρέπει να πραγματοποιείται μόνο από εξουσιοδοτημένο τεχνικό συντήρησης.
- Μην εκθέτετε το προϊόν σε νερό ή υγρασία.
- Αποσυνδέστε το προϊόν από το ρεύμα όπως και άλλες συσκευές αν προκύψει κάποιο πρόβλημα.
- Μην συνθλίβετε, ανοίγετε ή κομματιάζετε τις δευτερεύουσες κυψέλες ή μπαταρίες.
- Μην εκθέτετε τις κυψέλες ή μπαταρίες σε θερμότητα ή φωτιά. Μην αποθηκεύετε σε μέρος με απευθείας έκθεση στον ήλιο.
- Μην βραχυκυκλώνετε μία κυψέλη ή μπαταρία.
- Μην αποθηκεύετε τις κυψέλες ή τις μπαταρίες σε κουτί ή συρτάρι όπου μπορεί να προκληθεί βραχυκύκλωμα μεταξύ τους ή να βραχυκυκλώσουν από άλλα μεταλλικά αντικείμενα.
- Οι κυψέλες και οι μπαταρίες δεν πρέπει να υποβάλλονται σε μηχανικούς κραδασμούς.
- Σε περίπτωση διαρροής της κυψέλης, αποφύγετε το υγρό να έρθει σε επαφή με την επιδερμίδα ή τα μάτια. Αν έρθει σε επαφή, πλύνετε την περιοχή που ήρθε σε επαφή με αρκετό νερό και ζητήστε ιατρική συμβουλή.
- Πάντα να αγοράζετε την μπαταρία που προτείνεται από τον κατασκευαστή του προϊόντος.
- Μην απομακρύνετε μία κυψέλη ή μπαταρία από την αρχική τους συσκευασία μέχρι να την χρησιμοποιήσετε.

- Μην χρησιμοποιείτε καμμία κυψέλη ή μπαταρία η οποία δεν προορίζεται για χρήση με τον εξοπλισμό.
- Χρησιμοποιείτε τη στήλη ή την μπαταρία μόνο για την εφαρμογή που προορίζεται.
- Καθαρίστε τους ακροδέκτες της κυψέλης ή της μπαταρίας με ένα καθαρό στεγνό πανί αν λερωθούν.
- Όποτε είναι δυνατό, απομακρύνετε τη μπαταρία από το προϊόν αν δεν χρησιμοποιείται.
- Απορρίψτε με σωστό τρόπο την άδεια μπαταρία.
- Ζητήστε άμεσα ιατρική συμβουλή σε περίπτωση κατάποσης μίας κυψέλης ή μπαταρίας.
- Κρατάτε πάντα τις επίπεδες μπαταρίες γεμάτες και άδειες, μακριά από παιδιά για να εμποδίσετε τυχόν κατάποση. Απορρίψτε άμεσα και με ασφάλεια τις χρησιμοποιημένες μπαταρίες. Οιο επίπεδες μπαταρίες μπορούν να προκαλέσουν σοβαρά εσωτερικά χημικά εγκαύματα σε λιγότερο από δύο ώρες μετά την κατάποση. Τα πρώτα συμπτώματα ενδέχεται να μοιάζουν με παιδική ασθένεια όπως βήχας ή σάλια. Ζητήστε άμεσα ιατρική βοήθεια όταν υπάρχει υποψία κατάποσης μπαταριών.

Συνδέση σε παροχή ρεύματος

Συνδέστε το καλώδιο ρεύματος στο **A 8** και σε έναν μετασχηματιστή USB. Συνδέστε το μετασχηματιστή USB σε μία πρίζα.

Η λυχνία ένδειξης LED **A 6** αναβοσβήνει δύο φορές για να υποδείξει την έναρξη.

Αντικαταστήστε την μπαταρία (εικόνα B)

- i** Η μπαταρία χρησιμοποιείται μόνο για την αποθήκευση της ώρας, του ζυπητηριού και του ραδιοφώνου σε περίπτωση ξαφνικής απώλειας ρεύματος. Το προϊόν πρέπει να είναι συνέχεια συνδεδεμένο στο ρεύμα για τη χρήση του.

Ρύθμιση της λειτουργίας ώρα

Πατήστε δύο φορές το κουμπί μενού **A 4** για αλλαγή ανάμεσα στην ένδειξη 12 ώρες και 24 ώρες.

Ρύθμιση ζυπητηριού / Ρύθμιση ώρας

1. Πατήστε παρατεταμένα το **A 4** για 2 δευτερόλεπτα για την επεξεργασία της ώρας στο ζυπητηρί.

- Για να ρυθμίσετε το ζυπητηρί 2, πατήστε το **A 4** για 2 δευτερόλεπτα μία δεύτερη φορά.
 - Για να ρυθμίσετε την τρέχουσα ώρα πατήστε το **A 4** για 2 δευτερόλεπτα μία τρίτη φορά.
- i** Η ώρα και η αντίστοιχη ένδειξη για το ζυπητηρί στην οθόνη αρχίζει να αναβοσβήνει.
 2. Πατήστε το – κουμπί **A 1** και το + κουμπί **A 2** για να ρυθμίσετε τα λεπτά.
 3. Πατήστε ξανά το **A 4** για να επιβεβαιώσετε τα λεπτά.
 4. Πατήστε το **A 1** και το **A 2** για να ρυθμίσετε τις ώρες.
 5. Πατήστε το κουμπί ζυπητηρί / φως **A 3** για αποθήκευση του ζυπητηριού.
- i** Αν δεν γίνει καμία ρύθμιση εντός 5 δευτερολέπτων, οι ρυθμίσεις αποθηκεύονται αυτόματα.

Ρύθμιση της φωτεινότητας στην οθόνη

Πατήστε το **A 1** ή το **A 2** για αλλαγή της φωτεινότητας στην οθόνη.

Λειτουργία ζυπητηρία

Πατήστε παρατεταμένα το **A 3** πολλές φορές για ενεργοποίηση ή απενεργοποίηση των ζυπητηριών. Οι ενδείξεις για το ζυπητηρί **A 9** **10** υποδεικνύουν το ενεργό(α) ζυπητηρί(α).

Αφύπνιση και απενεργοποίηση του ζυπητηριού

- i** Το ζυπητηρί χτυπάει 3 φορές για 30 δευτερόλεπτα με διαλείμματα των 10 δευτερολέπτων.

Πατήστε οποιοδήποτε κουμπί στο προϊόν για την απενεργοποίηση του ζυπητηριού.

Πατήστε οπουδήποτε στο προϊόν για την λειτουργία αφύπνιση του ζυπητηριού.

A 9 ή το **A 10** αναβοσβήνει για να υποδείξει ότι το ζυπητηρί βρίσκεται στην αφύπνιση.

Ασύρματη φόρτιση

Τοποθετήστε την συμβατή με Qi συσκευή σας στην ασύρματη περιοχή φόρτισης **A 5**.

A 6 φωτίζεται.

Το **A 6** σβήνει όταν η μπαταρία είναι πλήρως φορτισμένη.

A Μην τοποθετείτε ξένα υλικά, όπως μεταλλικά αντικείμενα, μαγνήτες και κάρτες με μαγνητική

λωρίδα όπως χρεωστικές ή πιστωτικές κάρτες, ανάμεσα στη συσκευή και τον ασύρματο φορτιστή σας. Η συσκευή μπορεί να μην φορτίζει σωστά ή μπορεί να της προκληθεί βλάβη λόγω υπερθέρμανσης.

A Αν εντοπιστεί κάποιο ξένο αντικείμενο, το **A6** θα αναβοσβήνει συνεχόμενα και η ασύρματη φόρτιση θα απενεργοποιηθεί.

Λειτουργία φωτάκι νυκτός

Πατήστε το **A5** για να ενεργοποιηθεί το φωτάκι νυκτός.

Πατήστε επαναλαμβανόμενα το **A5** για εναλλαγή στα διάφορα χρώματα φωτός.

Μετά από 9 πατήματα το φως σβήνει.

Δήλωση συμμόρφωσης

Εμείς, η Nedis B.V. δηλώνουμε ως κατασκευαστής ότι το προϊόν WCACQ10W1BK / WCACQ10W1WT από τη μάρκα μας Nedis*, το οποίο κατασκευάζεται στην Κίνα, έχει ελεγχθεί σύμφωνα με όλα τα σχετικά πρότυπα και κανονισμούς της ΕΚ και ότι όλοι οι έλεγχοι έχει ολοκληρωθεί με επιτυχία. Η δήλωση συμμόρφωσης περιλαμβάνει αλλά δεν περιορίζεται στον κανονισμό RED 2014/53/EU.

Το πλήρες κείμενο της δήλωσης συμμόρφωσης (και το δελτίο ασφάλειας όπου ισχύει) υπάρχει και είναι διαθέσιμο προς λήψη στο:

nedis.gr/wcacq10w1bk#support

nedis.gr/wcacq10w1wt#support

Για περισσότερες πληροφορίες σχετικά με τη δήλωση συμμόρφωσης, επικοινωνήστε με την υπηρεσία εξυπηρέτησης πελατών:

Web: www.nedis.com

E-mail: service@nedis.com

Nedis B.V., de Tweeling 28

5215 MC 's-Hertogenbosch, the Netherlands

SK Rýchly návod

Budík

WCACQ10W1BK /
WCACQ10W1WT



Viac informácií nájdete
v rozšírenom návode
online: ned.is/wcacq10w1bk |
ned.is/wcacq10w1wt

Určené použitie

Nedis WCACQ10W1BK / WCACQ10W1WT sú hodiny s budíkom so vstavaným nočným svetlom a bezdrôtovou nabíjačkou.

Výrobok je určený len na použitie vo vnútri.

Tento výrobok je určený na typické použitie v domácnostiach, môžu ho využívať aj bežní používatelia v prostrediach, ako sú: obchody, kancelárie a iné podobné pracovné prostredia, domy na farme, ako aj klienti v hoteloch, motelloch a ostatných obytných prostrediach a/alebo v ubytovacích zariadeniach s raňajkami.

Každá zmena výrobku môže mať následky na bezpečnosť, záruku a správne fungovanie.

Technické údaje

Produkt	Budík
Číslo výrobku	WCACQ10W1BK / WCACQ10W1WT
Rozmery (D x Š x V)	143 x 105 x 115 mm
Hmotnosť	250 g
Príkon	5 VDC / 2 A 9 VDC / 1,67 A
Výstupný výkon nabíjania pri pevnom zapojení	5 VDC / 1 A
Výstupný výkon bezdrôtového nabíjania	5 / 7,5 / 10 W
Vzdialenosť bezdrôtového nabíjania	Maximálne 8 mm
Batéria	CR2032

Frekvenčné pásmo	110 - 205 kHz
Max. výkon rádiového vysielача	-10,33 dBμA/m pri 10 m
Odporúčaný napájací adaptér	QC 3.0 alebo vyššia verzia (nie je súčasťou dodávky)

Hlavné časti (obrázok A)

- | | |
|--------------------------|-------------------------------|
| 1 Tlačidlo ↓ | 5 Bezdrôtová nabíjacia oblasť |
| 2 Tlačidlo ↑ | 6 LED indikátor |
| 3 Tlačidlo budík/ svetlo | 7 Výstup USB-A |
| 4 Tlačidlo Menu (Ponuka) | 8 Vstup USB-C |
| | 9 Indikátor budíka 1' |
| | 10 Indikátor budíka 2 |
| | 11 Indikátor AM/PM |

Bezpečnostné pokyny

! VAROVANIE

- Pred inštaláciou alebo použitím výrobku si nezabudnite prečítať a pochopiť všetky pokyny v tomto dokumente. Tento dokument uchovajte pre potreby v budúcnosti.
- Výrobok používajte len podľa opisu v tomto dokumente.
- Výrobok nepoužívajte, ak je jeho časť poškodená alebo chybná. Poškodený alebo chybný výrobok okamžite vymeňte.
- Dávajte pozor, aby vám výrobok nepadol a zabráňte nárazom.
- Servis tohto výrobku môže vykonávať len kvalifikovaný technik, aby sa znížilo nebezpečenstvo poranenia elektrickým prúdom.
- Výrobok nevystavujte vode alebo vlhkosti.
- Ak sa vyskytnú problémy, výrobok odpojte od zdroja napájania a iného zariadenia.
- Nerozoberajte, neotvárajte ani nelikvidujte sekundárne články ani batérie.
- Články ani batérie nevystavujte pôsobeniu tepla či ohňa. Vyhnite sa skladovaniu na priamom slnečnom svetle.
- Dbajte na to, aby nedošlo k skratovaniu článku alebo batérie.
- Akumulátory a batérie neskladujte náhodným spôsobom v škatuli alebo zásuvke, kde môže

dôjsť k skratu medzi nimi navzájom alebo s inými kovovými predmetmi.

- Akumulátory a batérie nevystavujte mechanickým nárazom.
- V prípade, že z článku uniká elektrolyt, zabráňte kontaktu kvapaliny s kožou alebo očami. V prípade, že ku kontaktu došlo, umyte postihnuté miesto veľkým množstvom vody a vyhľadajte lekársku pomoc.
- Vždy kupujte batériu, ktorú pre tento výrobok odporúča výrobca výrobku.
- Článok ani batériu nevyberajte z originálneho balenia, pokiaľ ich nebudete potrebovať.
- Nepoužívajte žiadny článok ani batériu, ktorú nie sú určené na použitie s týmto zariadením.
- Článok alebo batériu používajte len na taký účel, na aký boli určené.
- Ak sa koncovky akumulátora alebo batérie znečistia, utrite ich čistou suchou handrou.
- Ak je to možné, batériu vyberte z výrobku, keď ho nepoužívate.
- Vybitú batériu zlikvidujte správnym spôsobom.
- V prípade prehltnutia článku alebo batérie ihneď vyhľadajte lekársku pomoc.
- Vždy uchovávajte gombíkové článkové batérie, a to nabité aj vybité, mimo dosahu detí, aby nedošlo k možnosti prehltnutia. Použité batérie ihneď a bezpečne zlikvidujte. Gombíkové článkové batérie môžu po prehltnutí spôsobiť vážne vnútorné chemické poleptanie už za dve hodiny. Majte na pamäti, že prvé príznaky môžu vyzerať tak, ako keby dieťa trpelo kašľom alebo slintaním. Pri podozrení, že došlo k prehltnutiu batérii ihneď vyhľadajte lekársku pomoc.

Pripojenie k napájaniu

Pripojte napájací kábel k **A 8** a k USB adaptéru. USB adaptér pripojte k napájacej elektrickej zásuvke. LED indikátor **A 6** dvakrát blikne, čo znamená spustenie.

Výmena batérie (obrázok B)

- 1 Batéria slúži len na zapamätanie nastavenia času, budíka a rádia počas náhleho výpadku prúdu. Uchovávajte napájanie pripojené, aby bolo možné výrobok používať.

Nastavenie režimu času

Dvojnásobným stlačením tlačidla ponuky **A 4** prepnete medzi 12-hodinovým a 24-hodinovým zobrazením času.

Nastavenie budíka / Nastavenie času

1. Podržte stlačené **A 4** na 2 sekundy, aby ste mohli upraviť čas budíka.
 - Ak chcete nastaviť budík 2, druhýkrát stlačte **A 4** na 2 sekundy.
 - Ak chcete nastaviť aktuálny čas, tretikrát stlačte **A 4** na 2 sekundy.
- i** Čas a zodpovedajúci indikátor budíka na displeji začnú blikať.
2. Stlačením tlačidla – **A 1** a tlačidla + **A 2** nastavte minúty.
3. Opätovným stlačením **A 4** potvrďte minúty.
4. Stlačením **A 1** a **A 2** nastavte hodiny.
5. Stlačením tlačidla budíka/svetla **A 3** uložte budík.
 - i** Ak sa v priebehu 5 sekúnd nevykoná žiadne zadanie, nastavenia sa automaticky uložia.

Nastavenie jasu displeja

Stlačením **A 1** alebo **A 2** zmeníte jas displeja.

Používanie budíkov

Niekoľkonásobným dlhým stlačením **A 3** aktivujete alebo deaktivujete budíky.
Indikátory budíkov **A 9** **A 10** uvádzajú aktívne budíky.

Odloženie a vypnutie budíka

- i** Budík zazvoní 3-krát počas 30 sekúnd a 10-sekundovými prestávkami.

Stlačením ľubovoľného tlačidla na výrobku vypnete budík.

Klepnutím kdekkoľvek na výrobok odložíte spustenie budíka.

A 9 alebo **A 10** bude blikať, čo znamená, že spustenie budíka je odložené.

Bezdrôtové nabíjanie

Umiestnite svoje zariadenie kompatibilné s Qi na miesto bezdrôtového nabíjania **A 5**.

A 6 sa zapne.

Po úplnom nabití batérie **A 6** zhasne.

A Neumiestňujte cudzie materiály, ako sú kovové predmety, magnety a karty s magnetickými páskami, ako sú debetné alebo kreditné karty, medzi svoje zariadenie a bezdrôtový nabíjačku. Zariadenie sa nemusí nabiť správne, alebo sa môže poškodiť kvôli prehriatiu.

A Ak sa zistí cudzí predmet, **A 6** bude nepretržite blikať a bezdrôtové nabíjanie sa deaktivuje.

Používanie nočného svetla

Stlačením **A 3** zapnete nočné svetlo. Opakovaným stlačaním **A 3** môžete cyklicky prechádzať cez rôzne farby svetla. Po 9 stlačeniach sa svetlo vypne.

Vyhlasenie o zhode

Spoločnosť Nedis B.V. ako výrobca vyhlasuje, že výrobok WCACQ10W1BK / WCACQ10W1WT našej značky Nedis®, vyrobený v Číne, bol preskúšaný podľa všetkých príslušných noriem a smerníc CE a že všetky skúšky boli ukončené úspešne. Medzi ne okrem iného patrí smernica RED 2014/53/EÚ.

Úplné znenie Vyhlasenia o zhode (a prípadnú kartu bezpečnostných údajov) môžete nájsť a stiahnuť na: nedis.sk/wcacq10w1bk#support
nedis.sk/wcacq10w1wt#support

Ak potrebujete ďalšie informácie o zhode, obráťte sa na zákaznícky servis:
Web: www.nedis.com
E-mail: service@nedis.com
Nedis B.V., de Tweeling 28
5215 MC 's-Hertogenbosch, Holandsko



Budík

WCACQ10W1BK /
WCACQ10W1WT

Více informací najdete v
rozšířené příručce online:

ned.is/wcacq10w1bk |

ned.is/wcacq10w1wt

Zamýšlené použití

WCACQ10W1BK / WCACQ10W1WT značky Nedis je budík s vestavěným nočním světlem a bezdrátovou nabíječkou.

Tento výrobek je určen výhradně k použití ve vnitřních prostorech.

Tento výrobek je určen k použití v domácím prostředí nebo v neprofesionálním kuchyňském prostředí, např. v obchodech, kancelářích a dalších podobných pracovních prostředích, na farmách, klienty v hotelech, motelech a dalších rezidenčních prostorách a/nebo v zařízeních poskytujících ubytování se snídaní.

Jakékoli úpravy výrobku mohou ovlivnit jeho bezpečnost, záruku a správné fungování.

Technické údaje

Produkt	Budík
Číslo položky	WCACQ10W1BK / WCACQ10W1WT
Rozměry (D x Š x V)	143 x 105 x 115 mm
Hmotnost	250 g
Příkon	5 VDC / 2 A 9 VDC / 1,67 A
Výstupní výkon nabíjení kabelem	5 VDC / 1 A
Výstupní výkon bezdrátového nabíjení	5 / 7,5 / 10 W
Dosah bezdrátového nabíjení	Až 8 mm
Baterie	CR2032
Frekvenční rozsah	110–205 kHz

Max. vysílací výkon	-10,33 dBμA/m na 10 m
Doporučený napájecí adaptér	QC 3.0 nebo vyšší (není součástí)

Hlavní části (obrázek A)

- | | | | |
|---|---------------------------------|----|--|
| 1 | Tlačítko \leftarrow | 7 | Výstup USB-A |
| 2 | Tlačítko \rightarrow | 8 | Vstup USB-C |
| 3 | Tlačítko budík /
světlo | 9 | Ukazatel budíku 1 |
| 4 | Tlačítko menu | 10 | Ukazatel budíku 2 |
| 5 | Oblast bezdrátového
nabíjení | 11 | Ukazatel AM /
PM (dopoledne /
odpoledne) |
| 6 | LED ukazatel | | |

Bezpečnostní pokyny

VAROVÁNÍ

- Před instalací či používáním výrobku si nejdříve kompletně přečtete pokyny obsažené v tomto dokumentu a ujistěte se, že jim rozumíte. Dokument uschovejte pro případné budoucí použití.
- Výrobek používejte pouze tak, jak je popsáno v tomto dokumentu.
- Výrobek nepoužívejte, pokud je jakákoliv část poškozená nebo vadná. Poškozený nebo vadný výrobek okamžitě vyměňte.
- Zabraňte pádu výrobku a chráňte jej před nárazy.
- Servisní zásahy na tomto výrobku smí provádět pouze kvalifikovaný technik údržby, snižuje se tak riziko úrazu elektrickým proudem.
- Nevystavujte výrobek působení vody ani vlhkosti.
- Dojde-li k jakémukoli problému, odpojte výrobek ze sítě a od jiných zařízení.
- Baterie ani sekundární články nedemontujte, neotvírejte ani nerozbijejte.
- Nevystavujte články či baterie teplu nebo ohni. Neskladujte na přímém slunci.
- Článek či baterii nikdy nezkratujte.
- Neskladujte články ani baterie pohozené v krabici či šuplíku, kde by mohlo dojít k jejich vzájemnému zkratování nebo zkratování o další kovové předměty.
- Nevystavujte články či baterie mechanickému namáhání.

- V případě úniku elektrolytu z článku/baterie zamezte styku elektrolytu s kůží či očima. Pokud ke styku přece jen dojde, okamžitě omyjte zasaženou oblast velkým množstvím vody a vyhledejte lékařskou pomoc.
- Do výrobku vždy kupujte pouze baterie doporučené výrobcem výrobku.
- Nevytahujte články či baterie z jejich původního obalu, dokud není jejich použití zapotřebí.
- Nepoužívejte baterie nebo články, které nejsou určeny k použití v tomto typu zařízení.
- Články či baterie používejte pouze k účelu, pro který jsou určeny.
- Pokud se vývody baterie zašpiní, otřete je čistým suchým hadříkem.
- Pokud je to možné, vyjměte baterii z výrobku, když ho nepoužíváte.
- Vybitou baterii ekologicky zlikvidujte.
- Pokud dojde ke spolknutí článku nebo baterie, okamžitě vyhledejte lékařskou pomoc.
- Knoflíkové baterie, nabitě i vybité, vždy udržujte mimo dosah dětí, aby nedošlo k jejich spolknutí. Použitě baterie co nejdříve bezpečně zlikvidujte. V případě spolknutí mohou knoflíkové baterie způsobit vážné chemické popálení vnitřních orgánů již do dvou hodin. Mějte na paměti, že první příznaky spolknutí baterií mohou vypadat jako běžné dětské nemoci, např. kašláni či slintání. Pokud máte podezření, že došlo ke spolknutí baterií, okamžitě vyhledejte lékaře.

Připojení napájení

Připojte napájecí kabel do **A 8** a USB adaptéru. Zapojte USB adaptér do stěnové zásuvky. LED ukazatel **A 6** dvakrát zabliká, což značí spuštění.

Výměna baterie (obrázek B)

i Baterie slouží pouze k zapamatování nastavení času, budíku a rádia v případě náhlého výpadku napájení. Chcete-li výrobek používat, je třeba aby byl zapojený do zdroje napájení.

Nastavení režimu času

Dvojným stisknutím tlačítka nabídky **A 4** přepínáte mezi 12hodinovým a 24hodinovým režimem zobrazení času.

Nastavení budíku / Nastavení času

1. Stiskem a podržením **A 4** na dobu 2 sekund upravte čas budíku.
 - Chcete-li nastavit budík č. 2, ještě jednou stiskněte **A 4** a podržte po dobu 2 sekund.
 - Chcete-li nastavit aktuální čas, potřetí stiskněte **A 4** a podržte po dobu 2 sekund.
- i** Na displeji začne blikat čas a odpovídající ukazatel budíku.
2. Stiskem tlačítka – **A 1** a tlačítka + **A 2** nastavte minuty.
3. Dalším stiskem **A 4** nastavení minut potvrďte.
4. Stiskem **A 1** a **A 2** nastavte hodiny.
5. Stiskem tlačítka budík / světlo **A 3** budík uložte.
 - i** Pokud do 5 sekund nedojde ke stisknutí žádného tlačítka, nastavení se uloží automaticky.

Nastavení jasu displeje

Stiskem **A 1** nebo **A 2** změňte jas displeje.

Použití budíků

Několika dlouhými stisknutími **A 3** aktivujete a deaktivujete budíky.

Ukazatele budíků **A 9** **A 10** značí aktivní budíky.

Odložené buzení a vypnutí budíku

i Budík zazvoní 3krát pod dobu 30 sekund s 10sekundovými pauzami.

Stiskem libovolného tlačítka na výrobku budík vypne.

Klepnutím kamkoli na výrobek aktivujete funkci odloženého buzení.

A 9 nebo **A 10** zabliká, což znamená, že došlo ke spuštění odloženého buzení.

Bezdrátový dosah

Umístěte své zařízení kompatibilní s Qi na oblast bezdrátového nabíjení **A 5**.

A 6 se rozsvítí.

Ja kmile je baterie plně nabitá, **A 6** zhasne.

A Mezi zařízení a bezdrátovou nabíječku nevkládejte žádné cizí předměty, jako jsou kovové předměty, magnety a karty s magnetickými proužky – jako kreditní či debetní karty. Zařízení se nemusí nabíjet správně nebo může dojít k poškození v důsledku přehřátí.

A Pokud je zjištěn cizí předmět, **A 6** bude blikat a bezdrátové nabíjení se deaktivuje.

Použití nočního světla

Stiskem **A3** zapnete noční světlo.

Opakováním stiskem **A3** přepínáte mezi různými barvami světla.

Po 9 stisknutích světlo zhasne.

Prohlášení o shodě

Společnost Nedis B.V. coby výrobce prohlašuje, že výrobek WCACQ10W1BK / WCACQ10W1WT značky Nedis, vyrobený v Číně, byl přezkoušen v souladu se všemi relevantními normami a nařízeními EK a že všemi zkouškami úspěšně prošel. Patří sem mimo jiné také nařízení RED 2014/53/EU.

Kompletní prohlášení o shodě (a případně bezpečnostní list) můžete najít a stáhnout na adrese: nedis.cs/wcacq10w1bk#support
nedis.cs/wcacq10w1wt#support

Další informace týkající se shody s předpisy získáte u oddělení služeb zákazníkům:

Web: www.nedis.com

E-mail: service@nedis.com

Nedis B.V., de Tweeling 28

5215 MC 's-Hertogenbosch, Nizozemsko

RO Ghid rapid de inițiere

Ceas WCACQ10W1BK / deșteptător WCACQ10W1WT



Pentru informații suplimentare, consultați manualul extins, disponibil online: ned.is/wcacq10w1bk | ned.is/wcacq10w1wt

Utilizare preconizată

Nedis WCACQ10W1BK / WCACQ10W1WT este un ceas deșteptător cu lumină de noapte încorporată și încărcător wireless.

Produsul este destinat exclusiv pentru utilizare în interior.

Acest produs este destinat utilizării în gospodării, pentru funcții gospodărești obișnuite și poate fi

folosit de asemenea de către utilizatori care nu au nivel de expert pentru funcții gospodărești obișnuite, de exemplu: magazine, birouri sau alte medii de lucru similare, ferme, de către clienții hotelurilor, motelurilor și altor medii de tip rezidențial și/sau în medii de tip cazare și mic dejun. Orice modificare a produsului poate avea consecințe pentru siguranța, garanția și funcționarea corectă a produsului.

Specificații

Produs	Ceas deșteptător
Numărul articolului	WCACQ10W1BK / WCACQ10W1WT
Dimensiuni (L x l x h)	143 x 105 x 115 mm
Greutate	250 g
Energie electrică de intrare	5 VDC / 2 A 9 VDC / 1,67 A
Putere de ieșire cu încărcare cu fir	5 VDC / 1 A
Putere de ieșire cu încărcare wireless	5 / 7,5 / 10 W
Distanță de încărcare wireless	Maximum 8 mm
Baterie	CR2032
Interval de frecvențe	110 - 205 KHz
Putere maximă de transmisie radio	-10,33 dBμA/m @ 10 m
Adaptor electric recomandat	QC 3.0 sau superior (nu este inclus)

Piese principale (imagine A)

- | | |
|------------------------------|-----------------------|
| 1 Buton \downarrow | 6 LED indicator |
| 2 Buton \uparrow | 7 Ieșire USB-A |
| 3 Butonul Alarmă / Iluminat | 8 Intrare USB-C |
| 4 Buton menu | 9 Indicator alarmă 1 |
| 5 Zonă de încărcare wireless | 10 Indicator alarmă 2 |
| | 11 Indicator AM / PM |

Instrucțiuni de siguranță

A AVERTISMENT

- Asigurați-vă că ați citit complet și că ați înțeles instrucțiunile din acest document înainte de a instala sau utiliza produsul. Păstrați acest document pentru a-l consulta ulterior.
- Folosiți produsul exclusiv conform descrierii din acest document.
- Nu folosiți produsul dacă o piesă este deteriorată sau defectă. Înlocuiți imediat produsul deteriorat sau defect.
- Nu lăsați produsul să cadă și evitați ciocnirile elastice.
- Service-ul asupra acestui produs poate fi realizat doar de către un tehnician calificat pentru întreținere, pentru a reduce riscul de electrocutare.
- Nu expuneți produsul la apă sau umezeală.
- Deconectați produsul de la sursa electrică și de la alte echipamente în cazul în care apar probleme.
- Nu dezamblați, deschideți sau distrugeți elementele de baterie secundare sau bateriile.
- Nu expuneți elementele de baterie sau bateriile la temperaturi ridicate sau foc. Evitați depozitarea în lumina directă a soarelui.
- Nu scurtcircuitați un element de baterie sau o baterie.
- Nu depozitați elementele de baterie sau bateriile în locuri care pot prezenta pericole, de exemplu într-o cutie sau un sertar în care se pot scurtcircuita între ele sau pot fi scurtcircuitate de alte obiecte metalice.
- Nu supuneți la șocuri mecanice elementele bateriei sau bateriile.
- În cazul unor scurgeri din elemente, nu lăsați lichidul să intre în contact cu pielea sau ochii. Dacă a existat contact, spălați zona afectată cu cantități mari de apă și apelați la un consult medical.
- Achiziționați întotdeauna bateria recomandată de către producătorul dispozitivului pentru respectivel produs.
- Nu scoateți un element de baterie sau o baterie din ambalajul său original decât atunci când trebuie utilizat(ă).
- Nu folosiți elemente sau baterii care nu au fost proiectate pentru a fi folosite cu echipamentul.

- Folosiți în respectiva aplicație exclusiv elementul de baterie sau bateria destinată acestui scop.
- Ștergeți bornele celelalte sau bateriei cu o lavetă uscată și curată, în cazul murdării acestora.
- Când este posibil, scoateți bateria din produs, când acesta nu este în uz.
- Eliminați corect bateria epuizată.
- Apelați la un consult medical imediat în cazul înghițirii unui element sau a unei baterii.
- Nu lăsați niciodată bateriile tip nasture, fie cele pline, cât și cele epuizate, la îndemâna copiilor, pentru a evita pericolul de înghițire. Eliminați imediat într-un mod sigur bateriile epuizate. Bateriile tip nasture pot produce arsuri chimice interne grave, chiar și în interval de două ore de la înghițirea acestora. Rețineți că primele simptome pot fi similare cu boli ale copiilor, de exemplu tuse sau salivare. Solicitați imediat asistență medicală când suspectați că au fost înghițite baterii.

Conectarea la o priză electrică

Conectați cablul electric la **A 8** și la adaptorul USB. Conectați adaptorul USB la priza electrică. LED-ul indicator **A 6** clipește de două ori pentru a indica pornirea.

Înlocuirea bateriei (imagine B)

i Bateria este folosită exclusiv pentru memorarea setărilor de timp, alarmă și radio în timpul unei pierderi bruște a alimentării electrice. Mențineți conectată alimentarea electrică pentru a folosi produsul.

Setarea modului timp

Apăsați de două ori butonul meniu **A 4** pentru a comuta între indicația orei în format 12 ore și 24 de ore.

Setarea unei alarme / Setarea orei

1. Țineți apăsat **A 4** timp de 2 secunde pentru editarea orei alarmei.
 - Pentru setarea alarmei 2, apăsați **A 4** timp de 2 secunde a doua oară.
 - Pentru setarea orei curente, apăsați **A 4** timp de 2 secunde a treia oară.
- i** Ora și indicatorul de alarmă corespunzător de pe ecran încep să clipească.

2. Apăsăți butonul - A1 și butonul + A2 pentru setarea minutelor.
 3. Apăsăți A4 din nou pentru a confirma minutele.
 4. Apăsăți A1 și A2 pentru setarea orelor.
 5. Apăsăți butonul alarmă / iluminat A3 pentru salvarea alarmei.
- 1 Dacă nu se întreprinde nicio acțiune timp de 5 secunde, setările vor fi salvate automat.

Setarea luminozității ecranului

Apăsăți A1 sau A2 pentru a schimba luminozitatea ecranului.

Utilizarea alarmelor

Apăsăți lung A3 de mai multe ori pentru activarea și dezactivarea alarmelor.
Indicatoarele de alarmă A9 A10 indică una sau mai multe alarme active.

Amânarea și dezactivarea alarmei

1 Alarma sună de 3 ori timp de 30 de secunde, cu pauze de 10 secunde.

Apăsăți orice buton de pe produs pentru a opri alarma.

Atingeți oriunde pe produs pentru a repeta alarma.

A9 sau A10 clipește pentru a indica repetarea alarmei.

Încărcare wireless

Așezați dispozitivul compatibil Qi pe zona de încărcare wireless A5.

A6 pornește.

A6 se stinge când bateria este complet încărcată.

A Nu așezați materiale străine, de exemplu obiecte metalice, magneți și carduri cu bandă magnetică, de exemplu carduri bancare, între dispozitiv și încărcătorul wireless. Este posibil ca dispozitivul să nu încarce corect sau ar putea fi deteriorat de supraîncălzire.

A În cazul detectării unui obiect străin, A6 va clipi contiuu, iar încărcarea wireless este dezactivată.

Folosirea iluminatului pe timpul nopții

Apăsăți A3 pentru a porni iluminatul pe timpul nopții.

Apăsăți repetat A3 pentru a parcurge diversele culori de iluminat.

După 9 apăsări, iluminatul se stinge.

Declarație de conformitate

Noi, Nedis B.V., declarăm, în calitate de producător, că produsul WCACQ10W1BK / WCACQ10W1WT de la marca noastră Nedis®, fabricat în China, a fost testat în conformitate cu toate standardele CE și reglementările relevante și că toate testele au fost trecute cu succes. Aceasta include, dar nu se limitează la directiva RED 2014/53/UE.

Declarația de conformitate completă (și fișa tehnică de securitate, dacă este cazul) pot fi găsite și descărcate prin intermediul:

nedis.ro/wcacq10w1bk#support

nedis.ro/wcacq10w1wt#support

Pentru informații suplimentare privind respectarea conformității, contactați serviciul clienți:

Site web: www.nedis.com

E-mail: service@nedis.com

Nedis B.V., de Tweeling 28

5215 MC 's-Hertogenbosch, Olanda

