



**BOSCH**

Register your  
new device on  
MyBosch now and  
get free benefits:  
[bosch-home.com/  
welcome](https://bosch-home.com/welcome)



## BSS8...

<b>[de]</b>	Gebrauchsanleitung	2
<b>[en]</b>	Instruction manual	42
<b>[fr]</b>	Mode d'emploi	82
<b>[nl]</b>	Gebruiksaanwijzing	122
<b>[es]</b>	Instrucciones de uso	162

<b>Technische Daten</b> .....	<b>4</b>
<b>Bestimmungsgemäße Verwendung</b> .....	<b>5</b>
<b>Sicherheitshinweise</b> .....	<b>6</b>
<b>Li-Ionen-Akkus</b> .....	<b>9</b>
<b>Hinweise zum Transport</b> .....	<b>11</b>
<b>Gerätebeschreibung</b> .....	<b>12</b>
<b>Vor dem ersten Gebrauch</b> .....	<b>14</b>
Gerät und Saugrohr zusammenstecken .....	14
Saugrohr und Bodendüse zusammenstecken .....	14
Akku und Gerät zusammenstecken .....	15
Wandhalterung montieren .....	16
Zubehöre in der Wandhalterung verstauen .....	17
<b>Aufladen</b> .....	<b>18</b>
Akku aufladen .....	18
Akku nur mit Ladekabel laden .....	18
Laden mit dem Schnellladegerät* .....	19
Akku in der Wandhalterung laden .....	19
Statusanzeige beim Laden .....	20
<b>Saugen</b> .....	<b>21</b>
Gerät einschalten .....	21
Saugkraft regeln .....	21
Statusanzeige Betrieb .....	22
Saugen mit Zusatzzubehör .....	23
variabler Zubehörtträger* .....	23
flexible Fugendüse .....	23
2in1 Möbelpinsel mit Polsterdüse .....	24
Mini-Elektrodüse* .....	25
Reinigung der Mini-Elektrodüse* .....	26
<b>Nach der Arbeit</b> .....	<b>27</b>
Treppensaugen .....	27
Gerät ausschalten .....	27
Gerät verstauen .....	28

Saugbehälter entleeren . . . . .	28
Staubbehälter entnehmen . . . . .	29
Filtereinheit entnehmen . . . . .	30
Staubbehälter einsetzen . . . . .	31
<b>Demontage . . . . .</b>	<b>32</b>
Gerät und Saugrohr lösen . . . . .	32
Saugrohr und Bodendüse lösen. . . . .	32
<b>Filterpflege . . . . .</b>	<b>33</b>
Flusensieb reinigen . . . . .	33
Lamellen-Filter (Motorschutzfilter) reinigen . . . . .	34
Lamellen-Filter ausklopfen. . . . .	35
<b>Reinigung der Bodendüse . . . . .</b>	<b>36</b>
Bürstenwalze reinigen . . . . .	36
<b>Reinigungshinweise . . . . .</b>	<b>37</b>
<b>Störungen . . . . .</b>	<b>38</b>
Störungsbehebung . . . . .	38
<b>Statusanzeige . . . . .</b>	<b>39</b>
Statusanzeige Ladevorgang . . . . .	39
Statusanzeige Betrieb . . . . .	39
<b>Entsorgung . . . . .</b>	<b>40</b>
<b>Kundendienst . . . . .</b>	<b>203</b>
<b>Garantie . . . . .</b>	<b>206</b>

## Technische Daten

### Netzteil

Input: 220 - 240 V ~50/60 Hz

Output: 23,5 V --- 1.0 A

### Gerät

Batteriezellenart: Lithium-Ionen

Gerätespannung: 18 V

Geräusch 80 dB (A)\*  
(je nach Leistungseinstellung)

\* gemessen nach DIN EN 60704-2-1

## Bestimmungsgemäße Verwendung

Es freut uns, dass Sie sich für einen Bosch Staubsauger der Baureihe BSS8 entschieden haben. Bitte verwenden Sie nur das Original Zubehör von Bosch, das speziell für Ihren Staubsauger entwickelt wurde, um das bestmögliche Saugergebnis zu erzielen.

Die Gebrauchsanweisung bitte aufbewahren. Bei Weitergabe des Staubsaugers an Dritte bitte Gebrauchsanweisung mitgeben.

## Bestimmungsgemäße Verwendung

Dieses Gerät ist nur für den privaten Haushalt und das häusliche Umfeld bestimmt. Dieses Gerät ist für eine Nutzung bis zu einer Höhe von maximal 2000 Metern über dem Meeresspiegel bestimmt.

### **Um Verletzungen und Schäden zu vermeiden, darf der Staubsauger nicht benutzt werden für:**

- das Absaugen von Menschen oder Tieren.
- das Aufsaugen von:
  - gesundheitsschädlichen, scharfkantigen, heißen oder glühenden Substanzen.
  - feuchten oder flüssigen Substanzen.
  - leicht entflammbaren oder explosiven Stoffen und Gasen.
  - Asche, Ruß aus Kachelöfen und Zentral-Heizungsanlagen.
  - Tonerstaub aus Druckern und Kopierern.

### Ersatzteile, Zubehör

Unsere Original-Ersatzteile, unser Original-Zubehör und -Sonderzubehör sind auf die Eigenschaften und Anforderungen unserer Staubsauger abgestimmt. Wir empfehlen Ihnen daher die ausschließliche Verwendung unserer Original-Ersatzteile, unseres Original-Zubehörs und -Sonderzubehörs. Auf diese Weise können Sie eine lange Lebensdauer sowie eine dauerhaft hohe Qualität der Reinigungsleistung Ihres Staubsaugers sicherstellen.

#### ! Hinweis:

- Die Verwendung von nicht passgenauen oder qualitativ minderwertigen Ersatzteilen, Zubehör/ Sonderzubehör kann zu Schäden an Ihrem Staubsauger führen, die nicht von unserer Garantie erfasst werden, sofern diese Schäden gerade durch die Verwendung derartiger Produkte verursacht wurden.

### Sicherheitshinweise

Dieser Staubsauger entspricht den anerkannten Regeln der Technik und den einschlägigen Sicherheitsbestimmungen.

- Das Gerät kann von Kindern ab 8 Jahren und darüber und von Personen mit verringerten physischen, sensorischen oder mentalen Fähigkeiten oder Mangel an Erfahrung und / oder Wissen benutzt werden, wenn sie beaufsichtigt werden oder bezüglich des sicheren Gebrauchs des Gerätes unterwiesen wurden und die daraus resultierenden Gefahren verstanden haben.
- Kinder dürfen nicht mit dem Gerät spielen auch wenn es an der Wandhalterung hängt.
- Reinigung und Benutzer-Wartung dürfen nicht durch Kinder ohne Beaufsichtigung durchgeführt werden.
- Plastiktüten und Folien sind außer Reichweite von Kleinkindern aufzubewahren und zu entsorgen.  
=> Es besteht Erstickungsgefahr!

### Sachgemäßer Gebrauch

- Zum Laden nur das im Lieferumfang enthaltene Ladekabel bzw. das Original-Schnell-Ladegerät verwenden.
- Ladekabel und Schnell-Ladegerät nur gemäß Typenschild anschließen und in Betrieb nehmen.
- Lagern und laden Sie das Gerät nur in Innenräumen.
- Setzen Sie das Gerät keinen Temperaturen unter 0°C und über 45°C aus.
- Niemals ohne Staubbehälter, Motorschutz- und Ausblasfilter saugen.  
=>Gerät kann beschädigt werden.
- Vermeiden Sie das Saugen mit Düse und Rohr in Kopfnähe.  
=>Es besteht Verletzungsgefahr!
- Beschädigtes Ladekabel nicht mehr einsetzen und durch Original-Ladekabel ersetzen.
- Nicht am Anschlusskabel, sondern am Stecker ziehen, um das Ladekabel vom Netz zu trennen.
- Das Ladekabel nicht über scharfe Kanten ziehen und nicht einquetschen.
- Vor allen Arbeiten am Staubsauger Gerät ausschalten bzw. von Ladekabel und Netz trennen.
- Beschädigten Staubsauger nicht in Betrieb nehmen.
- Beim Vorliegen einer Störung Gerät ausschalten bzw. von Ladekabel und Netz trennen.
- Um Gefährdungen zu vermeiden, dürfen Reparaturen und Ersatzteilaustausch am Staubsauger nur vom autorisierten Kundendienst durchgeführt werden.
- In folgenden Fällen ist das Gerät sofort außer Betrieb zu nehmen und der Kundendienst zu kontaktieren:
  - wenn Sie versehentlich Flüssigkeit aufgesaugt haben oder Flüssigkeit in das Innere des Gerätes gekommen ist.
  - wenn das Gerät heruntergefallen und beschädigt ist.

## Sachgemäßer Gebrauch

- Staubsauger vor Witterungseinflüssen, Feuchtigkeit und Hitzequellen schützen.
- Keine brennbaren oder alkoholhaltigen Stoffe auf die Filter (Motorschutzfilter, Ausblasfilter etc.) geben.
- Staubsauger ist für den Baustellenbetrieb nicht geeignet.  
=>Einsaugen von Bauschutt kann zur Beschädigung des Gerätes führen.
- Gerät ausschalten, wenn nicht gesaugt wird.
- Der Staubsauger kann nicht von alleine stehen. Vermeiden Sie das Umfallen des Gerätes. Lehnen Sie den Staubsauger nicht an Wände oder Tischkanten.
- Die Verpackung schützt den Staubsauger vor Beschädigung auf dem Transport. Deshalb empfehlen wir, die Verpackung für Transportzwecke aufzubewahren.
- Achten Sie darauf, dass Haare, lose Kleidung, Finger und sonstige Körperteile nicht in die Nähe von Öffnungen oder von beweglichen Teilen gelangen, wie z. B. der Bürstwalze. Richten Sie weder Schlauch noch Rohr oder Düsen auf Augen oder Ohren und nehmen Sie nichts davon in den Mund.



### Li-Ionen-Akkus

- Lesen Sie alle Sicherheitshinweise und Anweisungen.
  - =>Versäumnisse bei der Einhaltung der Sicherheitshinweise und Anweisungen können elektrischen Schlag, Brand und/oder schwere Verletzungen verursachen.
- Bewahren Sie alle Sicherheitshinweise und Anweisungen für die Zukunft auf.
- Diese Sicherheitshinweise gelten nur für Bosch Li-Ionen-Akkus! Für diese Gerät sind nur Akkus der Serie "Power for ALL" geeignet.
- Öffnen Sie den Akku nicht.
  - =>Es besteht die Gefahr eines Kurzschlusses.
- Schützen Sie den Akku vor Hitze, z.B. auch vor dauernder Sonneneinstrahlung, Feuer, Wasser und Feuchtigkeit.
  - =>Es besteht Explosionsgefahr.
- Bei Beschädigung und unsachgemäßem Gebrauch des Akkus können Dämpfe austreten. Führen Sie Frischluft zu und suchen Sie bei Beschwerden einen Arzt auf.
  - =>Die Dämpfe können die Atemwege reizen.
- Bei defektem Akku kann Flüssigkeit austreten und angrenzende Gegenstände benetzen. Überprüfen Sie betroffene Teile.
  - =>Reinigen Sie diese oder tauschen Sie sie gegebenenfalls aus.
- Verwenden Sie den Akku nur in Verbindung mit Ihrem Bosch Elektrogerät.
  - =>Nur so wird der Akku vor gefährlicher Überlastung geschützt.
- Laden Sie die Akkus nur in Ladegeräten auf, die vom Hersteller empfohlen werden.
  - =>Für ein Ladegerät, das für eine bestimmte Art von Akkus geeignet ist, besteht Brandgefahr, wenn es mit anderen Akkus verwendet wird.
- Verwenden Sie nur die dafür vorgesehenen Akkus in Ihrem Elektrogerät.
  - =>Der Gebrauch von anderen Akkus kann zu Verletzungen und Brandgefahr führen.

## Li-Ionen-Akkus

- Halten Sie den nicht benutzten Akku fern von Büroklammern, Münzen, Schlüsseln, Nägeln, Schrauben oder anderen kleinen Metallgegenständen, die eine Überbrückung der Kontakte verursachen könnten.
  - =>Ein Kurzschluss zwischen den Akkukontakten kann Verbrennungen oder Feuer zur Folge haben.
- Bei falscher Anwendung kann Flüssigkeit aus dem Akku austreten. Vermeiden Sie den Kontakt damit. Bei zufälligem Kontakt mit Wasser abspülen. Wenn die Flüssigkeit in die Augen kommt, nehmen Sie zusätzlich ärztliche Hilfe in Anspruch.
  - =>Austretende Akkuflüssigkeit kann zu Hautreizungen oder Verbrennungen führen.

### **Hinweise zum Transport**

Die enthaltenen Li-Ionen-Akkus unterliegen den Anforderungen des Gefahrgutrechts. Die Akkus können durch den Benutzer ohne weitere Auflagen auf der Straße transportiert werden. Beim Versand durch Dritte (z.B.: Lufttransport oder Spedition) sind besondere Anforderungen an Verpackung und Kennzeichnung zu beachten. Hier muss bei der Vorbereitung des Versandstückes ein Gefahrgut-Experte hinzugezogen werden.

Versenden Sie Akkus nur, wenn das Gehäuse unbeschädigt ist. Kleben Sie offene Kontakte ab und verpacken Sie den Akku so, dass er sich nicht in der Verpackung bewegt. Bitte beachten Sie auch eventuelle weiterführende nationale Vorschriften.

# Gerätebeschreibung

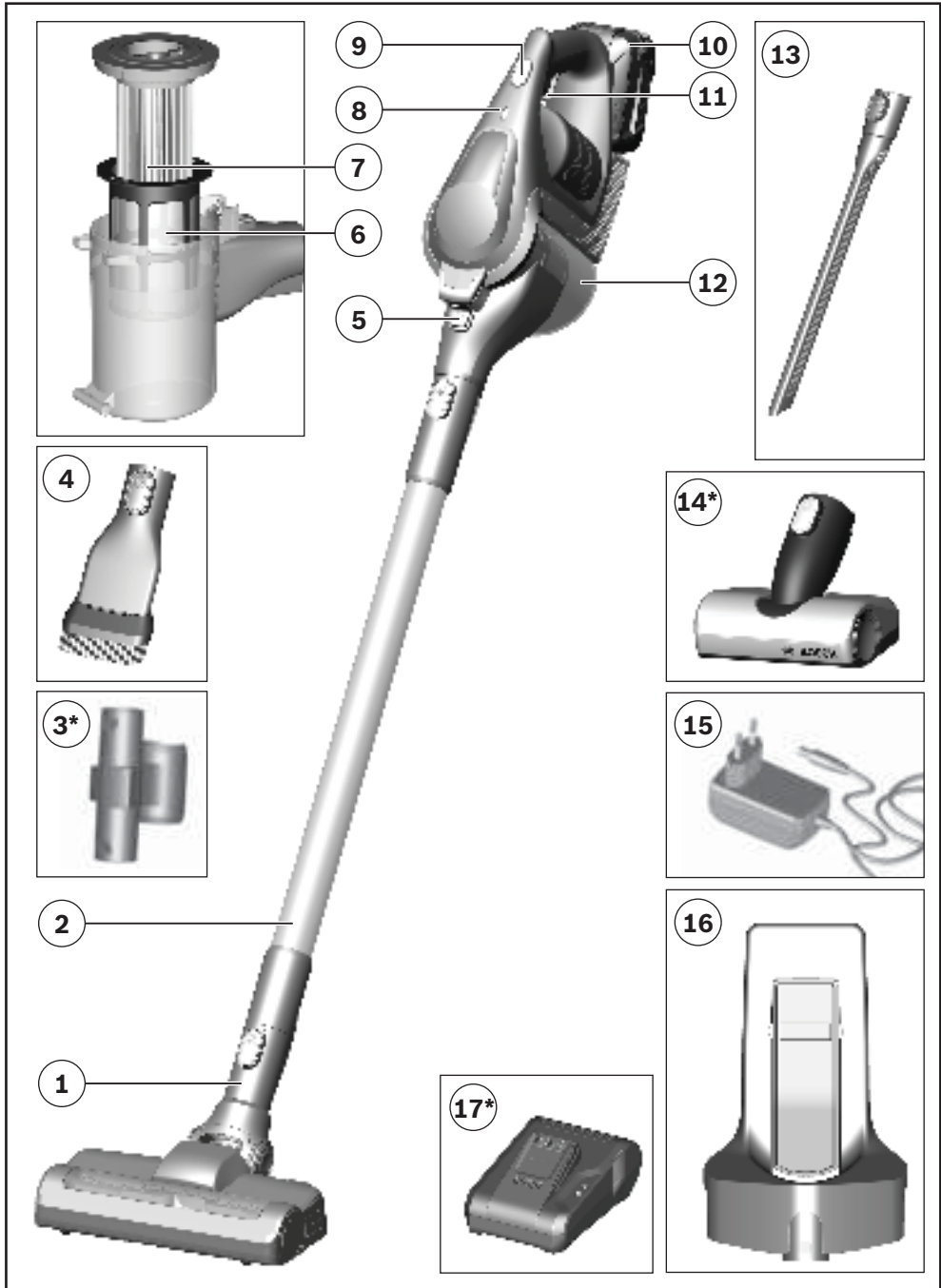

## Gerätebeschreibung

- ① Bodendüse mit Elektrobürste
- ② Saugrohr
- ③ variabler Zubehörhalter\*
- ④ 2in1 Möbelpinsel mit Polsterdüse
- ⑤ Entriegelungstaste Staubbehälter
- ⑥ Flusensieb
- ⑦ Lamellen-Filter (Motorschutzfilter)
- ⑧ Batterie-Ladestatusanzeige
- ⑨ Turbo-Taster
- ⑩ Akku
- ⑪ Ein/Aus-Schalter
- ⑫ Staubbehälter
- ⑬ flexible Fugendüse
- ⑭ Mini-Elektrodüse\*
- ⑮ Ladekabel
- ⑯ Wandhalterung
- ⑰ Schnellladegerät\*

\*Ausstattung kann je nach Gerätetyp variieren

## Vor dem ersten Gebrauch

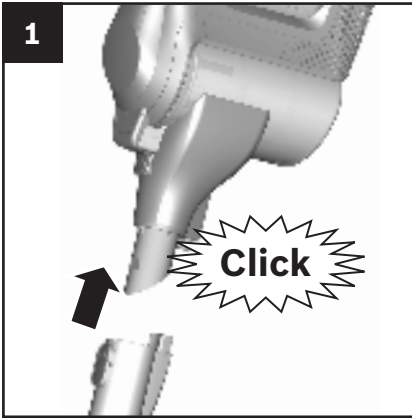

### Gerät und Saugrohr zusammenstecken

#### Bild 1

- Saugrohr auf den Stutzen des Staubsaugers stecken und verrasten.

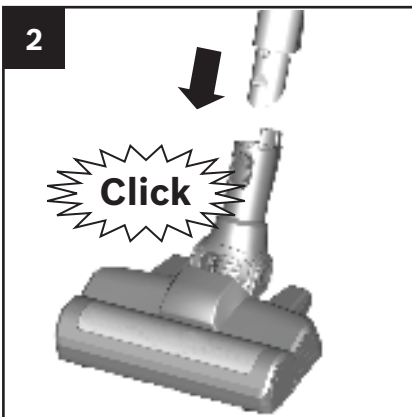

### Saugrohr und Bodendüse zusammenstecken

#### Bild 2

- Saugrohr in die Bodendüse stecken und verrasten.

#### **Achtung!**

Bodendüse ist nicht geeignet zum Aufsaugen von Kleinteilen wie Scherben, Spielzeug, Stecknadeln, Büroklammern, usw.

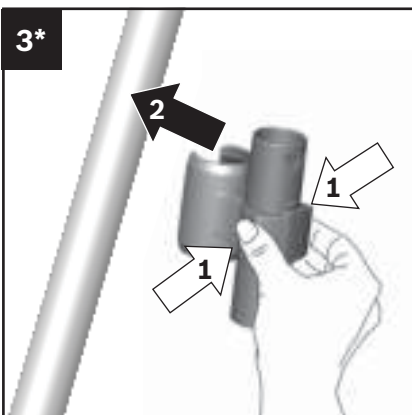

### Variablen Zubehörträger\* aufsetzen

#### Bild 3\*

- Zubehörträger in der gewünschten Position am Teleskoprohr anbringen.

\*je nach Ausstattung

## Vor dem ersten Gebrauch

4

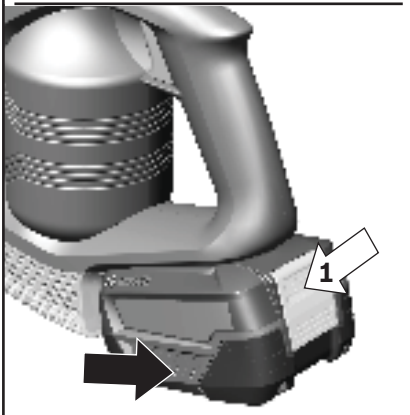
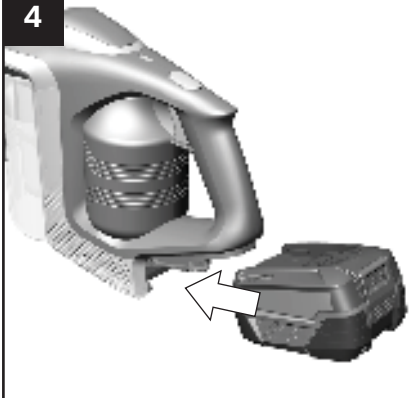

### Akku und Gerät zusammenstecken

#### Bild 4

- Akku über die Führungsschiene in den Staubsauger einsetzen und verrasten.

- Zum Lösen der Verbindung Entriegelungsknopf drücken und Akku nach hinten aus dem Gerät entnehmen.

#### **Achtung!**

Vor dem ersten Betrieb müssen die Akkus des Staubsaugers mindestens 6 Stunden geladen werden.

Gerät nur mit mitgeliefertem Ladekabel laden.

5

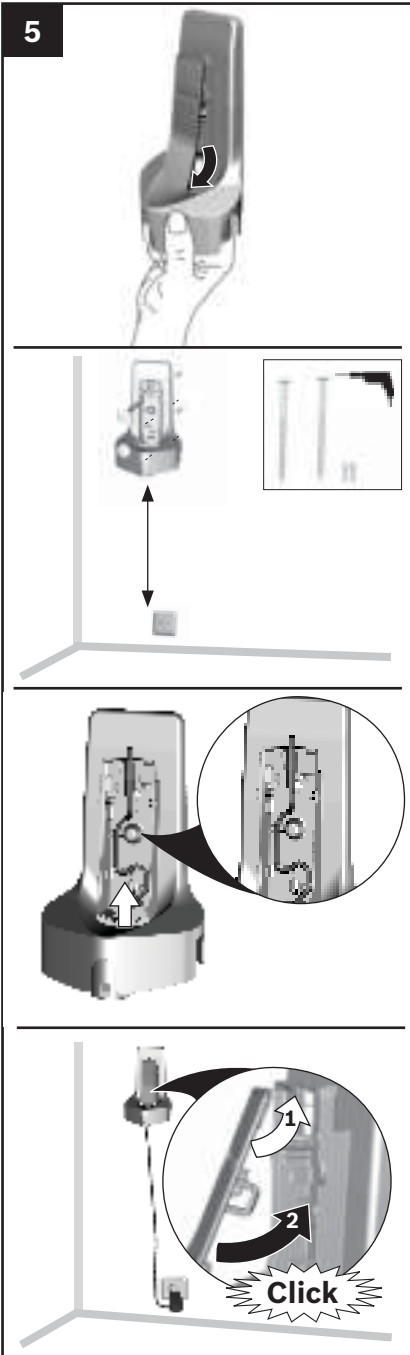

### Wandhalterung montieren

Der Einsatz der Wandhalterung für das Laden und Aufbewahren des Geräts wird auf Grund der guten Verstaubarkeit empfohlen.

Das Laden und Aufbewahren ist allerdings auch ohne Wandhalterung möglich.

### Bild 5

- Montieren Sie die Wandhalterung in der Nähe einer Steckdose.
- Dazu die Frontplatte der Wandhalterung abnehmen. Mit dem Finger von unten in die Wandhalterung greifen und die Frontplatte von innen aus der Verriegelung drücken. Die Wandhalterung mit entsprechenden Schrauben an die Wand montieren.

Bitte beachten Sie, dass die Halterung mit ausreichendem Abstand zum Boden montiert wird, um ein leichtes Einsetzen und Entnehmen des Geräts zu gewährleisten.

- Kleinen Stecker des Ladekabel von unten in die Wandhalterung einfädeln und oben in die vorgeformte Mulde einlegen.
- Durch Aufsetzen und Verrasten der Frontplatte wird der Anschluss fixiert.
- Netzstecker des Ladekabels in die Steckdose stecken.



## Vor dem ersten Gebrauch

6

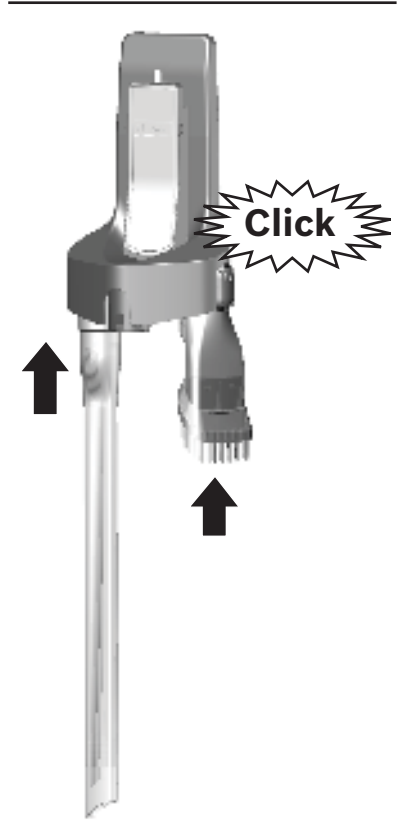

### Zubehöre in der Wandhalterung verstauen

Die Zusatzzubehöre können platzsparend an der montierten Wandhalterung verstaut werden.

#### Bild 6

- Die Wandhalterung besitzt zwei Steckplätze zur Aufbewahrung von Zubehören mit Zubehörverbindung (1) und einen Steckplatz zur Aufbewahrung des Saugrohrs (2).

## Aufladen

7

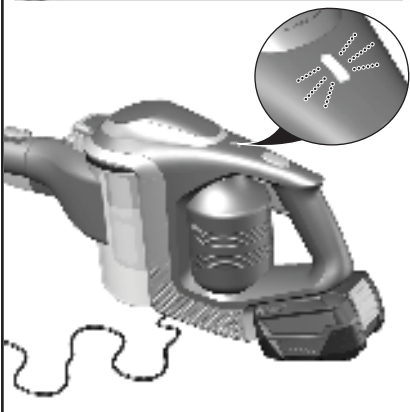
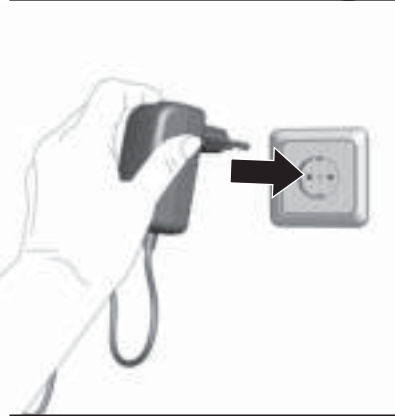

### Akku aufladen

#### Akku nur mit Ladekabel laden

#### Bild 7

- Legen Sie den Staubsauger zum Laden in der Nähe einer Steckdose ab.
- Ladekabel unten in den Anschluss des Gerätes stecken.
- Stecker des Ladekabels in die Steckdose stecken.
- Die Statusanzeige des Staubsaugers blinkt während des gesamten Ladevorganges weiß.
- Sobald der Akku komplett geladen ist, leuchtet die Statusanzeige für einige Minuten dauerhaft weiß bevor sie erlischt.  
Zur Kontrolle Gerät kurz vom Netz trennen. Danach leuchtet die Anzeige wieder weiß.
- Eine Erwärmung des Ladekabels und Handstaubsaugers ist normal und unbedenklich.
- Sie können den Staubsauger immer laden, wenn er nicht benutzt wird.

## Aufladen

8\*



### Laden mit dem Schnellladegerät\* Bild 8\*

- Zum Laden im Schnellladegerät muss der Akku aus dem Gerät entnommen werden.
- Die Funktionsweise des Schnellladegerätes entnehmen Sie bitte der beiliegenden Gebrauchsanweisung.

9

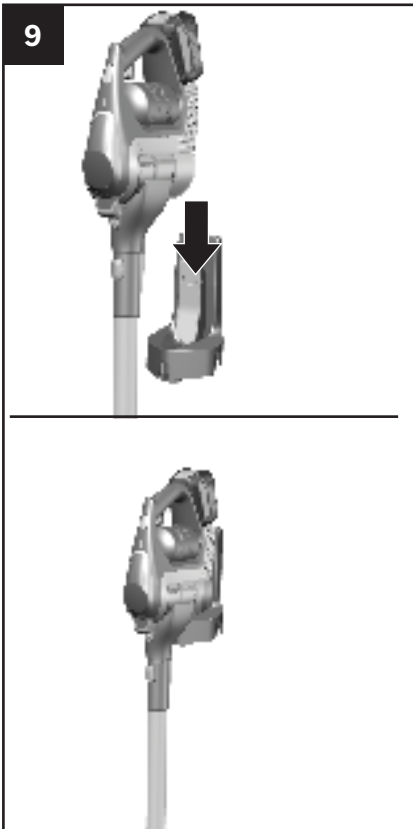

### Akku in der Wandhalterung laden Bild 9

- Setzen Sie den Staubsauger von oben in die Wandhalterung ein.
- Die Statusanzeige des Staubsaugers blinkt während des gesamten Ladevorganges weiß.

\*je nach Ausstattung

## Aufladen

9

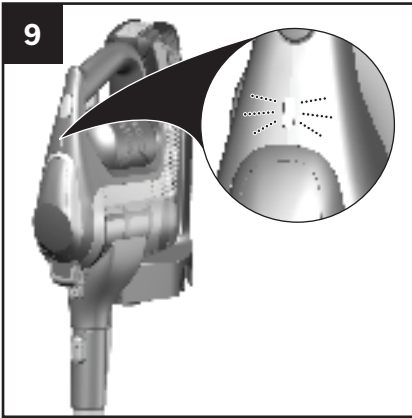

- Sobald der Akku komplett geladen ist, leuchtet die Statusanzeige für einige Minuten dauerhaft weiß, bevor sie erlischt. Zur Kontrolle Gerät kurz vom Netz trennen. Danach leuchtet die Anzeige wieder weiß.
- Eine Erwärmung des Ladekabels und Handstaubsaugers ist normal und unbedenklich.
- Sie können den Staubsauger immer laden, wenn er nicht benutzt wird.

10

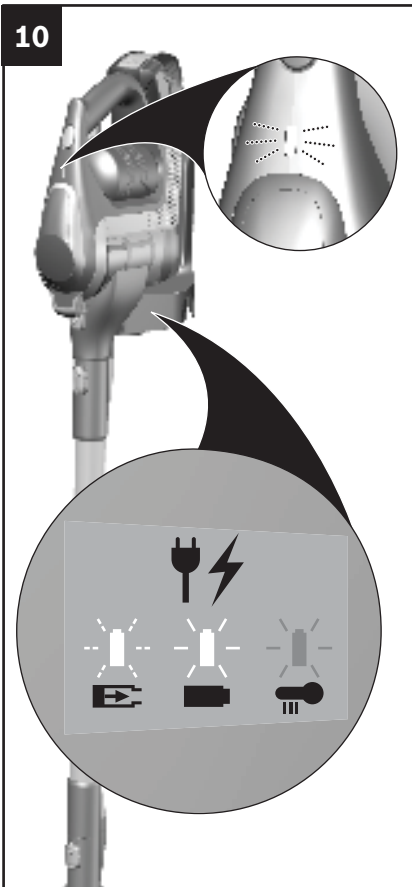

### Statusanzeige beim Laden

#### Bild 10

Die Anzeige gibt den Ladezustand des Akkus an.



Akku wird geladen.

Blinkt die Statusanzeige weiß, wird der Akku geladen.

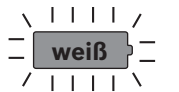

Akku voll aufgeladen

Leuchtet die Statusanzeige weiß, ist der Akku voll geladen.

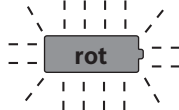

Störung Akku

Blinkt die Statusanzeige rot, wird der Akku nicht geladen. Akku kann überhitzt oder zu kalt sein.

## Saugen

11

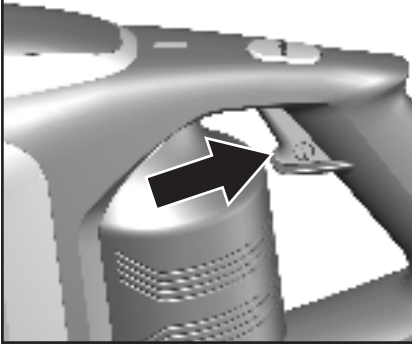

### Gerät einschalten

#### Bild 11

Ein/Aus-Schalter in Pfeilrichtung drücken. Im Betrieb leuchtet die Statusanzeige weiß.

### Saugkraft regeln

#### Bild 12

Drücken Sie zusätzlich den Turbo-Taster in Pfeilrichtung, um die Turbofunktion zuzuschalten. Die Statusanzeige blinkt weiß.

12

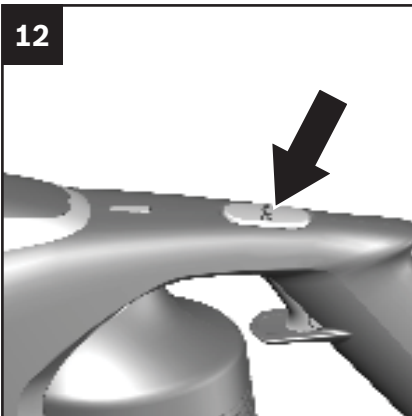

#### Stufe Standard:



Für das Absaugen von empfindlichen Teppichen und die tägliche Reinigung bei geringer Verschmutzung. Das Gerät erzielt hier die maximale Laufzeit.

#### Stufe Turbo:

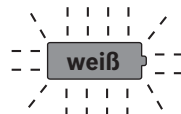

Zum Absaugen von Hartböden und stark verschmutzten Teppichen und Teppichböden.

Das Gerät erzielt hier eine kürzere Laufzeit.

Saugen mit Zusatzzubehör nur auf Stufe Turbo.

13

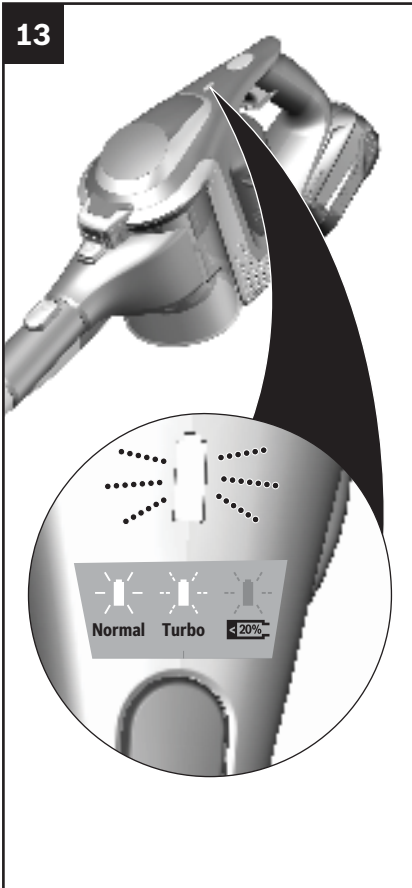

## Statusanzeige Betrieb

### Bild 13

Die LED der Anzeige gibt den Betriebszustand des Geräts an.

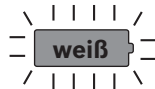

Betrieb Stufe Standard  
Leuchtet die Statusanzeige weiß, wird das Gerät im Leistungsmodus Standard betrieben.

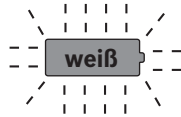

Betrieb Stufe Turbo  
Blinkt die Statusanzeige weiß, wird das Gerät im Leistungsmodus Turbo betrieben.

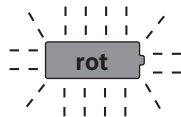

geringe Restladung  
Blinkt die Statusanzeige rot, muss der Akku wieder aufgeladen werden.

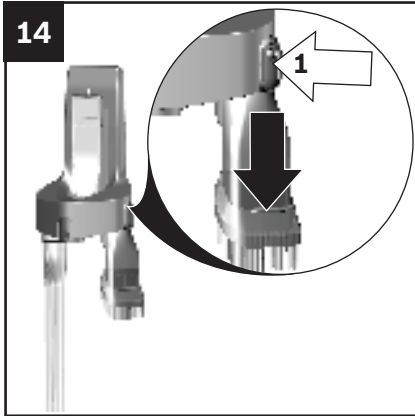

### Saugen mit Zusatzzubehör

**Bild 14**

- Zum Entnehmen der Zubehöre Entriegelungsknopf drücken und Zubehör nach unten aus der Wandhalterung ziehen.

Nach dem Gebrauch die Zubehöre wieder in der Wandhalterung verstauen. **Bild 6**

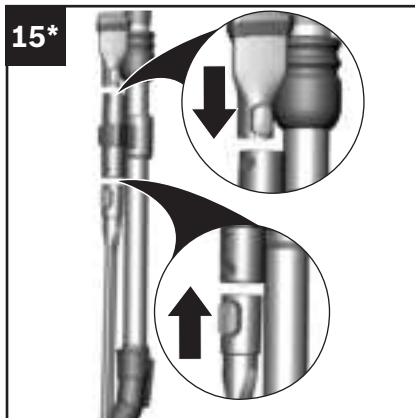

**Bild 15\***

### variabler Zubehörträger\*

- Zum leichteren Transport können Sie Ihr Zusatzzubehör in den Zubehörhalter am Saugrohr einsetzen.

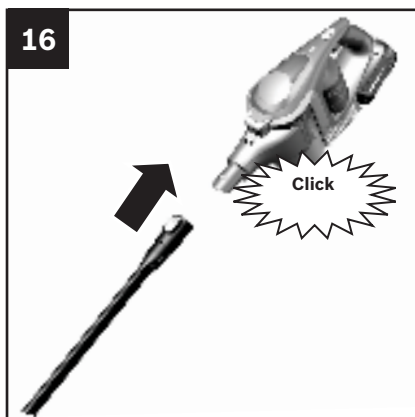

**Bild 16**

- Düsen je nach Bedarf auf Saugrohr oder Gerätestutzen stecken:

### flexible Fugendüse

- zum Absaugen von Fugen und Ecken, etc.

\*je nach Ausstattung

16

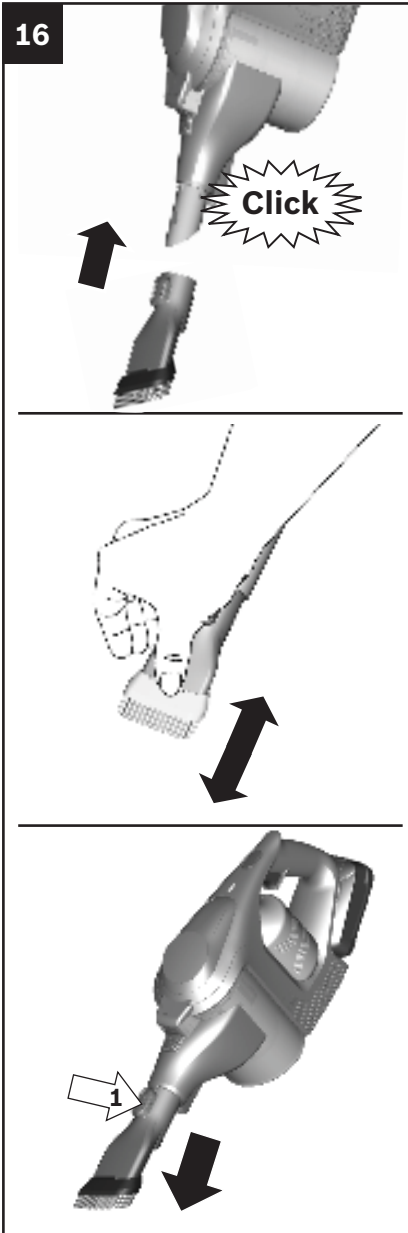

### 2in1 Möbelpinsel mit Polsterdüse

#### Bild 16

- Zum Absaugen von Fensterrahmen, Schränken, Möbeln, etc.
- Nach Gebrauch Fugendüse und 2in1 Möbelpinsel mit Polsterdüse wieder in den Zubehörträger einsetzen.



16

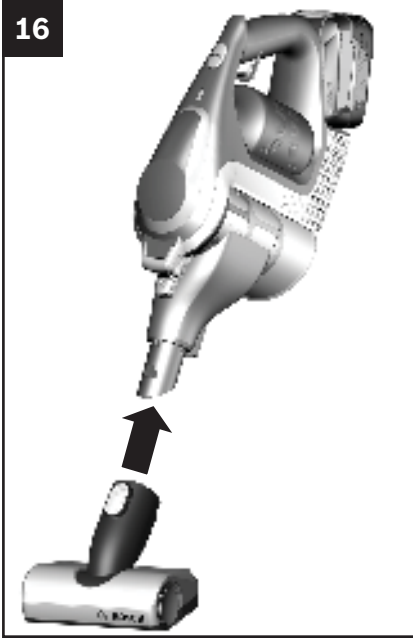

### Mini-Elektrodüse\*

#### Bild 16

- Zur intensiven Reinigung von Polstermöbeln

\*je nach Ausstattung

17\*

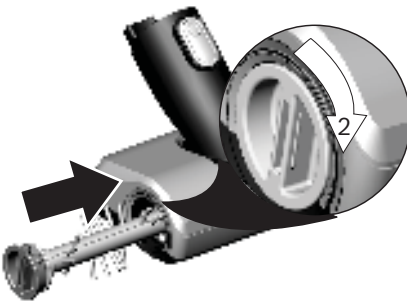
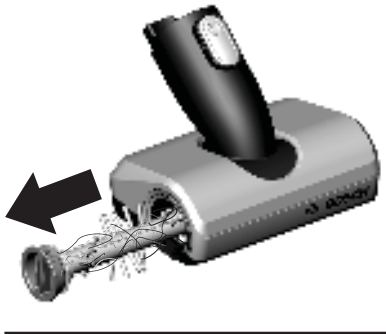
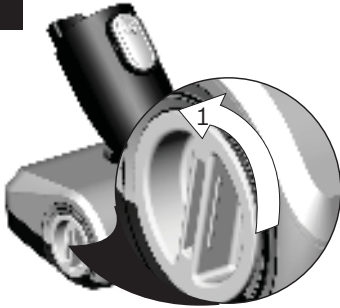

### Reinigung der Mini-Elektrodüse\*

Bild 17\*

- Bürstenwalze durch Drehen gegen den Uhrzeigersinn entriegeln und seitlich aus der Mini-Elektrodüse ziehen.

- Aufgewickelte Fäden und Haare mit einer Schere durchschneiden und entfernen.

- Bürstenwalze seitlich entlang des Führungsstabs in die Mini-Elektrodüse einschieben, und durch Drehen im Uhrzeigersinn verrasten.

#### **Achtung!**

Die Mini-Elektrodüse darf nur mit montierter Bürstenwalze in Betrieb genommen werden.

\*je nach Ausstattung

## Saugen

18

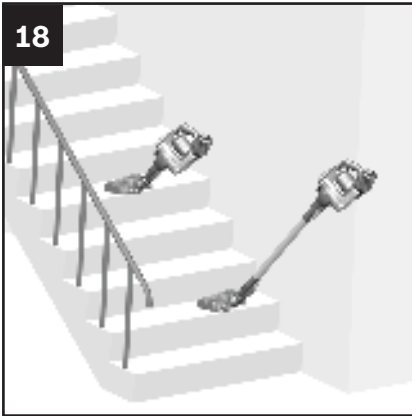

### Treppensaugen

#### Bild 18

Beim Saugen auf Treppen kann, zur besseren Erreichbarkeit, das Saugrohr auch demontiert und die Bodendüse direkt am Gerät aufgesteckt werden.

Das Saugrohr kann solange in der montierten Wandhalterung verstaut werden.

## Nach der Arbeit

19

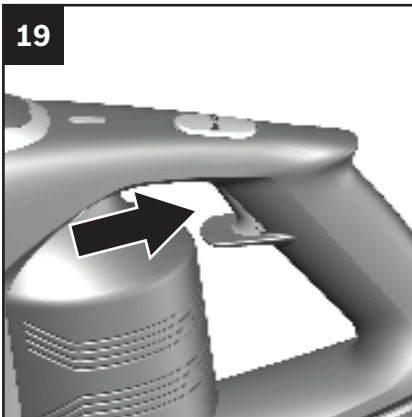

### Gerät ausschalten

#### Bild 19

Nach dem Saugen das Gerät ausschalten.

- Ein/Aus-Taster in Pfeilrichtung drücken. Die Statusanzeige erlischt.

20



### Gerät verstauen

#### Bild 20

- Gerät auf die Wandhalterung aufsetzen.

Um Platz zu sparen wird empfohlen das Gerät in der Wandhalterung zu verstauen. Das Gerät kann auch bei voll geladenem Akku immer in der Wandhalterung aufbewahrt werden.

#### Achtung!

Um ein Umkippen des Gerätes zu vermeiden, stellen Sie es sicher in ein Wanddecke oder setzen Sie das Gerät auf die Wandhalterung.

21

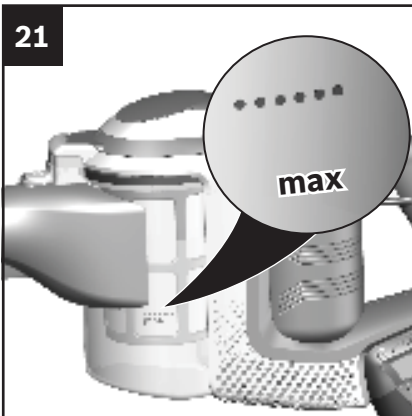

### Saugbehälter entleeren

#### Bild 21

Um ein gutes Saugergebnis zu erzielen, sollte der Staubbehälter nach jedem Saugvorgang geleert werden, spätestens jedoch dann, wenn der Staub an einer Stelle im Staubbehälter die Markierung erreicht hat.

Wir empfehlen, den Staubbehälter nicht über die Markierung hinaus zu befüllen, da das zu einer sehr starken Verschmutzung des Filters führt.

## Nach der Arbeit

Bei dem Entleeren des Staubbehälters auch immer den Verschmutzungsgrad der Filtereinheit kontrollieren und bei Bedarf diese entsprechend der Anleitung Filterpflege säubern. **Bild 27**

### **Achtung!**

Die Filterreinigung ist nur bei abgeschaltetem Gerät möglich. Niemals ohne eingesetzte Filtereinheit saugen.

22

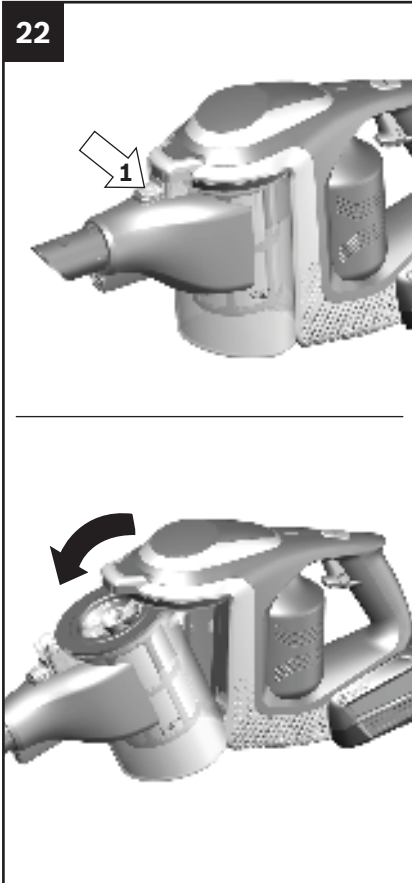

### **Staubbehälter entnehmen**

#### **Bild 22**

- Staubbehälter mit Hilfe der Entriegelungstaste entriegeln und aus dem Gerät entnehmen.

23

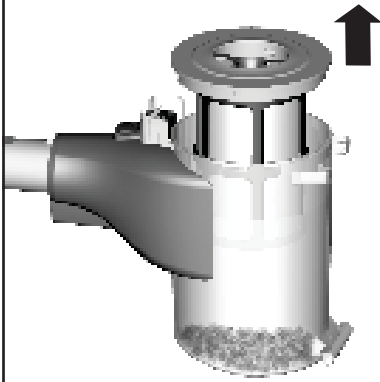

### Filtereinheit entnehmen

#### Bild 23

- Filtereinheit aus dem Staubbehälter entnehmen



- Staubbehälter entleeren.

Sie können den Staubbehälter ggf. mit einem feuchten Tuch abwischen.

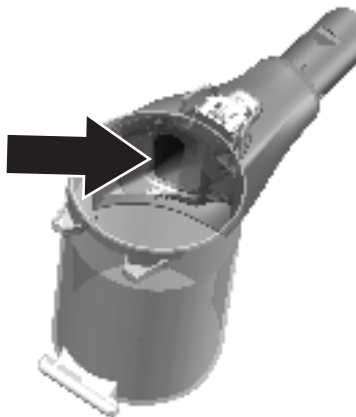

- Entfernen Sie eventuell vorhandenen Schmutz unterhalb der Auswurföffnung.

24

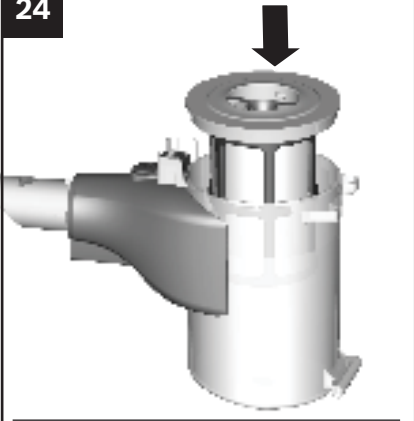

### Staubbehälter einsetzen

#### Bild 24

- Filtereinheit in den Staubbehälter einsetzen, dabei unbedingt auf den richtigen Sitz achten.
- Staubbehälter in das Gerät einsetzen und hörbar verrasten.

#### **Achtung!**

Sollten Sie beim Einsetzen des Staubbehälters einen Widerstand bemerken, überprüfen Sie bitte die Filter auf Vollständigkeit und den richtigen Sitz von Filtereinheit und Staubbehälter.

## Demontage

25

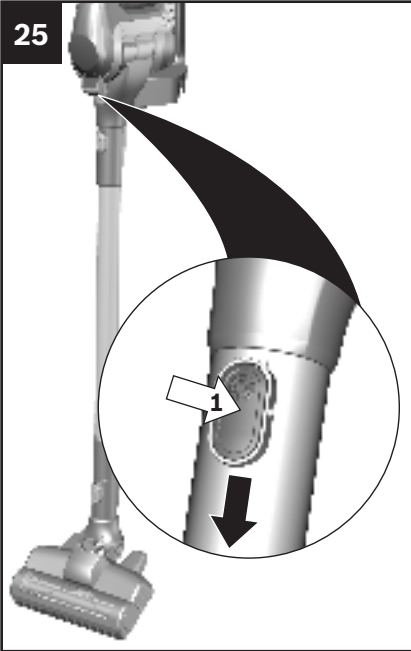

### Gerät und Saugrohr lösen

#### Bild 25

- Zum Lösen des Saugrohres Entriegelungsknopf drücken und Saugrohr nach unten abnehmen.

26

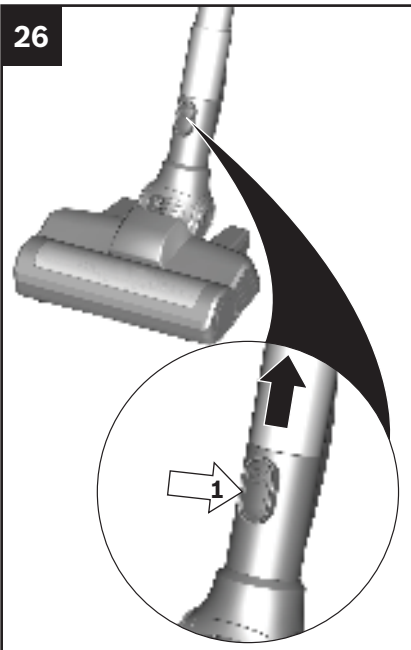

### Saugrohr und Bodendüse lösen

#### Bild 26

- Zum Lösen der Bodendüse Entriegelungsknopf drücken und Saugrohr aus der Bodendüse ziehen.



27 a



b



### Achtung!

Die Filterreinigung ist nur bei abgeschaltetem Gerät möglich.

### Flusensieb reinigen

#### Bild 27

Das Flusensieb sollte in regelmäßigen Abständen gereinigt werden, damit der Staubsauger optimal arbeitet.

- Bitte schalten Sie das Gerät aus, um die äußere Filtereinheit zu reinigen.
- Staubbehälter aus dem Gerät entnehmen. **Bild 22**
- Filtereinheit aus dem Staubbehälter entnehmen. **Bild 23**
- Äußere Filtereinheit reinigen.

**a)** In der Regel ist es ausreichend, wenn das Flusensieb bei der Entleerung des Staubbehälters leicht geschüttelt oder ausgeklopft wird, damit sich mögliche Schmutzpartikel lösen.

**b)** Wenn dies nicht ausreicht, verwenden Sie bitte ein feuchtes Tuch, um die Schmutzpartikel an der Oberfläche zu entfernen.

28



### Lamellen-Filter (Motorschutzfilter) reinigen

#### Bild 28

- Bitte schalten Sie das Gerät aus, um den Lamellen-Filter zu reinigen.

- Zur Abreinigung des Lamellen-Filters drehen Sie den Knebel mindestens 3 Mal um 180°.

- Danach den Lamellenfilter aus der äußeren Filtereinheit entnehmen und Schmutz entleeren.

Wir empfehlen die Reinigung des Lamellen-Filters mit jedem Entleeren des Staubbehälters.

Bei defektem Lamellen-Filter kann über unseren Kundendienst unter folgender Ersatzteilnummer ein neuer bestellt werden: 12023349.

29



### Lamellen-Filter ausklopfen

#### Bild 29

Bei besonders starker Verschmutzung kann der Lamellen-Filter auch ausgeklopft werden.

- Lamellen-Filter dazu aus der äußeren Filtereinheit entnehmen und über einer Abfalltonne ausklopfen.
- Der Lamellen-Filter ist dadurch sofort nach der Reinigung wieder einsetzbar.

30

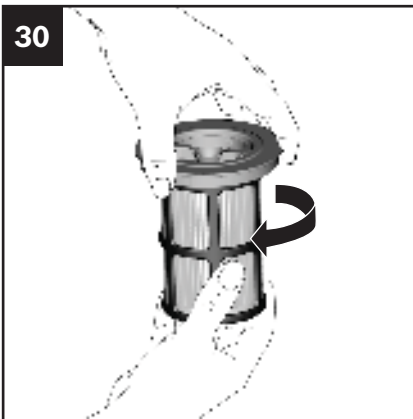

### Achtung!

Der Lamellen-Filter darf nicht ausgewaschen werden.

#### Bild 30

- Lamellenfilter in die äußere Filtereinheit einsetzen und durch Drehen gegen den Uhrzeigersinn verasten.
- Filtereinheit in den Staubbehälter einsetzen, dabei auf den richtigen Sitz achten. Staubbehälter in das Gerät einsetzen und hörbar verasten. Bild 24

## Reinigung der Bodendüse

31

a

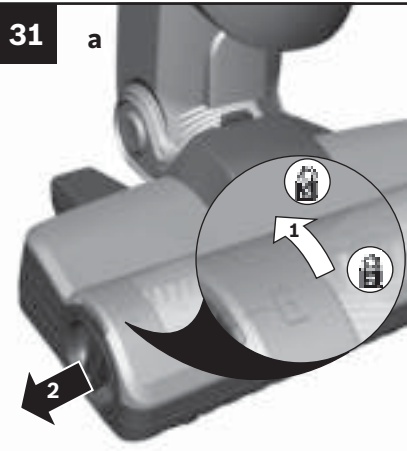

b



c

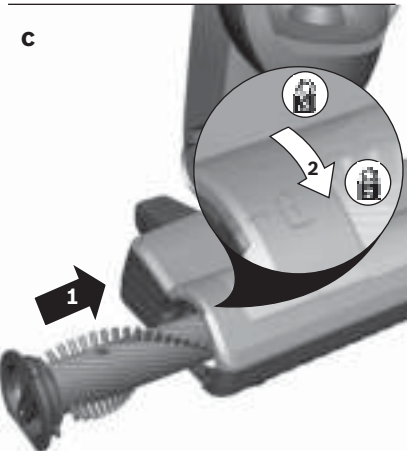

### Bürstenwalze reinigen

Vor jeder Wartung Staubsauger ausschalten bzw. vom Ladekabel trennen.

#### Bild 31

a) Bürstenwalze durch Drehen gegen den Uhrzeigersinn entriegeln und seitlich aus der Bodendüse ziehen.

b) Aufgewickelte Fäden und Haare mit einer Schere entlang der Schneidenut durchschneiden.

c) Bürstenwalze in die Bodendüse einschieben und durch Drehen im Uhrzeigersinn verrasten.

- Die Bürstenwalze verfügt über eine Selbstreinigungsfunktion. Hierfür schneiden Sie mit einer Schere an zwei gegenüberliegenden Seiten die Haare und Faser der Länge nach durch. Bei anschließendem Betrieb der Bürstenwalze über 30 Sekunden werden diese automatisch eingesaugt.

#### Achtung!

Die Bodendüse darf nur mit montierter Bürstenwalze in Betrieb genommen werden.

## Reinigungshinweise

Vor jeder Reinigung des Handstaubsaugers muss dieser ausgeschaltet und vom Ladekabel getrennt sein. Staubsauger und Zubehörteile aus Kunststoff können mit einem handelsüblichen Kunststoffreiniger gepflegt werden.



**Keine Scheuermittel, Glas- oder Allzweckreiniger verwenden. Staubsauger niemals in Wasser tauchen.**

Technische Änderungen vorbehalten.

## Störungen

### Störungsbehebung

In folgenden Fällen sollten Sie Ihr Gerät sofort außer Betrieb nehmen und den Kundendienst kontaktieren:

- Wenn Sie versehentlich Flüssigkeit aufgesaugt haben oder Flüssigkeit in das Innere des Gerätes gekommen ist.
- Wenn das Gerät heruntergefallen ist.

In diesen Fällen könnte die elektrische Sicherheit des Gerätes nicht mehr gewährleistet sein, auch wenn von außen keine Beschädigung erkennbar ist.

Auftretende Störung	Abhilfe
Das Gerät funktioniert nicht und kein Signal auf Statusanzeige Akku	Stellen Sie sicher, dass der Akku korrekt eingesetzt und / oder der Akku geladen ist.
Das Gerät funktioniert nicht und/oder rote Statusanzeige Akku für 10 Sek.	Akku kann überhitzt oder zu kalt sein. Warten Sie, bis der Akku geeignete Temperaturen erreicht hat.
Elektrobürste funktioniert nicht oder macht ungewöhnliche Geräusche	Bürste reinigen und gegebenenfalls Fremdkörper entfernen
	Prüfen, ob die Bürste richtig eingesetzt wurde und eingerastet ist
	Besteht das Problem weiterhin, Kundendienst kontaktieren
Bürste schaltet sich während des Saugens ab	Gerät abschalten und Düse auf Blockierung prüfen. Blockierung entfernen und Düse reinigen.
	Auf Teppichboden eine Leistungsstufe niedriger wählen und Reinigungsvorgang erneut starten.
	Lässt sich die Düse nicht mehr einschalten, Kundendienst kontaktieren.

## Statusanzeige

### Statusanzeige Ladevorgang

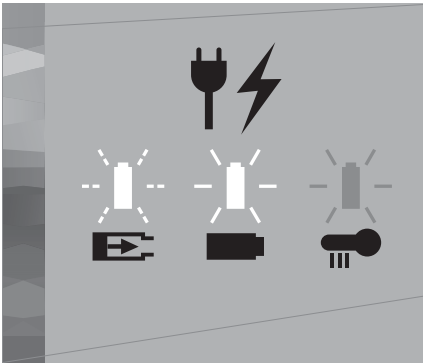

### Statusanzeige Betrieb

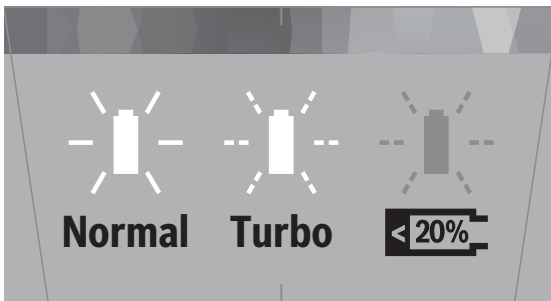

Gerätezustand	Funktion Statusanzeige
Stufe Normal	Anzeige leuchtet weiß.
Stufe Turbo	Anzeige blinkt weiß.
Akkuladung < 20%	Anzeige blinkt rot.
Akku ist leer	Anzeige geht aus.
Ladevorgang	Anzeige blinkt weiß.
Akku ist komplett geladen	Anzeige leuchtet weiß und erlischt nach ca. 2 Minuten.
Fehleranzeige	Anzeige leuchtet rot und erlischt nach ca. 10 Sekunden.

## Entsorgung



"Dieses Gerät ist entsprechend der europäischen Richtlinie 2012/19/EU über Elektro- und Elektronikaltgeräte (waste electrical and electronic equipment - WEEE) gekennzeichnet.

Die Richtlinie gibt den Rahmen für eine EU-weit gültige Rücknahme und Verwertung der Altgeräte vor."

## Hinweise zur Entsorgung

Staubsauger, Akkus, Zubehör und Verpackungen sollen einer umweltgerechten Wiederverwertung zugeführt werden.

Werfen Sie Staubsauger und Akkus/Batterien nicht in den Hausmüll!

### ■ Verpackung

Die Verpackung schützt den Staubsauger vor Beschädigung auf dem Transport. Sie besteht aus umweltfreundlichen Materialien und ist deshalb recycelbar. Entsorgen Sie nicht mehr benötigte Verpackungsmaterialien an den Sammelstellen für das Verwertungssystem »Grüner Punkt«.

### ■ Altgerät

Altgeräte enthalten vielfach noch wertvolle Materialien. Geben Sie deshalb Ihr ausgedientes Gerät bei Ihrem Händler bzw. einem Recyclingcenter zur Wiederverwertung ab. Aktuelle Entsorgungswege erfragen Sie bitte bei Ihrem Händler oder Ihrer Gemeindeverwaltung.



## Entsorgung

### ■ Batterien

Gemäß der europäischen Richtlinie 2006/66/EG müssen defekte oder verbrauchte Akkus/Batterien getrennt gesammelt und einer umweltgerechten Wiederverwendung zugeführt werden.



Li-Ion:

Bitte beachten Sie die Hinweise im Abschnitt „Hinweise zum Transport“

Änderungen vorbehalten

<b>Technical data</b> .....	<b>.44</b>
<b>Intended use</b> .....	<b>.45</b>
<b>Safety information</b> .....	<b>.46</b>
<b>Proper use</b> .....	<b>.47</b>
<b>Li-ion batteries</b> .....	<b>.49</b>
<b>Notes on transport</b> .....	<b>.51</b>
<b>Your vacuum cleaner</b> .....	<b>.52</b>
<b>Before using the appliance for the first time</b> .....	<b>.54</b>
Connecting the suction pipe to the appliance .....	.54
Connecting the suction pipe to the floor nozzle .....	.54
Putting the variable accessory holder in place* .....	.54
Connecting the battery to the appliance .....	.55
Fitting the docking station .....	.56
Stowing accessories in the docking station .....	.57
Charging .....	.58
Charging with a charging cable only .....	.58
Charging using the quick charger* .....	.59
Charging the battery in the wall retainer .....	.59
Status indicator when charging .....	.60
<b>Vacuuming</b> .....	<b>.61</b>
Switching in the appliance .....	.61
Controlling the suction power .....	.61
In operation status indicator .....	.62
Vacuum-cleaning with accessories .....	.63
Variable accessory support* .....	.63
Flexible crevice nozzle .....	.63
2-in-1 furniture brush with upholstery nozzle .....	.64
Mini electrical nozzle* .....	.65
Cleaning the mini electrical nozzle* .....	.66
<b>After using the appliance</b> .....	<b>.67</b>
Vacuum-cleaning stairs .....	.67
Switching off the appliance .....	.67

Stowing the appliance . . . . .	.68
Emptying the dust container . . . . .	.68
Removing the dust container . . . . .	.69
Removing the filter unit . . . . .	.70
Inserting the dust container . . . . .	.71
<b>Removal. . . . .</b>	<b>.72</b>
Removing the suction pipe from the appliance . . . . .	.72
Removing the suction pipe from the floor nozzle . . . . .	.72
<b>Filter care . . . . .</b>	<b>.73</b>
Cleaning the fluff filter . . . . .	.73
Cleaning the plate filter (motor protection filter) . . . . .	.74
Tapping out the plate filter . . . . .	.75
<b>Cleaning the floor nozzle . . . . .</b>	<b>.76</b>
Cleaning the brush roller . . . . .	.76
<b>Cleaning instructions . . . . .</b>	<b>.77</b>
<b>Faults. . . . .</b>	<b>.78</b>
Troubleshooting . . . . .	.78
<b>Status indicators. . . . .</b>	<b>.79</b>
Charging status indicator . . . . .	.79
In operation status indicator . . . . .	.79
<b>Disposal. . . . .</b>	<b>.80</b>
<b>Customer service . . . . .</b>	<b>.203</b>
<b>Guarantee . . . . .</b>	<b>.206</b>

## Technical data

### Charging station

Input: 220 - 240 V ~50/60 Hz

Output: 23,5 V = 1.0 A

### Appliance

Type of battery: Lithium-ion

Nominal voltage: 18 V

Noise 80 dB (A)\*  
(depending on the power setting)

\* measured in accordance with DIN EN 60704-2-1

## Intended use

Congratulations on your purchase of the BSS8 vacuum cleaner. You should only use original accessories from Bosch that were specially developed for your vacuum cleaner, so that you achieve the best possible vacuuming results.

Please keep this instruction manual for future reference.

When passing the vacuum cleaner on to a third party, please also pass on this instruction manual.

## Intended use

This appliance is intended for domestic use and the household environment only. This appliance is intended for use up to a maximum height of 2000 metres above sea level.

**In order to prevent injuries and damage, the vacuum cleaner must not be used for:**

- Vacuum-cleaning persons or animals.
- Vacuuming up:
  - Hazardous, sharp-edged, hot or burning substances.
  - Damp substances or liquids.
  - Highly flammable or explosive substances and gases.
  - Ash, soot from tiled stoves and central heating systems.
  - Toner dust from printers and copiers.

### Spare parts, accessories

Our original spare parts, original (special) accessories are designed to work with the features and requirements of our vacuum cleaners. We therefore recommend that you only use our original spare parts, original (special) accessories. This will ensure that your vacuum cleaner has a long service life and that the quality of its cleaning performance will remain consistently high throughout.

#### ! Please note:

- Using unsuitable or inferior-quality spare parts, (special) accessories can damage your vacuum cleaner. Damage caused by the use of such products is not covered by our guarantee.

### Safety information

This vacuum cleaner complies with the generally accepted rules of good engineering practice and the relevant safety regulations.

- The appliance may be used by children over the age of 8, by persons with reduced physical, sensory or mental capacity, or by persons with a lack of experience and/or knowledge provided that they are supervised or have been instructed on how to use the appliance safely and that they have understood the potential dangers of using the appliance.
- Do not let children play with the appliance also when it is placed in the docking station.
- Cleaning and user maintenance must not be performed by children unless they are supervised.
- Plastic bags and film must be kept out of the reach of children and disposed of.  
=>Risk of suffocation!

### Proper use

- To charge the appliance, only use the charging cable included with the appliance or the original quick charger.
- The charging cable and quick charger must only be connected and operated as specified on the rating plate.
- The appliance must only be stored and charged indoors.
- Do not expose the appliance to temperatures below 0 °C or above 45 °C.
- Never vacuum-clean without the dust container, motor protection filter or exhaust filter.  
-> Otherwise, this may damage the appliance.
- Keep the vacuum cleaner away from your head when using the tube and nozzles. => This could cause injury.
- Do not use the charging cable if it is damaged. Replace it with an original charging cable.
- When disconnecting the charging cable from the mains, pull the plug itself to remove it – do not pull on the power cord.
- Do not pull the charging cable over sharp edges or allow it to become trapped.
- Before carrying out any work on the vacuum cleaner, switch off the appliance and disconnect it from the charging cable and the mains.
- Do not operate the vacuum cleaner if it is damaged.
- In the event of a fault, switch off the appliance and disconnect it from the charging cable and the mains.
- For safety reasons, only authorised after-sales service personnel are permitted to carry out repairs and fit replacement parts to the vacuum cleaner.
- In the following cases, you must stop using the appliance immediately and contact the after-sales service:
  - If you have accidentally vacuumed up some liquid or liquid has entered the inside of the appliance;
  - If the appliance has been dropped and damaged.
- Protect the vacuum cleaner from outside weather conditions, moisture and sources of heat.

## Proper use

- Do not pour flammable substances or substances containing alcohol onto the filters (motor protection filter, exhaust filter, etc.).
- The vacuum cleaner is not suitable for use on construction sites.  
=>Vacuuming up building rubble may damage the appliance.
- Switch off the appliance when it is not in use.
- The vacuum cleaner can not stand by itself. Avoid dropping the unit. Do not lean the vacuum cleaner on walls or table edges.
- The packaging is designed to protect the vacuum cleaner from being damaged during transportation. We therefore recommend keeping the packaging in case the appliance needs to be transported in the future.
- Keep hair, loose clothing, fingers, and all parts of the body away from openings and moving parts, such as the brush bar. Do not point the hose, wand or tools at your eyes or ears or put them in your mouth.



### Li-ion batteries

- Read all the safety information and instructions.
  - => Failure to act in accordance with the safety information and instructions may result in electric shock, fire and/or serious injury.
- Keep all the safety information and instructions for future reference.
- This safety information applies to Bosch Li-ion batteries only. Only batteries from the "Power for ALL" series are compatible with this appliance.
- Do not open the battery.
  - => Risk of short circuit.
- Protect the battery from heat sources, for example avoiding long periods in the sun and exposure to fire, as well as from water and moisture.
  - => Risk of explosion.
- Fumes may be released if the battery is damaged or used improperly. Circulate fresh air, and seek medical assistance in the event of physical symptoms arising as a result of exposure.
  - => The fumes may irritate the airway.
- If the battery is defective, liquid may leak out onto objects in the vicinity. Check any components that may be affected by this.
  - => Clean these components, or replace them if necessary.
- Only use the battery in your Bosch electrical appliance.
  - => Dangerous overloading may occur if the battery is used in other appliances.
- Only use chargers recommended by the manufacturer to charge batteries.
  - => There is a risk of fire if a charger that is designed for a particular type of batteries is used to charge other batteries.
- Always use the specified batteries in the electrical appliances.
  - => Using other batteries may result in injury or fire.

## Li-ion batteries

- When not in use, keep the battery away from paper clips, coins, keys, nails, screws and other small metal objects that may cause the contacts to be bridged.
  - > If a short circuit occurs between the battery contacts, this may result in burns or even fire.
- If the battery is used incorrectly, liquid may leak out of the battery. Avoid touching the liquid. In the event of accidental contact, rinse the affected area with water. If the liquid comes into contact with the eyes, seek medical assistance.
  - > If battery liquid leaks, it can irritate or burn the skin.

### Notes on transport

The contained lithium-ion batteries are subject to the Dangerous Goods Legislation requirements. The user can transport the batteries by road without further requirements. When being transported by third parties (e.g.: air transport or forwarding agency), special requirements on packaging and labelling must be observed. For preparation of the item being shipped, consulting an expert for hazardous material is required.

Dispatch batteries only when the housing is undamaged. Tape or mask off open contacts and pack up the battery in such a manner that it cannot move around in the packaging. Please also observe possibly more detailed national regulations.

## Your vacuum cleaner



## Your vacuum cleaner

- ① Floor nozzle with electric brush
- ② Suction tube
- ③ Variable accessory holder\*
- ④ 2-in-1 furniture brush
- ⑤ Dust box release button
- ⑥ Fluff filter
- ⑦ Plate filter
- ⑧ Battery status indicator
- ⑨ Turbo switch
- ⑩ Battery
- ⑪ On/off switch
- ⑫ Dust box
- ⑬ Flexible crevice nozzle
- ⑭ Mini electrical-nozzle\*
- ⑮ Charging cable
- ⑯ Docking station
- ⑰ Quick charger\*

\* the equipment may vary depending on the appliance type

## Before using the appliance for the first time



### Connecting the suction pipe to the appliance

Fig. 1

- Insert the end of the suction pipe into the vacuum cleaner's connection port and lock it in place.

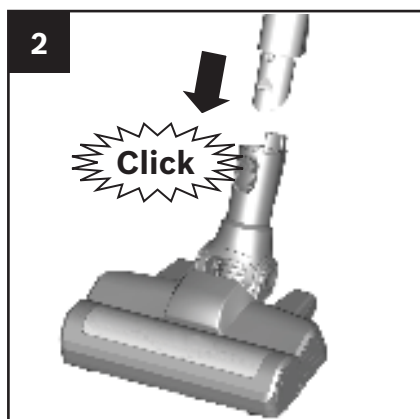

### Connecting the suction pipe to the floor nozzle

Fig. 2

- Insert the end of the suction pipe into the floor nozzle and lock it in place.

### Caution!

The floor nozzle is not suitable for vacuuming up small parts such as shards, toys, pins, paper clips, etc.

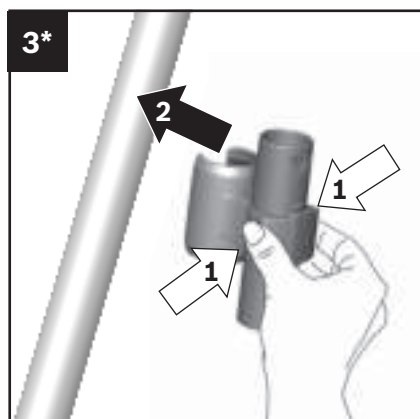

### Putting the variable accessory holder in place\*

Fig. 3\*

- Attach the accessory holder in the required position on the telescopic tube.

\*depends on model

## Before using the appliance for the first time

4

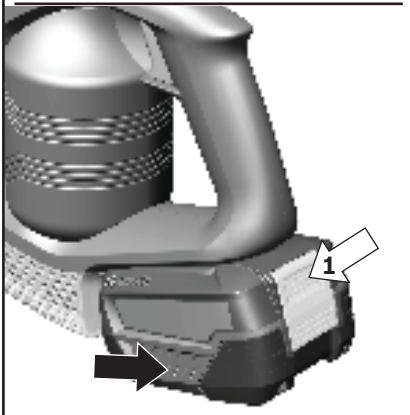
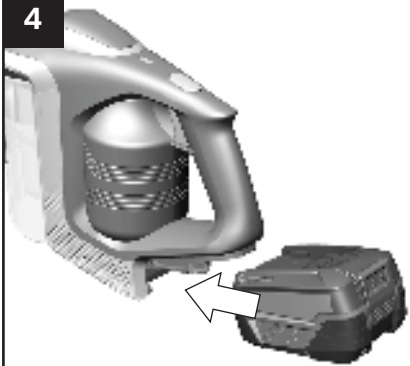

### Connecting the battery to the appliance

Fig. 4

- Insert the battery into the vacuum cleaner by means of the guide rail and lock it in place.

- To release the connection, press the release button and pull the battery out from the back of the appliance.

#### Caution!

Before using the vacuum cleaner for the first time, the batteries must be charged for at least 6 hours.

Only charge the appliance with the charging cable supplied.

## Before using the appliance for the first time

5

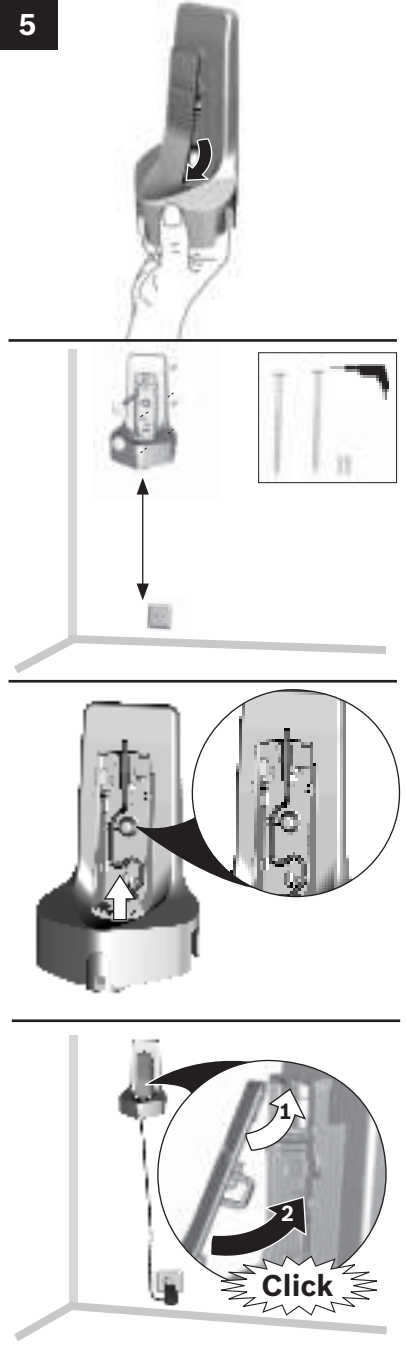

### Fitting the docking station

It is recommended that the docking station is used for charging and storing the appliance as this takes up less space.

However, it is also possible to charge and store the appliance without a docking station.

#### Fig. 5

- Fit the wall retainer close to a socket.
  - To do this, remove the front plate from the wall retainer. Insert your finger into the wall retainer from below, and push the front plate from the inside and out of the locking mechanism. Use the corresponding screws to mount the wall retainer on the wall.
- Ensure that the retainer is mounted with sufficient clearance to the floor in order to guarantee that the appliance is easy to insert and remove.
- Insert the small connector on the charging cable into the wall retainer from below, and then up and into the preformed recess.
  - Put the front plate back on and lock it in place to secure the connection in place.
  - Plug the charging cable's mains plug into the socket.



## Before using the appliance for the first time Charging

6



### Stowing accessories in the docking station

Additional accessories can be stowed in the fitted docking station to save space.

#### Fig. 6

- The docking station has two slots for storing accessories with accessory connection (1) and one slot for storing the suction pipe (2).

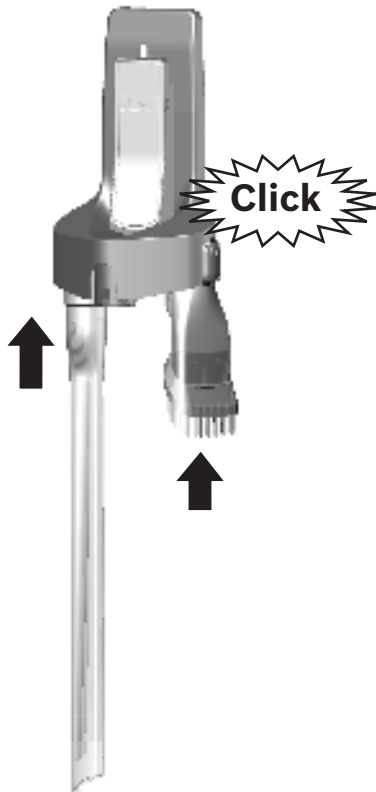

## Charging

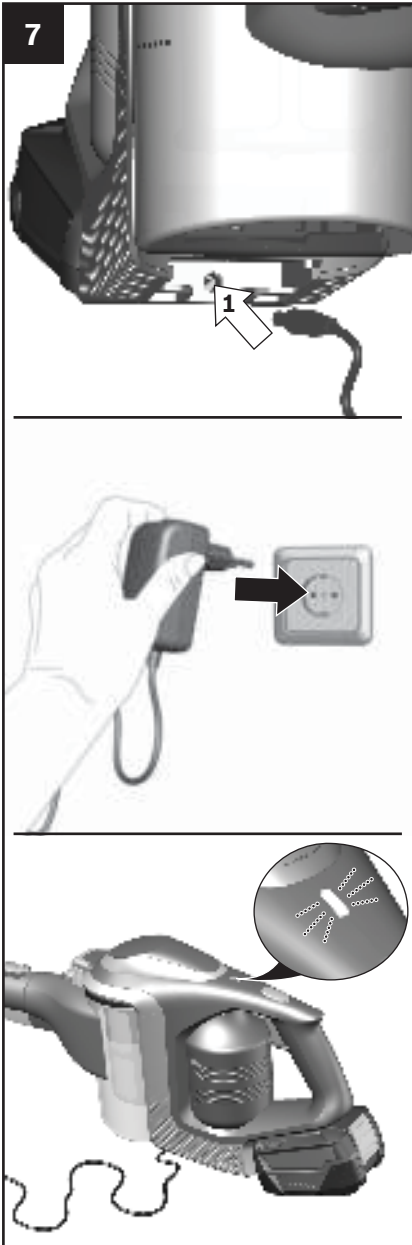

### Charging

#### Charging with a charging cable only

##### Fig. 7

- To charge the vacuum cleaner, place it near to a socket.
- Plug the charging cable into the connection point at the bottom of the appliance.
- Plug the charging cable plug into the socket.
- The vacuum cleaner's status indicator flashes white when it is charging.
- Once the battery is fully charged, the status indicator remains continuously lit white for a few minutes before going out. Disconnect the appliance from the mains briefly to check it. The indicator then lights up white again.
- It is normal for the charging cable and upright vacuum cleaner to become hot and this is not a cause for concern.
- You can charge the vacuum cleaner whenever it is not in use.

## Charging

8\*



### Charging using the quick charger\*

Fig. 8\*

- To use the quick charger for charging, the battery must be removed from the appliance.
- Please see the user manual provided for more information on how the quick charger works.

9

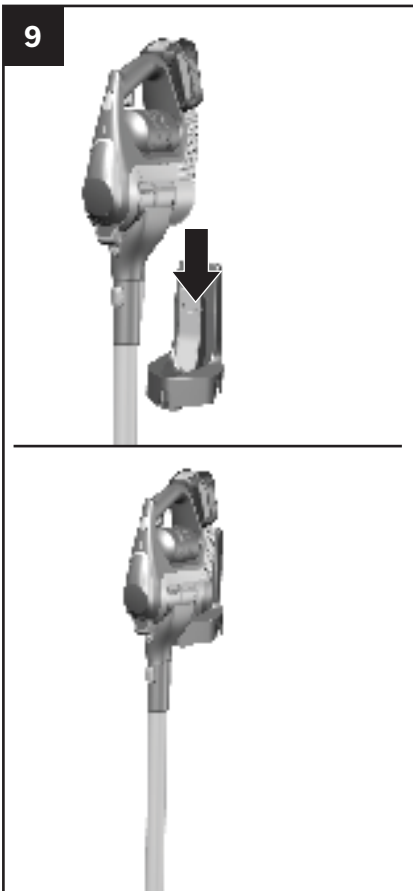

### Charging the battery in the wall retainer

Fig. 9

- Place the vacuum cleaner into the wall retainer from above.
- The vacuum cleaner's status indicator flashes white while it is charging.

\*depends on model

## Charging

9

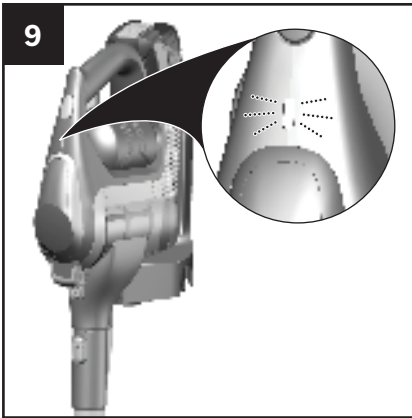

- Once the battery is fully charged, the status indicator remains continuously lit white for a few minutes before going out. Disconnect the appliance from the mains briefly to check it. The indicator then lights up white again.
- It is normal for the charging cable and upright vacuum cleaner to become hot and this is not a cause for concern.
- You can charge the vacuum cleaner whenever it is not in use.

10

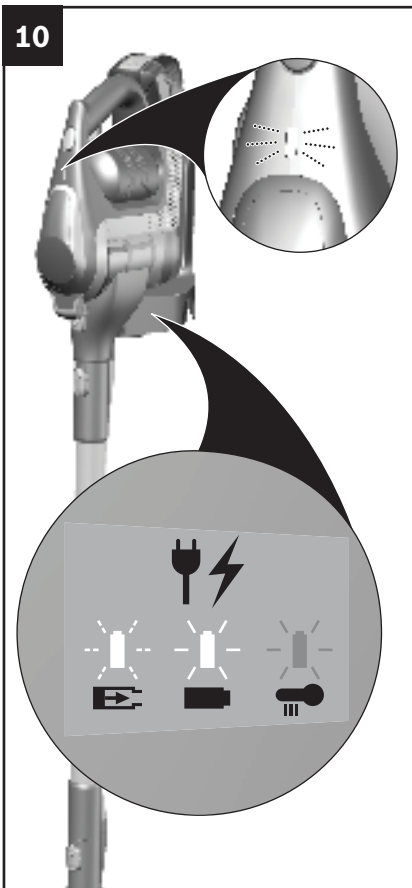

### Status indicator when charging

Fig. 10

The indicator shows the charging status of the battery.

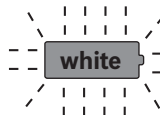

**Battery charging**  
When the status indicator flashes white, the battery is charging.

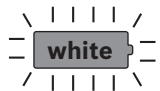

**Battery fully charged**  
When the status indicator lights up white, the battery is fully charged.

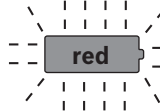

**Battery fault**  
When the status indicator flashes red, the battery is not being charged. The battery may be too hot or too cold.

## Vacuuming

11

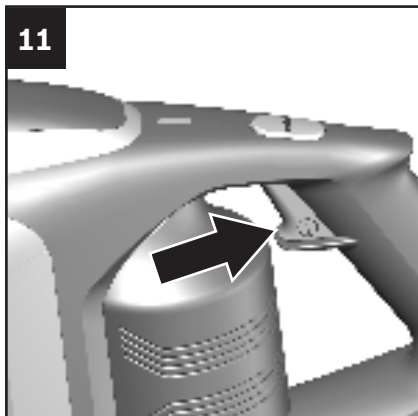

### Switching in the appliance

Fig. 11

- Move the on/off button in the direction of the arrow. When the appliance is in operation, the status indicator lights up green.

12

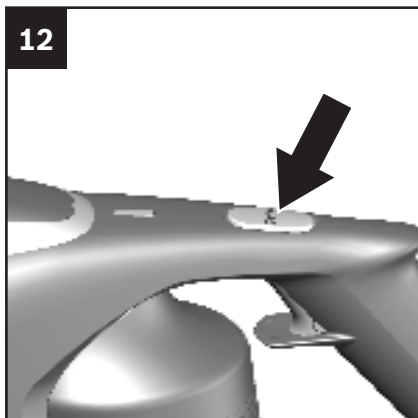

### Controlling the suction power

Fig. 12

In addition, move the turbo button in the direction of the arrow to switch on the turbo function. The status display flashes white.

#### Standard setting:



- For vacuuming delicate rugs and for daily vacuuming of lightly soiled floors. The appliance achieves the maximum runtime with this setting.

#### Turbo setting:

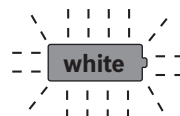

- For vacuuming hard floors and heavily soiled rugs and carpets. The appliance achieves a shorter run time at this level.

When vacuuming using accessories, only use the turbo setting.

13

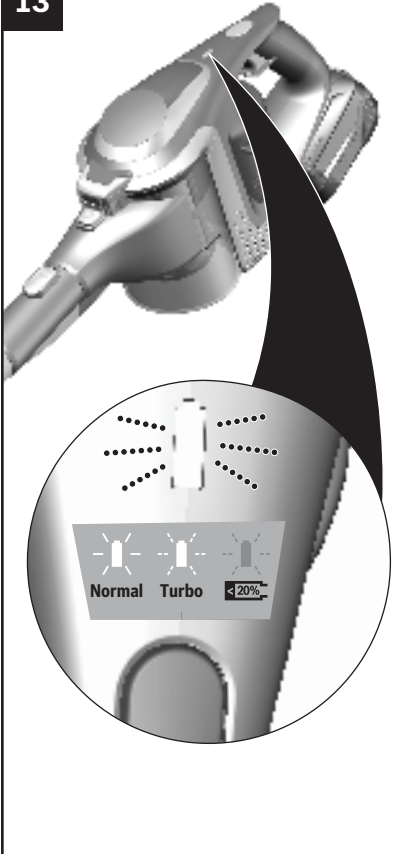

### In operation status indicator

Fig. 13

The LED in the indicator shows the operating status of the appliance.

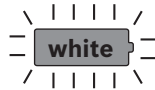

Operation with standard setting

When the status indicator lights up white, the appliance is being operated in standard power mode.

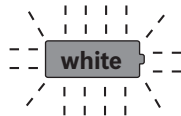

Operation with turbo setting

When the status indicator flashes white, the appliance is being operated in turbo power mode.

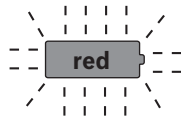

Battery low

When the status indicator flashes red, the battery must be recharged.

## Vacuuming

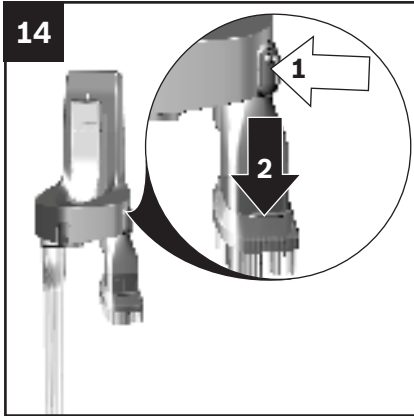

### Vacuum-cleaning with accessories

Fig. 14

- To remove the accessories, press the release button and pull the accessory down and out of the docking station.

After use, stow the accessories back in the docking station.

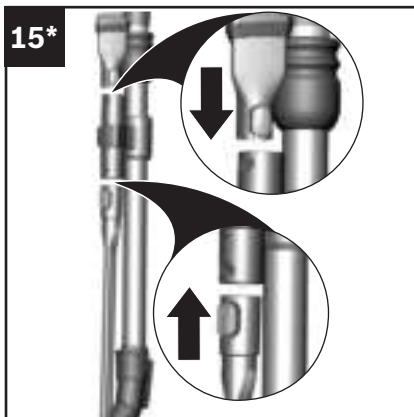

Fig. 15

### Variable accessory support\*

- To facilitate transport, you can insert your accessory support into the accessory holder on the suction pipe.

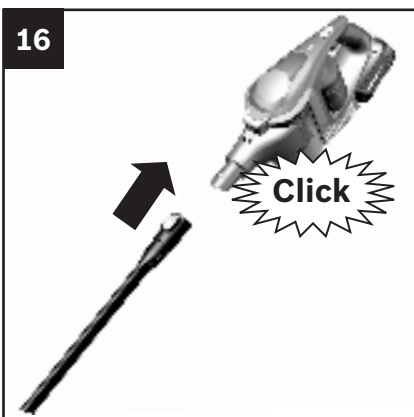

Fig. 16

- Attach the nozzles to the suction pipe or the appliance's connection port as required:

### Flexible crevice nozzle

- For vacuuming crevices and corners, etc.

\*depends on model

## Vacuuming

16

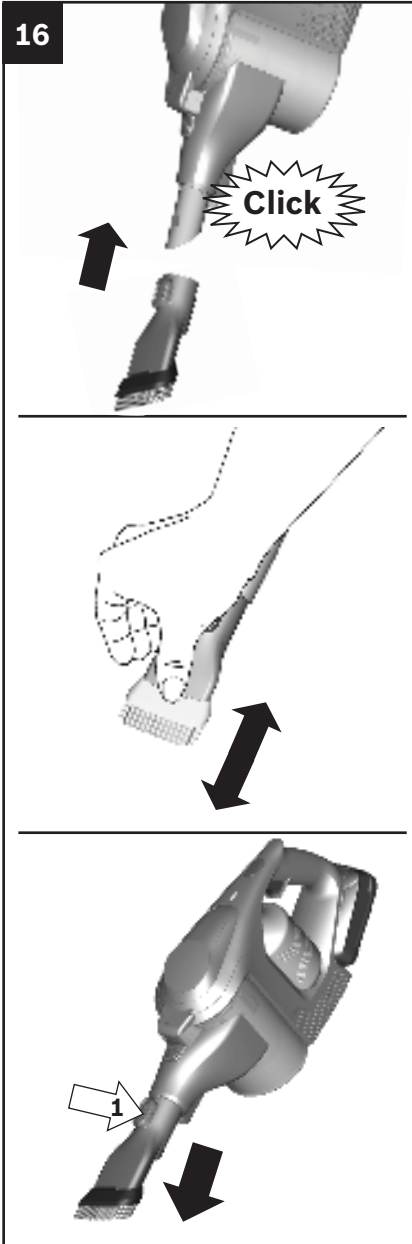

### 2-in-1 furniture brush with upholstery nozzle

Fig. 16

- For vacuuming window frames, cupboards, furniture, etc.
- After use, reinsert the crevice nozzle and 2-in-1 furniture brush with upholstery nozzle into the accessories holder.



16\*

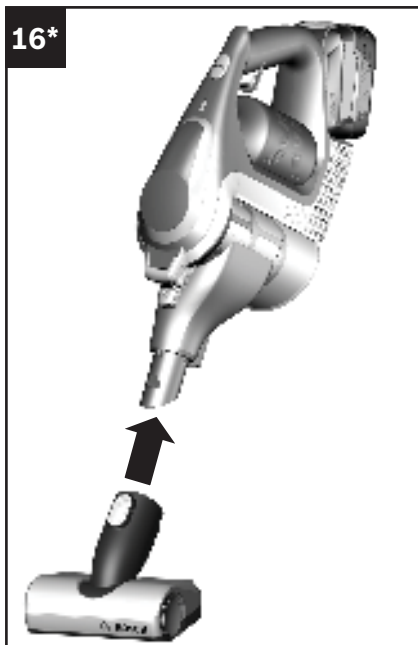

### Mini electrical nozzle\*

Fig. 16

- For intensive cleaning of upholstery

\*depends on model

17\*

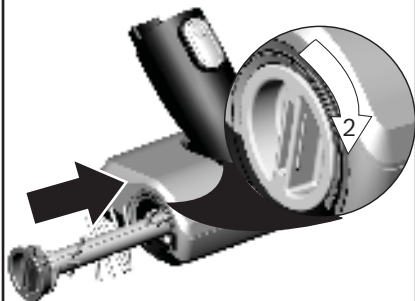
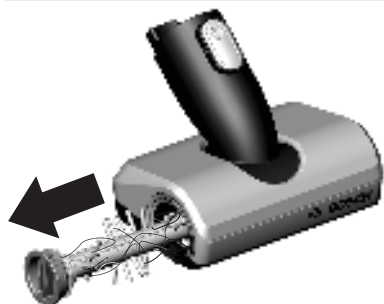
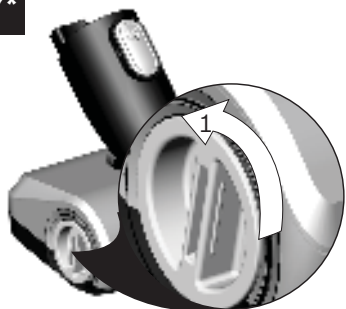

### Cleaning the mini electrical nozzle\*

Fig. 17\*

- Turn the rotary brush anti-clockwise to unlock it and pull it out to the side of the mini electrical nozzle.

- Use scissors to cut through threads and hairs wound round the brush and then remove them.

- Slide the rotary brush in at the side of the mini electrical nozzle and along the guide bar, and turn it clockwise to lock it in place.

### Warning!

The mini electrical nozzle must only be used with the brush roller fitted.

\*depends on model

## Vacuuming

18

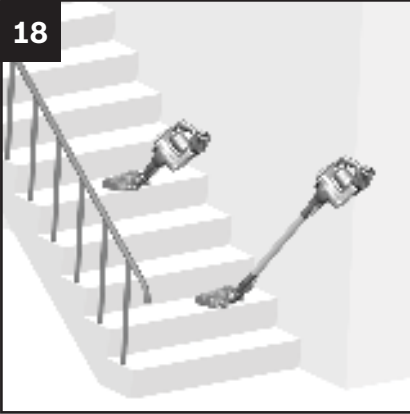

### Vacuum-cleaning stairs

Fig. 18

When vacuum-cleaning stairs, to provide better access, the suction pipe can also be removed and the floor nozzle placed directly on the appliance.

The suction pipe can be stowed in the fitted docking station during this time.

## After using the appliance

19

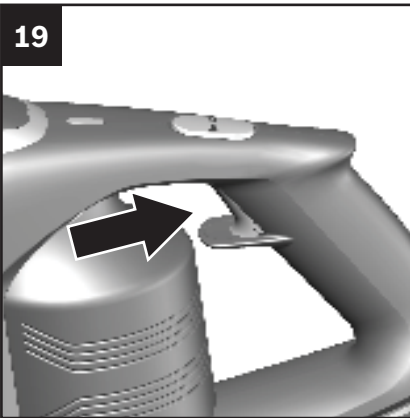

### Switching off the appliance

Fig. 19

Switch off the appliance once you have finished vacuuming.

- Move the on/off button in the direction of the arrow. The status indicator goes out.

## After using the appliance

20



### Stowing the appliance

Fig. 20

- Placing the appliance in the docking station.

To save space, it is recommended that you stow the appliance in the docking station. The appliance can also be stowed in the docking station when the battery is fully charged.

### Caution!

To prevent the appliance from tipping over, store it safely against a wall in the corner of a room or place the appliance in the docking station.

21



### Emptying the dust container

Fig. 21

In order to achieve the best possible vacuuming results, the dust container should be emptied after every use or, at the latest, when dust at one point in the dust container has reached the mark.

We recommend that you do not fill the dust container beyond the mark as this may lead to the filter becoming clogged with dust.

## After using the appliance

When emptying the dust container, always check how much dust there is in the filter unit and, if necessary, clean it as detailed in the "Filter care" instructions. Fig. 27

### Caution!

The filter can only be cleaned if the appliance is switched off. Never vacuum-clean without the filter unit in place.

22

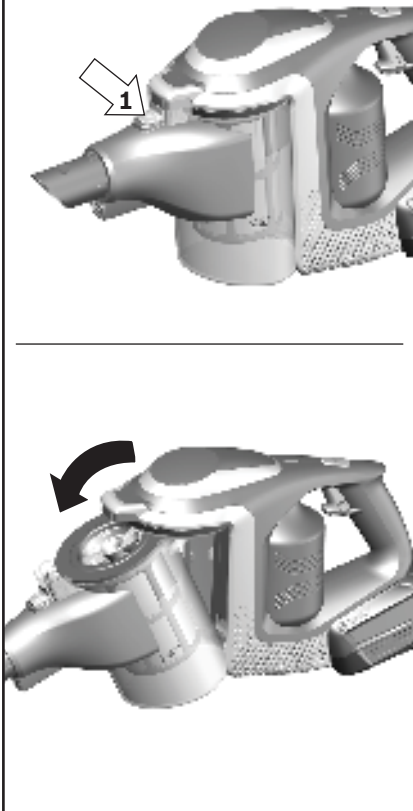

## Removing the dust container

Fig. 22

- Use the release button to release the dust container and remove it from the appliance.

## After using the appliance

23

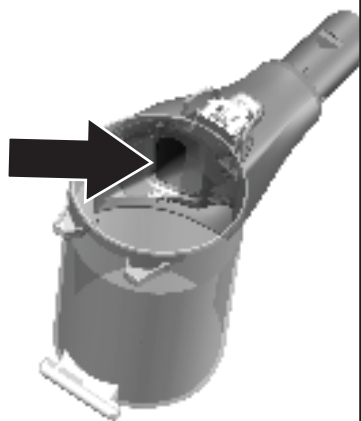
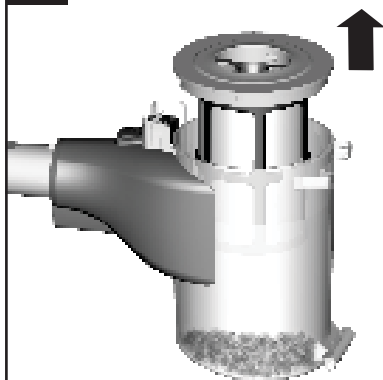

### Removing the filter unit

Fig. 23

- Take the filter unit out of the dust container

- Empty the dust container.

If necessary, wipe the dust container with a damp cloth.

- Remove any dirt that may have been lodged underneath the container ejector opening.

## After using the appliance

24

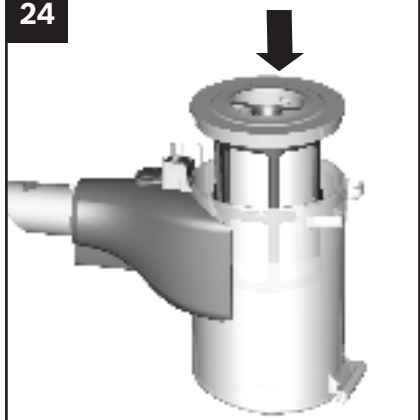

### Inserting the dust container

Fig. 24

- Insert the filter unit into the dust container, making sure it is correctly seated.
- Insert the dust container into the appliance so that it clicks audibly into place.

#### Caution!

If you notice any resistance when inserting the dust container, check that the filter is complete and that the filter unit and dust container are correctly seated.

## Removal

25

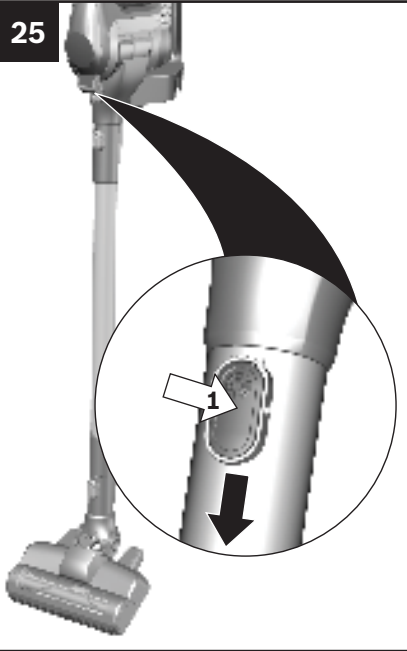

### Removing the suction pipe from the appliance

Fig. 25

- To release the suction pipe, press the release button and pull the suction pipe down to remove it.

26

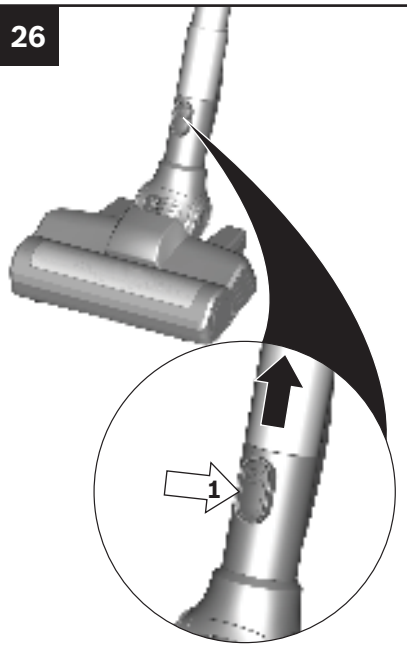

### Removing the suction pipe from the floor nozzle

Fig. 26

- To release the floor nozzle, press the release button and pull the suction pipe out of the floor nozzle.



## Filter care

27 a



b



### Caution!

The filter can only be cleaned if the appliance is switched off.

### Cleaning the fluff filter

#### Fig. 27

The fluff filter should be cleaned at regular intervals in order to ensure that the vacuum cleaner continues to perform optimally.

- Please switch off the appliance to clean the outer filter unit.
- Remove the dust container from the appliance. **Fig. 22**
- Take the filter unit out of the dust container. **Fig. 23**
- Clean the outer filter unit.

**a)** It is usually sufficient to lightly shake or tap out the fluff filter when the dust container is emptied in order to dislodge any particles of dirt.

**b)** If this is not sufficient, you can use a damp cloth to remove dirt particles from the surface.

## Filter care

28

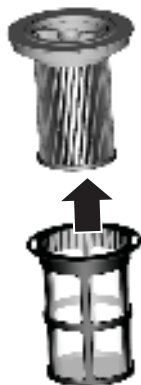
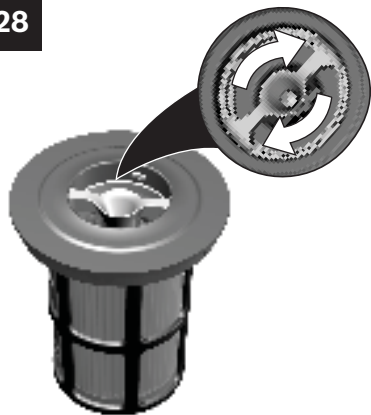

### Cleaning the plate filter (motor protection filter)

Fig. 28

- Switch off the appliance in order to clean the plate filter.

- To clean the plate filter, turn the knob at least three turns through 180°.

- Then remove the plate filter from the outer filter unit and empty the dirt.

We recommend that you clean the plate filter each time you empty the dust container.

If the plate filter is defective, a new one can be ordered from our customer service under the following spare part number: 12023349.

## Filter care

29



### Tapping out the plate filter

Fig. 29

If the plate filter is particularly dirty, the dirt can also be tapped out.

- To do this, remove the plate filter from the outer filter unit and tap it out over a bin.
- Once you have cleaned the plate filter, it is ready for use immediately.

#### Caution!

Do not wash out the plate filter.

30

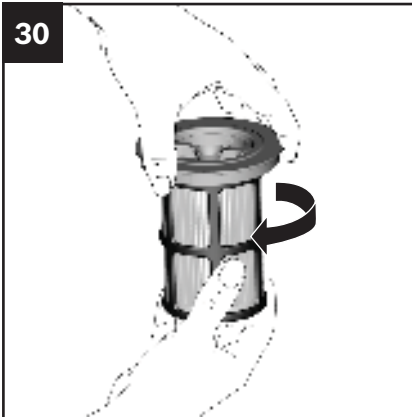

Fig. 30

- Insert the plate filter into the outer filter unit and lock it in place by turning it clockwise.
- Insert the filter unit into the dust container, making sure it is correctly seated. Insert the dust container into the appliance so that it clicks audibly into place. Fig. 24

## Cleaning the floor nozzle

31

a

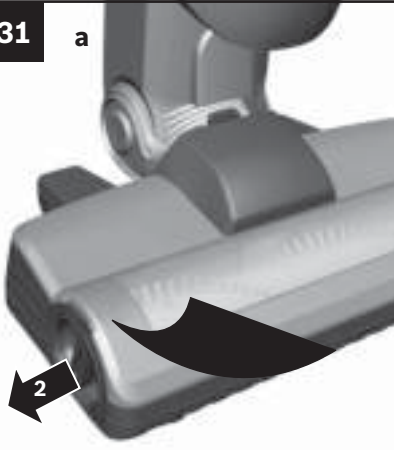

b



c

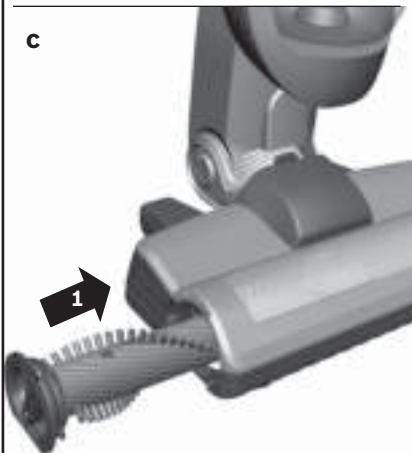

### Cleaning the brush roller

Before carrying out any maintenance, switch off the vacuum cleaner and disconnect it from the charging cable.

#### Fig. 31

- a) Turn the rotary brush anti-clockwise to unlock it and pull it out to the side of the floor nozzle.
- b) Use scissors to cut through threads and hairs wound round the rollers along the cutting groove.
- c) Slide the rotary brush into the floor nozzle and turn it clockwise to lock it in place.

- The brush roller is also self-cleaning. Use scissors to cut through the hairs and fibres lengthways on two opposite sides. Then operate the brush roller for 30 seconds to vacuum these up automatically.

#### Caution!

The floor tool must only be put into operation with the brush roller fitted.

## Cleaning instructions

Make sure that the upright vacuum cleaner is switched off and disconnected from the charging cable before cleaning it. The vacuum cleaner and plastic accessories can be cleaned with standard plastic cleaner.



**Do not use abrasive, glass-cleaning or all-purpose cleaning products. Never immerse the vacuum cleaner in water.**

Subject to technical modifications.

## Faults

### Troubleshooting

In the following cases, you should stop using the appliance immediately and contact customer service:

- If you have accidentally vacuumed up some liquid or liquid has entered the inside of the appliance.
- If the appliance has been dropped.

In these cases, the electrical safety of the appliance can no longer be guaranteed, even if no damage is visible on the outside.

Possible fault	Remedial action
The appliance is not working and there is no signal on the battery status indicator	Make sure that the battery is correctly inserted and/or that the battery is charged.
The appliance is not working and/or the battery status indicator lights up red for 10 seconds.	The battery may be too hot or too cold. Wait until battery has reached a suitable temperature.
The electric brush is not working or is making unusual noises	Clean the brush and remove any foreign objects where necessary
	Check whether the brush was inserted correctly and is locked in place
	If the problem continues, contact customer service
The brush switches off when the appliance is in operation	Switch off the appliance and check the nozzle for blockages. Remove any blockages and clean the nozzle.
	On carpets, select a lower power setting and start the cleaning process again.
	If you cannot switch the nozzle back on again, contact customer service.

## Status indicators

### Charging status indicator

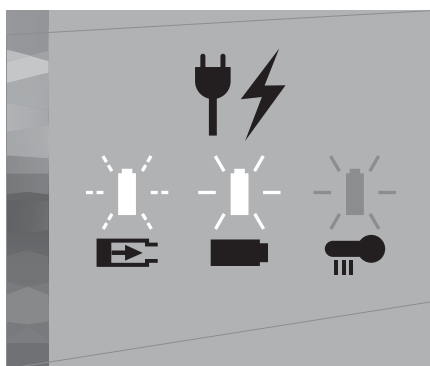

### In operation status indicator

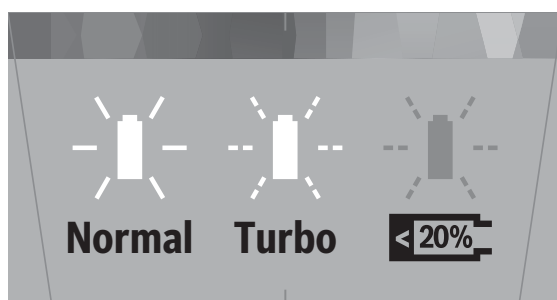

Appliance status	Status indicator function
Normal setting	Indicator lights up white.
Turbo setting	Indicator flashes white.
Battery charge < 20%	Indicator flashes red.
Battery is empty	Indicator goes out.
Charging	Indicator flashes white.
Battery is fully charged	Indicator lights up white and goes out after approx. 2 minutes.
Fault indicator	Indicator lights up red and goes out after approx. 10 seconds.

## Disposal



"This appliance is labelled in accordance with European Directive 2012/19/EU concerning used electrical and electronic appliances (waste electrical and electronic equipment - WEEE). The guideline determines the framework for the return and recycling of used appliances as applicable throughout the EU."

### Disposal information

Vacuum cleaners, batteries, accessories and packaging should be recycled in an environmentally responsible manner.

Do not dispose of the vacuum cleaner or the batteries along with your normal household waste.

#### ■ Packaging

The packaging is designed to protect the vacuum cleaner from being damaged in transit. It is made of environmentally friendly materials and can therefore be recycled. Dispose of packaging that is no longer required at an appropriate recycling point.

#### ■ Old appliances

Old appliances often still contain valuable materials. You should therefore take appliances that have reached the end of their service life to your dealer or a recycling centre so that they can be recycled. Please ask your dealer or your local council about current disposal methods.



## Disposal

### ■ Batteries:

According to the European Guideline 2006/66/EC, defective or used battery packs/batteries, must be collected separately and disposed of in an environmentally correct manner.

Battery packs/batteries:



Li-ion:

Please observe the instructions in section “Notes on transport”

<b>Données techniques</b> .....	<b>84</b>
<b>Utilisation conforme à l'usage prévu</b> .....	<b>85</b>
<b>Utilisation correcte</b> .....	<b>87</b>
<b>Batterie au lithium-ion</b> .....	<b>89</b>
<b>Remarques sur le transport</b> .....	<b>91</b>
<b>Description de l'appareil</b> .....	<b>92</b>
<b>Avant la première utilisation</b> .....	<b>94</b>
Assembler l'appareil et le tuyau d'aspiration .....	94
Assembler le tuyau d'aspiration et la brosse pour sols .....	94
Fixer le porte-accessoires variable* .....	94
Assembler la batterie et l'appareil .....	95
Montage de la fixation murale .....	96
Rangement des accessoires dans la cage murale .....	97
Rechargement .....	98
Chargez la batterie uniquement à l'aide du cordon de charge .....	98
Charge avec le chargeur rapide* .....	99
Charger la batterie dans la cage murale .....	99
Affichage du statut lors de la charge .....	100
<b>Aspiration</b> .....	<b>101</b>
Allumer l'appareil .....	101
Régler la puissance d'aspiration .....	101
Affichage du statut fonctionnement .....	102
<b>Aspirer avec des accessoires supplémentaires</b> .....	<b>103</b>
Support d'accessoires variable* .....	103
Suceur long flexible .....	103
Brosse aspirateur pour meuble 2-en-1 avec suceur ameublement ..	104
Mini-brosse électrique* .....	105
Nettoyage de la mini-brosse électrique* .....	106
<b>Après utilisation</b> .....	<b>107</b>
Aspirer sur des escaliers .....	107
Mettre l'appareil hors tension .....	107
Ranger l'appareil .....	108
Vider le collecteur de poussières .....	108

Enlever le collecteur de poussières . . . . .	109
Extraire l'unité de filtre . . . . .	110
Mettre le collecteur de poussières en place . . . . .	111
<b>Démontage . . . . .</b>	<b>112</b>
Assembler l'appareil et le tuyau d'aspiration . . . . .	112
Assembler le tuyau d'aspiration et la brosse pour sols . . . . .	112
<b>Entretien des filtres . . . . .</b>	<b>113</b>
Nettoyer le filtre à peluche . . . . .	113
Nettoyer le filtre à lamelles (filtre de protection du moteur) . . . . .	114
Débourrer le filtre à lamelles . . . . .	115
<b>Nettoyage de la brosse pour sols . . . . .</b>	<b>116</b>
Nettoyer la brosse cylindrique . . . . .	116
<b>Consignes de nettoyage . . . . .</b>	<b>117</b>
<b>Dérangements . . . . .</b>	<b>118</b>
Résolution de problème . . . . .	118
<b>Affichages de statut . . . . .</b>	<b>119</b>
Affichage de statut du processus de charge . . . . .	119
Affichage de statut du fonctionnement . . . . .	119
<b>Consignes pour la mise au rebut . . . . .</b>	<b>120</b>
<b>Service clients . . . . .</b>	<b>203</b>
<b>Garantie . . . . .</b>	<b>206</b>

## Données techniques

### Station de charge

Entrée : 220 - 240 V ~50/60 Hz

Sortie : 23,5 V = 1.0 A

### Appareil

Type de cellules de batterie : lithium-ion

Tension nominale : 18 V

Bruit  
(selon le réglage de la puissance) 80 dB (A)\*

\* mesuré selon DIN EN 60704-2-1

## Utilisation conforme à l'usage prévu

Nous vous remercions d'avoir choisi un aspirateur Bosch de la série BSS8. Utilisez exclusivement les accessoires d'origine Bosch. Ils sont spécialement conçus pour votre aspirateur, afin d'obtenir un résultat de nettoyage optimal. Conservez la présente notice d'utilisation. Si vous remettez le aspirateur à une tierce personne, veuillez-y joindre sa notice d'utilisation.

## Utilisation conforme à l'usage prévu

Cet appareil est destiné exclusivement à une utilisation domestique et non professionnelle. Cet appareil est conçu pour une utilisation jusqu'à une altitude maximale de 2000 m.

### **Pour éviter toute blessure ou tout dommage, l'aspirateur ne doit pas être utilisé :**

- sur des personnes ou des animaux.
- pour aspirer des :
  - substances nocives, coupantes, chaudes ou incandescentes.
  - substances humides ou liquides.
  - substances et gaz facilement inflammables ou explosifs.
  - cendres, suies de poêles et d'installations de chauffage central.
  - poussières de toner provenant d'imprimantes et de photocopieurs.

## Pièces détachées, accessoires

Tout comme nos pièces détachées d'origine, nos accessoires d'origine et nos accessoires spéciaux sont adaptés aux propriétés et aux exigences de nos aspirateurs. Par conséquent, nous vous recommandons d'utiliser exclusivement nos pièces détachées d'origine, nos accessoires d'origine, nos accessoires spéciaux. Ainsi, vous pouvez garantir une grande durée de vie ainsi qu'une qualité supérieure durable de la puissance de nettoyage de votre aspirateur.

## Consignes de sécurité

### ! Remarque

- L'utilisation de pièces détachées, d'accessoires/accessoires spéciaux peut entraîner des dommages sur votre aspirateur qui ne sont pas couverts par notre garantie dans la mesure où ces dommages ont expressément été causés par l'utilisation de tels produits.

## Consignes de sécurité

Cet aspirateur répond aux règles techniques reconnues et aux prescriptions de sécurité applicables.

- Cet appareil peut être utilisé par des enfants à partir de l'âge de 8 ans et par des personnes ayant des capacités physiques, sensorielles ou mentales restreintes ou ayant un manque d'expérience et/ou de connaissances, s'ils sont sous surveillance ou ont été informés de la manipulation sûre de l'appareil et ont compris les dangers qui en résultent.
- Ne laissez pas les enfants jouer avec l'appareil, même lorsqu'il est suspendu à la cage murale.
- Le nettoyage de l'appareil et l'entretien par l'utilisateur ne peuvent pas être réalisés par des enfants sans surveillance.
- Les films et les sacs plastiques doivent être conservés hors de portée des jeunes enfants et être éliminés.  
=> Il existe un risque d'asphyxie !

### Utilisation correcte

- Pour recharger la batterie, utilisez exclusivement le cordon de charge ou le chargeur rapide d'origine compris dans la livraison.
- Raccordez et mettez en service le cordon de charge et le chargeur rapide uniquement selon les indications figurant sur la plaque signalétique.
- Rangez et chargez l'appareil uniquement à l'intérieur.
- N'exposez pas l'appareil à des températures inférieures à 0°C ni supérieures à 45°C.
- N'aspirez jamais sans le réservoir à poussières ni sans le filtre de protection du moteur.  
=>L'appareil risque d'être endommagé !
- Évitez d'aspirer avec le suceur et le tube à proximité de la tête.  
=>Il existe un risque de blessure !
- N'utilisez plus le cordon de charge s'il est endommagé ; remplacez-le par un cordon de charge d'origine.
- Pour débrancher le cordon de charge, ne tirez pas sur le cordon d'alimentation, mais sur la fiche.
- Ne tirez pas le cordon de charge au-dessus d'arêtes coupantes et veillez à ne pas le coincer.
- Avant toute intervention sur l'aspirateur, éteignez l'appareil ou bien débranchez le cordon de charge du secteur.
- Ne mettez pas l'aspirateur en service s'il est défectueux.
- En cas de panne, éteignez l'appareil ou bien débranchez le cordon de charge du secteur.
- Pour éviter tout risque de danger, seul le service après-vente agréé est autorisé à effectuer des réparations et à remplacer des pièces sur l'aspirateur.
- Dans les cas suivants, vous devez immédiatement mettre l'appareil hors service et appeler le service après-vente :
  - si par inadvertance vous avez aspiré du liquide ou si du liquide est parvenu à l'intérieur de l'appareil
  - si l'appareil est tombé et est endommagé.
- N'exposez pas l'aspirateur aux influences atmosphériques, à l'humidité ni aux sources de chaleur.

## Utilisation correcte

- Ne mettez pas de substances inflammables ou à base d'alcool sur les filtres (filtre de protection du moteur, filtre de sortie d'air etc.).
- L'aspirateur n'est pas compatible pour un travail de chantier.  
=>L'aspiration de gravats risque d'endommager l'appareil.
- Éteignez l'appareil si vous ne l'utilisez pas.
- Cet aspirateur n'est pas doté d'une fonction d'autonomie. Évitez de faire tomber l'appareil. Ne posez pas l'aspirateur contre un mur ou des bords de table.
- L'emballage protège l'aspirateur des dommages pendant le transport. Nous vous recommandons par conséquent de conserver l'emballage pour des transports ultérieurs.
- Veillez à ne pas faire entrer en contact les cheveux, les vêtements amples, les doigts et les autres parties du corps avec les ouvertures ou les pièces mobiles, telles que le rouleau brosse. Ne dirigez pas les tubes, les tuyaux ni les buses vers les yeux ou les oreilles, et ne les mettez pas dans votre bouche.



### Batterie au lithium-ion

- Lisez toutes les notices et consignes de sécurité.
  - ⇒ Le non-respect des notices et consignes de sécurité peut provoquer des chocs électriques, des incendies et/ou de graves blessures.
- Conservez toutes les notices et consignes de sécurité pour une utilisation ultérieure.
- Ces consignes de sécurité sont uniquement valables pour les batteries au lithium-ion de Bosch ! Seules les batteries de la gamme "Power for ALL" sont adaptées à cet appareil.
- N'ouvrez pas la batterie.
  - ⇒ Cela peut provoquer un court-circuit.
- Protégez la batterie de la chaleur, par ex. même pendant une exposition prolongée aux rayons du soleil, un incendie, l'eau et l'humidité. ⇒ Il existe un risque d'explosion.
- En cas d'endommagement et d'utilisation incorrecte de la batterie, des vapeurs peuvent s'échapper. Respirez de l'air frais et en cas de troubles, consultez un médecin.
  - ⇒ Les vapeurs peuvent irriter les voies respiratoires.
- En cas de batterie défectueuse, du liquide peut s'échapper et asperger les objets attenants. Vérifiez les parties concernées.
  - ⇒ Nettoyez-les ou remplacez-les le cas échéant.
- Utilisez uniquement la batterie avec votre appareil électrique Bosch.
  - ⇒ C'est le seul moyen de protéger la batterie contre une surcharge dangereuse.
- Rechargez la batterie uniquement à l'aide du chargeur recommandé par le fabricant.
  - ⇒ Si vous utilisez un chargeur adapté à un certain type de batterie pour d'autres types de batterie, vous risquez de provoquer un incendie.
- Utilisez uniquement la batteries spécialement adaptées à votre appareil électrique.
  - ⇒ L'utilisation d'autres batteries peut provoquer des blessures et un incendie.

## Batterie au lithium-ion

- Éloignez les batteries non utilisées des trombones, pièces de monnaie, clés, clous, vis, ou tout autre petit objet métallique qui pourrait provoquer un pontage des contacts.
  - => Un court-circuit entre les contacts de batterie peut entraîner des brûlures ou un incendie.
- En cas d'utilisation inadéquate, du liquide peut s'échapper des batteries. Évitez tout contact avec ce liquide. En cas de contact accidentel, rincez abondamment à l'eau. En cas de contact du liquide avec les yeux, consultez immédiatement un médecin.
  - => Le liquide s'échappant d'une batterie peut irriter la peau ou provoquer des brûlures.

### Remarques sur le transport

Les batteries au lithium-ion intégrées sont soumises aux exigences du droit relatif aux marchandises dangereuses. Les batteries peuvent être transportées par l'utilisateur sur la route sans autres dispositions. En cas d'expédition par un tiers (par ex. transport aérien ou routier), des exigences particulières doivent être respectées en termes d'emballage et de marquage. Dans ce cas, pour la préparation de l'équipement à envoyer, il faut faire appel à un expert spécialisé dans le transport de marchandises dangereuses.

Expédiez les batteries uniquement si le boîtier n'est pas endommagé. Masquez les contacts ouverts avec du ruban adhésif et emballez la batterie de manière à ce qu'elle ne bouge pas à l'intérieur de l'emballage. Veuillez également respecter les autres réglementations nationales en vigueur.

## Description de l'appareil

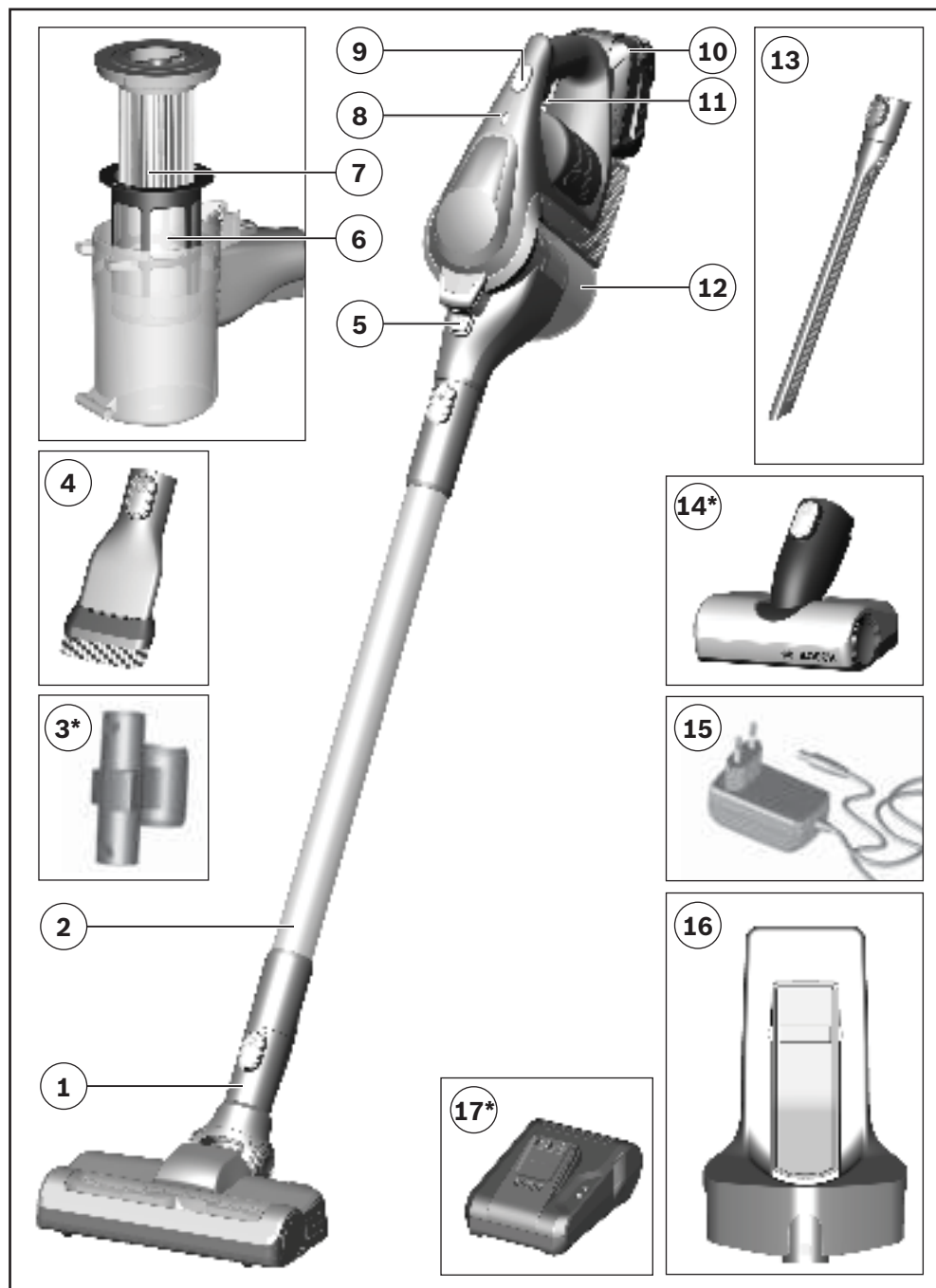

## Description de l'appareil

- |  |                              |
|--|------------------------------|
| ① Brosse pour sols avec électrobrosse                  | ⑩ Batterie                   |
| ② Tuyau d'aspiration                                   | ⑪ Interrupteur Marche/ Arrêt |
| ③ Porte-accessoires variable*                          | ⑫ Collecteur de poussières   |
| ④ Brosse aspirateur pour meuble 2-en-1                 | ⑬ Suceur long flexible       |
| ⑤ Touche de déverrouillage du collecteur de poussières | ⑭ Mini-brosse électrique*    |
| ⑥ Filtre à peluche                                     | ⑮ Cordon de charge           |
| ⑦ Filtre à cartouche                                   | ⑯ Cage murale                |
| ⑧ Indicateur d'état de charge de la batterie           | ⑰ Chargeur rapide*           |
| ⑨ Interrupteur Turbo                                   |                              |

\* l'équipement peut varier selon le type d'appareil

## Avant la première utilisation

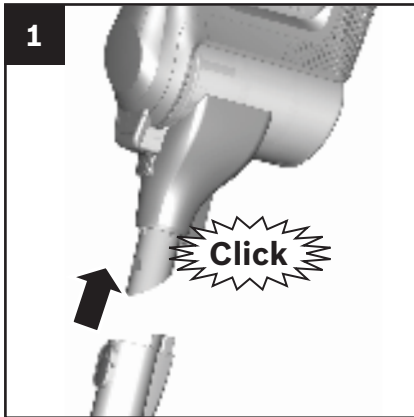

### Assembler l'appareil et le tuyau d'aspiration

Fig. 1

- Enfichez le tuyau d'aspiration sur le tube de l'aspirateur et verrouillez-le.

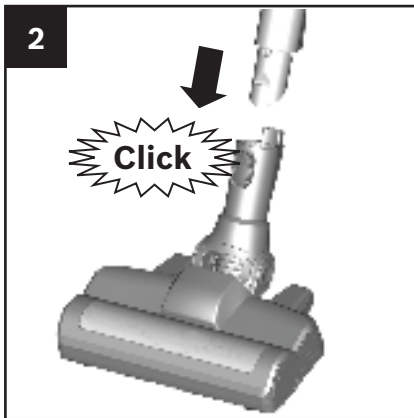

### Assembler le tuyau d'aspiration et la brosse pour sols

Fig. 2

- Fixez le tuyau d'aspiration dans la brosse pour sols et encliquez-le.

#### Attention!

La brosse pour sols ne convient pas pour aspirer des petites pièces telles que des tessons, jouets, épingles, trombones, etc.

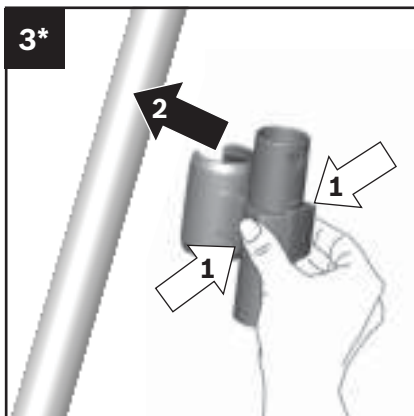

### Fixer le porte-accessoires variable\*

Fig. 3\*

- Fixez le porte-accessoires dans la position souhaitée sur le tube télescopique.

\*selon l'équipement

## Avant la première utilisation



### Assembler la batterie et l'appareil

Fig. 4

- Insérez la batterie au-dessus des rails de guidage dans l'aspirateur, et verrouillez-la.

- Pour la détacher, appuyez sur le bouton de déverrouillage et retirez la batterie vers l'arrière de l'appareil.

#### **Attention!**

Les accus de l'aspirateur doivent être chargés au moins 6 heures avant la première utilisation. Chargez uniquement l'appareil avec le cordon de charge fourni.

5

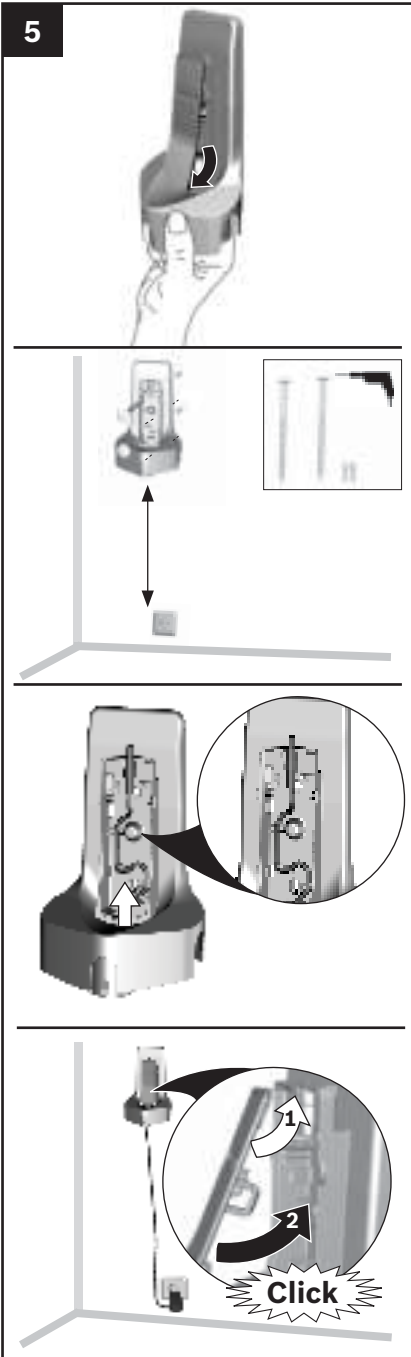

### Montage de la fixation murale

L'utilisation d'une cage murale pour la charge et le stockage de l'appareil est recommandée pour la bonne capacité de rangement.

La charge et le rangement sont cependant également possibles sans cage murale.

#### Fig. 5

- Installez la cage murale à proximité d'une prise.
- Pour ce faire, retirez la façade de la cage murale. Saisissez la cage murale par le bas et appuyez de l'intérieur sur la façade pour la faire sortir du verrouillage. Installez la cage murale sur le mur à l'aide des vis correspondantes.

Veillez à ce que le support soit monté à une distance suffisante du sol pour faciliter l'insertion et le retrait de l'appareil.

- Enfillez la petite fiche du cordon de charge du bas dans la cage murale et placez-la en haut dans le creux préformé.
- Le raccord est fixé en plaçant et verrouillant la façade.
- Connectez la fiche du cordon de charge dans la prise secteur.



## Avant la première utilisation

6



### Rangement des accessoires dans la cage murale

Les accessoires supplémentaires peuvent être rangés dans la cage murale montée pour économiser de la place.

**Fig. 6**

- La cage murale dispose de deux emplacements pour le rangement d'accessoires avec connexion des accessoires (1) et d'un emplacement pour ranger le tuyau d'aspiration (2).

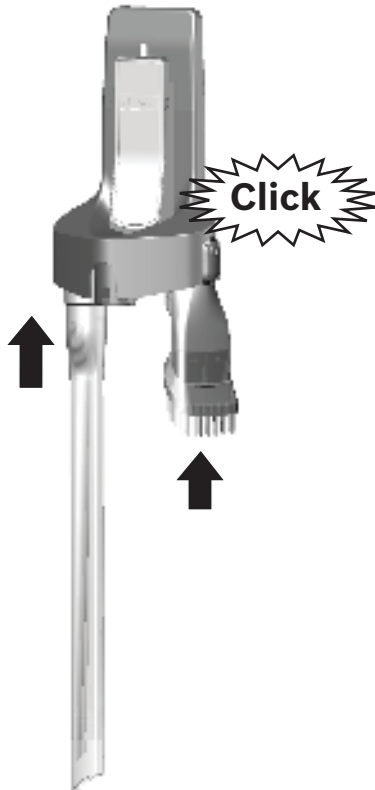

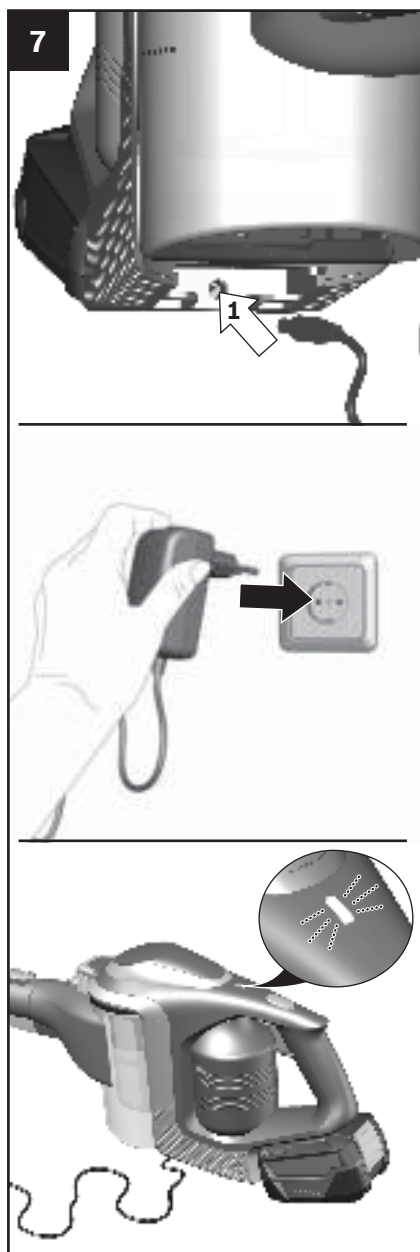

### Rechargement

**Chargez la batterie uniquement à l'aide du cordon de charge**

**Fig. 7**

- Placez l'aspirateur à charger à proximité d'une prise.
- Branchez le cordon de charge en-dessous dans le connecteur de l'appareil.
- Connectez la fiche du cordon de charge dans la prise secteur.
- L'affichage du statut de l'aspirateur clignote lentement en blanc pendant tout le processus de charge.
- Dès que la batterie est entièrement chargée, l'affichage du statut cesse de clignoter et s'allume en blanc fixe pendant quelques minutes avant de s'éteindre.  
Pour vérifier si la charge est correcte, débranchez brièvement l'appareil du secteur. Le témoin s'allume ensuite de nouveau en blanc.
- Le cordon de charge et l'aspirateur balai peuvent chauffer : cela est normal et sans risque.
- Vous pouvez toujours charger l'aspirateur lorsqu'il n'est pas utilisé.

## Rechargement

8\*



### Charge avec le chargeur rapide\*

Fig. 8

- Pour charger dans le chargeur rapide, la batterie doit être retirée de l'appareil.
- La notice d'utilisation jointe vous fournit des explications sur le fonctionnement du chargeur rapide.

9

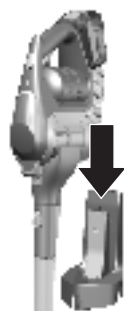

### Charger la batterie dans la cage murale

Fig. 9

- Déposez l'aspirateur de haut en bas dans la cage murale.
- L'affichage du statut de l'aspirateur clignote lentement en blanc pendant tout le processus de charge.
- Dès que la batterie est entièrement chargée, l'affichage du statut cesse de clignoter et s'allume en blanc fixe pendant quelques minutes avant de s'éteindre. Pour vérifier si la charge est correcte, débranchez brièvement l'appareil du secteur. Le témoin s'allume ensuite de nouveau en blanc.

\*selon l'équipement

## Rechargement

9

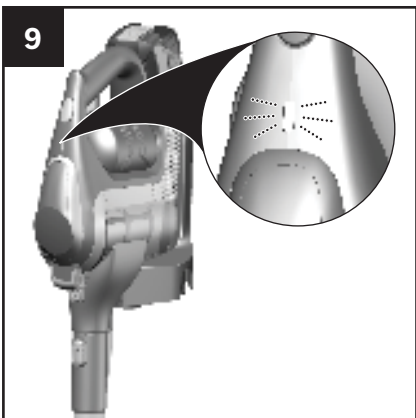

- Le cordon de charge et l'aspirateur balai peuvent chauffer : cela est normal et sans risque.
- Vous pouvez toujours charger l'aspirateur lorsqu'il n'est pas utilisé.

### Affichage du statut lors de la charge

Fig. 10

L'indicateur indique l'état de charge de la batterie.

10

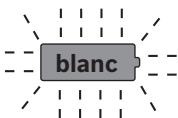
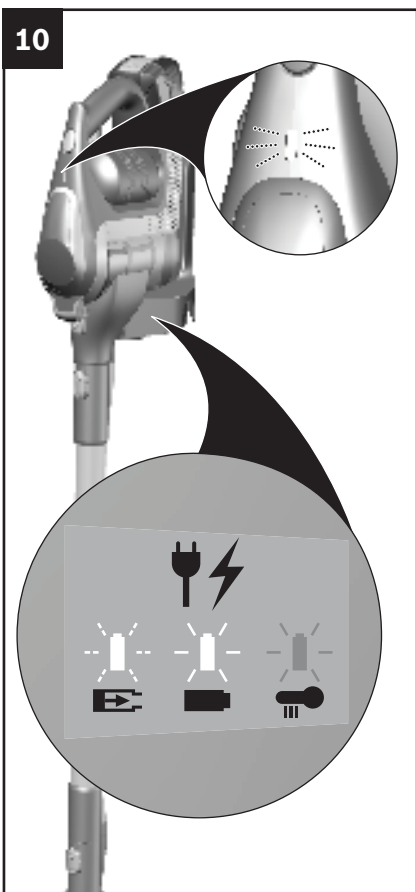

La batterie est en charge.

Lorsque l'affichage du statut clignote en blanc, la batterie est en train de charger.

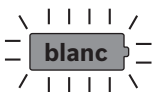

Batterie entièrement chargée

Si l'affichage du statut s'allume en blanc, la batterie est entièrement chargée.

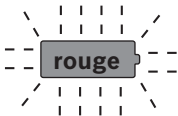

Défaut de la batterie

Si l'affichage du statut clignote en rouge, la batterie n'est pas en train de charger. La batterie peut surchauffer ou être trop froide.

11

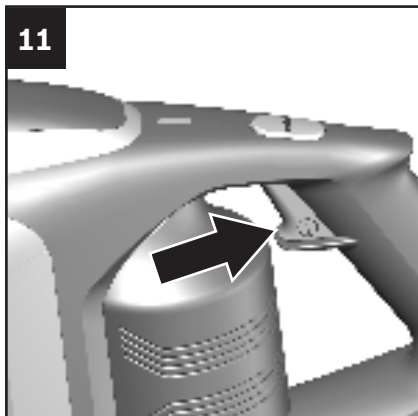

### Allumer l'appareil

Fig. 11

- Poussez l'interrupteur marche/arrêt dans le sens de la flèche. En fonctionnement, l'affichage du statut s'allume en vert.

12

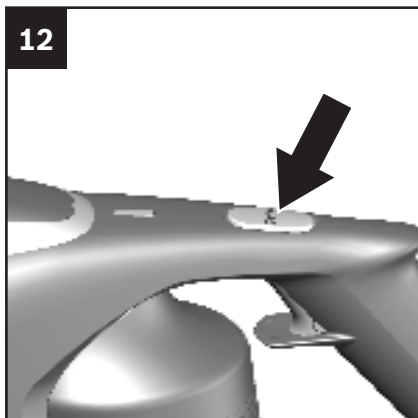

### Régler la puissance d'aspiration

Fig. 12

Appuyez en plus sur la touche Turbo dans le sens de la flèche pour activer la fonction Turbo. Le voyant d'état clignote en blanc.

#### Niveau Standard:

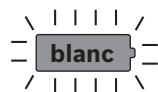

- Pour passer l'aspirateur sur des tapis délicats et pour un nettoyage quotidien en cas de faible salissure. L'appareil atteint ici la durée de marche maximale.

#### Niveau Turbo:

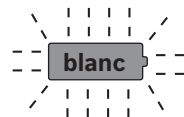

- Pour passer l'aspirateur sur des sols durs ou des tapis et moquettes très sales. La durée de marche de l'appareil est plus courte. Aspiration avec des accessoires supplémentaires uniquement au niveau Turbo.

13

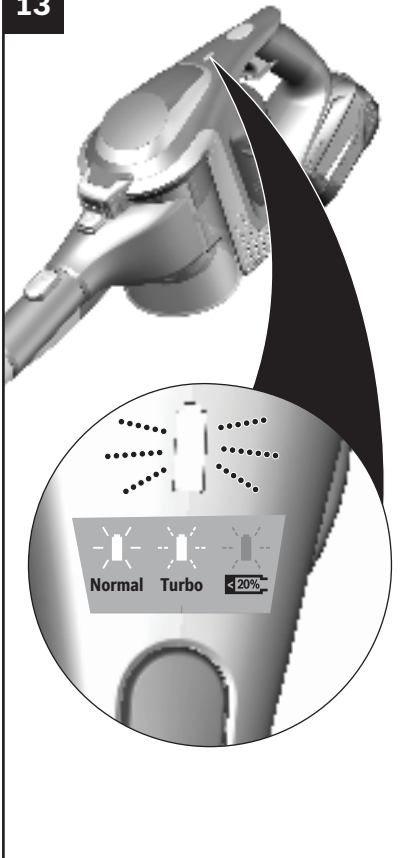

### Affichage du statut fonctionnement

Fig. 13

La LED de l'affichage indique l'état de fonctionnement de l'appareil.

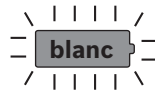

Fonctionnement niveau Standard

Si l'affichage du statut s'allume en blanc, l'appareil fonctionne en mode de puissance Standard.

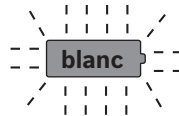

Fonctionnement du niveau Turbo

Si l'affichage du statut clignote en blanc, l'appareil fonctionne en mode de puissance Turbo.

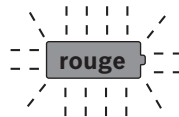

Charge résiduelle faible

Si l'affichage du statut clignote en rouge, la batterie doit être rechargée.

## Aspiration

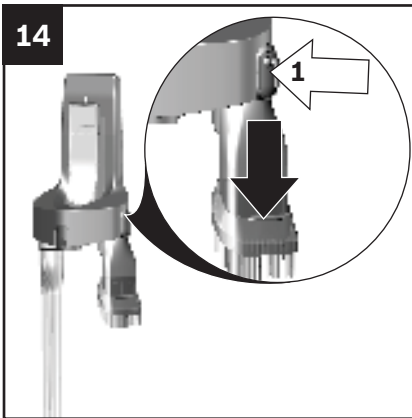

### Aspirer avec des accessoires supplémentaires

Fig. 14

- Pour retirer les accessoires, appuyez sur le bouton de déverrouillage et retirez les accessoires par le bas de la cage murale.
- Après utilisation, rangez les accessoires dans la fixation murale. Fig. 5

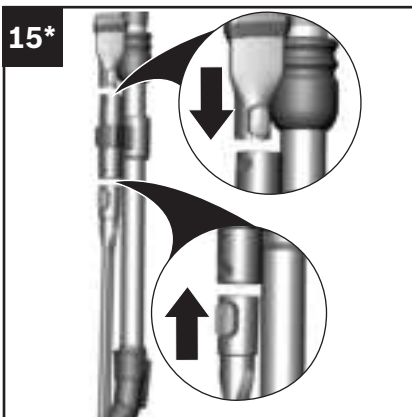

Fig. 15\*

### Support d'accessoires variable\*

- Pour faciliter le transport, vous pouvez insérer vos accessoires supplémentaires dans le support d'accessoires sur le tuyau d'aspiration.

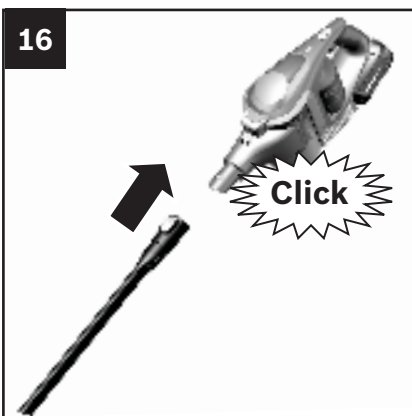

Fig. 16

- Insérez les buses sur le tube d'aspiration ou sur le tube de l'appareil, selon les besoins :

### Suceur long flexible

- pour aspirer les joints et les coins, etc.

\*selon l'équipement

## Aspiration

16

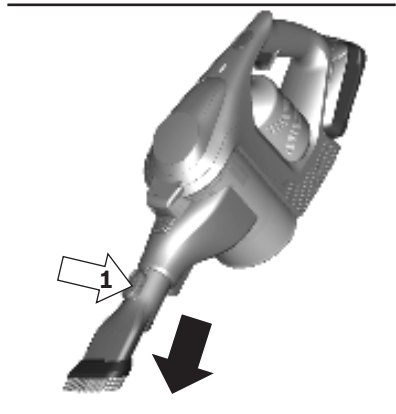
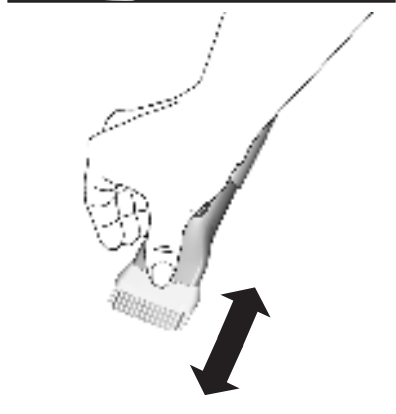
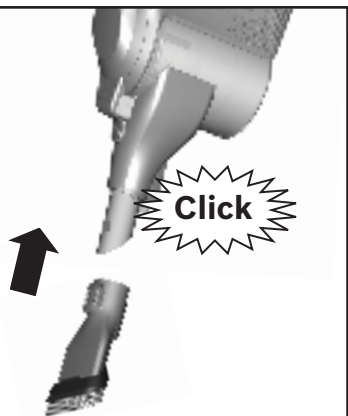

### Brosse aspirateur pour meuble 2-en-1 avec suceur ameublement Fig. 16

- Pour aspirer les châssis de fenêtre, armoires, meubles, etc.
- Après l'utilisation, remettez le suceur long et la brosse aspirateur pour meubles 2-en-1 avec le suceur ameublement dans le porte-accessoires.



16\*

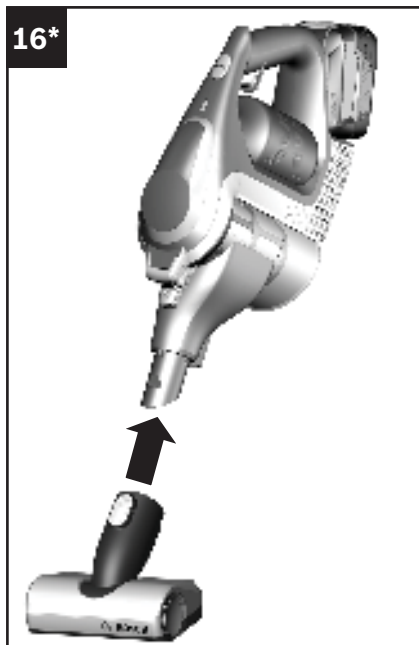

### Mini-brosse électrique\*

Fig. 16

- Pour le nettoyage intense de meubles capitonnés

\*selon l'équipement

17\*

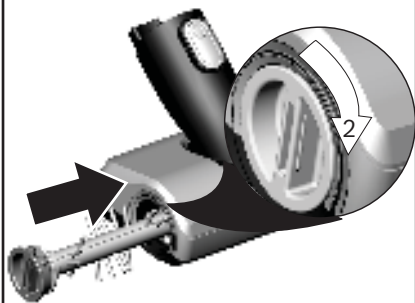
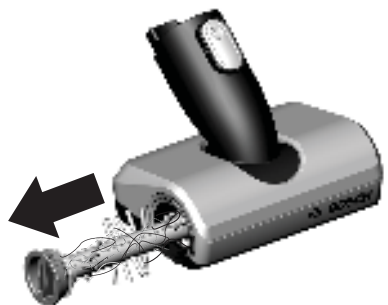
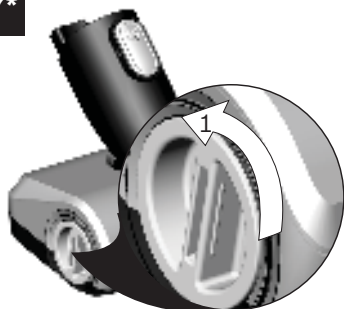

### Nettoyage de la mini-brosse électrique\*

Fig. 17\*

- Déverrouillez la brosse cylindrique en la tournant dans le sens horaire et retirez-la latéralement de la mini-brosse électrique.

- Coupez et retirez les fils et les cheveux enroulés avec des ciseaux.
- Introduisez la brosse cylindrique latéralement le long de la tige de guidage dans la mini-brosse électrique, puis verrouillez-la dans le sens horaire.

#### **Attention!**

La mini-brosse électrique doit uniquement être utilisée avec une brosse rotative en place.

\*selon l'équipement

## Aspiration

18

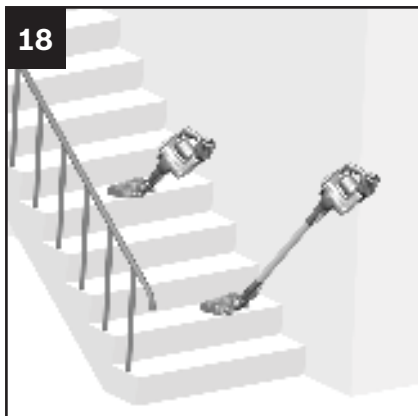

### Aspirer sur des escaliers

Fig. 18

Lorsque vous passez l'aspirateur sur des escaliers, pour une meilleure accessibilité, le tuyau d'aspiration peut être aussi démonté et vous pouvez enficher directement la brosse pour sols sur l'appareil. Le tuyau d'aspiration peut être rangé dans la cage murale montée.

## Après utilisation

19

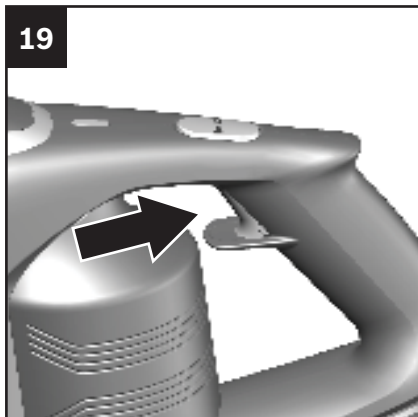

### Mettre l'appareil hors tension

Fig. 19

Éteignez l'appareil après le nettoyage.

- Poussez l'interrupteur marche/arrêt dans le sens de la flèche. L'affichage du statut s'éteint.

20



### Ranger l'appareil

Fig. 20

- Placez l'appareil sur la cage murale.

Pour économiser de la place, il est recommandé de ranger l'appareil dans la cage murale. L'appareil peut aussi être rangé dans la cage murale même avec une batterie entièrement chargée.

### Attention!

pour éviter tout basculement de l'appareil, mettez-le en sécurité dans un coin de mur ou placez l'appareil dans la cage murale.

21

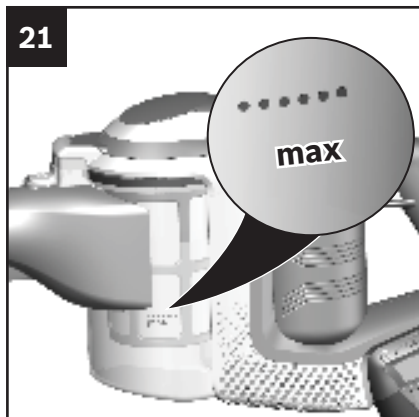

### Vider le collecteur de poussières

Fig. 21

Afin d'obtenir un résultat de nettoyage optimal, il est recommandé de vider le collecteur de poussières après chaque utilisation, et au plus tard lorsque la poussière a atteint le repère du collecteur de poussières.

Nous vous recommandons de veiller à ne pas dépasser le repère du collecteur de poussières, car cela conduit à un important encrassement du filtre.

## Après utilisation

Lorsque vous videz le collecteur de poussières, veillez également à toujours contrôler le degré de salissure de l'unité de filtre extérieure et à nettoyer celle-ci si besoin en procédant selon les instructions « Entretien des filtres ». Fig. 27

### Attention!

il est impératif de débrancher l'appareil avant de réaliser toutes les opérations suivantes. N'aspirez jamais sans unité de filtre.

### Enlever le collecteur de poussières

#### Fig. 22

- Déverrouillez le collecteur de poussières à l'aide du bouton de déverrouillage et retirez-le de l'appareil.

22

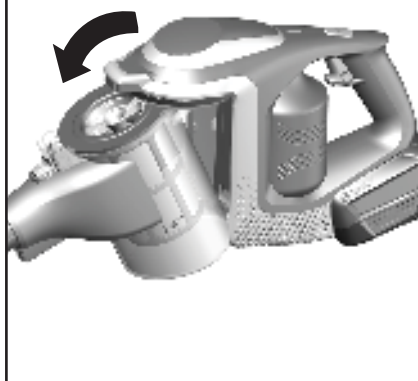
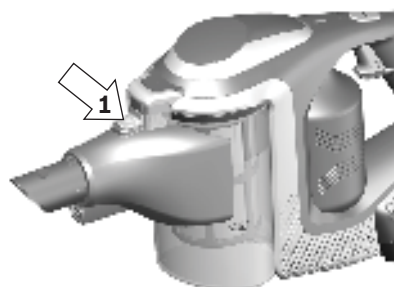

23

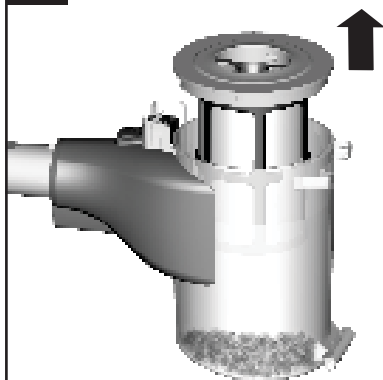

### Extraire l'unité de filtre

Fig. 23

- Extrayez l'unité de filtre du collecteur de poussières



- Videz le collecteur de poussières.

Si nécessaire, essuyez le bac à poussière avec un chiffon humide.



- Éliminez les saletés éventuellement présentes en-dessous de l'ouverture d'éjection.

24

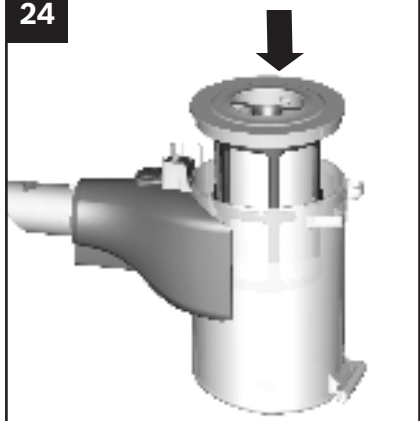

### Mettre le collecteur de poussières en place

Fig. 24

- Insérez l'unité de filtre dans le collecteur de poussières, tout en veillant à ce qu'elle soit correctement en place.
- Placez le collecteur de poussières dans l'appareil et encliquez-le de manière audible.

#### **Attention!**

si vous sentez une résistance en installant le collecteur de poussières, vérifiez si les filtres sont au complet et si l'unité de filtre et le collecteur de poussières sont correctement mis en place.

## Démontage

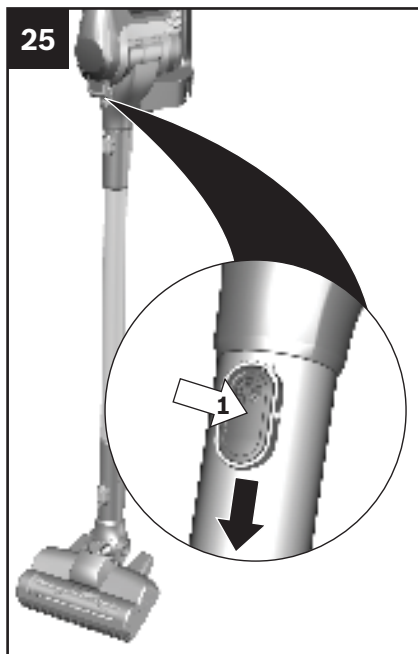

### Assembler l'appareil et le tuyau d'aspiration

Fig. 25

- Pour retirer le tuyau d'aspiration, appuyez sur le bouton de déverrouillage et retirez le tuyau d'aspiration vers le bas.

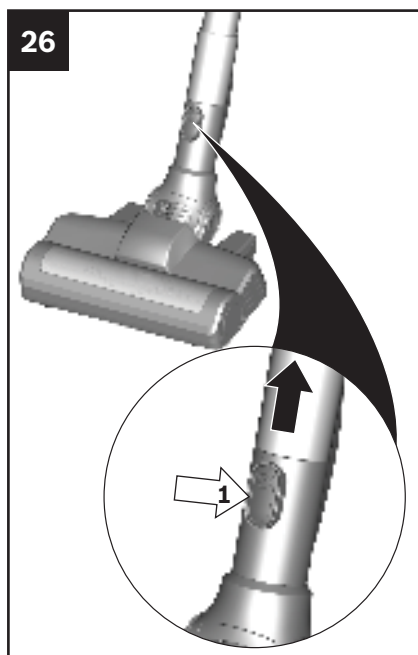

### Assembler le tuyau d'aspiration et la brosse pour sols

Fig. 26

- Pour retirer la brosse pour sols, appuyez sur le bouton de déverrouillage et retirez le tuyau d'aspiration de la brosse.



27 a



b



### Attention!

le nettoyage des filtres est possible uniquement lorsque l'appareil est éteint.

### Nettoyer le filtre à peluche

#### Fig. 27

Le filtre à peluches doit être nettoyé régulièrement, afin que l'aspirateur fonctionne de façon optimale.

- Veuillez éteindre l'appareil pour nettoyer l'unité de filtre extérieure.
  - Retirez le collecteur de poussières de l'appareil. **Fig. 22**
  - Extrayez l'unité de filtre du collecteur de poussières. **Fig. 23**
  - Nettoyer l'unité de filtre extérieure.
- a)** Généralement il suffit de secouer ou de tapoter légèrement sur le filtre à peluche lors du vidage du collecteur de poussières, afin que les éventuelles saletés se décollent.
- b)** Si cela ne suffit pas, veuillez utiliser un chiffon humide pour retirer les saletés sur la surface.

28



### Nettoyer le filtre à lamelles (filtre de protection du moteur)

Fig. 28

- Veuillez éteindre l'appareil pour nettoyer le filtre à lamelles.

- Pour nettoyer le filtre à lamelles, tournez la manette au moins 3 fois à 180°.

- Ensuite, retirez le filtre à lamelle de l'unité de filtre extérieure et videz la poussière.

Nous vous recommandons de nettoyer le filtre à lamelles à chaque fois que vous videz le collecteur de poussières.

Si le filtre à lamelles est défectueux, vous pouvez en commander un nouveau auprès de notre service clientèle sous le numéro de pièce de rechange suivant: 12023349.

29



### Débarrasser le filtre à lamelles

Fig. 29

Le filtre à lamelles peut aussi être débarrassé s'il est très encrassé.

- Pour ce faire, retirez le filtre à lamelles de l'unité de filtre extérieure et tapotez-le au-dessus d'une poubelle.
- Le filtre à lamelles peut ainsi être réutilisé immédiatement après nettoyage.

### Attention!

le filtre à lamelles ne doit pas être lavé.

30

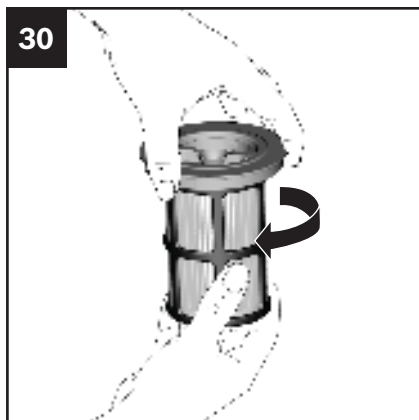
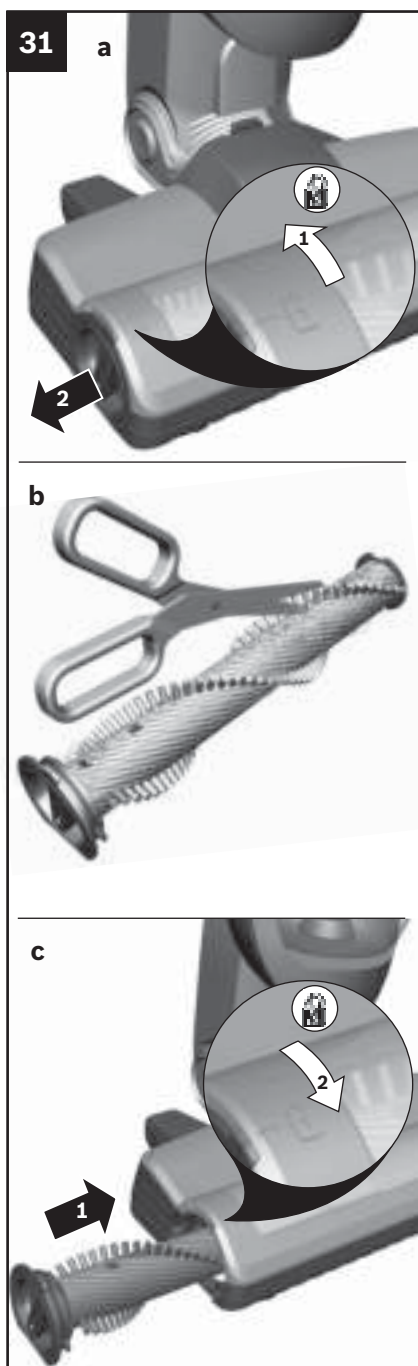

Fig. 30

- Posez le filtre à lamelles dans l'unité de filtre extérieure et verrouillez-le en le tournant dans le sens horaire.
- Insérez l'unité de filtre dans le collecteur de poussières, tout en veillant à ce qu'elle soit correctement en place. Placez le collecteur de poussières dans l'appareil et encliquetez-le de manière audible.

Fig. 24

## Nettoyage de la brosse pour sols



### Nettoyer la brosse cylindrique

Avant chaque entretien, éteindre l'aspirateur et débrancher ou bien le séparer du cordon de charge.

#### Fig. 31

- Déverrouillez la brosse cylindrique en la tournant dans le sens horaire et retirez-la latéralement de la brosse pour sols.
- Coupez les fils et cheveux enroulés avec des ciseaux le long de la rainure de coupe.
- Introduisez la brosse cylindrique dans la brosse pour sols, puis verrouillez-la dans le sens horaire.

- La brosse cylindrique est également dotée d'une fonction d'auto-nettoyage. Pour ce faire, coupez avec des ciseaux les cheveux et les fils sur les deux côtés opposés. Lors du fonctionnement ultérieur de la brosse cylindrique de plus de 30 secondes, ceux-ci sont automatiquement aspirés.

#### Attention!

La brosse pour sols doit uniquement être utilisée avec la brosse rotative en place.

## Consignes de nettoyage

Avant chaque nettoyage de l'aspirateur balai, il faut l'éteindre et le séparer du cordon de charge. L'aspirateur et les accessoires en plastique peuvent être entretenus avec un produit de nettoyage pour plastique usuel du commerce.



**N'utilisez pas de produits récurants, de nettoyeurs pour vitres ni de nettoyeurs universels. Ne plongez jamais l'aspirateur dans l'eau.**

Sous réserve de modifications techniques.

## Dérangements

### Résolution de problème

Dans les cas suivants, vous devez immédiatement mettre l'appareil hors service et appeler le service après-vente :

- Si par inadvertance vous avez aspiré du liquide ou si du liquide est parvenu à l'intérieur de l'appareil.
- Si l'appareil est tombé.

Dans ces cas, la sécurité électrique de l'appareil n'est éventuellement plus garantie, même si aucun endommagement apparent n'est décelable.

Dérangement se produisant	Solution
L'appareil ne fonctionne pas, et absence de signal de l'affichage du statut de la batterie	Assurez-vous que la batterie est correctement insérée et/ou qu'elle est chargée.
L'appareil ne fonctionne pas, et/ou affichage du statut de la batterie en rouge pendant 10 secondes.	La batterie peut surchauffer ou être trop froide. Patientez jusqu'à ce que la batterie atteigne la température adaptée.
L'électrobrosse ne fonctionne pas ou émet des bruits inhabituels	Nettoyez la brosse et le cas échéant, retirez les corps étrangers
	Vérifiez si la brosse est correctement en place et verrouillée
	Si le problème persiste, contactez le service après-vente
La brosse s'éteint pendant l'aspiration	Éteignez l'appareil et vérifiez si la brosse est bloquée. Éliminez le blocage et nettoyez la brosse.
	Choisissez une puissance moins élevée sur des tapis et recommencez le processus de nettoyage.
	Si la brosse ne s'allume plus, contactez le service après-vente.

## Affichages de statut

### Affichage de statut du processus de charge

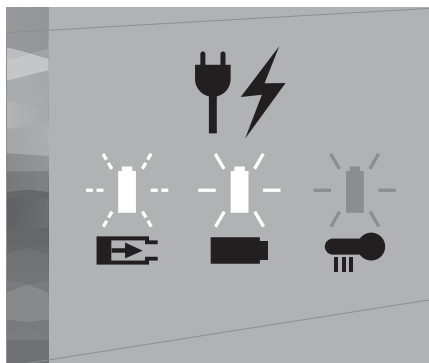

### Affichage de statut du fonctionnement

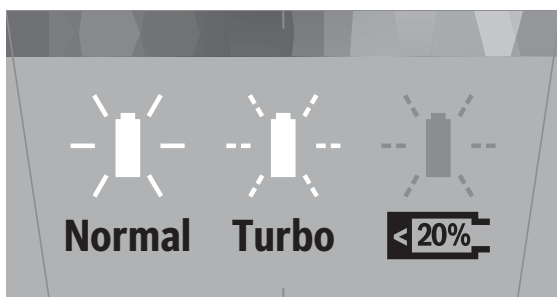

État de l'appareil	Fonction d'affichage de statut
Niveau Normal	L'affichage s'allume en blanc.
Niveau Turbo	L'affichage clignote en blanc.
Charge de la batterie < à 20 %	L'affichage clignote en rouge.
La batterie est vide	L'affichage s'éteint.
Processus de charge	L'affichage clignote en blanc.
La batterie est entièrement chargée	L'affichage s'allume en blanc et s'éteint après environ 2 minutes.
Affichage de défaut	L'affichage s'allume en rouge et s'éteint après environ 10 secondes.

## Consignes pour la mise au rebut



Éliminez l'emballage en respectant l'environnement. Cet appareil est marqué selon la directive européenne 2012/19/UE relative aux appareils électriques et électroniques usagés (waste electrical and electronic equipment – WEEE). La directive définit le cadre pour une reprise et une récupération des appareils usagés applicables dans les pays de la CE. S'informer auprès du revendeur sur la procédure actuelle de recyclage.

## Consignes pour la mise au rebut

Les aspirateurs, les batteries, les accessoires et les emballages doivent être recyclés de manière écologique.

Ne jetez pas les aspirateurs ni les batteries ou piles avec les ordures ménagères !

### ■ **Emballage**

L'emballage protège l'aspirateur des dommages pendant le transport. Il est constitué de matériaux écologiques et est donc recyclable. Les matériaux d'emballage qui ne sont plus utilisés doivent être mis au rebut aux points de collecte du système de recyclage « Point vert ».

### ■ **Appareil usagé**

Les appareils usagés contiennent encore souvent des matériaux précieux. Apportez donc votre appareil usagé au revendeur ou à un centre de recyclage pour la revalorisation. Pour connaître les possibilités de mise au rebut actuelles, renseignez-vous auprès de votre revendeur ou de votre mairie.



## Consignes pour la mise au rebut

### ■ Batteries/piles:

Conformément à la directive européenne 2012/19/UE, les équipements électriques dont on ne peut plus se servir, et conformément à la directive européenne 2006/66/CE, les accus/piles usés ou défectueux doivent être isolés et suivre une voie de recyclage appropriée.



Lithium ion :

Respectez les indications données dans le chapitre « Transport ».

Sous réserve de modifications.



<b>Technische gegevens</b> .....	<b>124</b>
<b>Juist gebruik</b> .....	<b>125</b>
<b>Doelmatig gebruik</b> .....	<b>126</b>
<b>Li-Ion-accu's</b> .....	<b>129</b>
<b>Aanwijzingen voor het transport</b> .....	<b>131</b>
<b>Beschrijving van het toestel</b> .....	<b>132</b>
<b>Voor het eerste gebruik</b> .....	<b>134</b>
Apparaat en zuigbuis koppelen .....	134
Het vloermondstuk verbinden met de zuigbuis .....	134
Variabele accessoirehouder plaatsen* .....	134
Accu inbrengen in het apparaat .....	135
Wandhouder monteren .....	136
Accessoires opbergen in de wandhouder .....	137
<b>Opladen</b> .....	<b>138</b>
Opladen .....	138
Accu alleen laden met de laadkabel .....	138
Laden met het snellaadapparaat* .....	139
Accu opladen in de wandhouder .....	139
Statusindicatie tijdens het laden .....	140
<b>Zuigen</b> .....	<b>141</b>
Apparaat inschakelen .....	141
Zuigkracht regelen .....	141
Statusindicatie Functie .....	142
<b>Zuigen met extra accessoires</b> .....	<b>143</b>
variabele accessoirehouder* .....	143
flexibele plintenzuiger .....	143
2in1 meubelborstel met bekledingsmondstuk .....	144
Mini-Elektromondstuk* .....	145
Reiniging van het mini-elektrische mondstuk* .....	146
<b>Na gebruik</b> .....	<b>147</b>
Schoonzuigen van trappen .....	147
Apparaat uitzetten .....	147

Het apparaat opbergen . . . . .	148
Stofreservoir leegmaken . . . . .	148
Stofreservoir verwijderen . . . . .	149
Filtereenheid verwijderen . . . . .	150
Stofreservoir plaatsen . . . . .	151
<b>Demontage . . . . .</b>	<b>152</b>
Zuigbuis ontkoppelen van het apparaat. . . . .	152
Vloermondstuk ontkoppelen van de zuigbuis . . . . .	152
<b>Filteronderhoud . . . . .</b>	<b>153</b>
Pluisfilter reinigen . . . . .	153
Lamellen-filter (Motorbeveiligingsfilter) schoonmaken . . . . .	154
Lamellen-filter uitkloppen . . . . .	155
<b>Het vloermondstuk schoonmaken . . . . .</b>	<b>156</b>
Borstelrol reinigen . . . . .	156
<b>Schoonmaakinstructies . . . . .</b>	<b>157</b>
<b>Storingen. . . . .</b>	<b>157</b>
Verhelpen van storingen . . . . .	157
<b>Statusindicaties . . . . .</b>	<b>159</b>
Statusindicatie Laadprocedure . . . . .	159
Statusindicatie Functie . . . . .	159
<b>Instructies voor recycling. . . . .</b>	<b>160</b>
<b>Klantenservice . . . . .</b>	<b>203</b>
<b>Garantie . . . . .</b>	<b>206</b>

## Technische gegevens

### Laadstation

Input: 220 - 240 V ~50/60 Hz

Output: 23,5 V = 1.0A

### Apparaat

Type accucellen: Li-ion

Nominale spanning: 18 V

Geluid 80 dB (A)\*

(al naar gelang de vermogensinstelling)

\* gemeten conform DIN EN 60704-2-1

## Juist gebruik

Het verheugt ons dat u voor een Bosch robotstofzuiger uit de serie BSS8 heeft gekozen. Voor het beste resultaat raden wij u aan alleen de originele toebehoren van Bosch te gebruiken die speciaal voor uw stofzuiger zijn ontwikkeld.

De gebruiksaanwijzing goed bewaren. Geeft u de robotstofzuiger door aan derden, voeg de gebruiksaanwijzing er dan bij.

## Juist gebruik

Dit apparaat is alleen bestemd voor huishoudelijk gebruik en de huiselijke omgeving. Dit apparaat is bestemd voor gebruik tot een hoogte van maximaal 2000 meter boven zeeniveau.

### **Ter voorkoming van letsel en schade mag de stofzuiger niet worden gebruikt voor:**

- het schoonzuigen van mensen of dieren.
- het opzuigen van:
  - stoffen die schadelijk voor de gezondheid, heet of gloeiend zijn of scherpe randen hebben.
  - vochtige of vloeibare stoffen.
  - licht ontvlambare of explosieve stoffen en gassen.
  - As, roest van open haarden en centrale verwarmingsinstallaties.
  - Tonerstof van printers en kopieerapparaten.

## Veiligheidsaanwijzingen

Deze stofzuiger voldoet aan de erkende regels van de techniek en de geldende veiligheidsbepalingen.

- Het apparaat kan worden gebruikt door kinderen vanaf 8 jaar en door personen met beperkte fysieke, sensorische of geestelijke vermogens of personen die gebrek aan kennis of ervaring hebben, indien zij onder toezicht staan of, met het oog op een veilig gebruik, volledig over de bediening van het apparaat zijn geïnformeerd en op de hoogte zijn van de gevaren die hieruit kunnen voortvloeien.

## Doelmatig gebruik

- Er mogen geen kinderen met het apparaat spelen. Ook niet als het aan de wandhouder hangt.
- Reiniging en onderhoud mogen niet worden uitgevoerd door kinderen die niet onder toezicht staan.
- Plastic zakken en folie dienen buiten het bereik van kleine kinderen te worden gehouden en te worden gerecycled.  
=>Er bestaat een risico van verstikking!

## Onderdelen, toebehoren

Onze originele onderdelen en originele en aanvullende onderdelen zijn afgestemd op de kenmerken en vereisten van onze stofzuigers. We raden u daarom aan alleen originele reserveonderdelen en onze originele en extra accessoires te gebruiken. Dit zorgt ervoor dat uw stofzuiger een lange levensduur heeft en dat de reinigingsprestaties constant hoog blijven.

### ! Aanwijzing:

- Door het gebruik van niet goed passende of kwalitatief mindere onderdelen, toebehoren/ extra toebehoren kan uw stofzuiger beschadigd raken. Indien deze schade veroorzaakt is door het gebruik van dergelijke producten valt hij niet onder de garantie.

## Doelmatig gebruik

- Voor het laden alleen de meegeleverde laadkabel resp. het originele snellaadapparaat gebruiken.
- Laadkabel en snellaadapparaat alleen volgens het typeplaatje aansluiten en in gebruik nemen.
- Het toestel mag alleen binnen worden bewaard en opgeladen.
- Stel het toestel niet bloot aan temperaturen beneden 0°C en boven 45°C.
- Gebruik het apparaat nooit zonder stofzakken en motorbeveiligingsfilters.  
=>Dan kan hij beschadigd raken!

## Doelmatig gebruik

- Zuig niet met mondstuk en buis in de nabijheid van het hoofd.  
=> Dit brengt het risico van letsel met zich mee!
- Een beschadigde laadkabel mag niet meer worden gebruikt en dient te worden vervangen door een origineel exemplaar.
- Het toestel met behulp van de stekker van de stroom halen, niet aan de laadkabel trekken.
- De laadkabel niet over scherpe randen trekken en niet bekneld laten raken.
- Voor alle werkzaamheden aan de stofzuiger het toestel uitschakelen resp. het elektriciteitsnoer ontkoppelen en het van de stroom halen.
- Wanneer de stofzuiger beschadigd is, mag hij niet in gebruik worden genomen.
- In geval van een storing het toestel uitschakelen resp. van de stroom halen en het elektriciteitsnoer ontkoppelen.
- Ter voorkoming van risico's mag alleen onze servicedienst reparaties aan de stofzuiger uitvoeren en onderdelen vervangen.
- In de volgende gevallen dient u het toestel direct uit te schakelen en contact op te nemen met de klantenservice:
  - wanneer u per ongeluk vloeistof heeft opgezogen of als er vloeistof in het binnenste van het toestel is gekomen
  - wanneer het toestel naar beneden gevallen en beschadigd is.
- De stofzuiger beschermen tegen weersinvloeden, vocht en hittebronnen.
- Zorg ervoor dat er geen brandbare of alcoholhoudende stoffen op de filters (motorbeveiligingsfilter, uitblaasfilter, etc.) terechtkomen.
- De stofzuiger is niet geschikt voor gebruik op bouwplaatsen.  
=> Het opzuigen van bouwafval kan leiden tot beschadiging van het apparaat.
- Apparaat uitschakelen als er niet gezogen wordt.
- De stofzuiger beschikt niet over een functie om rechtop te blijven staan. Vermijd het omvallen van het apparaat. Plaats de stofzuiger niet tegen muren of de rand van een tafel.

## Doelmatig gebruik

- De verpakking beschermt de stofzuiger tegen beschadiging tijdens het transport. Daarom raden wij u aan de verpakking voor transportdoeleinden te bewaren.
- Let erop dat haren, los zittende kleding, vingers en andere lichaamsdelen niet in de nabijheid van openingen of beweeglijke delen komen, zoals borstelrollen. Geen slang, buis of mondstukken op ogen of oren richten en niets hiervan in uw mond steken.



### Li-Ion-accu's

- Lees alle veiligheidsaanwijzingen en instructies.
  - ⇒ Het niet naleven van de veiligheidsaanwijzingen en instructies kan elektrische schokken, brand en/of ernstig letsel veroorzaken.
- Bewaar alle veiligheidsaanwijzingen en instructies voor toekomstig gebruik.
- Deze veiligheidsaanwijzingen gelden alleen voor Bosch Li-Ion-accu's! Voor dit apparaat zijn alleen accu's van de serie "Power for ALL" geschikt.
- Open de accu niet.
  - ⇒ Er bestaat gevaar voor een kortsluiting.
- Bescherm de accu tegen hitte, bijv. ook tegen permanente zonnestraling, vuur, water en vocht.
  - ⇒ Kans op explosie.
- Bij beschadiging en ondeskundig gebruik van de accu kunnen dampen lekken. Zorg voor verse lucht en neem bij klachten contact op met een arts.
  - ⇒ De dampen kunnen de luchtwegen irriteren.
- Bij een defecte accu kan vloeistof lekken en aangrenzende voorwerpen nat maken. Controleer de desbetreffende delen.
  - ⇒ Reinig deze of vervang deze eventueel.
- Gebruik de accu alleen in combinatie met uw elektrisch apparaat van Bosch.
  - ⇒ Alleen zo wordt de accu tegen gevaarlijke overbelasting beschermd.
- Laad de accu's alleen in laadapparaten die door de fabrikant worden aanbevolen.
  - ⇒ Voor een laadapparaat dat voor een bepaald soort accu's is geschikt, is er brandgevaar als het met andere accu's wordt gebruikt.
- Gebruik alleen de daarvoor bestemde accu's in uw elektrisch apparaat.
  - ⇒ Het gebruik van andere accu's kan letsels en brandgevaar veroorzaken.

## Li-Ion-accu's

- Laad de accu's alleen in laadapparaten die door de fabrikant worden aanbevolen.
  - =>Voor een laadapparaat dat voor een bepaald soort accu's is geschikt, is er brandgevaar als het met andere accu's wordt gebruikt.
- Gebruik alleen de daarvoor bestemde accu's in uw elektrisch apparaat.
  - =>Het gebruik van andere accu's kan letsels en brandgevaar veroorzaken.
- Houd de niet gebruikte accu uit de buurt van paperclips, munten, sleutels, spijkers, schroeven of andere kleine metalen voorwerpen die een overbrugging van de contacten kunnen veroorzaken.
  - =>Een kortsluiting tussen de accucontacten kan verbrandingen of vuur tot gevolg hebben.
- Bij onjuist gebruik kan vloeistof uit de accu lekken. Raak deze vloeistof niet aan. Bij toevallig contact met water afspoelen. Als de vloeistof in de ogen terechtkomt, dient u een arts te raadplegen.
  - =>Lekkende accuvloeistof kan huidirritaties of verbrandingen veroorzaken.

### **Aanwijzingen voor het transport**

De Lithium-ion accu's voldoen aan de wettelijke voorschriften voor het transport van gevaarlijke stoffen. De accu's kunnen door de gebruiker zonder verdere documentatie over straat getransporteerd worden. Bij verzending door derden (bijv. luchttransport of een expeditiebedrijf) dienen bijzondere eisen ten aanzien van de verpakking en etikettering in acht te worden genomen. In dit geval moet bij de voorbereiding van het verzendstuk een expert op het gebied van gevaarlijke stoffen worden geraadpleegd.

Stuur alleen accu's op wanneer de behuizing onbeschadigd is. Open contacten dienen afgeplakt te worden en de accu dient zo te worden verpakt dat hij niet kan bewegen inde verpakking. Eventuele overige nationale voorschriften dienen in acht te worden genomen.

## Beschrijving van het toestel

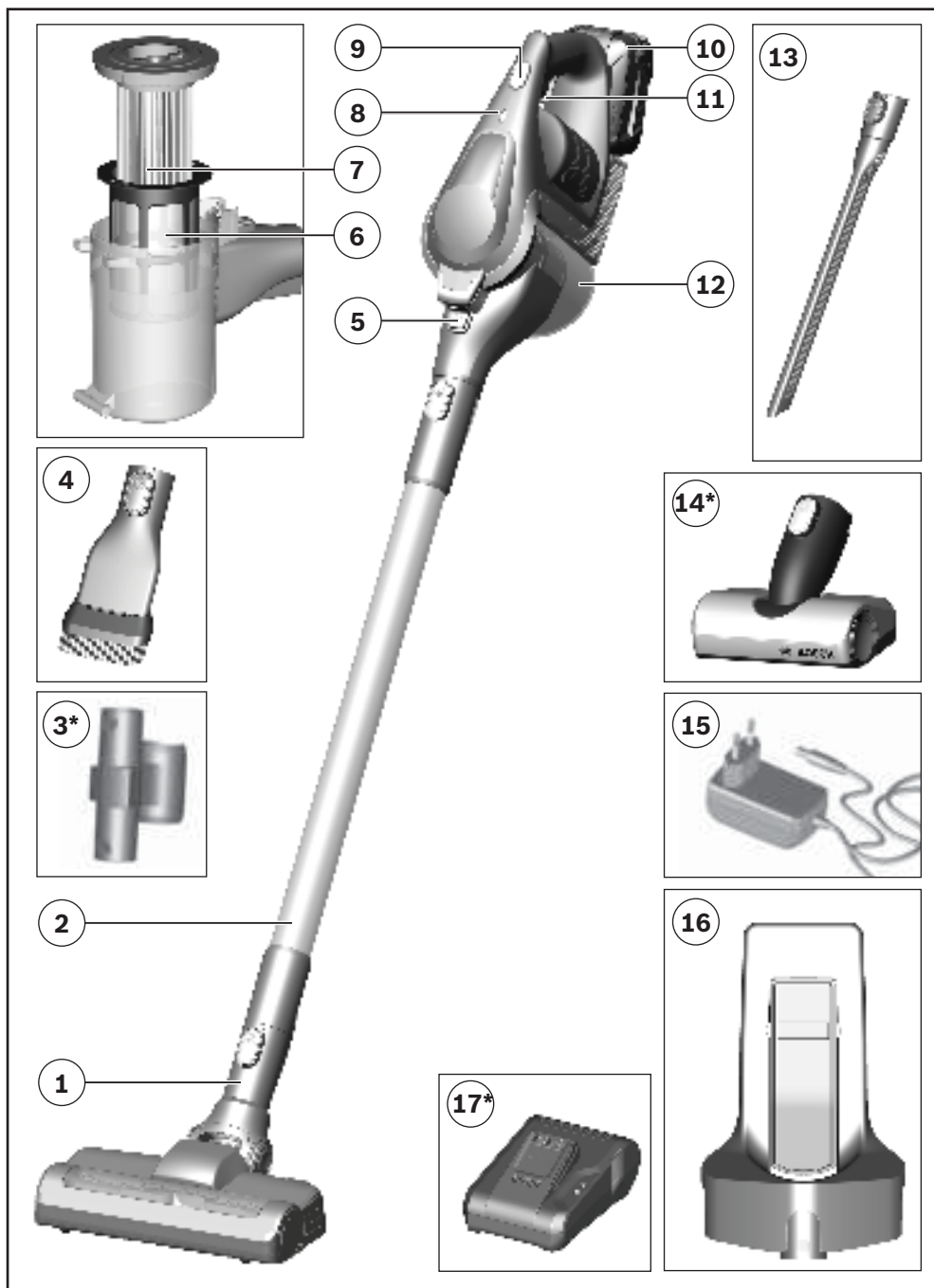

## Beschrijving van het toestel

- |   |   |   |                         |
|---|---|---|-------------------------|
| ① | Vloermondstuk met elektrische borstel     | ⑨ | Turboschakelaar         |
| ② | Zuigbuis                                  | ⑩ | Accu                    |
| ③ | variabele accessoirehouder*               | ⑪ | Aan-/uit-schakelaar     |
| ④ | 2in1 meubelborstel met bekledingsmondstuk | ⑫ | Stofreservoir           |
| ⑤ | Ontgrendelingsknop stofreservoir          | ⑬ | Flexibel kierenmondstuk |
| ⑥ | Pluiszeef                                 | ⑭ | Mini-Elektromondstuk*   |
| ⑦ | Lamellenfilter                            | ⑮ | Laadkabel               |
| ⑧ | Indicatie acculaadtoestand                | ⑯ | Wandhouder              |
|   |   | ⑰ | Snellaadapparaat*       |

\* uitrusting kan variëren afhankelijk van apparaattype

## Voor het eerste gebruik

1

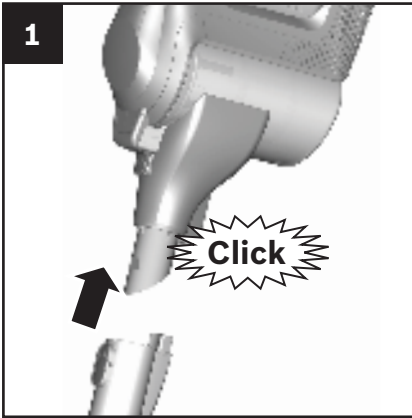

### Apparaat en zuigbuis koppelen

#### Afb. 1

- Zuigbuis op de aansluiting van de stofzuiger steken en vergrendelen.

2



### Het vloermondstuk verbinden met de zuigbuis

#### Afb. 2

- Zuigbuis in het vloermondstuk steken en vergrendelen.

#### Let op!

Het vloermondstuk is niet geschikt voor het opzuigen van kleine voorwerpen zoals scherven, speelgoed, spelden, paperclips, etc.

3\*

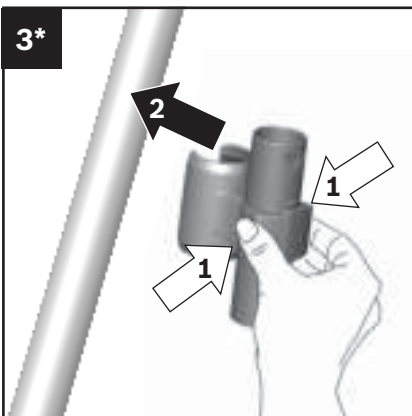

### Variabele accessoirehouder plaatsen\*

#### Afb. 3\*

- Accessoirehouder in de gewenste positie op de telescoopbuis aanbrengen.

\*afhankelijk van de uitrusting

## Voor het eerste gebruik

4

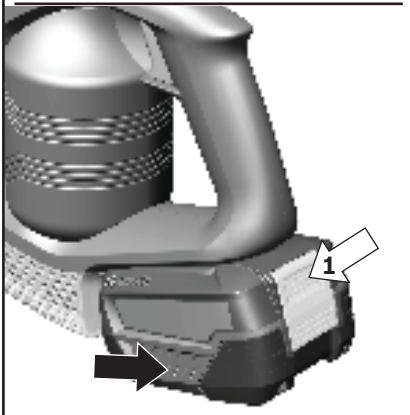
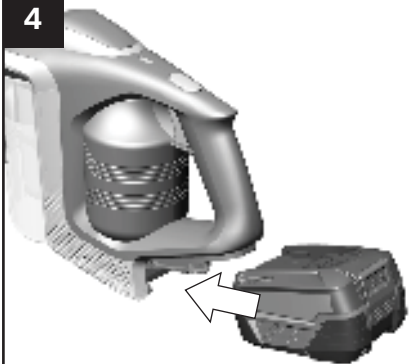

### Accu inbrengen in het apparaat

#### Afb. 4

- Accu via de geleidingsrail in de stofzuiger plaatsen en vergrendelen.

- Om de verbinding op te heffen de ontgrendelingsknop indrukken en de accu naar achteren uit het apparaat nemen.

#### Let op!

Voor het eerste gebruik moeten de accu's van de stofzuiger minstens 6 uur worden opgeladen. Apparaat alleen opladen met de bijbehorende laadkabel.

5

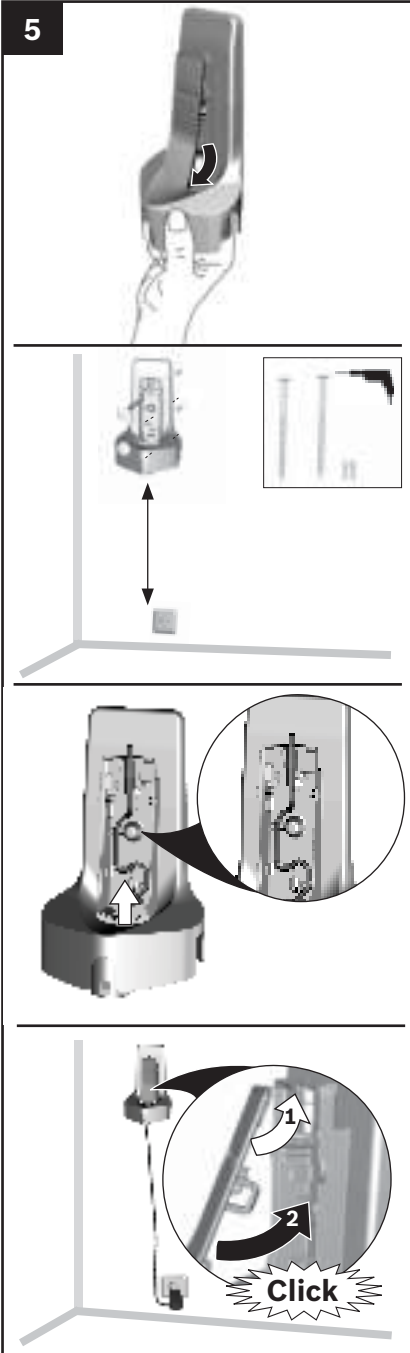

### Wandhouder monteren

Wij raden aan om de wandhouder te gebruiken voor het laden en opbergen van het apparaat. Dit is echter ook mogelijk zonder wandhouder.

#### Afb. 5

- Monteer de wandhouder in de buurt van een stopcontact.
- Verwijder hiervoor de frontplaat van de wandhouder. Met uw vinger onder de wandhouder grijpen en de frontplaat van binnen uit de borging drukken. De wandhouder met de bijbehorende schroeven aan de wand monteren.

Let er op dat de houder met voldoende afstand tot de vloer wordt gemonteerd, om het eenvoudig plaatsen en uitnemen van het apparaat te waarborgen.

- De kleine stekker van de laadkabel van onderen in de wandhouder voeren en boven in de gevormde vorm leggen.
- Door de frontplaat aan te brengen en te vergrendelen wordt de aansluiting gefixeerd.
- Stekker van de laadkabel in het stopcontact steken.



## Voor het eerste gebruik

6



### Accessoires opbergen in de wandhouder

Om ruimte te besparen kunnen accessoires in de wandhouder worden opgeborgen.

#### Afb. 6

- De wandhouder heeft twee opslagplaatsen voor accessoires met een aansluiting (1) en een voor de opslag van de zuigbuis (2).

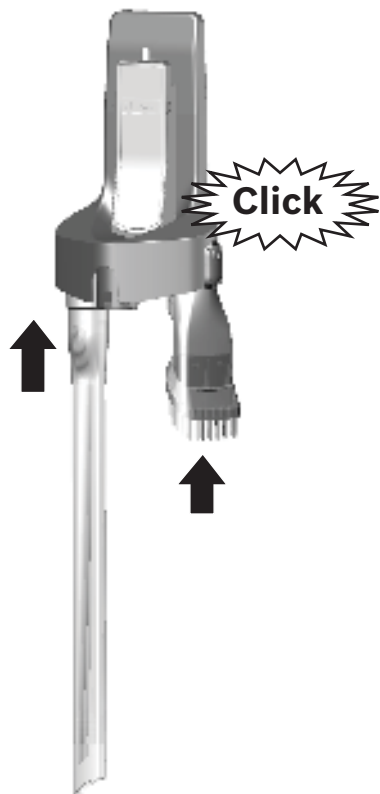

7

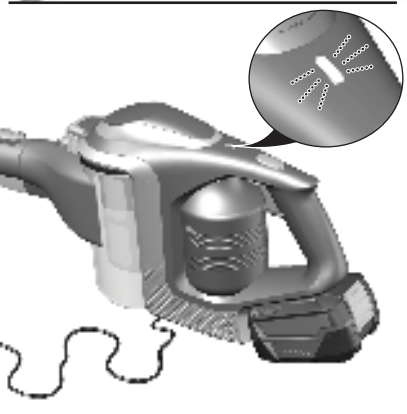
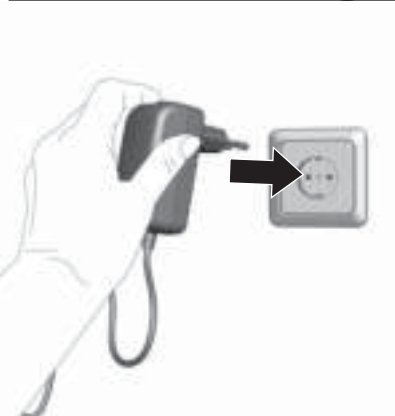

### Opladen

#### Accu alleen laden met de laadkabel

#### Afb. 7

- Leg de stofzuiger voor het opladen in de buurt van een stopcontact neer.
- Laadkabel onderaan in de aansluiting van het apparaat steken.
- Stekker van de laadkabel in het stopcontact steken.
- Tijdens de hele laadprocedure knippert de statusindicatie van de stofzuiger wit.
- Zodra de accu volledig is geladen, brandt de statusindicatie gedurende enkele minuten permanent wit voordat deze dooft. Koppel het apparaat ter controle kort los van het net. Daarna brandt de indicatie weer wit.
- Het is mogelijk dat de laadkabel en de handstofzuiger warm worden. Dit is normaal en niet bezwaarlijk.
- U kunt de stofzuiger altijd laden als deze niet wordt gebruikt.

## Opladen

8\*



### Laden met het snellaadapparaat\*

Afb. 8\*

- Om te laden met het snellaadapparaat moet de accu uit het apparaat worden genomen.
- De werkwijze van het snellaadapparaat vindt u in de meegeleverde gebruiksaanwijzing.

9

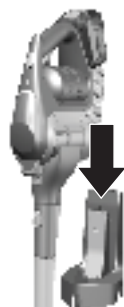

### Accu opladen in de wandhouder

Afb. 9

- Plaats de stofzuiger van boven af in de wandhouder.
- Tijdens de hele laadprocedure knippert de statusindicatie van de stofzuiger wit.

\*afhankelijk van de uitrusting

## Opladen

9

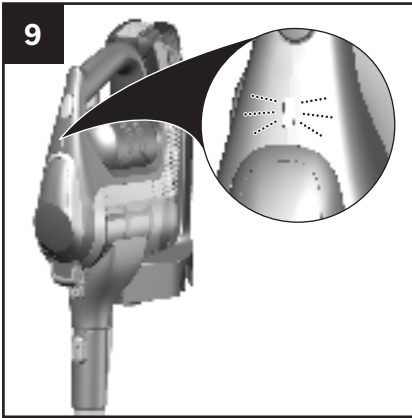

- Zodra de accu volledig is geladen, brandt de statusindicatie gedurende enkele minuten permanent wit voordat deze dooft. Koppel het apparaat ter controle kort los van het net. Daarna brandt de indicatie weer wit.
- Het is mogelijk dat de laadkabel en de handstofzuiger warm worden. Dit is normaal en niet bezwaarlijk.
- U kunt de stofzuiger altijd laden als deze niet wordt gebruikt.

10

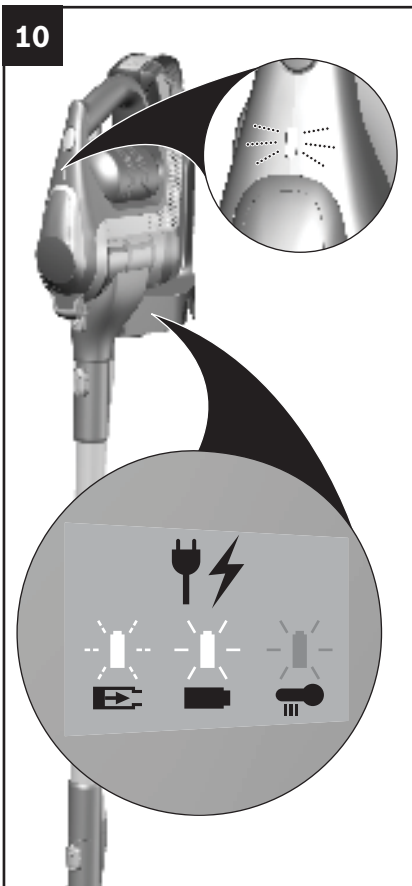

### Statusindicatie tijdens het laden

#### Afb. 10

De laadtoestand van de accu wordt weergegeven.

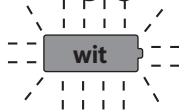

De accu wordt geladen. Wanneer de statusindicatie wit knippert, dan wordt de accu geladen.

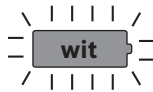

Accu volledig opgeladen.

Brandt de statusindicatie wit, dan is de accu volledig opgeladen.

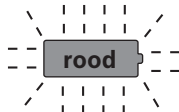

Storing accu

Knippert de statusindicatie rood, dan wordt de accu niet geladen. Het kan zijn dat de accu is oververhit of te koud is.

## Zuigen

11

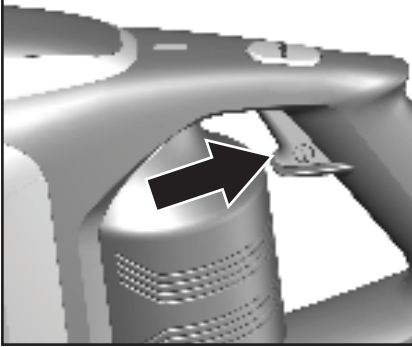

### Apparaat inschakelen

Afb. 11

- Druk de aan-/uitknop in de richting van de pijl. Tijdens het gebruik is de statusindicatie groen verlicht.

12

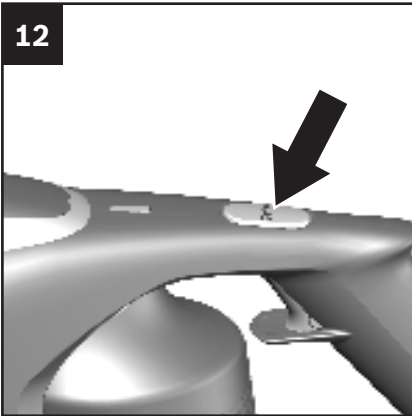

### Zuigkracht regelen

Afb. 12

Om tevens de turbofunctie in te schakelen drukt u de turbo-knop in de richting van de pijl. De statusindicatie knippert wit.

**Standaard stand:**

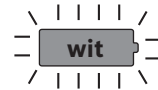

- Voor het afzuigen van kwetsbaar tapijt en de dagelijkse reiniging bij geringe verontreiniging. Het apparaat realiseert hierbij de maximale looptijd.

**Turbo stand:**

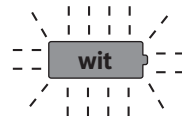

Voor het zuigen van harde vloeren en sterk verontreinigde tapijten en vloerbedekking.

Het apparaat realiseert hierbij een kortere gebruikstijd.

Stofzuigen met extra accessoires alleen op de turbo-stand.

13

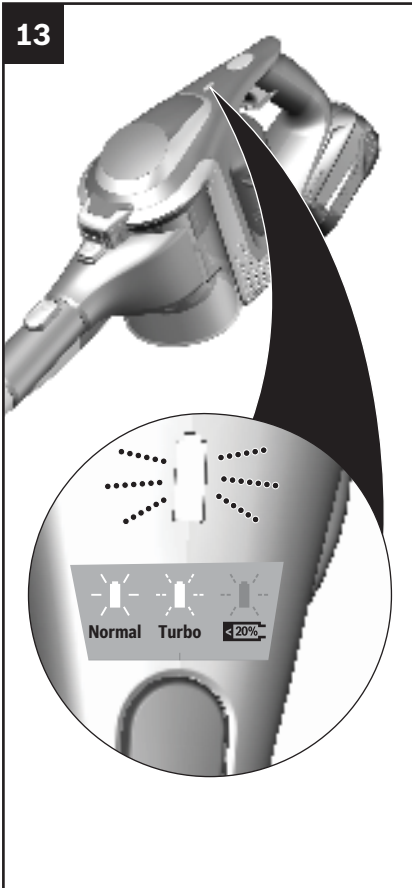

### Statusindicatie Functie

#### Afb. 13

De LED van de indicatie geeft de bedrijfstoestand van het apparaat aan.

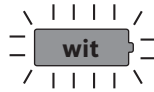

Bedrijfsstand standaard

Brandt de statusindicatie wit, dan wordt het apparaat in de vermogensstand standaard gebruikt.

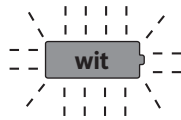

Bedrijfsstand Turbo

Knippert de statusindicatie wit, dan wordt het apparaat in de vermogensstand Turbo gebruikt.

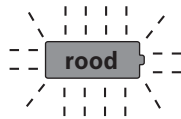

Geringe restlading

Knippert de statusindicatie rood, dan moet de accu weer worden opgeladen.

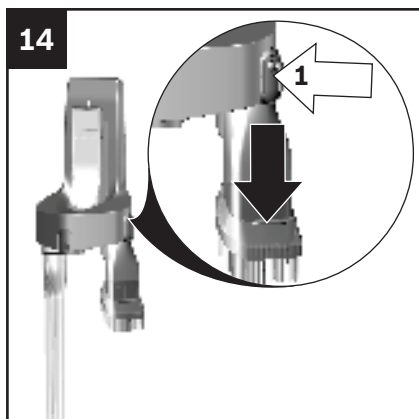

### Zuigen met extra accessoires

Fig. 14

- Voor het verwijderen van de accessoires de ontgrendelingsknop indrukken en de accessoires naar beneden uit de wandhouder nemen.
- Berg de accessoires na gebruik terug in de wandhouder.

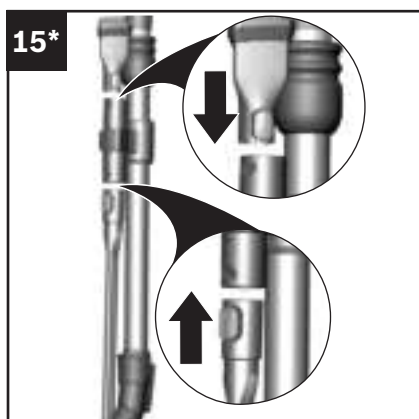

Afb. 15\*

### variabele accessoirehouder\*

- Voor een gemakkelijker transport kunt u uw extra accessoires in de accessoirehouder op de zuigbuis plaatsen.

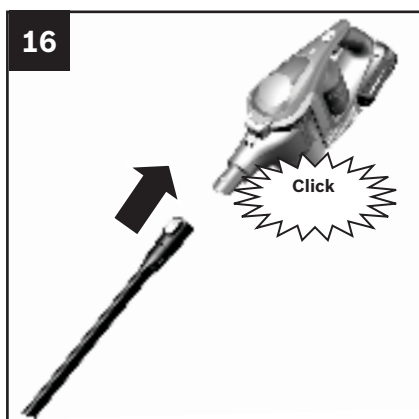

Afb. 16

- Mondstukken naar behoefte op de zuigbuis of de apparaataansluiting steken:

### flexibele plintenzuiger

- voor het zuigen van kieren en hoeken etc.

\*afhankelijk van de uitrusting

16

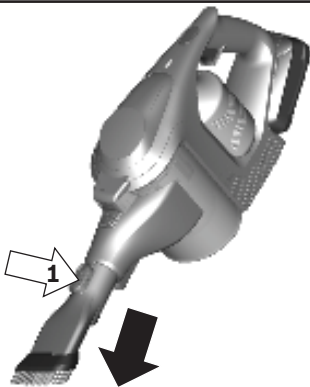
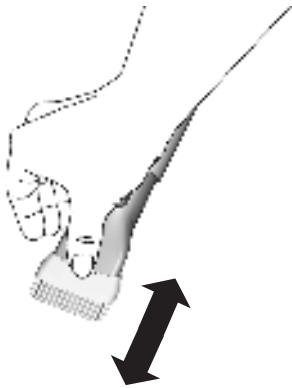

### 2in1 meubelborstel met bekledingsmondstuk

Afb. 16

- Voor het zuigen van kozijnen, kasten, meubels, etc.
- Het plintmondstuk en de 2in1 meubelborstel met de bekledingsmondstuk na gebruik weer in de houder voor accessoires plaatsen.



16\*

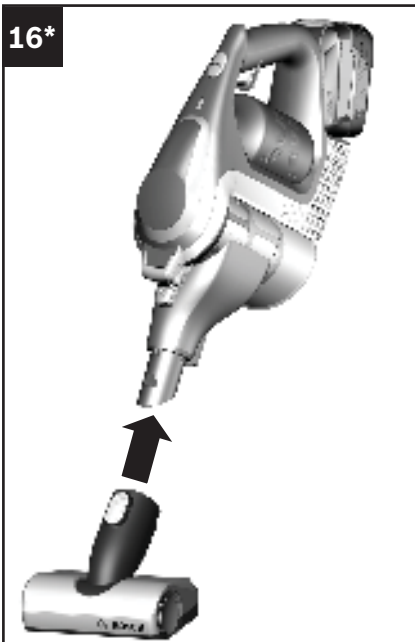

### Mini-Elektromondstuk\*

Afb. 16

- Voor het intensieve reinigen van bekleding van meubels

\*afhankelijk van de uitrusting

17\*

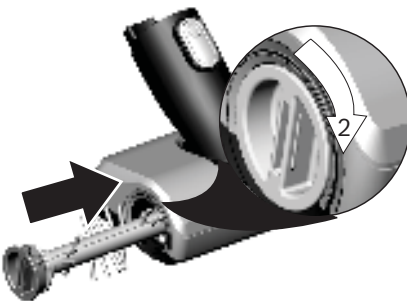
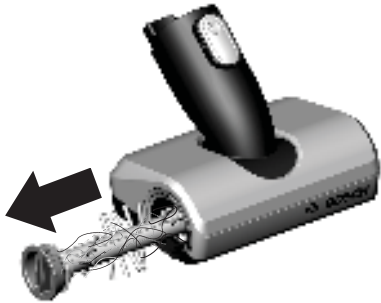
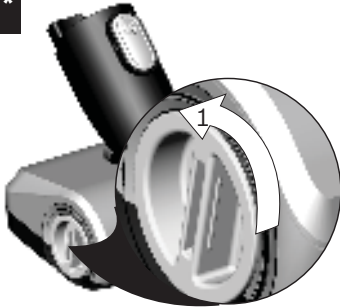

### Reiniging van het mini-elektrische mondstuk\*

#### Afb. 17

- Borstelrol ontgrendelen door deze tegen de klok in te draaien en zijwaarts uit het mini-elektromondstuk te trekken.

- Opgewikkelde draden en haren met een schaar doorknippen en verwijderen.

- Borstelrol zijwaarts langs de geleidingsstaaf in het mini-elektromondstuk schuiven, en door rechtson draaien vergrendelen.

#### **Attentie!**

Het mini-elektromondstuk mag alleen met gemonteerde borstelrol in gebruik worden genomen.

\*afhankelijk van de uitrusting

## Zuigen

18

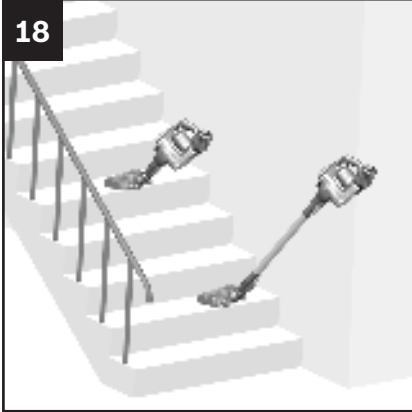

### Schoonzuigen van trappen

Afb. 18

Om bij het stofzuigen van trappen overal gemakkelijker bij te kunnen, kan de zuigbuis worden afgenomen en het vloermondstuk direct aan het apparaat worden bevestigd. De zuigbuis kan zolang worden opgeborgen in de wandhouder.

## Na gebruik

19

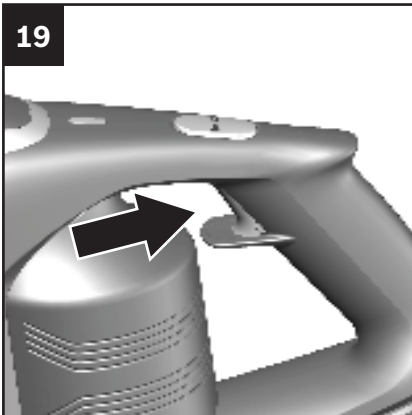

### Apparaat uitzetten

Afb. 19

Het apparaat na gebruik uitzetten.

- Druk in de richting van de pijl op de aan-/uitknop. De statusindicatie gaat uit.

20



### Het apparaat opbergen

#### Afb. 20

- Het apparaat in de wandhouder plaatsen.  
Om ruimte te besparen wordt aanbevolen om het apparaat op te bergen in de wandhouder. Het apparaat kan ook wanneer de accu volledig is opgeladen worden opbergen in de wandhouder.

#### Let op!

Plaats het apparaat, om omvallen te voorkomen, veilig in een hoek tegen de muur of in de wandhouder.

21

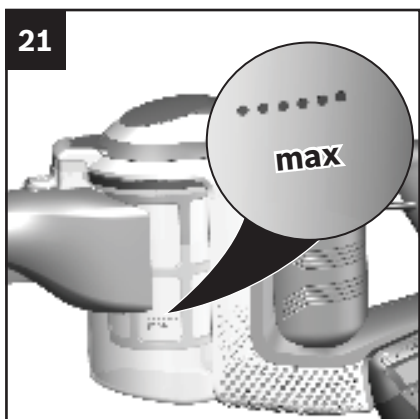

### Stofreservoir leegmaken

#### Afb. 21

Voor een goed resultaat moet het stofreservoir na gebruik altijd worden leeggemaakt. Dit dient echter op zijn laatst te gebeuren op het moment dat het stof op een plek in het stofreservoir de markering heeft bereikt.

Wij raden u aan het stofreservoir niet verder te vullen dan de markering, omdat dit tot sterke verontreiniging van de filter leidt.

## Na gebruik

Bij het leegmaken van het stofreservoir ook altijd controleren hoe verontreinigd de filtereenheid is en deze zo nodig schoonmaken volgens de aanwijzingen in "Filter schoonmaken". Afb. 27

### Let op!

de filter kan alleen worden gereinigd wanneer het apparaat is uitgeschakeld. Nooit zuigen zonder filtereenheid.

22

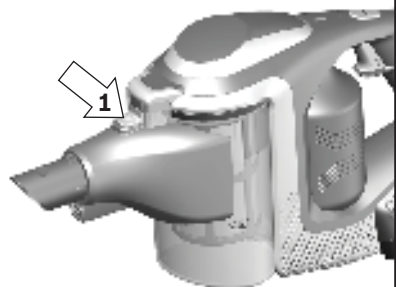

### Stofreservoir verwijderen

#### Afb. 22

- Het stofreservoir met behulp van de ontgrendelingstoets loskoppelen en uit het apparaat nemen.

23

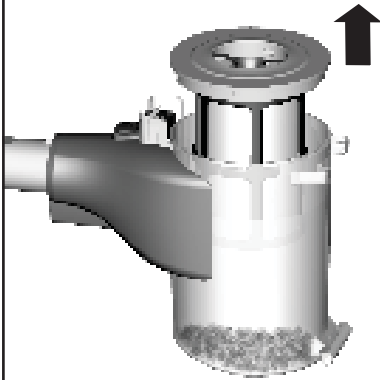

### Filtereenheid verwijderen

Afb. 23

- Filtereenheid uit het stofreservoir nemen



- Stofreservoir leegmaken. Veeg de stofbak indien nodig af met een vochtige doek.



- Eventueel vuil onder de uitlaopening verwijderen.

24

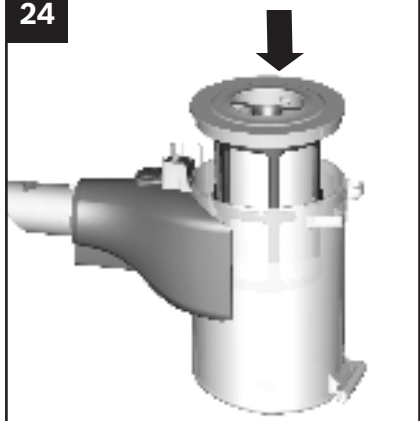

### Stofreservoir plaatsen

#### Afb. 24

- Filtereenheid in het stofreservoir plaatsen. Let er hierbij op dat hij op de juiste wijze wordt ingebracht.
- Stofreservoir in het apparaat plaatsen en hoorbaar laten inklinken.

#### Let op!

Stuit u bij de plaatsing van het stofreservoir op een weerstand, controleer de filters dan op volledigheid en ga na of de filtereenheid en het stofreservoir op de juiste wijze zijn ingebracht.

## Demontage

25

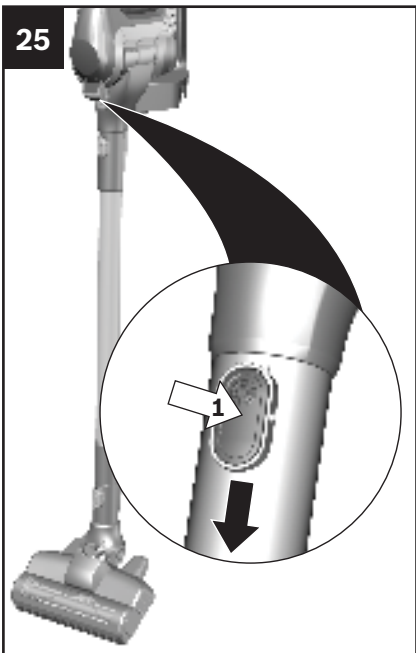

### Zuigbuis ontkoppelen van het apparaat

Afb. 25

- Om de zuigbuis los te maken, de ontgrendelingsknop indrukken en de buis naar beneden afnemen.

26

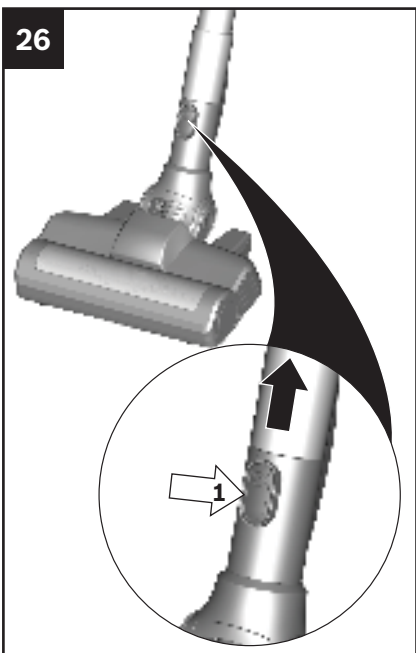

### Vloermondstuk ontkoppelen van de zuigbuis

Afb. 26

- Om het vloermondstuk los te maken op de ontgrendelingsknop drukken en de zuigbuis uit het vloermondstuk trekken.



## Filteronderhoud

27 a



b



### Let op!

De filter kan alleen worden schoongemaakt wanneer het apparaat uitgeschakeld is.

### Pluisfilter reinigen

#### Afb. 27

Om de stofzuiger optimaal te laten functioneren dient de pluiszeef regelmatig te worden schoongemaakt.

- Om de buitenste filtereenheid schoon te maken dient u het apparaat uit te zetten.
- Stofreservoir uit het apparaat nemen. Afb. 22
- Filtereenheid uit het stofreservoir nemen. Afb. 23
- Buitenste filtereenheid schoonmaken.

**a)** In de regel volstaat het om de pluiszeef tijdens het leegmaken van het stofreservoir even uit te schudden of te kloppen, zodat mogelijke stofdeeltjes losraken.

**b)** Is dit niet afdoende, gebruik dan een vochtige doek om de vuildeeltjes af te nemen van het oppervlak.

28



### Lamellen-filter (Motorbeveiligings-filter) schoonmaken

#### Afb. 28

- Om de lamellen-filter schoon te maken dient u het apparaat uit te zetten.
- Om de lamellen-filter schoon te maken de knop minstens 3 keer 180° draaien.
- Daarna de lamellen-filter uit de buitenste filtereenheid halen en leegmaken.

Wij adviseren om de lamellen-filter altijd schoon te maken voordat u het stofreservoir leegmaakt.

Als het lamellen-filter defect is, kunt u een nieuw exemplaar bestellen bij onze klantenservice onder het volgende artikelnummer: 12023349.

29



### Lamellen-filter uitkloppen

#### Afb. 29

Bij bijzonder sterke verontreiniging kan de lamellen-filter ook worden uitgeklopt.

- De lamellen-filter hiervoor uit de buitenste filtereenheid halen en boven een vuilnisbak uitkloppen.
- De lamellen-filter is hierdoor onmiddellijk na de reiniging opnieuw inzetbaar.

#### Let op!

De lamellen-filter mag niet worden uitgewassen.

30

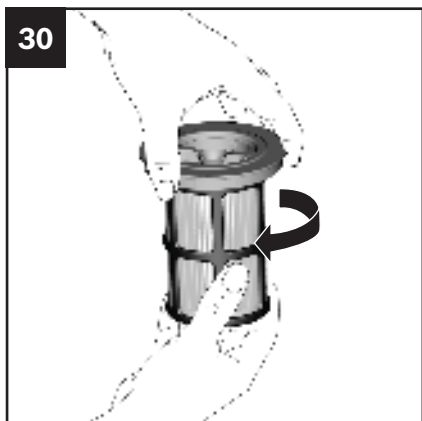

#### Afb. 30

- Lamellen-filter in de buitenste filtereenheid plaatsen en vergrendelen door hem naar rechts te draaien.
- Filtereenheid in het stofreservoir plaatsen. Let er hierbij op dat hij op de juiste wijze wordt ingebracht. Stofreservoir in het apparaat plaatsen en hoorbaar laten inklikken. Afb. 24

## Het vloermondstuk schoonmaken

31 a

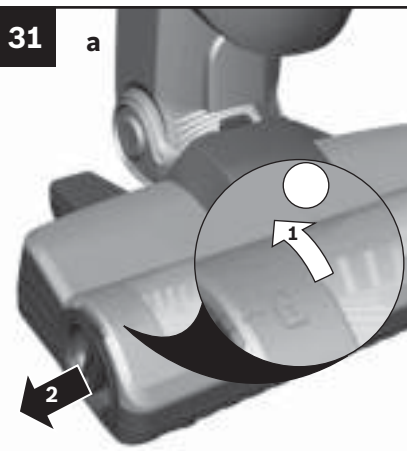

b



c

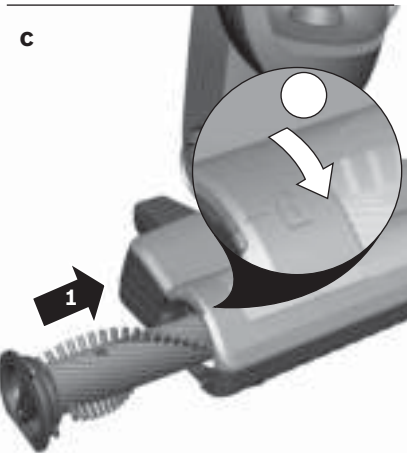

### Borstelrol reinigen

Alvorens onderhoud te plegen dient u de stofzuiger altijd uit te schakelen of van de stroom af te sluiten.

#### Afb. 31

- Borstelrol ontgrendelen door deze tegen de klok in te draaien en zijwaarts uit het vloermondstuk trekken.
- Opgewikkelde draden en haren met een schaar doorknippen langs de snijgroef.
- Borstelrol in de vloerborstel schuiven en door rechtsom draaien borgen.

- De borstelrol heeft ook een zelfreinigingsfunctie. Knip voor dit doel het haar en de vezels aan twee tegenover elkaar liggende zijden in de lengte met een schaar door. Tijdens het daaropvolgende gebruik van de borstelrol gedurende 30 seconden, worden deze automatisch opgezogen.

#### Let op!

Het vloermondstuk mag alleen in gebruik worden genomen wanneer de borstelrol gemonteerd is.

## Schoonmaakinstructies

Alvorens de handstofzuiger schoon te maken dient deze uitgeschakeld en losgekoppeld te zijn van de laadkabel. Stofzuigers en accessoires van kunststof kunnen worden onderhouden met een in de handel gebruikelijk schoonmaakmiddel voor kunststof.



**Geen schuurmiddelen, glas of universele reinigingsmiddelen gebruiken. De stofzuiger nooit in water dompelen.**

Technische wijzigingen voorbehouden.

## Storingen

### Verhelpen van storingen

In de volgende gevallen dient u het apparaat direct uit te zetten en contact op te nemen met de servicedienst:

- Wanneer u per ongeluk vloeistof heeft opgezogen of als er vloeistof in het binnenste van het apparaat is gekomen.
- Wanneer het apparaat naar beneden gevallen is.  
In deze gevallen is de elektrische veiligheid van het apparaat mogelijk niet meer gewaarborgd, ook al is er van buiten geen beschadiging te zien.

## Storingen

Optredende storing	Oplossing
Het apparaat functioneert niet en er is geen signaal van de statusindicatie Accu	Controleer of de accu correct is geplaatst en/of de accu is geladen.
Het apparaat functioneert niet en/of er is 10 sec. een rood signaal van de statusindicatie van de accu te zien.	De accu kan oververhit of te koud zijn. Wacht tot de accu een geschikte temperatuur heeft bereikt.
De elektrische borstel functioneert niet of maakt ongewone geluiden	De borstel schoonmaken en eventueel vreemde elementen verwijderen
	Controleren of de borstel juist ingebracht en vergrendeld is
	Neem contact op met de servicedienst als het probleem zich blijft voordoen
De borstel wordt tijdens het zuigen uitgeschakeld	Apparaat uitzetten en nagaan of het mondstuk geblokkeerd is. Blokkering verwijderen en het mondstuk reinigen.
	Bij vloerkleden de stofzuiger een stand lager zetten en opnieuw starten.
	Neem contact op met de servicedienst als het mondstuk niet meer kan worden ingeschakeld.

## Statusindicaties

### Statusindicatie Laadprocedure

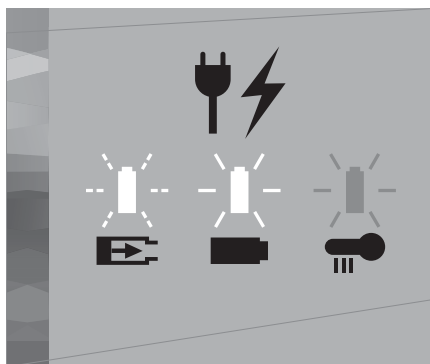

### Statusindicatie Functie

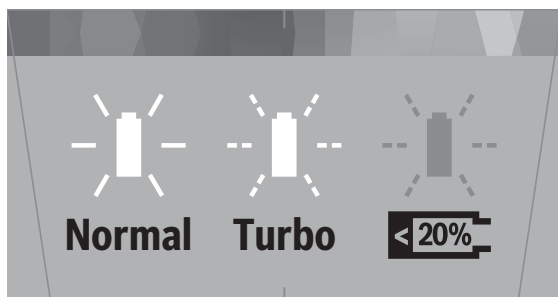

Toestand van het apparaat	Werking statusindicatie
Normale stand	Indicatie is wit verlicht.
Turbo-stand	Indicatie knippert wit.
Acculading < 20%	Indicatie knippert rood.
Accu is leeg	Indicatie gaat uit.
Laadprocedure	Indicatie knippert wit.
Accu is compleet geladen	Indicatie is wit verlicht en gaat na ca. 2 minuten uit.
Foutindicatie	Indicatie is rood verlicht en gaat na ca. 10 seconden uit.

## Instructies voor recycling



Dit apparaat is gekenmerkt in overeenstemming met de Europese richtlijn 2012/19/EU betreffende afgedankte elektrische en elektronische apparatuur (waste electrical and electronic equipment - WEEE). De richtlijn geeft het kader aan voor de in de EU geldige terugneming en verwerking van oude apparaten.

## Instructies voor recycling

Stofzuigers, accu's, accessoires en verpakkingen dienen op milieuvriendelijke wijze te worden afgevoerd.

Geef stofzuigers en accu's niet mee met het huisvuil!

### ■ Verpakking

De verpakking beschermt de stofzuiger tegen beschadiging tijdens het transport. Deze bestaat uit milieuvriendelijk materiaal en is daarom recyclebaar. Breng verpakkingsmateriaal dat u niet meer nodig heeft naar een verzamelplaats voor de verwerking van afval.

### ■ Oude apparaten

Oude apparaten bevatten vaak nog waardevol materiaal. Geef daarom uw oude apparaat voor hergebruik af aan uw handelaar of een recyclecentrum. Informatie over actuele methoden van afvalverwijdering kunt u krijgen bij uw handelaar of uw gemeente.



## Instructies voor recycling

### ■ Afvalverwijdering

Conform Europese Richtlijn 2006/66/EG moeten defecte of versleten accu's/batterijen gescheiden worden ingezameld en voor een milieubewuste recycling worden afgevoerd.

#### Accu's en batterijen:



Li-ion:

Lees de aanwijzingen in het gedeelte „Vervoer”, pagina 46 en neem deze in acht.

Wijzigingen voorbehouden.

<b>Datos técnicos</b> .....	<b>164</b>
<b>Uso debido</b> .....	<b>165</b>
<b>Uso apropiado</b> .....	<b>166</b>
<b>Baterías de iones de litio</b> .....	<b>169</b>
<b>Indicaciones para el transporte</b> .....	<b>171</b>
<b>Descripción de los aparatos</b> .....	<b>172</b>
<b>Antes de usar el aparato por primera vez</b> .....	<b>174</b>
Acoplar el aparato al tubo de aspiración .....	174
Acoplar el tubo de aspiración a la boquilla para suelo .....	174
Colocar el portaaccesorios regulable* .....	174
Acoplar el aparato y la batería .....	175
Montar el retén mural .....	176
Almacenar los accesorios en el retén mural .....	177
Cargar la batería .....	178
Cargar la batería solo con el cable de carga .....	178
Carga con el cargador de carga rápida .....	179
Cargar la batería en el retén mural .....	179
Indicador de funcionamiento durante la carga .....	180
<b>Aspirar</b> .....	<b>181</b>
Encender el aparato .....	181
Regulación de la potencia de aspiración .....	182
Indicador de funcionamiento durante el uso .....	183
<b>Aspirar con los accesorios adicionales</b> .....	<b>184</b>
Portaaccesorios regulable .....	184
Boquilla para juntas flexible .....	184
Pincel para muebles 2en1 con boquilla para tapicería .....	185
Boquilla eléctrica pequeña* .....	186
Limpieza de la boquilla eléctrica pequeña* .....	187
<b>Tras concluir el trabajo</b> .....	<b>188</b>
Aspirar escaleras .....	188
Desconectar el aparato .....	188
Almacenar el aparato .....	189
Vaciar el depósito de polvo .....	189

Retirar el depósito de polvo . . . . .	190
Retirar la unidad filtrante. . . . .	191
Colocar el depósito de polvo. . . . .	192
<b>Desmontar. . . . .</b>	<b>193</b>
Soltar el aparato y el tubo de aspiración. . . . .	193
Soltar el tubo de aspiración y la boquilla para suelo. . . . .	193
<b>Cuidar y limpiar el filtro . . . . .</b>	<b>194</b>
Limpiar el filtro para pelusas . . . . .	194
Limpiar el filtro de láminas (filtro protector del motor). . . . .	195
Sacudir el filtro de láminas . . . . .	196
<b>Limpiar laboquilla para suelo . . . . .</b>	<b>197</b>
Limpiar el cepillo cilíndrico . . . . .	197
<b>Consejos de limpieza . . . . .</b>	<b>198</b>
<b>Averías . . . . .</b>	<b>198</b>
Solución de averías . . . . .	198
<b>Indicadores de funcionamiento . . . . .</b>	<b>200</b>
Indicador de funcionamiento del proceso de carga . . . . .	200
Indicador de funcionamiento durante el uso. . . . .	200
<b>Indicaciones para eliminar el material de embalaje . . . . .</b>	<b>201</b>
<b>Servicio al cliente . . . . .</b>	<b>203</b>
<b>Garantía . . . . .</b>	<b>206</b>

## Datos técnicos

### Estación de carga

Entrada: 220 - 240 V ~50/60 Hz

Salida: 23,5 V --- 1.0 A

### Aparato

Tipo de las celdas de la batería: iones de litio

Tensión nominal: 18 V

Ruido 80 dB (A)\*  
(según ajuste de potencia)

\*medido de conformidad con la norma DIN EN 60704-2-1

## Uso debido

Nos alegra que haya elegido un aspirador Bosch de la serie BSS8. Se deben usar sólo los accesorios originales de Bosch, creados especialmente para su aspirador, con el fin de obtener los mejores resultados de aspiración.

Conservar las instrucciones de uso. Deberán entregarse, en su caso, al siguiente propietario del aspirador.

## Uso debido

Este aparato ha sido diseñado exclusivamente para uso privado en el ámbito doméstico. Este aparato está previsto para ser utilizado a una altura máxima de 2000 metros sobre el nivel del mar.

### **Para evitar daños y lesiones, no usar la aspiradora en los siguientes casos:**

- Aspiración de personas o animales.
- Aspiración de:
  - sustancias tóxicas, objetos afilados, calientes o incandescentes;
  - sustancias húmedas o líquidas;
  - materiales o gases inflamables o explosivos;
  - ceniza, hollín de estufas e instalaciones de calefacción central.
  - polvo de tóner de impresoras y fotocopiadoras.

## Indicaciones de seguridad

Esta aspiradora cumple las reglas técnicas reconocidas y las correspondientes normas y disposiciones de seguridad.

- Este aparato puede ser utilizado por niños a partir de 8 años y por personas que presenten limitaciones de las facultades físicas, sensoriales o psíquicas, o que carezcan de la experiencia y el conocimiento necesarios, siempre que sean supervisados por otra persona o que se les haya enseñado a utilizar el aparato de forma segura y hayan comprendido los peligros que entraña.
- Los niños no pueden jugar con el aparato, tampoco cuando esté colgado en el retén mural.

## Uso apropiado

- La limpieza y el cuidado del aparato no deben quedar a cargo de los niños, a no ser que estén bajo la supervisión de una persona adulta responsable de su seguridad.
- Las bolsas y láminas de plástico deberán guardarse o desecharse en lugares que estén fuera del alcance de los niños.  
=> ¡Peligro de asfixia!

## Recambios, accesorios

Nuestras piezas de repuesto originales, accesorios originales y accesorios especiales se adaptan perfectamente a las características y requisitos de nuestras aspiradoras. Por lo tanto, recomendamos utilizar solo nuestras piezas de repuesto originales, accesorios originales y especiales. Esto garantiza una larga vida útil y una calidad alta y duradera del rendimiento de limpieza de la aspiradora.

### ¡ Aviso:

- El uso de recambios, accesorios, accesorios especiales puede causar daños en la aspiradora no cubiertos por nuestra garantía, siempre cuando dichos daños se deriven del uso de tales productos.

## Uso apropiado

- Utilizar únicamente el cable de carga incluido en la entrega para realizar la carga o el cargador de carga rápida original.
- La conexión y puesta en funcionamiento del cable de carga y del cargador rápido debe efectuarse únicamente según las indicaciones de la placa de características.
- Almacenar y cargar el aparato únicamente en espacios interiores.
- No exponer el aparato a temperaturas por debajo de 0 °C ni por encima de 45 °C.
- No aspirar nunca sin el depósito de polvo o sin el filtro de protección del motor. => ¡El aparato puede sufrir daños!

## Uso apropiado

- No acercar las boquillas y los tubos a la cabeza cuando se esté aspirando. => ¡Peligro de lesiones!
- Dejar de usar el cable de carga si está dañado y sustituirlo por un cable de carga original.
- Para desenchufar el cable de carga, no tirar del mismo, sino del enchufe.
- No colocar el cable de carga encima de bordes afilados ni aplastarlo.
- Antes de realizar cualquier trabajo en la aspiradora, deberá desconectarse el aparato desenchufándolo de la red y del cable de carga.
- No poner en marcha la aspiradora si esta presenta algún desperfecto.
- Si se produce una avería, deberá desconectarse el aparato desenchufándolo de la red y del cable de carga.
- Para evitar riesgos, las reparaciones y el cambio de piezas de la aspiradora solo deben ser llevados a cabo por el Servicio de Atención al Cliente autorizado.
- Desconectar inmediatamente el aparato y ponerse en contacto con el servicio de asistencia técnica en los siguientes casos:
  - Si se ha aspirado algún líquido por descuido o si ha entrado líquido en el interior del aparato
  - Si el aparato se ha caído y está dañado.
- Proteger la aspiradora de las inclemencias del tiempo, la humedad y las fuentes de calor.
- No utilizar productos inflamables o que contengan alcohol en los filtros (filtro protector del motor, filtro de salida, etc.).
- La aspiradora no ha sido diseñada para su uso en obras. =>La aspiración de escombros puede provocar daños en el aparato.
- Desconectar el aparato cuando no se esté usando.
- La aspiradora no dispone de función de autosoporte. Evitar que el aparato se caiga. No apoyar la aspiradora contra paredes ni cantos de mesas.
- El embalaje protege la aspiradora contra daños durante el transporte. Por tanto, recomendamos que se guarde para posibles transportes.

## Uso apropiado

- Tener cuidado de no acercar pelo, ropa holgada, dedos u otras partes del cuerpo a las aberturas o piezas móviles, tales como el rodillo del cepillo. No apuntar los tubos ni las boquillas hacia los ojos o las orejas, y no introducirse en la boca.



### Baterías de iones de litio

- Leer las indicaciones de seguridad e instrucciones en su totalidad.
  - ⇒ Las negligencias en el cumplimiento de las indicaciones de seguridad y las instrucciones pueden provocar descargas eléctricas, incendios y/o lesiones graves.
- Conservar todas las indicaciones de seguridad e instrucciones para el futuro.
- Estas indicaciones de seguridad son válidas únicamente para la baterías de iones de litio de Bosch. Para este aparato solo son aptas las baterías de la serie «Power for ALL».
- No abrir la batería.
  - ⇒ Hay peligro de cortocircuito.
- Proteger la batería del calor, y también, p. ej., de radiación solar prolongada, fuego, agua o humedad.
  - ⇒ Peligro de explosión.
- En caso de daño y de uso no adecuado, pueden salir vapores de la batería. Ventilar con aire fresco y, en caso de molestias, acudir a un médico.
  - ⇒ Los vapores pueden irritar las vías respiratorias.
- Si la batería está defectuosa puede expulsar líquido y humedecer objetos circundantes. Comprobar las piezas afectadas.
  - ⇒ Se deben limpiar o sustituir en caso necesario.
- Utilizar la batería solo junto con su aparato eléctrico Bosch.
  - ⇒ Esa es la única forma de protegerla frente a una sobrecarga peligrosa.
- Cargar la batería solo con cargadores recomendados por el fabricante.
  - ⇒ Un cargador adecuado para un tipo determinado de baterías corre riesgo de incendiarse si se utiliza con otras baterías.
- Utilizar en el aparato eléctrico solo las baterías previstas para ello.
  - ⇒ El uso de otras baterías puede producir daños y peligro de incendio.

## Baterías de iones de litio

- Mantener la batería no utilizada lejos de clips, monedas, llaves, clavos, tornillos u otros objetos metálicos pequeños que podrían causar un puenteo de los contactos.
  - => Un cortocircuito entre los contactos de la batería puede provocar quemaduras o fuego.
- En caso de uso incorrecto puede salir líquido de la batería. ¡Evite el contacto con él! En caso de un contacto accidental, lavar con agua. Si el líquido penetra en los ojos, acudir a un médico como precaución adicional.
  - => El líquido que sale de la batería puede provocar irritaciones de la piel o quemaduras.

### **Indicaciones para el transporte**

Las baterías de iones de litio incluidas cumplen con las disposiciones relativas al transporte de mercancías peligrosas. El usuario puede transportar las baterías por carretera sin necesidad de cumplir ningún requisito especial. Para el envío de las baterías a través de terceros (p. ej., transporte aéreo o mediante una empresa de transporte) deben cumplirse requisitos especiales en cuanto al embalaje y la identificación. Para ello, es necesario consultar con un experto en mercancías peligrosas antes de preparar el paquete de envío.

Enviar las baterías solo cuando la carcasa no presente daños. Sellar los contactos abiertos y embalar la batería de modo que no se mueva dentro del paquete. Tener en cuenta también las normas nacionales adicionales que pudieran existir.

## Descripción de los aparatos



## Descripción de los aparatos

- |  |                                     |
|--|-------------------------------------|
| ① Boquilla para suelo con cepillo eléctrico          | ⑨ Interruptor turbo                 |
| ② Tubo de aspiración                                 | ⑩ Batería                           |
| ③ Portaaccesorios regulable*                         | ⑪ Interruptor de encendido/ apagado |
| ④ Pincel para muebles 2en1 con boquilla para tapicer | ⑫ Depósito de polvo                 |
| ⑤ Tecla de desbloqueo del depósito de polvo          | ⑬ Boquilla para juntas flexible     |
| ⑥ Filtro para pelusas                                | ⑭ Boquilla eléctrica pequeña*       |
| ⑦ Filtro de láminas                                  | ⑮ Cable de carga                    |
| ⑧ Display de estado de carga de la batería           | ⑯ Retén mural                       |
|  | ⑰ Aparato de carga rápida*          |

\*las prestaciones pueden variar en función del tipo de aparato

## Antes de usar el aparato por primera vez

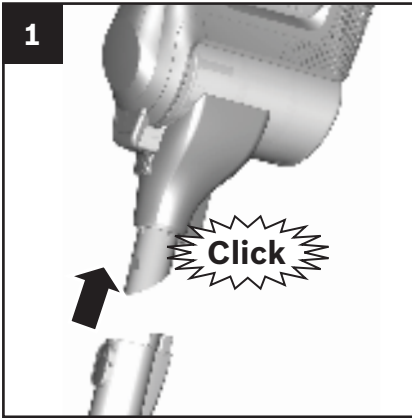

### Acoplar el aparato al tubo de aspiración

#### Figura 1

- Introducir el tubo de aspiración en el tubo de empalme de la aspiradora y encajarlo.



### Acoplar el tubo de aspiración a la boquilla para suelo

#### Figura 2

- Introducir el tubo de aspiración en la boquilla para suelo y encajarlo.

#### Atención!

La boquilla para suelo no es apta para aspirar piezas pequeñas, como añicos, juguetes, alfileres, clips, etc.

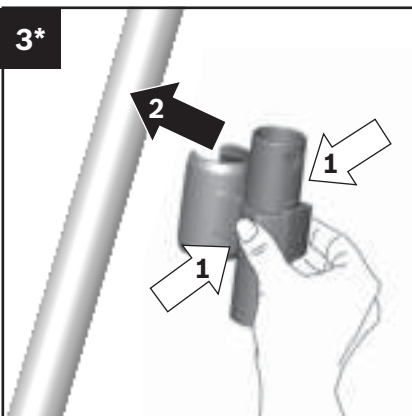

### Colocar el portaaccesorios regulable\*

#### Figura 3\*

- Colocar el portaaccesorios en el tubo telescópico en la posición deseada.

## Antes de usar el aparato por primera vez



### Acoplar el aparato y la batería

#### Figura 4

- Colocar la batería en los carriles de guía de la aspiradora y encajarlos.

- Para soltar la unión, pulsar el botón de desbloqueo y extraer la batería del aparato hacia atrás.

#### **Atención!**

Antes del primer uso, las baterías de la aspiradora deberán haberse cargado como mínimo durante 6 horas.

Cargar el aparato solo con el cable de carga suministrado.

## Antes de usar el aparato por primera vez

5

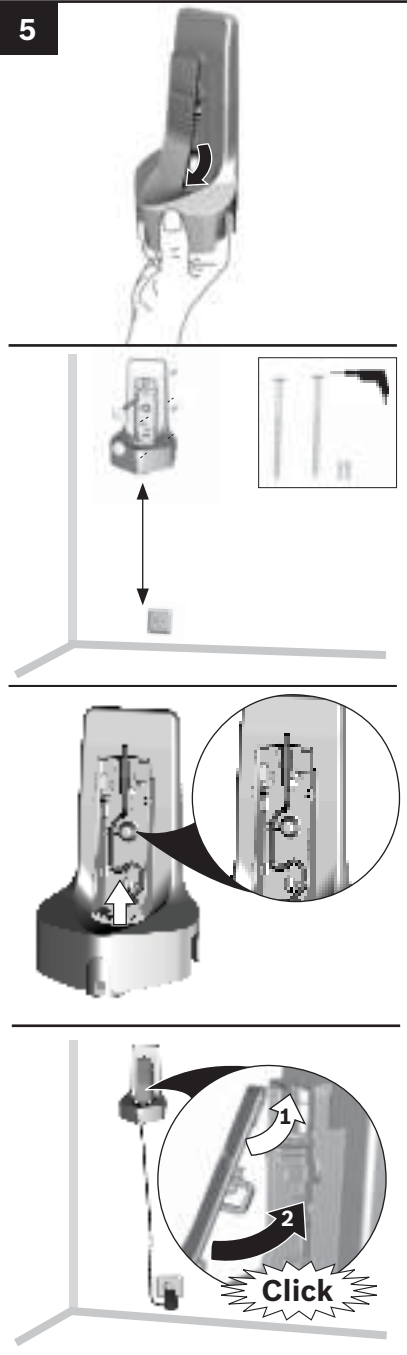

### Montar el retén mural

Se recomienda el uso del retén mural para cargar y almacenar el aparato, ya que se optimiza el espacio de almacenamiento.

Sin embargo, también es posible cargar y almacenar el aparato sin el retén mural.

### Figura 5

- Montar el retén mural cerca de una toma de corriente.
  - Para tal fin, retirar la placa frontal del retén mural. Con el dedo, agarrar el retén mural por la parte de abajo y presionar la placa frontal desde adentro para extraerla del bloqueo. Montar el retén mural en la pared con los tornillos correspondientes.
- Respetar la distancia suficiente de la sujeción respecto al suelo para garantizar que el aparato se pueda colocar y extraer con facilidad.
- Introducir el enchufe pequeño del cable de carga de la parte inferior del retén mural y colocarlo arriba en la cavidad preformada.
  - Al colocar y encajar la placa frontal, queda fijada la conexión.
  - Introducir el enchufe del cable de carga en la toma de corriente.



## Antes de usar el aparato por primera vez

6



### Almacenar los accesorios en el retén mural

Los accesorios adicionales se pueden almacenar en el retén mural montado para ahorrar espacio.

#### Figura 6

- El retén mural dispone de dos ranuras para almacenar los accesorios con conexión (1) y una ranura para almacenar el tubo de aspiración (2).

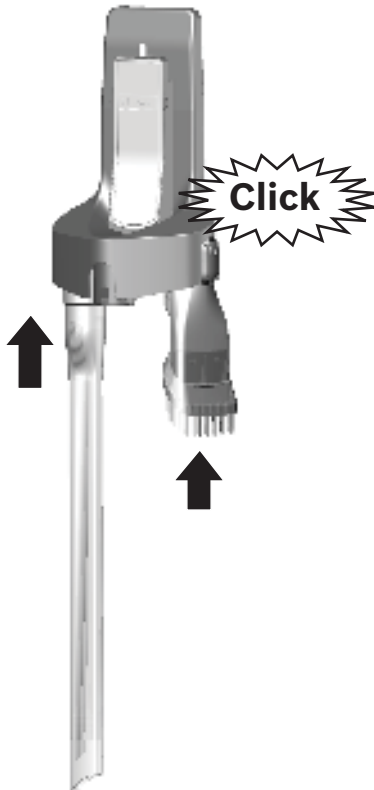

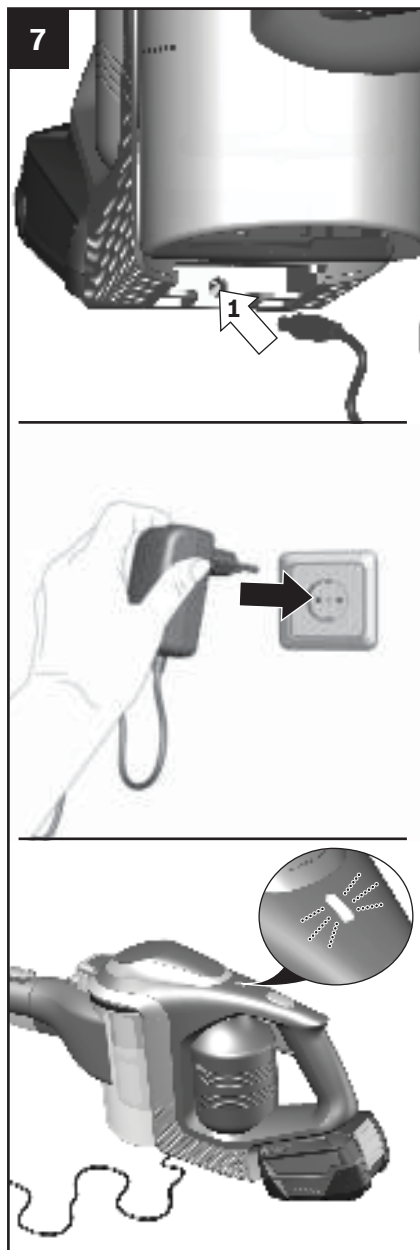

### Cargar la batería

#### Cargar la batería solo con el cable de carga

#### Figura 7

- Para cargar la aspiradora, esta se debe colocar cerca de un enchufe.
- Enchufar el cable de carga por debajo en la conexión del aparato.
- Conectar el enchufe del cable de carga en la toma de corriente.
- El indicador de funcionamiento de la aspiradora parpadea en blanco durante todo el proceso de carga.
- Tan pronto como la batería esté totalmente cargada, el indicador de funcionamiento se iluminará en blanco de forma continua durante unos minutos antes de apagarse. Desconectar brevemente el aparato de la red eléctrica para su verificación. El panel indicador se iluminará de nuevo a continuación, en color blanco.
- Es normal que el cable de carga y la aspiradora de mano se calienten, y no supone ningún peligro.
- La aspiradora se puede cargar siempre que no esté en uso.

## Cargar

8\*



### Carga con el cargador de carga rápida

#### Figura 8\*

- Para la carga con el cargador de carga rápida, debe extraerse la batería del aparato.
- En el manual de instrucciones adjunto se puede consultar el funcionamiento del cargador de carga rápida.

9

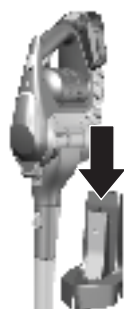

### Cargar la batería en el retén mural

#### Figura 9

- Colocar la aspiradora en el retén mural desde arriba.
- El indicador de funcionamiento de la aspiradora parpadea en blanco durante todo el proceso de carga.
- Tan pronto como la batería esté totalmente cargada, el indicador de funcionamiento se iluminará en blanco de forma continua durante unos minutos antes de apagarse.

## Cargar

9

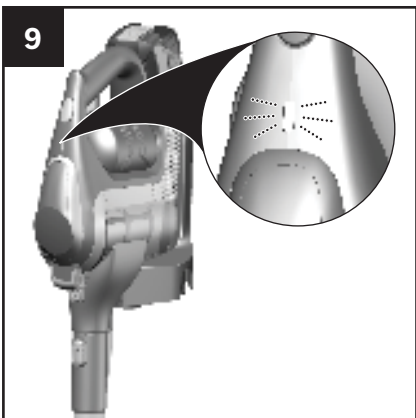

Desconectar brevemente el aparato de la red eléctrica para su verificación. El panel indicador se iluminará de nuevo a continuación, en color blanco.

- Es normal que el cable de carga y la aspiradora de mano se calienten, y no supone ningún peligro.
- La aspiradora se puede cargar siempre que no esté en uso.

10

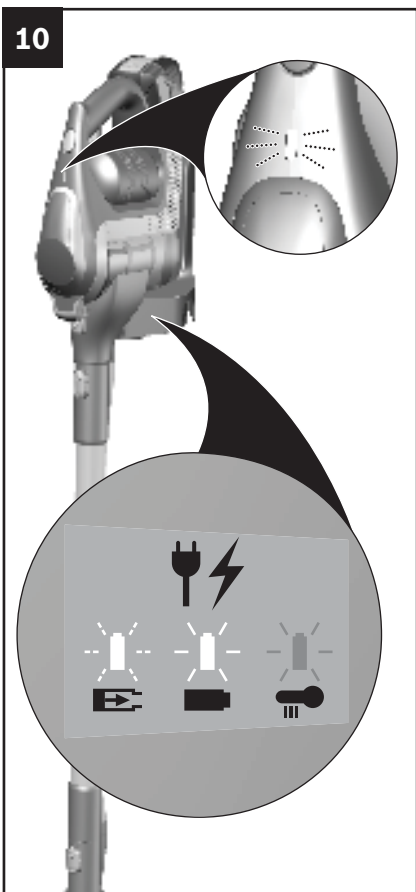

### Indicador de funcionamiento durante la carga

#### Figura 10

El indicador muestra el estado de carga de la batería.



La batería se está cargando.

Si el indicador de funcionamiento parpadea en blanco, la batería se está cargando.



Batería cargada completamente

Si el indicador de funcionamiento se ilumina en blanco, la batería está completamente cargada.

## Cargar

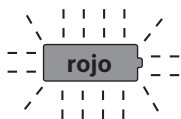

Se ha producido una avería en la batería.

Si el indicador de funcionamiento parpadea en rojo, la batería no se está cargando. Es posible que la batería esté demasiado caliente o demasiado fría.

## Aspirar

11

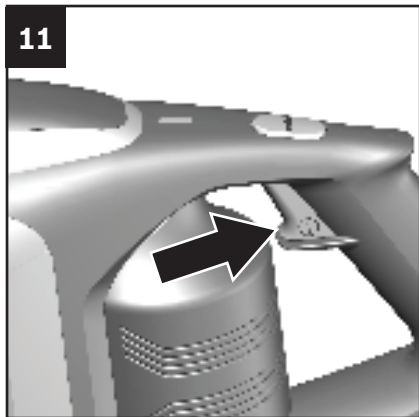

### Encender el aparato

#### Figura 11

- Accionar el interruptor de conexión y desconexión en el sentido de la flecha. El indicador de funcionamiento se ilumina en verde durante el funcionamiento.

12

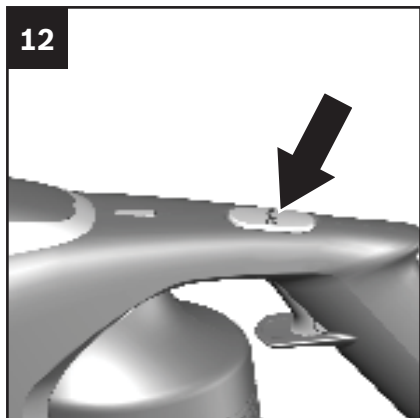

### Regulación de la potencia de aspiración

#### Figura 12

Pulsar también la tecla Turbo en el sentido de la flecha para activar la función Turbo. El indicador de estado parpadea en blanco.

#### Nivel estándar:



- Para aspirar alfombras delicadas y realizar tareas diarias de limpieza con poca suciedad. Con este modo el aparato aprovecha su máximo tiempo de funcionamiento.

#### Nivel Turbo:

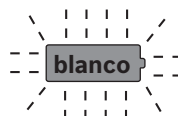

- Para aspirar suelos duros y alfombras o moquetas que presenten mucha suciedad. Al utilizar este modo, el aparato tendrá una vida útil más corta. Con los accesorios adicionales aspirar solo en el nivel Turbo.

13

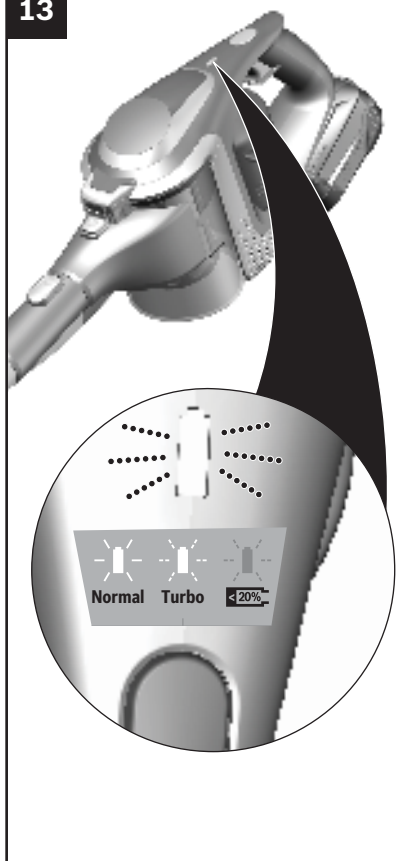

### Indicador de funcionamiento durante el uso

#### Figura 13

El LED del indicador informa sobre el estado de funcionamiento del aparato.



Funcionamiento del nivel estándar

Si el indicador de funcionamiento se ilumina en blanco, el aparato está funcionando en el modo de potencia estándar



Funcionamiento del nivel Turbo

Si el indicador de funcionamiento parpadea en blanco, el aparato está funcionando en el modo de potencia Turbo.



Carga residual baja

Si el indicador de funcionamiento parpadea en rojo, se debe volver a cargar la batería.

## Aspirar

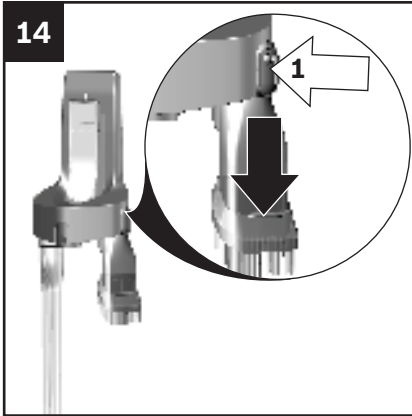

### Aspirar con los accesorios adicionales

#### Figura 14

- Para retirar los accesorios, pulsar el botón de desbloqueo y tirar hacia abajo de los accesorios del retén mural.
- Después del uso, vuelva a guardar los accesorios en el retén mural.

#### Figura 5

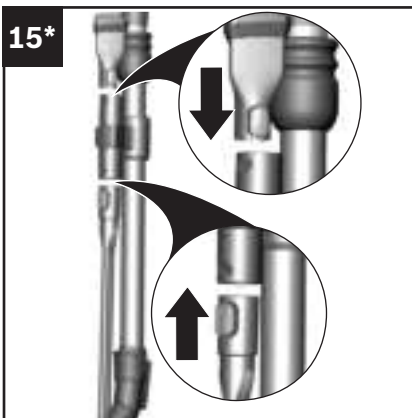

#### Figura 15\*

### Portaaccesorios regulable

- Para que el transporte sea más fácil, los accesorios adicionales se pueden colocar en el portaaccesorios en el tubo de aspiración.

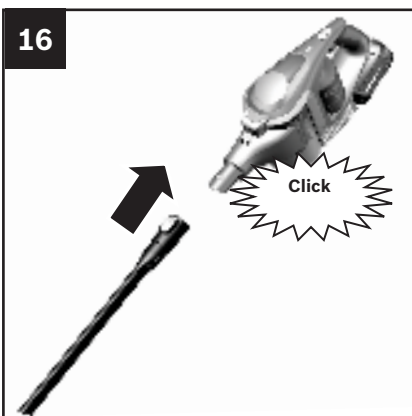

#### Figura 16

- Colocar las boquillas en el tubo de aspiración o en los soportes del aparato según sea necesario:

### Boquilla para juntas flexible

- Para aspirar en juntas, esquinas, etc.

\*dependiendo del equipo



16

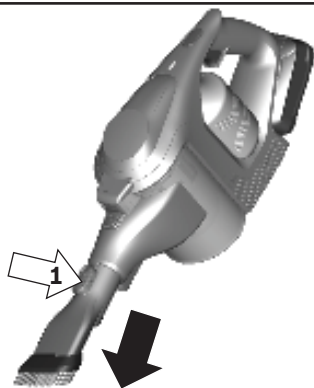
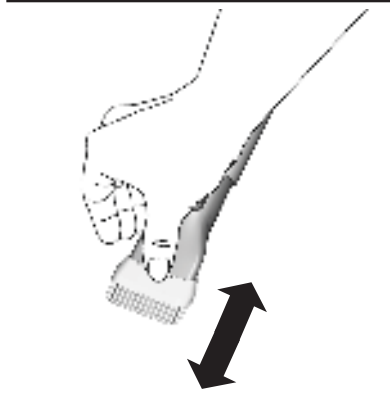

### Pincel para muebles 2en1 con boquilla para tapicería

#### Figura 16

- Para aspirar marcos de ventanas, armarios, muebles, etc.
- Después de su uso, guardar la boquilla para juntas y el pincel para muebles 2 en 1 con la boquilla para tapicería en el portaaccesorios.

17



### Boquilla eléctrica pequeña\*

Figura 17\*

- Para la limpieza intensa de muebles tapizados

17

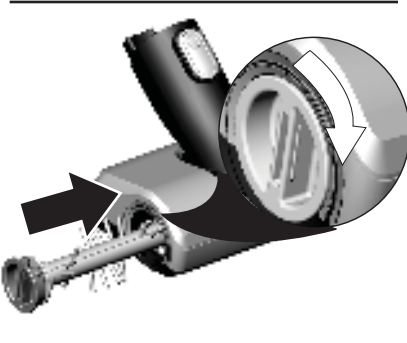
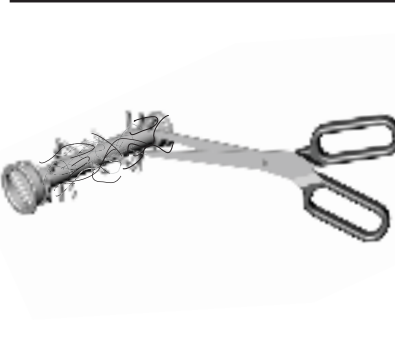
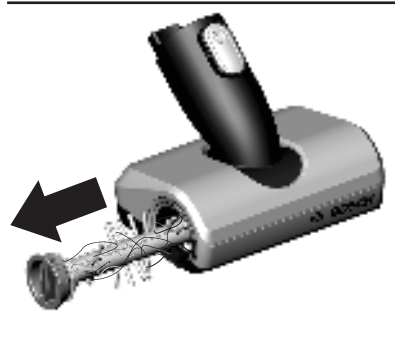
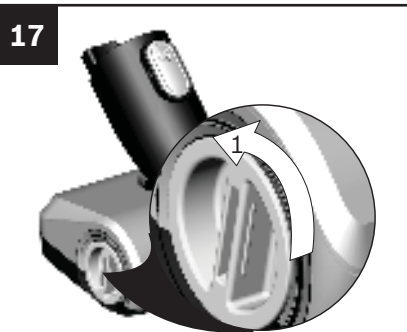

### Limpieza de la boquilla eléctrica pequeña\*

Figura 17\*

- Desbloquear el cepillo cilíndrico mediante un movimiento giratorio en sentido antihorario reloj y extraerlo por el lateral de la boquilla eléctrica pequeña.

- Cortar los hilos y pelos enredados con unas tijeras y retirarlos.

- Insertar el rodillo del cepillo por el lateral de la boquilla para suelo a lo largo de la varilla de guía y encajarlo mediante un movimiento giratorio en sentido horario en la boquilla eléctrica pequeña.

#### ¡Atención!

La boquilla eléctrica pequeña solo podrá ponerse en funcionamiento si lleva montado el cepillo giratorio.

\*dependiendo del equipo

## Aspirar

18

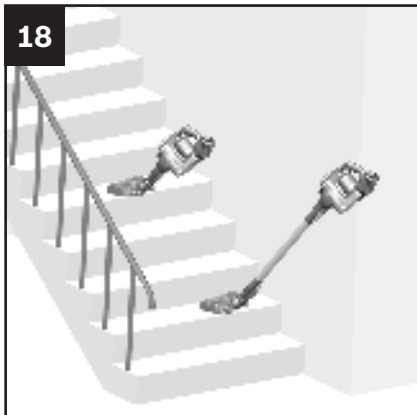

### Aspirar escaleras

#### Figura 18

Para tener un mejor acceso a la hora de aspirar escaleras, también se puede desmontar el tubo de aspiración y acoplar la boquilla para suelo directamente en el aparato. El tubo de aspiración siempre se puede almacenar en el retén mural montado.

## Tras concluir el trabajo

19

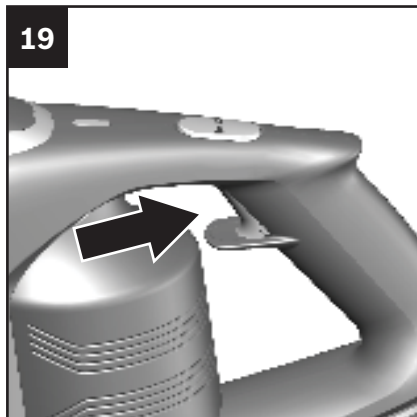

### Desconectar el aparato

#### Figura 19

Una vez terminada la aspiración, desconectar el aparato.

- Accionar el interruptor de conexión y desconexión en el sentido de la flecha. El indicador de funcionamiento se apaga.

## Tras concluir el trabajo

20



### Almacenar el aparato

#### Figura 20

- Colocar el aparato en el retén mural.

Para ahorrar espacio se recomienda almacenar el aparato en el retén mural. El aparato también se puede almacenar en el retén mural con la batería totalmente cargada.

#### Atención!

Para evitar que el aparato vuelque, colocarlo de forma segura en una esquina de una pared o en el retén mural.

21

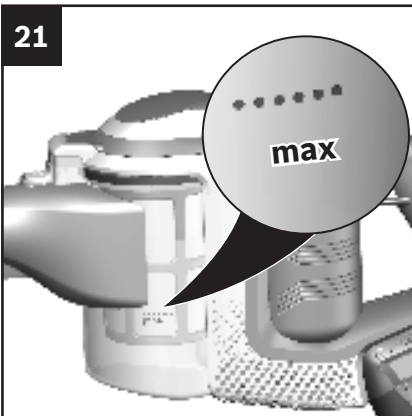

### Vaciar el depósito de polvo

#### Figura 21

Para conseguir un buen resultado de aspiración, el depósito de polvo deberá vaciarse después de cada proceso de aspiración; en todo caso, se deberá vaciar si el polvo contenido en el depósito alcanza la marca de nivel máximo.

Recomendamos no llenar el depósito de polvo por encima de la marca, ya que esto podría contribuir a un exceso de suciedad en el filtro.

## Tras concluir el trabajo

Al vaciar el depósito de polvo, se deberá comprobar también el grado de suciedad de la unidad filtrante y, en caso necesario, limpiarla como se indica en la guía sobre el cuidado de los filtros. **Figura 27**

### **Atención!**

únicamente es posible limpiar los filtros con el aparato apagado. No aspirar nunca sin colocar la unidad filtrante.

**22**

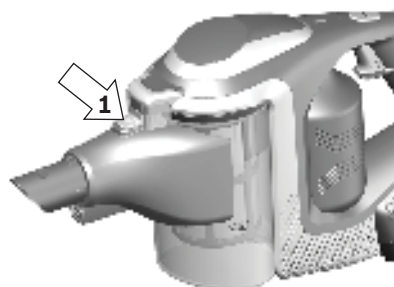

### **Retirar el depósito de polvo**

#### **Figura 22**

- Desbloquear el depósito de polvo mediante la tecla de desbloqueo y extraerlo del aparato.



23



### Retirar la unidad filtrante

Figura 23

- Retirar la unidad filtrante del depósito de polvo.

- Vaciar el depósito de polvo.

Si es necesario, limpie el contenedor de polvo con un paño húmedo.

- Eliminar los restos de suciedad que pueda haber debajo del orificio de evacuación.

24

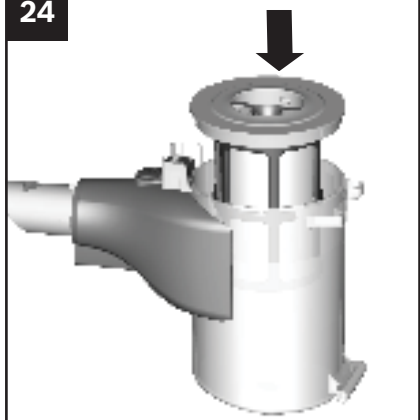

### Colocar el depósito de polvo

#### Figura 24

- Introducir la unidad filtrante en el depósito de polvo; se debe poner especial cuidado de que encaje correctamente.
- Colocar el depósito de polvo dentro del aparato y encajarlo de forma audible.

#### Atención!

si al colocar el depósito de polvo se nota cierta resistencia, se ha de comprobar que el filtro esté íntegro y que tanto la unidad filtrante como el depósito de polvo estén correctamente encajados.



## Desmontar

25

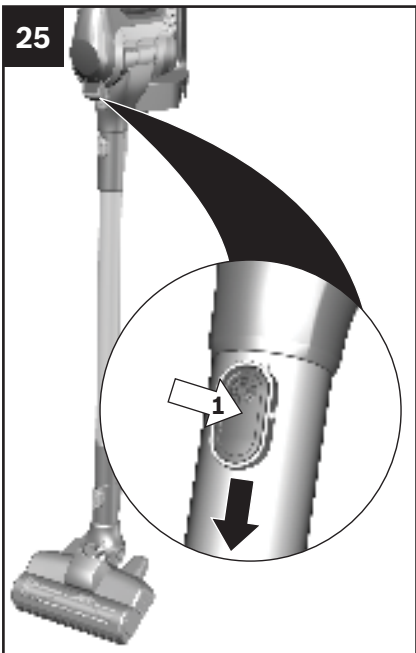

### Soltar el aparato y el tubo de aspiración

Figura 25

- Para soltar el tubo de aspiración, pulsar el botón de desbloqueo y extraer el tubo de aspiración hacia abajo.

26

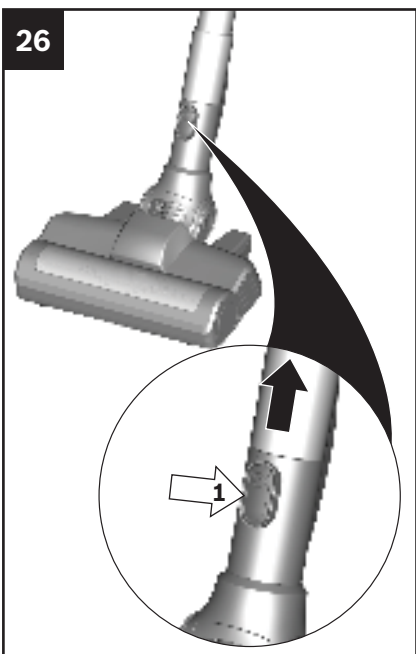

### Soltar el tubo de aspiración y la boquilla para suelo

Figura 26

- Para soltar la boquilla para suelo, pulsar el botón de desbloqueo y extraer el tubo de aspiración de la boquilla.

## Cuidar y limpiar el filtro

27 a



b



### Atención!

únicamente es posible limpiar los filtros con el aparato apagado.

### Limpiar el filtro para pelusas

#### Figura 27

Limpiar el filtro para pelusas de forma periódica para garantizar el funcionamiento óptimo de la aspiradora.

- Desconectar el aparato para limpiar la unidad filtrante externa.
- Retirar el depósito de polvo del aparato. **Figura 22**
- Retirar la unidad filtrante del depósito de polvo. **Figura 23**
- Limpiar la unidad filtrante externa.

**a)** Por regla general, es suficiente con agitar o sacudir ligeramente el filtro para pelusas al vaciar el depósito de polvo para que se desprendan las partículas de suciedad que pueda haber.

**b)** Si esto no basta, se puede emplear un paño húmedo para retirar las partículas de suciedad de la superficie.

## Cuidar y limpiar el filtro

28

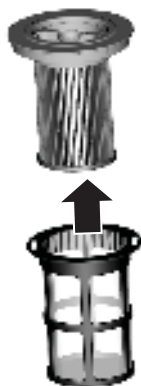
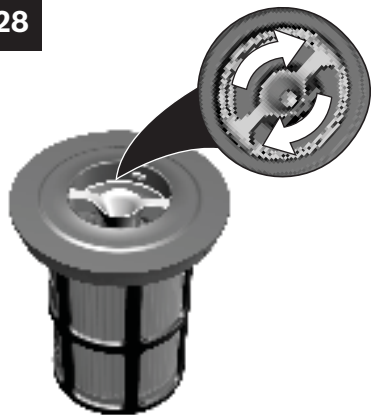

### Limpiar el filtro de láminas (filtro protector del motor)

#### Figura 28

- Desconectar el aparato para limpiar el filtro de láminas.

- Para limpiar el filtro de láminas, girar el mando 180° al menos 3 veces.

- A continuación, retirar el filtro de láminas de la unidad filtrante exterior y eliminar la suciedad.

Se recomienda limpiar el filtro de láminas con cada vaciado del depósito de polvo.

En el caso de un limpiar el filtro de láminas defectuoso, se puede solicitar uno nuevo a nuestro servicio de atención al cliente con el siguiente número de pieza de repuesto: 12023349.

## Cuidar y limpiar el filtro

29



### Sacudir el filtro de láminas

#### Figura 29

Si el filtro de láminas está muy sucio, también puede sacudirse.

- Retirar para ello el filtro de láminas de la unidad filtrante exterior y sacudirlo sobre un cubo de basura.
- El filtro de láminas puede volver a utilizarse de inmediato tras la limpieza.

#### **Atención!**

no se debe lavar el filtro de láminas.

30

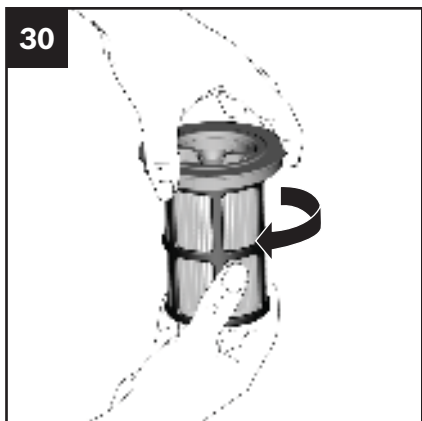

#### Figura 30

- Colocar el filtro de láminas en la unidad filtrante exterior y encajarlo mediante un movimiento giratorio en el sentido de las agujas del reloj.
- Insertar la unidad filtrante en el depósito de polvo; se debe poner especial cuidado de que encaje correctamente. Colocar el depósito de polvo dentro del aparato y encajarlo de forma audible.

#### Figura 24

## Limpiar laboquilla para suelo

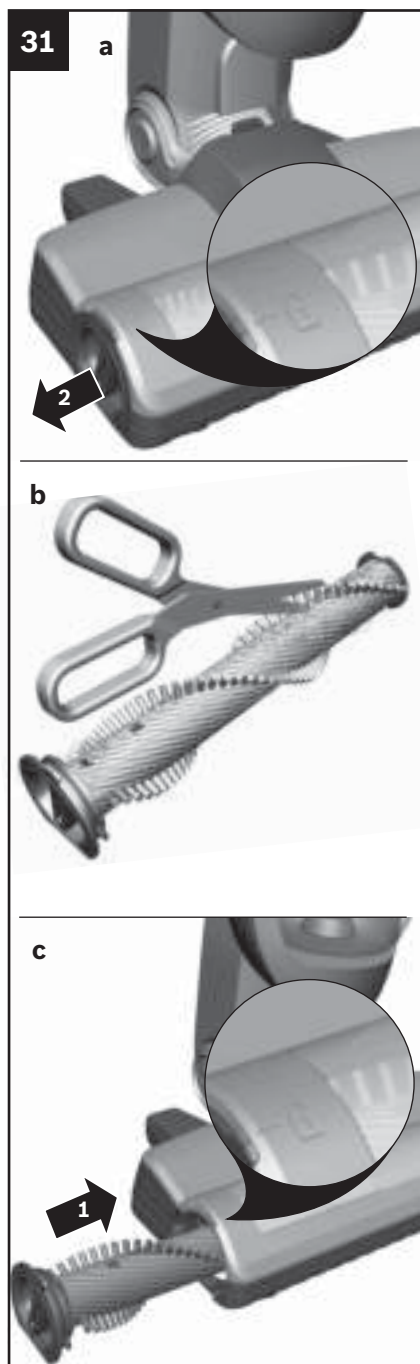

### Limpiar el cepillo cilíndrico

Antes de realizar cualquier tarea de mantenimiento, desconectar el aspirador o retirar el cable de carga.

#### Fig. 31

- Desbloquear el cepillo cilíndrico mediante un movimiento giratorio en el sentido contrario a las agujas del reloj y extraerlo por el lateral de la boquilla para suelo.
- Cortar los hilos y pelos enredados a lo largo de la ranura con unas tijeras.
- Insertar el cepillo cilíndrico en la boquilla para suelo y encajarlo mediante un movimiento giratorio en el sentido de las agujas del reloj.

- El cepillo cilíndrico dispone de una función de autolimpieza. Para usarla, cortar los pelos y fibras longitudinalmente por ambos lados con unas tijeras. Se aspiran automáticamente cuando el cepillo cilíndrico se pone en funcionamiento de nuevo durante más de 30 segundos.

## Consejos de limpieza

Antes de cada limpieza de la aspiradora de mano, esta deberá desconectarse y desenchufarse del cable de carga. La aspiradora y las piezas de plástico de los accesorios pueden limpiarse con cualquier producto de limpieza convencional para plásticos.



**No utilizar productos abrasivos, limpiacristales o productos de limpieza de uso general. No sumergir nunca la aspiradora en agua.**

Reservado el derecho a introducir modificaciones técnicas.

## Averías

### Solución de averías

Desconectar inmediatamente el aparato y ponerse en contacto con el Servicio de Atención al Cliente en los siguientes casos:

- Si se ha aspirado algún líquido por descuido o si ha entrado líquido en el interior del aparato.
- Si el aparato se ha caído.

En estos casos, ya no se puede garantizar la seguridad eléctrica del aparato, incluso aunque no se puedan detectar daños desde el exterior.

## Averías

Posibles averías	Ayuda
El aparato no funciona y no hay ninguna señal en el indicador de funcionamiento de la batería.	Comprobar que la batería esté correctamente colocada y/o que esté cargada.
El aparato no funciona y/o el indicador de funcionamiento de la batería se ilumina en rojo durante 10 segundos.	Es posible que la batería esté demasiado caliente o demasiado fría. Esperar a que la batería haya alcanzado una temperatura adecuada.
El cepillo eléctrico no funciona o produce ruidos extraños.	Limpiar el cepillo y retirar los cuerpos extraños si es necesario.
	Comprobar que el cepillo se haya colocado correctamente y esté encajado.
	En el caso de que el problema continúe, contactar con el Servicio de Atención al Cliente.
El cepillo se apaga durante el aspirado.	Desconectar el aparato y comprobar si la boquilla está bloqueada. Desbloquear la boquilla y limpiarla.
	A la hora de limpiar alfombras o moquetas, seleccionar un nivel de potencia bajo y volver a iniciar el proceso de limpieza.
	Si la boquilla no se puede volver a encender, contactar con el Servicio de Atención al Cliente.

## Indicadores de funcionamiento

### Indicador de funcionamiento del proceso de carga

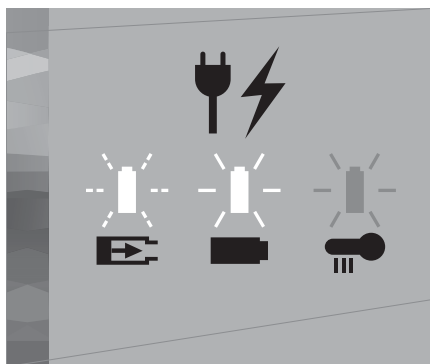

### Indicador de funcionamiento durante el uso

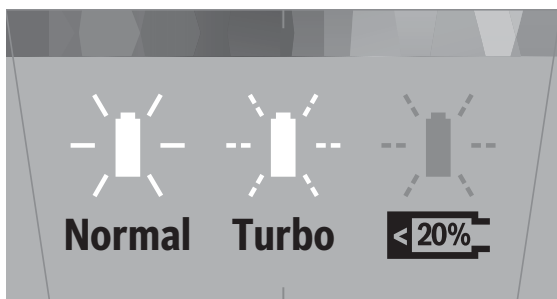

Estado del aparato	Funcionamiento del indicador de funcionamiento
Nivel normal	El indicador se ilumina en blanco.
Nivel Turbo	El indicador parpadea en blanco.
Carga de la batería < 20 %	El indicador parpadea en rojo.
La batería está descargada	El indicador se apaga.
Proceso de carga	El indicador parpadea en blanco.
La batería está totalmente cargada	El indicador se ilumina en blanco y se apaga al cabo de aprox. 2 minutos.
Indicador de avería	El indicador se ilumina en rojo y se apaga al cabo de aprox. 10 segundos.



## Indicaciones para eliminar el material de embalaje



Este aparato está marcado con el símbolo de cumplimiento con la Directiva Europea 2012/19/UE relativa a los aparatos eléctricos y electrónicos usados (Residuos de aparatos eléctricos y electrónicos RAEE). La directiva proporciona el marco general válido en todo el ámbito de la Unión Europea para la retirada y la reutilización de los residuos de los aparatos eléctricos y electrónicos.

## Indicaciones para eliminar el material de embalaje

Las aspiradoras, las baterías, los accesorios y los embalajes deben reciclarse de forma respetuosa con el medio ambiente. No eliminar las aspiradoras ni las baterías junto con los residuos domésticos.

### ■ Embalaje

El embalaje protege la aspiradora contra daños durante el transporte. Está compuesto por materiales no contaminantes y, por lo tanto, se puede reciclar. El material de embalaje que ya no se necesite deberá desecharse debidamente en los puntos de recogida selectiva para su reciclaje.

### ■ Aparato usado

Los aparatos usados contienen aún muchos materiales aprovechables. Por este motivo, es necesario entregar los aparatos usados en el comercio habitual o en el centro de reciclaje para su reaprovechamiento. Consultar las alternativas vigentes para la eliminación de residuos a su distribuidor o en el ayuntamiento de su municipio.

## Indicaciones para eliminar el material de embalaje

### ■ Acumuladores/pilas:

Conforme a la directiva europea 2006/66/CE, las baterías/pilas defectuosas o usadas deben separarse del resto de materiales y desecharse en un punto de reciclaje adecuado.



Iones de Litio:

Observe las indicaciones comprendidas en el apartado “Transporte”

Reservado el derecho de modificación.

## Kundendienst – Customer Service

**DE Deutschland, Germany**  
BSH Hausgeräte Service GmbH  
Zentralwerkstatt für kleine Hausgeräte  
Trautskirchener Strasse 6-8  
90431 Nürnberg

Online Auftragsstatus, Filterbeutel-Konfigurator und viele weitere Infos unter: [www.bosch-home.com](http://www.bosch-home.com)  
Reparaturservice, Ersatzteile & Zubehör, Produkt-Informationen:  
Tel.: 0911 70 440 040  
mailto:cp-servicecenter@bshg.com

**AE United Arab Emirates, دولة الامارات العربية المتحدة**  
BSH Home Appliances FZE  
Round About 13, Plot Nr MO-0532A  
Jebel Ali Free Zone - Dubai  
Tel.: 04 881 44 01\*  
mailto:service.uae@bshg.com  
[www.bosch-home.com/ae](http://www.bosch-home.com/ae)  
\* Sun-Thu: 8:00 am to 5:00 pm  
(exclude public holidays)

**AL Republika e Shqiperise, Albania**  
ELEKTRO-SERVIS sh.p.k  
Rr. Shkelqim Fusha, Selite,  
Pallati "Matrix Konstruktion",  
Kati 0 dhe +1  
1023 Tirane  
Tel.: 4 2278 130, -131  
Fax: 4 2278 130  
mailto:info@elektro-servis.com

**EXPERT SERVIS**  
Rruga e Kavajes,  
Kulla B Nr 223/1 Kati I  
1023 Tirane  
Tel.: 4 480 6061  
Tel.: 4 227 4941  
Fax: 4 227 0448  
Cel: +355 069 60 45555  
mailto:info@expert-servis.al

**AT Österreich, Austria**  
BSH Hausgeräte Gesellschaft mbH  
Werkskundendienst für Hausgeräte  
Quellenstrasse 2a  
1100 Wien  
Online Reparaturannahme,  
Ersatzteile und Zubehör und viele  
weitere Infos unter:  
[www.bosch-home.at](http://www.bosch-home.at)  
Reparaturservice, Ersatzteile & Zubehör,  
Produktinformationen  
Tel.: 0810 550 511  
mailto:vie-stoerungsannahme@bshg.com  
Wir sind an 365 Tagen rund um die Uhr für  
Sie erreichbar.

**AU Australia**  
BSH Home Appliances Pty. Ltd.  
Gate 1, 1555 Centre Road  
Clayton, Victoria 3168  
Tel.: 1300 369 744\*  
mailto:customersupport.au@bshg.com  
[www.bosch-home.com.au](http://www.bosch-home.com.au)  
\* Mo-Fr: 24 hours

**BA Bosna i Hercegovina, Bosnia-Herzegovina**  
"HIGH" d.o.o.  
Gradačanka 29b  
71000 Sarajevo  
Tel./Fax: 033 21 35 13  
mailto:centralniservis@yahoo.com

**BE Belgique, België, Belgium**  
BSH Home Appliances S.A. – N.V.  
Avenue du Laerbeek 74  
Laarbeeklaan 74  
1090 Bruxelles – Brussel  
Tel.: 02 475 70 01  
mailto:bru-repairs@bshg.com  
[www.bosch-home.be](http://www.bosch-home.be)

**BG Bulgaria**  
BSH Domakinski Uredi Bulgaria EOOD  
Business center FPI, floor 5,  
Cherni vrah Blvd. 51B  
1407 Sofia  
Tel.: 0700 208 17  
mailto:informacia.servis-bg@bshg.com  
[www.bosch-home.bg](http://www.bosch-home.bg)

**BH Bahrain, مملكة البحرين**  
Khalaifat Est.  
BLD 898, R 533, TASHAN 405  
Manama  
Tel.: 01 740 05 53\*  
mailto:service@khalaifat.com  
\* Sat-Thu: 7:00 am to 5:00 pm  
(exclude public holidays)

**BY Belarus, Беларусь**  
ООО "БХХ Бытовая техника"  
тел.: 495 737 2961  
mailto:mok-kdhl@bshg.com

**CH Schweiz, Suisse, Svizzera, Switzerland**  
BSH Hausgeräte AG  
Bosch Hausgeräte Service  
Fahrweidstrasse 80  
8954 Geroldswil  
Reparaturservice, Ersatzteile & Zubehör,  
Produktinformationen  
Tel.: 0848 888 200  
mailto:ch-service@bshg.com  
mailto:ch-spareparts@bshg.com  
[www.bosch-home.ch](http://www.bosch-home.ch)

**CY Cyprus, Κύπρος**  
BSH Ikiakes Syskeves-Service  
39, Arh. Makaariou III Str.  
2407 Egomi/Nikosia (Lefkosia)  
Tel.: 777 78 007  
Fax: 022 65 8128  
mailto:EGO-CYCustomerService@bshg.com

**CZ Česká Republika, Czech Republic**  
Více informací (např. záruční podmínky,  
prodloužená záruka aj.) naleznete na webo-  
vých stránkách [www.bosch-home.com/cz/](http://www.bosch-home.com/cz/)  
nebo nás kontaktujte na +420 251 095 511  
BSH domácí spotřebiče s.r.o.  
Radlická 350/107c  
158 00 Praha 5  
Přijem oprav  
Tel.: +420 251 095 043  
mailto:opravy@bshg.com  
[www.bosch-home.com/cz](http://www.bosch-home.com/cz)

**DK Danmark, Denmark**  
BSH Hvidevarer A/S  
Telegrafvej 4  
2750 Ballerup  
Tel.: 44 89 80 18  
mailto:BSH-Service.dk@bshg.com  
[www.bosch-home.dk](http://www.bosch-home.dk)

**EE Eesti, Estonia**  
SIMSON OÜ  
Türit tn.5  
11313 Tallinn  
Tel.: 0627 8730  
Fax: 0627 8733  
mailto:servicesenet@servicesenet.ee  
[www.simson.ee](http://www.simson.ee)

Rennerki Kaubanduse OÜ  
Tammisaare tee 134B (Euronicsi kaupluse)  
12918 Tallinn  
Tel.: 0651 2222  
Fax: 0516 7171  
mailto:klienditeenindus@rennerk.ee  
[www.rennerk.ee](http://www.rennerk.ee)  
Eliser OÜ  
Mumamäe tee 24  
10621 Tallinn  
Tel.: 0665 0090  
mailto:hooldus@eliser.ee  
[www.kodumasinatate-remont.ee](http://www.kodumasinatate-remont.ee)

**ES España, Spain**  
BSH Electrodomésticos España S.A.  
Servicio Oficial del Fabricante  
Parque Empresarial PLAZA,  
C/ Manfredonia, 6  
50197 Zaragoza  
Tel.: 976 305 713  
Fax: 976 578 425  
mailto:CAU-Bosch@bshg.com  
[www.bosch-home.es](http://www.bosch-home.es)

**FI Suomi, Finland**  
BSH Kodinkoneet Oy  
Itälahdenkatu 18 A, PL 123  
00201 Helsinki  
Tel.: 0207 510 705  
mailto:Bosch-Service-FI@bshg.com  
[www.bosch-home.fi](http://www.bosch-home.fi)  
Soittajahinta on kiinteästä verkosta ja  
matkaphelimesta 8,35 snt/puh + 16,69 snt/mi

**FR France**  
BSH Electroménager S.A.S.  
50 rue Ardoin – CS 50037  
93406 SAINT-OUEN cedex  
Service interventions à domicile:  
01 40 10 11 00  
Service Consommateurs:

0 892 698 010   
mailto:soa-bosch-conso@bshg.com  
Service Pièces Détachées et  
Accessoires:  
0 892 698 009   
[www.bosch-home.fr](http://www.bosch-home.fr)

**GB Great Britain**

BSH Home Appliances Ltd.  
Grand Union House  
Old Wolverton Road  
Wolverton  
Milton Keynes MK12 5PT  
To arrange an engineer visit, to order spare parts and accessories or for product advice please visit [www.bosch-home.co.uk](http://www.bosch-home.co.uk) or call Tel.: 0344 892 8979\*

\* Calls are charged at the basic rate, please check with your telephone service provider for exact charges.

**GR Greece, Ελλάς**

BSH Ikiakes Siskeves A.B.E.  
Central Branch Service  
17 km E.O. Athinon-Lamias & Potamou 20  
14564 Kifisia  
Τηλέφωνο: 210 4277 500  
Τηλέφωνο: 210 4277 701  
mailto:nkf-CustomerService@bshg.com  
[www.bosch-home.gr](http://www.bosch-home.gr)

**HK Hong Kong, 香港**

BSH Home Appliances Limited  
Unit 1 & 2, 3rd Floor, North Block,  
Skyway House, 3 Sham Mong Road  
Tai Kok Tsui, Kowloon  
Hong Kong  
Tel.: 2626 9655 (HK)  
Toll free 0800 863 (Macao)  
Fax: 2565 6681  
mailto:bosch.hk.service@bshg.com  
[www.bosch-home.com.hk](http://www.bosch-home.com.hk)

**HR Hrvatska, Croatia**

BSH kućanski uređaji d.o.o.  
Ulica grada Vukovara 269F  
10000 Zagreb  
Tel.: 01 5520 888  
Fax: 01 6403 603  
mailto:informacije.servis-hr@bshg.com  
[www.bosch-home.com/hr](http://www.bosch-home.com/hr)

**HU Magyarország, Hungary**

BSH Háztartási Készülék Kereskedelm Kft.  
Árpád fejedelem útja 26-28  
1023 Budapest  
Call Center: +06 80 200 201  
mailto:BSH-szerviz@bshg.com  
[www.bosch-home.com/hu](http://www.bosch-home.com/hu)

**IE Republic of Ireland**

BSH Home Appliances Ltd.  
M50 Business Park  
Ballymount Road Upper  
Walkinstown  
Dublin 12  
To arrange an engineer visit, to order spare parts and accessories or for product advice please call  
Tel.: 01450 2655\*  
[www.bosch-home.ie](http://www.bosch-home.ie)

\* Calls are charged at the basic rate, please check with your telephone service provider for exact charges

**IL Israel**

C/S/B/ Home Appliance Ltd.  
1, Hamasger St.  
North Industrial Park  
Lod, 7129801  
Tel.: 08 9777 222  
Fax: 08 9777 245  
mailto:csb-serv@csb-ltd.co.il  
[www.bosch-home.co.il](http://www.bosch-home.co.il)

**IN India, Bhārat, भारत**

BSH Household Appliances Mfg. Pvt. Ltd.  
Arena House, Main Bldg, 2nd Floor,  
Plot No. 103, Road No. 12,  
MDC, Andheri East  
Mumbai 400 093  
Toll Free 1800 266 1880\*  
[www.bosch-home.com/in](http://www.bosch-home.com/in)  
\* Mo-Sa: 8.00am to 8.00pm  
(exclude public holidays)

**IS Iceland**

Smith & Norland hf.  
Noatuni 4  
105 Reykjavik  
Tel.: 0520 3000  
Fax: 0520 3011  
[www.sminor.is](http://www.sminor.is)

**IT Italia, Italy**

BSH Elettrodomestici S.p.A.  
Via. M. Nizzoli 1  
20147 Milano (MI)  
Tel.: 02 412 678 100  
mailto:info.it@bosch-home.com  
[www.bosch-home.com/it](http://www.bosch-home.com/it)

**KR Republic Korea, Daehan Minguk, 대한민국**

Dong Suh Foods Corporation  
Dongsuh Bldg., 324,  
Dongmak-ro, Mapo-gu  
Seoul 121-730  
Tel.: 080 025 9114

**KZ Kazakhstan, Қазақстан**

BSH Home Appliances LLP  
Dostyk 117/6,  
Business Center "Khan Tengri"  
Almaty  
Hotline: 5454\*  
mailto:ALA-Service@bshg.com  
\* Toll free from mobile only

**LB Lebanon, لبنان**

Teheni, Hana & Co.  
Boulevard Dora 4043 Beyrouth  
P.O. Box 90449  
Jdeideh, 1202 2040  
Tel.: 01 255 211  
mailto:Info@Teheni-Hana.com

**LT Lietuva, Lithuania**

Senuku prekybos centras UAB  
Jonavos g. 62  
44192 Kaunas  
Tel.: 037 212 146  
Fax: 037 212 165  
[www.senukai.lt](http://www.senukai.lt)  
UAB "AG Service"  
R. Kalantos g. 32  
52494 Kaunas  
Tel.: 0700 556 55  
Fax: 037 331 363  
mailto:servisas@agservice.lt  
[www.agservice.lt](http://www.agservice.lt)

**Baltic Continent Ltd.**

Lukšio g. 23  
09132 Vilnius  
Tel.: 870 055 595  
Fax: 052 741 722  
mailto:info@balticcontinent.lt  
[www.balticcontinent.lt](http://www.balticcontinent.lt)

UAB Emtoservis  
Savanorių pr. 1 (Centrinė būstinė)  
03116 Vilnius  
Tel.: 870 044 724  
Fax: 052 737 368  
mailto:svc@emtoservis.lt  
[www.emtoservis.lt](http://www.emtoservis.lt)

**LU Luxembourg**

BSH électroménagers S.A.  
13-15, ZI Breedewuees  
1259 Senningerberg  
Tel.: 26 349 811  
Fax: 26 349 315  
Reparaturen: lux-repair@bshg.com  
Ersatzteile: lux-spare@bshg.com  
[www.bosch-home.com/lu](http://www.bosch-home.com/lu)

**LV Latvija, Latvia**

SIA "General Serviss"  
Buļļu iela 70c  
1067 Riga  
Tel.: 067 42 52 32  
mailto:info@serviscentrs.lv  
[www.serviscentrs.lv](http://www.serviscentrs.lv)

**BALTIJAS SERVISS**

Brivibas gatve 201  
1039 Riga  
Tel.: 067 07 05 20; -36  
Fax: 067 07 05 24  
mailto:info@baltijasserviss.lv  
[www.baltijasserviss.lv](http://www.baltijasserviss.lv)

**Sia Elektronika-Serviss**

Tadaiku iela 4  
1004 Riga  
Tel.: 067 71 70 60  
Fax: 067 60 12 35  
mailto:serviss@elektronika.lv  
[www.elektronika.lv](http://www.elektronika.lv)

**MD Moldova**

S.R.L. "Rialto-Studio"  
ул. Шусева 98  
2012 Кишинев  
тел./ факс: 022 23 81 80  
mailto:bosch-md@mail.ru

**ME Crna Gora, Montenegro**

Elektronika komerc  
Oktobarske revolucije 129  
81000 Podgorica  
Tel./Fax: 020 674 631  
Mobil: 069 324 812  
mailto:ekobosch.servis@t-com.me

**MK Macedonia, Македонија**

GORENEC  
Jane Sandanski 69 lok. 3  
1000 Skopje  
Tel.: 02 2454 600  
Mobil: 070 233 689  
mailto:gorenac@yahoo.com

**MT Malta**

Oxford House Ltd.  
Notabile Road  
Mriehel BKR 14  
Tel.: 021 442 334  
Fax: 021 488 656  
[www.oxfordhouse.com.mt](http://www.oxfordhouse.com.mt)

**MV Raajjeyge Jumhooriyyaa, Maldives**

Lintel Investments and  
Management Services Pvt. Ltd.  
Ma. Maadheli, Majeedhee Magu  
Malé  
Tel.: 03 010 200  
mailto:mohamed.zuhuree@intel.com.mv  
[www.lintel.com.mv](http://www.lintel.com.mv)

**NL Nederlande, Netherlands**

BSH Huishoudapparaten B.V.  
 Taurusavenue 36  
 2132 LS Hoofddorp  
 Storingsmelding:  
 Tel.: 088 424 4010  
 mailto:bosch-contactcenter@bshg.com  
 Onderdelenverkoop:  
 Tel.: 088 424 4010  
 Fax: 088 424 4801  
 mailto:bosch-onderdelen@bshg.com  
 www.bosch-home.nl

**NO Norge, Norway**

BSH Husholdningsapparater A/S  
 Grensesvingen 9  
 0661 Oslo  
 Tel.: 22 66 05 54  
 Tel.: 22 66 06 00  
 mailto:Bosch-Service-NO@bshg.com  
 www.bosch-home.no

**NZ New Zealand**

BSH Home Appliances Ltd.  
 Level 3, Air NZ Building, Smales Farm  
 74 Taharoto Road, Takapuna  
 Auckland 0622  
 Tel.: 0800 245 700\*  
 mailto:aftersales.nz@bshg.com  
 www.bosch-home.co.nz  
 \* Mo-Fr: 8.30 am to 5.00 pm  
 (exclude public holidays)

**PL Polska, Poland**

BSH Sprzet Gospodarstwa  
 Domowego sp. z o.o.  
 Al. Jerozolimskie 183  
 02-222 Warszawa  
 Centrala Serwisu  
 Tel.: 801 191 534  
 Fax: 022 572 7709  
 mailto:Serwis.Fabryczny@bshg.com  
 www.bosch-home.pl

**PT Portugal**

BSHP Electrodomesticos,  
 Sociedade Unipessoal, Lda.  
 Rua Alto do Montijo, n° 15  
 2790-012 Carnaxide  
 Tel.: 214 250 730  
 Fax: 214 250 701  
 mailto:bosch.electrodomesticos.pt@  
 bshg.com  
 www.bosch-home.pt

**RO România, Romania**

BSH Electrocasnice srl.  
 Sos. Bucuresti-Ploiesti,  
 nr. 19-21, sect.1  
 13682 Bucuresti  
 Tel.: 021 203 9748  
 Fax: 021 203 9733  
 mailto:service.romania@bshg.com  
 www.bosch-home.ro

**RU Russia, Россия**

ООО «БСХ Бытовые Приборы»  
 Сервис от производителя  
 Малая Калужская, 15  
 119071 Москва  
 Тел.: 8 (800) 200 29 61  
 mailto:mok-kdhl@bshg.com  
 www.bosch-home.com

**SA Kingdom Saudi Arabia,**

المملكة العربية السعودية  
 Abdul Latif Jameel Electronics  
 and Airconditioning Co. Ltd.  
 BOSCH Service centre,  
 Kilo 5 Old Makkah Road  
 (Next to Toyota), Jamiah Dist.,  
 P.O. Box 7997  
 Jeddah 21472  
 Tel.: 800 127 9999\*  
 mailto:Khadeermj@ALJ.COM  
 www.aljelectronics.com.sa  
 \* Sat-Thu: 8.00 am to 11.00 pm  
 (exclude public holidays)

**SE Sverige, Sweden**

BSH Home Appliances AB  
 Landsvägen 32  
 169 29 Solna  
 Tel.: 0771 19 70 00 local rate  
 Tel.: 0771 11 22 77 local rate  
 mailto:Bosch-Service-SE@bshg.com  
 www.bosch-home.se

**SG Singapore, Singapore**

BSH Home Appliances Pte. Ltd.  
 Block 4012, Ang Mo Kio Avenue 10  
 #01-01 Techplace 1  
 Singapore 569628  
 Tel.: 6751 5000\*  
 Fax: 6751 5005  
 mailto:bshsgp.service@bshg.com  
 www.bosch-home.com.sg  
 \* Mo-Fr: 8.30am to 7.00pm, Sa: 8.30am to 5.30pm  
 (exclude public holidays)

**SI Slovenija, Slovenia**

BSH Hišni aparati d.o.o.  
 Litostrojska 48  
 1000 Ljubljana  
 Tel.: 01 5830 700  
 Fax: 01 5830 889  
 mailto:informacije.servis-slo@bshg.com  
 www.bosch-home.com/si

**SK Slovensko, Slovakia**

Viac informácií (napr. záručné  
 podmienky, predžena záruka a i.)  
 nájdete na webových  
 stránkach www.bosch-home.com/sk/ alebo  
 nás kontaktujte na +420 251 095 511

BSH domácí spotřebiče s.r.o.  
 organizačná zložka Bratislava  
 Trnavská cesta 50  
 821 02 Bratislava  
 Prijem opráv  
 Tel.: +421 238 106 115  
 mailto:opravy@bshg.com

**TH Thailand, ประเทศไทย**

BSH Home Appliances Limited  
 Ital Thai Tower, 2034/31-39, 1st floor,  
 New Petchburi Road  
 Bangkok, Huay Kwang  
 Bangkok, 10310  
 Tel.: 02 975 5353\*  
 www.bosch-home.com/th  
 \* Mo-Sa: 8.00am to 6.00pm  
 (exclude public holidays)

**TR Türkiye, Turkey**

BSH Ev Aletleri Sanayi  
 ve Ticaret A.S.  
 Fatih Sultan Mehmet Mahallesi  
 Balkan Caddesi No: 51  
 34771 Ümraniye, İstanbul  
 Tel.: 0 216 444 6333\*  
 Fax: 0 216 528 9188\*  
 mailto:careline.turkey@bshg.com  
 www.bosch-home.com/tr  
 \* Çağrı merkezini sabit hatlardan  
 aramanın bedeli şehir içi ücretlendirme,  
 Cep telefonlarından ise kullanılan  
 tarife göre değişiklik göstermektedir

**TW Taiwan, 台灣**

我們期盼您不斷的鼓勵與指導，  
 任何諮詢或服務需求，  
 歡迎洽詢客服專線  
 BSH Home Appliances Private Limited  
 台北市內湖區洲子街80號11樓  
 11F., No.80, Zhousi St., Neihu Dist.  
 Taipei City 11493  
 Tel.: 0800 368 888  
 Fax: 02 2627 9788  
 mailto:bshtzn-service@bshg.com  
 www.bosch-home.com.tw

**UA Ukraine, Україна**

ТОВ "БСХ Побутова Техніка"  
 тел.: 044 490 2095  
 mailto:bsh-service.ua@bshg.com  
 www.bosch-home.com.ua

**JK Kosovo**

Service-General SH.P.K.  
 rr.Magjistralla Ferizaj Prishtine  
 70000 Ferizaj  
 Tel.: 00381 (0) 290 330 723  
 Tel.: 00377 44 172 309  
 mailto:servicegeneral527@gmail.com

**XS Srbija, Serbia**

BSH Kućni aparati d.o.o.  
 Milutina Milankovića br. 92  
 11070 Novi Beograd  
 Tel.: 011 353 70 08  
 Fax: 011 205 23 89  
 mailto:informacije.servis-sr@  
 bshg.com  
 www.bosch-home.rs

**ZA South Africa**

BSH Home Appliances (Pty) Ltd.  
 15th Road Randjespark  
 Private Bag X36, Randjespark  
 1685 Midrand – Johannesburg  
 Tel.: 086 002 6724  
 Fax: 086 617 1780  
 mailto:applianceserviceza@bshg.com  
 www.bosch-home.com/za

**DE Garantie**

Bundesrepublik Deutschland  
siehe letzte Seite.

**Ausland:** Für dieses Gerät gelten die von der Vertretung unseres Hauses in dem Kaufland herausgegebenen Garantiebedingungen. Einzelheiten hierüber teilt Ihnen der Händler, bei dem Sie das Gerät gekauft haben, auf Anfrage jederzeit mit.  
Zur Inanspruchnahme von Garantieleistungen ist in jedem Fall aber die Vorlage des Kaufbeleges erforderlich.

**GB Conditions of guarantee**

For this appliance the guarantee conditions as set out by our representatives in the country of sale apply. Details regarding same may be obtained from the dealer from whom the appliance was purchased. For claims under guarantee the sales receipt must be produced.

**FR Conditions de garantie**

A l'étranger, les conditions de garantie applicables à cet appareil sont celles s'accordées par la filiale du pays concerné.  
Celles-ci peuvent être fournies par le Revendeur auprès duquel vous avez acheté l'appareil ou directement auprès de notre filiale. Si vous aviez besoin d'utiliser la garantie, la présentation de la facture d'achat sera nécessaire.

**NL Garantievoorwaarden**

Voor het aangeschafte apparaat gelden de garantievoorwaarden welke door de vertegenwoordiging van de moederorganisatie in het land van aankoop zijn uitgegeven.  
Eventuele bijzonderheden hiervoor zal de leverancier, waarbij het apparaat is gekocht, desgevraagd verschaffen.  
Om aanspraak te kunnen maken op eventuele garantie is het overleggen van de aankoopbon met kopen/of leverdatum vereist.

**ES Condiciones de garantia**

A este aparato son aplicables las condiciones de garantía acordadas por la representación de nuestra firma en el país de compra. Para más detalles sirvanse dirigir al correspondiente establecimiento del ramo en que se ha comprado el aparato. En caso de hacer uso de la garantía es necesario presentar el correspondiente comprobante de compra.

## Garantiebedingungen DEUTSCHLAND (DE)

Die nachstehenden Bedingungen, die Voraussetzungen und Umfang unserer Garantieleistung beschreiben, lassen die Gewährleistungsverpflichtungen des Verkäufers aus dem Kaufvertrag mit dem Endabnehmer unberührt.

Für dieses Gerät leisten wir Garantie gemäß nachstehenden Bedingungen:

1. Wir beheben unentgeltlich nach Maßgabe der folgenden Bedingungen (Nr. 2 - 6) Mängel am Gerät, die nachweislich auf einem Material- und/ oder Herstellungsfehler beruhen, wenn sie uns unverzüglich nach Feststellung und innerhalb von 24 Monaten nach Lieferung an den Erstendabnehmer gemeldet werden. Zeigt sich der Mangel innerhalb von 6 Monaten ab Lieferung, wird vermutet, dass es sich um einen Material- oder Herstellungsfehler handelt.

2. Die Garantie erstreckt sich nicht auf leicht zerbrechliche Teile wie z.B. Glas oder Kunststoff bzw. Glühlampen.

Eine Garantiepflicht wird nicht ausgelöst durch geringfügige Abweichungen von der Soll-Beschaffenheit, die für Wert und Gebrauchstauglichkeit des Gerätes unerheblich sind, oder durch Schäden aus chemischen und elektrochemischen Einwirkungen von Wasser, sowie allgemein aus anomalen Umweltbedingungen oder sachfremden Betriebsbedingungen oder wenn das Gerät sonst mit ungeeigneten Stoffen in Berührung gekommen ist. Ebenso kann keine Garantie übernommen werden, wenn die Mängel am Gerät auf Transportschäden, die nicht von uns zu vertreten sind, nicht fachgerechte Installation und Montage, Fehlgbrauch, eine nicht haushaltsübliche Nutzung, mangelnde Pflege oder Nichtbeachtung von Bedienungs- oder Montagehinweisen zurückzuführen sind.

Der Garantieanspruch erlischt, wenn Reparaturen oder Eingriffe von Personen vorgenommen werden, die hierzu von uns nicht ermächtigt sind, oder wenn unsere Geräte mit Ersatzteilen, Ergänzungs- oder Zubehörteilen versehen werden, die keine Originalteile sind und dadurch ein Defekt verursacht wird.

3. Die Garantieleistung erfolgt in der Weise, dass mangelhafte Teile nach unserer Wahl unentgeltlich instandgesetzt oder durch einwandfreie Teile ersetzt werden.

Geräte, die zumutbar (z.B. im PKW) transportiert werden können, und für die unter Bezugnahme auf diese Garantie eine Garantieleistung beansprucht wird, sind unserer nächstgelegenen Kundendienststelle oder unserem Vertragskundendienst zu übergeben oder zuzusenden. Instandsetzungen am Aufstellungsort können nur für stationär betriebene (feststehende) Geräte verlangt werden.

Es ist jeweils der Kaufbeleg mit Kauf- und/oder Lieferdatum vorzulegen. Ersetzte Teile gehen in unser Eigentum über.

4. Sofern die Nachbesserung von uns abgelehnt wird oder fehlschlägt, wird innerhalb der oben genannten Garantiezeit auf Wunsch des Endabnehmers kostenfrei gleichwertiger Ersatz geliefert.
5. Garantieleistungen bewirken weder eine Verlängerung der Garantiefrist, noch setzen sie eine neue Garantiefrist in Lauf. Die Garantiefrist für eingebaute Ersatzteile endet mit der Garantiefrist für das ganze Gerät.
6. Weitergehende oder andere Ansprüche, insbesondere solche auf Ersatz außerhalb des Gerätes entstandener Schäden sind - soweit eine Haftung nicht zwingend gesetzlich angeordnet ist - ausgeschlossen.

Diese Garantiebedingungen gelten für in Deutschland gekaufte Geräte. Werden Geräte ins Ausland verbracht, die die technischen Voraussetzungen (z.B. Spannung, Frequenz, Gasarten, etc.) für das entsprechende Land aufweisen und die für die jeweiligen Klima- und Umweltbedingungen geeignet sind, gelten diese Garantiebedingungen auch, soweit wir in dem entsprechenden Land ein Kundendienstnetz haben. Für im Ausland gekaufte Geräte gelten die von unserer jeweils zuständigen Landesvertretung herausgegebenen Garantiebedingungen. Diese können Sie über Ihren Fachhändler, bei dem Sie das Gerät gekauft haben, oder direkt bei unserer Landesvertretung anfordern.

### Beachten Sie unser weiteres Kundendienst-Angebot:

Auch nach Ablauf der Garantie stehen Ihnen unser Werkskundendienst und unsere Servicepartner zur Verfügung.

Robert Bosch Hausgeräte GmbH  
Carl-Wery-Str. 34 / 81739 München // Germany

Für Produktinformationen sowie Anwendungs- und Bedienungsfragen aus Deutschland:

**Bosch-Infoteam**

(Mo-Fr: 8.00-18.00 Uhr erreichbar)

Tel.: 0911 70 440 040 oder unter

**bosch-infoteam@bshg.com**



## Thank you for buying a Bosch Home Appliance!

Register your new device on MyBosch now and profit directly from:

- **Expert tips & tricks for your appliance**
- **Warranty extension options**
- **Discounts for accessories & spare-parts**
- **Digital manual and all appliance data at hand**
- **Easy access to Bosch Home Appliances Service**

Free and easy registration – also on mobile phones:

**[www.bosch-home.com/welcome](http://www.bosch-home.com/welcome)**

**BOSCH**  
HOME APPLIANCES  
**SERVICE**

## Looking for help? You'll find it here.

Expert advice for your Bosch home appliances, need help with problems or a repair from Bosch experts.

Find out everything about the many ways Bosch can support you:

**[www.bosch-home.com/service](http://www.bosch-home.com/service)**

**Contact data of all countries are listed in the attached service directory.**

**Robert Bosch Hausgeräte GmbH**

Carl-Wery-Straße 34

81739 München

GERMANY

**[www.bosch-home.com](http://www.bosch-home.com)**



8001173865

991011