

尺寸：210\*145MM

80克书纸

黑白印刷

# Lenco

## MODEL NO. LPJ-500



**User manual** –LCD projector with DVD player and Bluetooth

**Gebbruiksaanwijzing** –LCD-projector met DVD-speler en Bluetooth

**Bedienungsanleitung** –LCD-Projektor mit  
DVD-Player und Bluetooth

**Mode d'emploi** –Projecteur LCD avec lecteur DVD et Bluetooth

**Manual del usuario** –Proyector LCD con reproductor de  
DVD y Bluetooth

Index

English .....	1
Nederlands .....	28
Deutsch .....	57
Français .....	89
Español .....	120

**CAUTION:**

Usage of controls or adjustments or performance of procedures other than those specified herein may result in hazardous radiation exposure.

This unit should not be adjusted or repaired by anyone except qualified service personnel.

**PRECAUTIONS BEFORE USE**

---

**KEEP THESE INSTRUCTIONS IN MIND:**

1. Do not use this device near water.
2. Clean only with a slightly damp cloth.
3. Do not cover or block any ventilation openings. When placing the device on a shelf, leave 5 cm (2") free space around the whole device.
4. Install in accordance with the supplied user manual.
5. \* Don't step on or pinch the power adaptor. Be very careful, particularly near the plugs and the cable's exit point. Do not place heavy items on the power adaptor, which may damage it. Keep the entire device out of children's reach! When playing with the power cable, they can seriously injure themselves.
6. \* Unplug this device during lightning storms or when unused for a long period.
7. Keep the device away from heat sources such as radiators, heaters, stoves, candles and other heat-generating products or naked flame.
8. Avoid using the device near strong magnetic fields.
9. Electrostatic discharge can disturb normal usage of this device. If so, simply reset and restart the device following the instruction manual. During file transmission, please handle with care and operate in a static-free environment.
10. Warning! Never insert an object into the product through the vents or openings. High voltage flows through the product and inserting an object can cause electric shock and/or short circuit internal parts. For the same reason, do not spill water or liquid on the product.
11. Do not use in wet or moist areas such as bathrooms, steamy kitchens or near swimming pools.
12. Do not use this device when condensation may occur.
13. Although this device is manufactured with the utmost care and checked several times before leaving the factory, it is still possible that problems may occur, as with all electrical appliances. If you notice smoke, an excessive build-up of heat or any other unexpected phenomena, you should disconnect the plug from the main power socket immediately.

14. This device must operate on a power source as specified on the specification label. If you are not sure of the type of power supply used in your home, consult your dealer or local power company.
15. \* The socket outlet must be installed near the equipment and must be easily accessible.
16. \* Do not overload ac outlets or extension cords. Overloading can cause fire or electric shock.
17. \* Devices with class 1 construction should be connected to a main socket outlet with a protective earthed connection.
18. \* Devices with class 2 construction do not require a earthed connection.
19. Keep away from rodents. Rodents enjoy biting on power cords.
20. \* Always hold the plug when pulling it out of the main supply socket. Do not pull the power cord. This can cause a short circuit.
21. Avoid placing the device on any surfaces that may be subject to vibrations or shocks.
22. To clean the device, use a soft dry cloth. Do not use solvents or petrol based fluids. To remove severe stains, you may use a damp cloth with dilute detergent.
23. The supplier is not responsible for damage or lost data caused by malfunction, misuse, modification of the device or battery replacement.
24. Do not interrupt the connection when the device is formatting or transferring files. Otherwise, data may be corrupted or lost.
25. If the unit has USB playback function, the usb memory stick should be plugged into the unit directly. Don't use an usb extension cable because it can cause interference resulting in failing of data.
26. The apparatus shall not be exposed to dripping or splashing and make sure that no objects filled with liquids, such as vases, are placed on or near the apparatus.
27. \* To completely disconnect the power input, the mains plug of the apparatus shall be disconnected from the mains, as the disconnect device is the mains plug of apparatus.
28. If the unit works with battery, Battery shall not be exposed to excessive heat such as sunshine, fire or the like.
29. Attention should be drawn to the environmental aspects of battery disposal.
30. The apparatus can only be used in moderate extremely cold or climates warm environments should be avoided.
31. The rating label has been marked on the bottom or back panel of the apparatus.
32. This device is not intended for use by people (including children) with physical, sensory or mental disabilities, or a lack of experience and knowledge, unless they're under supervision or have received instructions about the correct use of the device by the person who is responsible for

their safety.

33. This product is intended for non professional use only and not for commercial or industrial use.
34. Make sure the unit is adjusted to a stable position. Damage caused by using this product in an unstable position or by failure to follow any other warning or precaution contained within this user manual will not be covered by warranty.
35. Never remove the casing of this apparatus.
36. Never place this apparatus on other electrical equipment.
37. Do not use or store this product in a place where it is subject to direct sunlight, heat, excessive dust or vibration.
38. Do not allow children access to plastic bags.
39. Only use attachments/accessories specified by the manufacturer.
40. Refer all servicing to qualified service personnel. Servicing is required when the apparatus has been damaged in any way, such as the power supply cord or the plug, when liquid has been spilled or objects have fallen into the apparatus, when the apparatus has been exposed to rain or moisture, does not operate normally, or has been dropped.
41. \*Do not use a damaged power cord or plug or a loose outlet. Doing so may result in fire or electric shock.
42. Prolonged exposure to loud sounds from personal music players may lead to temporary or permanent hearing loss.

## **INSTALLATION**

- Unpack all parts and remove protective material.
  - \*Do not connect the unit to the mains before checking the mains voltage and before all other connections have been made.
- \* **These instructions are related only to products using power cable or AC power adaptor.**

## What's In The Box



Remote



AC Power Adapter



Main unit

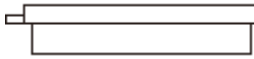

Lens Cover



User Manual

## Remove & Close The Lens Cover

Remove the lens cover before using

Close the lens cover **after use**.

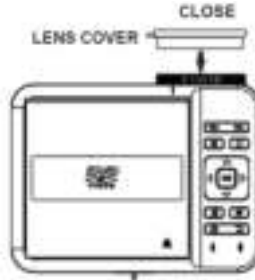

## Placing Your Projector

Your projector can be installed in four different configurations (see picture below):

Table mounting front:

Select this location with the projector **is placed in front** of the screen. This is the most common way to position the projector for quick setup and portability.



FRONT TABLE

Ceiling mounting front:

Select this location **when the projector is mounted upside down at the ceiling in front of the screen.**

**NOTE:** A projector mount is required to mount the projector on the ceiling.

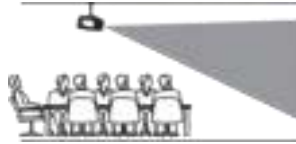

FRONT CEILING

Table mounting rear:

Select this location if you want to place the projector at the rear of the screen.

**NOTE:** That a special rear projection screen is required.



REAR TABLE

Ceiling mounting rear:

Select this location **when the projector is mounted upside down at the ceiling at the rear of the screen.**

**NOTE:** That a projector mount and a rear projection screen is required to mount the projector on the ceiling.



REAR CEILING

### **To Reduce Image Distortion**

It is recommended to move the projector as close to center of screen.

Square/Rectangle

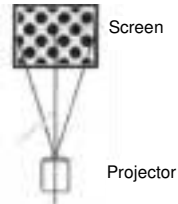

### **Distance Between The Projector And Screen**

Measure the distance between the projector and where you want to position the screen. This is the projection distance and the screen diagonal indicated in cm.



Screen diagonal CM	Projection distance CM
94	116
114	135
127	151
152	181
183	215
254	360

## **Placing Your Projector On Ceiling**

When you mount the projector on the ceiling, make sure you purchase a projector mount that is recommended for this use and follow the instructions that come with the mount. Before installing the projector on the ceiling, please check to make sure the ceiling structure can support the weight of the projector and the mount. If in doubt, please ask the advice from an installation professional.

**NOTE:** Projector mount and screw(s) not included

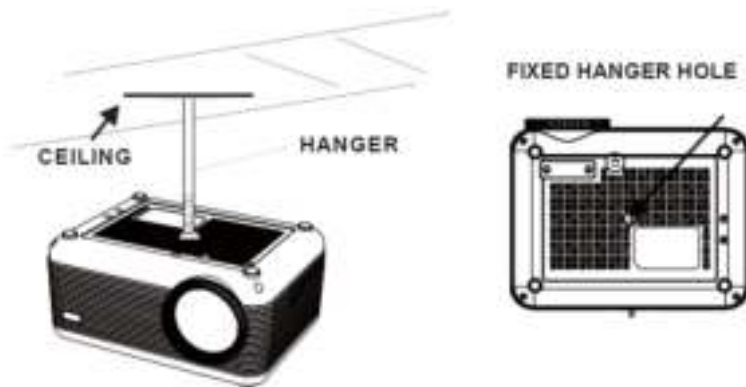

## Adjust The Vertical Location

Follow below picture to adjust the vertical location.

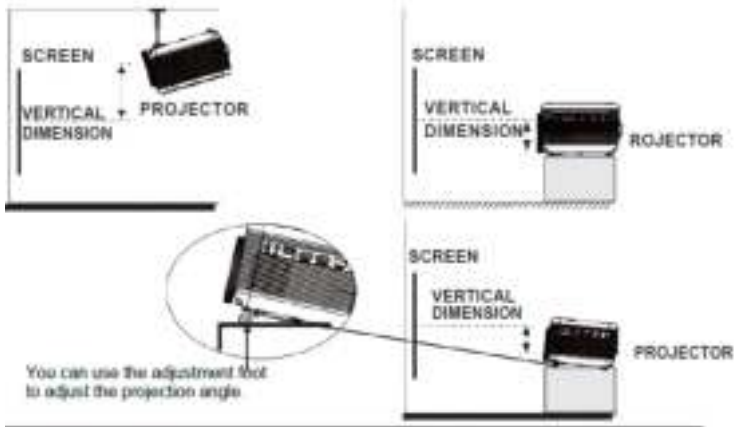

## Adjust The Focus And Keystone

Follow below picture to adjust the focus and trapezoidal screen.

Adjust the focus by turning the adjusting wheel while observing the image pixels near the center of the screen. Optimal focus is obtained when the pixels are clearly visible. Depending on the projected screen size, the focus near the screen edges may be less sharp than the screen center.

FOCUS ADJ. wheel

By turning the focus wheel, the image is focused.



Keystone image is created when the projector beam is projected to the screen in an angle. Keystone correction will restore the distorted image to a rectangular or square shape.



## **Controls Of Remote**

### **POWER**

Press to power ON/OFF.

### **Mute**

Mute the audio of the player. Press it again to activate the sound.

### **RANDOM**

Press to random playing for the loaded disc.

### **OSD**

Press to display the information of the current video/audio.

### **Angle**

On supported DVDs, press and hold to view alternate angles.

### **Subtitle**

Short press to change subtitle mode.

### **Repeat**

Press here repeatedly to cycle through repeat options for the loaded disc.

### **PBC**

Press to activate Play Back Control function only for a VCD disc. Press it again to be off.

### **Title**

Press to view the title menu on a loaded DVD.

### **DVD Menu**

Press to view the main menu on a loaded DVD.

### **A-B**

Press to create a repeating loop on a loaded DVD.

### **PROG**

Program a loaded disc to play chapters and titles or tracks in a specified order.

### **SLOW**

During playback, press the SLOW button repeatedly to set the slow motion speed. Press OK button to resume.

### **SETUP**

Press to access the setup menu only for DVD mode.

### **Previous/Next**

Press to skip between chapters or tracks.

### **Rewind/Fwd**

Press to search through an individual chapter or track.

### **Arrows (UP/DOWN/LEFT/RIGHT)/OK**

Press to navigate and confirm selections in settings and other menus.

### **SOURCE**

Press to select media source (AV/HDMI 1/HDMI 2/VGA/DVD/MEDIA PLAYER).

### **DVD**

Press to enter the DVD player mode once in other source.

**MENU**

Press to access projector settings menu.

**EXIT**

Press to exit the projector menu or the audio/movie playback.

**Play/Pause**

Press here to play or pause the audio/movie playback.

**STOP**

Stop the audio/video/photo playback.

**FLIP**

Press to rotate/mirror projector screen.

**Audio**

Press here to switch the available audio channels provided by the disc.

**VOL +**

Adjust the volume up.

**VOL-**

Adjust the volume down.

**0-9 Number Keypad**

Enter chapter/title to play.

**Go To**

Go to a specific chapter or track numbers. Use play button to begin playing.

**Zoom**

For the movie/video, press to access the zoom function, you can select the 2x, 3x, 4x, 1/2, 1/3, 1/4.

For the photo, press it to switch between the zoom 100%, 125%, 150%, 200%, 75%, 50% and normal status.



## Install/Remove Battery Of Remote

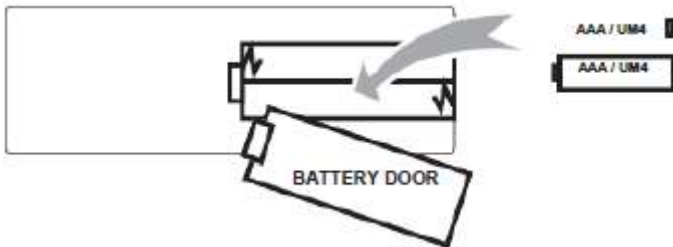

Remove the battery compartment cover on the back of your remote by carefully sliding to open. The battery cover can then be lifted away. Fit the correct batteries (not included), referring to the polarity markings. Finally, replace the cover.

### **NOTES:**

- Batteries shall not be exposed to excessive heat such as **direct sunlight**, fire.
- **Be sure to check the correct polarity when installing the batteries**
- Do not mix old and new batteries.
- **Only use type AAA/LR03/UM4 type batteries**
- **Do not throw batteries into fire because it may explode. Never try to recharge a single use battery.**

### **Explanation**

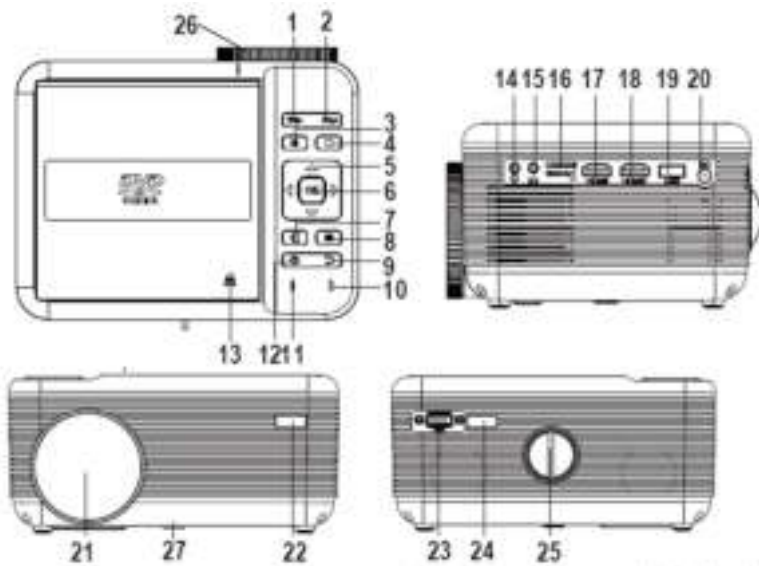

1. VOLUME -
2. VOLUME +
3. PLAY/PAUSE
4. STOP
5. NAVIGATOR Buttons
6. OK
7. SOURCE button
8. MENU button
9. RETURN button
10. Power on Indicator
11. Standby Indicator
12. POWER button
13. Open disc cover
14. EARPHONE jack
15. AV jack
16. Micro SD card
17. HDMI Port 1
18. HDMI Port 2
19. USB Port (Media Player)

20. DC IN jack
21. LENS
22. IR Window (Front Side)
23. VGA Port
24. IR Window (Rear Side)
25. TRAPEZOIDAL ADJ. Knob
26. FOCUS ADJ. Knob
27. ANGLE ADJ. Knob

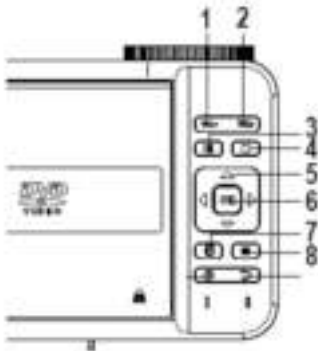

1. Vol -: Adjust the volume down.
2. Vol +: Adjust the volume up.
3. Play/Pause: Press here to play or pause the audio/movie playback.
4. Stop: Stop the audio/video/photo playback.
- 5-6. Arrows (UP/DOWN/LEFT/RIGHT)/OK: Press to navigate on-screen menus and make selections.
7. Source: Press to select media source.
8. Menu: Press to access projector settings menu.
9. Back: Press to return to a previous page or setting in the on-screen menus.

### **Install Power Adapter**

Follow below picture to connect power adapter

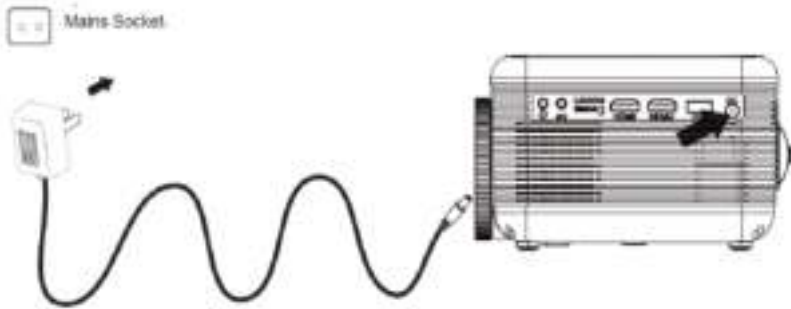

Connect small end of adapter **FIRST**. Plug the adapter body to power outlet.



Mains Socket

### **Connect HDMI Show The Image On Projector Screen**

Follow the picture below to connect a device with an HDMI cable.

1. Turn off the projector before connecting the HDMI cable.
2. After connecting, press the  button to turn on unit and the power indicator will Light up GREEN
3. Press the /SOURCE button to go to HDMI mode and the video of the HDMI device will show on the projector screen. There are 2 HDMI inputs, HDMI1 interface corresponds to HDMI 1 in SOURCE mode, and HDMI2 interface corresponds to HDMI 2 in SOURCE mode.
4. Press the  button to turn off unit power.

### **HDMI HD signal input: this interface can be input with HD player HDMI output at the connection**

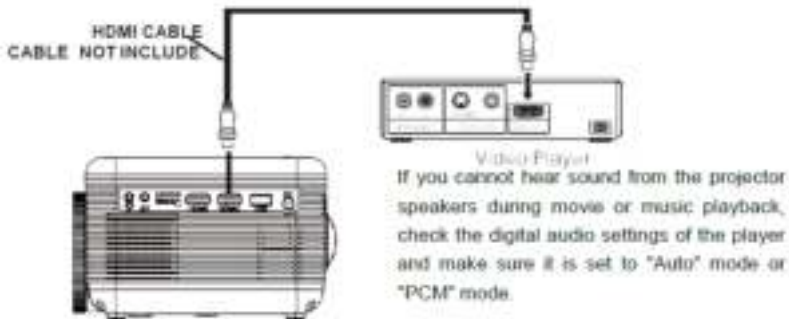





- Using a MHL HDMI cable:  
This projector is compatible with MHL cables: this means that you can connect your smartphone or tablet (if MHL compatible) and stream in HD the projector with a MHL cable (not included).
- Using a Chromecast  
The HDMI connectors are compatible with the use of a chrome cast dongle to enable you to stream wirelessly from your smartphone or tablet.

## **Connecting an AV Source**

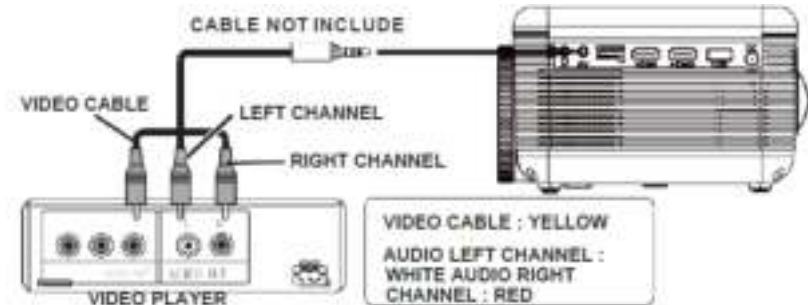

Follow the picture below to connect a device with an AV cable.

1. Turn off the unit before connecting the AV cable.
2. Use the AV cable to connect **a device** as shown in the image below.
3. After connecting, press the  button to turn on the projector and power indicator will light up GREEN
4. Press the /SOURCE button to go to the AV mode and the video of AV device will show on **the** projector screen
5. Press the  button to turn off the unit power.



## **Connecting a VGA source**

Follow the picture below to connect a device with a VGA cable.

1. Turn off the projector before connecting the VGA cable.
2. Press the  button to turn off the power of your projector before connection.
3. After connect, press the  button to turn on the projector and the power indicator will light up GREEN
4. Press the /SOURCE button to go to the VGA mode and the video of VGA device will show on projector screen.

5. Press the  button to turn off the unit power.

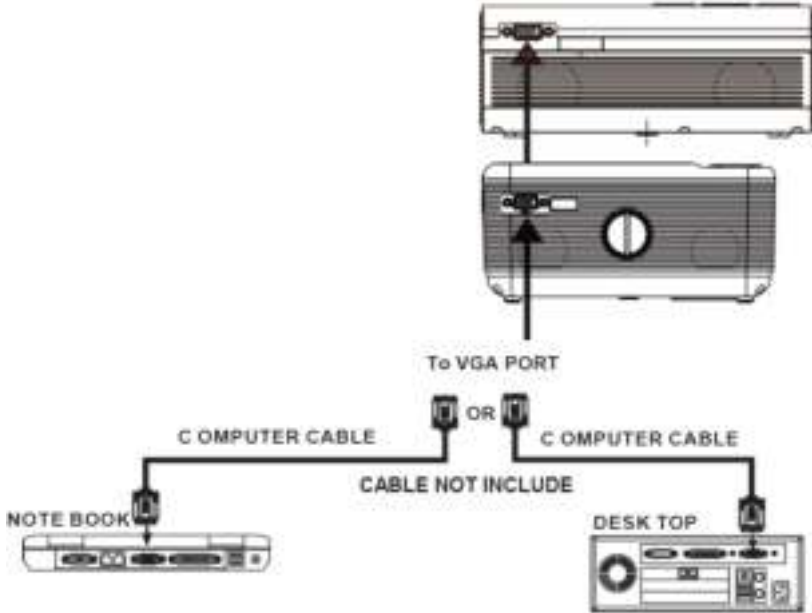

Please refer to the following table to adjust the output signal from computer

Type	Resolution		Frequency	Field Frequency
PC	VGA	640x480	31.5	60
			34.7	70
			37.9	72
			37.5	75
	SVGA	800x600	31.4	50
			35.1	56
			37.9	60
			46.6	70
			48.1	72
	XGA	1024x768	46.9	75
			40.3	50
			48.4	60
56.5			70	

## **Connecting an audio device (Aux Out/Line Out/Earphones)**

Follow the picture below to connect a device with an Audio cable.

1. Press the  button to turn the off power of your projector before connecting.
2. Use the audio cable to connect the devices as shown in the image below.
3. After you have connected both devices you will hear the sound through the connected device.
4. Switch off both devices after use.

## **Station Amplifier**

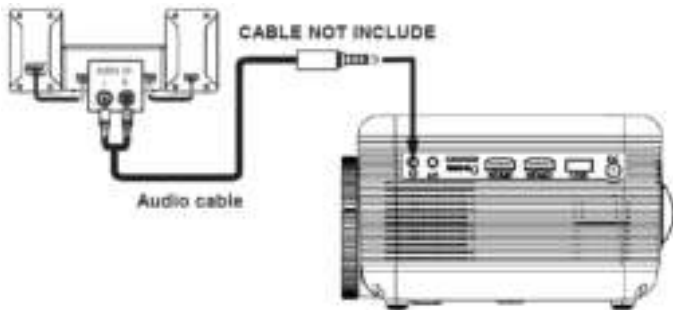

## **Connect USB Device And Micro Sd Card “TF”**















Follow below picture to connect a USB stick and Micro SD card.

Turn off the projector before connecting the USB/Micro SD card.















## Using a Micro SD card or USB stick

Connect USB/Micro SD device:









1. Turn off the unit before install USB/Micro SD card.
2. Connect the USB device to the USB port.
3. After connect, press the  button to turn on the projector and the power indicator light Up GREEN.
4. Press the /SOURCE button to enter and use  buttons to search the MEDIAPLAYER mode.
5. After selection, use the  buttons to search the MUSIC/PHOTO/MOVIE icon and press the  button to enter, If necessary, use the  button to select Micro SD or USB and press the  button to enter.
6. Use the  buttons to search the correct file and press the  button to preview playback file and press the  button of unit or  button of remote to start playback.
7. Press  button to search forwards and backwards quickly.
8. Press  button to search next or previous file.
9. During playback, press the  button to pause and press again to resume.

NOTE: Remove USB/TF device, press the  button to turn off power FIRST.

Sub-Menu on Photo screen	
<ol style="list-style-type: none"> <li>1. While playing photos, press the  button and more function are being displayed (figure 1).</li> <li>2. Use the  button to select icon and press  button to play special function.</li> </ol>	<p style="text-align: center;">Figure 1</p>  <p>Pause Prev. Next Stop Re. background music FL Info</p> <p>Rotate Rotate Zo... Zo... M.</p>
Sub-Menu on Music screen	
<ol style="list-style-type: none"> <li>3. While playing music, press the  button and more function are being displayed (figure 2).</li> <li>4. Use the  button to select icon and press  button to play special function.</li> </ol>	<p style="text-align: center;">Figure 2</p>  <p>Pause PG FF Prev Next Stop Re. Back</p> <p>Start FL Info Rec.</p>

Sub-Menu on Movie screen	
<p>5. While playing a movie, press the  button and more function.</p> <p>6. Use the  button to select icon and press  button to play special function.</p>	<p style="text-align: center;">Figure 3</p> 

## Using DVD playback

1. Press the  button to turn on the projector and the power indicator light up GREEN.
2. Press the /SOURCE button to enter and use  buttons to search the DVD mode.
3. Open the disc cover and insert a playable DVD or CD disc, make sure the label side is facing up, and then close the disc cover.
4. The player will scan the disc, and then the playback will start automatically.
5. If a disc menu appears on the screen, see "Using the disc menu" for details.
6. Press   button to search forwards and backwards quickly.
7. Press   button to search next or previous file.
8. During playback, press the  button to pause and press again to resume.

## Using Bluetooth Playback

### Pairing to Bluetooth Wireless Speakers or Sound Bar

**NOTE: Bluetooth is ON by default when the projector first powers ON. Bluetooth can be turned ON or OFF from the OPTIONS Menu.**

1. Enable Bluetooth on the receiver (external speakers, sound bar, etc.) to which you wish to connect. *Devices such as smartphones, tablets, or computers are not Bluetooth receivers and will not connect to the projector. To eliminate confusion, you should disable Bluetooth on all receivers to which you do not wish to connect.*
2. Power on the projector and make sure the projector's Bluetooth is ON (see note above). The projector will begin searching for nearby Bluetooth devices to connect to, and will automatically initiate pairing.
3. When successfully paired, the Bluetooth receiver should indicate it is connected, usually with a chime or other audible noise. *Check the user manual on your Bluetooth receiver for more information.*
4. When successfully connected, the projector will display the Bluetooth receiver's name on the top right portion of the Main Menu screen, and sound played from the projector will be heard through the Bluetooth receiver.

After initial pairing, the projector and the Bluetooth speakers will stay paired unless unpaired manually by the user, or erased due to a reset of either device. If this occurs or you find either unit is unable to connect, repeat the above steps.

Note: If external devices are connected with a VGA cable, **only video image is transmitted (no sound). The Bluetooth option can't be used in vga mode.**

OSD Language	English
Bluetooth	
Restore Factory Default	
Panel Rotate	0
Info	

## Using Projector Menu 1.0

Press  button to enter projector menu. Press again to previous status.

Picture Mode	Standard
Contrast	50
Brightness	50
Color	50
Sharpness	50
Tint	50
Color Temperature	Medium
Aspect Ratio	Auto
Noise Reduction	Middle
Screen	

Use  buttons to select an item. The selected item is displayed in the upper right of the screen.

- Picture Mode**  
Select Vivid, User (custom), Soft, or Standard
- Contrast, Brightness, etc**  
Set Picture Mode to "User" to adjust these settings. **Tint can only be adjusted in AV and NTSC IN**
- Color Temperature**  
Select Warm, Cool, or Medium.
- Aspect Ratio**  
Select **zoom 2, zoom 1**, 16:9, 4:3, Auto, **Panorama**
- Noise Reduction**  
Select Off, Low, Middle, High or Default
- Screen**  
**Can only be adjusted when in VGA mode**

Color temper... (temperature)	
Customer define	Parameter
red	0-100
blue	0-100
green	0-100

Aspect Ratio	
4:3	The signal in a 4:3 aspect ratio projection image.
16:9	The signal in a 16:9 aspect ratio projection image.

## **Using Projector Menu 2.0**

Press  button to enter projector menu. Press again to previous status.

<b>Sound Mode</b>	<b>Standard</b>
<b>Treble</b>	<b>50</b>
<b>Bass</b>	<b>50</b>
<b>Balance</b>	<b>0</b>
<b>Auto Volume</b>	<b>Off</b>
<b>Surround Sound</b>	<b>Off</b>

Use  buttons to select an item. The selected item is displayed in the upper right of the screen.

- 1. Sound Mode**  
Select Music, Movie, User (custom), Sports, or Standard.
- 2. Treble, Bass**  
Set Sound Mode to "User" to adjust these settings.
- 3. Balance**  
Adjust the audio balance.
- 4. Surround Sound**  
Turn Surround Sound ON or OFF.

Sound Mode - User	Parameter
Treble	0-100
Bass	0-100

## Using Projector Menu 3.0

Press  button to enter projector menu. Press again to previous status.

OSD Language	English
Bluetooth	
Restore Factory Default	
Panel Rotate	0
Info	

Use  buttons to select an item.  
The selected item is displayed in the upper right of the screen.

- 1. OSD Language**  
Select different language, Follow below figure.
- 2. Bluetooth**  
Turn Bluetooth ON or OFF.
- 3. Restore Factory Default**  
Select Y or N.
- 4. Panel Rotate**  
Select rotate 0, rotate 1, rotate 2, rotate 3.
- 5. INFO**  
Display the unit information



## DVD SETUP

### General Setup:

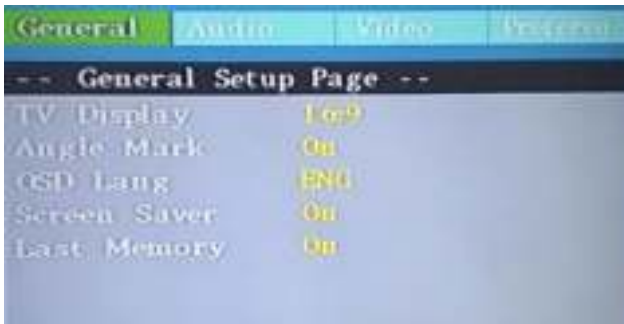

#### **TV Display:**

This allows you to set the picture format when you play a DVD.

4:3 Panscan - a 4:3 aspect ratio that will trim the left and right sides off of a widescreen film. Also known as fullscreen.

4:3 Letterbox - select this if you have a DVD movie with 4:3 aspect ratio. The full image will be shown on the screen with black letterbox bars on the upper and lower portions of the image.

16:9 - Select this format if you want to play a wide screen DVD, the format is indicated as 16: 9.

**Angle Mark:** Displays current camera viewing information on the right hand corner of the screen if available on the disc. Note that this function only works with those discs encoded with multiple camera angles.

**OSD Language:** Change the DVD player system language

**Screen Saver:** Use this setting to turn the screen saver on or off after a period of prolonged DVD player inactivity.

**Last Memory:** Set this to ON so that, each time you turn off the unit or stop the disc, the last point of play will be retained. On the next time you turn on the unit and play the same disc, the unit will play from that point.

## Audio Setup:

Here, you can change the audio setup of the portable DVD player:

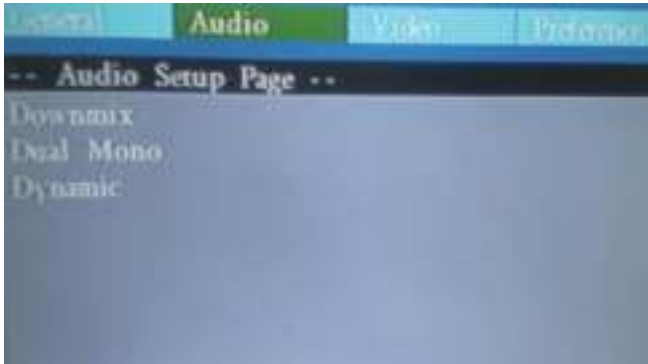

### Downmix:

LT/RT - Select this option if your DVD player is connected to a Dolby Pro Logic decoder.

Stereo - Select this option when output delivers sound from only the two front speakers.

### Dual Mono:

L Mono/R Mono/Mix Mono/Stereo these four audio mode select for VCD/Mp3 audio output.

### Dynamic:

From Full to 1/8 set when audio is too large then System can do Dynamic to control decrease audio output range.

## Video Setup:



These are settings for the video quality of the DVD output to display: Sharp, BRIGHTNESS, CONTRAST, HUE, SATURATION For Sharp setting, there are three options: High, Medium, Low. Enter these items respectively. Other Setting Use direction key LEFT/RIGHT to adjust the value. Then press OK.

## Preferences



## **Specifications**

Light Source Type	LED
Bluetooth version	Version 5.0
Brightness Output	LED bulb 2800 Lumens White light output 35 Lumens
Display Native Resolution	800 x 480
HDMI Input Supported Video Resolution.	1080p, 1080i, 720p, 576i, 480p, and 480i
Power Consumption	Operating 48W; Standby 0.8W
Power Input Connect Included Adapter	DC 12V, 4A
Included Adapter Connect DC input of unit	Input AC100-240V,50/60Hz Output DC12V, 4A
Display Color	16.7K
Projection Size	75 to 250cm
Signal Port	Video/VGA/HDMI
USB Port	Support USB device up to 32GB Support format Mpeg1, Mpeg2, Mpeg4, mp3, Jpeg
MICRO SD	Support MICRO SD card up to 32GB Support format mpeg1, Mpeg2, mpeg4, mp3, Jpeg
Weight	0.9 KG
Dimension	203 x 161 x 95 mm

## **TROUBLESHOOTING**

First consult the table below before you contact our customer service.

<p>No Image is Projected or a "No Signal" message is displayed</p>	<ol style="list-style-type: none"> <li>1. Power light is on. If it is not on, check the projector is plugged into the mains, that the socket is switched on, and then press the power button on the projector.</li> <li>2. Check the lens cover has been removed.</li> <li>3. Check the cables are securely attached and installed as per the User Manual.</li> <li>4. The image source may not be set correctly. Press the Source button on the Control Panel or the Remote, to select the correct setting.</li> <li>5. Check in the Menu section under Video input signal to make sure that has been set correctly.</li> </ol>
<p>The Lamp (Bulb) switches off after a period of time</p>	<p>Is the warning light indicator red? If so, the projector is overheating which turns the light off automatically.</p> <ol style="list-style-type: none"> <li>1. Leave the projector to cool for a few moments.</li> <li>2. Once cooled, check nothing is blocking the ventilation vents.</li> <li>3. Check the air filter is clean and clean if necessary.</li> <li>4. Turn on the projector.</li> </ol> <p>If the issue persists please contact your support provider for further assistance.</p>
<p>The Image is wider at the top/bottom of the screen</p>	<p>This is called keystone and is due to the projection angle not being perpendicular to the screen. To correct use the projectors inbuilt keystone function to adjust the image.</p>
<p>Spots on the screen</p>	<p>Using a vacuum cleaner to clean the lens. If cleaning doesn't resolve things, please contact your support provider for further assistance.</p>
<p>The image brightness has faded</p>	<p>This could possible be caused by the ambient light in the room. If not, the chances are that you need to replace the lamp (bulb).</p>

## Guarantee

Lenco offers service and warranty in accordance to European law, which means that in case of repairs, (both during and after the warranty period) you should contact your local dealer.

Important note: It is not possible to send products that need repairs to Lenco directly.

Important note: If this unit is opened or accessed by a non-official service center in any way, the warranty expires.

This device is not suitable for professional use. In case of professional use, all warranty obligations of the manufacturer will be voided.

## Disclaimer

Updates to Firmware and/or hardware components are made regularly. Therefore some of the instruction, specifications and pictures in this documentation may differ slightly from your particular situation. All items described in this guide for illustration purposes only and may not apply to particular situation. No legal right or entitlements may be obtained from the description made in this manual.

## Disposal of the Old Device



This symbol indicates that the relevant electrical product or battery should not be disposed of as general household waste in Europe. To ensure the correct waste treatment of the product and battery, please dispose them in accordance to any applicable local laws of requirement for disposal of electrical equipment or batteries. In so doing, you will help to conserve natural resources and improve standards of environmental protection in treatment and disposal of electrical waste (Waste Electrical and Electronic Equipment Directive).

## Service

For more information and helpdesk support, please visit [www.lenco.com](http://www.lenco.com)  
Lenco Benelux BV, Thermiekstraat 1a, 6361 HB Nuth, The Netherlands.

**LET OP:**

Gebruik van bedieningen of afstellingen of uitvoer van procedures anders dan gespecificeerd in deze documentatie kan leiden tot blootstelling aan schadelijke straling.

Dit apparaat dient uitsluitend te worden aangepast of gerepareerd door gekwalificeerd onderhoudspersoneel.

**VOORZORGSMAATREGELEN VOOR GEBRUIK**

---

**ONTHOUD DE VOLGENDE INSTRUCTIES:**

1. Gebruik dit apparaat niet in de buurt van water.
2. Reinig het uitsluitend met een licht vochtige doek.
3. Bedek of blokkeer de ventilatieopeningen niet. Wanneer u het apparaat op een schap plaatst, dient u 5 cm (2") vrije ruimte rondom het gehele apparaat te behouden.
4. Installeer het product volgens de meegeleverde gebruikershandleiding.
5. \* Nooit op de stroomadapter stappen of deze indrukken. Wees voornamelijk voorzichtig in de buurt van de stekkers en het punt waar de kabel uit het apparaat komt. Plaats geen zware voorwerpen op de stroomadapter, om beschadiging ervan te voorkomen. Houd het gehele apparaat buiten bereik van kinderen! Wanneer kinderen met de voedingskabel spelen, kunnen zij ernstig letsel oplopen.
6. \* Haal de stekker uit het stopcontact tijdens onweertijd of wanneer u deze langere tijd niet gebruikt.
7. Houd het apparaat uit de buurt van hittebronnen, zoals radiatoren, verwarmingen, kachels, kaarsen en andere hittegenererende producten of open vuur.
8. Gebruik dit apparaat niet in de buurt van krachtige magnetische velden.
9. Elektrostatische ontlading kan normaal gebruik van dit apparaat verstoren. U hoeft het apparaat in dit geval slechts te resetten en opnieuw op te starten volgens de gebruikershandleiding. Wees voorzichtig tijdens bestandsoverdracht en gebruik het product in een omgeving zonder statische interferentie.
10. Waarschuwing! Steek nooit een voorwerp via de ventilatie- of andere openingen in het product. Er is hoogspanning in het product aanwezig en als u er een object insteekt, kan dat een elektrische schok veroorzaken en/of kortsluiting in de interne onderdelen. Mors om dezelfde reden geen water of vloeistof op het product.
11. Gebruik het toestel niet in vochtige ruimtes, zoals badkamers, stromende keukens of in de buurt van zwembaden.

12. Gebruik dit apparaat niet wanneer condensatie kan optreden.
13. Alhoewel dit apparaat met grote zorg gefabriceerd en verschillende keren geïnspecteerd is voordat het de fabriek verlaat, is het nog steeds mogelijk dat er problemen optreden, zoals met alle elektrische apparaten. Als u rook, een overmatige hitteontwikkeling of enig ander onverwacht verschijnsel opmerkt, moet u onmiddellijk de stekker van het netsnoer uit het stopcontact halen.
14. Dit apparaat moet werken op een voedingsbron, zoals aangegeven op het specificatieplaatje. Als u twijfelt over het type voeding dat gebruikt wordt in uw huis, raadpleeg dan uw dealer of plaatselijk energiebedrijf.
15. \* Het stopcontact moet in de buurt van de apparatuur zijn geïnstalleerd en eenvoudig te bereiken zijn.
16. \* Overbelast stopcontacten of verlengsnoeren niet. Overbelasting kan brand of een elektrische schok veroorzaken.
17. \* Apparaten met een Klasse 1 structuur dienen te worden aangesloten op een stopcontact met een beschermende aardverbinding.
18. \* Apparaten met een Klasse 2 structuur vereisen geen aardverbinding.
19. Houd het uit de buurt van knaagdieren. Knaagdieren knauwen graag aan voedingskabels.
20. \* Houd altijd de stekker vast wanneer u deze uit het stopcontact trekt. Trek nooit aan de voedingskabel. Dit kan tot een kortsluiting leiden.
21. Vermijd om het toestel te plaatsen op een ondergrond die blootgesteld kan worden aan trillingen of schokken.
22. Gebruik een zacht, droog doekje om het apparaat te reinigen. Gebruik geen oplosmiddelen of op benzine gebaseerde vloeistoffen. U kunt een vochtig doekje met verdund schoonmaakmiddel gebruiken om hardnekkige vlekken te verwijderen.
23. De leverancier is niet verantwoordelijk voor schade of verloren gegevens veroorzaakt door storing, misbruik, modificatie van het apparaat of batterijvervangning.
24. Onderbreek nooit de verbinding wanneer het apparaat formatteert of bestanden overdraagt. De gegevens kunnen anders corrupt of verloren raken.
25. Indien het apparaat een USB-afspeelfunctie heeft, moet de USB-geheugenstick rechtstreeks op het apparaat worden aangesloten. Gebruik geen USB-verlengkabel, omdat die kan leiden tot storingen met foutieve gegevens als gevolg.
26. Het apparaat mag niet worden blootgesteld aan druppels of spatten en zorg ervoor dat er geen met vloeistof gevulde voorwerpen, zoals vazen, op of nabij het apparaat zijn geplaatst.
27. \* Om de verbinding met de stroomaansluiting volledig te verbreken, moet de stekker van het apparaat uit het stopcontact worden gehaald, omdat de stekker van het apparaat de hoofdschakelaar is.



28. Indien het apparaat op batterijen kan werken, dan mogen de batterijen niet aan overmatige hitte, zoals zonlicht, open vuur e.d. worden blootgesteld.
29. Aandacht voor het milieu is nodig bij het verwijderen van de batterijen.
30. Het apparaat kan alleen worden gebruikt in gematigde klimaten. Extreem koude of warme omgevingen moeten worden vermeden.
31. Het nominale specificatielabel is te vinden op het paneel aan de onder- of achterkant van het apparaat.
32. Dit apparaat is niet bestemd voor gebruik door mensen (inclusief kinderen) met fysieke, zintuiglijke of geestelijke gebreken of gebrek aan kennis en ervaring, tenzij zij onder toezicht staan of instructies hebben over het juiste gebruik van het apparaat hebben gekregen van de persoon die verantwoordelijk is voor hun veiligheid.
33. Dit product is alleen voor niet-professioneel gebruik bedoeld en niet voor commercieel of industrieel gebruik.
34. Verzeker u ervan dat het apparaat in een stabiele positie staat opgesteld. Schade, veroorzaakt door het gebruik van dit product in een onstabiele positie, of door het niet naleven van waarschuwingen of voorzorgsmaatregelen genoemd in deze handleiding, valt niet onder de garantie.
35. Verwijder nooit de behuizing van dit apparaat.
36. Plaats dit apparaat nooit op andere elektrische apparatuur.
37. Dit product niet gebruiken of opslaan op plaatsen waar het wordt blootgesteld aan direct zonlicht, hitte, buitensporig veel stof of trillingen.
38. Geef kinderen geen gelegenheid in aanraking met plastic zakken te komen.
39. Gebruik uitsluitend uitbreidingen/accessoires gespecificeerd door de fabrikant.
40. Laat alle reparaties over aan gekwalificeerd onderhoudspersoneel. Onderhoud is vereist als het toestel hoe dan ook is beschadigd, zoals bijvoorbeeld het netsnoer of de stekker, wanneer er vloeistof of een voorwerp in het apparaat is terechtgekomen, wanneer het apparaat is blootgesteld aan regen of vocht, als het niet normaal werkt of is gevallen.
41. \*Gebruik nooit een beschadigde voedingskabel of stekker of een los stopcontact. Dit vormt namelijk een risico op brand of elektrische schokken.
42. Langdurige blootstelling aan luid geluid van persoonlijke muzikspelers kan leiden tot tijdelijke of permanente gehoorbeschadiging.

## **INSTALLATIE**

- Pak alle onderdelen uit en verwijder de beschermende materialen.
- \*Sluit het apparaat niet aan op het stopcontact, voordat u de netspanning hebt gecontroleerd en voordat alle andere aansluitingen zijn gemaakt.

\* Deze instructies zijn enkel van toepassing op producten met een voedingskabel of een AC voedingsadapter.

## Leveringsomvang



Hoofdapparaat



Afstandsbediening



AC-stroomadapter



Lenskap



Gebruiksaanwijzing

## De lenskap verwijderen en sluiten

Verwijder de lenskap vóór gebruik

Sluit de lenskap **na gebruik**.

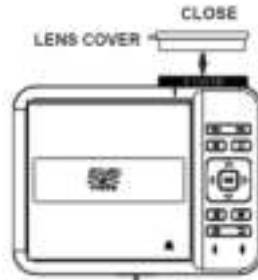

EN	NL
REMOVE	VERWIJDEREN
LENS COVER	LENSKAP
CLOSE	SLUITEN

## Uw projector plaatsen

Uw projector kan in vier verschillende configuraties worden geïnstalleerd (zie afbeelding hieronder):

Tafelmontage vóór:

Kies deze locatie met de projector **vóór** het scherm geplaatst. Dit is de meest gebruikelijke manier waarop de projector wordt geplaatst voor een snelle opstelling en goede draagbaarheid.



TAFEL VÓÓR

Plafondmontage vóór:

Kies deze locatie **met de projector ondersteboven aan het plafond gemonteerd vóór het scherm.**

**OPMERKING:** U hebt een projectorsteun nodig om de projector aan het plafond te monteren.

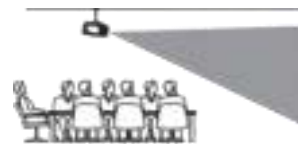

PLAFOND VÓÓR

Tafelmontage achter:

Kies deze locatie als u de projector achter het scherm wilt plaatsen.

**OPMERKING:** Hiervoor is een speciaal projectiescherm vereist.



TAFEL ACHTER

Plafondmontage achter:

Kies deze locatie **met de projector ondersteboven aan het plafond gemonteerd achter het scherm.**

**OPMERKING:** U hebt een projectorsteun en een speciaal scherm voor achterprojectie nodig als u de projector aan het plafond monteert.



PLAFOND ACHTER

## Om beeldvervalsing te reduceren

Wij raden u aan de projector zo dicht mogelijk naar het midden van het scherm te bewegen.

Vierkant/Rechthoek

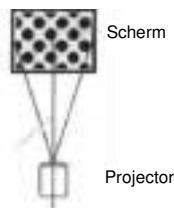

## Afstand tussen de projector en het scherm

Meet de afstand tussen de projector en de plek waar u het scherm wilt plaatsen. Dit is de projectie-afstand en de schermdiagonaal aangegeven in cm.

Schermdiagonaal CM	Projectieafstand CM
94	116
114	135
127	151
152	181
183	215
254	360

## Uw projector aan het plafond monteren

Wanneer u de projector aan het plafond monteert, zorg er dan voor een projectorsteun aan te schaffen die voor dit soort gebruik wordt aanbevolen en volg de instructies meegeleverd met de steun. Voordat u de projector aan het plafond monteert, controleer a.u.b. of de plafondstructuur het gewicht van de projector en steun kan ondersteunen. Vraag in geval van twijfel a.u.b. om advies van een professionele installateur.

**OPMERKING:** Projectorsteun en schroef/schroeven niet inbegrepen

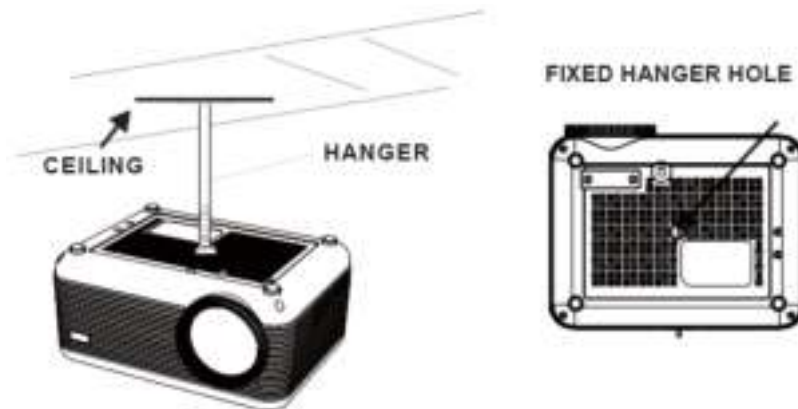

EN	NL
HANGER	HANGER
CEILING	PLAFOND
FIXED HANGER HOLE	VAST HANGERGAT

## De verticale locatie aanpassen

Volg de afbeelding hieronder om de verticale locatie aan te passen.

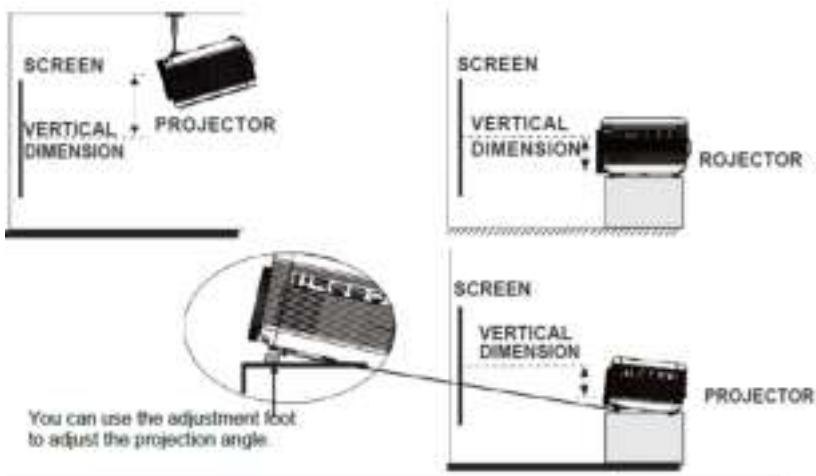

EN	NL
SCREEN	SCHERM
PROJECTOR	PROJECTOR
VERTICAL DIMENSION	VERTICALE AFMETING
You can use the adjustment foot to adjust the projection angle.	U kunt de verstelpoot gebruiken om de projectiehoek aan te passen.

## De focus en trapezium aanpassen

Volg de afbeelding hieronder om de focus en het trapeziumvormige scherm aan te passen.

Pas de focus aan door het verstelwiel te draaien en let daarbij op de beeldpixels in de buurt van het midden van het scherm. Wanneer de pixels duidelijk zichtbaar zijn, dan hebt u een optimale focus bereikt. Afhankelijk van de geprojecteerde schermgrootte, kan de focus aan de randen van het scherm wat minder scherp zijn dan in het midden van het scherm.

**FOCUS ADJ. wheel**  
By turning the focus wheel, the image is focused.



EN	NL
<b>FOCUS ADJ. wheel</b>	<b>FOCUSWIELTJE</b>
By turning the focus wheel, the image is focused.	Draai het focuswielletje om het beeld in focus te brengen.

Het trapeziumbeeld wordt gecreëerd wanneer de projectorstraal op een hoek op het scherm wordt geprojecteerd. Trapeziumcorrectie zal het vervormde beeld herstellen in een rechthoekige of rechtekante vorm.

**TRAPEZOIDAL ADJ. wheel**



EN	NL
<b>TRAPEZOIDAL ADJ. wheel</b>	<b>TRAPEZIUMWIELTJE</b>

## **Bedieningen van de afstandsbediening**

### **AAN/UIT**

Indrukken om AAN/UIT te zetten.

### **Demp**

De audio van de speler dempen. Nogmaals indrukken om het geluid te herstellen.

### **WILLEKEURIG**

Indrukken om de geladen disk op willekeurige volgorde af te spelen.

### **OSD**

Indrukken om informatie weer te geven over de huidige video/audio.

### **Hoek**

Voor ondersteunde DVD's ingedrukt houden om verschillende camerahoeken te bekijken.

### **Ondertiteling**

Kort indrukken om de ondertitelingsmodus te veranderen.

### **Herhaal**

Meerdere keren indrukken om de herhaalopties te doorlopen voor de geladen

disk.

### **PBC**

Voor alleen VCD-disks indrukken om de Afspeelbedieningsfunctie te openen.  
Nogmaals indrukken om uit te schakelen.

### **Titel**

Indrukken om het titelmenu te openen van een geladen DVD.

### **DVD-menu**

Indrukken om het hoofdmenu te openen van een geladen DVD.

### **A-B**

Indrukken om een herhalend segment in te stellen van een geladen DVD.

### **PROG**

Een geladen disk programmeren om hoofdstukken, titels of tracks in een gespecificeerde volgorde af te spelen.

### **TRAAG**

Tijdens het afspelen meerdere keren op de toets SLOW drukken om op verschillende snelheden vertraagd af te spelen. Druk op de toets OK om te hervatten.

### **INSTELLINGEN**

Voor alleen de DVD-modus indrukken om het instellingsmenu te openen.

### **Vorige/Volgende**

Indrukken om te wisselen tussen hoofdstukken of tracks.

### **Terugspoelen/Vooruitspoelen**

Indrukken om individueel hoofdstuk of individuele track terug of vooruit te spoelen.

### **Pijltjes (OMHOOG/OMLAAG/LINKS/RECHTS)/OK**

Indrukken om te navigeren en selecties te bevestigen in Instellingen en andere menu's.

### **BRON**

Indrukken om een mediabron te selecteren (AV/HDMI 1/HDMI 2/VGA/DVD/MEDIA PLAYER (MEDIASPELER)).

### **DVD**

Indrukken om vanuit een andere bron de DVD-spelermodus te openen.

### **MENU**

Indrukken om het Instellingsmenu van de projector te openen.

### **AFSLUITEN**

Indrukken om het projectormenu of de audio-/videoweergave te verlaten.

### **Afspelen/Pauze**

Indrukken om de audio-/videoweergave te starten of pauzeren.

### **STOP**

De audio-/videoweergave stoppen.

### **FLIP**

Indrukken om het projectorscherm te draaien/spiegelen.

### **Audio**

Indrukken om te wisselen tussen de audiokanalen beschikbaar op de disk.

### **VOL +**

Het volume verhogen.

### **VOL -**

Het volume verlagen.

### **0-9 cijferpaneel**

Een hoofdstuk/titel invoeren om af te spelen.

### **Ga Naar**

Naar specifieke hoofdstuk- of tracknummers gaan. Gebruik de toets Afspelen om het afspelen te starten.

### **Zoomen**

Voor films/video's indrukken om de zoomfunctie te openen en vervolgens 2x, 3x, 4x, 1/2, 1/3, 1/4 selecteren.

In fotomodus indrukken om de zoomfunctie op 100%, 125%, 150%, 200%, 75%, 50% en de normale status in te stellen.

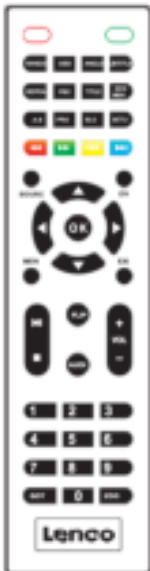

## **De batterij van de afstandsbediening installeren/verwijderen**

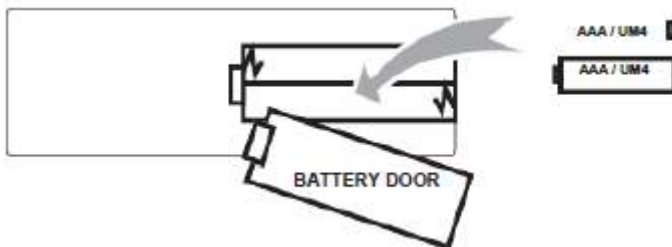

EN	NL
BATTERY DOOR	BATTERIJDEKSELTJE
AAA/UM4	AAA/UM4



Verwijder het deksel van het batterijvak op de achterzijde van uw afstandsbediening door deze voorzichtig open te schuiven. U kunt het batterijdeksel vervolgens optillen en verwijderen. Installeer de juiste batterijen (niet inbegrepen) en let daarbij op de polariteitsmarkeringen. Plaats het dekseltje uiteindelijk terug.

**OPMERKING:**

- Batterijen mogen niet worden blootgesteld aan extreme hitte, zoals **direct zonlicht**, vuur.
- **Wees zeker van de juiste richting (polariteit) bij het plaatsen van de batterijen.**
- Combineer geen oude en nieuwe batterijen.
- **Gebruik alleen batterijen van het type AAA/LR03/UM4.**
- **Gooi batterijen niet in vuur omdat deze kunnen ontploffen. Probeer nooit een batterij voor eenmalig gebruik op te laden.**

**Uitleg**

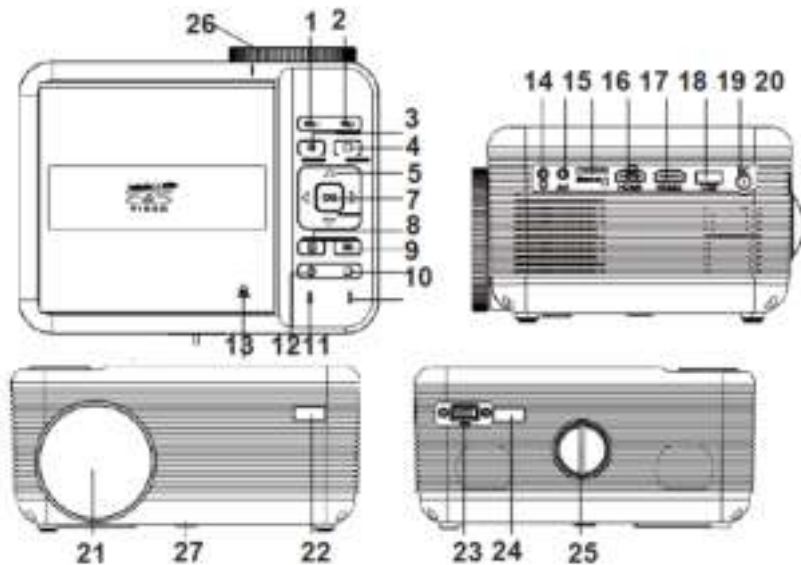

1. VOLUME -
2. VOLUME +
3. AF SPELEN/PAUZE
4. STOP
5. NAVIGATOR-toetsen

6. OK
7. BRONTOETS
8. MENU-toets
9. TERUG-toets
10. Aan-indicator
11. Standby-indicator
12. AAN/UIT-toets
13. Diskklep openen
14. HOOFDTELEFOONUITGANG
15. Voedingsaansluiting
16. Micro-SD-kaart
17. HDMI-poort 1
18. HDMI-poort 2
19. USB-poort (Mediaspeler)
20. Jack voor DC in
21. LENS
22. IR-ontvanger (Voorzijde)
23. VGA-poort
24. IR-ontvanger (Achterzijde)
25. Knop TRAPEZIUMCORRECTIE
26. Knop FOCUSINSTELLING
27. Knop HOEKINSTELLING

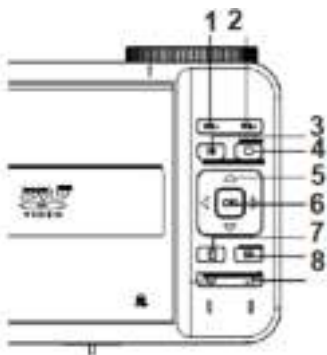

1. Vol -: Het volume verlagen.
2. Vol +: Het volume verhogen.
3. Afspelen/Pauze: Indrukken om de audio-/videoweergave te starten of pauzeren.

4. Stop: De audio-/videoweergave stoppen.

5-6. Pijltjes (OMHOOG/OMLAAG/LINKS/RECHTS)/OK: Indrukken om schermmenu's te navigeren en selecties te maken.

7. Bron: Indrukken om mediabron te selecteren.



Voedingsaansluiting

8. Menu: Indrukken om het Instellingsmenu van de projector te openen.

9. Terug: Indrukken om terug te keren naar een vorige pagina of instelling in de schermmenu's.

## **De stroomadapter installeren**

Volg de afbeelding hieronder om de stroomadapter aan te sluiten

Sluit het kleine uiteinde van de adapter **EERST** aan. Steek de adapterbehuizing in het stopcontact.



Voedingsaansluiting

## **De HDMI-ingang aansluiten voor beeldweergave op het projectorscherm**

Volg de afbeelding hieronder om een apparaat aan te sluiten met een HDMI-kabel.

1. Schakel de projector uit voordat u de HDMI-kabel aansluit.
2. Druk na de aansluiting op de toets  op het apparaat; de aan-/uitindicator zal GROEN oplichten
3. Druk op de toets  **SOURCE** om de HDMI-modus te openen en de video van het HDMI-apparaat zal op het projectorscherm worden weergegeven.

Er zijn 2 HDMI-ingangen beschikbaar: de HDMI1-interface correspondeert met HDMI 1 in BRON-modus en de HDMI2-interface correspondeert met HDMI 2 in BRON-modus.

4. Druk op de toets  om het apparaat uit te schakelen.

**HDMI HD-siganaalingang: op deze interface kan de HDMI-uitgang van een HD-speler worden aangesloten**

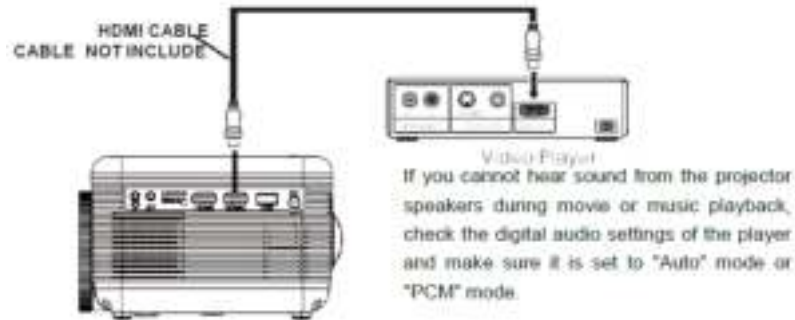



EN	NL
HDMI CABLE	HDMI-KABEL
CABLE NOT INCLUDE	KABEL NIET INBEGREPEN
Video Player	Videospeler
If you cannot hear sound from the projector speakers during movie or music playback, check the digital audio settings of the player and make sure it is set to "Auto" mode or "PCM" mode.	Als er geen geluid klinkt uit de luidsprekers van de projector speakers tijdens video- of muziekweergave, controleer dan de digitale audio-instellingen van de speler en zorg ervoor dat deze ingesteld is op de modus "Auto" of "PCM".

- Een MHL HDMI-kabel gebruiken:  
Deze projector is compatibel met MHL-kabels: dit betekent dat u uw smartphone of tablet (indien MHL-compatibel) kunt aansluiten en de projector in HD kunt streamen met een MHL-kabel (niet meegeleverd).
- Een Chromecast gebruiken  
De HDMI-aansluitingen zijn compatibel met het gebruik van een Chromecast-dongle waarmee u draadloos kunt streamen vanuit uw smartphone of tablet.

**Een AV-bron aansluiten**

Volg de afbeelding hieronder om een apparaat aan te sluiten met een AV-kabel.

1. Schakel het apparaat uit voordat u de AV-kabel aansluit.



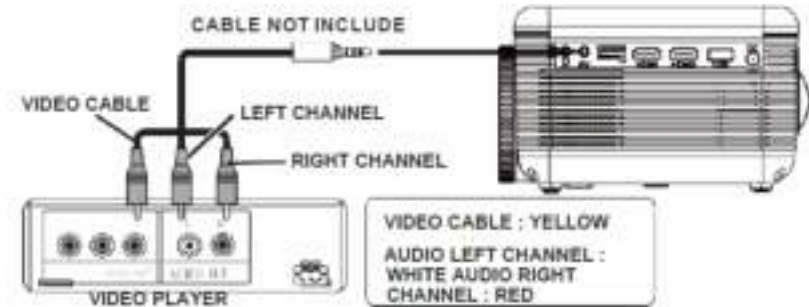

2. Gebruik de AV-kabel om **een apparaat** aan te sluiten zoals in de onderstaande afbeelding.
3. Druk na de aansluiting op de toets  om de projector in te schakelen; de aan-/uitindicator zal GROEN oplichten
4. Druk op de toets /SOURCE om de AV-modus te openen en de video van het AV-apparaat zal op **het** projectorscherm worden weergegeven.
5. Druk op de toets  om het apparaat uit te schakelen.



EN	NL
CABLE NOT INCLUDE	KABEL NIET INBEGREPEN
VIDEO CABLE	VIDEOKABEL
VIDEO PLAYER	VIDEOSPELER
LEFT CHANNEL	LINKER KANAAL
RIGHT CHANNEL	RECHTER KANAAL
VIDEO CABLE: YELLOW	VIDEOKABEL: GEEL
AUDIO LEFT CHANNEL: WHITE	LINKER AUDIOKANAAL: WIT
AUDIO RIGHT CHANNEL: RED	RECHTER AUDIOKANAAL: ROOD

## **Een VGA-bron aansluiten**

Volg de afbeelding hieronder om een apparaat aan te sluiten met een VGA-kabel.

1. Schakel de projector uit voordat u de VGA-kabel aansluit.
2. Druk op de toets  om uw projector vóór de aansluiting uit te schakelen.
3. Druk na de aansluiting op de toets  om de projector in te schakelen; de aan-/uitindicator zal GROEN oplichten
4. Druk op de toets /SOURCE om de VGA-modus te openen en de video van het VGA-apparaat zal op het projectorscherm worden weergegeven.
5. Druk op de toets  om het apparaat uit te schakelen.

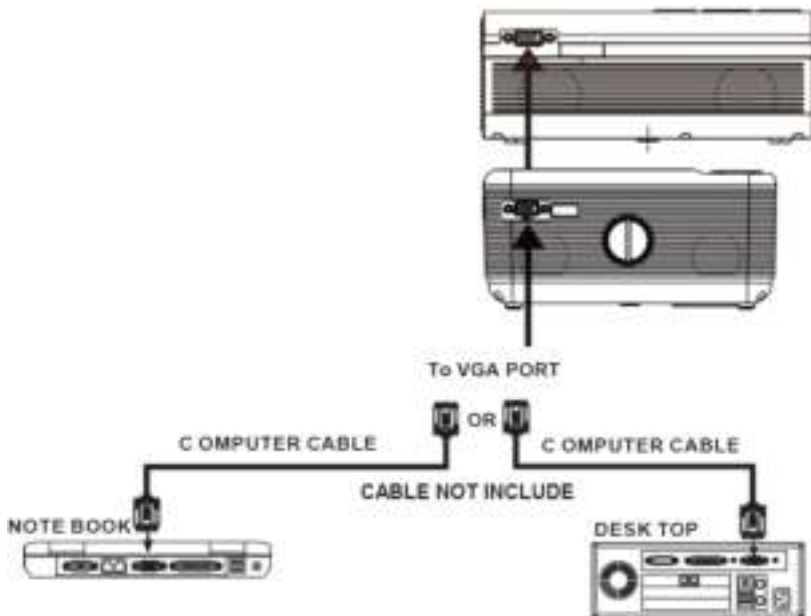

EN	NL
To VGA PORT	Naar VGA-poort
C COMPUTER CABLE	COMPUTERKABEL
OR	OF
CABLE NOT INCLUDE	KABEL NIET INBEGREPEN
NOTE BOOK	NOTEBOOK
DESK TOP	DESKTOP

**Raadpleeg a.u.b. de volgende tabel om het uitgangssignaal van een computer aan te passen**

Type	Resolutie		Frequentie	Veldfrequentie
PC	VGA	640x480	31,5	60
			34,7	70
			37,9	72
			37,5	75
	SVGA	800x600	31,4	50
			35,1	56
			37,9	60
			46,6	70
	XGA	1024x768	48,1	72
			46,9	75
			40,3	50
			48,4	60
			56,5	70

## **Een audioapparaat aansluiten (Aux Out/Line Out/Koptelefoons)**

Volg de afbeelding hieronder om een apparaat aan te sluiten met een Audiokabel.

1. Druk op de toets  om uw projector vóór de aansluiting uit te schakelen.
2. Gebruik de audiokabel om de apparatuur aan te sluiten zoals aangegeven in de afbeelding hieronder.
3. Nadat beide apparaten zijn aangesloten, zult u het geluid horen via het aangesloten apparaat.
4. Schakel beide apparaten na gebruik uit.

### **Stationversterker**

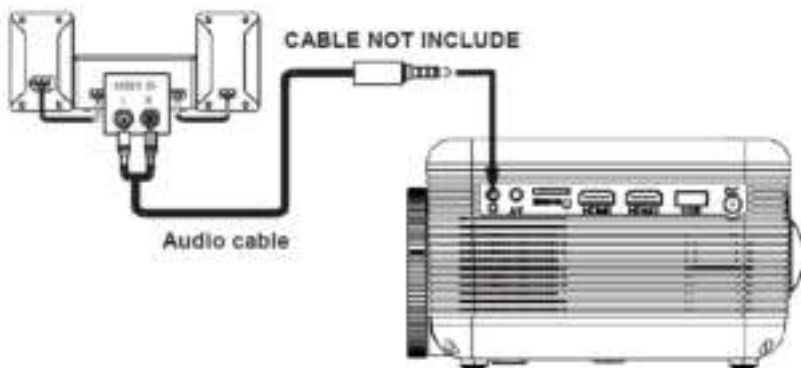

EN	NL
CABLE NOT INCLUDE	KABEL NIET INBEGREPEN
Audio cable	Audiokabel

## Een USB-apparaat en MicroSD-kaart “TF” aansluiten



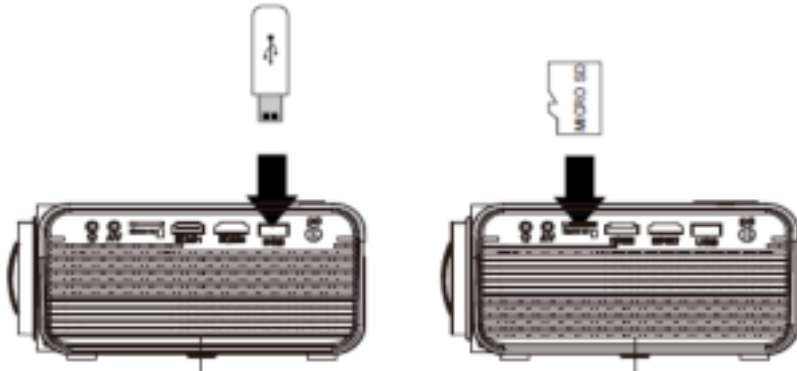













Volg de afbeelding hieronder om een USB-stick en MicroSD-kaart aan te sluiten. Schakel de projector uit voordat u de USB/MicroSD-kaart aansluit.



MICRO SD

### Een Micro SD-kaart of USB-stick gebruiken



Sluit een USB-/MicroSD-apparaat aan:

1. Schakel het apparaat uit voordat u de USB/MicroSD-kaart aansluit.
2. Sluit het USB-apparaat aan op de USB-poort.
3. Druk na de aansluiting op de toets  om de projector in te schakelen; de aan-/uitindicator zal GROEN oplichten.
4. Druk op de toets /SOURCE om te openen en gebruik de toetsen  om naar de modus MEDIAPLAYER (MEDIASPELER) te zoeken.
5. Gebruik na de selectie de toetsen  om naar het icoontje MUSIC/PHOTO/MOVIE (MUZIEK/FOTO/VIDEO) te zoeken en druk op de toets  om te openen. Gebruik eventueel de toets   om MicroSD of USB te selecteren en druk op de toets  om te openen.
6. Gebruik de toetsen  om naar het juiste bestand te zoeken, druk op de toets  om het weergavebestand voor te beschouwen en druk op de toets  op het apparaat of op de toets  op de afstandsbediening om de weergave te starten.
7. Druk op de toets   om vooruit en terug te spelen.
8. Druk op de toets   om het volgende of vorige bestand te selecteren.
9. Druk tijdens het afspelen op de toets  om te pauzeren en druk nogmaals in om te hervatten.







OPMERKING: Wanneer u de USB/TF verwijdert, druk dan EERST op de toets

 om het apparaat uit te schakelen.



Submenu op het Fotoscherm	
<p>1. Druk tijdens het weergeven van foto's op de toets  om meer functies op te roepen (figuur 1).</p> <p>2. Gebruik de toets  om icoontjes te selecteren en druk op de toets  om speciale functies te gebruiken.</p>	<p style="text-align: center;">Figuur 1</p> 
Submenu op het Music (Muziek) scherm	
<p>3. Druk tijdens het afspelen van muziek op de toets  om meer functies op te roepen (figuur 2).</p> <p>4. Gebruik de toets  om icoontjes te selecteren en druk op de toets  om speciale functies te gebruiken.</p>	<p style="text-align: center;">Figuur 2</p> 
Submenu op het Movie (Video) scherm	
<p>5. Druk tijdens het afspelen van een video op de toets  voor meer functies.</p> <p>6. Gebruik de toets  om icoontjes te selecteren en druk op de toets  om speciale functies te gebruiken.</p>	<p style="text-align: center;">Figuur 3</p> 

## De DVD-afspeelmodus gebruiken

1. Druk op de toets  om de the projector in te schakelen; de aan-/uitindicator zal GROEN oplichten.
2. Druk op de toets  om te openen en gebruik de toetsen  om naar de modus DVD te zoeken.
3. Open de diskklep, plaats een afspeelbare DVD of cd-disk met de bedrukte zijde omhoog gericht en sluit vervolgens de diskklep.
4. De speler zal de disk scannen het het afspelen vervolgens automatisch starten.
5. Als er een diskmenu op het scherm verschijnt, zie "Het diskmenu gebruiken" voor meer informatie.
6. Druk op de toets  om vooruit en terug te spoelen.
7. Druk op de toets  om het volgende of vorige bestand te selecteren.
8. Druk tijdens het afspelen op de toets  om te pauzeren en druk nogmaals in om te hervatten.

## De Bluetooth-afspeelmodus gebruiken

Koppelen met draadloze Bluetooth-luidsprekers of een Soundbar

**OPMERKING: Bluetooth is standaard op AAN ingesteld wanneer de projector voor het eerst AAN wordt gezet. Bluetooth kan AAN of UIT worden geschakeld in het menu OPTIES.**

1. Activeer de Bluetooth-functie op de ontvanger (externe luidsprekers, soundbar, enz.) waarmee u verbinding wilt maken. *Apparaten zoals smartphones, tablets of computers zijn geen Bluetooth-ontvangers en zullen geen verbinding maken met de projector. Om niet verward te raken, kunt u de Bluetooth-functie van alle ontvangers uitschakelen waarmee u geen verbinding wilt maken.*
2. Schakel de projector in en zorg ervoor dat de Bluetooth-functie van de projector AAN staat (zie opmerking hierboven). De projector zal naar Bluetooth-apparaten in de buurt beginnen te zoeken om verbinding mee te maken en de koppeling automatisch starten.
3. De Bluetooth-ontvanger dient na een geslaagde koppeling aan te geven dat deze is verbonden, gewoonlijk met een bevestigingspiep of ander akoestisch geluid. *Raadpleeg de gebruikshandleiding van uw Bluetooth-ontvanger voor meer informatie.*
4. De projector zal na een geslaagde verbinding de naam van de Bluetooth-ontvanger rechtsboven in het Main Menu (Hoofdmenu) scherm weergeven en het geluid afgespeeld door de projector zal nu uit de Bluetooth-ontvanger klinken.

De projector en Bluetooth-luidspreker zullen na de aanvankelijke koppeling gekoppeld blijven tenzij handmatig losgekoppeld door de gebruiker of geannuleerd wegens een reset van een van de apparaten. Als dit het geval is of als het blijkt dat u de apparatuur niet kunt verbinden, herhaal dan de bovengenoemde stappen.

Opmerking: Als externe apparaten zijn aangesloten met een VGA-kabel, **wordt alleen het videobeeld verzonden (geen geluid). De Bluetooth-optie kan niet worden gebruikt in de vga-modus.**

<b>OSD Language (OSD Taal)</b>	<b>Nederlands</b>
<b>Bluetooth Restore Factory Default (Herstel fabrieksinstellingen)</b>	
<b>Panel Rotate (Paneel draaien)</b>	<b>0</b>
<b>Info</b>	

## Het projectormenu 1.0 gebruiken

Druk op de toets  om het projectormenu te openen. Druk nogmaals in voor de vorige status.

<b>Picture Mode</b> (Beeldmodus)	<b>Standard</b> (Standaard)
<b>Contrast</b>	50
<b>Brightness</b> (Helderheid)	50
<b>Color (Kleur)</b>	50
<b>Sharpness (Scherpte)</b>	50
<b>Tint</b>	50
<b>Color Temperature</b> (Kleurtemperatuur)	<b>Medium</b> (Gemiddeld)
<b>Aspect Ratio</b> (Aspectverhouding)	<b>Auto</b> (Automatisch)
<b>Noise Reduction</b> (Ruisonderdrukking)	<b>Middle</b> (Midden)
<b>Scherm</b>	

Gebruik de toetsen  om een onderwerp te selecteren.  
De geselecteerde onderwerpen worden rechtsboven op het scherm weergegeven.

### 1. Picture Mode (Beeldmodus)

Selecteer Vivid (Levendig), User (Gebruiker), Soft (Zacht) of Standard (Standaard)

### 2. Contrast, Brightness (Helderheid), enz.

Stel de Beeldmodus in op "User" (Gebruiker) om deze instellingen aan te passen.  
**Tint kan alleen worden aangepast in AV en NTSC IN.**

### 3. Color Temperature (Kleurtemperatuur)

Selecteer Warm, Cool (Koel) of Medium (Gemiddeld).

### 4. Aspect Ratio (Aspectverhouding)

Selecteer **zoom 2**, **zoom 1**, 16:9, 4:3, Auto, **Panorama**.

### 5. Noise Reduction (Ruisonderdrukking)

Selecteer Off (Uit), Low (Laag), Middle (Midden), High (Hoog) of Default (Standaard)

### 5. Scherm

**Kan alleen worden aangepast in de VGA-modus.**

Kleurtemperatuur	
Customer define (Bepaald door gebruiker)	Parameter
red (rood)	0-100
blue (blauw)	0-100
green (groen)	0-100

Aspect Ratio (Aspectverhouding)	
4:3	Het signaal in een projectiebeeld met aspectverhouding 4:3.
16:9	Het signaal in een projectiebeeld met aspectverhouding

## Het projectormenu 2.0 gebruiken

Druk op de toets  om het projectormenu te openen. Druk nogmaals in voor de vorige status.

Sound Mode (Geluidmodus)	Standard (Standaard)
Treble (Hoge tonen)	50
Bass (Lage tonen)	50
Balance (Balans)	0
Auto Volume (Automatische volume)	Off (Uit)
Surround Sound	Off (Uit)

Gebruik de toetsen  om een onderwerp te selecteren. De geselecteerde onderwerpen worden rechtsboven op het scherm weergegeven.

### 1. Sound Mode (Geluidmodus)

Selecteer Music (Muziek), Movie (Video), User (Gebruiker), Sports (Sport) of Standard (Standaard).

### 2. Treble (Hoge tonen), Bass (Lage tonen)

Stel de Geluidsmodus in op "User" (Gebruiker) om deze instellingen aan te passen.

### 3. Balance (Balans)

De audiobalans aanpassen.

### 4. Surround Sound

Surround Sound AAN of UIT schakelen.

Geluidsmodus - Gebruiker	Parameter
Treble (Hoge tonen)	0-100
Bass (Lage tonen)	0-100

## Het projectormenu 3.0 gebruiken

Druk op de toets  om het projectormenu te openen. Druk nogmaals in voor de vorige status.

<b>OSD Language (OSD Taal)</b>	<b>Nederlands</b>
<b>Bluetooth</b>	
<b>Restore Factory Default (Herstel fabrieksinstellingen)</b>	
<b>Panel Rotate (Paneel draaien)</b>	<b>0</b>
<b>Info</b>	

Gebruik de toetsen  om een onderwerp te selecteren. De geselecteerde onderwerpen worden rechtsboven op het scherm weergegeven.

### 1. **OSD Language (OSD Taal)**

Selecteer een andere taal volgens de figuur hieronder.

### 2. **Bluetooth**

Bluetooth AAN of UIT schakelen.

### 3. **Restore Factory Default (Herstel fabrieksinstellingen)**

Selecteer Y (Ja) of N (Nee).

### 4. **Panel Rotate (Paneel draaien)**

Selecteer rotate 0, rotate 1, rotate 2, rotate 3 (draaien 0, 1, 2 of 3).

### 5. **INFO**

Toont de volgende informatie over het apparaat.

## DVD-INSTELLING

### General Setup (Algemene instellingen):

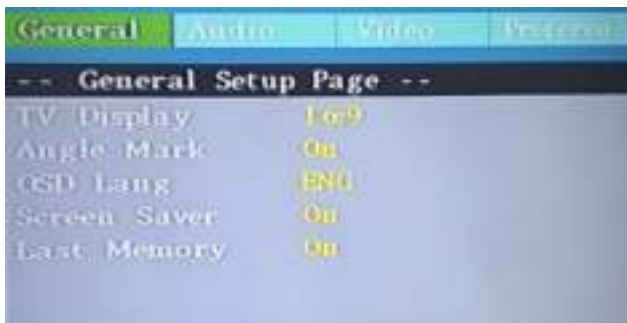

#### **TV Display (TV-beeld):**

U kunt hiermee het beeldformaat instellen wanneer u een DVD afspeelt.

4:3 Panscan - een 4:3 aspectverhouding die de linker- en rechterzijden weglaat van een breedbeeldfilm. Ook volledig scherm genoemd.

4:3 Brievenbus - selecteer deze optie als u een DVD-film afspeelt met 4:3 aspectverhouding. Het volledige beeld zal op het scherm verschijnen met zwarte balken boven en onder op het scherm.

16:9 - Selecteer dit formaat als u een breedbeeld-DVD afspeelt, dit formaat wordt aangegeven als 16:9.

**Angle Mark (Hoekmarkering):** Toont de informatie over de huidige camerahoek rechts op het scherm indien beschikbaar op de disk. Houd er rekening mee dat deze functie alleen werkt met disks gecodeerd met meerdere camerahoeken.

**OSD Language (OSD Taal):** De systeemtaal van de DVD-speler veranderen

**Screen Saver (Schermbeveiliging):** Gebruik deze instelling om de schermbeveiliging in of uit te schakelen voor wanneer de DVD-speler een bepaalde tijd niet wordt gebruikt.

**Last Memory (Laatste geheugen):** Stel deze optie in op AAN zodat het laatst afgespeelde punt wordt opgeslagen telkens wanneer u het apparaat uitschakelt of een disk stopt. De volgende keer dat u het apparaat inschakelt of dezelfde disk afspeelt, zal het afspelen starten vanaf het opgeslagen punt.

## Audio Setup (Audio-instellingen):

U kunt hier de audio-instellingen veranderen van de draagbare DVD-speler:

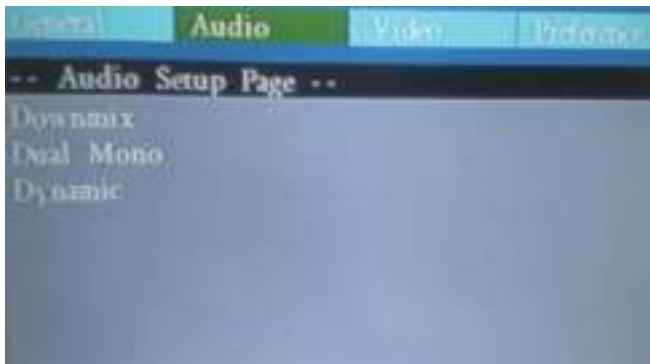

### Downmix:

LT/RT - Selecteer deze optie als uw DVD-speler aangesloten is op een Dolby Pro Logic decoder.

Stereo - Selecteer deze optie als de uitgang alleen geluid geeft op de twee voorluidsprekers.

### Dual Mono (Dubbel Mono):

Selecteer voor de VCD/MP3 audio-uitgang een van de vier audiomodi L Mono/R Mono/Mix Mono/Stereo.

### Dynamic (Dynamisch):

Van Full (Volledig) tot 1/8, wanneer de audio te groot is, kan het systeem met deze functie het bereik van de audio-uitgang verkleinen.

## Video Setup (Video-instellingen):

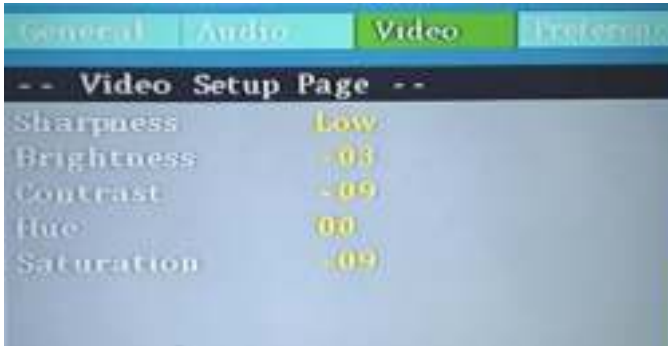

Deze instellingen worden gebruikt voor de videokwaliteit van de DVD-uitgang naar de display: Sharp (Scherpte), BRIGHTNESS (HELDERHEID), CONTRAST, HUE (TINT), SATURATION (VERZADIGING). Er zijn drie opties beschikbaar voor de Scherpte-instelling: High (Hoog), Medium (Gemiddeld), Low (Laag). Selecteer deze opties naar wens. Gebruik voor de andere instellingen de navigatietoets LINKS/RECHTS om de waarde aan te passen. Druk vervolgens op OK.

## Preferences (voorkeur)

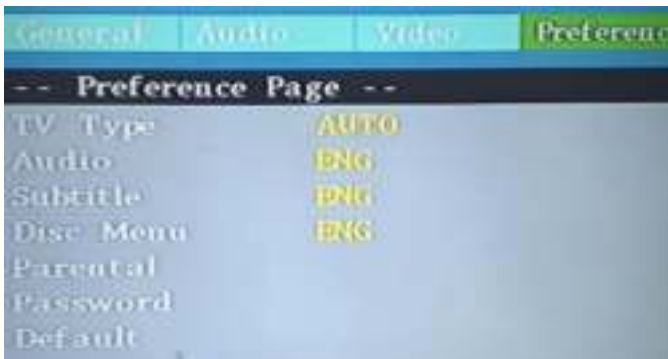



## Specificaties

Type lichtbron	LED
Bluetooth-versie	Versie 5.0
Helderheidsuitvoer	LED-lamp 2800 Lumen Lichtuitvoer wit 35 Lumen
Standaard weergaveresolutie	800 x 480
Ondersteunde videoresolutie HDMI-ingang.	1080p, 1080i, 720p, 576i, 480p en 480i
Stroomverbruik	In werking 48 W; Stand-by 0,8 W
Voedingsingang inbegrepen adapter aangesloten	DC 12 V, 4 A
DC-ingang van apparaat inbegrepen adapter aangesloten	Ingang AC100-240V, 50/60Hz Uitgang DC 12 V, 4 A
Schermkleuren	16,7K
Projectiegrootte	75 - 250cm
Signaalpoort	Video/VGA/HDMI
USB-poort	Ondersteunt USB-apparatuur tot 32GB Ondersteunt de formaten Mpeg1, Mpeg2, Mpeg4, MP3, Jpeg
MICRO SD	Ondersteunt MicroSD-kaarten tot 32GB Ondersteunt de formaten Mpeg1, Mpeg2, Mpeg4, MP3, Jpeg
Gewicht	0,9 kg
Afmetingen	203 x 161 x 95 mm

## **PROBLEEMOPLOSSING**

Raadpleeg eerst de tabel hieronder voordat u contact opneemt met onze klantendienst.

<p>Geen beeld geprojecteerd of de melding "No Signal" (Geen Signaal) verschijnt</p>	<ol style="list-style-type: none"> <li>1. Aan-/uitlampje is aan. Als dit lampje niet brandt, controleer dan of de projector is aangesloten op het stopcontact en het stopcontact is ingeschakeld en druk vervolgens op de aan-/uittoets op de projector.</li> <li>2. Controleer of de lenskap is verwijderd.</li> <li>3. Controleer of de kabels stevig zijn aangesloten en geïnstalleerd volgens de gebruikshandleiding.</li> <li>4. De beeldbron is mogelijk verkeerd ingesteld. Druk op de toets Source op het bedieningspaneel of op de afstandsbediening om de juiste instelling te selecteren.</li> <li>5. Controleer onder Video in de Menusectie of het video-ingangssignaal correct is ingesteld.</li> </ol>
<p>De lamp (peertje) schakelt na een bepaalde tijd uit</p>	<p>Is de waarschuwingsindicator rood? Zo ja, dan is de projector oververhit en schakelt het licht automatisch uit.</p> <ol style="list-style-type: none"> <li>1. Laat de projector eventjes afkoelen.</li> <li>2. Na te zijn afgekoeld, controleer of de ventilatieopeningen niet worden geblokkeerd.</li> <li>3. Controleer of de luchtfilter schoon is en maak eventueel schoon.</li> <li>4. Schakel de projector in.</li> </ol> <p>Als het probleem aanhoudt, neem a.u.b. contact op met onze serviceleverancier voor verdere assistentie.</p>
<p>Het beeld is breder bovenin/onderaan het scherm</p>	<p>Dit wordt trapezium genoemd en ligt aan de projectiehoek die niet loodrecht op het scherm staat. Gebruik de ingebouwde trapeziumfunctie van de projector om het beeld te corrigeren.</p>
<p>Vlekken op het scherm</p>	<p>Gebruik een stofzuiger om de lens schoon te maken. Als reiniging het probleem niet verhelpt, neem a.u.b. contact op met onze serviceleverancier voor verdere assistentie.</p>
<p>Het beeld is minder helder geworden</p>	<p>Dit kan worden veroorzaakt door het omgevingslicht in de kamer. Zo niet, dan is de lamp (peertje) waarschijnlijk aan vervanging toe.</p>

## Garantie

Lenco biedt service en garantie aan overeenkomstig met de Europese wetgeving. Dit houdt in dat u, in het geval van reparaties (zowel tijdens als na de garantieperiode), uw lokale handelaar moet contacteren.

Belangrijke opmerking: Het is niet mogelijk om producten die moeten worden gerepareerd rechtstreeks naar Lenco te sturen.

Belangrijke opmerking: De garantie verloopt als een onofficieel servicecenter het apparaat op wat voor manier dan ook heeft geopend, of er toegang toe heeft gekregen.

Het apparaat is niet geschikt voor professioneel gebruik. In het geval van professioneel gebruik worden alle garantieverplichtingen van de fabrikant nietig verklaard.

## Disclaimer

Er worden regelmatig updates in de firmware en/of hardwarecomponenten gemaakt. Daardoor kunnen gedeelten van de instructie, de specificaties en afbeeldingen in deze documentatie enigszins verschillen van uw eigen situatie. Alle onderwerpen die staan beschreven in deze handleiding zijn bedoeld als illustratie en zijn niet van toepassing op specifieke situaties. Aan de beschrijving in dit document kunnen geen rechten worden ontleend.

## Afvoer van het oude apparaat



Dit symbool geeft aan dat het betreffende elektrische product of de accu/batterij niet mag worden verwijderd als algemeen huishoudelijk afval in Europa. Zorg voor een juiste afvalverwerking door het product en de accu/batterij in overeenstemming met alle van toepassing zijnde lokale wetten voor het verwijderen van elektrische apparatuur of accu's/batterijen te verwijderen. Als u dit doet, helpt u de natuurlijke hulpbronnen te behouden en de standaard van milieubescherming te verbeteren bij de behandeling en verwijdering van elektrisch afval (Afgedankte Elektrische en Elektronische Apparatuur).

## Service

Bezoek voor meer informatie en helpdeskondersteuning [www.lenco.com](http://www.lenco.com)

Lenco Benelux BV, Thermiekstraat 1a, 6361 HB, Nuth, Nederland.

**ACHTUNG:**

Eine andere als die hier beschriebene Bedienung, Einstellung oder Verwendung der Funktionen kann zu gefährlicher Strahlenbelastung führen.

Dieses Gerät darf nur von qualifizierten Fachkräften und niemand anderem repariert oder eingestellt werden.

**VORSICHTSMASSNAHMEN VOR DER BENUTZUNG**

---

**BEFOLGEN SIE IMMER FOLGENDE ANWEISUNGEN:**

1. Benutzen Sie das Gerät nicht in der Nähe von Wasser.
2. Benutzen Sie zur Reinigung ein nur leicht befeuchtetes Tuch.
3. Blockieren oder bedecken Sie keine Lüftungsöffnungen. Wenn Sie das Gerät auf ein Regal stellen, lassen Sie um das gesamte Gerät 5 cm (2") freien Platz.
4. Stellen Sie das Gerät entsprechend den Anweisungen der mitgelieferten Bedienungsanleitung auf.
5. \* Treten Sie nicht auf das Netzteil und klemmen Sie es auch nicht ein. Seien Sie im näheren Bereich des Steckers und der Herausführungen des Kabels besonders vorsichtig. Stellen Sie keine schweren Gegenstände auf das Netzteil, weil es dadurch beschädigt werden könnte. Halten Sie das gesamte Gerät außerhalb der Reichweite von Kindern! Durch Spielen mit dem Netzkabel können sie sich ernsthafte Verletzungen zuziehen.
6. \* Trennen Sie das Gerät während eines Gewitters oder bei längerer Nichtbenutzung vom Netz.
7. Halten Sie das Gerät von Hitzequellen wie Radiatoren, Heizern, Öfen, Kerzen oder anderen hitzeerzeugenden Produkten oder offenen Flammen fern.
8. Meiden Sie bei der Nutzung des Produkts die Nähe starker Magnetfelder.
9. Elektrostatische Entladungen können die normale Verwendung von diesem Gerät stören. Sollte dies geschehen, führen Sie einfach einen Reset aus und starten Sie dann das Gerät entsprechend den Anweisungen dieser Bedienungsanleitung neu. Gehen Sie besonders bei Datenübertragungen mit dem Gerät vorsichtig um und führen Sie diese nur in einer antielektrischen Umgebung aus.
10. Warnung! Niemals Gegenstände durch die Lüftungsschlitze oder Öffnungen in das Gerät stecken. Im Gerät sind hohe Spannungen vorhanden und das Einführen von Gegenständen kann zu Stromschlag bzw. zu Kurzschlüssen der internen Teile führen. Aus dem gleichen Grund kein Wasser oder Flüssigkeiten in das Gerät geben.

11. Benutzen Sie das Gerät nicht in nasser oder feuchter Umgebung wie Bad, Dampfküche oder in der Nähe von Schwimmbecken.
12. Benutzen Sie das Gerät nicht bei Kondensationsgefahr.
13. Obwohl dieses Gerät unter größter Sorgfalt und vor Auslieferung mehrmals überprüft wurde, können trotzdem wie bei jedem anderen elektrischen Gerät auch Probleme auftauchen. Trennen Sie das Gerät im Falle einer Raumentwicklung, starker Hitzeentwicklung oder jeden anderen unnatürlichen Erscheinung sofort vom Netz.
14. Dieses Gerät ist durch eine Stromquelle wie auf dem Typenschild angegeben zu betreiben. Halten Sie bei Unsicherheiten über die Art Ihrer Stromversorgung in Ihrer Wohnung Rücksprache mit Ihrem Händler oder Ihrer Stromzuliefererfirma.
15. \* Die Wandsteckdose muss sich in der Nähe des Geräts befinden und einfach zu erreichen sein.
16. \* Überlasten Sie weder Netzsteckdosen noch Verlängerungskabel. Eine Überlastung kann zu Brandgefahr bzw. Stromschlag führen.
17. \* Geräte der Schutzklasse 1 sind an eine Netzsteckdose mit Schutzleiter anzuschließen.
18. \* Geräte der Schutzklasse 2 benötigen keinen Schutzleiteranschluss.
19. Halten Sie Nagetiere vom Gerät fern. Nagetiere lieben es, am Netzkabel zu nagen.
20. \* Halten Sie den Netzstecker in der Hand, wenn Sie ihn aus der Netzsteckdose ziehen. Ziehen Sie ihn nicht durch Zerren am Kabel heraus. Das kann zu einem Kurzschluss führen.
21. Vermeiden Sie es, das Gerät auf Oberflächen aufzustellen, die zu Schwingungen oder Stoß neigen.
22. Benutzen Sie für die Reinigung ein weiches und trockenes Tuch. Benutzen Sie niemals Lösungsmittel oder Flüssigkeiten auf Ölbasis. Benutzen Sie zum Entfernen hartnäckiger Flecken ein feuchtes Tuch mit mildem Reinigungsmittel.
23. Der Hersteller haftet nicht für Schäden oder Verluste durch Fehlfunktion, Zweckentfremdung oder Modifikation des Geräts oder durch Wechseln der Batterien.
24. Unterbrechen Sie die Verbindung nicht während einer Formatierung oder einer Datenübertragung. Bei Unterbrechung drohen Datenverlust und Datenbeschädigung.
25. Wenn das Gerät eine USB-Wiedergabefunktion besitzt, dann stecken Sie den USB-Stick direkt in das Gerät. Verwenden Sie kein USB-Verlängerungskabel, weil die erhöhte Störanfälligkeit zu Datenverlust führen könnte.
26. Das Gerät darf weder Tropf- noch Spritzwasser ausgesetzt werden und es dürfen keine mit Flüssigkeit gefüllten Behälter wie z.B. Vasen auf das Gerät oder in der Nähe des Gerätes gestellt werden.

27. \* Um das Gerät vollständig vom Netz zu trennen, muss der Netzstecker des Gerätes vom Stromnetz getrennt werden, wobei die zu trennende Einheit den Netzstecker des Gerätes bezeichnet.
28. Wenn das Gerät über Batterien betrieben wird, dann sind diese vor übermäßiger Wärme wie Sonneneinstrahlung, Feuer oder ähnlichem zu schützen.
29. Augenmerk ist auf den ökologischen Aspekt der Batterieentsorgung zu legen.
30. Das Gerät kann nur bei gemäßigten Temperaturen verwendet werden. Sehr kalte und heiße Umgebungen sind zu vermeiden.
31. Das Typenschild befindet sich an der Unter- oder Rückseite des Gerätes.
32. Dieses Gerät ist nicht zur Benutzung durch Personen (auch Kinder) mit physischen, sensorischen oder mentalen Beeinträchtigungen oder ohne ausreichender Erfahrung vorgesehen, es sei denn, sie werden durch eine verantwortliche Person beaufsichtigt oder wurden in die ordnungsgemäße Bedienung des Gerätes durch eine für ihre Sicherheit verantwortlichen Person eingewiesen.
33. Dieses Produkt ist nur für den nicht-professionellen Gebrauch und nicht für gewerbliche oder industrielle Zwecke bestimmt.
34. Stellen Sie sicher, dass das Gerät in einer stabilen Position aufgestellt ist. Schäden, die durch Verwendung dieses Produkts in einer instabilen Position oder durch Nichtbeachtung der anderen in diesem Handbuch enthaltener Warnungen und Vorwarnung entstehen, werden nicht durch die Garantie abgedeckt.
35. Entfernen Sie niemals das Gehäuse dieses Geräts.
36. Stellen Sie dieses Gerät niemals auf andere elektrische Geräte.
37. Verwenden oder bewahren Sie dieses Produkt nicht an Orten auf, in denen es direkter Sonneneinstrahlung, Hitze, übermäßigem Staub oder Vibration ausgesetzt ist.
38. Halten Sie Kinder von den Plastiktüten fern.
39. Benutzen Sie nur vom Hersteller empfohlene Erweiterungen/Zubehörteile.
40. Lassen Sie alle Eingriffe von qualifiziertem Servicepersonal ausführen. Eingriffe werden notwendig, wenn das Gerät in irgendeiner Weise beschädigt wurde, beispielsweise am Netzkabel oder am Netzstecker oder wenn Flüssigkeit in das Gerät gelangt ist bzw. Gegenstände in das Gerät gefallen sind, das Gerät Regen oder Feuchtigkeit ausgesetzt war, es heruntergefallen ist oder nicht ordnungsgemäß funktioniert.
41. \*Verwenden Sie weder ein beschädigtes Netzkabel noch einen beschädigten Stecker oder eine lockere Steckdose. Es besteht Brand- und Stromschlaggefahr.
42. Längeres Hören lauter Töne aus einem Musikgerät kann zum zeitweiligen oder permanenten Hörverlust führen.

## ANSCHLUSS

- Packen Sie alle Teile aus und entfernen Sie danach die Schutzmaterialien.
  - \*Schließen Sie das Gerät nicht eher an das Netz an, bevor Sie die Netzspannung überprüft haben und alle anderen notwendigen Verbindungen hergestellt sind.
- \* **Diese Anleitungen gelten nur für Produkte, die ein Netzkabel oder ein AC-Netzteil verwenden.**

## Verpackungsinhalt



Hauptgerät



Fernbedienung



AC-Netzadapter



Objektivabdeckung



Bedienungsanleitung

## Abnehmen und Aufsetzen der Objektivabdeckung

Nehmen Sie die Objektivabdeckung vor der Benutzung ab



Schließen Sie die Objektivabdeckung **nach der Benutzung** wieder.

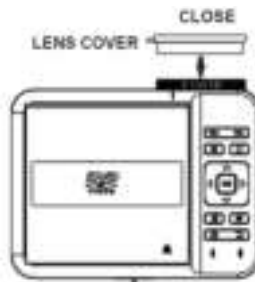

EN	DE
REMOVE	ABNEHMEN
LENS COVER	OBJEKTIVABDECKUNG
CLOSE	AUFSETZEN

## Ihren Projektor aufstellen/aufhängen

Ihr Projektor kann auf vier verschiedene Weisen installiert werden (siehe nachstehende Abbildungen):

Tischmontage vorderseitig:

Wählen Sie diese Konfiguration mit sich **vor der Projektionsfläche** befindlichem Projektor. Das ist die am häufigsten zum Einsatz kommende Methode, bei der der Projektor schnell eingerichtet werden kann und trotzdem transportabel bleibt.



TISCH VORDERSEITIG

Deckenmontage vorderseitig:

Wählen Sie diese Konfiguration, **wenn der Projektor vor der Projektionsfläche mit der Oberseite nach unten an der Decke hängend installiert ist.**

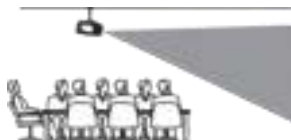

DECKE VORDERSEITIG

**HINWEIS:** Sie benötigen eine Projektor-Deckenhalterung, damit Sie den Projektor an der Decke installieren können.



Tischmontage rückseitig:

Wählen Sie diese Methode aus, wenn Sie den Projektor auf einem hinter der Projiziertes Bild stehenden Tisch aufstellen möchten.

**HINWEIS:** Hierfür benötigen Sie eine spezielle Rückprojektions-Projiziertes Bild.



TISCH RÜCKSEITIG

Deckenmontage rückseitig:

Wählen Sie diese Konfiguration, wenn der Projektor hinter der Projektionsfläche mit der Oberseite nach unten an der Decke hängend installiert ist.

**HINWEIS:** Hierfür benötigen Sie eine Projektor-Deckenhalterung und eine spezielle Rückprojektions-Projiziertes Bild, um den Projektor hinter der Projiziertes Bild an der Decke hängend zu installieren.



DECKE RÜCKSEITIG

## Um Bildverzerrungen zu reduzieren

Es ist empfehlenswert, den Projektor so nah wie möglich auf die Mitte der Projiziertes Bild auszurichten.

Quadrat/Rechteck

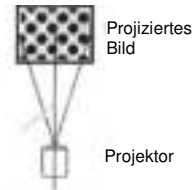

## Abstand zwischen Projektor und Projiziertes Bild

Messen Sie den Abstand zwischen projiziertes bild und dem geplanten Installationsort des Projektors. Die nachstehende Abbildung zeigt den Projektionsabstand und die sich hieraus ergebende Bilddiagonale in cm.

Bilddiagonale in cm	Projektionsabstand in cm
94	116
114	135
127	151
152	181
183	215
254	360

## Ihren Projektor an der Decke aufhängen

Bitte achten Sie darauf, dass Sie eine für das Aufhängen des Projektors an der

Decke empfohlene Projektor-Deckenhalterung kaufen und Sie der mit dieser Deckenhalterung mitgelieferten Anleitung folgen, wenn Sie den Projektor an der Decke aufhängen möchten. Bitte vergewissern Sie sich, dass die Deckenstruktur das Gewicht von Projektor und Halterung tragen kann, bevor Sie Ihren Projektor an der Decke aufhängen. Bitte holen Sie sich bei einem Montagefachmann Rat, wenn Sie sich diesbezüglich unsicher sind.

**HINWEIS:** Projektor-Deckenhalterung und Schraube(n) nicht im Lieferumfang enthalten

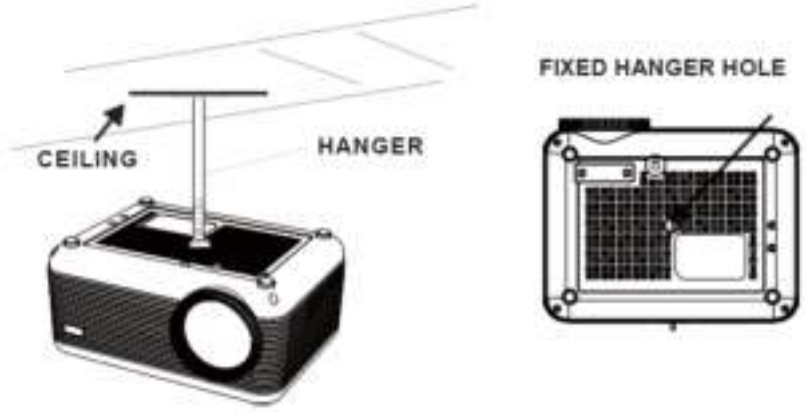

EN	DE
HANGER	DECKENHALTERUNG
CEILING	DECKE
FIXED HANGER HOLE	FESTE DECKENHALTERUNGSBOHRUNG

## Die vertikale Position anpassen

Folgen Sie nachstehender Abbildung, um die vertikale Position anzupassen.

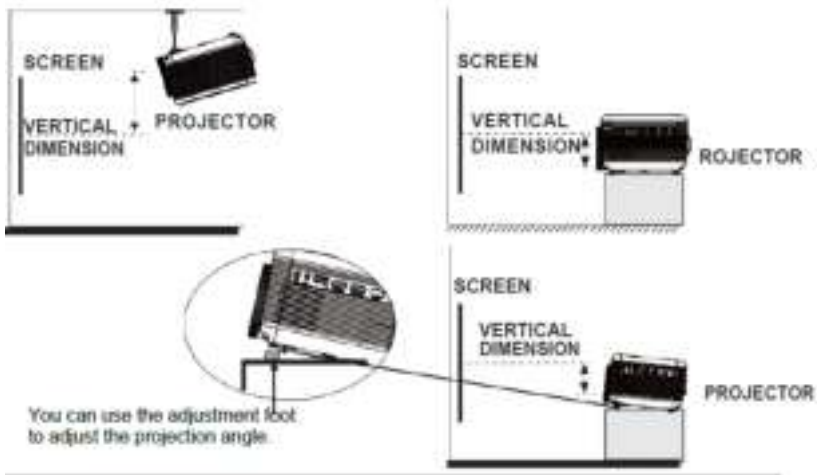

EN	DE
SCREEN	PROJIZIERTES BILD
PROJECTOR	PROJEKTOR
VERTICAL DIMENSION	VERTIKALER ABSTAND
You can use the adjustment foot to adjust the projection angle.	Sie können mit Hilfe des verstellbaren Standfußes den Projektionswinkel anpassen.

## Fokuseinstellung und Trapezkorrektur

Folgen Sie nachstehender Abbildung, um die Einstellung des Fokus und die Korrektur trapezförmiger Projektionen vorzunehmen.

Passen Sie den Fokus durch Drehen des Einstellrads an und beobachten Sie dabei die Bildpunkte in der Nähe des Bildmittelpunktes. Den optimalen Fokus haben Sie dann eingestellt, wenn die Bildpunkte deutlich erkennbar sind. Je nach projizierter Bildgröße erscheint der Fokus in Nähe der Bildränder unschärfer als in der Bildmitte.

**FOCUS ADJ. wheel**  
By turning the focus wheel, the image is focused.



EN	DE
<b>FOCUS ADJ. wheel</b>	<b>FOKUSEINSTELLUNG-Einstellrad</b>
By turning the focus wheel, the image is focused.	Durch Drehen des Fokuseinstellrads wird das Bild fokussiert.

Trapezförmige Bilder entstehen dann, wenn der Projektor-Lichtstrahl in einem Winkel auf die Projektionsfläche trifft. Die Trapezkorrektur korrigiert das verzerrte Bild zu einem rechteckigen oder quadratischen Bild.

**TRAPEZOIDAL ADJ. wheel**



EN	DE
<b>TRAPEZOIDAL ADJ. wheel</b>	<b>TRAPEZKORREKTUR Einstellrad</b>

## **Bedienung der Fernbedienung**

### **EIN/AUS**

Zum EIN/AUSSCHALTEN drücken.

### **Stumm**

Stummschaltung der Player-Audiowiedergabe. Erneutes Drücken hebt die Stummschaltung wieder auf.

### **ZUFALL**

Drücken, um die Zufallswiedergabe der eingelegten CD/DVD zu starten.

### **OSD**

Drücken, um Informationen zum aktuellen Video/Audio anzeigen zu lassen.

### **Winkel**

Für die Anzeige aus alternativen Blickwinkeln gedrückt halten, wenn die DVD dies unterstützt.

### **Untertitel**

Kurz drücken, um den Untertitelmodus zu ändern.

### **Wiederholung**

Mehrmals drücken, um durch die einzelnen Wiederholfunktionen für die eingelegte CD/DVD zu schalten.

**PBC**

Drücken, um die Wiedergabesteuerung für VCDs zu aktivieren. Erneutes Drücken deaktiviert diese Funktion wieder.

**Titel**

Drücken, um das Titelmü der eingelegten DVD anzeigen zu lassen.

**DVD-Menü**

Drücken, um das Hauptmenü der eingelegten DVD anzeigen zu lassen.

**A-B**

Drücken, um eine Wiederholschleife für die eingelegte DVD zu erstellen.

**PROGRAMM**

Programmierung der Wiedergabe der Kapitel und Abschnitte oder Titel der eingelegten CD/DVD in einer bestimmten Reihenfolge.

**ZEITLUPE**

Während der Wiedergabe die Taste SLOW mehrmals drücken, um eine Zeitlupengeschwindigkeit auszuwählen. Das Drücken der Taste OK stellt die normale Wiedergabegeschwindigkeit wieder her.

**EINSTELLUNGEN**

Drücken, um im DVD-Modus auf das Einstellmenü zuzugreifen.

**Zurück/Vor**

Drücken, um zum nächsten oder vorherigen Kapitel oder Titel zu springen.

**Zurück-/Vorspulen**

Drücken, um innerhalb eines bestimmten Kapitels oder Titels zu suchen.

**Pfeile (AUFWÄRTS/ABWÄRTS/LINKS/RECHTS)/OK**

Drücken, um in Menüs zu navigieren und Einstellungen zu bestätigen.

**QUELLE**

Drücken, um eine der Medienquellen (AV/HDMI 1/HDMI 2/VGA/DVD/MEDIA PLAYER (MEDIAPLAYER)) auszuwählen.

**DVD**

Drücken, um von einer anderen Quelle aus in den DVD-Playermodus zu wechseln.

**MENÜ**

Drücken, um auf das Projektor-Einstellmenü zuzugreifen.

**ENDE**

Drücken, um das Projektormenü zu verlassen oder die Audio-/Videowiedergabe zu beenden.

**Wiedergabe/Pause**

Drücken, um die Audio-/Videowiedergabe zu starten oder zu pausieren.

**STOPP**

Beendet die Audio-/Videowiedergabe bzw. die Fotoanzeige.

**SPIEGELN**

Drücken, um das projizierte Bild zu drehen/spiegeln.

**Audio**

Drücken, um zwischen den einzelnen durch die CD/DVD bereitgestellten Audiokanälen umzuschalten.

**LAUTSTÄRKE +**

Erhöhung der Lautstärke.

**LAUTSTÄRKE –**

Verringerung der Lautstärke.

### **Zifferntasten 0 – 9**

Kapitel-/Titel eingabe für die Wiedergabe.

### **Springe zu**

Zu einem bestimmten Kapitel oder Titel springen. Benutzen Sie die Wiedergabetaste, um die Wiedergabe zu starten.

### **Zoom**

Drücken, um auf die Zoomfunktion für Film/Video zuzugreifen. Auswählbar sind 2-fach, 3-fach, 4-fach, 1/2-fach, 1/3-fach und 1/4-fach.

Drücken, um bei Fotos zwischen den Zoomstufen 100 %, 125 %, 150 %, 200 %, 75 %, 50 % und Originalgröße umzuschalten.

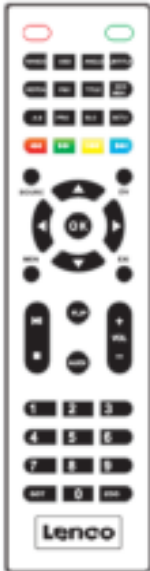

## Einlegen/Herausnehmen der Batterien in die/aus der Fernbedienung

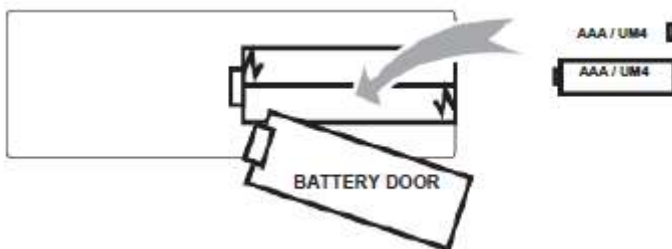

EN	DE
BATTERY DOOR	BATTERIEFACHABDECKUNG
AAA/UM4	AAA/UM4

Entfernen Sie die Batteriefachabdeckung auf der Rückseite Ihrer Fernbedienung, indem Sie sie behutsam aufheben. Anschließend können Sie die Batteriefachabdeckung abnehmen. Legen Sie die Batterien vom richtigen Typ (nicht im Lieferumfang enthalten) polrichtig wie angegeben im Batteriefach ein. Setzen Sie abschließend die Batteriefachabdeckung wieder auf das Batteriefach.

### **HINWEIS:**

- Batterien dürfen keiner übermäßigen Hitze wie **direkter Sonneneinstrahlung**, Feuer usw. ausgesetzt werden.
- **Überprüfen Sie nach dem Einlegen neuer Batterien unbedingt, ob Sie sie polrichtig eingelegt haben.**
- Alte und neue Batterien sollten nicht gemischt werden.
- **Verwenden Sie nur Batterien vom Typ AAA, LR03 oder UM4.**
- **Werfen Sie Batterien nicht in Feuer, weil diese explodieren könnten. Versuchen Sie niemals, eine nicht wiederaufladbare Batterie zu laden.**

## Erklärung

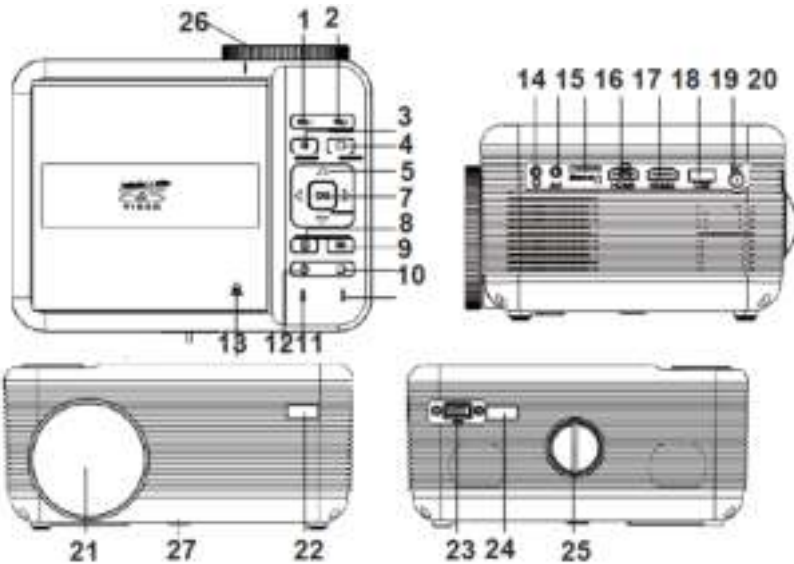

1. LAUTSTÄRKE –
2. LAUTSTÄRKE +
3. WIEDERGABE/PAUSE
4. STOPP
5. NAVIGATOR-Tasten
6. OK
7. QUELLE-Taste
8. MENÜ-Taste
9. ZURÜCK-Taste
10. Betriebsanzeige-LED
11. **Standby-LED**
12. EIN/AUS-Taste
13. CD-Fach öffnen
14. KOPFHÖRERBUCHSE
15. AV-Buchse
16. MicroSD-Karte
17. HDMI-Port 1
18. HDMI-Port 2
19. USB-Port (Mediaplayer)



20. DC-Eingangsbuchse
21. BLENDE
22. IR-Fenster (Vorderseite)
23. VGA-Port
24. IR-Fenster (Rückseite)
25. TRAPEZKORREKTUR-Drehregler
26. FOKUSEINSTELL-Drehregler
27. WINKELEINSTELL-Drehregler

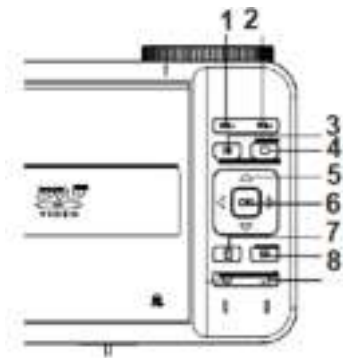

1. Lautstärke -: Verringerung der Lautstärke.
2. Lautstärke +: Erhöhung der Lautstärke.
3. Wiedergabe/Pause: Drücken, um die Audio-/Videowiedergabe zu starten oder zu pausieren.
4. Stopp: Beendet die Audio-/Videowiedergabe bzw. die Fotoanzeige.
- 5-6. Pfeile (AUFWÄRTS/ABWÄRTS/LINKS/RECHTS)/OK: Drücken, um im OSD zu navigieren und um auszuwählen.
7. QUELLE: Drücken, um die Medienquelle auszuwählen.



#### Netzsteckdose

8. Menü: Drücken, um auf das Projektor-Einstellmenü zuzugreifen.
9. Zurück: Drücken, um zu einer vorherigen Seite oder Einstellung im OSD zurückzukehren.

## **Den Netzadapter anschließen**

Folgen Sie der nachstehenden Abbildung, um den Netzadapter anzuschließen



Verbinden Sie **ZUERST** den kleinen Gleichspannungsstecker des Netzadapters. Stecken Sie danach das Steckernetzteil in eine Netzsteckdose.



Netzsteckdose

## **HDMI-Anschluss – Anzeige des Bildes auf der Projektionsfläche**

Folgen Sie der nachstehenden Abbildung, um ein Gerät mittels HDMI-Kabel anzuschließen.

1. Schalten Sie den Projektor aus, bevor Sie das HDMI-Kabel anschließen.
2. Drücken Sie nach dem Anschluss des Kabels die Taste , um das Gerät einzuschalten. Die Betriebsanzeige leuchtet nun GRÜN
3. Drücken Sie die Taste /SOURCE, um in den HDMI-Modus zu wechseln, woraufhin das Video des HDMI-Geräts auf der Projektionsfläche angezeigt wird. Das Gerät besitzt 2 HDMI-Eingänge – die HDMI 1-Schnittstelle wird über die Eingangsquelle HDMI 1 und die HDMI 2-Schnittstelle über die Eingangsquelle HDMI 2 angesteuert.
4. Drücken Sie die Taste , um das Gerät auszuschalten.

**HDMI HD-Signaleingang: Diese Schnittstelle kann als Eingang für das HDMI-Ausgangssignal eines HD-Players**

## verwendet werden

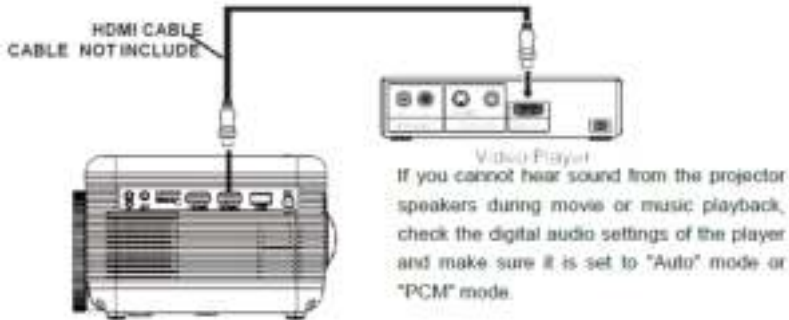



EN	DE
HDMI CABLE	HDMI-KABEL
CABLE NOT INCLUDE	KABEL NICHT IM LIEFERUMFANG ENTHALTEN
Video Player	Videoplayer
If you cannot hear sound from the projector speakers during movie or music playback, check the digital audio settings of the player and make sure it is set to "Auto" mode or "PCM" mode.	Wenn Sie während der Video- oder Audiowiedergabe über die Lautsprecher keinen Ton hören, dann überprüfen Sie die Digitalaudioeinstellungen des Wiedergabegeräts und vergewissern Sie sich, dass diese auf „Auto“ oder „PCM“ gesetzt ist.

- **Benutzung eines MHL HDMI-Kabels:**  
Dieser Projektor ist für die Verwendung von MHL-Kabeln geeignet: das bedeutet, dass Sie Ihr Smartphone oder Ihren Tablet-PC (wenn MHL-kompatibel) anschließen und in HD zum Projektor streamen können.
- **Benutzung eines Chromecast**  
Der HDMI-Anschluss ist für die Verwendung von Chromecast-Dongles geeignet, wodurch ein drahtloses Streamen von Ihrem Smartphone oder Tablet-PC möglich wird.

## Anschluss an eine AV-Quelle

Folgen Sie der nachstehenden Abbildung, um ein Gerät mittels AV-Kabel anzuschließen.

1. Schalten Sie das Gerät aus, bevor Sie das AV-Kabel anschließen.
2. Benutzen Sie ein AV-Kabel, um **ein Gerät** wie in nachstehender Abbildung gezeigt anzuschließen.
3. Drücken Sie nach dem Anschluss des Kabels die Taste , um den Projektor einzuschalten. Die Betriebsanzeige leuchtet nun GRÜN



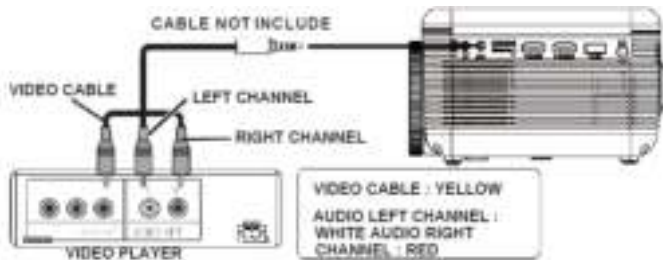

4. Drücken Sie die Taste  **SOURCE**, um in den AV-Modus zu wechseln, woraufhin das Video des AV-Geräts auf **der** Projektionsfläche angezeigt wird.
5. Drücken Sie die Taste , um das Gerät auszuschalten.



EN	DE
CABLE NOT INCLUDE	KABEL NICHT IM LIEFERUMFANG ENTHALTEN
VIDEO CABLE	VIDEOKABEL
VIDEO PLAYER	VIDEOPLAYER
LEFT CHANNEL	LINKER KANAL
RIGHT CHANNEL	RECHTER KANAL
VIDEO CABLE: YELLOW	VIDEOKABEL: GELB
AUDIO LEFT CHANNEL: WHITE	LINKER AUDIOKANAL: WEISS
AUDIO RIGHT CHANNEL: RED	RECHTER AUDIOKANAL: ROT

## **Anschluss an eine VGA-Quelle**

Folgen Sie der nachstehenden Abbildung, um ein Gerät mittels VGA-Kabel anzuschließen.

1. Schalten Sie den Projektor aus, bevor Sie das VGA-Kabel anschließen.
2. Drücken Sie die Taste , um den Projektor auszuschalten, bevor Sie das Kabel anschließen.
3. Drücken Sie nach dem Anschluss des Kabels die Taste , um den Projektor einzuschalten. Die Betriebsanzeige leuchtet nun GRÜN
4. Drücken Sie die Taste  **SOURCE**, um in den VGA-Modus zu wechseln, woraufhin das Video des VGA-Geräts auf der Projektionsfläche angezeigt wird.
5. Drücken Sie die Taste , um das Gerät auszuschalten.



EN	DE
To VGA PORT	Zur VGA-BUCHSE
C OMPUTER CABLE	COMPUTERKABEL
OR	ODER
CABLE NOT INCLUDE	KABEL NICHT IM LIEFERUMFANG ENTHALTEN
NOTE BOOK	LAPTOP
DESK TOP	DESKTOP-PC

Bitte schlagen Sie in nachstehender Tabelle nach, um das Computer-Ausgangssignal abzugleichen

Typ	Auflösung		Frequenz	Vertikale Frequenz
PC	VGA	640 x 480	31,5	60
			34,7	70
			37,9	72
			37,5	75
	SVGA	800 x 600	31,4	50
			35,1	56
			37,9	60
			46,6	70
	XGA	1024 x 768	48,1	72
			46,9	75
			40,3	50
			48,4	60
			56,5	70

### **Anschluss an ein Audiogerät (AUX-OUT/LINE-OUT/Kopfhörer)**

Folgen Sie der nachstehenden Abbildung, um ein Gerät mittels Audiokabel anzuschließen.

1. Drücken Sie die Taste , um den Projektor auszuschalten, bevor Sie das Kabel anschließen.

2. Benutzen Sie ein Audiokabel, um Geräte wie in nachstehender Abbildung gezeigt anzuschließen.
3. Nachdem Sie beide Geräte miteinander verbunden haben, hören Sie den Ton über das verbundene Gerät.
4. Schalten Sie nach der Benutzung beide Geräte aus.

## Endstufe

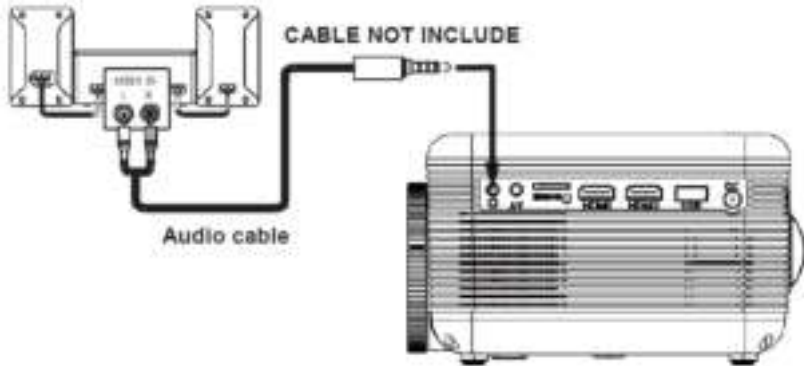

EN	DE
CABLE NOT INCLUDE	KABEL NICHT IM LIEFERUMFANG ENTHALTEN
Audio cable	Audiokabel

## **USB-Datenträgeranschluss und microSD-Kartennutzung**

Folgen Sie nachstehender Abbildung, um einen USB-Datenträger anzuschließen oder eine microSD-Karte einzulegen.



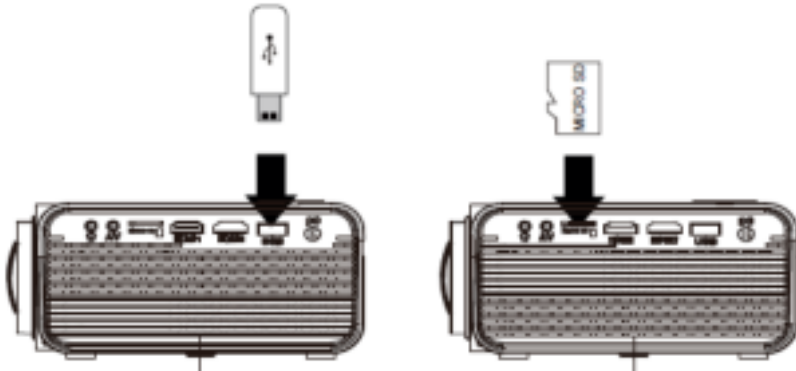













Schalten Sie den Projektor aus, bevor Sie den USB-Datenträger anschließen oder die microSD-Karte einlegen.



















MicroSD

## **Benutzung einer microSD-Speicherkarte oder eines USB-Sticks**

Schließen Sie einen USB-Datenträger an/Legen Sie eine microSD-Karte ein:









1. Schalten Sie das Gerät aus, bevor Sie den USB-Datenträger anschließen/Sie die microSD-Karte einlegen.
2. Schließen Sie das USB-Gerät am USB-Anschluss an.
3. Drücken Sie nach dem Anschluss des Datenträgers die Taste , um den Projektor einzuschalten. Die Betriebsanzeige leuchtet nun GRÜN.
4. Drücken Sie die Taste /SOURCE, um in das Untermenü zu wechseln und suchen Sie mit Hilfe der Tasten  den Modus MEDIAPLAYER (MEDIAPLAYER).
5. Benutzen Sie nach dessen Auswahl die Tasten , um das Symbol für MUSIC/PHOTO/MOVIE (MUSIK/FOTO/VIDEO) zu suchen. Drücken Sie anschließend die Taste , um in das entsprechende Untermenü zu wechseln. Verwenden Sie bei Bedarf die Taste / , um microSD-Karte oder USB auszuwählen und drücken Sie anschließend die Taste , um ins Untermenü zu wechseln.
6. Benutzen Sie die Tasten , um die gewünschte Datei zu suchen und drücken Sie anschließend die Taste , um die Dateivorschau zu starten. Drücken Sie die Taste  am Gerät oder die Taste  der Fernbedienung, um die Wiedergabe zu starten.
7. Drücken Sie die Taste / , um schnell vor- und rückwärts zu suchen.
8. Drücken Sie die Taste / , um die nächste oder vorherige Datei zu suchen.
9. Drücken Sie während der Wiedergabe die Taste , um die Wiedergabe zu pausieren. Drücken Sie sie erneut, um die Wiedergabe fortzusetzen.

HINWEIS: Drücken Sie die Taste , um das Gerät auszuschalten, BEVOR Sie den USB-Datenträger/die microSD-Karte entfernen.

Untermenü der Foto-Oberfläche	
<p>1. Wenn Sie während der Anzeige von Fotos die Taste  drücken, dann werden weitere Funktionen eingeblendet (Abbildung 1).</p> <p>2. Benutzen Sie die Tasten  , um ein Symbol auszuwählen und drücken Sie anschließend die Taste , um Sonderfunktionen wiederzugeben.</p>	<p>Abbildung 1</p>  <p>Pause Prev. Next Stop Re.. background music FL.. Info</p>  <p>Rotate Rotate Zo.. Zo.. M..</p>
Untermenü der Musik-Oberfläche	
<p>3. Wenn Sie während der Wiedergabe von Musik die Taste  drücken, dann werden weitere Funktionen eingeblendet (Abbildung 2).</p> <p>4. Benutzen Sie die Tasten  , um ein Symbol auszuwählen und drücken Sie anschließend die Taste , um Sonderfunktionen wiederzugeben.</p>	<p>Abbildung 2</p>  <p>Previous PG.. PP.. Prev. Next Stop Re.. Shuffle</p>  <p>Mute FL.. Info Re..</p>
Untermenü der Film-Oberfläche	
<p>5. Während der Wiedergabe von Videos können Sie für weitere Funktionen die Taste  drücken.</p> <p>6. Benutzen Sie die Tasten  , um ein Symbol auszuwählen und drücken Sie anschließend die Taste , um Sonderfunktionen wiederzugeben.</p>	<p>Abbildung 3</p>  <p>Pause PG.. PP.. Prev. Next Stop Re.. SetA FL.. Info SL.. St.. Go.. AS..</p>



## Die DVD-Wiedergabe verwenden

1. Drücken Sie die Taste , um den Projektor einzuschalten. Die Betriebsanzeige leuchtet nun GRÜN.
2. Drücken Sie die Taste /SOURCE, um in das Untermenü zu wechseln und suchen Sie mit Hilfe der Tasten  den Modus DVD.
3. Öffnen Sie das CD-Fach und legen Sie eine abspielbare DVD oder CD ein und achten Sie dabei darauf, dass die beschriftete Seite nach oben zeigt. Schließen Sie anschließend das CD-Fach wieder.
4. Der DVD-Player liest daraufhin die CD/DVD ein und startet im Anschluss daran die Wiedergabe.
5. Wenn auf der Projektionsfläche ein DVD-/CD-Menü angezeigt wird, dann wählen Sie den entsprechenden Menüpunkt in diesem Menü aus.
6. Drücken Sie die Taste  , um schnell vor- und rückwärts zu suchen.
7. Drücken Sie die Taste  , um die nächste oder vorherige Datei zu suchen.
8. Drücken Sie während der Wiedergabe die Taste , um die Wiedergabe zu pausieren. Drücken Sie sie erneut, um die Wiedergabe fortzusetzen.

## Die Bluetooth-Wiedergabe verwenden

### **Kopplung mit drahtlosen Bluetooth-Lautsprechern oder einer Soundbar**

**HINWEIS: Bei der Erstinbetriebnahme des Projektors ist Bluetooth standardmäßig aktiviert. Sie können Bluetooth über das Menü OPTIONS (Optionen) aktivieren oder deaktivieren.**

1. Aktivieren Sie das Bluetooth des Empfängers (externe Lautsprecher, Soundbar usw.), mit dem Sie die Verbindung herstellen möchten. *Geräte wie Smartphones, Tablet-PCs oder Computer sind keine Bluetooth-Empfänger, weshalb sich der Projektor auch nicht mit ihnen verbinden wird. Sie sollten Bluetooth bei allen Empfängern deaktivieren, mit denen Sie keine Verbindung herstellen möchten, um ein Durcheinander zu vermeiden.*
2. Schalten Sie den Projektor ein und vergewissern Sie sich, dass das Bluetooth des Projektors aktiviert ist (siehe obenstehenden Hinweis). Der Projektor beginnt mit der Suche nach sich in der Umgebung befindlichen Bluetooth-Geräten, mit denen er sich verbinden kann und leitet daraufhin automatisch den Kopplungsvorgang ein.
3. Wenn die Kopplung erfolgreich war, dann sollte der Bluetooth-Empfänger anzeigen, dass er verbunden ist. Normalerweise geschieht dies durch Ertönen einer Glocke oder eines anderen hörbaren Klangs. *Schlagen Sie für weitere Informationen in der Bedienungsanleitung Ihres Bluetooth-Empfängers nach.*
4. Nach der erfolgreichen Verbindung zeigt der Projektor im rechten oberen Teil der Oberfläche Main Menu (Hauptmenü) den Namen des Bluetooth-Empfängers an. Des Weiteren gibt der Projektor einen Ton aus, der über den Bluetooth-Empfänger wiedergegeben wird.

Nach der erstmaligen Kopplung bleiben Projektor und Bluetooth-Lautsprecher solange gekoppelt, bis die Kopplung manuell durch den/die Benutzer/-in getrennt oder durch Rücksetzen beider Geräte aufgehoben wird. Wiederholen Sie obenstehende Schritte, wenn die Geräte rückgesetzt wurden oder beide Geräte nicht verbunden werden können.

Hinweis: Wenn Sie ein externes Gerät über ein VGA-Kabel anschließen, **dann wird nur das Videobild (ohne Ton) übertragen. Im VGA-Modus können Sie die Option Bluetooth nicht benutzen.**

OSD Language (OSD-Sprache)	Deutsch
Bluetooth	
Restore Factory Default (Auf Werkseinstellungen zurücksetzen)	
Panel Rotate (Bedienleiste drehen)	0
Info (Information)	

## Das Projektormenü 1.0 benutzen

Drücken Sie die Taste , um in das Projektormenü zu wechseln. Drücken Sie die Taste erneut, um zur vorherigen Oberfläche zurückzukehren.

Picture Mode (Bildmodus)	Standard
Contrast (Kontrast)	50
Brightness (Helligkeit)	50
Color (Farbe)	50
Sharpness (Schärfe)	50
Tint (Tönung)	50
Color Temperature (Farbtemperatur)	Medium (Mittel)
Aspect Ratio (Seitenverhältnis)	Auto (Automatisch)
Noise Reduction (Rauschunterdrückung)	Middle (Mittel)
Projiziertes Bild	

Benutzen Sie die Tasten , um einen Menüpunkt auszuwählen. Der ausgewählte Menüpunkt wird in der Oberfläche oben rechts angezeigt.

### 1. Picture Mode (Bildmodus)

Auswahl von Vivid (Leuchtend), User (Benutzer), Soft (Weich) oder Standard

### 2. Contrast (Kontrast), Brightness (Helligkeit) usw.

Stellen Sie beim Bildmodus „User“ (Benutzer) ein, um diese Einstellungen vornehmen zu können. **Die Tönung kann nur beim AV- und NTSC-Eingang eingestellt werden.**

### 3. Color Temperature (Farbtemperatur)

Auswahl von Warm, Cool (Kalt) oder Medium (Mittel).

### 4. Aspect Ratio (Seitenverhältnis)

Auswahl von **zoom 2 (Zoom 2)**, **zoom 1 (Zoom 1)**, 16:9, 4:3, Auto (Automatisch) und **Panorama**.

**5. Noise Reduction (Rauschunterdrückung)**

Auswahl von Off (Aus), Low (Schwach), Middle (Mittel), High (Stark) oder Default (Standard)

**6. Projiziertes Bild**

**Diese Einstellung kann nur im VGA-Modus vorgenommen werden.**

Farbtemperatur	
Customer define (Benutzerdefiniert)	Parameter
red (rot)	0 – 100
blue (blau)	0 – 100
green (grün)	0 – 100

Aspect Ratio (Seitenverhältnis)	
4:3	Das Signal für ein Projektionsbild mit dem Bildseitenverhältnis 4:3.
16:9	Das Signal für ein Projektionsbild mit dem Bildseitenverhältnis 16:9.

## Das Projektormenü 2.0 benutzen

Drücken Sie die Taste , um in das Projektormenü zu wechseln. Drücken Sie die Taste erneut, um zur vorherigen Oberfläche zurückzukehren.

<b>Sound Mode</b> (Soundmodus)	<b>Standard</b>
<b>Treble (Höhen)</b>	<b>50</b>
<b>Bass (Bässe)</b>	<b>50</b>
<b>Balance</b>	<b>0</b>
<b>Auto Volume (Autom.</b> <b>Lautstärkeregelung)</b>	<b>Off (aus)</b>
<b>Surround Sound</b> (Surroundklang)	<b>Off (aus)</b>

Benutzen Sie die Tasten , um einen Menüpunkt auszuwählen. Der ausgewählte Menüpunkt wird in der Oberfläche oben rechts angezeigt.

### 1. **Sound Mode (Soundmodus)**

Auswahl von Music (Musik), Movie (Film), User (Benutzer), Sports (Sport) oder Standard.

### 2. **Treble, Bass (Höhen, Bässe)**

Stellen Sie beim Klangmodus „User“ (Benutzer) ein, um diese Einstellungen vornehmen zu können.

### 3. **Balance**

Einstellung der Audiobalance.

### 4. **Surround Sound (Surroundklang)**

Aktiviert oder Deaktiviert den Surroundklang.

Klangmodus – Benutzer	Parameter
Treble (Höhen)	0 – 100
Bass (Bässe)	0 – 100

## Das Projektormenü 3.0 benutzen

Drücken Sie die Taste , um in das Projektormenü zu wechseln. Drücken Sie die Taste erneut, um zur vorherigen Oberfläche zurückzukehren.

<b>OSD Language (OSD-Sprache)</b>	<b>Deutsch</b>
<b>Bluetooth</b>	
<b>Restore Factory Default (Auf Werkseinstellungen zurücksetzen)</b>	
<b>Panel Rotate (Bedienleiste drehen)</b>	<b>0</b>
<b>Info (Information)</b>	

Benutzen Sie die Tasten , um einen Menüpunkt auszuwählen. Der ausgewählte Menüpunkt wird in der Oberfläche oben rechts angezeigt.

- 1. OSD Language (OSD-Sprache)**  
Auswahl verschiedener Sprachen; folgen Sie nachstehender Abbildung.
- 2. Bluetooth**  
Aktiviert oder Deaktiviert Bluetooth.
- 3. Restore Factory Default (Auf Werkseinstellungen zurücksetzen)**  
Auswahl von Y (Ja) oder N (Nein).
- 4. Panel Rotate (Bedienleiste drehen)**  
Auswahl von Rotate 0 (Drehung 0), Rotate 1 (Drehung 1), Rotate 2 (Drehung 2) und Rotate 3 (Drehung 3).
- 5. INFO (INFORMATION)**  
Anzeige der Geräteinformationen wie nachstehend gezeigt.

## DVD-EINSTELLUNG

### General Setup (Grundeinstellung):

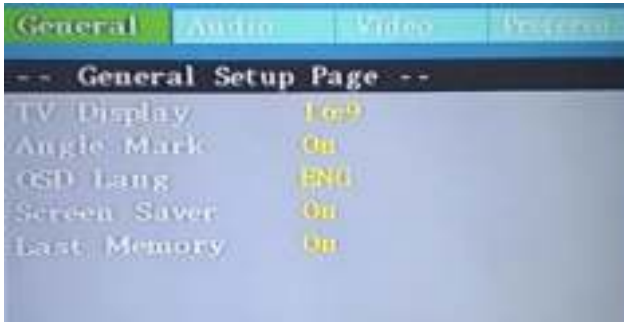

#### TV Display (Fernsehbildschirm):

Dieser Menüpunkt erlaubt Ihnen die Einstellung des Bildseitenverhältnisses, wenn Sie eine DVD wiedergeben.

4:3 Panscan – Beim Bildseitenverhältnis 4:3 wird die linke und rechte Seite von Breitbildfilmen abgeschnitten. Diese Einstellung wird auch Vollbild genannt.

4:3 Letterbox – Wählen Sie diese Einstellung aus, wenn Sie einen DVD-Film mit dem Bildseitenverhältnis 4:3 besitzen. Das Vollbild wird auf der Projektionsfläche mit schwarzen Balken oben und unten dargestellt.

16:9 – Wählen Sie diese Einstellung aus, wenn Sie eine Breitbild-DVD wiedergeben möchten, deren Bildseitenverhältnis mit 16:9 angegeben ist.

**Angle Mark (Blickwinkelmarkierung):** Anzeige von Informationen zur aktuellen Kameraperspektive auf der rechten Seite des projizierten Bildes, wenn diese auf der DVD/CD verfügbar sind. Bitte beachten Sie, dass diese Funktion nur zur Verfügung steht, wenn die DVD/CD mit mehreren Kameraperspektiven kodiert wurde.

**OSD Language (OSD-Sprache):** Änderung der DVD-Player-Systemsprache

Screen Saver (Bildschirmschoner): Benutzen Sie diese Einstellung, um den Bildschirmschoner, der nach einer bestimmten Untätigkeitszeit des DVD-Players gestartet wird, zu aktivieren oder zu deaktivieren.

Last Memory (Letzte-Position-Speicher): Setzen Sie diesen Menüpunkt auf ON (Ein), damit jedes Mal, wenn Sie das Gerät ausschalten oder die DVD/CD stoppen, die aktuelle Wiedergabeposition gespeichert wird. Wenn Sie dann das Gerät das nächste Mal einschalten und die Wiedergabe der gleichen CD/DVD starten, dann setzt das Gerät die Wiedergabe an der gespeicherten Position fort.

#### Audio Setup (Audioeinstellung):

Unter diesem Menüpunkt können Sie die Audioeinstellungen des Projektor-DVD-

Players einstellen:

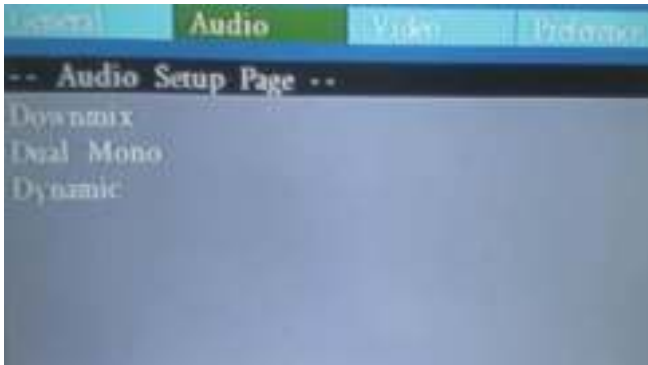

**Downmix:**

LT/RT – Wählen Sie diese Option, wenn Ihr DVD-Player an einem Dolby Pro Logic Decoder angeschlossen ist.

Stereo – Wählen Sie diese Option, wenn der Ausgang nur über die beiden Frontlautsprecher erfolgt.

**Dual Mono (2-Kanal-Mono):**

Ihnen stehen die vier Audiomodi L Mono (Mono links), R Mono (Mono rechts), Mix Mono (Mono gemischt) und Stereo als Auswahl für die VCD-/MP3-Audioausgabe zur Verfügung.

**Dynamic (Dynamik):**

Stellen Sie eine Einstellung von Full (Voll) bis 1/8 ein, damit das System die Dynamik bei Audiosignalen mit zu hohem Signalpegel steuern und den Audiosignalausgabebereich verringern kann.

**Video Setup (Videoeinstellung):**



Über diesen Menüpunkt stellen Sie die Videoqualität der DVD-Ausgabe auf der

Projektionsfläche ein: Ihnen stehen die Einstellungen Sharp (Schärfe), BRIGHTNESS (Helligkeit), CONTRAST (Kontrast), HUE (Farbton) und SATURATION (Sättigung) zur Verfügung. Bei der Einstellung Sharp (Schärfe) stehen Ihnen nachfolgende drei Optionen zur Verfügung: High (Hoch), Medium (Mittel), Low (Gering). Stellen Sie diese Werte entsprechend ein. Benutzen Sie für die anderen Einstellungen die Nach-links-/Nach-rechts-Taste, um die gewünschten Werte einzustellen. Drücken Sie zur Bestätigung Ihrer Eingabe/Auswahl die Taste OK.

## Preferences (Einstellungen)

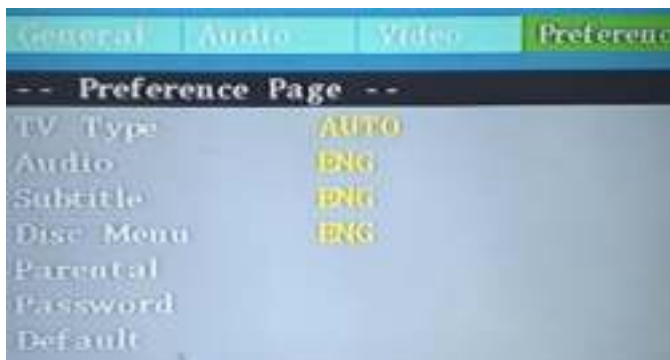



## Technische Daten

Lichtquellentyp	LED
Bluetooth-Version	Version 5.0
Helligkeitsausgabe	LED-Lampe 2800 Lumen Weißlichtausgabe 35 Lumen
Native Auflösung der Anzeige	800 x 480
Unterstützte Videoauflösung der HDMI-Eingänge.	1080p, 1080i, 720p, 576i, 480p und 480i
Leistungsaufnahme	Eingeschaltet 48 W; Standby 0,8 W
Stromversorgungsanschluss mitgelieferter Adapter	12 V DC, 4 A
Mitgelieferter Adapter angeschlossen am DC-Eingang des Geräts	Eingang 100 – 240 V AC, 50/60 Hz Ausgang 12 V DC/4 A
Darstellbare Farben	16,7k
Projektionsgröße	75 - 250cm
Signaleingang	Video/VGA/HDMI
USB-PORT	Unterstützt USB-Datenträger bis zu 32 GB Unterstützt die Formate MPEG1, MPEG2, MPEG4, MP3, JPEG
MicroSD	Unterstützt microSD-Karten bis zu 32 GB Unterstützt die Formate MPEG1, MPEG2, MPEG4, MP3, JPEG
Gewicht	0,9 kg
Abmessung	203 x 161 x 95 mm

## **PROBLEMLÖSUNGEN**

Schlagen Sie zuerst in nachstehender Tabelle nach, bevor Sie sich mit unserem Kundendienst in Verbindung setzen.

<p>Kein Bild wird projiziert oder es wird die Meldung „No Signal“ (Kein Signal) angezeigt</p>	<ol style="list-style-type: none"> <li>1. Die Betriebsanzeige leuchtet. Wenn sie nicht leuchtet, dann überprüfen Sie, ob der Projektor am Stromnetz angeschlossen ist und ob die Netzsteckdose Strom führt. Drücken Sie danach die Ein/Aus-Taste des Projektors.</li> <li>2. Überprüfen Sie, ob die Objektivabdeckung entfernt wurde.</li> <li>3. Überprüfen Sie, ob die Kabel fest sitzen und ob sie wie in der Bedienungsanleitung beschrieben angeschlossen sind.</li> <li>4. Möglicherweise ist nicht die richtige Bildquelle eingestellt. Drücken Sie die Taste Source der Bedienleiste des Geräts oder auf der Fernbedienung, um die richtige Einstellung auszuwählen.</li> <li>5. Überprüfen Sie im Abschnitt Menu (Menü) unter Video input signal (Videoeingangssignal), ob die Einstellungen richtig sind.</li> </ol>
<p>Die Projektorlampe schaltet sich nach einer gewissen Zeit aus</p>	<p>Leuchtet die LED-Warnanzeige Rot? Wenn ja, dann ist der Projektor überhitzt, wodurch die Lampe automatisch ausgeschaltet wird.</p> <ol style="list-style-type: none"> <li>1. Lassen Sie den Projektor einen Moment abkühlen.</li> <li>2. Wenn er abgekühlt ist, dann überprüfen Sie, ob irgendwas die Lüftungsschlitze blockiert.</li> <li>3. Überprüfen Sie, ob der Luftfilter sauber ist und reinigen Sie ihn bei Bedarf.</li> <li>4. Schalten Sie den Projektor ein.</li> </ol> <p>Wenn das Problem weiterhin besteht, dann setzen Sie sich zwecks weiterer Unterstützung mit Ihrem Supportdienstleister in Verbindung.</p>
<p>Das projizierte Bild ist oben oder unten breiter</p>	<p>Das ist der sogenannte Trapezeffekt, der dann auftritt, wenn der Projektionsstrahl nicht genau senkrecht auf die projizierte Bildfläche trifft. Benutzen Sie die integrierte Trapezkorrektur des Projektors, um dieses Problem zu beheben.</p>
<p>Punkte auf dem projizierten Bild</p>	<p>Benutzen Sie einen kleinen Staubsauger, um das Objektiv zu reinigen. Wenn durch die Reinigung das Problem nicht beseitigt werden kann, dann setzen Sie sich zwecks weiterer Unterstützung mit Ihrem Supportdienstleister in Verbindung.</p>
<p>Die Bildhelligkeit ist schwach</p>	<p>Dieser Effekt kann durch zu helles Umgebungslicht im Raum hervorgerufen werden. Sollte dies nicht zutreffen, dann müssen Sie sehr wahrscheinlich die Projektorlampe austauschen.</p>

## Garantie

Lenco bietet Leistungen und Garantien im Einklang mit Europäischem Recht. Im Falle von Reparaturen (sowohl während als auch nach Ablauf der Garantiezeit) sollten Sie deshalb Ihren Einzelhändler kontaktieren.

Wichtiger Hinweis: Es ist nicht möglich, Produkte für Reparaturen direkt an Lenco zu schicken.

Wichtiger Hinweis: Wenn dieses Gerät für welchen Grund auch immer durch ein nicht offizielles Service-Center geöffnet wurde oder durch dieses Service-Center darauf zugegriffen wurde, erlischt die Garantie.

Dieses Gerät ist nicht für professionelle Zwecke geeignet. Falls das Gerät für professionelle Zwecke eingesetzt wird, erlöschen alle Garantieverpflichtungen seitens des Herstellers.

## Haftungsausschluss

Aktualisierungen der Firmware und/oder Hardware-Komponenten werden regelmäßig durchgeführt. Aus diesem Grund können einige der Anleitungen, Spezifikationen und Abbildungen in dieser Dokumentation zu dem Ihnen vorliegendem Gerät leicht abweichen. Alle in diesem Handbuch beschriebenen Elemente dienen nur zur Illustration und treffen auf Ihre individuelle Situation möglicherweise nicht zu. Aus der in diesem Handbuch getätigten Beschreibung können keine Rechtsansprüche oder Leistungsanforderungen geltend gemacht werden.

## Entsorgung des Altgeräts



Dieses Symbol zeigt an, dass das entsprechende Produkt oder dessen Akku/Batterie in Europa nicht mit dem normalen Hausmüll entsorgt werden darf. Um die ordnungsgemäße Abfallbehandlung des Produkts und dessen Akku/Batterie zu gewährleisten, müssen diese im Einklang mit allen anwendbaren örtlichen Vorschriften zur Entsorgung von Elektrogeräten und Akkus/Batterien entsorgt werden. Dabei helfen Sie, natürliche Ressourcen zu schonen und Umweltschutzstandards zur Verwertung und Entsorgung von Altgeräten aufrecht zu halten (Waste Electrical and Electronic Equipment Directive).

## Service

Besuchen Sie bitte für weitere Informationen und unseren Kundendienst unsere Homepage [www.lenco.com](http://www.lenco.com)

Lenco Benelux BV, Thermiekstraat 1a, 6361 HB Nuth, The Netherlands.

**ATTENTION :**

L'utilisation de commandes ou de réglages ou l'exécution de procédures autres que ceux spécifiés dans ce manuel peut entraîner une exposition à des rayonnements dangereux.

Cet appareil ne doit pas être réglé ou réparé par quiconque d'autre que du personnel qualifié.

**PRÉCAUTIONS AVANT UTILISATION****GARDEZ CES INSTRUCTIONS À L'ESPRIT :**

1. N'utilisez pas cet appareil près de l'eau.
2. Nettoyez-le uniquement avec un chiffon doux légèrement humide.
3. Ne couvrez pas et n'obturez pas les ouvertures de ventilation. Lorsque vous placez l'appareil sur une étagère, laissez 5 cm (2") d'espace libre tout autour de l'appareil.
4. Installez-le conformément au mode d'emploi fourni.
5. \* Ne marchez pas sur l'adaptateur secteur ou ne le coincez pas. Faites très attention, en particulier près des fiches et du point de sortie du câble. Ne placez pas d'objets lourds sur l'adaptateur secteur, car ils pourraient l'endommager. Gardez l'appareil hors de portée des enfants ! Ils pourraient se blesser gravement s'ils jouent avec le câble d'alimentation.
6. \* Débranchez cet appareil pendant les orages ou lorsqu'il n'est pas utilisé pendant une longue durée.
7. Gardez l'appareil à l'écart des sources de chaleur telles que des radiateurs, chauffages, fours, bougies et autres produits générant de la chaleur ou une flamme nue.
8. Évitez d'utiliser l'appareil à proximité de champs magnétiques puissants.
9. Des décharges électrostatiques peuvent perturber le fonctionnement normal de cet appareil. Quand cela se produit, il suffit de réinitialiser et de redémarrer l'appareil en suivant le mode d'emploi. Pendant le transfert de fichiers, manipulez l'appareil avec précaution et faites-le fonctionner dans un environnement sans électricité statique.
10. Mise en garde ! N'introduisez jamais un objet dans l'appareil par les ouvertures et les fentes de ventilation. Étant donné que des tensions élevées sont présentes à l'intérieur du produit, l'insertion d'un objet peut entraîner une électrocution et/ou court-circuiter les composants internes. Pour les mêmes raisons, ne versez pas de l'eau ou un liquide sur le produit.
11. Ne l'utilisez pas dans des endroits humides tels qu'une salle de bain, une cuisine pleine de vapeur ou à proximité d'une piscine.

12. N'utilisez pas cet appareil lorsque de la condensation est possible.
13. Bien que ce dispositif soit fabriqué avec le plus grand soin et contrôlé à plusieurs reprises avant de quitter l'usine, il est toujours possible que des problèmes se produisent, comme avec tous les appareils électriques. Si l'appareil émet de la fumée ou s'il y a une accumulation de chaleur excessive ou un phénomène inattendu, débranchez immédiatement la fiche d'alimentation du secteur.
14. Cet appareil doit fonctionner avec la source d'alimentation indiquée sur la plaque signalétique. Si vous n'êtes pas sûr du type d'alimentation utilisé chez vous, consultez votre revendeur ou le fournisseur d'électricité local.
15. \* La prise secteur doit être installée près de l'appareil et doit être facilement accessible.
16. \* Ne surchargez pas les prises de courant ou les rallonges. Une surcharge peut entraîner un incendie ou une électrocution.
17. \* Les appareils à la norme de construction de classe 1 doivent être branchés à une prise de courant disposant d'une connexion protectrice à la terre.
18. \* Les appareils à la norme de construction de classe 2 ne nécessitent pas de connexion à la terre.
19. Tenez-le à l'abri des rongeurs. Les rongeurs adorent mordre les cordons d'alimentation.
20. \* Tirez toujours sur la fiche pour débrancher le cordon de la prise secteur. Ne tirez pas sur le cordon d'alimentation. Cela pourrait provoquer un court-circuit.
21. Évitez de placer l'appareil sur des surfaces sujettes aux vibrations ou aux chocs.
22. Pour nettoyer l'appareil, servez-vous d'un chiffon doux et sec. N'utilisez pas de solvant ni d'autre liquide à base de pétrole. Pour enlever les taches importantes, vous pouvez vous servir d'un chiffon humide imbibé d'une solution de détergent diluée.
23. Le fournisseur n'est pas responsable des dommages ou pertes de données causés par un dysfonctionnement, une utilisation abusive, une modification de l'appareil ou un remplacement de la batterie.
24. N'interrompez pas la connexion lorsque l'appareil formate ou transfère des fichiers. Sinon, les données pourraient être endommagées ou perdues.
25. Si l'appareil a une fonction de lecture USB, il faut brancher la clé USB directement sur l'appareil. N'utilisez pas de rallonge USB, car cela peut causer des interférences provoquant une perte de données.
26. L'appareil ne doit pas être exposé à des écoulements ou des éclaboussures et aucun objet contenant un liquide, tel qu'un vase, ne doit être posé sur ou près de l'appareil.
27. \* Pour que l'alimentation soit parfaitement déconnectée, la fiche d'alimentation de l'appareil doit être débranchée de la prise secteur.

28. Si l'appareil a la possibilité de fonctionner sur batterie, n'exposez pas la batterie à une chaleur extrême telle que les rayons du soleil, le feu ou toute autre chaleur.
29. Veuillez considérer les questions environnementales lors de la mise au rebut des piles.
30. L'appareil doit être utilisé uniquement dans des conditions climatiques modérées, évitez un environnement extrêmement froid ou chaud.
31. La plaque signalétique se situe en dessous ou à l'arrière de l'appareil.
32. Cet appareil n'est pas destiné à être utilisé par des personnes (enfants compris) souffrant de handicaps physiques, sensoriels ou mentaux, ou manquant d'expérience et de connaissances, sauf si elles sont sous surveillance ou ont reçu des instructions sur l'utilisation correcte de l'appareil par la personne qui est responsable de leur sécurité.
33. Ce produit est réservé à un usage non professionnel, et non pas à un usage commercial ni industriel.
34. Vérifiez que l'appareil est en position stable. La garantie ne couvre pas les dégâts occasionnés par l'utilisation de cet appareil en position instable ou par la non-observation de tout autre avertissement ou précaution contenus dans ce mode d'emploi.
35. Ne retirez jamais le boîtier de l'appareil.
36. Ne placez jamais cet appareil sur un autre appareil électrique.
37. N'utilisez et ne rangez pas ce produit dans un endroit ensoleillé, chaud, très poussiéreux ou soumis à des vibrations excessives.
38. Ne laissez pas les sacs en plastique à la portée des enfants.
39. Utilisez uniquement les accessoires recommandés par le fabricant.
40. Confiez l'entretien et les réparations à un personnel qualifié. Une réparation est nécessaire lorsque l'appareil a été endommagé de quelque façon que ce soit, par exemple lorsque le cordon d'alimentation ou la prise sont endommagés, lorsqu'un liquide a été renversé ou des objets ont été introduits dans l'appareil, lorsque l'appareil a été exposé à la pluie ou à l'humidité, lorsqu'il ne fonctionne pas correctement ou lorsque l'appareil est tombé.
41. \*N'utilisez pas un cordon ou une fiche d'alimentation endommagé ni une prise desserrée. Vous risqueriez de causer un incendie ou une décharge électrique.
42. Une exposition prolongée aux sons puissants des lecteurs personnels de musique peut entraîner une perte temporaire ou définitive de l'ouïe.

## **INSTALLATION**

- Déballez toutes les pièces et enlevez le matériau de protection.
- \*Ne connectez pas l'unité au secteur avant d'avoir vérifié la tension du secteur et avant d'avoir effectué toutes les autres connexions.

\* Ces instructions s'appliquent uniquement aux produits utilisant un câble d'alimentation ou un adaptateur secteur.

## Contenu de l'emballage



Unité principale



Télécommande



Adaptateur d'alimentation secteur

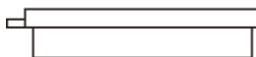

Cache de l'objectif



Mode d'emploi

## Enlever et remettre le cache de l'objectif

Retirez le cache de l'objectif avant toute utilisation

Fermez le cache de l'objectif après utilisation.



EN	FR
REMOVE	ENLEVER
LENS COVER	CACHE DE L'OBJECTIF
CLOSE	REMETTRE

## Placement de votre projecteur

Le projecteur peut être installé selon quatre configurations différentes (voir photo ci-dessous) :

Montage sur une table à l'avant :

Sélectionnez cette position quand le projecteur **est placé devant** l'écran. C'est la façon la plus courante de positionner le projecteur pour des raisons d'installation rapide et de portabilité.

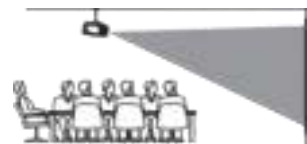

TABLE À L'AVANT

Montage au plafond à l'avant :

Sélectionnez cette position **quand le projecteur est monté à l'envers au plafond devant l'écran**.

**REMARQUE** : Un support de projecteur est nécessaire pour monter le projecteur au plafond.



PLAFOND À L'AVANT

Montage sur une table à l'arrière :

Sélectionner cette position si vous voulez placer le projecteur derrière l'écran.

**REMARQUE** : Un écran de projection arrière est nécessaire.



TABLE À L'ARRIÈRE

Montage au plafond à l'arrière :

Sélectionnez cette position **quand le projecteur est monté à l'envers au plafond derrière l'écran**.

**REMARQUE** : Un support de projecteur et un écran de projection arrière sont nécessaires pour monter le projecteur au plafond.



PLAFOND À L'ARRIÈRE

## Réduire la distorsion de l'image

Il est recommandé de déplacer le projecteur de manière à ce qu'il soit au plus près du centre de l'écran.

Carré/rectangle

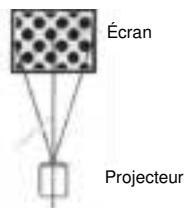

Écran

Projecteur



## Distance entre le projecteur et l'écran

Mesurez la distance entre le projecteur et l'endroit où vous souhaitez positionner l'écran. Elle représente la distance de projection et la diagonale d'écran exprimée en centimètres.

Diagonale de l'écran en cm	Distance de projection en cm
94	116
114	135
127	151
152	181
183	215
254	360

## Placement de votre projecteur au plafond

Lorsque vous montez le projecteur au plafond, assurez-vous d'acheter un support de projecteur recommandé pour cette utilisation et suivez les instructions qui l'accompagnent. Avant d'installer le projecteur au plafond, vérifiez que la structure du plafond peut supporter le poids du projecteur et du support. En cas de doute, demandez l'avis d'un professionnel de l'installation.

**REMARQUE :** Vis et support de projecteur non fournis

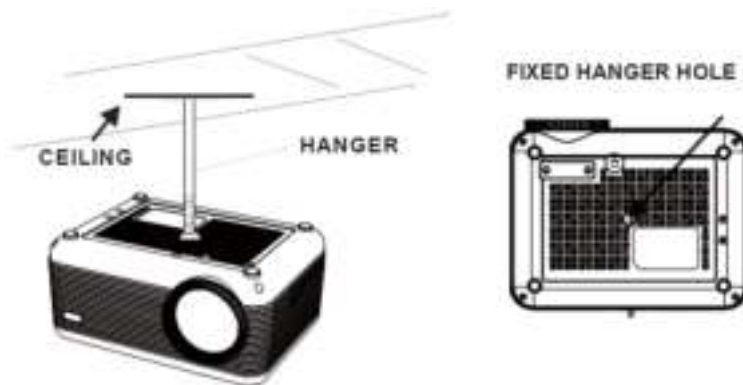

EN	FR
HANGER	SUSPENSION
CEILING	PLAFOND
FIXED HANGER HOLE	TROU DE SUSPENSION FIXE

## Ajuster la position verticale

Observez l'image ci-dessous pour régler la position verticale.

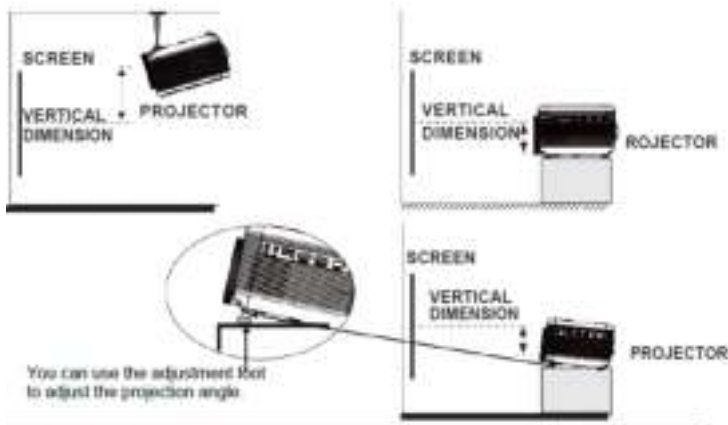

EN	FR
SCREEN	ÉCRAN
PROJECTOR	PROJECTEUR
VERTICAL DIMENSION	DIMENSION VERTICALE
You can use the adjustment foot to adjust the projection angle.	Vous pouvez utiliser la patte de réglage pour régler l'angle de projection.

## Régler la mise au point et la distorsion

Observez l'image ci-dessous pour régler la mise au point et le trapézoïde de l'écran.

Réglez la mise au point en tournant la molette de réglage tout en observant les pixels de l'image près du centre de l'écran. La mise au point optimale est obtenue lorsque les pixels sont clairement visibles. En fonction de la taille de l'écran projeté, la mise au point près des bords de l'écran peut être moins nette qu'au centre de l'écran.

FOCUS ADJ. wheel  
By turning the focus wheel, the image is focused.



EN	FR
<b>FOCUS ADJ. wheel</b>	<b>Molette de RÉGLAGE DE LA MISE AU POINT</b>
By turning the focus wheel, the image is focused.	Tourner la molette de mise au point permet de centrer l'image.

La distorsion d'image apparaît lorsque le faisceau est projeté à l'écran selon un angle. La correction de distorsion permettra de restaurer l'image déformée vers une forme carrée ou rectangulaire.



EN	FR
<b>TRAPEZOIDAL ADJ. wheel</b>	<b>Molette de RÉGLAGE DE LA DISTORSION</b>

## **Commandes de la télécommande**

### **MARCHE/ARRÊT**

Appuyez sur la touche pour ALLUMER/ÉTEINDRE.

### **Muet**

Permet de couper le son du lecteur. Une nouvelle pression remet le son.

### **ALÉATOIRE**

Appuyez sur ce bouton pour lire au hasard le disque chargé.

### **OSD**

Appuyez sur ce bouton pour afficher les informations de l'audio / la vidéo actuelle.

### **Angle**

Sur les DVD pris en charge, maintenez ce bouton enfoncé pour afficher d'autres angles.

### **Sous-titres**

Appuyez brièvement sur ce bouton pour changer de mode de sous-titrage.

### **Répétition**

Appuyez ici à plusieurs reprises pour parcourir les options de répétition du disque chargé.

### **PBC**

Appuyez sur ce bouton pour activer la fonction de contrôle de lecture uniquement pour un disque VCD. Appuyez à nouveau sur ce bouton pour la désactiver.

### **Titre**

Appuyez sur ce bouton pour afficher le menu des titres d'un DVD chargé.

### **Menu DVD**

Appuyez sur ce bouton pour afficher le menu principal d'un DVD chargé.

### **A-B**

Appuyez sur ce bouton pour créer une boucle de répétition sur un DVD chargé.

### **PROGRAMME**

Programmez un disque chargé pour lire des chapitres et des titres ou des pistes dans un ordre précisé.

### **LENT**

Pendant la lecture, appuyez sur le bouton SLOW à plusieurs reprises pour régler la vitesse de ralenti. Appuyez sur le bouton OK pour reprendre.

### **CONFIGURATION**

Appuyez sur ce bouton pour accéder au menu de configuration uniquement en mode DVD.

### **Précédent/suivant**

Appuyez sur ce bouton pour passer d'un chapitre à l'autre ou d'une piste à l'autre.

### **Revenir en arrière/avancer**

Appuyez sur ces boutons pour rechercher une piste ou un chapitre particulier.

### **Flèches (Haut/Bas/Gauche/Droite)/OK**

Appuyez sur ce bouton pour naviguer et confirmer les sélections dans Settings (Réglages) et les autres menus.

### **SOURCE**

Appuyez sur ce bouton pour sélectionner la source multimédia (AV/HDMI 1/HDMI 2/VGA/DVD/MEDIA PLAYER (LECTEUR MULTIMÉDIA)).

### **DVD**

Appuyez sur ce bouton pour accéder une fois au mode lecteur DVD dans une autre source.

**MENU**

Appuyez sur ce bouton pour accéder au menu des réglages du projecteur.

**QUITTER**

Appuyez sur ce bouton pour quitter le menu du projecteur ou la lecture audio/vidéo.

**Lecture/pause**

Appuyez ici pour lire ou interrompre la lecture audio/vidéo.

**ARRÊT**

Permet d'arrêter la lecture audio/vidéo/photo.

**RETOURNER**

Appuyez sur ce bouton pour faire pivoter/mettre en miroir l'écran du projecteur.

**Audio**

Appuyez ici pour changer les canaux audio disponibles fournis par le disque.

**VOL +**

Permet d'augmenter le volume.

**VOL -**

Permet de baisser le volume.

**Boutons numériques de 0 à 9**

Saisissez le chapitre/titre à jouer.

**Aller à**

Permet d'accéder à un numéro de chapitre ou de piste spécifique. Utilisez le bouton Lecture pour commencer la lecture.

**Zoomer**

Pour les films/vidéos, appuyez sur ce bouton pour accéder à la fonction de zoom, vous pouvez sélectionner 2x, 3x, 4x, 1/2, 1/3, 1/4.

Pour les photos, appuyez sur ce bouton pour alterner entre les zoom 100 %, 125 %, 150 %, 200 %, 75 %, 50 % et le mode normal.

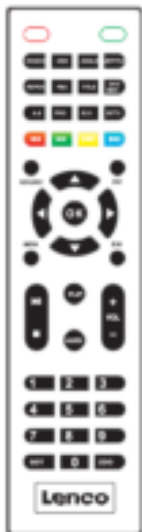

## Installer/enlever les piles de la télécommande

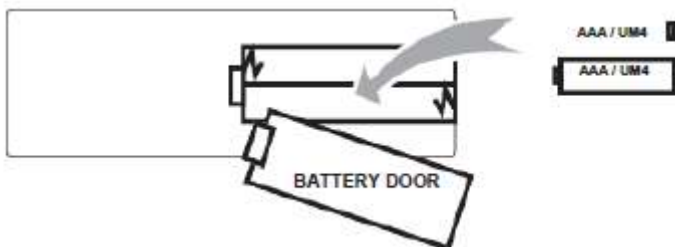

EN	FR
BATTERY DOOR	CACHE DES PILES
AAA/UM4	AAA/UM4

Retirez le couvercle du compartiment à piles à l'arrière de votre télécommande en le faisant glisser avec précaution pour l'ouvrir. Le couvercle du compartiment à piles peut être soulevé à ce moment. Mettez en place les piles appropriées (non fournies) en respectant la polarité. Puis, remplacez le couvercle.

### **REMARQUE :**

- Les piles ne doivent pas être exposées à une chaleur excessive comme celle résultant **d'une exposition directe aux rayons du soleil** ou aux flammes.
- **Assurez-vous de vérifier la polarité lors de l'installation des piles.**
- Ne mélangez pas les piles neuves et usagées.

- Utilisez uniquement des piles de type AAA/LR03/UM4.
- Ne jetez pas les piles au feu, car elles pourraient exploser. N'essayez jamais de recharger les piles à usage unique.

## Explication

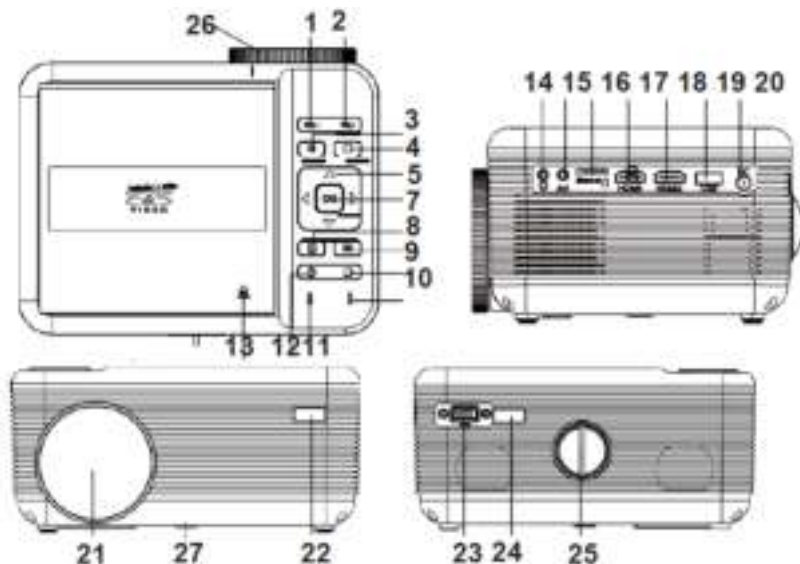

1. VOLUME -
2. VOLUME +
3. LECTURE/PAUSE
4. ARRÊT
5. Boutons de NAVIGATION
6. OK
7. Bouton SOURCE
8. Bouton MENU
9. Bouton RETOUR
10. Témoin de marche
11. Témoin de veille
12. Bouton MARCHÉ/ARRÊT
13. Permet d'ouvrir le couvercle du compartiment du disque
14. Sortie CASQUE
15. Prise AV

16. Carte Micro SD
17. Port HDMI 1
18. Port HDMI 2
19. Port USB (Lecteur multimédia)
20. Prise d'entrée CC
21. VITRE
22. Fenêtre IR (façade)
23. Port VGA
24. Fenêtre IR (arrière)
25. Molette de RÉGL. DE LA DISTORSION
26. Molette de RÉGL. DE LA MISE AU POINT
27. Molette de RÉGL. DE L'ANGLE

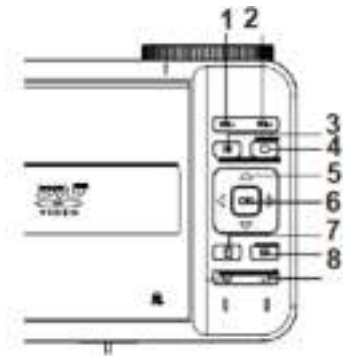

1. Vol - : Permet de baisser le volume.
2. Vol + : Permet d'augmenter le volume.
3. Lecture/pause : Appuyez ici pour lire ou interrompre la lecture audio/vidéo.
4. Arrêt : Permet d'arrêter la lecture audio/vidéo/photo.
- 5-6. Flèches (HAUT/BAS/GAUCHE/DROITE)/OK : Appuyez sur ce bouton pour naviguer sur le menu à l'écran et effectuer des sélections.
7. Source : Appuyez sur ce bouton pour sélectionner la source.



Prise secteur

8. Menu : Appuyez sur ce bouton pour accéder au menu des réglages du projecteur.
9. Retour : Appuyez sur ce bouton pour revenir à la page ou au réglage précédent du menu à l'écran.



## **Installer l'adaptateur secteur**

Observez l'image ci-dessous pour brancher l'adaptateur secteur

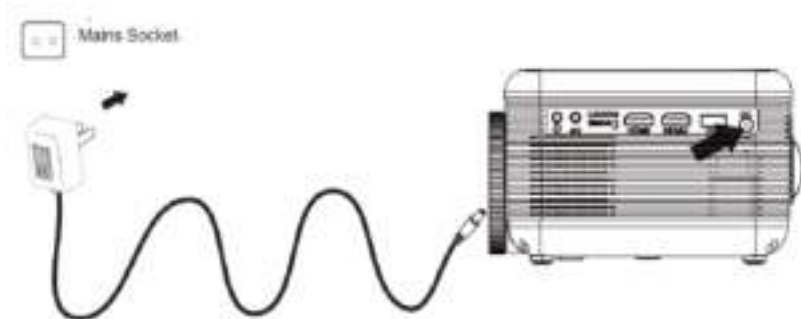

Connectez **D'ABORD** la petite extrémité de l'adaptateur. Branchez le corps de l'adaptateur à la prise de courant.



Prise secteur

## **Brancher le câble HDMI pour afficher l'image sur l'écran du projecteur**

Observez l'image ci-dessous pour brancher un appareil pourvu d'un câble HDMI.

1. Éteignez le projecteur avant de brancher le câble HDMI.
2. Après avoir effectué le branchement, appuyez sur le bouton  pour allumer le projecteur, le témoin d'alimentation devient VERT à ce moment
3. Appuyez sur le bouton /SOURCE pour accéder au mode HDMI et la vidéo de l'appareil HDMI s'affichera sur l'écran de projection. Il y a 2 entrées HDMI, l'interface HDMI1 correspond à HDMI 1 en mode SOURCE, et l'interface HDMI2 correspond à HDMI 2 en mode SOURCE.
4. Appuyez sur le bouton  pour éteindre l'appareil.

**Entrée de signal HDMI HD : cette interface peut être sortie**

## avec la sortie HDMI du lecteur HD à la connexion

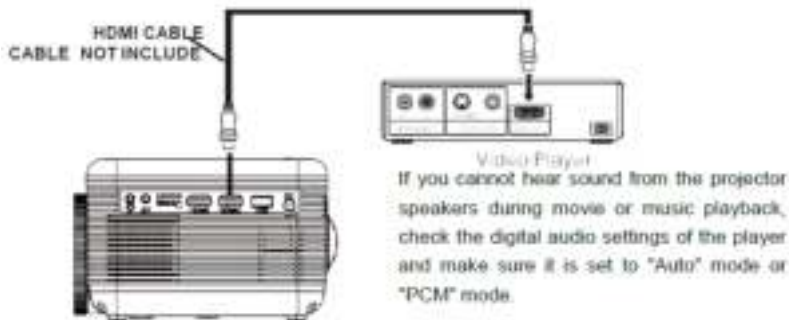



EN	FR
HDMI CABLE	CÂBLE HDMI
CABLE NOT INCLUDE	CÂBLE NON FOURNI
Video Player	Lecteur vidéo
If you cannot hear sound from the projector speakers during movie or music playback, check the digital audio settings of the player and make sure it is set to "Auto" mode or "PCM" mode.	Si vous ne parvenez pas à entendre le son des haut-parleurs du projecteur pendant la lecture de film ou l'écoute de musique, vérifiez les paramètres de l'audio numérique du lecteur et assurez-vous que celle-ci est réglée sur le mode « Auto » ou « PCM ».

- **Utiliser un câble HDMI MHL :**  
Ce projecteur est compatible avec les câbles MHL : cela signifie que vous pouvez connecter votre smartphone ou votre tablette (si compatible MHL) et diffuser en HD sur le projecteur avec un câble MHL (non fourni).
- **Utiliser Chromecast**  
Les connecteurs HDMI sont compatibles avec l'utilisation d'un dongle Chromecast pour vous permettre de diffuser sans fil à partir de votre smartphone ou tablette.

## Connecter une source AV

Observez l'image ci-dessous pour brancher un appareil pourvu d'un câble AV.

1. Éteignez l'appareil avant de brancher le câble AV.
2. Servez-vous du câble AV pour connecter **un dispositif** comme illustré dans l'image ci-dessous.
3. Après avoir effectué le branchement, appuyez sur le bouton  pour allumer le projecteur, le témoin d'alimentation devient VERT à ce moment
4. Appuyez sur le bouton  **SOURCE** pour accéder au mode AV et la vidéo de l'appareil AV s'affichera sur l'écran **de** projection.



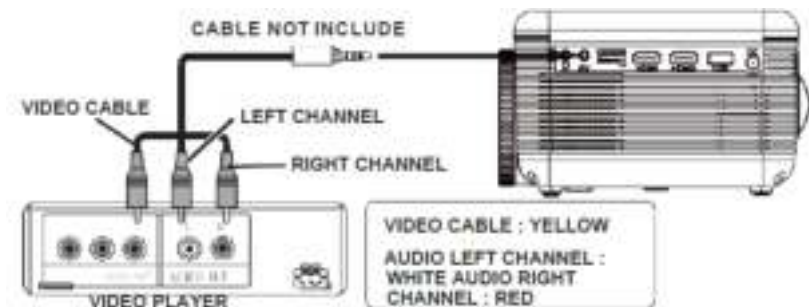

5. Appuyez sur le bouton  pour éteindre l'appareil.



EN	FR
CABLE NOT INCLUDE	CÂBLE NON FOURNI
VIDEO CABLE	CÂBLE VIDÉO
VIDEO PLAYER	LECTEUR VIDÉO
LEFT CHANNEL	CANAL GAUCHE
RIGHT CHANNEL	CANAL DROIT
VIDEO CABLE: YELLOW	CÂBLE VIDÉO : JAUNE
AUDIO LEFT CHANNEL: WHITE	CANAL AUDIO GAUCHE : BLANC
AUDIO RIGHT CHANNEL: RED	CANAL AUDIO DROIT : ROUGE

## **Connecter une source VGA**

Observez l'image ci-dessous pour brancher un appareil pourvu d'un câble VGA.

1. Éteignez le projecteur avant de brancher le câble VGA.
2. Appuyez sur le bouton  pour couper l'alimentation de votre projecteur avant d'effectuer le branchement.
3. Après avoir effectué le branchement, appuyez sur le bouton  pour allumer le projecteur, le témoin d'alimentation devient VERT à ce moment
4. Appuyez sur le bouton  **SOURCE** pour accéder au mode VGA et la vidéo de l'appareil VGA s'affichera sur l'écran de projection.
5. Appuyez sur le bouton  pour éteindre l'appareil.

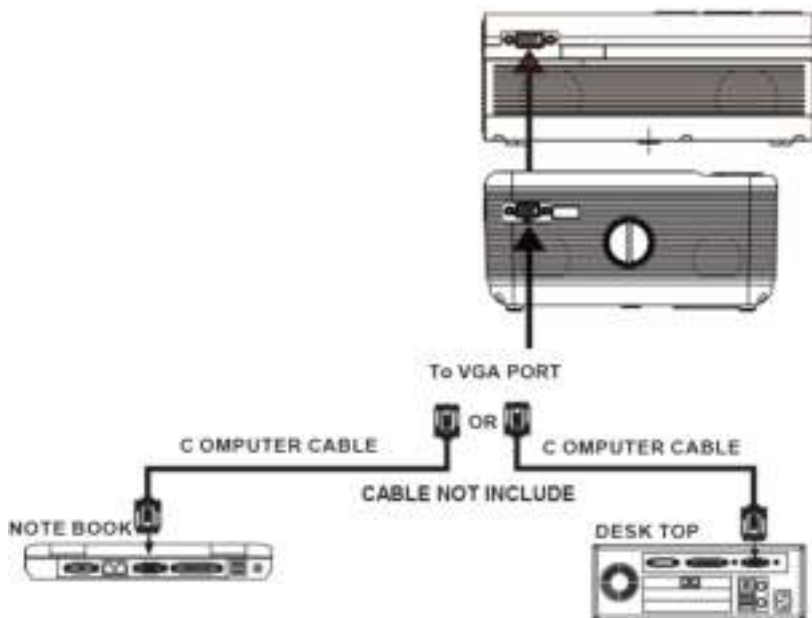

EN	FR
To VGA PORT	Vers le port VGA
C COMPUTER CABLE	CÂBLE D'ORDINATEUR
OR	OU
CABLE NOT INCLUDE	CÂBLE NON FOURNI
NOTE BOOK	ORDINATEUR PORTABLE
DESK TOP	ORDINATEUR DE BUREAU

**Veillez consulter le tableau suivant pour régler le signal de sortie de l'ordinateur**

Type	Résolution		Fréquence	Fréquence de champ
PC	VGA	640 x 480	31,5	60
			34,7	70
			37,9	72
			37,5	75
	SVGA	800 x 600	31,4	50
			35,1	56
			37,9	60
			46,6	70
	XGA	1024 x 768	48,1	72
			46,9	75
			40,3	50
			48,4	60

### **Connecter un dispositif audio (sortie auxiliaire/sortie ligne/écouteurs)**

Observez l'image ci-dessous pour brancher un appareil pourvu d'un câble audio.

1. Appuyez sur le bouton  pour couper l'alimentation de votre projecteur avant d'effectuer le branchement.
2. Utilisez le câble audio pour relier les appareils comme l'illustre l'image ci-dessous.
3. Après avoir relié les deux appareils, vous entendrez l'appareil connecté émettre le son.
4. Éteignez les deux appareils après utilisation.

### **Amplificateur de station**

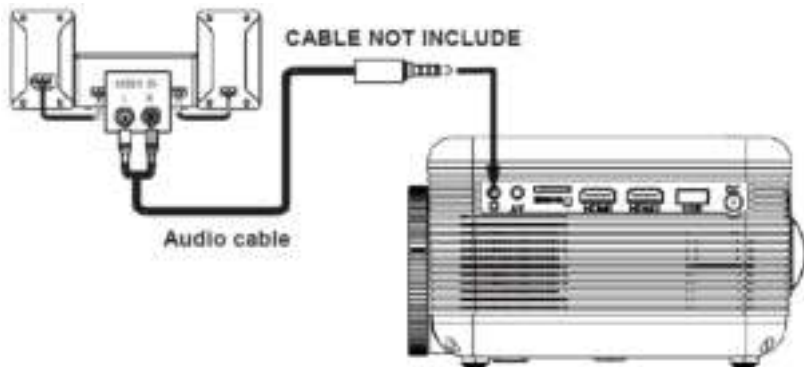

EN	FR
CABLE NOT INCLUDE	CÂBLE NON FOURNI
Audio cable	Câble audio

## **Connexion de clé USB et de carte Micro SD « TF »**

Observez l'image pour connecter une clé USB et une carte Micro SD.



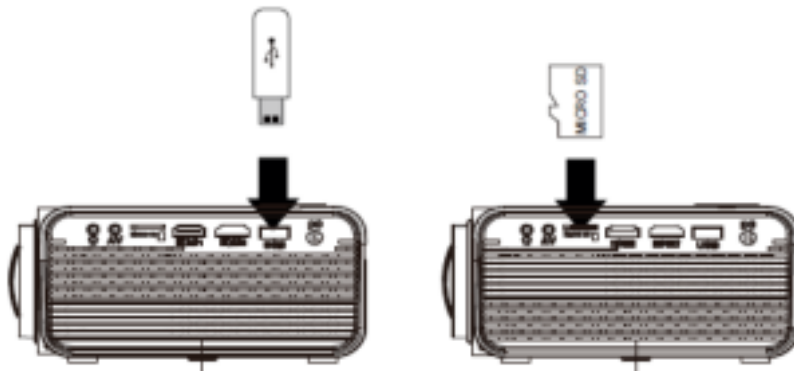











Éteignez le projecteur avant de connecter la clé USB/carte Micro SD.









MICRO SD

### **Utiliser une carte Micro SD ou une clé USB**



Connectez le dispositif USB/Micro SD :

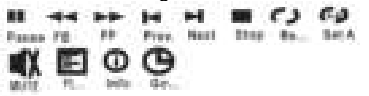

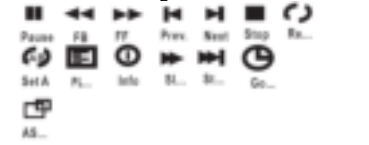

1. Éteignez l'appareil avant de connecter la clé USB/carte Micro SD.
2. Branchez le dispositif USB au port USB.
3. Après avoir effectué le branchement, appuyez sur le bouton  pour allumer le projecteur, le témoin d'alimentation devient VERT à ce moment.
4. Appuyez sur le bouton /SOURCE pour saisir et utiliser les boutons  pour rechercher le mode MEDIAPLAYER (LECTEUR MULTIMÉDIA).
5. Après la sélection, utilisez les boutons  pour rechercher l'icône MUSIC/PHOTO/MOVIE (MUSIQUE/PHOTO/FILM) et appuyez sur le bouton  pour accéder, si nécessaire, utilisez le bouton  pour sélectionner une Micro SD ou une clé USB et appuyez sur le bouton  pour accéder.
6. Utilisez les boutons  pour rechercher le fichier approprié et appuyez sur le bouton  pour prévisualiser le fichier de lecture, puis sur le bouton  de l'appareil ou le bouton  de la télécommande pour démarrer la lecture.
7. Appuyez sur le bouton  pour rechercher rapidement en avant et en arrière.
8. Appuyez sur le bouton  pour rechercher le fichier suivant ou précédent.
9. Pendant la lecture, appuyez sur le bouton  pour interrompre et une nouvelle fois pour reprendre.

REMARQUE : Retirez la carte microSD/clé USB, appuyez sur le bouton  pour d'abord éteindre.

Sous-menu de l'écran Photo	
<p>1. Pendant le visionnage de photos, appuyez sur le bouton  pour afficher plus de fonctions (figure 1).</p> <p>2. Utilisez le bouton ◀/▶ pour sélectionner une icône et appuyez sur le bouton  pour exécuter une fonction particulière.</p>	<p>Figure 1</p> 
Sous-menu de l'écran Music (Musique)	
<p>3. Pendant l'écoute de la musique, appuyez sur le bouton  pour afficher plus de fonctions (figure 2).</p> <p>4. Utilisez le bouton ◀/▶ pour sélectionner une icône et appuyez sur le bouton  pour exécuter une fonction particulière.</p>	<p>Figure 2</p> 
Sous-menu de l'écran Movie (Film)	
<p>5. Pendant le visionnage de films, appuyez sur le bouton  pour afficher plus de fonctions (figure 3).</p> <p>6. Utilisez le bouton ◀/▶ pour sélectionner une icône et appuyez sur le bouton  pour exécuter une fonction particulière.</p>	<p>Figure 3</p> 

## Utilisation de la lecture DVD

1. Appuyez sur le bouton  pour allumer le projecteur, le témoin d'alimentation devient VERT à ce moment.
2. Appuyez sur le bouton /SOURCE pour saisir et utiliser les boutons  pour rechercher le mode DVD.
3. Ouvrez le couvercle du compartiment de disque et insérez un disque DVD ou CD lisible, assurez-vous que le côté étiquette est tourné vers le haut, puis refermez le couvercle.
4. Le lecteur analysera le disque, puis la lecture démarrera automatiquement.

5. Si un menu de disque apparaît à l'écran, reportez-vous à la section « Utilisation du menu de disque » pour plus de détails.
6. Appuyez sur le bouton   pour rechercher rapidement en avant et en arrière.
7. Appuyez sur le bouton   pour rechercher le fichier suivant ou précédent.
8. Pendant la lecture, appuyez sur le bouton  pour interrompre et une nouvelle fois pour reprendre.

## Utilisation de la lecture Bluetooth

### Appairage de haut-parleurs ou de barre de son sans fil Bluetooth

**REMARQUE : Le Bluetooth est activé par défaut lorsque le projecteur s'allume la première fois. Le Bluetooth peut être activé ou désactivé dans le menu OPTIONS.**

1. Activez le Bluetooth sur le récepteur (haut-parleurs externes, barre de son, etc.) auquel vous souhaitez vous connecter. *Les appareils tels que les smartphones, tablettes, ou ordinateurs ne sont pas des récepteurs Bluetooth et ne se connecteront pas au projecteur. Pour éliminer toute confusion, vous devez désactiver le Bluetooth sur tous les récepteurs auxquels vous ne souhaitez pas vous connecter.*
2. Allumez le projecteur et assurez-vous que le Bluetooth du projecteur est activé (lire la remarque ci-dessus). Le projecteur commence la recherche des périphériques Bluetooth à proximité pour s'y connecter, et entamera automatiquement l'appairage.
3. Lorsque l'appairage a réussi, le récepteur Bluetooth devrait indiquer qu'il est connecté, habituellement avec une sonnerie ou un autre bruit audible. *Consultez le manuel de votre récepteur Bluetooth pour plus d'informations.*
4. Lorsque la connexion a réussi, le projecteur affiche le nom du récepteur Bluetooth sur la partie supérieure droite de l'écran du Main Menu (Menu Principal), et le son joué par le projecteur sera entendu à travers le récepteur Bluetooth.

Après l'appairage initial, le projecteur et les haut-parleurs Bluetooth vont rester appairés à moins que l'utilisateur ne les dissocie manuellement, ou que l'appairage soit effacé à la suite d'une réinitialisation de l'un des appareils. Si cela se produit ou vous constatez que l'un ou l'autre appareil n'arrive pas à se connecter, répétez les étapes ci-dessus.

Remarque : Si des dispositifs externes sont connectés avec un câble VGA, **seules les images vidéo sont transmises (sans son). L'option Bluetooth ne peut pas être utilisée en mode VGA.**

OSD Language (Langue Français OSD) Bluetooth Restore Factory Default (Rétablir les réglages d'usine)
---



<b>Panel Rotate (Rotation du panneau Info (Information)      0</b>
--

## Utilisation du menu du projecteur 1.0

Appuyez sur le bouton  pour accéder au menu du projecteur. Appuyez de nouveau pour revenir à l'état précédent.

Picture Mode (Mode Image)	Standard
Contrast (Contraste)	50
Brightness (Luminosité)	50
Color (Couleur)	50
Sharpness (Netteté)	50
Tint (Teinte)	50
Color Temperature (Température de couleur)	Medium (Intermédiaire)
Aspect Ratio (Rapport de l'écran)	Auto (Automatique)
Noise Reduction (Réduction du bruit)	Middle (Intermédiaire)
Écran	

Utilisez les boutons  pour sélectionner une rubrique. La rubrique sélectionnée s'affiche dans le coin supérieur droit de l'écran.

### 1. Picture Mode (Mode Image)

Permet de sélectionner Vivid (Vif), User (custom) [Utilisateur (personnalisé)], Soft (Tamisé), ou Standard

### 2. Contrast (Contraste), Brightness (Luminosité), etc.

Permet de régler l'image en mode « User (Utilisateur) » pour régler ces paramètres. La teinte ne peut être réglée que pour les entrées AV et NTSC.

### 3. Color Temperature (Température de couleur)

Permet de sélectionner Warm, Cool ou Medium (Chaud, Froid, ou Intermédiaire).

### 4. Aspect Ratio (Rapport de l'écran)

Sélectionnez zoom 2, zoom 1, 16:9, 4:3, Auto, Panorama.

### 5. Noise Reduction (Réduction du bruit)

Permet de sélectionner Off, Low, Middle, High ou Default (Désactivé, Faible, Moyen, Élevé ou Valeur par défaut)

### 6. Écran

Ce réglage n'est possible qu'en mode VGA.

Temp. de couleur... (température)	
Customer define (Défini par l'utilisateur)	Parameter (Paramètre)
red (rouge)	0-100
blue (bleu)	0-100
green (vert)	0-100

Aspect Ratio (Rapport de l'écran)	
4:3	Le signal présente une image de projection au format 4:3.

16:9	Le signal présente une image de projection au format 16:9.
------	--

## **Utilisation du menu du projecteur 2.0**

Appuyez sur le bouton  pour accéder au menu du projecteur. Appuyez de nouveau pour revenir à l'état précédent.

<b>Sound Mode (Mode Son)</b>	<b>Standard</b>
<b>Treble (Aigu)</b>	<b>50</b>
<b>Bass (Grave)</b>	<b>50</b>
<b>Balance</b>	<b>0</b>
<b>Auto Volume (Volume automatique)</b>	<b>Off (Dés)</b>
<b>Surround Sound (Son d'ambiance)</b>	<b>Off (Dés)</b>

Utilisez les boutons  pour sélectionner une rubrique. La rubrique sélectionnée s'affiche dans le coin supérieur droit de l'écran.

### **1. Sound Mode (Mode Son)**

Permet de sélectionner Music, Movie, User (custom), Sports, ou Standard [Musique, Film, Utilisateur (personnalisé), Sports, ou Standard].

### **2. Treble, Bass (Aigus, Graves)**

Permet de régler le son en mode « User (Utilisateur) » pour régler ces paramètres.

### **3. Balance**

Permet de régler la balance audio.

### **4. Surround Sound (Son d'ambiance)**

Permet d'activer ou de désactiver le son d'ambiance.

Sound Mode - User (Mode son - Utilisateur)	Parameter (Paramètre)
Treble (Aigu)	0-100
Bass (Grave)	0-100

## Utilisation du menu du projecteur 3.0

Appuyez sur le bouton  pour accéder au menu du projecteur. Appuyez de nouveau pour revenir à l'état précédent.

OSD Language (Langue OSD)	Français
Bluetooth	
Restore Factory Default (Rétablir les réglages d'usine)	
Panel Rotate (Rotation du panneau)	0
Info (Information)	

Utilisez les boutons  pour sélectionner une rubrique. La rubrique sélectionnée s'affiche dans le coin supérieur droit de l'écran.

### 1. **OSD Language (Langue OSD)**

Permet de sélectionner une autre langue, suivez la figure ci-dessous.

### 2. **Bluetooth**

Permet d'activer ou de désactiver le Bluetooth.

### 3. **Restore Factory Default (Rétablir les réglages d'usine)**

Permet de sélectionner Y (O) ou N (N).

### 4. **Panel Rotate (Rotation du panneau)**

Permet de sélectionner rotate 0, rotate 1, rotate 2, rotate 3 (rotation 0, rotation 1, rotation 2, rotation 3).

### 5. **INFO (INFORMATION)**

Permet d'afficher les informations comme illustré ci-dessous.

## CONFIGURATION DU DVD

### Paramètres généraux :

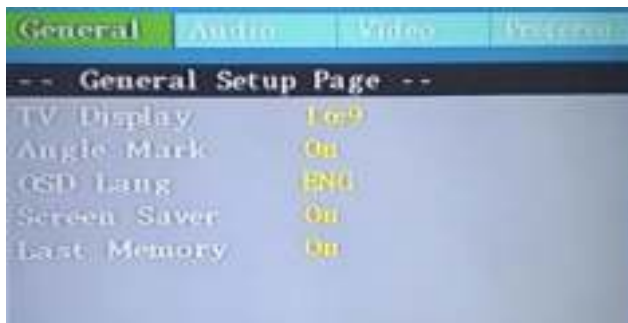

#### **TV Display (Affichage TV) :**

Cela vous permet de définir le format d'image lorsque vous lisez un DVD.

Balayage panoramique 4:3 - un format 4:3 qui coupera les côtés gauche et droit d'un film grand écran. Il est également appelé plein écran.

Panoramique 4:3 - sélectionnez cette option si vous avez un film DVD au format 4:3. L'image complète sera affichée à l'écran avec des barres horizontales noires dans les parties supérieure et inférieure de l'image.

16:9 - Sélectionnez ce format si vous voulez lire un DVD grand écran, le format est indiqué par 16:9.

**Angle Mark (Marques des angles) :** Permet d'afficher les informations actuelles de visualisation de la caméra dans le coin droit de l'écran si elles sont disponibles sur le disque. Notez que cette fonction ne fonctionne qu'avec les disques encodés avec plusieurs angles de caméra.

**OSD Language (Langue OSD) :** Permet de changer la langue du système de lecteur DVD

Screen Saver (Économiseur d'écran) : Utilisez ce paramètre pour activer ou désactiver l'économiseur d'écran après une période d'inactivité prolongée du lecteur DVD.

Last Memory (Se souvenir du dernier endroit) : Réglez cette option sur ON (Activée) pour que, chaque fois que vous éteignez l'appareil ou arrêtez le disque, le dernier point de lecture soit conservé en mémoire. La prochaine fois que vous allumez l'appareil et lisez le même disque, l'appareil reprendra la lecture à ce point.

## Audio Setup (Paramètres AUDIO) :

Ici, vous pouvez modifier la configuration audio du lecteur DVD du projecteur :

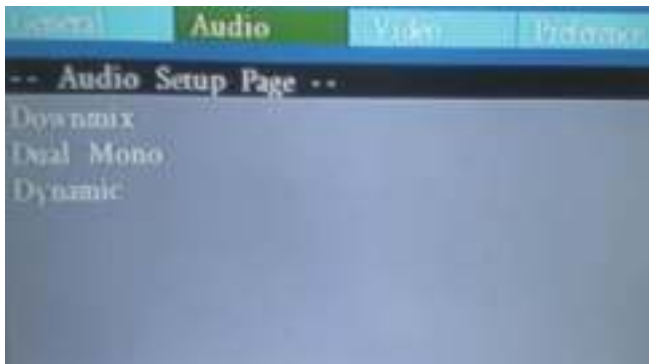

### Downmix (Mixage réducteur) :

LT/RT - Sélectionnez cette option si votre lecteur DVD est connecté à un décodeur Dolby Pro Logic.

Stéréo - Sélectionnez cette option lorsque la sortie fournit du son uniquement depuis les deux enceintes avant.

### Dual Mono (Double mono) :

L Mono/R Mono/Mix Mono/Stéréo (Mono G/Mono D/Mono mixte/Stéréo), ces quatre modes audio permettent de sélectionner la sortie audio VCD/MP3.

### Dynamic (Dynamique) :

Réglage de Full à 1/8 (Intégral à 1/8), lorsque la plage audio est trop importante, le système peut passer en mode dynamique pour diminuer la plage audio en sortie.

## Video Setup (Configuration vidéo) :



Ce sont les paramètres permettant de régler la qualité vidéo de la sortie DVD à afficher : Sharp, BRIGHTNESS, CONTRAST, HUE, SATURATION (Netteté, LUMINOSITÉ, CONTRASTE, NUANCE, SATURATION). Pour le réglage de la netteté, il existe trois options : High (Haute), Medium (Moyenne), Low (Basse). Accédez à chacun de ces réglages. Utilisez le bouton directionnel GAUCHE/DROITE pour régler la valeur. Puis, appuyez sur OK.

## Preferences (Préférences)

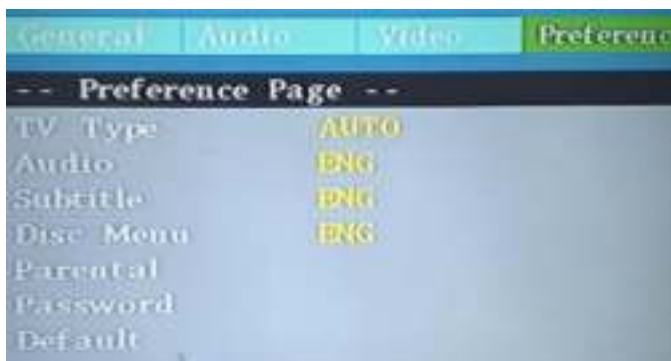

## Caractéristiques

Type de source lumineuse	Témoin lumineux
Version Bluetooth	Version 5.0
Luminosité produite	Ampoule LED 2 800 Lumens Lumière blanche produite 35 lumens
Résolution native de l'affichage	800 x 480
Résolution vidéo prise en charge par l'entrée HDMI.	1080p, 1080i, 720p, 576i, 480p et 480i
Puissance consommée	48 W en fonctionnement ; 0,8 W en veille
Puissance en entrée Adaptateur de branchement inclus	CC 12 V, 4 A
Adaptateur fourni Entrée CC de branchement de l'appareil	Entrée 100-240 VCA~50/60 Hz Sortie 12V CC, 4A
Couleurs d'affichage	16,7K
Format de projection	75 - 250cm
Port de signal	Vidéo/VGA/HDMI
Port USB	Prise en charge de clé USB jusqu'à 32 Go Formats pris en charge : mpeg1, mpeg2, mpeg4, mp3, JPEG
MICRO SD	Prise en charge de carte Micro SD jusqu'à 32 Go Formats pris en charge : mpeg1, mpeg2, mpeg4, mp3, JPEG
Poids	0,9 kg
Dimensions	203 x 161 x 95 mm



## DÉPANNAGE

Consultez d'abord le tableau ci-dessous avant de contacter notre service client.

Pas d'image projetée ou message « No Signal (Pas de signal) » affich2	<ol style="list-style-type: none"><li>1. Le témoin d'alimentation est allumé. S'il n'est pas allumé, vérifiez que le projecteur est branché sur le secteur, que la prise est sous tension, puis appuyez sur le bouton marche/arrêt du projecteur.</li><li>2. Vérifiez que le cache de l'objectif a été enlevé.</li><li>3. Vérifiez que les câbles sont bien mis et installés selon le mode d'emploi.</li><li>4. La source de l'image peut ne pas être configurée correctement. Appuyez sur le bouton Source du panneau de commande ou de la télécommande pour sélectionner le bon réglage.</li><li>5. Vérifiez dans la section Menu sous le signal d'entrée vidéo pour vous assurer qu'il a été réglé correctement.</li></ol>
La lampe (ampoule) s'éteint après un certain temps	<p>Le témoin d'avertissement est-il rouge ? Si oui, le projecteur est en surchauffe et éteint la lumière automatiquement.</p> <ol style="list-style-type: none"><li>1. Laissez le projecteur refroidir pendant quelques instants.</li><li>2. Une fois qu'il a refroidi, vérifiez que rien ne bloque les orifices de ventilation.</li><li>3. Vérifiez que le filtre à air est propre et nettoyez-le si nécessaire.</li><li>4. Allumez le projecteur.</li></ol> <p>Si le problème persiste, veuillez contacter votre fournisseur de support technique pour obtenir de l'aide.</p>
L'image est plus large en haut/bas de l'écran	<p>C'est ce qu'on appelle une distorsion et elle est due à l'angle de projection non perpendiculaire à l'écran. Pour corriger ce problème, utilisez la fonction de réglage de distorsion intégrée au projecteur pour ajuster l'image.</p>
Taches sur l'écran	<p>Nettoyez l'objectif à l'aide d'un aspirateur. Si le nettoyage ne résout rien, contactez votre fournisseur de support technique pour obtenir de l'aide.</p>
La luminosité de l'image s'est atténuée	<p>Cela pourrait être causé par la lumière ambiante de la pièce. Sinon, il se peut que vous ayez à remplacer la lampe (ampoule).</p>

## Garantie

Lenco propose un service et une garantie conformément à la législation européenne, ce qui signifie qu'en cas de besoin de réparation (aussi bien pendant et après la période de garantie), vous pouvez contacter votre revendeur le plus proche.

Remarque importante : Il n'est pas possible de renvoyer l'appareil pour réparation directement à Lenco.

Remarque importante : Si l'appareil est ouvert ou modifié de quelque manière que ce soit par un réparateur non agréé, la garantie serait caduque.

Cet appareil ne convient pas à une utilisation professionnelle. En cas d'utilisation professionnelle, les obligations de garantie du fabricant seront annulées.

## Clause de non-responsabilité

Des mises à jour du logiciel et/ou des composants informatiques sont régulièrement effectuées. Il se peut donc que certaines instructions, caractéristiques et images présentes dans ce document diffèrent légèrement de votre configuration spécifique. Tous les articles décrits dans ce guide sont fournis uniquement à des fins d'illustration et peuvent ne pas s'appliquer à une configuration spécifique. Aucun droit légal ne peut être obtenu depuis les informations contenues dans ce manuel.

## Mise au rebut de l'appareil usagé



Ce symbole indique que le produit électrique concerné ainsi que les piles ne doivent pas être jetés avec les autres déchets ménagers en Europe. Pour garantir un traitement correct des piles et de l'appareil usagés, veuillez les mettre au rebut conformément aux réglementations locales en vigueur relatives aux appareils électriques et autres piles. En agissant de la sorte, vous contribuerez à la préservation des ressources naturelles et à l'amélioration des niveaux de protection environnementale concernant le traitement et la destruction des déchets électriques (directive sur les déchets des équipements électriques et électroniques).

## Service après-vente

Pour en savoir plus et obtenir de l'assistance, visitez [www.lenco.com](http://www.lenco.com)

Lenco Benelux BV, Thermiekstraat 1a, 6361 HB, Nuth, Pays-Bas.

**PRECAUCIÓN:**

El uso de los controles o ajustes o el funcionamiento de los procedimientos excepto a aquellos especificados aquí pueden provocar una exposición peligrosa a la radiación.

Esta unidad no debe ajustarse o repararse por ninguna persona salvo personal de servicio cualificado.

**PRECAUCIONES PREVIAS AL USO**

---

**TENGA ESTAS INSTRUCCIONES EN MENTE:**

1. No use este dispositivo cerca del agua.
2. Límpielo únicamente con un paño ligeramente humedecido.
3. No cubra o bloquee ninguna apertura de ventilación. Cuando coloque el dispositivo en una estantería, deje 5 cm (2") de espacio libre alrededor de todo el dispositivo.
4. Instálelo conforme al manual de usuario que se adjunta.
5. \* No pise o pince el adaptador de alimentación. Tenga mucho cuidado, en especial cerca de las tomas y el punto de salida del cable. No coloque objetos pesados en el adaptador de alimentación, ya que pueden dañarlo. ¡Mantenga el dispositivo fuera del alcance de los niños! Si juegan con el cable de alimentación, puede sufrir lesiones graves.
6. \* Desconecte el dispositivo durante tormentas eléctricas o cuando no vaya a usarse durante periodos prolongados de tiempo.
7. Mantenga el aparato alejado de fuentes de calor, como radiadores, calentadores, estufas, velas u otros productos que generen calor o llama viva.
8. Evite usar el dispositivo cerca de campos magnéticos fuertes.
9. Una descarga electrostática puede entorpecer el uso normal de este dispositivo. En tal caso, simplemente reinícielo siguiendo el manual de instrucciones. Durante la transmisión de archivos, por favor manéjelo con cuidado opérelo en un entorno libre de electricidad estática.
10. ¡Advertencia! Nunca inserte un objeto en el producto a través de las ventilaciones o aperturas. Alto voltaje fluye a través del producto e insertar un objeto puede provocar una descarga eléctrica y/o un cortocircuito de sus componentes internos. Por el mismo motivo, no derrame agua o líquidos en el producto.
11. No lo utilice en zonas húmedas, como cuartos de baño, cocinas en las que se forme vapor ni cerca de piscinas.
12. No use este dispositivo cuando se pueda producir condensación.

13. Aunque este dispositivo está fabricado con el máximo cuidado y comprobado varias veces antes de salir de fábrica, todavía es posible que se puedan producir problemas, al igual que con todos los aparatos eléctricos. Si observa la aparición de humo, una acumulación excesiva de calor o cualquier otro fenómeno inesperado, deberá desconectar inmediatamente el enchufe de la toma de corriente.
14. Este dispositivo debe funcionar con una fuente de alimentación que se especifica en la etiqueta de especificaciones. Si no está seguro del tipo de alimentación que se usa en su hogar, consulte con el distribuidor o una compañía eléctrica local.
15. \* La salida de la toma debe instalarse cerca del equipo y debe ser fácilmente accesible.
16. \* No sobrecargue las tomas CA o los cables de extensión. La sobrecarga puede provocar un incendio o una descarga eléctrica.
17. \* Los dispositivos con construcción de Clase 1 deben estar conectados a una toma de corriente con una conexión a tierra protegida.
18. \* Los dispositivos con construcción Clase 2 no requieren una conexión a tierra.
19. Manténgalo alejado de los roedores. Los roedores disfrutan mordiendo cables de alimentación.
20. \* Sujete siempre el enchufe cuando los extraiga de la toma de corriente. No tire del cable de alimentación. Esto puede provocar un cortocircuito.
21. Evite colocar la unidad sobre superficies sometidas a vibraciones o impactos.
22. Para limpiar el dispositivo use un paño seco y suave. No utilice líquidos disolventes ni con base de petróleo. Para eliminar manchas difíciles, puede usar un paño húmedo con detergente diluido.
23. El proveedor no asume ninguna responsabilidad por daños o datos perdidos provocados por un funcionamiento incorrecto, uso incorrecto, modificación del dispositivo o sustitución de la batería.
24. No interrumpa la conexión cuando el dispositivo esté formateando o transfiriendo archivos. En caso contrario, los datos se pueden estropear o perder.
25. Si la unidad dispone de función de reproducción USB, se debe conectar la memoria USB directamente en la unidad. No utilice cables de extensión USB ya que pueden crear interferencias que causen una pérdida de datos.
26. El aparato no debe exponerse a goteos o salpicaduras y asegúrese de que ningún objeto lleno de líquido, como jarrones, se colocan sobre o cerca del aparato.
27. \* Para desconectar completamente la entrada de alimentación, el enchufe del aparato deberá desconectarse de la alimentación, ya que el dispositivo de desconexión es el enchufe del aparato.

28. Si la unidad funciona con batería, la batería no debe exponerse a un calor excesivo como a la luz solar, el fuego o similares.
29. Se debe prestar atención a los aspectos medioambientales sobre la eliminación de baterías.
30. El aparato solo debe usarse en climas moderados o extremadamente fríos y deben evitarse los entornos calurosos.
31. La etiqueta identificativa aparece marcada en la parte inferior o en el trasero del aparato.
32. Este aparato no está diseñado para su uso por personas (incluyendo niños) con discapacidades físicas, sensoriales o mentales o con falta de experiencia o conocimientos, salvo que estén bajo la supervisión o hayan recibido formación sobre el uso correcto del dispositivo por parte de una persona responsable de su seguridad.
33. Este producto está diseñado para un uso no profesional únicamente y no para un uso comercial o industrial.
34. Asegúrese de que la unidad esté fijada en una posición estable. Los daños provocados por utilizar este producto en una posición inestable o por no seguir cualquier otra advertencia o precaución incluida en este manual de usuario no estarán cubiertos por la garantía.
35. No retire nunca la carcasa de este aparato.
36. Nunca coloque el aparato sobre otro equipo eléctrico.
37. No utilice ni guarde el producto en lugares expuestos a la luz solar directa, a altas temperaturas, a la vibración ni en ambientes excesivamente polvorientos.
38. Mantenga las bolsas de plástico fuera del alcance de los niños.
39. Use únicamente los dispositivos/accesorios especificados por el fabricante.
40. Remita todas las reparaciones al personal cualificado. La reparación es necesaria cuando el aparato presente cualquier tipo de daño, como el cable de alimentación o el enchufe, cuando se haya derramado líquido o hayan caído objetos sobre el aparato, o cuando el aparato se haya visto expuesto a la lluvia o humedad, o no funcione normalmente o se haya caído.
41. \*No utilice un cable de alimentación o enchufe deteriorado o una toma suelta. Si lo hace, podría provocar un incendio o una descarga eléctrica.
42. La exposición prolongada a sonidos fuertes de reproductores personales de música puede provocar pérdida de audición temporal o permanente.

## **INSTALACIÓN**

- Desembale todas las piezas y retire el material protector.
- \*No conecte la unidad a la corriente eléctrica antes de comprobar la tensión de la corriente y antes de que se hayan hecho todas las demás conexiones.

\* Estas instrucciones solo están relacionadas con productos que usen un cable de alimentación o un adaptador de corriente CA.

## Qué hay en la caja



Unidad principal



Mando



Adaptador de CA

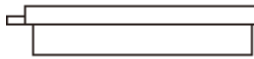

Tapa de la lente



Manual del usuario

## Quitar y cerrar la tapa de la lente

Quite la tapa de la lente antes de usar

Cierre la tapa de la lente **después de usar.**

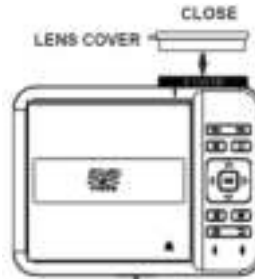

EN	ES
REMOVE	QUITAR
LENS COVER	TAPA DE LA LENTE

## Colocación su proyector

Su proyector se puede instalar en cuatro configuraciones diferentes (vea la imagen que aparece a continuación):

Montaje en la parte frontal de la mesa:

Seleccione esta ubicación con el proyector **colocado frente a** la pantalla. Este es la forma que más se utiliza de colocar el proyector para una rápida configuración y portabilidad.



PARTE FRONTAL DE LA MESA

Montaje en la parte frontal del techo:

Seleccione esta ubicación **cuando el proyector esté instalado boca abajo en el techo frente a la pantalla.**

**NOTA:** Es necesario un soporte de proyector para montar el proyector en el techo.

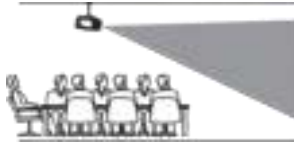

PARTE FRONTAL DEL TECHO

Montaje detrás de la mesa:

Seleccione esta ubicación si quiere colocar el proyector detrás de la pantalla.

**NOTA:** Se necesita una pantalla especial de retroproyección.



DETRÁS DE LA MESA

Montaje en la parte trasera del techo:

Seleccione esta ubicación **cuando el proyector esté instalado boca abajo en el techo detrás de la pantalla.**

**NOTA:** Es necesario un soporte de proyector y una pantalla de retroproyección para montar el proyector en el techo.



PARTE TRASERA DEL TECHO

## Para reducir la distorsión de la imagen

Se recomienda mover el proyector tan cerca como sea posible del centro de la pantalla.

Cuadrado/Rectángulo

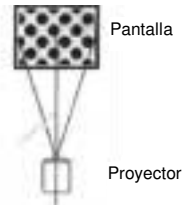

## **Distancia entre el proyector y la pantalla**

Mida la distancia entre el proyector y el lugar donde quiere situar la pantalla. Esta es la distancia de proyección y la diagonal de la pantalla indicada en cm.

Diagonal de pantalla CM	Distancia de proyección CM
94	116
114	135
127	151
152	181
183	215
254	360

## **Colocación de su proyector en el techo**

Cuando monte el proyector en el techo, no olvide comprar un soporte de proyector recomendado para este uso y siga las instrucciones que vienen con el soporte. Antes de instalar el proyector en el techo, verifique que la estructura del techo pueda soportar el peso del proyector y el soporte. En caso de duda, pida consejo a un profesional de instalación.

**NOTA:** El soporte y los tornillo(s) del proyector no están incluidos

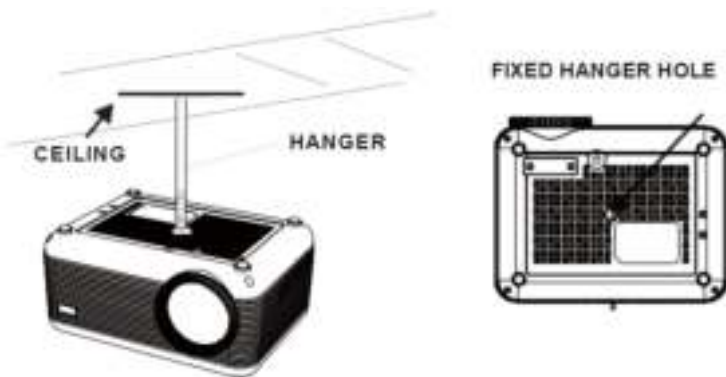

EN	ES
HANGER	GANCHO
CEILING	TECHO
FIXED HANGER HOLE	ORIFICIO PARA COLGAR FIJO



## **Ajuste la ubicación vertical**

Siga la imagen que aparece a continuación para ajustar la ubicación vertical.

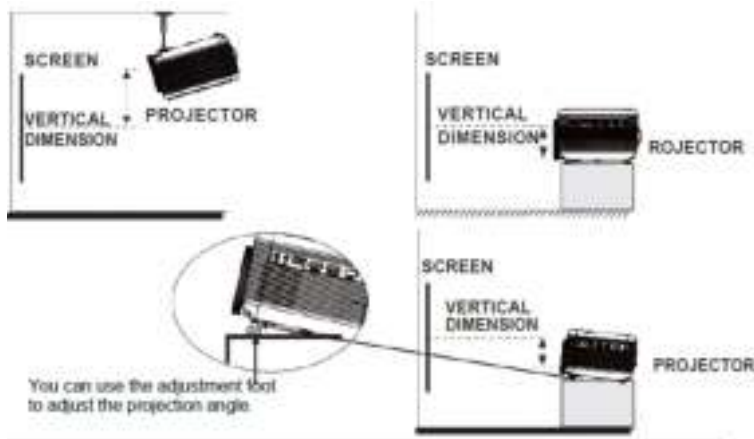

EN	ES
SCREEN	PANTALLA
PROJECTOR	PROYECTOR
VERTICAL DIMENSION	DIMENSION VERTICAL
You can use the adjustment foot to adjust the projection angle.	Puede utilizar el pie de ajuste para ajustar el ángulo de proyección.

## **Ajustar el enfoque y el Keystone**

Siga la imagen que aparece a continuación para ajustar el enfoque y la pantalla trapecoidal.

Ajuste el enfoque al girar la rueda de ajuste mientras observa los píxeles de la imagen cerca del centro de la pantalla. El enfoque óptimo se obtiene cuando se pueden ver claramente los píxeles. En función del tamaño de la pantalla proyectada, el enfoque cerca de los bordes de la pantalla puede ser menos nítido que el centro de la pantalla.

**FOCUS ADJ. wheel**

By turning the focus wheel, the image is focused.



EN	ES
<b>FOCUS ADJ. wheel</b>	<b>ENFOQUE ADJ. rueda</b>
By turning the focus wheel, the image is focused.	Al girar la rueda de enfoque, la imagen se enfoca.

La imagen Keystone se crea cuando el haz del proyector se proyecta en la pantalla en un ángulo. La corrección Keystone restaurará la imagen distorsionada a una forma rectangular o cuadrada.

**TRAPEZOIDAL ADJ. wheel**



EN	ES
<b>TRAPEZOIDAL ADJ. wheel</b>	<b>TRAPEZOIDAL ADJ. rueda</b>

## **Controles del mando a distancia**

### **ALIMENTACIÓN**

Pulse para Encender/**Apagar**.

### **Silencio**

Silencia el audio del reproductor. Púlselo otra vez para activar el sonido.

### **ALEATORIO**

Pulsa para reproducir de forma aleatoria el disco cargado.

### **OSD**

Pulse para que aparezca la información del vídeo/audio actual.

### **Ángulo**

En los DVD compatibles, mantenga pulsado para ver ángulos alternativos.

### **Subtítulos**

Pulse brevemente para cambiar el modo de subtítulos.

### **Repetir**

Presione aquí repetidamente para ver las opciones de repetición del disco cargado.

### **PBC**

Pulse para activar la función de control de reproducción únicamente para un disco VCD. Pulse otra vez para que se apague.

### **Título**

Pulse para ver el menú de títulos en un DVD cargado.

### **DVD Menú**

Pulse para ver el menú principal en un DVD cargado.

### **A-B**

Pulse para crear un bucle de repetición en un DVD cargado.

### **PROGRAMA**

Programe un disco cargado para reproducir capítulos y títulos o pistas en un orden específico.

### **LENTO**

Durante la reproducción, pulse el botón SLOW de forma repetida para establecer la velocidad de cámara lenta. Pulse el botón OK para reanudar.

### **CONFIGURACIÓN**

Pulse para acceder al menú de configuración solamente para el modo DVD.

### **Anterior/Siguiente**

Pulse para saltar entre capítulos o pistas.

### **Rebobinar/Avanzar**

Pulse para buscar en un capítulo o pista individual.

### **Flecha (ARRIBA/ABAJO/IZQUIERDA/DERECHA)/OK**

Pulse para navegar y confirmar las selecciones en Ajustes y otros menús.

### **FUENTE**

Pulse para seleccionar la fuente multimedia (AV/HDMI 1/HDMI 2/VGA/DVD/MEDIA PLAYER (REPRODUCTOR MULTIMEDIA)).

### **DVD**

Pulse para entrar en el modo de reproductor de DVD una vez en otra fuente.

### **MENÚ**

Pulse para acceder al menú de ajustes del proyector.

### **SALIR**

Presione para salir del menú del proyector o la reproducción de audio/película.

**Reproducir/Pausa**

Pulse aquí para reproducir o poner en pausa la reproducción de audio/película.

**DETENER**

Detiene la reproducción de audio/vídeo/foto.

**FLIP**

Pulse para girar/reflejar la pantalla del proyector.

**Audio**

Pulse aquí para cambiar los canales de audio disponibles que proporciona el disco.

**VOL+**

Sube el volumen.

**VOL-**

Baja el volumen.

**Teclado numérico 0-9**

Introduzca el capítulo/título que quiere reproducir.

**Go To**

Ir a un número de pista o capítulo específicos. Use el botón Reproducir para comenzar la reproducción.

**Zoom**

Para la película/vídeo, pulse para acceder a la función de zoom, puede seleccionar 2x, 3x, 4x, 1/2, 1/3, 1/4.

Para la foto, pulse en ella para cambiar entre el zoom de 100%, 125%, 150%, 200%, 75%, 50% y el estado normal.

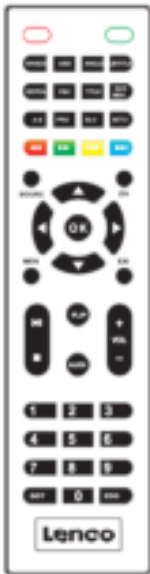

## Instale/quite la pila del mando a distancia

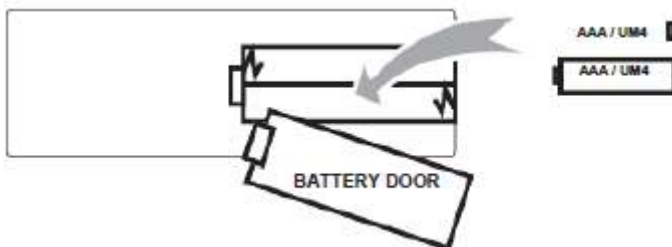

EN	ES
BATTERY DOOR	PUERTA DE LA PILA
AAA/UM4	AAA/UM4

Quite la tapa del compartimiento de las pilas en la parte posterior de su mando a distancia deslizándola con cuidado para abrirla. La tapa de las pilas se puede levantar. Coloque las pilas correctas (no se incluyen), refiriéndose a las marcas de polaridad. Por último, vuelva a colocar la tapa.

### **NOTA:**

- No se deben exponer las pilas a demasiado calor, como la luz **solar directa**, el fuego.
- **Asegúrese que la polaridad es la correcta cuando introduzca las pilas.**
- No mezcle pilas nuevas con pilas usadas.
- **Solamente utilice pilas del tipo AAA/LR03/UM4.**
- **No arroje las pilas al fuego, debido a que podrían explotar. Nunca intente recargar una pila de un único uso.**

## Explicación

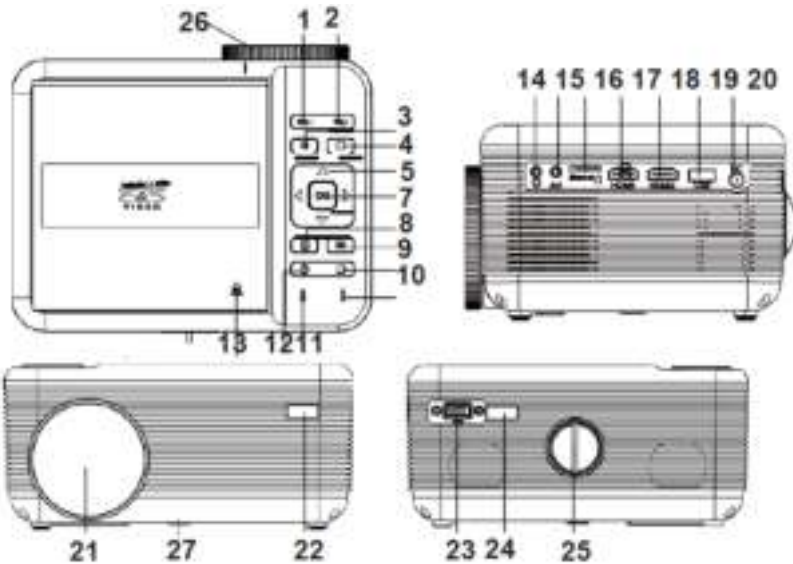

1. VOLUMEN -
2. VOLUMEN +
3. REPRODUCIR/PAUSA
4. DETENER
5. Botones del NAVEGADOR
6. ACEPTAR
7. Botón FUENTE
8. Botón de MENÚ
9. Botón VOLVER
10. Indicador de encendido
11. Indicador de modo en **espera**
12. Botón de ALIMENTACIÓN
13. Abrir la tapa del disco
14. Toma de AURICULARES
15. Toma AV
16. Tarjeta microSD
17. Puerto 1 HDMI
18. Puerto 2 HDMI
19. Puerto USB Port (Reproductor Multimedia)

20. Conector de entrada de CC
21. OBJETIVO
22. Ventana de IR (Lado delantero)
23. Puerto VGA
24. Ventana de IR (Lado trasero)
25. Perilla de AJUSTE TRAPEZOIDAL
26. Perilla de AJUSTE DE ENFOQUE
27. Perilla de AJUSTE DE ÁNGULO

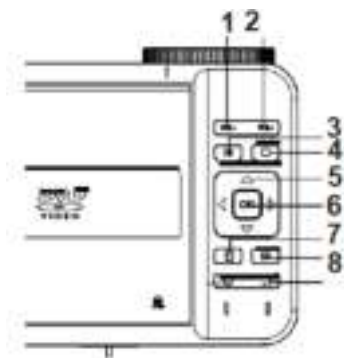

1. Volumen -: Baja el volumen.
2. Volumen +: Sube el volumen.
3. Reproducir/Pausa: Pulse aquí para reproducir o poner en pausa la reproducción de audio/película.
4. Detener: Detiene la reproducción de audio/vídeo/foto.
- 5-6. Flecha (ARRIBA/ABAJO/IZQUIERDA/DERECHA)/OK: Pulse para navegar por el menú en pantalla y hacer selecciones.
7. Fuente: Pulse para cambiar la fuente multimedia.



#### Toma de corriente

8. Menú: Pulse para acceder al menú de ajustes del proyector.
9. Atrás: Pulse para volver a una página o ajustes anteriores en el menú en pantalla.

### **Instalar el adaptador de corriente**

Siga la imagen que aparece a continuación para conectar el adaptador de corriente

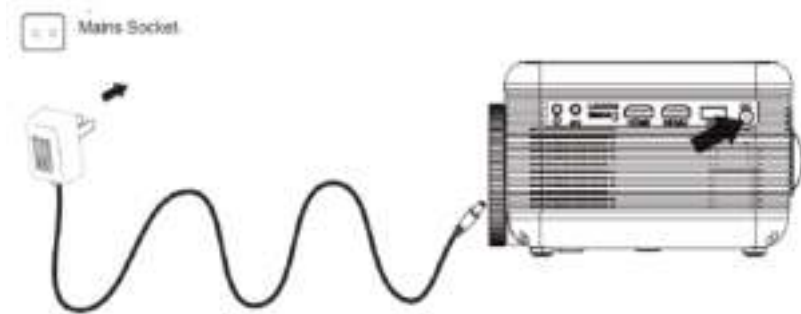

Conecte el extremo pequeño del adaptador **EN PRIMER LUGAR**. Enchufe el adaptador a la toma de corriente.



Toma de corriente

### **Conectar HDMI Mostrar la imagen en la pantalla del proyector**

Siga la imagen que aparece a continuación para conectar un dispositivo con un cable HDMI.

1. Apague el proyector antes de conectar el cable HDMI.
2. Cuando realice la conexión, pulse el botón  para encender la unidad y el indicador de encendido se pondrá VERDE
3. Pulse el botón /SOURCE para ir al modo HDMI y el vídeo del dispositivo HDMI aparecerá en la pantalla del proyector. Existen 2 entradas HDMI, la **interfaz** HDMI1 corresponde a HDMI 1 en el modo FUENTE, y la interfaz HDMI2 corresponde a HDMI 2 en el modo FUENTE.
4. Pulse el botón  para apagar la unidad.

### **Entrada de señal HDMI HD: esta interfaz se puede introducir con la Salida HDMI del reproductor HD en la**



## conexión

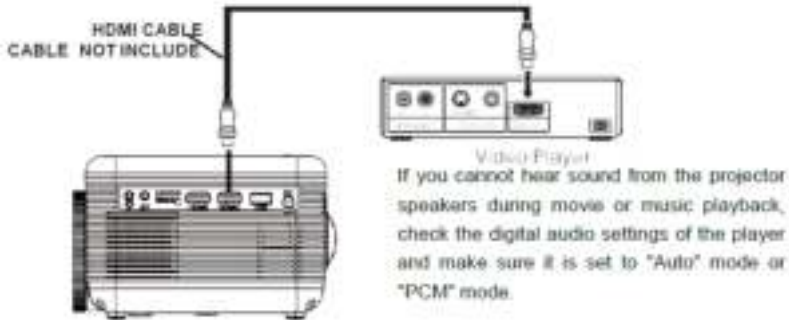



EN	ES
HDMI CABLE	CABLE HDMI
CABLE NOT INCLUDE	CABLE NO INCLUIDO
Video Player	Reproductor de vídeo
If you cannot hear sound from the projector speakers during movie or music playback, check the digital audio settings of the player and make sure it is set to "Auto" mode or "PCM" mode.	Si no puede escuchar el sonido de los altavoces del proyector durante la reproducción de películas o música, compruebe los ajustes de audio digital del reproductor y asegúrese de que esté en modo «Auto» o «PCM».

- **Uso de un cable MHL HDMI:**  
Este proyector es compatible con cables MHL: esto significa que puede conectar su smartphone o tablet (si es compatible con MHL) y transmitir en HD al proyector con un cable MHL (no incluido).
- **Uso de un Chromecast**  
Los conectores HDMI son compatibles con el uso de un dongle Chromecast para que pueda transmitir de forma inalámbrica desde su smartphone o tablet.

## **Conexión a una Fuente AV**

Siga la imagen que aparece a continuación para conectar un dispositivo con un cable AV.

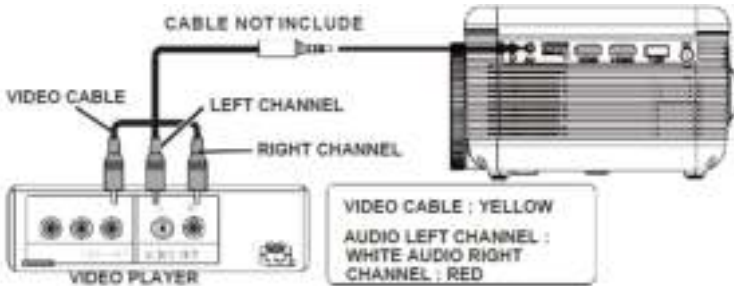

1. Apague la unidad antes de conectar el cable AV.
2. Use el cable AV para conectar **un dispositivo** como aparece en la imagen a continuación.
3. Cuando realice la conexión, pulse el botón  para encender el proyector y el indicador de encendido se pondrá VERDE
4. Pulse el botón /SOURCE para ir al modo AV y el vídeo del dispositivo AV aparecerá en la pantalla **del** proyector.
5. Pulse el botón  para apagar la unidad.



EN	ES
CABLE NOT INCLUDE	CABLE NO INCLUIDO
VIDEO CABLE	CABLE DE VIDEO
VIDEO PLAYER	REPRODUCTOR DE VIDEO
LEFT CHANNEL	CANAL IZQUIERDO
RIGHT CHANNEL	CANAL DERECHO
VIDEO CABLE: YELLOW	CABLE DE VIDEO: AMARILLO
AUDIO LEFT CHANNEL: WHITE	CANAL DE AUDIO IZQUIERDO: BLANCO
AUDIO RIGHT CHANNEL: RED	CANAL DE AUDIO DERECHO: ROJO

## **Conexión a una Fuente VGA**

Siga la imagen que aparece a continuación para conectar un dispositivo con un cable VGA.

1. Apague el proyector antes de conectar el cable VGA.
2. Pulse el botón  para apagar el **proyector antes de** conectarlo.
3. Cuando realice la conexión, pulse el botón  para encender el proyector y el indicador de encendido se pondrá VERDE
4. Pulse el botón /SOURCE para ir al modo VGA y el vídeo del dispositivo VGA aparecerá en la pantalla del proyector.

5. Pulse el botón  para apagar la unidad.

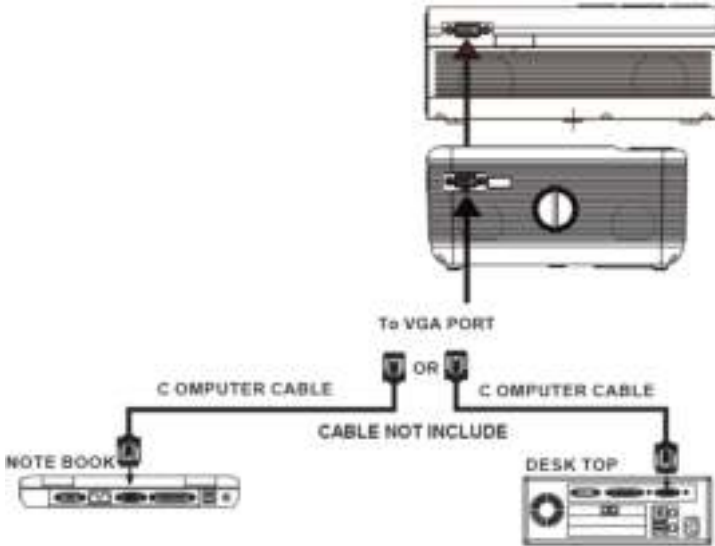

EN	ES
To VGA PORT	AL PUERTO VGA
C COMPUTER CABLE	CABLE DEL ORDENADOR
OR	O
CABLE NOT INCLUDE	CABLE NO INCLUIDO
NOTE BOOK	LIBRO DE NOTAS
DESK TOP	ESCRITORIO

**Consulte la siguiente tabla para ajustar la señal de salida del ordenador**

Tipo	Resolución		Frecuenc	Frecuencia de campo
PC	VGA	640x480	31,5	60
			34,7	70
			37,9	72
			37,5	75
	SVGA	800x600	31,4	50
			35,1	56
			37,9	60
			46,6	70
			48,1	72
	XGA	1024x768	46,9	75
			40,3	50
			48,4	60
56,5			70	

## **Conexión de un dispositivo de audio (Salida Auxiliar/Salida de Línea/Auriculares)**

Siga la imagen que aparece a continuación para conectar un dispositivo con un cable de Audio.

1. Pulse el botón  para apagar el proyector antes de conectarlo.
2. Use el cable para conectar los dispositivos como aparece en la imagen a continuación.
3. Cuando haya conectado ambos dispositivos, escuchará el sonido a través del dispositivo conectado.
4. Apague ambos dispositivos después de utilizarlos.

### **Amplificador de estación**

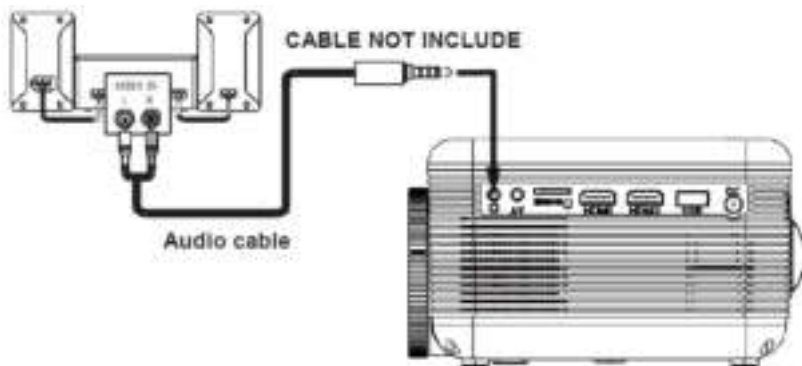

EN	ES
CABLE NOT INCLUDE	CABLE NO INCLUIDO
Audio cable	Cable de audio

## **Conecte el dispositivo USB y la tarjeta Micro SD «TF»**

Siga la imagen que aparece para conectar una memoria USB y una tarjeta Micro

SD.



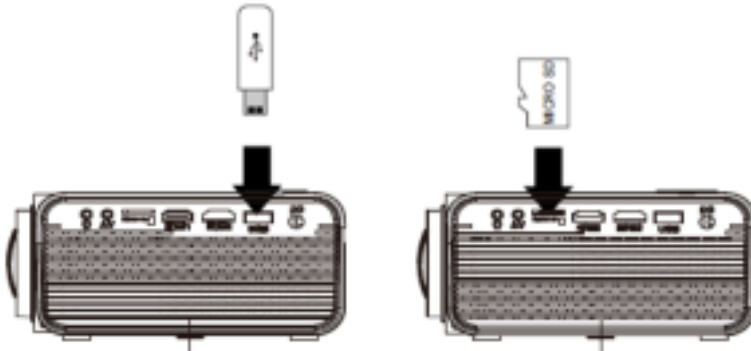











Apague el proyector antes de conectar la tarjeta USB/Micro SD.





MICRO SD









### **Uso de tarjeta MicroSD o memoria USB**

Conecte el dispositivo USB/Micro SD:







1. Apague la unidad antes de instalar la tarjeta USB/Micro SD.
2. Conecte el dispositivo USB al Puerto USB.
3. Cuando realice la conexión, pulse el botón  para encender el proyector y el indicador de encendido se pondrá VERDE.
4. Pulse el botón  **SOURCE** para introducir y utilice los botones  para buscar el modo MEDIAPLAYER (REPRODUCTOR DE MEDIOS).
5. Una vez realizada la selección, utilice los botones  para buscar el icono MUSIC/PHOTO/MOVIE (MÚSICA/FOTO/PELÍCULA) y pulse el botón  para entrar, si es necesario, utilice el botón  para seleccionar una Micro SD o USB y pulse el botón  para introducir.
6. Utilice los botones  para buscar el archivo correcto y pulse el botón  para previsualizar el archivo de reproducción y pulse el botón  de la unidad o el botón  del mando a distancia para iniciar la reproducción.
7. Pulse el botón  para buscar hacia adelante y hacia atrás rápidamente.
8. Pulse el botón  para buscar el archivo siguiente o anterior.
9. Durante la reproducción, pulse el botón  para poner en pausa y pulse otra vez para reanudar.

NOTA: Retire el dispositivo de tarjeta USB/TF, pulse el botón  apagar la energía EN PRIMER LUGAR.

Submenú en la pantalla de Photo (Fotos)	
1. Mientras reproduce fotos, pulse el botón  y aparecen más	Figura 1

<p>funciones (figura 1).</p> <p>2. Use el botón ◀/▶ para seleccionar el icono y pulse el botón  para reproducir la función especial.</p>	
<p>Submenú en la pantalla de Music (Música)</p>	
<p>3. Mientras reproduce música, pulse el botón  y aparecen más funciones (figura 2).</p> <p>4. Use el botón ◀/▶ para seleccionar el icono y pulse el botón  para reproducir la función especial.</p>	<p style="text-align: center;">Figura 2</p> 
<p>Submenú en la pantalla de Movie (Películas)</p>	
<p>5. Mientras reproduce una película, pulse el botón  y aparecen más funciones.</p> <p>6. Use el botón ◀/▶ para seleccionar el icono y pulse el botón  para reproducir la función especial.</p>	<p style="text-align: center;">Figura 3</p> 

## Uso de la reproducción de DVD

1. Pulse el botón  para encender el proyector y el indicador de encendido se pondrá VERDE.
2. Pulse el botón /SOURCE para introducir y utilizar los botones  para buscar el modo DVD.
3. Abra la tapa del disco e introduzca un DVD o CD reproducible, verifique que la etiqueta esté hacia arriba y a continuación cierre la tapa del disco.
4. El reproductor escaneará el disco, y a continuación comenzará la reproducción de forma automática.
5. Si aparece un menú de disco en la pantalla, consulte «Uso del menú de disco» para obtener más información.
6. Pulse el botón  para buscar hacia adelante y hacia atrás rápidamente.
7. Pulse el botón  para buscar el archivo siguiente o anterior.
8. Durante la reproducción, pulse el botón  para poner en pausa y pulse otra vez para reanudar.

## Uso de la reproducción de Bluetooth

**Emparejamiento a altavoces inalámbricos Bluetooth o barra de sonido**

**NOTA: Bluetooth se activa de forma predeterminada cuando el proyector**

**se ENCIENDE por primera vez. Bluetooth se puede activar o desactivar desde el menú OPCIONES.**

1. Active el Bluetooth en el receptor (altavoces externos, barra de sonido, etc.) al que quiere conectarse. *Los dispositivos como smartphones, tablets u ordenadores no son receptores Bluetooth y no se conectarán al proyector. Para evitar confundirse, debe desactivar el Bluetooth en todos los receptores a los que no quiere conectarse.*
2. Encienda el proyector y verifique que el Bluetooth del proyector esté encendido (vea la nota anterior). El proyector comenzará a buscar dispositivos Bluetooth cercanos para conectarse e iniciará el emparejamiento de forma automática.
3. Cuando se empareja correctamente, el receptor Bluetooth debe indicar que está conectado, por lo general con un timbre u otro ruido audible. *Consulte el manual del usuario en su receptor Bluetooth para obtener más información.*
4. Cuando se conecte correctamente, aparecerá el nombre del receptor Bluetooth en la parte superior derecha de la pantalla del Main Menu (Menú Principal) del receptor, y el sonido que se reproduce desde el proyector se escuchará a través del receptor Bluetooth.

Cuando se realiza el emparejamiento inicial, el proyector y los altavoces Bluetooth permanecerán emparejados a menos que el usuario no los empareje de forma manual o se borren debido a un reinicio de cualquiera de los dispositivos. Si ocurre esto o si alguna de las unidades no se puede conectar, repita los pasos anteriores.

Nota: Si se conectan dispositivos externos con un cable VGA, **solo se transmite la imagen (sin sonido). No se puede usar la opción Bluetooth en modo vga.**

<b>OSD Language (Idioma de OSD)</b>	<b>Español</b>
<b>Bluetooth</b>	
<b>Restore Factory Default (Resta Fábrica)</b>	
<b>Panel Rotate (Girar el panel)</b>	<b>0</b>
<b>Info (Informción)</b>	

## Uso del menú del proyector 1.0

Pulse el botón  para entrar en el menú del proyector. Pulse otra vez al estado anterior.

<b>Picture Mode (Modo imagen)</b>	<b>Standard (Estándar)</b>
<b>Contrast (Contraste)</b>	<b>50</b>
<b>Brightness (Brillo)</b>	<b>50</b>
<b>Color</b>	<b>50</b>
<b>Sharpness (Nitidez)</b>	<b>50</b>
<b>Tint (Matiz)</b>	<b>50</b>
<b>Color Temperature (Temperatura del color)</b>	<b>Medium (Medio)</b>
<b>Aspect Ratio (Relación de aspecto)</b>	<b>Auto (Automático)</b>
<b>Noise Reduction (Reducción del ruido)</b>	<b>Middle (Media)</b>
<b>Pantalla</b>	

Use los botones  para seleccionar un elemento.  
El elemento detectado aparece en la parte superior izquierda de la pantalla.

### 1. Picture Mode (Modo imagen)

Seleccione Vivid (Vivo), User (custom) (Usuario (personalizado)), Soft (Suave) o Standard (Estándar)

### 2. Contrast, Brightness (Contraste, Brillo), etc.

Establezca el Modo de imagen en «User (Usuario)» para ajustar estos ajustes.  
**El matiz solo se puede ajustar en AV y NTSC IN.**

### 3. Color Temperature (Temperatura del color)

Seleccione Warm, Cool, o Medium (Cálido, Frío o Medio).

### 4. Aspect Ratio (Relación de aspecto)

Seleccione **zoom 2, zoom 1**, 16:9, 4:3, Auto, **Panorama**.

### 5. Noise Reduction (Reducción del ruido)

Seleccione Off, Low, Middle, High o Default (Desactivado, Bajo, Medio, Alto o Predeterminado)

### 6. Pantalla

**Solo se puede ajustar cuando está en modo VGA.**

Temper de color... (temperatura)	
Customer define (Cliente define)	Parameter (Parámetro)
red (rojo)	0-100
blue (azul)	0-100
green (verde)	0-100

Aspect Ratio (Relación de aspecto)	
4:3	La señal en una imagen de proyección de relación de aspecto 4:3.
16:9	La señal en una imagen de proyección de relación de



## Uso del menú del proyector 2.0

Pulse el botón  para entrar en el menú del proyector. Pulse otra vez al estado anterior.

Sound Mode (Modo sonido)	Standard (Estándar)
Treble (Agudos)	50
Bass (Bajos)	50
Balance	0
Auto Volume (Volumen automático)	Off (Apagado)
Surround Sound (Sonido envolvente)	Off (Apagado)

Use los botones  para seleccionar un elemento. El elemento detectado aparece en la parte superior izquierda de la pantalla.

### 1. Sound Mode (Modo sonido)

Seleccione Music, Movie, User (custom), Sports, o Standard (Música, Películas, Usuario (personalizado), Deportes o Estándar).

### 2. Treble, Bass (Agudos, Bajos)

Establezca el Modo de sonido en «User (Usuario)» para ajustar estos ajustes.

### 3. Balance

Ajuste el balance de audio.

### 4. Surround Sound (Sonido envolvente)

Activa o desactiva el sonido envolvente.

Modo de sonido - Usuario	Parameter (Parámetro)
Treble (Agudos)	0-100
Bass (Bajos)	0-100

## Uso del menú del proyector 3.0

Pulse el botón  para entrar en el menú del proyector. Pulse otra vez al estado anterior.

OSD Language (Idioma de OSD)	Español
Bluetooth	
Restore Factory Default (Resta Fábrica)	
Panel Rotate (Girar el panel)	0
Info (Información)	

Use los botones  para seleccionar un elemento.  
El elemento detectado aparece en la parte superior izquierda de la pantalla.

- 1. OSD Language (Idioma de OSD)**  
Seleccione otro idioma, siga la figura que aparece a continuación.
- 2. Bluetooth**  
Activa o desactiva el Bluetooth.
- 3. Restore Factory Default (Resta Fábrica)**  
Seleccione Y (S) o N.
- 4. Panel Rotate (Girar el panel)**  
Seleccione rotate 0, rotate 1, rotate 2, rotate 3 (girar 0, girar 1, girar 2, girar 3).
- 5. INFO (INFORMCIÓN)**  
Muestra la información de la unidad como aparece a continuación.

## CONFIGURACIÓN DE DVD

### General Setup (Configuración general):

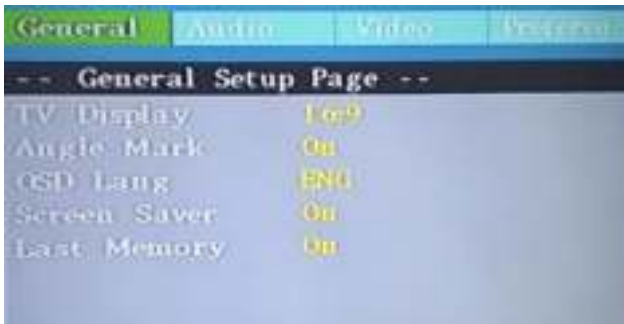

#### **TV Display (PANTALLA DE TV):**

Esta función le permite establecer el formato de la imagen cuando reproduce un DVD.

Panscan 4:3: una relación de aspecto 4:3 que recortará los lados izquierdo y derecho de una película de pantalla panorámica. También conocido como pantalla completa.

Letterbox 4:3: seleccione esta opción si tiene una película en DVD con una relación de aspecto 4:3. La imagen completa aparecerá en la pantalla con bandas negras en la parte superior e inferior de la imagen.

16:9: seleccione este formato si quiere reproducir un DVD de pantalla ancha, el formato se indica como 16:9.

**Angle Mark (Marca de ángulo):** Aparece la información de visualización actual de la cámara en la esquina derecha de la pantalla, si está disponible en el disco. Tenga en cuenta que esta función solo sirve con aquellos discos codificados con múltiples ángulos de cámara.

**OSD Language (Idioma de OSD):** Cambia del idioma del sistema del reproductor de DVD

Screen Saver (Salvapantallas): Use este ajuste para activar o desactivar el salvapantallas cuando el reproductor de DVD esté inactivo durante un largo periodo de tiempo.

Last Memory (Última memoria): Establézcalo a Encendido para que, cada vez que apague la unidad o detenga el disco, se guardará el último punto de reproducción. La próxima vez que encienda la unidad y reproduzca el mismo disco, la unidad reproducirá a partir de ese punto.

## Audio Setup (Configuración de Audio):

Aquí, puede cambiar la configuración de audio del reproductor de DVD portátil:

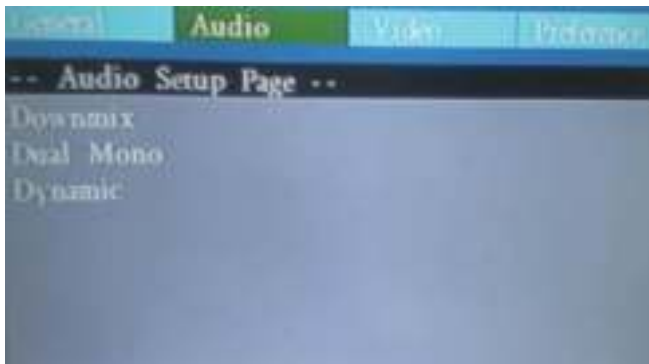

### Downmix (Mezcla fija):

IZ/DR - Seleccione esta opción si el reproductor DVD está conectado a un decodificador Dolby Pro Logic.

Estéreo - Seleccione esta opción cuando la salida ofrece sonidos desde solo dos de los altavoces frontales.

### Dual Mono (Mono dual):

L Mono (Mono Iz.)/R Mono (Mono De.)/Mix Mono (Mono mezcla)/Stereo (Estéreo) estos cuatro modos de audio se seleccionan para la salida de audio VCD/Mp3.

### Dynamic (Dinámico):

Desde Full (Completo) a 1/8 establecido cuando el audio es demasiado grande, entonces el Sistema puede hacer Dinámico para controlar la disminución del rango de salida de audio.

## Video Setup (Configuración de vídeo):

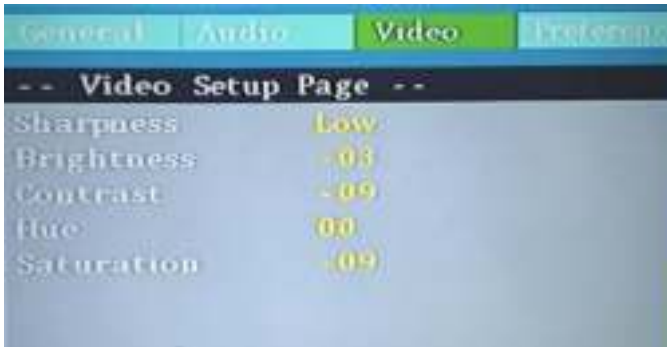

Estos parámetros son los ajustes para la calidad de vídeo de la salida de DVD que aparecen en pantalla: Sharp (Nitidez), BRIGHTNESS (BRILLO), CONTRAST (CONTRASTE), HUE (TONO), SATURATION (SATURACIÓN) Para el ajuste de Nitidez, existen tres opciones: High (Alto), Medium (Medio), Low (Bajo). Introduzca estos elementos respectivamente. Otros ajustes usan la tecla de dirección IZQUIERDA/DERECHA para ajustar el valor. A continuación pulse OK.

## Preferences (Preferencias)

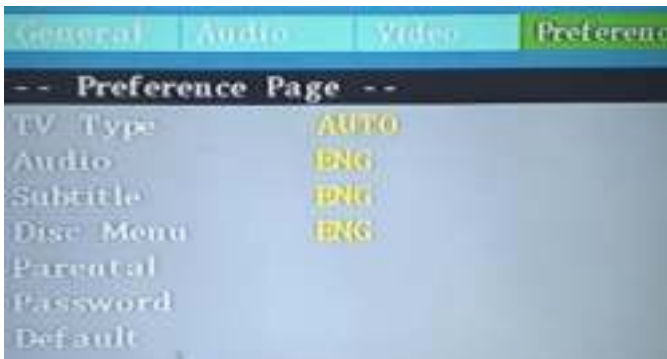

## **Especificaciones**

Tipo de fuente de luz	LED
Versión de Bluetooth	Versión 5.0
Salida de brillo	Bombilla LED 2800 lúmenes Salida de luz blanca de 35 lúmenes
Resolución nativa del pantalla	800 x 480
Entrada HDMI compatible con resolución de vídeo.	1080p, 1080i, 720p, 576i, 480p, y 480i
Consumo de energía	Funcionamiento 48 W; Modo de espera 0,8 W
Adaptador de entrada de alimentación incluido	CC 12V, 4A
Adaptador incluido Conecte la entrada de CC de la unidad	Entrada CA 100-240 V,50/60 Hz Salida CC 12 V 4 A
Colores de la pantalla	16,7 K
Tamaño de proyección	75 - 250cm
Puerto de señal	Vídeo/VGA/HDMI
Puerto USB	Admite dispositivos USB hasta 32 GB Admite formatos Mpeg1, Mpeg2, Mpeg4, mp3, Jpeg
MICRO SD	Admite tarjetas MicroSD hasta 32 GB Admite formatos Mpeg1, Mpeg2, Mpeg4, mp3, Jpeg
Peso	0,9 kg
Dimensiones	203 x 161 x 95 mm

## **SOLUCIÓN DE PROBLEMAS**

Consulte la tabla que aparece a continuación en primer lugar antes de ponerse en contacto con nuestro servicio de atención al cliente.

<p>No se proyecta ninguna imagen o aparece un mensaje «No Signal» (Sin Señal)</p>	<ol style="list-style-type: none"> <li>1. La luz de encendido está encendida. Si no está encendida, compruebe que el proyector esté enchufado a la red eléctrica, que la toma esté encendida, y a continuación pulse el botón de encendido en el proyector.</li> <li>2. No olvide quitar la tapa de la lente.</li> <li>3. Compruebe que los cables estén bien conectados e instalados según el Manual del usuario.</li> <li>4. Es posible que la fuente de la imagen no esté establecida correctamente. Pulse el botón Source en el Panel de control o en el mando a distancia para seleccionar el ajuste correcto.</li> <li>5. Verifique en la sección de Menú bajo Señal de entrada de vídeo para comprobar que se haya establecido correctamente.</li> </ol>
<p>La Lámpara (Bombilla) se apaga cuando transcurre un período de tiempo</p>	<p>¿Está rojo el indicador luminoso de advertencia? Si ese es el caso, el proyector se sobrecalienta, lo que apaga la luz de forma automática.</p> <ol style="list-style-type: none"> <li>1. Deje que se enfríe el proyector durante un momento.</li> <li>2. Cuando se haya enfriado, compruebe que nada bloquee las rejillas de ventilación.</li> <li>3. Compruebe que el filtro de aire esté limpio y límpielo si es necesario.</li> <li>4. Encienda el proyector.</li> </ol> <p>Si el problema continúa, póngase en contacto con su proveedor de asistencia para obtener más ayuda.</p>
<p>La imagen es más ancha en la parte superior/inferior de la pantalla</p>	<p>Esto se denomina keystone y se debe a que el ángulo de proyección no es perpendicular a la pantalla. Para corregir, utilice los proyectores incorporados en la función Keystone para ajustar la imagen.</p>
<p>Manchas en la pantalla</p>	<p>Uso de una aspiradora para limpiar la lente. Si la limpieza no soluciona los problemas, póngase en contacto con su proveedor de asistencia para obtener más ayuda.</p>
<p>El brillo de la imagen se ha desvanecido</p>	<p>Esto podría ser debido a la luz ambiental en la habitación. Si no es así, lo más probable es que necesite reemplazar la lámpara (bombilla).</p>

## Garantía

Lenco ofrece servicio y garantía en cumplimiento con las leyes de la Unión Europea, lo cual implica que, en caso de que su producto precise ser reparado (tanto durante como después del periodo de garantía), deberá contactar directamente con su distribuidor.

Nota importante: No es posible enviar sus reparaciones directamente a Lenco.

Nota importante: Si la unidad es abierta por un centro de servicio no oficial, la garantía quedará anulada.

Este aparato no es adecuado para el uso profesional. En caso de darle un uso profesional, todas las obligaciones de garantía del fabricante quedarán anuladas.

## Exención de responsabilidad

Regularmente se llevan a cabo actualizaciones en el Firmware y en los componentes del hardware. Por esta razón, algunas de las instrucciones, especificaciones e imágenes incluidas en este documento pueden diferir ligeramente respecto a su situación particular. Todos los elementos descritos en esta guía tienen un objetivo de mera ilustración, y pueden no ser de aplicación en su situación particular. No se puede obtener ningún derecho ni derecho legal a partir de la descripción hecha en este manual.

## Eliminación del antiguo dispositivo



Este símbolo indica que no deberá deshacerse del producto eléctrico o batería en cuestión junto con los residuos domésticos, en el ámbito de la UE. Para garantizar un tratamiento residual correcto del producto y su batería, por favor, elimínelos cumpliendo con las leyes locales aplicables sobre requisitos para el desechado de equipos eléctricos y baterías. De hacerlo, ayudará a conservar recursos naturales y mejorar los estándares de protección medioambiental en el tratamiento y eliminación de residuos eléctricos (Directiva sobre la Eliminación de Equipos Eléctricos y Electrónicos).

## Servicio

Para obtener más información y soporte del departamento técnico, por favor, visite la página web [www.lenco.com](http://www.lenco.com)

Lenco Benelux BV, Thermiekstraat 1a, 6361 HB, Nuth, Países Bajos.