

BATAVIA

MAXXPACK 18 V

Cordless multi blower

Akku Multifunktions-Gebläse
Souffleur multifonction sans fil
Multifunctionele accu blazer
Soffiatore multifunzione senza fili
Multisoplador inalámbrico
Soprador multifunções sem fios
Bezprzewodowa dmuchawa
uniwersalna



Operating instructions
Bedienungsanleitung (Original)
Mode d'emploi
Gebruiksaanwijzing
Istruzioni di funzionamento
Manual de usuario
Instruções de funcionamento
Instrukcja

Model: BT-CB002
Item-No.: 7063963
www.batavia.eu

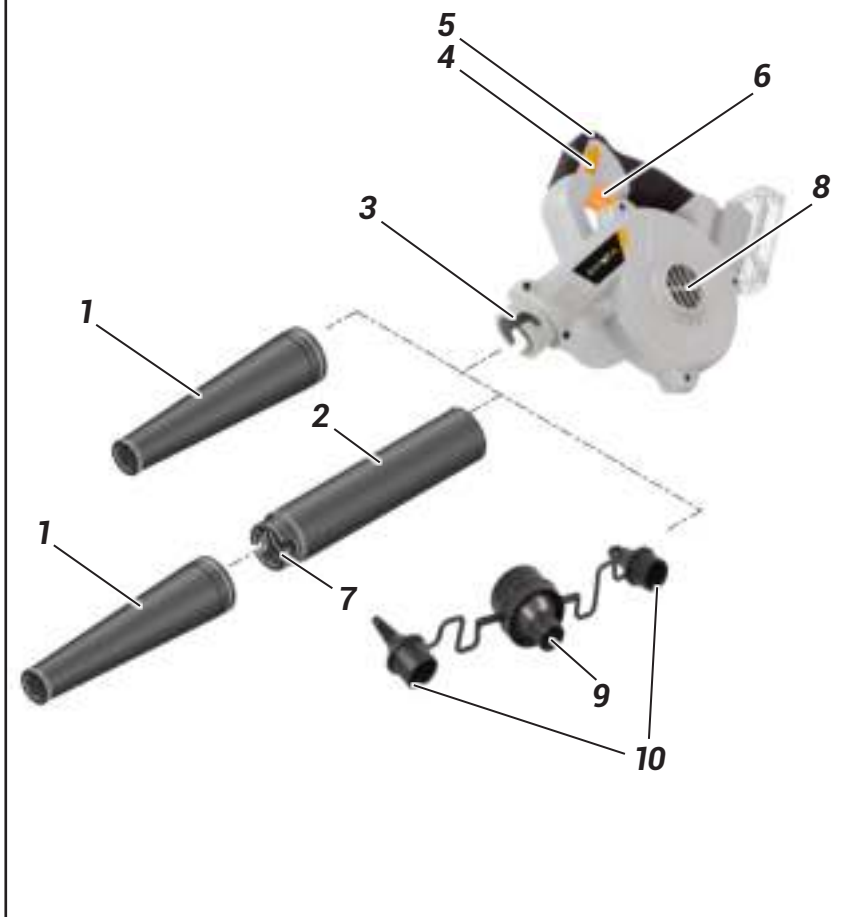

A**B****C**

Overview

1. Cone nozzle
2. Extension tube
3. Blower outlet with bayonet lock
4. Lock button
5. Speed regulator
6. ON/OFF trigger
7. Bayonet lock
8. Suction inlet
9. Nozzle holder
10. Nozzles

Übersicht

1. Konische Düse
2. Blasrohrverlängerung
3. Blasöffnung mit Bajonettverschluss
4. Verriegelungsschalter
5. Geschwindigkeitsregler
6. EIN/AUS-Schalter
7. Bajonettverschluss
8. Saugeinlass
9. Düsenhalterung
10. Düsen

Aperçu

1. Buse conique
2. Tuyau de rallonge
3. Bouche de soufflage avec verrouillage à baïonnette
4. Bouton de verrouillage
5. Régulateur de vitesse
6. Interrupteur marche/arrêt
7. Verrouillage à baïonnette
8. Entrée d'aspiration
9. Porte-buse
10. Buses

Overzicht

1. Kegelvormig mondstuk
2. Verlengbuis
3. Uitblaasopening met bajonetvergrendeling
4. Vergrendelknop
5. Snelheidsregelaar
6. Aan-/uitschakelaar
7. Bajonetvergrendeling
8. Aanzuigopening
9. Houder voor mondstuk
10. Mondstukken

Panoramica

1. Bocchetta conica
2. Tubo di estensione
3. Uscita del soffiatore con chiusura a baionetta
4. Pulsante di blocco
5. Pulsante di regolazione della velocità
6. Grilletto di accensione/spengimento
7. Chiusura a baionetta
8. Ingresso di aspirazione
9. Supporto per bocchette
10. Bocchette

Resumen

1. Boquilla cónica
2. Tubo de extensión
3. Salida del soplador con acople de bayoneta
4. Botón de bloqueo
5. Regulador de velocidad
6. Gatillo de encendido/apagado
7. Acople de bayoneta
8. Entrada de succión
9. Soporte para boquillas
10. Boquillas

Visão geral

1. Bico cónico
2. Tubo de extensão
3. Saída do soprador com bloqueio tipo baioneta
4. Botão de bloqueio
5. Regulador de velocidade
6. Interruptor de ligar/desligar
7. Bloqueio tipo baioneta
8. Entrada de sucção
9. Suporte do bico
10. Bicos

Przegląd

1. Stożkowa dysza
2. Rura przedłużająca
3. Wylot dmuchawy z blokadą bagnetową
4. Przycisk blokady
5. Regulator mocy
6. Spust zasilania
7. Blokada bagnetowa
8. Otwór zasysający
9. Uchwyt dyszy
10. Dysze

Contents

| | |
|---|----|
| 1. Explanation of the symbols | .6 |
| 2. Additional safety warnings | .6 |
| 3. Intended use | .7 |
| 4. Before first use | .8 |
| 5. Assembly – Using as leaf blower | .8 |
| 6. ON/OFF trigger | .8 |
| 7. Lock button for ON/OFF trigger | .8 |
| 8. Hints on correct working technique | .8 |
| 9. Speed regulator | .9 |
| 10. Assembly – Operating as volume pump | .9 |
| 11. Assembly – Extracting clean air | .9 |
| 12. Maintenance and cleaning | .9 |
| 13. Storing | .9 |
| 14. Technical data | 10 |
| 15. Disposal | 10 |
| 16. EC-Declaration of conformity | 10 |

Inhaltsverzeichnis

| | |
|--|----|
| 1. Erläuterung der Symbole. | 11 |
| 2. Zusätzliche Sicherheitshinweise | 11 |
| 3. Bestimmungsgemäße Verwendung. | 12 |
| 4. Vor der ersten Benutzung | 13 |
| 5. Zusammenbau – Benutzung als Laubbläser | 13 |
| 6. EIN/AUS-Schalter | 14 |
| 7. EIN/AUS-Schalter-Verriegelung | 14 |
| 8. Hinweise zur richtigen Arbeitsweise. | 14 |
| 9. Geschwindigkeitsregler | 14 |
| 10. Zusammenbau – Benutzung als Volumenpumpe | 14 |
| 11. Zusammenbau – Benutzung zum Absaugen von sauberer Luft | 14 |
| 12. Wartung und Reinigung | 14 |
| 13. Lagerung | 15 |
| 14. Technische Daten | 15 |
| 15. Entsorgung | 15 |
| 16. EG-Konformitätserklärung | 16 |

Table des matières

| | |
|---|----|
| 1. Explication des symboles | 17 |
| 2. Avertissements de sécurité additionnels | 17 |
| 3. Utilisation prévue | 18 |
| 4. Avant la première utilisation | 19 |
| 5. Montage – Utilisation en tant que souffleuse à feuilles | 19 |
| 6. Interrupteur marche/arrêt | 20 |
| 7. Bouton de verrouillage pour l'interrupteur marche/arrêt | 20 |
| 8. Conseils sur la technique de travail correcte. | 20 |
| 9. Régulateur de vitesse | 20 |
| 10. Montage – Fonctionnement en tant que pompe volumétrique | 20 |
| 11. Montage – Extraction d'air propre | 20 |
| 12. Nettoyage et maintenance | 21 |
| 13. Rangement | 21 |
| 14. Fiche technique | 21 |
| 15. Élimination et recyclage | 21 |
| 16. CE-Déclaration de conformité | 22 |

Inhoudsopgave

| | |
|---|----|
| 1. Uitleg van de symbolen | 23 |
| 2. Aanvullende veiligheidsvoorschriften | 23 |
| 3. Beoogd gebruik | 24 |
| 4. Vóór het eerste gebruik | 25 |
| 5. Assemblage – gebruik als bladblazer | 25 |
| 6. Aan-/uitschakelaar | 25 |
| 7. Vergrendelknop voor aan-/uitschakelaar | 26 |
| 8. Tips voor een juist werktechniek | 26 |
| 9. Snelheidsregelaar | 26 |
| 10. Assemblage – gebruik als luchtpomp. | 26 |
| 11. Assemblage – schone lucht onttrekken | 26 |
| 12. Reiniging en onderhoud | 26 |
| 13. Opbergen | 27 |
| 14. Technische gegevens: | 27 |
| 15. Afvalverwerking en hergebruik | 27 |
| 16. EG-Conformiteitsverklaring. | 28 |

Contenuto

| | |
|---|----|
| 1. Spiegazione dei simboli | 29 |
| 2. Ulteriori avvertenze di sicurezza | 29 |
| 3. Destinazione d'uso | 30 |
| 4. Operazioni preliminari al primo uso del prodotto | 31 |
| 5. Montaggio - Uso come soffiatore per foglie | 31 |
| 6. Grilletto di accensione/ spegnimento | 32 |
| 7. Pulsante di blocco del grilletto di accensione/spegnimento | 32 |
| 8. Consigli per un uso corretto | 32 |
| 9. Pulsante di regolazione della velocità | 32 |
| 10. Montaggio - Uso come pompa volumetrica | 32 |
| 11. Montaggio - Estrazione di aria pulita | 33 |
| 12. Manutenzione e pulizia | 33 |
| 13. Conservazione | 33 |
| 14. Dati tecnici | 33 |
| 15. Smaltimento | 33 |
| 16. Dichiarazione di conformità CE | 34 |

Índice

| | |
|---|----|
| 1. Explicación de los símbolos | 35 |
| 2. Advertencias de seguridad adicionales | 35 |
| 3. Uso previsto | 36 |
| 4. Antes de usar por primera vez | 37 |
| 5. Ensamblaje. Utilización como soplador de hojas | 37 |
| 6. Gatillo de encendido/apagado | 38 |
| 7. Seguro del gatillo de encendido/ apagado | 38 |
| 8. Consejos para un procedimiento de trabajo correcto | 38 |
| 9. Regulador de velocidad | 38 |
| 10. Ensamblaje. Uso como bomba de aire | 38 |
| 11. Ensamblaje. Extracción de aire limpio | 39 |
| 12. Mantenimiento y limpieza | 39 |
| 13. Almacenamiento | 39 |
| 14. Datos técnicos | 39 |
| 15. Eliminación | 39 |
| 16. Declaración CE de conformidad | 40 |

Índice

| | |
|---|----|
| 1. Explicação dos símbolos | 41 |
| 2. Avisos de segurança adicionais | 41 |
| 3. Utilização prevista | 42 |
| 4. Antes da primeira utilização | 43 |
| 5. Montagem – Utilização como soprador | 43 |
| 6. Interruptor de ligar/desligar | 44 |
| 7. Botão de bloqueio para interruptor de LIGAR/DESLIGAR | 44 |
| 8. Dicas sobre a técnica de trabalho correta | 44 |
| 9. Regulador de velocidade | 44 |
| 10. Montagem - Utilização como bomba de ar | 44 |
| 11. Montagem – Extração de ar limpo | 45 |
| 12. Manutenção e limpeza | 45 |
| 13. Armazenamento | 45 |
| 14. Dados técnicos | 45 |
| 15. Eliminação | 45 |
| 16. Declaração de conformidade CE | 46 |

Spis treści

| | |
|---|----|
| 1. objaśnienie symboli | 47 |
| 2. Dodatkowe zalecenia dotyczące bezpieczeństwa | 47 |
| 3. Przeznaczenie | 48 |
| 4. Przed pierwszym użyciem | 49 |
| 5. Montaż – użytkowanie jako dmuchawy do liści | 50 |
| 6. Spust zasilania | 50 |
| 7. Przycisk blokady do spustu zasilania | 50 |
| 8. Wskazówki dotyczące prawidłowej techniki pracy | 50 |
| 9. Regulator mocy | 51 |
| 10. Montaż – używanie jako pompki | 51 |
| 11. Montaż – odsysanie czystego powietrza | 51 |
| 12. Konserwacja i czyszczenie | 51 |
| 13. Przechowywanie | 51 |
| 14. Dane techniczne | 52 |
| 15. Utylizacja | 52 |
| 16. Deklaracja zgodności z wymogami UE | 52 |

Dear customer

Please familiarize yourself with the proper usage of the device by reading and following each chapter of this manual, in the order presented. Keep these operating instructions for further reference.

Please read all safety instructions!

This manual contains important information on operating and handling the device. Keep these operating instructions for further reference. Please pass it on along with the unit if it is handed over to a third party.

1. Explanation of the symbols

The following symbols are used in the user manual or on the product:



Warning! To reduce the risk of injury, the user must read the instruction manual.



Denotes risk of personal injury, loss of life or damage to the tool in case of non-observance of the instructions in this manual.



CE stands for "Conformité Européenne", which means "In accordance with EU Regulations". With the CE marking, the manufacturer confirms that this Electric tool complies with the applicable European directives.



Do not dispose of electric power tools with domestic refuse.

The symbols shown are used for the device. Make sure to familiarise yourself with the meaning of the symbols before using the device.



- CE Article.
- Take particular care and attention.
- Wear hearing protection.
- Wear eye protection.

- Read the instruction manual.
- Wear ear protection. The device generates max. 102 dB.
- Keep hands away from rotating parts.
- Remove the battery before maintenance and repair work.
- Do not expose the device to rain.
- Keep persons within 5 m of the work area.
- There is danger due to objects being thrown out. Keep bystanders away from the work area.

2. Additional safety warnings



Please read this manual carefully and use the unit only according to this manual.

- Always keep all labels on the device clean and readable.
- Only use the device for domestic purposes and in the way indicated in this manual. The device is not designed for continuous, professional use.
- Persons with limited physical, sensorial or mental abilities are not allowed to use the device, unless they are supervised and briefed for their safety by a qualified person. Keep the device out of reach of children.
- Never leave the device unsupervised when in use.
- Do not operate the device while third parties are in the danger zone.
- Ensure a safety distance to other persons or animals while working.
-  During operation small stones or other objects may be thrown away violently. Wear solid shoes and long trousers when operating the device. Wear safety goggles. The machine is capable of generating high levels of noise. Wear hearing protection when operating the device.
- Children shall not play with the device. It is not a toy.
- Do not operate the device with wet hands.

- Do not operate the device close to flammable liquids or gases.
- Only use original accessories.
- Make sure the suction inlet and the blower outlet are not directed towards people or animals.
- The device does not have an automatic turn-off. Too much pressure in the inflated object can burst it. Observe the object while inflating.
- Do not overload the device during work. Do not block the blower outlet and the suction inlet while working with the device.
- Make sure long hair or loose clothing cannot get into the openings of the device.
- Before using the device, check for damages and do not use a damaged device. Should the device become damaged do not use it and have it repaired by a professional or contact our customer support department. Do not disassemble the device or try repairing it yourself.
- Keep your fingers away from the openings of the power tool during operation. Operate the blower only with a nozzle attached. The rotating fan can injure you.
- Do not blow together any harmful substances, e.g. beech or oak wood dust, rock dust or asbestos. These substances are considered carcinogenic.
- Do not blow together any liquids. The penetration of liquids increases the risk of an electric shock.
- Keep the power tool away from rain or moisture. The penetration of water into the motor increases the risk of an electric shock.
- Provide for good ventilation at the working place.
- Wear additional personal protective equipment, such as safety goggles and respirator. Wearing protective equipment for appropriate conditions reduces the exposure toward hazardous substances.
- Always switch off your product, allow the fan to stop and remove the battery when:
 - You leave your product unattended.
 - Checking, adjusting, cleaning or working on your product.
 - If the appliance starts to vibrate abnormally.

3. Intended use

This rechargeable multifunctional blower is designed for blowing away and collecting leaves, grass, dirt and refuse.

Furthermore the device can be used as a volume pump for inflating water toys.

The multifunctional blower is for private use only. Any other use is regarded as contrary to the intended use and will result in damaging the device.

The cone-shaped nozzle produces a broad and powerful airstream at ground level. It can be aimed and controlled very accurately. This nozzle is highly effective for blow sweeping sawdust, leaves, grass cuttings, etc. on flat surfaces.

3.1 Possible foreseeable misuse

The device is designed neither for commercial use in public parks and sports facilities, nor for use in farming and forestry. Even during correct use of the device, there is always a certain residual risk that cannot be excluded. Depending on the use, the following potential risks can be derived from the type and construction of the device:

- Throwing out of cuttings, soil and small stones.
- Inhalation of cuttings particles if no breathing protection is worn.
- Damage to the hearing if no hearing protection is worn.

3.2 Scope of delivery

The device is designed to be used with the rechargeable battery 2.0Ah type BT-CLB001 (Art. No.7062517), with type 4.0 Ah BT-CLB002 (Art. No. 7062518) or with type 5.0 Ah BT-CLB004 (Art. No. 7063735). Please note that the rechargeable battery and a charging unit are not included in delivery.

ATTENTION! Danger of damage to the device and battery!

If the device is operated with an unsuitable battery, both the device and the battery may be damaged. Only operate the device with the specified rechargeable battery.

For charging the rechargeable battery, the charging unit 2.4 A BT-CLC004 (7063688), 4 A BT-CLC003 (7063554) or Dual fast charger 2x 3.5 A BT-CLC006 (7063910) is required.

3.3 Vibration load

WARNING! Danger due to Vibration!

The actual magnitude of the vibration emissions during the operation of the device may deviate from that stated by the manufacturer:

- when the device is not operated as intended;
- when the device is not in a proper condition of use.

3.4 Noise pollution

A certain level of noise exposure from the device is inevitable.

Carry out noisy work at approved and specified time periods. Observe rest periods as necessary.

For your personal protection and protection of persons in the vicinity, appropriate hearing protection must be worn.

WARNING! Danger due to incomplete assembly!

Operation of an incompletely assembled device can result in serious injury.

Only operate the device when it is fully assembled!

Do not insert the battery into the device until it is fully assembled!

4. Before first use

- Remove the device and all additional parts out of the packaging.
- Check all parts for damage in transit and do not use a damaged device.
- Keep packaging materials out of reach of children. There is risk of suffocation!

5. Assembly – Using as leaf blower

- 5.1 Before starting work, mount the included accessory on the multifunctional blower. The two-piece blowing tube consists of the cone nozzle **(1)** and the extension tube **(2)** and is equipped with bayonet lock **(7)**. Mount the assembled blowing tube on the device and make sure the assembled blowing tube is properly locked.
- 5.2 Make sure the battery is fully loaded. For detailed information read and observe the instruction manuals of the rechargeable battery and charger.
- 5.3 Insert the battery straight into the recess of the device and push the battery up to the end until you hear a click sound.
- 5.4 To remove the battery, first depress the unlocking button and pull out straight from the device. Do not force the battery when inserting into the device or removing.

6. ON/OFF trigger

- 6.1 To switch on the device, press the ON/OFF trigger **(6)**.
- 6.2 To switch off the device, release the trigger.

7. Lock button for ON/OFF trigger

- 7.1 For locking the ON/OFF trigger **(6)**, press the ON/OFF trigger and afterwards press the locking button **(4)**. The ON/OFF trigger is now locked in place. Release the ON/OFF trigger.
- 7.2 For unlocking and switching off the device, press the ON/OFF trigger and release it. The locking button **(4)** automatically snaps back in place and the device switches off.

8. Hints on correct working technique

- **WARNING!** Only operate the device when the blowing tube properly assembled. There is risk of injury!
- Hold the device firmly in your hand. The multifunctional blower is designed for

one-hand operation. The device can be operated with the right or the left hand.

- Angle the device forwards slightly, and walk forwards slowly.
- Sweep the machine to the right and left in order to blow away the leaves.
- Never work against the wind to ensure that you and persons behind you are not soiled.
- Always make sure to have a safe stand while working with the device.
- Do not overload the device during work. Do not block the blower outlet and the suction inlet while working with the device.
- Make sure long hair or loose clothing cannot get into the openings of the device.
- In dusty locations, it is advisable to slightly dampen the surface with a suitable spraying device to avoid too much dust.
- In case of stubborn soiling, it is advisable to loosen the surface with a rake or broom.
- After operation, remove the battery from the device to avoid unintentional switching on.

9. Speed regulator

The device is equipped with an infinitely adjustable speed regulator (5).

- 9.1 When starting work, adjust the speed regulator to the lowest setting for low air volume.
- 9.2 Turn the speed regulator in direction to the highest setting, according to the desired application.

10. Assembly – Operating as volume pump

- 10.1 To inflate water toys (e.g. water balls), mount the nozzle holder (9) on the blower outlet (3) of the device.
- 10.2 Insert the suitable nozzle (10) into the nozzle holder (9).
- 10.3 Make sure the nozzle holder is properly locked in the blower opening.
 - Do not leave the inflating object unattended!

- The device does not switch off automatically. Thus the object to be inflated can burst.

11. Assembly – Extracting clean air

- 11.1 For extracting clean air from an object, e.g. from an inflated airbed, mount the suitable nozzle (10) on the suction inlet (8) and switch on the device.
- 11.2 Do not leave the device unattended during work.

12. Maintenance and cleaning

WARNING: Always disconnect from the mains power supply, before carrying out any maintenance/ cleaning of the charger. Remove the battery before carrying out any maintenance/ cleaning of the tool.

12.1 Maintenance

There are no inner parts of the tool which need maintenance.

12.2 Cleaning

- Keep safety devices, ventilation openings and the motor housing as free as possible from dirt and dust. Rub the electric power tool with a clean cloth or blow over it with low pressure compressed air.
- We recommend that you clean your electric power tool immediately after each use.
- Clean the electric power tool regularly with a damp cloth and somewhat soft soap.

Do not use any cleaning or solvent materials; these can attack the device's plastic components. Make sure that no water can get inside the electric power tool.

13. Storing

- Clean the device before storing it.
- Before storing check all parts for damages.
- Store the device indoors in dry place that is protected from dust and dirt and extreme temperatures.

14. Technical data

| | |
|-------------------------------|-----------------------------|
| Rated voltage | 18 V DC |
| Nominal speed | 0 – 18000 min ⁻¹ |
| Air velocity | 70 m/s |
| Intake vacuum | 5 kPa |
| Net weight (without battery) | 1250 g |
| Sound pressure level L_{pA} | ≤ 74.4 dB(A) |
| Uncertainty K_{pA} | 3 dB(A) |
| Sound pressure level L_{pA} | ≤ 89.8 dB(A) |
| Uncertainty K_{pA} | 3 dB(A) |
| Hand arm vibration | 2.31 m/s ² |

* Sound and vibration emissions may differ from the declared values during use depending on the ways in which the tool is used.

15. Disposal



Do not dispose of electric power tools with domestic refuse.

The electric power tool is shipped in packaging to reduce transport damage. This packaging is a raw material and as such can either be reused or can be fed back into the raw material cycle. The electric power tool and its accessories are made from various materials such as metals and plastics. Take defective components to a special refuse collection point. Ask about these at your specialist shop or local council. The product and the user manual may be subject to changes. Technical data may be changed without prior notice.

15.1 Batteries

Think of the environment when disposing of batteries. Contact your local authorities to find out where your nearest disposal area is.

Do not dispose of batteries with domestic refuse.

Do not dispose of by burning, risk of explosion.

16. EC-Declaration of conformity

We, the **Batavia B.V., Weth.**

Wassebaliestraat 6d, NL-7951 SN

Staphorst, declare by our own responsibility

that the product **Cordless multifunction**

blower, Model BT-CB001, Item-No

7063096 is according to the basic

requirements, which are defined in the

European Directives **2006/42/EC** (MD),

2014/30/EU (EMC), **2011/65/EU** (RoHS)

and their amendments. For the evaluation

of conformity, the following harmonized

standards were consulted:

EN50636-2-100:2014

EN60335-1:2012+A11:2014

EN62233:2008

EN55014-1:2017

EN55014-2:2015

PAHs: AfPS GS 2019:01

Staphorst, 17 June 2021

Meino Seinen, QA Representative

Batavia B.V., Weth. Wassebaliestraat 6d,

7951 SN Staphorst, Netherlands.

The product and the user manual may be subject to changes. Technical data may be changed without prior notice.

Sehr geehrte Damen und Herren

Bitte machen Sie sich in der Reihenfolge der Kapitel mit dem Gerät vertraut und bewahren Sie diese Bedienungsanleitung für spätere Zwecke gut auf.

Bitte beachten Sie die Sicherheitshinweise!

Diese Bedienungsanleitung enthält wichtige Hinweise zur Inbetriebnahme und Handhabung. Legen Sie die Anleitung dem Produkt bei, wenn Sie es an Dritte weitergeben.

1. Erläuterung der Symbole

Folgende Symbole werden im Benutzerhandbuch oder auf dem Produkt verwendet:



WARNUNG – Zur Verringerung des Verletzungsrisikos Bedienungsanleitung lesen.



Allgemeines Warnzeichen – Seien Sie aufmerksam und beachten Sie allgemeine Gefahren.



CE steht für „Conformité Européenne“, dies bedeutet, „Übereinstimmung mit EU Richtlinien“. Mit der CE Kennzeichnung bestätigt der Hersteller, dass dieses Elektrowerkzeug den geltenden europäischen Richtlinien entspricht.



Nicht in den Hausmüll entsorgen!

Die abgebildeten Symbole werden für das Gerät verwendet. Machen Sie sich vor der Benutzung unbedingt mit ihrer Bedeutung vertraut.

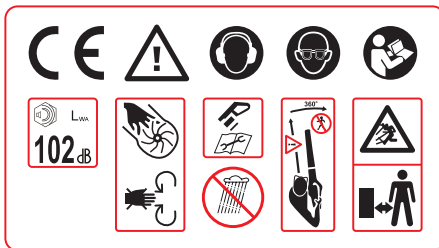

- CE-Artikel.
- Besondere Umsicht und Aufmerksamkeit sind erforderlich.
- Tragen Sie Gehörschutz.
- Tragen Sie Augenschutz.

- Lesen Sie die Bedienungsanleitung.
- Tragen Sie Gehörschutz. Das Gerät erzeugt max. 102 dB.
- Halten Sie die Hände von rotierenden Teilen fern.
- Entfernen Sie den Akku vor Wartung und Reparaturen.
- Setzen Sie das Gerät nicht dem Regen aus.
- Halten Sie Personen im Umkreis von 5 m vom Arbeitsbereich fern.
- Es besteht Gefahr durch herumschleudernde Objekte. Halten Sie umstehenden Personen vom Arbeitsbereich fern.

2. Zusätzliche Sicherheitshinweise



Bitte lesen Sie diese Bedienungsanleitung aufmerksam durch und benutzen Sie das Gerät ausschließlich gemäß dieser Anleitung.

- Achten Sie darauf, dass die Aufkleber mit den Sicherheitssymbolen auf dem Gerät immer sauber und gut lesbar sind.
- Verwenden Sie das Gerät nur im privaten Bereich und nur in Übereinstimmung mit dieser Anleitung. Das Gerät ist nicht für den gewerblichen Dauereinsatz vorgesehen.
- Personen mit eingeschränkten physischen, sensorischen oder geistigen Fähigkeiten dürfen das Gerät nicht benutzen, es sei denn, sie werden durch eine Betreuerin/einen Betreuer beaufsichtigt und unterwiesen. Halten Sie das Gerät außerhalb der Reichweite von Kindern.
- Lassen Sie das eingeschaltete Gerät niemals unbeaufsichtigt.
- Verwenden Sie das Gerät nicht, wenn sich Dritte im Gefahrenbereich befinden.
- Halten Sie während des Betriebes andere Personen und Tiere vom Arbeitsbereich fern.
- Während des Betriebes können kleine Steine oder ähnliche Objekte weggeschleudert



Während des Betriebes können kleine Steine oder ähnliche Objekte weggeschleudert

werden. Tragen Sie bei der Arbeit mit dem Gerät feste, geschlossene Schuhe und lange Hosen. Tragen Sie beim Betrieb eine Schutzbrille. Das Gerät kann im Betrieb sehr laut sein. Tragen Sie beim Betrieb einen Gehörschutz.

- Kinder dürfen nicht mit dem Gerät spielen. Es ist kein Spielzeug.
- Verwenden Sie das Gerät nicht mit nassen Händen.
- Benutzen Sie das Gerät nicht in der Nähe entzündbarer Flüssigkeiten oder Gase.
- Verwenden Sie nur Original-Zubehör.
- Achten Sie darauf, dass Sie den Saug-einlass und die Blasöffnung nicht auf Personen oder Tiere richten.
- Das Gerät besitzt keine automatische Abschaltung. Ein zu hoher Druck kann den aufzupumpenden Gegenstand platzen lassen. Beobachten Sie daher den Gegenstand beim Auf-pumpen.
- Achten Sie darauf das Gerät während der Arbeit nicht zu überlasten. Blockieren Sie bei der Arbeit niemals die Blasöffnung oder den Saug-einlass.
- Achten Sie darauf, dass keine langen Haare oder Kleidungsstücke in die Öffnungen geraten.
- Überprüfen Sie vor Inbetriebnahme alle Teile auf Beschädigungen und benutzen Sie das Gerät niemals wenn es beschädigt ist. Lassen Sie es durch einen Fachmann instand setzen oder wenden Sie sich an unsere Kundenbetreuung. Zerlegen Sie das Gerät nicht und unternehmen Sie keine eigenen Reparaturversuche.
- Halten Sie Ihre Fingern während des Betriebs von den Öffnungen des Elektrowerkzeugs fern. Betreiben Sie das Gebläse nur mit aufgesteckter Düse. Das rotierende Gebläse kann Sie verletzen.
- Blasen Sie keine gesundheitsgefährdenden Stoffe, z.B. Buchenholz- oder Eichenholzstaub, Gesteinsstaub, Asbest zusammen. Diese Stoffe gelten als krebserregend.

- Blasen Sie keine Flüssigkeiten zusammen. Das Eindringen von Flüssigkeiten erhöht das Risiko eines elektrischen Schlages. Halten Sie das Elektrowerkzeug von Regen oder Nässe fern. Das Eindringen von Wasser in den Motor erhöht das Risiko eines elektrischen Schlages.
- Sorgen Sie für gute Belüftung am Arbeitsplatz.
- Tragen Sie zusätzliche persönliche Schutzausrüstung wie Schutzbrille und Atemschutzmaske. Das Tragen von Schutzausrüstung für entsprechende Bedingungen verringert die Aussetzung gegenüber gefährdenden Substanzen.
- Schalten Sie Ihr Produkt immer aus, lassen Sie den Lüfter anhalten und entfernen Sie den Akku, wenn:
 - Sie lassen das Gerät unbeaufsichtigt.
 - Sie führen eine Überprüfung, Einstellung, Reinigung oder Reparatur o. ä. an Ihrem Gerät durch.
 - Das Gerät vibriert ungewöhnlich stark.

3. Bestimmungsgemäße Verwendung

Das Multifunktions-Gebläse ist ausschließlich zum Weg- und Zusammenblasen von Laub, Gras, Schmutz und Unrat bestimmt. Ferner kann das Gerät zum Aufpumpen von Wasserspielzeug als Volumenpumpe verwendet werden.

Das Multifunktions-Gebläse ist für den privaten Einsatz konzipiert. Jede andere Verwendung gilt als nicht bestimmungsgemäß und kann zur Beschädigung des Gerätes führen.

Das Multifunktions-Gebläse ist für Einhand-Bedienung ausgelegt. Das Gerät kann mit der rechten oder der linken Hand am Bedienungsgriff getragen werden.

Die konische Düse erzeugt einen flachen Luftstrom, der sich gezielt und kontrolliert einsetzen lässt; besonders beim Freiblasen von ebenen Flächen, die mit Sägespänen, Laub, Schnittgras o. ä. bedeckt sind.

3.1 Möglicher vorhersehbarer Fehlgebrauch

Auch bei sachgemäßer Verwendung des Geräts bleibt immer ein gewisses Restrisiko, das nicht ausgeschlossen werden kann. Aus Art und Konstruktion des Geräts können die folgenden potenziellen Gefährdungen je nach Verwendung abgeleitet werden:

- Wegschleudern von Schnittgut, Erde und kleinen Steinen.
- Einatmen von Schnittgutpartikeln, wenn kein Atemschutz getragen wird.
- Schädigung des Gehörs, wenn kein Gehörschutz getragen wird.

3.2 Lieferumfang

Das Gerät ist für den Betrieb mit dem Akku 2.0 Ah BT-CLB001 (Art. No.7062517), Akku 4.0 Ah BT-CLB002 (Art. No. 7062518) oder Akku 5.0 Ah BT-CLB004 (Art. No. 7063735) vorgesehen.

Der Akku sowie ein Ladegerät sind nicht im Lieferumfang enthalten.

ACHTUNG! Gefahr von Geräte- und Akkuschäden!

Wird das Gerät mit einem ungeeigneten Akku betrieben, können das Gerät und der Akku beschädigt werden. Betreiben Sie das Gerät nur mit dem vorgeschriebenen Akku. Für das Aufladen des Akkus wird das Ladegerät 2.4 A BT-CLC004 (7063688), 4 A BT-CLC003 (7063554) oder Doppel-Schnellladegerät 2x 3.5 A BT-CLC006 (7063910) benötigt.

3.3 Vibrationsbelastung

WARNUNG! Gefahr durch Vibration!

Der tatsächliche Vibrationsemissionswert bei der Gerätebenutzung kann vom angegebenen Wert des Herstellers abweichen,

- wenn das Gerät nicht bestimmungsgemäß verwendet wird,
- wenn sich das Gerät nicht in einem ordentlichen Gebrauchszustand befindet.

3.4 Lärmbelastung

Eine gewisse Lärmbelastung durch dieses Gerät ist unvermeidbar.

Arbeiten Sie mit dem Gerät nur während zugelassenen und dafür bestimmten Zeiten. Halten Sie sich ggf. an Ruhezeiten.

Zu Ihrem persönlichen Schutz und zum Schutz in der Nähe befindlicher Personen tragen Sie geeigneten Gehörschutz während der Benutzung des Gerätes.

WARNUNG! Gefahren durch unvollständige Montage!

Der Betrieb eines unvollständig montierten Geräts kann zu schweren Verletzungen führen.

Betreiben Sie das Gerät nur, wenn es vollständig montiert ist!

Setzen Sie den Akku erst in das Gerät ein, wenn es vollständig montiert ist!

4. Vor der ersten Benutzung

- Nehmen Sie das Gerät und alle anderen Teile aus der Verpackung.
- Überprüfen Sie alle Teile auf evtl. Transportschäden. Benutzen Sie das Gerät nicht, wenn es beschädigt ist.
- Halten Sie die Verpackungsmaterialien von Kleinkindern fern. Es besteht Erstickungsgefahr!

5. Zusammenbau – Benutzung als Laubbläser

- 5.1 Vor Beginn der Arbeiten montieren Sie das Multifunktions-Gebläse mit dem mitgelieferten Zubehör. Das zweiteilige Blasrohr besteht aus der konischen Düse **(1)** und der Blasrohrverlängerung **(2)** und ist mit Bajonettverschluss **(7)** ausgestattet. Montieren Sie das zusammengesetzte Blasrohr mit dem Gerät. Stellen Sie sicher, dass das Blasrohr ordnungsgemäß verriegelt ist.
- 5.2 Stellen Sie sicher, dass der Akku vollgeladen ist. Für detaillierte Informationen beachten Sie die separaten Betriebsanleitungen zum Akku und zum Ladegerät.
- 5.3 Zum Einsetzen des Akkus, schieben Sie ihn gerade in die Führungsrollen des Gerätes und drücken Sie den Akku, bis Sie ein Klickgeräusch hören.
- 5.4 Zum Entnehmen den Akkus, drücken Sie erst die Entriegelungstaste und ziehen Sie den Akku gerade aus dem Gerät heraus. Wenden Sie beim Einset-

zen und Entnehmen des Akkus keine Gewalt an.

6. EIN/AUS-Schalter

6.1 Zum Einschalten des Gerätes, drücken Sie den EIN/AUS-Schalter **(6)**.

6.2 Zum Ausschalten des Gerätes, lassen Sie den Schalter los.

7. EIN/AUS-Schalter-Verriegelung

7.1 Zum Verriegeln des EIN/AUS-Schalters **(6)**, drücken Sie erst den EIN/AUS-Schalter und danach den Verriegelungsschalter **(4)** nach unten. Der EIN/AUS-Schalter ist jetzt verriegelt. Lassen Sie den EIN/AUS-Schalter los.

7.2 Zum Entriegeln und zum Ausschalten des Gerätes, drücken Sie den EIN/AUS-Schalter erneut und lassen Sie den EIN/AUS-Schalter wieder los. Der Verriegelungsschalter **(4)** geht automatisch zurück in die Ausgangsposition. Das Gerät schaltet sich aus.

8. Hinweise zur richtigen Arbeitsweise

- **WARNUNG!** Benutzen Sie das Gerät nur mit komplett montiertem Blasrohr. Es besteht sonst Verletzungsgefahr!
- Halten Sie das Gerät immer fest in der Hand. Das Multifunktions-Gebläse ist für Einhand-Bedienung ausgelegt. Das Gerät kann mit der rechten oder der linken Hand getragen werden.
- Halten Sie das Gerät leicht nach vorne geneigt und gehen Sie mit langsamen Schritten nach vorn.
- Schwenken Sie das Gerät nach rechts und links, um das Laub wegzublasen.
- Arbeiten Sie nie gegen den Wind, damit Sie und hinter Ihnen stehende Personen nicht beschmutzt werden.
- Achten Sie darauf immer einen sicheren Stand einzunehmen.
- Achten Sie darauf das Gerät während der Arbeit nicht zu überlasten. Blockieren Sie bei der Arbeit niemals die Bläsöffnung oder den Saugeinlass.
- Achten Sie darauf, dass keine langen Haare oder Kleidungsstücke in die Öffnungen geraten.

- Nehmen Sie nach dem Gebrauch den Akku aus dem Gerät, um ein unbeabsichtigtes Einschalten zu verhindern.

9. Geschwindigkeitsregler

Das Gerät ist mit einem stufenlosen Geschwindigkeitsregler **(5)** ausgestattet.

- 9.1 Stellen Sie zu Beginn der Arbeit den Geschwindigkeitsregler auf die niedrigste Stufe für geringes Luftvolumen.
- 9.2 Drehen Sie danach das Rädchen in Richtung 7 für die höchste Stufe, je nach gewünschter Anwendung.

10. Zusammenbau – Benutzung als Volumenpumpe

10.1 Zum Aufpumpen eines Wasserspielzeuges (z. B. eines Wasserballs oder einer Wasser-Luftmatratze), montieren Sie die Düsenhalterung **(9)** auf die Bläsöffnung **(3)** des Gerätes.

10.2 Stecken Sie danach die passende Düse **(10)** auf die Düsenhalterung **(9)**.

10.3 Stellen Sie sicher, dass die Düsenhalterung ordnungsgemäß auf die Gebläseöffnung verriegelt ist.

- Lassen Sie den aufzupumpenden Gegenstand nicht unbeaufsichtigt!
- Das Gerät hat keine automatische Abschaltung. Dadurch kann der aufzupumpende Gegenstand platzen.

11. Zusammenbau – Benutzung zum Absaugen von sauberer Luft

11.1 Zum Absaugen von sauberer Luft, z. B. aus einem aufblasbaren Luftbett, montieren Sie passende Düse **(10)** auf den Saugeinlass **(8)** und schalten Sie das Gerät ein.

11.2 Lassen Sie das Gerät nicht unbeaufsichtigt während des Absaugens.

12. Wartung und Reinigung

WARNUNG: Trennen Sie das Ladegerät stets vom Stromnetz, bevor Sie Wartungs- oder Reinigungsarbeiten daran vornehmen. Entnehmen Sie den Akku, bevor Sie Wartungs- oder Reinigungsarbeiten an dem Gerät durchführen.

12.1 Wartung

Im Geräteinneren befinden sich keine weiteren zu wartenden Teile.

12.2 Reinigung

- Halten Sie Schutzvorrichtungen, Lüftungsöffnungen und Motorenhäuser so staub- und schmutzfrei wie möglich. Reiben Sie das Elektrowerkzeug mit einem sauberen Tuch ab oder blasen Sie es mit Druckluft bei niedrigem Druck aus.
- Wir empfehlen, dass Sie das Elektrowerkzeug direkt nach jeder Benutzung reinigen.
- Reinigen Sie das Elektrowerkzeug regelmäßig mit einem feuchten Tuch und etwas Schmierseife.

Verwenden Sie keine Reinigungs- oder Lösungsmittel; diese könnten die Kunststoffteile des Elektrowerkzeuges angreifen. Achten Sie darauf, dass kein Wasser in das Innere des Elektrowerkzeuges gelangen kann.

13. Lagerung

- Reinigen Sie das Gerät vor jeder Lagerung.
- Überprüfen Sie vor der Lagerung des Gerätes alle Teile und das Netzkabel auf Beschädigungen.
- Lagern Sie das Gerät im Innenbereich an einem trockenen, vor Staub, Schmutz und extremen Temperaturen geschützten Ort.

14. Technische Daten

| | |
|--|-----------------------------|
| Nennspannung | 18 V DC |
| Nenn Drehzahl | 0 – 18000 min ⁻¹ |
| Luftgeschwindigkeit | 70 m/s |
| Ansaugvakuum | 5 kPa |
| Schalldruckpegel L _{pA} | ≤ 74,4 dB(A) |
| Unsicherheit K _{pA} | 3 dB(A) |
| Schalldruckpegel L _{pA} | ≤ 89,8 dB(A) |
| Unsicherheit K _{pA} | 3 dB(A) |
| Nettogewicht (ohne Akku) | 1250 g |
| Hand-Arm-Vibration | 2,31 m/s ² |

* Geräusch- und Schwingungsbelastungen können im Gebrauch je nach Nutzungs-

weise des Gerätes von den angegebenen Werten abweichen.

15. Entsorgung



Entsorgen Sie Elektrowerkzeuge nicht über den Hausmüll.

Das Elektrowerkzeug befindet sich in einer Verpackung, um Transportschäden zu verhindern. Diese Verpackung ist Rohstoff und ist somit wieder verwendbar oder kann dem Rohstoffkreislauf zurückgeführt werden. Das Elektrowerkzeug und dessen Zubehör bestehen aus verschiedenen Materialien, wie z.B. Metall und Kunststoffe. Führen Sie defekte Bauteile der Sondermüllentsorgung zu. Fragen Sie im Fachgeschäft oder in der Gemeindeverwaltung nach! Das Produkt und das Benutzerhandbuch können geändert werden. Die technischen Daten können ohne Vorankündigung geändert werden.

15.1 Batterien

Denken Sie bei der Entsorgung von Batterien an den Umweltschutz. Wenden Sie sich zwecks einer umweltfreundlichen Entsorgung an die lokalen Behörden.

16. EG-Konformitätserklärung

Wir, die **Batavia B.V., Weth. Wassebaliestraat 6d, NL-7951 SN Staphorst**, erklären in alleiniger Verantwortung, dass das Produkt **Akku Multifunktions-Gebläse, Typ BT-CB002, Artikel Nr. 7063693** den wesentlichen Schutzanforderungen genügt, die in den Europäischen Richtlinien **2006/42/EG (MD)**, **2014/30/EU (EMC)**, **2011/65/EU (RoHS)** und deren Änderungen festgelegt sind. Für die Konformitätsbewertung wurden folgende harmonisierte Normen herangezogen:

EN50636-2-100:2014

EN60335-1:2012+A11:2014

EN62233:2008

EN55014-1:2017

EN55014-2:2015

PAHs: AfPS GS 2019:01

Staphorst, den 17. Juni 2021



Meino Seinen, Qualitätsbeauftragter
Batavia B.V., Weth. Wassebaliestraat 6d,
NL-7951SN Staphorst, Niederlande.

Das Produkt und das Benutzerhandbuch können geändert werden. Die technischen Daten können ohne Vorankündigung geändert werden.

Cher client

Les manuels d'utilisation contiennent des consignes importantes pour la manipulation de votre nouveau produit. Ils vous permettent d'utiliser toutes les fonctions, d'éviter des erreurs de compréhension et de prévenir les dommages. Veuillez prendre le temps de lire tranquillement ce manuel d'utilisation et conservez-le jalousement pour une consultation ultérieure.

Lisez toutes les consignes de sécurité !

Ce manuel contient des informations importantes sur l'utilisation et l'entretien de l'appareil. Gardez ce manuel, car vous pourriez avoir besoin de le relire. Ce manuel doit accompagner l'appareil si son propriétaire change.

1. Explication des symboles

Les symboles suivants sont utilisés dans le manuel d'utilisation ou apposés sur le produit :



AVERTISSEMENT : pour réduire les risques de blessures, veuillez lire le mode d'emploi.



Indique un risque de blessures, un danger mortel ou un risque d'endommagement de l'outil en cas du non-respect des consignes de ce mode d'emploi.



CE est l'abréviation de "Conformité Européenne", ce qui signifie "conforme aux directives de l'Union Européenne". Le fabricant confirme par le marquage CE que cet appareil électrique correspond aux directives européennes en vigueur.



Ne jetez pas les équipements électriques avec les ordures ménagères.



Nous donnons ci-dessous les symboles utilisés pour l'appareil. Assurez-vous que vous en avez bien compris la signification avant d'utiliser l'appareil.

- CE Article.
- Veuillez travailler de façon très soignée et attentive.
- Porter une protection auditive.
- Porter des lunettes de protection.
- Lire le mode d'emploi.
- Porter une protection auditive. L'appareil génère max. 102 dB.
- Gardez les mains à l'écart des pièces en rotation.
- Retirez la batterie avant l'entretien et les réparations.
- N'exposez par l'appareil à la pluie.
- Gardez les personnes à moins de 5 m de la zone de travail.
- Il y a un danger que des objets tournent. Ne laissez pas approcher les curieux de la zone de travail.

2. Avertissements de sécurité additionnels



Afin d'éviter un mauvais fonctionnement, des dommages, des effets néfastes sur la santé, veuillez respecter les instructions suivantes :

- Lire attentivement ce mode d'emploi et utilisez l'appareil uniquement conformément à ce manuel.
- Assurez-vous que l'autocollant avec les consignes de sécurité concernant l'instrument soit toujours propre et bien lisible.
- Utilisez l'appareil uniquement dans le cadre privé et seulement en conformité avec les instructions d'utilisation. Le dispositif n'est pas conçu pour un usage professionnel.
- Les personnes ayant des capacités physiques, sensorielles ou mentales restreintes ne sont pas autorisées à utiliser l'unité, à moins que ces personnes soient supervisées par une personne responsable. Gardez l'outil hors de portée des enfants.

- Ne laissez jamais l'appareil sans surveillance.
- Tenez les autres personnes et animaux éloignés de la zone de travail pendant l'utilisation.
-  Pendant le fonctionnement, de petites pierres ou des objets similaires peuvent être projetés. Lors de l'utilisation de l'appareil, veuillez porter des chaussures robustes et des pantalons longs. Portez des lunettes de protection lors de l'utilisation. L'appareil peut être très bruyant pendant le fonctionnement. Portez une protection auditive lors de l'utilisation.
- Les enfants ne doivent pas jouer avec l'appareil. Ce n'est pas un jouet.
- N'utilisez pas l'appareil à proximité de liquides ou de gaz inflammables.
- Utilisez uniquement des accessoires d'origine.
- Veillez à ne pas diriger l'aspiration et l'ouverture de la respiration vers les personnes ou les animaux.
- L'appareil ne dispose pas d'un arrêt automatique. Une pression excessive peut provoquer le gonflage de l'objet. Par conséquent, observez l'objet pendant le gonflage.
- Ne surchargez pas l'appareil pendant le travail. Ne bloquez pas la sortie du ventilateur ni l'entrée d'aspiration pendant que vous travaillez avec l'appareil.
- Assurez-vous que les cheveux longs ou les vêtements amples ne peuvent pas pénétrer dans les ouvertures de l'appareil.
- Avant d'utiliser l'appareil, vérifiez que toutes les pièces ne sont pas endommagées et n'utilisez jamais l'appareil s'il est endommagé. Faites-le réparer par un spécialiste ou contactez notre service clientèle. Ne démontez pas l'appareil et n'essayez pas de le réparer vous-même.
- Pendant le fonctionnement du souffleur, ne mettez pas vos doigts devant les ouvertures. Ne faites fonctionner le souffleur que muni d'une buse. Vous

risqueriez sinon d'être blessé par les pièces en rotation du souffleur.

- N'utilisez pas le souffleur pour souffler des matières nuisibles à la santé, comme de la poussière de hêtre ou de chêne, de la poussière de pierre ou de l'amiante. Ces matières sont considérées comme cancérogènes.
- N'utilisez pas le souffleur pour souffler ou déplacer des liquides. La pénétration de liquides ou le contact avec des liquides augmente le risque de choc électrique.
- Ne pas exposer l'outil électrique à la pluie ou à l'humidité. La pénétration d'eau dans le moteur augmente le risque d'un choc électrique.
- Veiller à bien aérer la zone de travail.
- Utiliser en plus un équipement de protection individuelle.
- Portez une protection pour les yeux et un masque respiratoire. Les équipements de sécurité pour certaines conditions réduisent l'exposition des personnes aux substances dangereuses.
- Éteignez toujours l'appareil, laissez le ventilateur s'arrêter et retirez la batterie quand :
 - Vous laissez votre produit sans surveillance.
 - Vous vérifiez, réglez, nettoyez ou travaillez sur votre produit.
 - Si l'appareil commence à vibrer de manière anormale.

3. Utilisation prévue

Cette souffleuse multifonction rechargeable est conçue pour souffler et collecter des feuilles, de l'herbe, de la saleté et des débris.

De plus, l'appareil peut servir de pompe volumétrique pour gonfler des jouets gonflables.

La souffleuse multifonction est réservée à une utilisation privée. Tout autre utilisation est considérée comme contraire à l'utilisation prévue et provoquera des dommages à l'appareil.

La buse en forme de cône produit un jet d'air large et puissant au niveau du sol. Elle peut être dirigée et contrôlée très précisément.

ment. Cette buse est très efficace pour balayer par soufflage de la sciure, des feuilles, de l'herbe tondue, etc. sur des surfaces planes.

3.1 Mauvais usage éventuel prévisible

Même lors d'une utilisation correcte de l'appareil, il y a toujours un certain risque résiduel qui ne peut être exclu. Selon l'utilisation, les risques potentiels suivants peuvent découler du type et de la construction de l'appareil :

- Projection de découpes, de terre et de cailloux.
- Inhalation de particules de découpe si un masque n'est pas porté.
- Détérioration de l'audition si un casque anti-bruit n'est pas porté.

3.2 Contenu du produit

L'appareil est conçu pour être utilisé avec une batterie rechargeable de type .0Ah BT-CLB001 (Art. No.7062517), ou de type 4.0 Ah BT-CLB002 (Art. No. 7062518) ou de type 5.0 Ah BT-CLB004 (Art. No. 7063735). Remarque : la batterie rechargeable et le chargeur ne sont pas inclus dans le produit.

ATTENTION ! Danger de dommages à l'appareil et la batterie !

Si l'appareil est utilisé avec une batterie inappropriée, cela peut provoquer des dommages à l'appareil ainsi qu'à la batterie. Utilisez l'appareil uniquement avec la batterie rechargeable spécifiée.

Pour charger la batterie rechargeable, il faut un chargeur de type 2.4 A BT-CLC004 (7063688), 4 A BT-CLC003 (7063554) et Duo chargeur rapide 2x 3.5 A BT-CLC006 (7063910) est requis.

3.3 Charge de vibration

AVERTISSEMENT ! Danger dû aux vibrations !

L'ampleur réelle des émissions de vibration lors du fonctionnement de l'appareil peut différer de ce qui est déclaré par le fabricant :

- quand l'appareil n'est pas utilisé comme prévu,
- quand l'appareil n'est pas dans des conditions d'utilisation appropriées.

3.4 Pollution sonore

Un certain niveau d'exposition au bruit provenant de l'appareil est inévitable.

Effectuez le travail bruyant à des heures approuvées et spécifiées. Observez les périodes de repos nécessaires.

Pour votre propre protection et celle des personnes à proximité, une protection auditive appropriée doit être portée.

AVERTISSEMENT ! Danger dû à un montage incomplet !

Le fonctionnement d'un appareil qui n'est pas complètement assemblé peut résulter en des blessures graves.

Utilisez l'appareil uniquement lorsqu'il est complètement assemblé !

N'installez pas la batterie dans l'appareil tant qu'il n'est pas complètement assemblé !

4. Avant la première utilisation

- Déballez l'appareil et toutes les pièces supplémentaires.
- Vérifiez que toutes les pièces sont intactes après le transport. N'utilisez pas un appareil endommagé.
- Gardez les matériaux d'emballage hors de la portée des enfants. Risque d'étouffement !

5. Montage – Utilisation en tant que souffeuse à feuilles

- 5.1 Avant de commencer à travailler, montez les accessoires inclus sur la souffeuse multifonction. Le tuyau de soufflage en deux pièces consiste en la buse conique (1) et le tuyau de rallonge (2) et il est équipé d'un verrouillage à baïonnette (7). Montez le tuyau de soufflage assemblé sur l'appareil et vérifiez que le tuyau de soufflage assemblé est bien verrouillé.
- 5.2 Vérifiez que la batterie est entièrement chargée. Pour des informations détaillées, lisez et observez les manuels d'instructions de la batterie rechargeable et du chargeur.
- 5.3 Installez la batterie directement dans le renforcement de l'appareil et enfoncez

la batterie jusqu'au fond jusqu'à entendre un déclic.

- 5.4 Pour enlever la batterie, appuyez d'abord sur le bouton de déverrouillage et sortez la batterie directement hors de l'appareil. Ne forcez pas l'insertion ou le retrait de la batterie dans l'appareil.

6. Interrupteur marche/arrêt

- 6.1 Pour mettre en marche l'appareil, appuyez sur l'interrupteur marche/arrêt (6).
- 6.2 Pour éteindre l'appareil, relâchez l'interrupteur.

7. Bouton de verrouillage pour l'interrupteur marche/arrêt

- 7.1 Pour verrouiller l'interrupteur marche/arrêt (6), appuyez sur l'interrupteur marche/arrêt puis enfoncez le bouton de verrouillage (4). L'interrupteur marche/arrêt reste maintenant verrouillé en place. Relâchez l'interrupteur marche/arrêt.
- 7.2 Pour déverrouiller et éteindre l'appareil, appuyez sur l'interrupteur marche/arrêt puis relâchez-le. Le bouton de verrouillage (4) revient en place automatiquement et l'appareil s'éteint.

8. Conseils sur la technique de travail correcte

- **AVERTISSEMENT !** Utilisez l'appareil uniquement lorsque le tuyau de soufflage est correctement assemblé. Il y a un risque de blessures !
- Tenez l'appareil fermement dans votre main. La souffeuse multifonction est conçue pour une utilisation à une main. L'appareil peut être utilisé avec la main droite ou gauche.
- Orientez l'appareil légèrement vers l'avant, et marchez lentement en avançant.
- Faites un mouvement de balayage avec la machine de droite à gauche pour souffler les feuilles.
- Ne travaillez jamais contre le vent afin de vous assurer que les personnes derrière vous et vous-même ne sont pas salis.

- Veillez toujours à avoir de bon appuis quand vous travaillez avec l'appareil.
- Ne surchargez pas l'appareil pendant le travail. Ne bouchez pas la sortie de la souffeuse et l'entrée d'aspiration quand vous travaillez avec l'appareil.
- Faites en sorte que les cheveux longs ou détachés n'entrent pas dans les ouvertures de l'appareil.
- Après utilisation, sortez la batterie de l'appareil pour éviter une mise en marche involontaire.

9. Régulateur de vitesse

L'appareil est équipé d'un régulateur de vitesse réglable en continu (5).

- 9.1 Quand vous commencez à travailler, réglez le régulateur de vitesse sur le réglage le plus bas pour un volume d'air faible.
- 9.2 Tournez le régulateur de vitesse vers le réglage maximal 7, en fonction de l'application voulue.

10. Montage – Fonctionnement en tant que pompe volumétrique

- 10.1 Pour gonfler des jouets de piscine (par ex. des ballons gonflables), montez le porte-buse (9) sur la sortie de soufflage (3) de l'appareil.
- 10.2 Insérez la buse adéquate (10) dans le porte-buse (9).
- 10.3 Vérifiez que le porte-buse est correctement verrouillé dans l'ouverture de soufflage.
- Ne laissez pas l'objet sans surveillance pendant le gonflage !
 - L'appareil ne s'éteint pas automatiquement. L'objet à gonfler peut donc éclater.

11. Montage – Extraction d'air propre

- 11.1 Pour extraire de l'air propre hors d'un objet tel qu'un matelas gonflé, montez la buse adéquate (10) sur l'entrée d'aspiration (8) et mettez l'appareil en marche.
- 11.2 Ne laissez pas l'appareil sans surveillance pendant le travail.

12. Nettoyage et maintenance

12.1 Maintenance

Il n'y a aucune autre pièce nécessitant un entretien à l'intérieur de l'appareil.

12.2 Nettoyage

- Les équipements de protection, les fentes de ventilation et le carter du moteur doivent rester aussi propres que possible, sans poussière ni salissures. Nettoyez l'appareil électrique avec un chiffon propre ou en soufflant de l'air comprimé à faible pression.
- Nous conseillons de nettoyer l'appareil électrique immédiatement après chaque utilisation.
- Nettoyez régulièrement l'appareil électrique avec un chiffon humide et un peu de savon noir.

N'utilisez ni détergents ni solvants ; ceux-ci pourraient attaquer les parties en plastique de l'appareil. Veillez à empêcher la pénétration d'eau à l'intérieur de l'appareil électrique.

13. Rangement

- Nettoyez l'appareil avant de le ranger.
- Avant de ranger l'appareil, vérifiez que toutes les pièces ne comportent aucun dommage.
- Rangez l'appareil à l'intérieur au sec et à l'abri de la poussière, de la saleté et des températures extrêmes.

14. Fiche technique

| | |
|---|-----------------------------|
| Tension nominale | 18 V DC |
| Vitesse nominale | 0 – 18000 min ⁻¹ |
| Vitesse de l'air | 70 m/s |
| Aspiration d'admission | 5 kPa |
| Niveau de pression acoustique L_{pA} | ≤ 74,4 dB(A) |
| Incertitude K_{pA} | 3 dB(A) |
| Niveau de pression acoustique L_{pA} | ≤ 89,8 dB(A) |
| Incertitude K_{pA} | 3 dB(A) |
| Poids net (sans batterie) | .1250 g |
| Vibration du bras | .2,31 m/s ² |

* Les sons et vibrations émis peuvent différer des valeurs déclarées durant l'utilisation

en fonction des manières dont l'outil est utilisé.

15. Élimination et recyclage



N'éliminez pas les appareils électriques via les ordures ménagères.

L'appareil électrique se trouve dans un emballage afin d'éviter tout dommage pendant le transport. Cet emballage est une matière première et peut donc être réutilisé ultérieurement ou être réintroduit dans le circuit des matières premières.

L'appareil électrique et ses accessoires sont composés de plusieurs matériaux, par exemple des métaux et des matières plastiques. Éliminez les composants défectueux via les systèmes d'élimination des déchets spéciaux. Renseignez-vous dans un magasin spécialisé ou auprès de l'administration de votre commune!

Le produit et le manuel utilisateur peuvent être modifiés. Les caractéristiques techniques peuvent être modifiées sans préavis.

15.1 Batteries

Lors de l'élimination des batteries, pensez à la protection de l'environnement. Pour une élimination écologique, adressez-vous aux autorités locales.

16. CE-Déclaration de conformité

Nous, **Batavia B.V., Weth. Wassebaliestraat 6d, NL-7951 SN Staphorst**, déclarons sous notre seule responsabilité que le produit **Souffleur multifonction sans fil, Modèle BT-CB002, N° d'article 7063963** satisfait les principales exigences de protection définies dans les directives européennes compatibilité **2006/42/EC (MD)**, **2014/30/EU (EMC)**, **2011/65/EU (RoHS)** ainsi que les modifications y apportées. Pour évaluer la conformité nous avons eu recours aux normes harmonisées ci-dessous:

EN50636-2-100:2014

EN60335-1:2012+A11:2014

EN62233:2008

EN55014-1:2017

EN55014-2:2015

PAHs: AfPS GS 2019:01

Staphorst, le 17 juin 2021



Meino Seinen, Responsable de qualité
Batavia B.V., Weth. Wassebaliestraat 6d,
7951 SN Staphorst, Pays-Bas.

Le produit et le manuel utilisateur peuvent être modifiés. Les caractéristiques techniques peuvent être modifiées sans préavis.

Geachte klant

Gebruikershandleidingen verstrekken nuttige tips m.b.t. gebruik van uw nieuwe apparaat. Ze helpen u alle functies te gebruiken, misverstanden te voorkomen en beschadiging te vermijden. Neem de tijd deze handleiding zorgvuldig te lezen en bewaar het als naslagwerk.

Lees alstublieft alle veiligheidsinstructies!

Deze handleiding bevat belangrijke informatie over het bedienen en hanteren van het apparaat. Bewaar deze gebruiksaanwijzing voor verdere verwijzing. Gelieve het samen met het toestel door te geven als deze aan derden wordt overhandigd.

1. Uitleg van de symbolen

De volgende symbolen worden gebruikt in de gebruikershandleiding of op het product:



WAARSCHUWING – Lees de gebruiksaanwijzing om het risico op letsel te verminderen.



Gevaar voor lichamelijk letsel of materiële schade wanneer de instructies in deze handleiding niet worden opgevolgd.



CE staat voor: „Conformité Européenne”. Dit betekent: „Voldoet aan EU-richtlijnen”. Met de CE-markering bevestigt de fabrikant dat deze machine voldoet aan de geldende Europese richtlijnen.



De machine mag niet worden afgevoerd met het huishoudelijk afval.



De getoonde symbolen worden gebruikt voor het apparaat. Zorg ervoor dat u ver-

trouwd raakt met de betekenis van de symbolen voordat u het apparaat gebruikt.

- CE Artikel.
- Wees extra voorzichtig en aandachtig.
- Draag gehoorbescherming.
- Draag oogbescherming.
- Lees de handleiding.
- Draag gehoorbescherming. Het apparaat genereert max. 102 dB.
- Houd uw handen uit de buurt van draaiende delen.
- Verwijder de accu voor onderhouds- en reparatiewerkzaamheden.
- Stel het apparaat niet bloot aan regen.
- Houd personen binnen 5 m van het werkgebied.
- Er is gevaar door weggooiën van voorwerpen. Houd omstanders uit de buurt van het werkgebied.

2. Aanvullende veiligheidsvoorschriften



Lees deze handleiding zorgvuldig door en gebruik het apparaat alleen zoals uitgelegd in deze handleiding.

- Houd alle etiketten op dit apparaat altijd schoon en leesbaar.
- Gebruik het apparaat alleen voor huishoudelijke doeleinden en zoals aangegeven in deze handleiding. Het apparaat is niet ontworpen voor doorlopend, professioneel gebruik.
- Personen met beperkte fysieke, zintuiglijke of mentale capaciteiten mogen het apparaat niet gebruiken, behalve als zij onder toezicht staan van een gekwalificeerd persoon of door deze persoon uitleg hebben gekregen. Houd het apparaat buiten bereik van kinderen.
- Laat het apparaat nooit onbeheerd achter tijdens gebruik.
- Gebruik het apparaat niet wanneer derden in de gevarenzone zijn.
- Zorg dat u een veilige afstand houdt van andere personen of dieren tijdens gebruik.



Tijdens het gebruik kunnen er kleine steentjes en

andere objecten met veel kracht worden weggegooid. Draag stevige schoenen en een lange broek wanneer u het apparaat bedient. Draag een veiligheidsbril. De machine kan veel geluid produceren. Draag gehoorbescherming wanneer u het apparaat gebruikt.

- Kinderen mogen niet met het apparaat spelen. Het is geen speelgoed.
- Gebruik het apparaat niet met natte handen.
- Gebruik het apparaat niet in de buurt van ontvlambare vloeistoffen of gassen.
- Gebruik alleen originele accessoires.
- Zorg ervoor dat de aanzuigopening en de uitlaat van de ventilator niet op mensen of dieren zijn gericht.
- Het apparaat heeft geen automatische uitschakeling. Door teveel druk in het opgeblazen voorwerp kan deze barsten. Houd het voorwerp in de gaten tijdens het oppompen.
- Overbelast het apparaat niet tijdens het werk. Blokkeer de ventilator-uitlaat en de aanzuigopening niet tijdens het werken met het apparaat.
- Zorg ervoor dat lang haar of losse kleding niet in de openingen van het apparaat kan komen.
- Voor u het apparaat gebruikt, moet u controleren of het apparaat beschadigd is, indien dit het geval is, moet u het apparaat niet gebruiken. Mocht het apparaat beschadigd raken, gebruik deze dan niet en laat het repareren door een professional of neem contact op met de klantenservice. Demonteer het apparaat niet en probeer niet om het zelf te repareren.
- Houd uw vingers tijdens het gebruik uit de buurt van de openingen van het elektrische gereedschap. Gebruik de blazer uitsluitend met bevestigd mondstuk. De draaiende blazer kan u verwonden.
- Blaas geen gevaarlijke stoffen, bijvoorbeeld beukenhout- of eikenhoutstof, steenstof of asbest, bij elkaar. Deze stoffen gelden als kankerverwekkend.

- Blaas geen vloeistoffen bij elkaar. Het binnendringen van vloeistoffen vergroot het risico van een elektrische schok.
- Houd het elektrische gereedschap uit de buurt van regen en vocht. Het binnendringen van water in de motor vergroot het risico van een elektrische schok.
- Zorg voor een goede ventilatie op de werkplek.
- Draag extra persoonlijke beschermende uitrusting zoals een veiligheidsbril en een ademhalingsmasker. Het dragen van beschermende uitrusting voor de betreffende omstandigheden vermindert de blootstelling aan gevaarlijke stoffen.
- Schakel het apparaat altijd uit, laat de ventilator tot stilstand komen en neem de accu uit, wanneer:
 - u het product onbewaakt wilt achterlaten,
 - u het product inspecteert, afstelt, reinigt of er werkzaamheden aan uitvoert,
 - het apparaat abnormaal begint te trillen.

3. Beoogd gebruik

De multifunctionele blazer is uitsluitend ontworpen voor het wegblazen en blazen van bladeren, gras en vuil.

Verder kan het apparaat worden gebruikt als een volumepomp om voorwerpen op te blazen bijvoorbeeld waterspeelgoed.

De multifunctionele blazer is ontworpen voor privégebruik. Elk ander gebruik wordt beschouwd als ongepast en kan het apparaat beschadigen.

Het conische mondstuk creëert een vlakke luchtstroom die op een gerichte en gecontroleerde manier kan worden gebruikt; vooral bij het schoon blazen van vlakke oppervlakken bedekt met zaagsel, bladeren, gras en dergelijke.

3.1 Mogelijk voorzienbaar misbruik

Zelfs bij correct gebruik van het apparaat is er altijd een zeker rest-risico dat niet kan worden uitgesloten. Het type en ontwerp van het apparaat kan, afhankelijk van gebruik, leiden tot de volgende mogelijke gevaren:

- Het wegwerpen van maaisel, aarde en steentjes.
- Inhalatie van stof wanneer de gebruiker geen ademhalingsbescherming draagt.
- Schade aan het gehoor wanneer er geen gehoorbescherming wordt gedragen.

3.2 Leveringsomvang

Het apparaat is ontworpen voor gebruik met de oplaadbare accu van het 2.0 Ah type BT-CLB001 (Art. No. 7062517), met type 4.0 Ah BT-CLB002 (Art. No. 7062518) of met type 5.0 Ah BT-CLB004 (Art. No. 7063735). Houd er rekening mee dat de oplaadbare accu en de acculader niet bij de levering inbegrepen zijn.

AANDACHT! Gevaar voor beschadiging van het apparaat en de accu!

Als het apparaat met een ongeschikte accu wordt gebruikt, kunnen zowel het apparaat als de accu worden beschadigd. Gebruik het apparaat alleen met de gespecificeerde oplaadbare accu.

Voor het opladen van de oplaadbare accu is de oplader type 2.4 A BT-CLC004 (7063688), 4 A BT-CLC003 (7063554) or Duo snel lader 2x 3.5 A BT-CLC006 (7063910) vereist.

3.3 Vibratiebelasting

WAARSCHUWING! Gevaar door vibratie!

De feitelijke omvang van de trilling emissies tijdens de werking van het apparaat kan afwijken van de door de fabrikant opgegeven

- wanneer het apparaat niet wordt gebruikt zoals bedoeld,
- wanneer het apparaat niet in een goede staat van gebruik is.

3.4 Geluidsoverlast

Een bepaald niveau van blootstelling aan lawaai van het apparaat is onvermijdelijk. Voer luidruchtig werk uit op goedgekeurde en gespecificeerde tijdstippen. Neem zo nodig rust-perioden in acht.

Voor uw persoonlijke bescherming en bescherming van personen in de nabijheid moet geschikte gehoorbescherming worden gedragen.

WAARSCHUWING! Gevaar door onvolledige montage!

Het gebruik van een onvolledig gemonteerd apparaat kan ernstig letsel tot gevolg hebben.

Gebruik het apparaat alleen wanneer het volledig is gemonteerd!

Plaats de accu niet in het apparaat totdat deze volledig is gemonteerd!

4. Vóór het eerste gebruik

- Verwijder het apparaat en alle extra onderdelen uit de verpakking.
- Controleer alle onderdelen op transport-schade en gebruik een beschadigd apparaat niet.
- Houd verpakkingsmaterialen buiten het bereik van kinderen. Er bestaat verstikkingsgevaar!

5. Assemblage – gebruik als bladblazer

- 5.1 Monteer voor aanvang van de werkzaamheden het meegeleverde accessoire op de multifunctionele blower. De tweedelige blaasbuis bestaat uit het kegelvormige mondstuk **(1)** en de verlengbuis **(2)** en is voorzien van een bajonetsluiting **(7)**. Monteer de geassembleerde blaasbuis op het apparaat en zorg ervoor dat deze goed is vergrendeld.
- 5.2 Zorg ervoor dat de accu volledig is opgeladen. Lees voor gedetailleerd informatie de gebruiksaanwijzingen van de accu en de oplader en houd u hieraan.
- 5.3 Plaats de accu recht in de uitsparing in het apparaat en druk de accu omhoog tot het einde, totdat u een klik hoort.
- 5.4 Druk voor het verwijderen van de accu eerst op de ontgrendelknop en trek hem dan recht uit het apparaat. Gebruik geen geweld bij het plaatsen of verwijderen van de accu in/uit het apparaat.

6. Aan-/uitschakelaar

- 6.1 Druk de aan-/uitschakelaar **(6)** in om het apparaat in te schakelen.
- 6.2 Laat de schakelaar los om het apparaat uit te schakelen.

7. Vergrendelknop voor aan-/uitschakelaar

- 7.1 Druk de aan-/uitschakelaar (6) in en druk daarna de vergrendelknop (5) omlaag om de aan-/uitschakelaar te vergrendelen. De aan-/uitschakelaar is nu vergrendeld. Laat de aan-/uitschakelaar los.
- 7.2 Druk de aan-/uitschakelaar in en laat deze dan los om deze te ontgrendelen en het apparaat uit te schakelen. De vergrendelknop (5) springt automatisch terug op zijn plaats en het apparaat wordt uitgeschakeld.

8. Tips voor een juist werktechniek

- **WAARSCHUWING!** Gebruik het apparaat alleen als de blaasbuis goed is geassembleerd. Er bestaat gevaar op letsel!
- Houd het apparaat stevig in de hand. De multifunctionele blower is ontworpen voor bediening met één hand. Het apparaat kan met de linker- of rechterhand worden bediend.
- Kantel het apparaat licht naar voren en loop langzaam vooruit.
- Zwaai het apparaat naar rechts en links om de bladeren weg te blazen.
- Werk nooit tegen de wind in om ervoor te zorgen dat u en de personen achter u niet vuil worden.
- Zorg er bij het werken met het apparaat altijd voor dat u in een veilige houding staat.
- Overbelast het apparaat tijdens het werken niet. Blokkeer tijdens het werken met het apparaat de uitblaasopening en de aanzuigopening niet.
- Zorg ervoor dat lang haar en loszittende kleding niet in de openingen van het apparaat terecht kunnen komen.
- Haal na de werkzaamheden de accu uit het apparaat om onbedoeld inschakelen te voorkomen.

9. Snelheidsregelaar

Het apparaat is voorzien van een traploos regelbare snelheidsregelaar (6).

- 9.1 Stel de snelheidsregelaar bij aanvang van de werkzaamheden af op de laag-

ste instelling voor een klein luchtvolume.

- 9.2 Draai de snelheidsregelaar in overeenstemming met de gewenste toepassing in de richting van de hoogste stand 7.

10. Assemblage – gebruik als luchtpomp

- 10.1 Monteer de houder voor het mondstuk (10) op de uitblaasopening (3) van het apparaat om strandspeelgoed (bijv. strandballen) op te blazen.
- 10.2 Plaats het geschikte mondstuk (11) in de houder (10).
- 10.3 Zorg ervoor dat de houder voor het mondstuk goed in de uitblaasopening is vergrendeld.
- Laat het op te blazen voorwerp niet onbeheerd achter!
 - Het apparaat schakelt niet automatisch uit. Het op te blazen voorwerp kan dus uit elkaar klappen.

11. Assemblage – schone lucht onttrekken

- 11.1 Monteer het geschikte mondstuk (11) op de aanzuigopening (9) en schakel het apparaat in om schone lucht aan een voorwerp te onttrekken.
- 11.2 Laat het apparaat tijdens het werken niet onbeheerd achter.

12. Reiniging en onderhoud

12.1 Reiniging

- Houd veiligheidsvoorzieningen, ventilatieopeningen en de behuizing van de motor zo goed mogelijk vrij van stof en vuil. Veeg de machine af met een schone doek of blaas hem uit met perslucht onder lage druk.
- Wij bevelen aan om de machine direct na ieder gebruik te reinigen.
- Reinig de machine regelmatig met een vochtige doek en een beetje zachte zeep. Gebruik geen reinigings- of oplosmiddelen; die kunnen de kunststof delen van de machine aantasten. Let erop dat er geen water in het binnenste van de machine kan komen.

12.2 Onderhoud

In het binnenwerk van de machine bevinden zich geen te onderhouden onderdelen.

13. Opbergen

- Reinig het apparaat voor u het opbergt.
- Controleer voor het opbergen of de onderdelen en het stroomsnoer niet beschadigd zijn.
- Berg het apparaat binnenhuis en op een droge plek op die is afgeschermd voor stof, vuil en extreme temperaturen.

14. Technische gegevens:

| | |
|---|-----------------------------|
| Nominale spanning | 18 V DC |
| Onbelast toerental | 0 – 18000 min ⁻¹ |
| Luchtsnelheid | 70 m/s |
| Aanzuig vacuüm | 5 kPa |
| Geluidsvermogeniveau L_{pA} | ≤ 74,4 dB(A) |
| Onzekerheid K_{pA} | 3 dB(A) |
| Geluidsvermogeniveau L_{pA} | ≤ 89,8 dB(A) |
| Onzekerheid K_{pA} | 3 dB(A) |
| Netto gewicht (zonder accu) | 1250 g |
| Hand arm vibratie | 2,31 m/s ² |

* Uitstoot van geluid en trilling kan verschillen van de aangegeven waarden tijdens gebruik, afhankelijk van de manier waarop het apparaat wordt gebruikt.

15. Afvalverwerking en hergebruik



De machine mag niet worden afgevoerd met het huishoudelijk afval.

De machine bevindt zich in een verpakking om transportschade te vermijden. Deze verpakking is grondstof en is dus herbruikbaar of kan weer in de grondstoffenkringloop teruggevoerd worden. De machine en zijn accessoires bestaan uit verschillende materialen, zoals bijv. metaal en kunststoffen. Voer defecte onderdelen af als gevaarlijke stoffen. Vraag bij de vakhandel of op het gemeentehuis om meer informatie!

Het product en de gebruiksaanwijzing kunnen wijzigen. De technische gegevens kunnen zonder voorafgaande aankondiging worden gewijzigd.

15.1 Batterijen

Denk bij het afvoeren van batterijen aan de bescherming van het milieu. Neem voor milieuvriendelijke afvoer contact op met de lokale overheid.

16. EG-Conformiteitsverklaring

Hiermee verklaren wij, **Batavia B.V., Wethouder Wassebaliestraat 6d, NL-7951 SN Staphorst**, dat het apparaat **Multifunctionele accu-blazer, Model BT-CB002, Artikel Nr. 7063963** op grond van zijn ontwerp en bouwwijze en in de door ons in omloop gebrachte uitvoering voldoet aan de desbetreffende toepassing zijnde fundamentele veiligheids- en gezondheidsvereisten van de EG-richtlijnen: **2006/42/EC** (MD), **2014/30/EU** (EMC), **2011/65/EU** (RoHS). Voor de evaluatie van de conformiteit zijn de volgende geharmoniseerde normen toegepast:

EN50636-2-100:2014

EN60335-1:2012+A11:2014

EN62233:2008

EN55014-1:2017

EN55014-2:2015

PAHs: AfPS GS 2014:01

Staphorst, 25 oktober 2018



Technische documentatie bewaard door:
Meino Seinen, Batavia B.V.,
Weth.Wassebaliestraat 6d, 7951 SN
Staphorst, Nederland.

Het product en de gebruiksaanwijzing kunnen wijzigen. De technische gegevens kunnen zonder voorafgaande aankondiging worden gewijzigd.

Gentile cliente

Leggendo accuratamente tutti i capitoli del presente manuale nell'ordine presentato, potrà acquisire dimestichezza con il corretto uso del dispositivo. La invitiamo a conservare queste istruzioni di utilizzo per successive consultazioni.

Leggere tutte le istruzioni di sicurezza.

Il presente manuale contiene informazioni importanti sull'utilizzo e la gestione del dispositivo. La invitiamo a conservare queste istruzioni di utilizzo per successive consultazioni. In caso di trasferimento dell'unità a terzi, dovrà essere ceduto anche il manuale.

1. Spiegazione dei simboli

I seguenti simboli sono utilizzati nel manuale di istruzioni e sul prodotto:



Aviso! Per ridurre il rischio di lesioni, l'utente deve leggere le istruzioni del presente manuale.



Indica rischio di lesioni personali, morte o danni all'apparecchio in caso di mancato rispetto delle istruzioni contenute nel presente manuale.



CE è l'abbreviazione di Conformità Europea e ha il significato di "Ai sensi dei regolamenti dell'Unione Europea". Attraverso la marcatura CE, il produttore attesta che il presente utensile elettrico è conforme alle direttive europee vigenti.



Non smaltire gli utensili elettrici con i normali rifiuti domestici.

I simboli di seguito raffigurati sono utilizzati sul dispositivo. Si raccomanda di acquisire la familiarità necessaria con il significato dei simboli, prima di utilizzare il dispositivo.



- Articolo certificato CE.
- Fare molta attenzione durante l'uso.
- Indossare dispositivi di protezione dell'udito.
- Indossare un dispositivo di protezione degli occhi.
- Leggere il manuale di istruzioni.
- Indossare un dispositivo di protezione dell'udito. Il dispositivo genera un rumore massimo di 102 dB.
- Tenere le mani lontano dalle parti rotanti.
- Rimuovere la batteria prima di qualunque intervento di manutenzione e riparazione.
- Non esporre il dispositivo alla pioggia.
- Mantenersi ad una distanza di 5 metri entro l'area di lavoro.
- Vi è il rischio di espulsione di oggetti. Tenere gli astanti lontano dall'area di lavoro.

2. Ulteriori avvertenze di sicurezza



Leggere attentamente il presente manuale e utilizzare l'unità attenendosi alle istruzioni in esso contenute.

- Mantenere sempre le etichette presenti sul dispositivo pulite e leggibili.
- Utilizzare il dispositivo solo per usi domestici e secondo le modalità descritte nel presente manuale. Questo dispositivo non è pensato per un uso continuo o professionale.
- Le persone con limitate capacità fisiche, sensoriali o mentali non possono utilizzare il dispositivo, a meno che non siano sorvegliate e ricevano le informazioni necessarie per la sicurezza da una persona qualificata. Tenere il dispositivo fuori dalla portata dei bambini.
- Non lasciare il dispositivo incustodito durante l'uso.
- Non utilizzare il dispositivo se sono presenti terze parti nella zona di pericolo.
- Mantenere una distanza di sicurezza con le altre persone o gli animali presenti nell'area di lavoro.



- Durante il funzionamento, piccoli sassi od oggetti possono essere lanciati pericolosamente. Indossare scarpe resistenti e pantaloni lunghi durante l'uso del dispositivo. Indossare occhiali di sicurezza. Il dispositivo può generare alti livelli di rumorosità. Indossare un adeguato dispositivo di protezione dell'udito durante l'uso del dispositivo.
- I bambini non devono giocare con il dispositivo. Non è un giocattolo.
- Non utilizzare il dispositivo con le mani bagnate.
- Non utilizzare il dispositivo vicino a liquidi o gas infiammabili.
- Utilizzare solo accessori originali.
- Assicurarsi che l'ingresso di aspirazione e l'uscita del soffiatore non siano rivolti verso persone o animali.
- Il dispositivo non è dotato di un sistema di spegnimento automatico. Se si esercita una pressione eccessiva sull'oggetto da gonfiare, questo potrebbe scoppiare. Controllare sempre l'oggetto durante il gonfiaggio.
- Non sovraccaricare il dispositivo durante l'uso. Non bloccare l'uscita del soffiatore e l'ingresso di aspirazione durante l'uso del dispositivo.
- Fare attenzione che capelli lunghi o abiti larghi non rimangano impigliati nelle aperture del dispositivo.
- Prima di utilizzare il dispositivo, verificare che non sia danneggiato e non utilizzarlo se presenta dei danni. Non utilizzare il dispositivo se è danneggiato e farlo riparare da un tecnico professionista, oppure contattare il nostro servizio assistenza. Non smontare il dispositivo e non provare a ripararlo per conto proprio.
- Tenere le dita lontano dalle aperture dell'utensile elettrico durante l'uso. Mettere in funzione il soffiatore solo dopo aver fissato una bocchetta. La ventola rotante può causare lesioni.
- Non utilizzare il soffiatore per rimuovere sostanze dannose, come ad esempio polvere di faggio o quercia, la polvere di roccia o l'amianto. Queste sostanze sono considerate cancerogene.
- Non utilizzare il soffiatore per rimuovere liquidi. I liquidi che penetrano all'interno aumentano il rischio di scosse elettriche.
- Tenere l'utensile elettrico al riparo dalla pioggia e dall'umidità. L'acqua che penetra nel motore aumenta il rischio di scosse elettriche.
- Garantire un'adeguata ventilazione del luogo di lavoro.
- Indossare dispositivi di protezione individuale adeguati, come ad esempio occhiali di sicurezza e un dispositivo di protezione delle vie respiratorie. Indossando i dispositivi di protezione più adatti in funzione delle condizioni di lavoro, è possibile ridurre l'esposizione a sostanze pericolose.
- Spegnere sempre il dispositivo, attendere che la ventola si arresti e rimuovere la batteria nelle seguenti situazioni:
 - Prima di lasciare il dispositivo incustodito.
 - Prima di ispezionare, regolare, pulire o eseguire qualunque operazione sul dispositivo.
 - Se il dispositivo inizia a vibrare in modo anomalo.

3. Destinazione d'uso

Il soffiatore multifunzione ricaricabile è pensato per soffiare e raccogliere foglie, erba, sporco e rifiuti.

Inoltre, questo dispositivo può essere utilizzato come una pompa volumetrica per gonfiare giochi d'acqua.

Il soffiatore multifunzione è pensato unicamente per un uso privato. Qualunque uso diverso da quello previsto danneggerà il dispositivo.

La bocchetta conica produce un ampio e potente flusso d'aria verso terra. Usando questa bocchetta, il getto d'aria può essere controllato con la massima precisione. Questa bocchetta è ideale per soffiare segatura, foglie, residui di erba tagliata, ecc. su superfici piane.

3.1 Possibile uso improprio prevedibile

Questo dispositivo non è pensato per un uso commerciale nei parchi pubblici e negli impianti sportivi, né nel settore agricolo e forestale.

Anche in caso di uso corretto del dispositivo, vi è sempre un certo rischio residuo che non può essere escluso. A seconda dell'uso, e in base al tipo e al design del dispositivo, potrebbero verificarsi i seguenti rischi potenziali:

- Espulsione di residui di erba tagliata, terra e piccoli sassi.
- Inalazione di particelle dei residui di taglio, se non si indossa un'adeguata protezione delle vie respiratorie.
- Danni all'udito, se non si indossa un'adeguata protezione.

3.2 Dotazione di serie

Il dispositivo è pensato per essere utilizzato con una batteria ricaricabile da 2,0 Ah di tipo BT-CLB001 (Art. N. 7062517), una batteria da 4,0 Ah di tipo BT-CLB002 (Art. N. 7062518) o una batteria da 5,0 Ah di tipo BT-CLB004 (Art. N. 7063735).

È importante ricordare che la batteria ricaricabile e l'unità di carica non sono incluse.

ATTENZIONE! Pericolo di danneggiamento del dispositivo e della batteria!

Se il dispositivo viene utilizzato con una batteria non adatta, entrambi il dispositivo e la batteria possono danneggiarsi. Utilizzare il dispositivo solo con una batteria ricaricabile del tipo specificato.

Per ricaricare la batteria ricaricabile, utilizzare un'unità di carica da 2,4 A di tipo BT-CLC004 (7063688), da 4 A di tipo BT-CLC003 (7063554) o un doppio caricabatterie a carica rapida per 2 batterie da 3,5 A di tipo BT-CLC006 (7063910).

3.3 Carico vibrazionale

AVVISO! Pericolo dovuto alle vibrazioni!

La grandezza effettiva delle vibrazioni emesse durante il funzionamento del dispositivo può scostarsi da quella dichiarata dal produttore:

- se il dispositivo non viene utilizzato in conformità con l'uso previsto;
- se il dispositivo non è in buone condizioni di utilizzo.

3.4 Inquinamento acustico

Un certo livello di esposizione al rumore durante l'uso del dispositivo è inevitabile.

Eseguire i lavori rumorosi rispettando i periodi di tempo consentiti e specificati. Se necessario, osservare periodi di riposo.

Per garantire la propria sicurezza e quella delle persone nelle vicinanze, si raccomanda di utilizzare un adeguato dispositivo di protezione dell'udito.

AVVISO! Pericolo in caso di montaggio incompleto!

L'uso di un dispositivo non assemblato in ogni sua parte può causare gravi lesioni.

Utilizzare il dispositivo solo dopo averlo assemblato correttamente!

Non inserire la batteria nel dispositivo fino a quando non è completamente assemblato!

4. Operazioni preliminari al primo uso del prodotto

- Estrarre il dispositivo e tutte le parti accessorie dall'imballaggio.
- Verificare che le parti non abbiano subito danni durante il trasporto e non utilizzare il dispositivo, se danneggiato.
- Tenere il materiale di imballaggio fuori dalla portata dei bambini. Vi è il rischio di soffocamento!

5. Montaggio - Uso come soffiatore per foglie

- 5.1 Prima di iniziare il lavoro, montare sul soffiatore multifunzione l'accessorio fornito in dotazione. Il tubo di aspirazione in due pezzi comprende la bocchetta conica (1) e il tubo di estensione (2) ed è dotato di una chiusura a baionetta (7). Montare il tubo di aspirazione assemblato sul dispositivo e assicurarsi che il tubo di aspirazione sia bloccato in posizione.
- 5.2 Verificare che la batteria sia completamente carica. Per maggiori informazioni, leggere e osservare le istruzioni contenute nei manuali della batteria ricaricabile e del caricabatteria.
- 5.3 Inserire la batteria nell'apposito vano del dispositivo e spingerla finché non scatta in posizione.

5.4 Per rimuovere la batteria, premere il pulsante di sblocco ed estrarre la batteria dal dispositivo. Non forzare la batteria durante l'inserimento o la rimozione.

6. Grilletto di accensione/spengimento

6.1 Per accendere il dispositivo, premere il grilletto di accensione/spengimento (6).

6.2 Per spegnere il dispositivo, rilasciare il grilletto.

7. Pulsante di blocco del grilletto di accensione/spengimento

7.1 Per bloccare il grilletto di accensione/spengimento (6), premere il grilletto di accensione/spengimento, quindi spingere il pulsante di blocco (4). Il grilletto di accensione/spengimento è bloccato in posizione. Rilasciare il grilletto di accensione/spengimento.

7.2 Per sbloccare e spegnere il dispositivo, premere il grilletto di accensione/spengimento e rilasciarlo. Il pulsante di blocco (4) torna automaticamente in posizione e il dispositivo si spegne.

8. Consigli per un uso corretto

- **AVVISO!** Utilizzare il dispositivo solo dopo avere assemblato correttamente il tubo di estensione. Vi è il rischio di lesioni!
- Tenere il dispositivo saldamente con entrambe le mani. Il soffiatore multifunzione è pensato per essere utilizzato con una sola mano. Il dispositivo può essere utilizzato sia con la mano destra sia con la mano sinistra.
- Inclinare il dispositivo leggermente in avanti e camminare avanzando lentamente.
- Muovere il dispositivo a destra e a sinistra per soffiare le foglie.
- Non lavorare controvento, per evitare di sporcarsi o di sporcare le persone che si trovano nella zona retrostante.
- Assicurarsi di avere sempre un appoggio sicuro durante l'uso del dispositivo.

- Non sovraccaricare il dispositivo durante l'uso. Non bloccare l'uscita del soffiatore e l'ingresso di aspirazione durante l'uso del dispositivo.
- Fare attenzione che capelli lunghi o abiti larghi non rimangano impigliati nelle aperture del dispositivo.
- Negli ambienti polverosi, si raccomanda di inumidire leggermente la superficie con un adeguato dispositivo di spruzzatura per evitare di sollevare troppa polvere.
- In caso di sporco ostinato, si raccomanda di ammorbidire la superficie con un rastrello o una scopa.
- Una volta completato il lavoro, rimuovere la batteria dal dispositivo per evitare che si avvii inavvertitamente.

9. Pulsante di regolazione della velocità

Il dispositivo è dotato di un pulsante di regolazione continua della velocità (5).

- 9.1 Quando si inizia il lavoro, regolare il pulsante di regolazione della velocità al minimo per ottenere un basso volume d'aria.
- 9.2 Successivamente, ruotare il pulsante di regolazione della velocità verso il valore massimo, a seconda dell'applicazione desiderata.

10. Montaggio - Uso come pompa volumetrica

- 10.1 Per gonfiare giochi d'acqua (ad es. palloni gonfiabili), installare il supporto per bocchette (9) sull'uscita (3) del soffiatore.
- 10.2 Inserire la bocchetta adatta (10) nel supporto per bocchette (9).
- 10.3 Assicurarsi che il supporto per bocchette sia fissato saldamente sull'apertura del soffiatore.
- Tenere sempre sotto controllo l'oggetto da gonfiare!
 - Il dispositivo non si spegne automaticamente. Pertanto, l'oggetto da gonfiare potrebbe scoppiare.

11. Montaggio - Estrazione di aria pulita

- 11.1 Per aspirare aria pulita da un oggetto, ad esempio da un lettino gonfiabile, installare la bocchetta adatta (10) sull'ingresso di aspirazione (8) e accendere il dispositivo.
- 11.2 Non lasciare il dispositivo incustodito durante l'uso.

12. Manutenzione e pulizia

AVVERTENZA: scollegare sempre il dispositivo dall'alimentazione elettrica prima di procedere a operazioni di pulizia/manutenzione del caricabatterie. Rimuovere la batteria prima di procedere a operazioni di pulizia/manutenzione dell'utensile.

12.1 Manutenzione

Non sono presenti parti interne dell'utensile che richiedono manutenzione.

12.2 Pulizia

- Tenere i dispositivi di sicurezza, aperture di ventilazione e la carcassa del motore il più possibile liberi da sporco e polvere. Strofinare l'utensile elettrico con un panno pulito o soffiare su di esso con aria compressa a bassa pressione.
- Si consiglia di pulire l'utensile elettrico immediatamente dopo l'uso.
- Pulire l'utensile elettrico regolarmente con un panno umido e un sapone delicato.

Non utilizzare materiali di pulizia o solventi, questi possono attaccare i componenti in plastica del dispositivo. Assicurarsi che l'acqua non possa entrare all'interno dell'utensile elettrico.

13. Conservazione

- Pulire il dispositivo prima di riporlo.
- Prima di riporre il dispositivo, ispezionare tutte le parti per assicurarsi che non siano danneggiate.
- Conservare il dispositivo in un ambiente interno asciutto e al riparo da polvere, sporco e temperature estreme.

14. Dati tecnici

| | |
|--|-----------------------------|
| Tensione nominale | 18 V CC |
| Velocità nominale | 0 - 18000 min ⁻¹ |
| Velocità dell'aria | 70 m/s |
| Capacità di aspirazione. | 5 kPa |
| Peso netto (senza batteria). | 1250 g |
| Livello di pressione sonora L_{pA} | 74,4 dB(A) |
| Incertezza K_{pA} | 3 dB(A) |
| Livello di pressione sonora L_{pA} | 89,8 dB(A) |
| Incertezza K_{pA} | 3 dB(A) |
| Vibrazione mano - braccio | 2,31 ms ² |

* Le emissioni acustiche e le vibrazioni possono differire dai valori dichiarati durante l'uso, a seconda delle modalità di utilizzo dell'utensile.

15. Smaltimento



Non smaltire gli utensili elettrici con i normali rifiuti domestici.

■ L'utensile elettrico viene spedito in una confezione per ridurre i danni dovuti al trasporto. Questo imballaggio è una materia prima e come tale può o essere riutilizzata o può essere reimmessa nel ciclo delle materie prime. L'utensile elettrico e i relativi accessori sono realizzati in vari materiali come metalli e plastiche. Portare i componenti difettosi a un punto di raccolta dei rifiuti. Chiedete informazioni su questi punti di raccolta al vostro negozio specializzato o Comune. Il prodotto e il manuale dell'utente possono essere soggetti a modifiche. I dati tecnici possono essere modificati senza preavviso.

15.1 Batterie

Smaltire le batterie rispettando le norme di protezione ambientale. Contattare le autorità locali per sapere dove si trova il centro di smaltimento batterie più vicino.

Non smaltire le batterie con i rifiuti domestici.

Non smaltire le batterie bruciandole, altrimenti potrebbero esplodere.

16. Dichiarazione di conformità CE

Noi sottoscritti **Batavia B.V., Weth. Wassebaliestraat 6d, NL-7951 SN Staphorst** dichiara, sotto la sua piena responsabilità, che il **soffiatore multifunzione senza fili, modello BT-CB001, numero articolo 7063096** soddisfa i requisiti essenziali definiti nelle Direttive europee **2006/42/CE** (Direttiva Macchine), **2014/30/UE** (CEM), **2011/65/UE** (RoHS) e relativi emendamenti. Per la valutazione di conformità, sono stati consultati i seguenti standard armonizzati europei:

EN50636-2-100:2014

EN60335-1:2012+A11:2014

EN62233:2008

EN55014-1:2017

EN55014-2:2015

PAHs: AfPS GS 2019:01

Staphorst, 17 giugno 2021



Meino Seinen, Rappresentante QA
Batavia B.V., Weth. Wassebaliestraat 6d,
7951 SN Staphorst, Paesi Bassi.

Il prodotto e il manuale dell'utente possono essere soggetti a modifiche. I dati tecnici possono essere modificati senza preavviso.

Estimado cliente:

Familiarícese con el uso adecuado del aparato leyendo todos los capítulos de este manual en el orden en el que se presentan. Conserve estas instrucciones para poder consultarlas con posterioridad.

¡Lea todas las instrucciones de seguridad!

Esta manual contiene información importante acerca de cómo operar y manipular el aparato. Conserve estas instrucciones para poder consultarlas con posterioridad. Si le cede el aparato a un tercero, entréguele también este manual.

1. Explicación de los símbolos

Los símbolos siguientes aparecen en el manual de usuario o en el producto:



¡Advertencia! Lea el manual de instrucciones para reducir el riesgo de lesiones personales.



Indica el riesgo de lesiones personales, muerte o daño de la herramienta en caso de no observar las instrucciones recogidas en este manual.



El marcado CE (siglas de Conformidad Europea) es indicativo de que se cumple con las normativas de la UE. Con el marcado CE, el fabricante confirma que esta herramienta eléctrica cumple con las directivas europeas aplicables.



No deseche las herramientas eléctricas junto a los residuos domésticos.

Los símbolos mostrados corresponden al aparato. Asegúrese de familiarizarse con el significado de los símbolos antes de usar el aparato.



- Artículo con marcado CE
- Prestar especial cuidado y atención.
- Utilice protectores auditivos.
- Utilice protectores oculares.
- Leer el manual de instrucciones.
- ¡Use protectores auditivos! El nivel sonoro máximo del aparato es de 102 dB.
- Mantener las manos alejadas de las piezas giratorias.
- Extraiga la batería antes de realizar cualquier tarea de mantenimiento o reparación.
- No exponer el aparato a la lluvia.
- Mantener una distancia entre el soplador y los transeúntes de 5 m como mínimo.
- Existe el riesgo de que salgan objetos proyectados. Mantener a los transeúntes alejados del área de trabajo.

2. Advertencias de seguridad adicionales



Lea detenidamente este manual y solo use la unidad de conformidad con este.

- Las etiquetas adheridas al aparato deben estar limpias y legibles en todo momento.
- Solo utilice el aparato con fines domésticos y de la forma indicada en este manual. El aparato no ha sido diseñado para un uso continuo y profesional.
- Las personas con discapacidad (física, sensorial o mental) no pueden usar el aparato a menos que cuenten con la debida supervisión e información por parte de una persona cualificada que vele por su seguridad. Manténgalo fuera del alcance de los niños.
- Nunca deje el aparato en funcionamiento sin supervisión.
- No utilice el aparato si supone un peligro para terceros en la zona de trabajo.
- Garantice la distancia de seguridad debida en relación con las personas y los animales mientras trabaja.



- Durante el uso, pequeñas piedras y otros objetos pueden lanzarse violentamente. Utilice zapatos resistentes y pantalones largos cuando utilice el aparato. Utilice gafas de seguridad. El aparato es capaz de generar elevados niveles de ruido. Utilice protectores auditivos al utilizar el aparato.
- Los niños no deben jugar con el aparato. No es un juguete.
- No utilice el aparato con las manos mojadas.
- No utilice el aparato cerca de líquidos o gases inflamables.
- Utilice únicamente accesorios originales.
- Asegúrese de que la entrada de succión y la salida del soplador no apunten directamente hacia personas ni animales.
- El aparato no cuenta con un mecanismo de apagado automático. Una presión excesiva en el objeto inflado podría reventarlo. Esté atento al objeto mientras lo infla.
- No sobrecargue el dispositivo durante el trabajo. No bloquee la salida del soplador ni la entrada de succión durante el uso del aparato.
- Tome las medidas necesarias para evitar que el cabello largo o las ropas holgadas puedan entrar en las aberturas del aparato.
- Antes de usar el aparato, compruebe que no haya daños; en caso contrario, no lo utilice. Si el aparato se daña, suspenda el uso y encargue su reparación a un profesional o póngase en contacto con nuestro departamento de Asistencia al Cliente. No desarme el aparato ni trate de repararlo por su cuenta.
- Mantenga los dedos alejados de las aberturas de la herramienta eléctrica durante su uso. Utilice el soplador solo con una boquilla acoplada. El ventilador, al girar, puede ocasionar lesiones personales.

- No sople ninguna sustancia nociva como polvo de madera de haya o roble, empolvado o asbestos. Estas sustancias se consideran cancerígenas.
- No sople ningún líquido. La penetración de cualquier líquido en el aparato entraña el riesgo de una descarga eléctrica.
- No exponga la herramienta a la lluvia y manténgala alejada de la humedad. La penetración de agua en el motor aumenta el riesgo de una descarga eléctrica.
- Asegure una buena ventilación en el lugar de trabajo.
- Utilice equipo de protección individual adicional, por ejemplo, gafas de seguridad y máscara protectora. El uso de equipo de protección que garantice unas condiciones apropiadas reduce la exposición a sustancias peligrosas.
- Siempre apague el aparato, espere a que el ventilador se detenga y extraiga la batería en los siguientes casos:
 - Cuando no pueda supervisar el aparato.
 - Cuando revise, ajuste, limpie o repare el aparato.
 - Cuando el aparato comience a vibrar de forma anómala.

3. Uso previsto

Este multisoplador recargable está diseñado para soplar hojas, césped, suciedad y basura para su recogida.

Además, el aparato puede utilizarse como una bomba de aire para inflar juguetes hinchables.

El multisoplador está previsto solo para uso particular. Cualquier otro uso se considera contrario al uso previsto y podría dañar el aparato.

La boquilla cónica produce una corriente de aire amplia y potente a nivel del suelo. Se puede apuntar y controlar con bastante precisión. Esta boquilla es sumamente eficaz para barrer mediante soplado aserrín, hojas, césped cortado, etc. en superficies planas.

3.1 Probables usos indebidos

El aparato no ha sido diseñado para uso comercial en parques, instalaciones deportivas ni en actividades agrícolas y de silvicultura.

Incluso durante el uso correcto del aparato, siempre existe un cierto riesgo residual que no se puede descartar. En función del uso, el tipo y la estructura del aparato, los siguientes riesgos potenciales pueden derivarse de su uso:

- Lanzamiento de objetos cortantes, tierra y piedras pequeñas.
- Inhalación de partículas cortantes si no se usa protección respiratoria.
- Daños en la audición si no se usa la debida protección auditiva.

3.2 Contenido del paquete

El dispositivo ha sido diseñado para su uso con una de las siguientes baterías recargables: 2,0 Ah, tipo BT-CLB001 (n.º de artículo 7062517); 4,0 Ah, BT-CLB002 (n.º de art. 7062518), o 5,0 Ah, BT-CLB004 (n.º de artículo 7063735). Tenga en cuenta que el paquete entregado no incluye la batería recargable ni un cargador.

¡ATENCIÓN! ¡Peligro de dañar el aparato y la batería!

Si el aparato se usa con una batería inadecuada, tanto el aparato como la batería podrían dañarse. Solo utilice el aparato con una batería recargable según las especificaciones.

Para cargar la batería recargable, se requiere uno de los siguientes cargadores: 2,4 A, BT-CLC004 (7063688); 4 A, BT-CLC003 (7063554), o cargador rápido dual 2 x 3,5 A, BT-CLC006 (7063910).

3.3 Carga por vibración

¡ADVERTENCIA! ¡Peligro debido a la vibración!

La magnitud real de las emisiones vibratorias durante el uso del aparato puede variar con respecto a las indicadas por el fabricante:

- Cuando el aparato no se utiliza de la forma prevista.
- Cuando el aparato no se encuentra en condiciones apropiadas de uso.

3.4 Contaminación acústica

Un cierto nivel de exposición al ruido emitido por el aparato es inevitable.

Los trabajos que generan ruido deben realizarse en los horarios aprobados y especificados. Respete los periodos de descanso cuando proceda.

Para su protección personal y la de las personas cercanas, se debe usar una protección auditiva adecuada.

¡ADVERTENCIA! ¡Peligro debido a un montaje incompleto!

El uso de un aparato ensamblado de forma incompleta puede dar lugar a lesiones graves.

¡Solo utilice el aparato si está completamente ensamblado!

¡No inserte la batería en el aparato hasta que este esté completamente ensamblado!

4. Antes de usar por primera vez

- Retire el aparato y todas las piezas adicionales del paquete.
- Compruebe que las piezas no se hayan dañado durante el transporte; en caso contrario, no utilice el aparato.
- Mantenga el material de embalaje fuera del alcance de los niños. ¡Dicho material entraña un riesgo de asfixia!

5. Ensamblaje. Utilización como soplador de hojas

- 5.1 Antes de comenzar a trabajar, acople el accesorio incluido en el soplador multifuncional. El tubo de soplado de dos piezas consiste en la boquilla cónica **(1)** y el tubo de extensión **(2)**, estando equipado con un acople de bayoneta **(7)**. Acople el tubo de soplado ensamblado en el aparato, de manera que quede bien asegurado.
- 5.2 Asegúrese de que la batería esté totalmente cargada. Para obtener información detallada, consulte los manuales de instrucciones de la batería recargable y el cargador.
- 5.3 Inserte la batería directamente en el recoveco del aparato a tal efecto y empújela hasta el final, hasta oír un clic.

- 5.4 Para extraer la batería, pulse primeramente el botón de desbloqueo y tire de ella. No fuerce la batería al insertarla o extraerla del dispositivo.

6. Gatillo de encendido/apagado

- 6.1 Para encender el aparato, pulse el gatillo de encendido/apagado **(6)**.
- 6.2 Para apagar el aparato, suelte el gatillo.

7. Seguro del gatillo de encendido/apagado

- 7.1 Para bloquear el gatillo de encendido/apagado **(6)**, pulse el gatillo de encendido/apagado y, seguidamente, pulse el seguro **(4)**. Ahora, el gatillo de encendido/apagado está bloqueado en posición. Suelte el gatillo de encendido/apagado.
- 7.2 Para desbloquear y apagar el aparato, pulse el gatillo de encendido/apagado y suéltelo. El seguro **(4)** vuelve a encajar en posición y el aparato se apaga.

8. Consejos para un procedimiento de trabajo correcto

- **¡ADVERTENCIA!** ¡Solo utilice el aparato con el tubo de soplado debidamente ensamblado! De lo contrario, ¡existe un riesgo de lesiones!
- Sujete el aparato firmemente con una mano. El multisoplador ha sido diseñado para utilizarlo con una sola mano. El aparato es apto para zurdos y diestros por igual.
- Incline ligeramente el aparato hacia adelante y avance lentamente.
- Haga movimientos de barrido de izquierda a derecha y viceversa para soplar las hojas.
- Nunca trabaje contra el viento, de manera de evitar ensuciarse usted mismo o ensuciar a las personas a su espalda.
- Siempre asegúrese de mantener un buen apoyo mientras trabaja.
- No sobrecargue el dispositivo durante el trabajo. No bloquee la salida del soplador ni la entrada de succión durante el uso del aparato.

- Tome las medidas necesarias para evitar que el cabello largo o las ropas holgadas puedan entrar en las aberturas del aparato.
- En lugares muy polvorientos, es aconsejable humedecer ligeramente la superficie con un pulverizador adecuado para evitar un exceso de polvo en suspensión.
- En caso de suciedades adheridas, es aconsejable aflojarlas primeramente con un rastrillo o una escoba.
- Una vez que haya terminado de utilizar el aparato, extraiga la batería para evitar una puesta en marcha accidental.

9. Regulador de velocidad

El dispositivo está equipado con un regulador de velocidad **(5)**.

- 9.1 Al comenzar a trabajar, ajuste el regulador de velocidad al mínimo caudal de aire.
- 9.2 Gire el regulador de velocidad en dirección del ajuste máximo, en función de sus necesidades.

10. Ensamblaje. Uso como bomba de aire

- 10.1 Para inflar juguetes hinchables (por ejemplo, pelotas de plástico), coloque el acoplador de boquillas **(9)** en la salida del soplador **(3)**.
- 10.2 Inserte una boquilla apropiada **(10)** en el acoplador de boquillas **(9)**.
- 10.3 Asegúrese de que el acoplador de boquillas esté debidamente asegurado en la apertura del soplador.
- Durante el inflado, supervise el objeto en todo momento.
 - El aparato no se apaga automáticamente. Por lo tanto, existe el riesgo de que el objeto pueda explotar durante el hinchado.

11. Ensamblaje. Extracción de aire limpio

- 11.1 Para extraer aire limpio de un objeto, por ejemplo, de una cama de aire inflada, acople la boquilla adecuada (10) en la entrada de succión (8) y encienda el aparato.
- 11.2 Supervise el aparato en todo momento durante su uso.

12. Mantenimiento y limpieza

ADVERTENCIA: Antes de proceder a cualquier tarea de mantenimiento o limpieza del cargador, desconéctelo de la red eléctrica. Retire la batería antes de realizar cualquier tarea de mantenimiento o limpieza de la herramienta.

12.1 Mantenimiento

Ninguna parte interna de la herramienta requiere mantenimiento.

12.2 Limpieza

- Mantenga los dispositivos de seguridad, las aberturas de ventilación y la carcasa del motor en el mejor estado de limpieza posible, esto es, deben estar libres de sucio y polvo. Para ello, utilice aire comprimido a baja presión y un paño limpio.
- Le recomendamos limpiar su herramienta eléctrica inmediatamente después de cada uso.
- Limpie la herramienta eléctrica regularmente con un paño humedecido con agua jabonosa (utilice únicamente detergentes suaves).

No utilice disolventes ni productos de limpieza, ya que pueden atacar las partes de plástico del aparato. Asegúrese de que el agua no penetre en el interior de la herramienta.

13. Almacenamiento

- Limpie el aparato antes de guardarlo.
- Antes de guardarlo, compruebe que no haya ningún daño.
- Guarde el aparato en un espacio interior seco y protegido del polvo, el sucio y las temperaturas extremas.

14. Datos técnicos

| | |
|---|---------------------------|
| Tensión nominal | 18 V CC |
| Velocidad nominal | 0-18000 min ⁻¹ |
| Velocidad del aire | 70 m/s |
| Vacío de entrada. | 5 kPa |
| Peso neto (sin batería) | 1250 g |
| Nivel de presión sonora (L _{pA}) | ≤ 74,4 dB(A) |
| Incertidumbre (K _{pA}) | 3 dB(A) |
| Nivel de presión sonora (L _{pA}) | ≤ 89,8 dB(A) |
| Incertidumbre (K _{pA}) | 3 dB(A) |
| Vibración transmitida al sistema mano-brazo | 2,31 m/s ² |

* Durante el uso, las emisiones de ruido y vibración pueden variar con respecto a los valores declarados en función de la forma en la que se usa el aparato.

15. Eliminación



No deseche las herramientas eléctricas junto a los residuos domésticos.

El embalaje en el que se envía esta herramienta reduce los daños debidos al transporte. El material de embalaje en cuestión es una materia prima que se puede reutilizar o reciclar. La herramienta eléctrica y sus accesorios están fabricados con diferentes materiales como metales y plástico. Lleve los componentes defectuosos a un punto de recogida de residuos especiales. Puede consultar con el vendedor o su ayuntamiento al respecto. Tanto el producto como el manual de usuario están sujetos a cambios. Los datos técnicos pueden cambiar sin previo aviso.

15.1 Baterías

Piense en el medioambiente al desechar las baterías. Póngase en contacto con las autoridades locales para saber dónde se encuentra el punto de recogida mas cercano para este tipo de residuos.

No deseche las baterías junto a los residuos domésticos.

No elimine las baterías quemándolas, ya que esto entraña un riesgo de explosión.

16. Declaración CE de conformidad

Nosotros, **Batavia B.V., con domicilio social en Weth. Wassebaliestraat 6d, NL-7951 SN Staphorst**, declaramos bajo nuestra propia responsabilidad que el **multisoplador inalámbrico, modelo BT-CB001, n.º de artículo 7063096**, cumple con los requisitos básicos recogidos en la Directiva **2006/42/EU** del Parlamento Europeo y del Consejo relativa a las máquinas, la Directiva **2014/30/UE** relativa a la compatibilidad electromagnética y la Directiva **2011/65/EU** sobre restricciones a la utilización de determinadas sustancias peligrosas en aparatos eléctricos y electrónicos (también conocida como RoHS) y sus enmiendas. Para la evaluación del cumplimiento normativo se consultaron las siguientes normas armonizadas:

EN50636-2-100:2014

EN60335-1:2012+A11:2014

EN62233:2008

EN55014-1:2017

EN55014-2:2015

Documento de pautas en materia de PAH:

AfPS GS 2019:01

Staphorst, 17 de junio de 2021



Meino Seinen, representante de
Aseguramiento de la Calidad de Batavia
B.V., Weth. Wassebaliestraat 6d, 7951 SN
Staphorst, Países Bajos

Tanto el producto como el manual de
usuario están sujetos a cambios. Los datos
técnicos pueden cambiar sin previo aviso.

Estimado cliente

Familiarize-se com a utilização adequada do dispositivo através da leitura e cumprimento de cada capítulo deste manual, pela ordem apresentada. Guarde estas instruções de utilização para consulta futura.

Leia todas as instruções relacionadas com a segurança!

Este manual contém informações importantes sobre a utilização e manuseamento do dispositivo. Guarde estas instruções de utilização para consulta futura. Entregue-as juntamente com a unidade caso empreste o equipamento a terceiros.

1. Explicação dos símbolos

Os seguintes símbolos são utilizados no manual do utilizador ou no produto:



Aviso! Para reduzir o risco de lesões, o utilizador deve ler o manual de instruções.



Indica risco de lesões corporais, morte ou danos no equipamento no caso de não observância das instruções neste manual.



"CE" significa "Conformidade Europeia", o que indica "em conformidade com a regulamentação da UE". Com a marcação CE, o fabricante confirma que esta ferramenta elétrica cumpre com as diretivas europeias aplicáveis.



Não elimine as ferramentas elétricas juntamente com os resíduos domésticos.

Os símbolos apresentados são utilizados para o dispositivo. Certifique-se de que se familiariza com o significado dos símbolos antes de utilizar o dispositivo.



- Artigo CE.
- Tenha especial cuidado e atenção.
- Utilize proteção auditiva.
- Utilize proteção ocular.
- Leia o manual de instruções.
- Utilizar proteção auditiva! O dispositivo produz, no máx., 102 dB.
- Mantenha as mãos afastadas das peças rotativas.
- Remova a bateria antes de proceder a trabalhos de manutenção e reparação.
- Não exponha o dispositivo a chuva.
- Mantenha as pessoas a uma distância de 5 m da área de trabalho.
- Existe o risco de os objetos serem projetados pelo ar. Mantenha as pessoas nas imediações afastadas da área de trabalho.

2. Avisos de segurança adicionais



Leia este manual atentamente e utilize a unidade apenas de acordo com as instruções aqui contidas.

- Mantenha todos os rótulos no dispositivo limpos e legíveis.
- Utilize o dispositivo apenas para fins domésticos e na forma indicada neste manual. O dispositivo não foi concebido para uma utilização profissional e prolongada.
- As pessoas com capacidades físicas, sensoriais ou mentais reduzidas não devem utilizar o dispositivo, exceto se sob supervisão ou se tiverem recebido instruções relativas à segurança por uma pessoa qualificada. Mantenha o dispositivo fora do alcance das crianças.
- Durante a utilização do dispositivo nunca o deixe sem vigilância.
- Não utilize o dispositivo enquanto outras pessoas estiverem na zona de perigo.
- Enquanto trabalha, garanta uma distância de segurança de outras pessoas ou animais.



- Durante a operação, pequenas pedras ou outros objetos podem ser projetados com violência. Utilize calçado sólido e calças compridas sempre que utilizar o dispositivo. Utilize óculos de proteção. A máquina pode gerar níveis elevados de ruído. Utilize proteção auricular sempre que operar o dispositivo.
- As crianças não devem brincar com o dispositivo. Não se trata de um brinquedo.
- Não utilize o dispositivo com as mãos molhadas.
- Não utilize o dispositivo perto de líquidos ou gases inflamáveis.
- Utilize apenas acessórios originais.
- Certifique-se de que a entrada de sucção e a saída do soprador não estão virados na direção de pessoas ou animais.
- O dispositivo não tem um mecanismo de encerramento automático. Demasiada pressão no objeto insuflado pode provocar o seu rebentamento. Observe o objeto enquanto o insufla.
- Não sobrecarregue o dispositivo durante o trabalho. Não bloqueie a saída do soprador e a entrada de sucção enquanto trabalha com o dispositivo.
- Certifique-se de que cabelos soltos ou roupas largas não ficam presas nas aberturas do dispositivo.
- Antes de utilizar o dispositivo verifique se existem danos e se existirem, não utilize o dispositivo. Caso o dispositivo fique danificado, deixe de o utilizar e solicite a sua reparação por um profissional ou entre em contacto com o nosso departamento de apoio ao cliente. Não desmonte o dispositivo nem tente repará-lo sem auxílio.
- Mantenha os seus dedos afastados das aberturas da ferramenta elétrica durante a utilização. Opere o soprador apenas com o bico instalado. A ventoinha rotativa pode ferir o utilizador.

- Não sobre substâncias nocivas, por exemplo, pó de madeira de faia ou carvalho, pó de pedra ou amianto. Estas substâncias são consideradas carcinogénicas.
- Não sobre junto de líquidos. A penetração de líquidos aumenta o risco de choque elétrico.
- Mantenha a ferramenta elétrica afastada da chuva ou humidade. A penetração de água no motor aumenta o risco de choque elétrico.
- Providencie uma boa ventilação no local de trabalho.
- Utilize equipamento de proteção individual adicional, como óculos de proteção e máscara. A utilização de equipamento de proteção adequado às condições reduz a exposição a substâncias perigosas.
- Desligue sempre o seu produto, permita que a ventoinha pare e retire a bateria quando:
 - deixar o produto sem vigilância;
 - verificar, ajustar, limpar ou trabalhar no seu produto;
 - se o aparelho começar a vibrar de forma anómala.

3. Utilização prevista

Este soprador multifunções recarregável foi concebido para soprar e recolher folhas, erva, sujidade e resíduos.

Além disso, o dispositivo pode ser utilizado como bomba para insuflar brinquedos aquáticos.

O soprador multifunções destina-se exclusivamente a uma utilização privada. Qualquer outra utilização é vista com sendo contrária ao uso previsto e resultará em danos no dispositivo.

O bico de forma cónica produz um fluxo de ar alargado e poderoso ao nível do solo. Pode ser direcionado e controlado de forma muito precisa. Este bico é altamente eficaz na soproagem de serradura, folhas, relva cortada, etc. em superfícies planas.

3.1 Possível má utilização previsível

O dispositivo não foi concebido para uma utilização comercial em parques públicos e instalações desportivas, nem para uma utilização agrícola e silvícola.

Mesmo com uma utilização correta do dispositivo, existe sempre um determinado risco residual que não pode ser excluído. Dependendo da utilização, os seguintes riscos potenciais podem derivar do tipo e construção do dispositivo:

- projeção de cortes, terra e pequenas pedras;
- inalação de partículas de cortes caso não seja utilizada proteção respiratória;
- danos auditivos caso não seja utilizada proteção auditiva.

3.2 Equipamento fornecido

O dispositivo foi concebido para ser utilizado com a bateria recarregável de 2,0 Ah tipo BT-CLB001 (Art. n.º 7062517), com tipo 4,0 Ah BT-CLB002 (Art. n.º 7062518) ou com tipo 5,0 Ah BT-CLB004 (Art. n.º 7063735). Tenha em conta que a bateria recarregável e a unidade de carregamento não estão incluídos no equipamento fornecido.

ATENÇÃO! Risco de danos no dispositivo e bateria!

Se o dispositivo for utilizado com uma bateria inadequada, o dispositivo e a bateria poderão sofrer danos. Apenas opere o dispositivo com a bateria recarregável especificada.

Para o carregamento da bateria recarregável, é necessária a unidade de carregamento 2,4 A BT-CLC004 (7063688), 4 A BT-CLC003 (7063554) ou o Carregador rápido dual 2x 3,5 A BT-CLC006 (7063910).

3.3 Carga de vibração

AVISO! Perigo associado à vibração!

A magnitude real das emissões de vibração durante a utilização do dispositivo podem desviar-se dos valores indicados pelo fabricante:

- quando o dispositivo não é operado conforme previsto;
- quando o dispositivo não se encontra em condições de utilização adequadas.

3.4 Poluição sonora

É inevitável um certo nível de exposição ao ruído provocado pelo dispositivo.

Realize trabalhos ruidosos em períodos de tempo aprovados e especificados. Respeite os períodos de descanso conforme necessário.

Para sua proteção e das pessoas nas imediações, utilize proteção auditiva adequada.

AVISO! Perigo devido a montagem incompleta!

A utilização de um dispositivo montado de forma incompleta pode resultar em lesões graves.

Utilize o dispositivo apenas totalmente montado!

Não insira a bateria no dispositivo até este estar totalmente montado!

4. Antes da primeira utilização

- Retire o dispositivo e todas as peças adicionais da sua embalagem.
- Verifique se as peças foram danificadas durante o transporte e não utilize um dispositivo danificado.
- Mantenha os materiais de embalagem fora do alcance das crianças. Risco de asfixia!

5. Montagem – Utilização como soprador

- 5.1 Antes de começar o trabalho, monte o acessório incluído no soprador multifunções. O tubo de sopro de duas peças é composto pelo bico cónico **(1)** e o tubo de extensão **(2)** e está equipado com um bloqueio tipo baioneta **(7)**. Monte o tubo de sopro montado no dispositivo e certifique-se de que este se encontra devidamente bloqueado.
- 5.2 Certifique-se de que a bateria está totalmente carregada. Para informações detalhadas, leia e siga os manuais de instruções da bateria recarregável e do carregador.
- 5.3 Insira a bateria na vertical, no encaixe do dispositivo e empurre a bateria até ao final, até ouvir um "clique".

- 5.4 Para remover a bateria, prima o botão de desbloqueio e retire-a do dispositivo. Não force a bateria quando proceder à sua inserção ou remoção.

6. Interruptor de ligar/desligar

- 6.1 Para ligar o dispositivo, prima o interruptor de LIGAR/DESLIGAR (6).
- 6.2 Para desligar o dispositivo, solte o interruptor.

7. Botão de bloqueio para interruptor de LIGAR/DESLIGAR

- 7.1 Para bloquear o interruptor de LIGAR/DESLIGAR (6), prima o interruptor de LIGAR/DESLIGAR e, em seguida, prima o botão de bloqueio (4). O interruptor de LIGAR/DESLIGAR está, agora, bloqueado na sua posição. Solte o interruptor de LIGAR/DESLIGAR.
- 7.2 Para desbloquear e desligar o dispositivo, prima o interruptor de LIGAR/DESLIGAR e liberte-o. O botão de bloqueio (4) encaixa automaticamente na sua posição e dispositivo desliga.

8. Dicas sobre a técnica de trabalho correta

- **AVISO!** Utilize o dispositivo apenas quando o tubo de sopro se encontra totalmente montado. Risco de ferimentos!
- Segure o dispositivo firmemente com a sua mão. O soprador multifunções foi concebido para uma utilização apenas com uma mão. O dispositivo pode ser utilizado com a mão direita ou esquerda.
- Incline o dispositivo ligeiramente para a frente e caminhe em frente lentamente.
- Deslize a máquina para a direita e para a esquerda para soprar as folhas.
- Nunca trabalhe contra o vento para garantir que você e as pessoas atrás de si não ficam sujas.
- Adote sempre uma posição segura quando utilizar o dispositivo.
- Não sobrecarregue o dispositivo durante o trabalho. Não bloqueie a saída do soprador e a entrada de

sucção enquanto trabalha com o dispositivo.

- Certifique-se de que cabelos soltos ou roupas largas não ficam presas nas aberturas do dispositivo.
- Em locais poeirentos, é aconselhável humedecer ligeiramente a superfície com um dispositivo de pulverização adequado para evitar gerar demasiado pó.
- Em caso de sujidade persistente, é aconselhável passar um ancinho ou vassoura pela superfície.
- Após a utilização, remova a bateria do dispositivo para evitar que este seja ligado inadvertidamente.

9. Regulador de velocidade

O dispositivo está equipado com um regulador de velocidade ajustável (5).

- 9.1 Quando iniciar o trabalho, ajuste o regulador de velocidade para a definição mais baixa para um volume de ar baixo.
- 9.2 Vire o regulador de velocidade na direção da definição mais alta, de acordo com a aplicação desejada.

10. Montagem - Utilização como bomba de ar

- 10.1 Para insuflar brinquedos aquáticos (p. ex., bolas de praia), monte o suporte do bico (9) na saída do soprador (3) do dispositivo.
- 10.2 Insira o bico adequado (10) no suporte do bico (9).
- 10.3 Certifique-se de que o suporte do bico se encontra devidamente bloqueado na abertura do soprador.
- Não deixe o objeto a insuflar sem vigilância!
 - O dispositivo não se desliga automaticamente. Assim, o objeto a insuflar pode rebentar.

11. Montagem – Extração de ar limpo

- 11.1 Para extrair ar limpo de um objeto, p. ex., de uma cama insuflável, monte o bico adequado (10) na saída de sucção (8) e ligue o dispositivo.
- 11.2 Não deixe o dispositivo sem vigilância durante esta operação.

12. Manutenção e limpeza

AVISO: desligue sempre da rede elétrica antes de realizar qualquer manutenção/ limpeza do carregador. Retire a bateria antes de realizar qualquer manutenção/ limpeza da ferramenta.

12.1 Manutenção

Não existem quaisquer peças internas que necessitem de manutenção.

12.2 Limpeza

- Mantenha os dispositivos de segurança, os orifícios de ventilação e a caixa do motor o mais limpos possível (de sujidade e pó). Limpe a ferramenta elétrica com um pano limpo ou sobre-a com um equipamento de ar comprimido de baixa pressão.
- Recomendamos a limpeza da sua ferramenta elétrica imediatamente após cada utilização.
- Limpe a ferramenta elétrica regularmente com um pano húmido e algum sabão suave.

Não utilize quaisquer materiais de limpeza ou solventes, já que podem danificar os componentes plásticos do dispositivo. Certifique-se de que a água não penetra no interior da ferramenta elétrica.

13. Armazenamento

- Limpe o dispositivo antes de o guardar.
- Antes do armazenamento, verifique todas as peças e veja se não têm danos.
- Guarde o dispositivo no interior, num local seco protegido de pó, sujidade e temperaturas extremas.

14. Dados técnicos

| | |
|---|-----------------------------|
| Tensão nominal | 18 V CC |
| Velocidade nominal | 0 – 18000 min ⁻¹ |
| Velocidade do ar | 70 m/s |
| Aspiração | 5 kPa |
| Peso líquido (sem bateria) | 1250 g |
| Nível de pressão sonora L _{pA} | ≤ 74,4 dB(A) |
| Incerteza K _{pA} | 3 dB(A) |
| Nível de pressão sonora L _{pA} | ≤ 89,8 dB(A) |
| Incerteza K _{pA} | 3 dB(A) |
| Vibração transm. mão-braço | 2,31 m/s ² |

* As emissões sonoras e de vibração podem diferir dos valores declarados durante a utilização, dependendo da forma como a ferramenta é utilizada.

15. Eliminação



Não elimine as ferramentas elétricas juntamente com os resíduos domésticos.

Esta ferramenta elétrica é expedida numa embalagem para minimizar os danos de transporte. Esta embalagem é uma matéria-prima e, como tal, pode ser reutilizada ou reintroduzida no respetivo ciclo. Esta ferramenta elétrica e os seus acessórios são feitos de vários materiais, tais como metais e plásticos. Leve as peças defeituosas para um ponto de recolha especial. Coloque as suas questões a este respeito numa loja da especialidade ou autoridade local. O produto e o manual do utilizador podem ser sujeitos a alterações. Os dados técnicos podem ser alterados sem aviso prévio.

15.1 Bateria

Pense no ambiente sempre que eliminar baterias. Contacte as autoridades locais para saber a localização da área de eliminação de resíduos mais próxima.

Não elimine as baterias juntamente com os resíduos domésticos.

Não elimine a bateria queimando-a - risco de explosão.

16. Declaração de conformidade CE

Nós, **Batavia B.V., Weth. Wassebaliestraat 6d, NL-7951 SN Staphorst**, declaramos sob a nossa responsabilidade que o produto **Soprador multifunções sem fios, Modelo BT-CB001, Item n.º 7063096** está de acordo com os requisitos básicos definidos nas Diretivas Europeias **2006/42/CE** (relativa às máquinas), **2014/30/UE** (relativa à compatibilidade eletromagnética, CEM), **2011/65/UE** (relativa à restrição do uso de determinadas substâncias perigosas em equipamentos elétricos e eletrónicos) e respetivas alterações. Para a avaliação de conformidade, foram consultadas as seguintes normas harmonizadas:

EN50636-2-100:2014

EN60335-1:2012+A11:2014

EN62233:2008

EN55014-1:2017

EN55014-2:2015

PAHs: AfPS GS 2019:01

Staphorst, 17 de junho de 2021



Meino Seinen, QA Representative
Batavia B.V., Weth. Wassebaliestraat 6d,
7951 SN Staphorst, Países Baixos.

O produto e o manual do utilizador podem ser sujeitos a alterações. Os dados técnicos podem ser alterados sem aviso prévio.

Szanowny Kliencie!

Prosimy o zapoznanie się z prawidłowym użyciem urządzenia poprzez przeczytanie każdego z poniższych rozdziałów instrukcji, w podanej kolejności. Zachować instrukcję obsługi do wykorzystania w przyszłości.

Należy przeczytać wszystkie instrukcje dotyczące bezpieczeństwa!

Niniejsza instrukcja zawiera najważniejsze informacje dotyczące bezpiecznej obsługi i korzystania z urządzenia. Zachować instrukcję obsługi do wykorzystania w przyszłości. Prosimy o dołączenie instrukcji do urządzenia w przypadku przekazywania urządzenia innej osobie.

1. Objaśnienie symboli

W instrukcji obsługi lub na produkcie stosowane są następujące symbole:



Ostrzeżenie! W celu zredukowania ryzyka obrażeń użytkownik musi przeczytać instrukcję obsługi.



Oznacza ryzyko obrażeń ciała, śmierci lub uszkodzenia narzędzia w przypadku nieprzestrzegania zaleceń zawartych w niniejszej instrukcji.



CE jest skrótem od „Conformité Européenne”, co oznacza „Zgodnie z przepisami UE”. Za pomocą znaku CE producent potwierdza, że niniejsze elektronarzędzie spełnia wymagania obowiązujących dyrektyw UE.



Nie należy utylizować elektronarzędzi z odpadami domowymi.

W odniesieniu do urządzenia stosowane są poniższe symbole. Przed użyciem urządzenia należy zapoznać się ze znaczeniem symboli.



- Produkt z oznakowaniem CE.
- Zachować szczególną uwagę i ostrożność.
- Stosować ochronę słuchu.
- Stosować ochronę oczu.
- Przeczytać instrukcję obsługi.
- Korzystać z ochronników słuchu. Urządzenie generuje hałas do 102 dB.
- Nie zbliżać rąk do obracających się części.
- Przed konserwacją i przeprowadzeniem napraw wyjąć akumulator.
- Chronić urządzenie przed deszczem.
- Zadbaj o to, by osoby postronne znajdowały się w odległości przynajmniej 5 m od obszaru roboczego.
- Zagrożenia związane z wyrzucaniem przedmiotów w powietrze. Nie dopuścić do zbliżania się osób postronnych do miejsca pracy.

2. Dodatkowe zalecenia dotyczące bezpieczeństwa



Prosimy o uważne przeczytanie niniejszej instrukcji oraz używanie urządzenia wyłącznie zgodnie z niniejszą instrukcją.

- Dbać o czystość i czytelność wszystkich etykiet znajdujących się na urządzeniu.
- Urządzenie wykorzystywać wyłącznie w gospodarstwie domowym w sposób wskazany w instrukcji obsługi. Urządzenie nie jest przeznaczone do ciągłej, profesjonalnej pracy.
- Osoby o ograniczonej sprawności fizycznej, sensorycznej lub umysłowej nie mogą używać urządzenia, chyba że będą nadzorowane oraz zostaną poinstruowane w zakresie bezpiecznej obsługi produktu przez wykwalifikowaną osobę. Urządzenie należy przechowywać w miejscu niedostępnym dla dzieci.
- Nigdy nie pozostawiać uruchomionego urządzenia bez nadzoru.
- Nie uruchamiać urządzenia, gdy w strefie zagrożenia znajdują się osoby postronne.

- Podczas pracy zapewnić bezpieczną odległość od innych osób lub zwierząt.



Podczas pracy może dojść do gwałtownego

wyrzucania w powietrze małych kamyków i innych obiektów. Do pracy z urządzeniem należy założyć solidne obuwie i długie spodnie. Korzystać z gogli ochronnych. Urządzenie może generować hałas o dużym natężeniu. Podczas obsługi urządzenia stosować ochronę słuchu.

- Dzieci nie powinny bawić się urządzeniem. Urządzenie nie jest zabawką.
- Nie obsługiwać urządzenia mokrymi dłońmi.
- Nie używać urządzenia w pobliżu palnych cieczy lub gazów.
- Korzystać wyłącznie z oryginalnych akcesoriów.
- Upewnić się, że otwór zasysający oraz wylot dmuchawy nie są skierowane w stronę ludzi lub zwierząt.
- Urządzenie nie posiada funkcji automatycznego wyłączenia. Zbyt duże ciśnienie w pompowanym przedmiocie może go rozerwać. Podczas pompowania należy obserwować pompowany przedmiot.
- Nie przeciążać urządzenia podczas pracy. Nie blokować wylotu ani otworu zasysającego dmuchawy podczas pracy z urządzeniem.
- Zachować ostrożność, aby długie włosy lub luźna odzież nie dostały się do otworów w urządzeniu.
- Przed użyciem urządzenia dokładnie je obejrzyć i upewnić się, że nie jest uszkodzone. Nie używać uszkodzonego urządzenia. Jeśli dojdzie do uszkodzenia urządzenia należy zaprzestać korzystania z niego i dokonać jego naprawy u profesjonalisty lub skontaktować się z naszym działem obsługi klienta. Nie demontować urządzenia ani nie przeprowadzać napraw na własną rękę.

- Nie umieszczać palców w otworach działającego elektronarzędzia. Nie uruchamiać dmuchawy, gdy nie jest zamontowana dysza. Obracający się wentylator może spowodować obrażenia.
- Nie kierować dmuchawy na szkodliwe substancje, np. pył drzewny z drewna bukowego lub dębowego, pył kamienny lub azbesty. Są to substancje uważane za rakotwórcze.
- Nie kierować dmuchawy na cieczę. Przedostanie się cieczy do elektronarzędzia zwiększa ryzyko porażenia prądem.
- Chronić elektronarzędzie przed deszczem lub wilgocią. Przedostanie się wody do silnika zwiększa ryzyko porażenia prądem.
- Zapewnić dobrą wentylację w miejscu pracy.
- Stosować dodatkowe środki ochrony osobistej, takie jak gogle ochronne i półmaskę. Stosowanie środków ochrony osobistej dostosowanych do warunków pracy zmniejsza narażenie na działanie szkodliwych substancji.
- Każdorazowo wyłączać urządzenie, poczekać na zatrzymanie się wentylatora i wyjmować akumulator w następujących przypadkach:
 - jeżeli urządzenie pozostawione będzie bez nadzoru;
 - przed kontrolą, regulacją, czyszczeniem lub wykonywaniem prac związanych z urządzeniem;
 - jeżeli urządzenie wpada w niestandardowe wibracje.

3. Przeznaczenie

Akumulatorowa dmuchawa uniwersalna służy do zdmuchiwania i zbierania liści, trawy, odpadów i śmieci.

Ponadto urządzenie może być używane do pompowania zabawek używanych w wodzie.

Dmuchawa uniwersalna przeznaczona jest wyłącznie do użytku domowego. Inne zastosowania uznawane są za użycia niezgodne z przeznaczeniem, które mogą prowadzić do uszkodzenia urządzenia.

Stożkowa dysza zapewnia szeroki i silny strumień powietrza na poziomie podłoża. Umożliwia bardzo precyzyjne kierowanie i sterowanie strumieniem. Dusza sprawdza się szczególnie do dmuchiwania wiórów drewnianych powstałych podczas piłowania, liści, ściętej trawy itp. z płaskich powierzchni.

3.1 Typowe użycia niezgodne z przeznaczeniem

Urządzenie nie zostało zaprojektowane do wykorzystywania do celów komercyjnych w parkach i obiektach sportowych, ani do użytku w rolnictwie bądź gospodarce leśnej.

Nie jest możliwe wykluczenie ryzyka resztkowego nawet w przypadku prawidłowego użycia urządzenia. W zależności od sposobu wykorzystania niższe potencjalne zagrożenia wynikają z rodzaju i konstrukcji urządzenia:

- wyrzucanie w powietrze małych obiektów, ziemi i małych kamyczków;
- wdychanie cząstek ścinków, gdy nie jest stosowana ochrona dróg oddechowych;
- uszkodzenie słuchu, gdy nie jest stosowana ochrona słuchu.

3.2 Zawartość opakowania

Urządzenie zostało zaprojektowane do użytku wraz z akumulatorem 2,0 Ah typ BT-CLB001 (nr art. 7062517), 4,0 Ah typ BT-CLB002 (nr art. 7062518) lub akumulatorem 5,0 Ah typ BT-CLB004 (nr art. 7063735). Prosimy pamiętać, że akumulator i ładowarka nie są sprzedawane z urządzeniem.

UWAGA! Niebezpieczeństwo uszkodzenia urządzenia i akumulatora!

Używanie urządzenia z niewłaściwym akumulatorem, może spowodować uszkodzenie zarówno urządzenia jak i akumulatora. Używać urządzenia wyłącznie ze wskazanym akumulatorem.

Do ładowania akumulatora konieczna jest ładowarka 2,4 A BT-CLC004 (7063688), 4 A BT-CLC003 (7063554) lub szybka ładowarka podwójna 2x 3,5 A BT-CLC006 (7063910).

3.3 Obciążenie wibracjami

OSTRZEŻENIE! Niebezpieczeństwo związane z wibracjami!

Rzeczywista wartość wibracji podczas obsługi urządzenia może odbiegać od podanej przez producenta:

- gdy urządzenie jest używane niezgodnie z przeznaczeniem;
- gdy urządzenie jest w stanie niezdatnym do użycia.

3.4 Hałas

Nie da się całkowicie uniknąć ekspozycji na hałas generowany przez urządzenie.

Należy zaplanować prowadzenie prac powodujących hałas w okresach, w których jest to dozwolone. Przestrzegać okresów odpoczynku, jeśli jest to konieczne.

Dla własnego bezpieczeństwa i w trosce o osoby znajdujące się w pobliżu należy stosować odpowiednie środki ochrony słuchu.

OSTRZEŻENIE! Niebezpieczeństwo związane z niepełnym montażem!

Obsługa urządzenia, którego montaż nie został zakończony może skutkować poważnymi obrażeniami ciała.

Użytkować urządzenie, pod warunkiem że jego montaż został ukończony!

Nie umieszczać akumulatora w urządzeniu przed zakończeniem jego montażu!

4. Przed pierwszym użyciem

- Wyjąć urządzenie i wszystkie dodatkowe podzespoły z opakowania.
- Sprawdzić wszystkie elementy pod kątem uszkodzeń powstałych w czasie transportu i nie używać uszkodzonego urządzenia.
- Elementy opakowania należy przechowywać w miejscu niedostępnym dla dzieci. Ryzyko uduszenia!

5. Montaż – użytkowanie jako dmuchawy do liści

- 5.1 Przed rozpoczęciem pracy zamontować na dmuchawie uniwersalnej przystawkę dostarczoną z urządzeniem. Dwuczęściowa rura nadmuchowa składa się ze stożkowej dyszy (1) i rury przedłużającej (2) i jest wyposażona w blokadę bagnetową (7). Zamontować złożoną rurę nadmuchową na urządzeniu i upewnić się, że złożona rura nadmuchowa jest prawidłowo zablokowana.
- 5.2 Upewnić się, że akumulator jest w pełni naładowany. Więcej informacji można znaleźć w instrukcji obsługi akumulatora i ładowarki. Obie instrukcje należy przeczytać i się do nich stosować.
- 5.3 Umieścić akumulator we wgłębieniu w urządzeniu i pchnąć go do góry, do oporu, aż do usłyszenia dźwięku zatrzaśnięcia.
- 5.4 Aby wyjąć akumulator, nacisnąć przycisk odblokowania i wyciągnąć akumulator z urządzenia. Podczas umieszczania i wyjmowania akumulatora nie używać siły.

6. Spust zasilania

- 6.1 Aby wyłączyć urządzenie, nacisnąć spust zasilania (6).
- 6.2 Aby wyłączyć urządzenie, zwolnić spust.

7. Przycisk blokady do spustu zasilania

- 7.1 Aby zablokować spust zasilania (6), nacisnąć spust zasilania, a następnie nacisnąć przycisk blokady (4). Spust zasilania został w ten sposób zablokowany. Zwolnić spust zasilania.
- 7.2 Aby go odblokować i wyłączyć urządzenie, nacisnąć spust zasilania i zwolnić go. Przycisk blokady (4) automatycznie odskoczy, a urządzenie wyłączy się.

8. Wskazówki dotyczące prawidłowej techniki pracy

- **OSTRZEŻENIE!** Użytkować urządzenie jedynie wówczas, gdy rura nadmuchowa została prawidłowo zamontowana. Występuje ryzyko zranienia!
- Urządzenie trzymać pewnie w dłoni. Dmuchawa uniwersalna jest przeznaczona do obsługi jedną ręką. Urządzenie można obsługiwać ręką prawą lub lewą.
- Ustawić urządzenie pod niewielkim kątem i powoli przemieszczać się do przodu.
- Przemieszczać urządzenie w prawo i w lewo, aby zdmuchiwać przed sobą liście.
- Nie pracować pod wiatr, aby zapobiec zabrudzeniu osób znajdujących się za operatorem.
- Podczas pracy z urządzeniem należy zawsze utrzymywać bezpieczną postawę ciała.
- Nie przeciążać urządzenia podczas pracy. Nie blokować wylotu ani otworu zasysającego dmuchawy podczas pracy z urządzeniem.
- Zachować ostrożność, aby długie włosy lub luźna odzież nie dostały się do otworów w urządzeniu.
- W miejscach zapyłonych zalecane jest nieznaczne zwilżenie powierzchni za pomocą odpowiedniego urządzenia spryskującego, aby uniknąć wzniesienia nadmiernych ilości kurzu.
- W przypadku uporczywych zanieczyszczeń zaleca się ich rozluźnienie za pomocą grabi lub szczotki do zamiatania.
- Po zakończeniu pracy wyjąć akumulator z urządzenia, aby uniknąć przypadkowego włączenia się urządzenia.

9. Regulator mocy

Urządzenie wyposażone jest w płynną regulację mocy (5).

- 9.1 Przed rozpoczęciem pracy ustawić regulator mocy na najniższe ustawienie, aby uzyskać słaby nadmuch.
- 9.2 Obrócić regulator w kierunku najwyższego ustawienia, w zależności od zastosowania.

10. Montaż – używanie jako pompki

- 10.1 Do pompowania zabawek wodnych (np. piłek do stosowania w wodzie) założyć uchwyt dyszy (9) na wylot dmuchawy (3) urządzenia.
- 10.2 Umieścić odpowiednią dyszę (10) w uchwycie dyszy (9).
- 10.3 Upewnić się, że uchwyt dyszy jest prawidłowo zablokowany w otworze dmuchawy.
 - Nie pozostawiać pompowanego przedmiotu bez nadzoru!
 - Urządzenie nie wyłączy się automatycznie. Może to skutkować rozerwaniem pompowanego przedmiotu.

11. Montaż – odsysanie czystego powietrza

- 11.1 Aby odessać czyste powietrze z przedmiotu, np. z napompowanego materaca, zamontować odpowiednią dyszę (10) na otworze zasysającym (8) i włączyć urządzenie.
- 11.2 Nie pozostawiać działającego urządzenia bez nadzoru.

12. Konserwacja i czyszczenie

OSTRZEŻENIE: Przed wykonaniem jakiegokolwiek konserwacji/czyszczenia ładowarki należy ją najpierw odłączyć od zasilania elektrycznego. Przed wykonaniem jakiegokolwiek konserwacji/czyszczenia narzędzia zdemontować akumulator.

12.1 Konserwacja

W urządzeniu nie ma elementów wewnętrznych wymagających konserwacji.

12.2 Czyszczenie

- W miarę możliwości należy chronić wszystkie rozwiązania zabezpieczające, otwory wentylacyjne i obudowę silnika przed zanieczyszczeniami i pyłem. Wytrzeć elektronarzędzie czystą ściereczką lub przedmuchać sprężonym powietrzem o niskim ciśnieniu.
- Zalecamy czyszczenie narzędzia z napędem elektrycznym natychmiast po każdym użyciu.
- Regularnie czyścić elektronarzędzie wilgotną szmatką i niewielką ilością delikatnego mydła.

Nie stosować środków czyszczących lub rozpuszczalników; mogą one spowodować uszkodzenie plastikowych części urządzenia. Nie dopuścić, by do wnętrza elektronarzędzia przedostała się woda.

13. Przechowywanie

- Przed schowaniem urządzenia wyczyścić je.
- Przed schowaniem sprawdzić urządzenie pod kątem uszkodzeń.
- Urządzenie przechowywać wewnątrz, w suchym miejscu chronionym przed kurzem, zabrudzeniami i ekstremalnymi temperaturami.

14. Dane techniczne

Napięcie znamionowe: . . . 18 V (prąd stały)
 Prędkość znamionowa . . . 0 – 18 000 min⁻¹
 Prędkość powietrza 70 m/s
 Podciśnienie 5 kPa
 Ciężar netto (bez akumulatora) . . . 1250 g
 Poziom ciśnienia akustycznego L_{PA}
 $\leq 74,4$ dB (A)
 Niepewność K_{PA} 3 dB (A)
 Poziom ciśnienia akustycznego L_{PA}
 $\leq 89,8$ dB (A)
 Niepewność K_{PA} 3 dB (A)
 Drgania ręki/ramienia 2,31 m/s²

* Emisja wibracji i hałasu podczas

użytkowania elektronarzędzia mogą różnić

się od deklarowanych wartości, ponieważ

zależą od sposobu użytkowania urządzenia.

15. Utylizacja



*Nie należy utylizować
 elektronarzędzi z odpadami
 domowymi.*

Narzędzie z napędem elektrycznym jest dostarczane w opakowaniu celem zredukowania uszkodzeń w czasie transportu. Opakowanie jest surowcem i jako takie może zostać ponownie użyte lub ponownie przetworzone. Narzędzie z napędem elektrycznym i jego akcesoria wykonane są z różnych materiałów, takich jak metale i tworzywa sztuczne. Uszkodzone elementy należy przekazać do specjalnych punktów gromadzenia odpadów. Informacje o nich można uzyskać w sklepie lub u władz lokalnych. Produkt i instrukcja obsługi mogą ulec zmianie. Dane techniczne mogą zostać zmienione bez wcześniejszego powiadomienia.

15.1 Akumulatory

Podczas utylizacji akumulatorów brać pod uwagę środowisko naturalne. Aby uzyskać informacje na temat najbliższego punktu zbiórki odpadów, należy skontaktować się z jednostką władz samorządowych.

Nie należy utylizować akumulatorów z odpadami domowymi.

Nie należy utylizować akumulatorów przez spalenie, może to prowadzić do wybuchu.

16. Deklaracja zgodności z wymogami UE

Firma **Batavia B.V., Weth.**

Wassebaliestraat 6d, NL-7951 SN

Staphorst, oświadczam na własną odpowiedzialność, że produkt

Bezprzewodowa dmuchawa uniwersalna, model BT-CB001, pozycja nr 7063096 jest

zgodny z podstawowymi wymaganiami, które zostały zdefiniowane w Dyrektywach Europejskich **2006/42/UE** (MD),

2014/30/UE (EMC), **2011/65/UE** (RoHS)

oraz poprawkach do nich. W celu oceny zgodności zastosowane zostały następujące normy zharmonizowane:

EN50636-2-100:2014

EN60335-1:2012+A11:2014

EN62233:2008

EN 55014-1:2017

EN 55014-2:2015

PAHs: AfPS GS 2019:01

Staphorst, 17 czerwca 2021 r.

Meino Seinen, Przedstawiciel ds. QA
 Batavia B.V., Weth. Wassebaliestraat 6d,
 7951 SN Staphorst, Holandia
 Produkt i instrukcja obsługi mogą ulec zmianie. Dane techniczne mogą zostać zmienione bez wcześniejszego powiadomienia.

ONE BATTERY FOR 30+ TOOLS

MAXXPACK 18V

Cordless collection

30+
TOOLS



BATAVIA

2 YEAR WARRANTY

This product has got a 2 year warranty

Dear Client, if for any reason this product is not working, please ensure you contact our [Client Service Centre](#). Ensure you have your original receipt of purchase. This warranty covers all defects in workmanship or materials in this Batavia product for a two year period from the date of purchase. The warranty does not cover any malfunction, or defect resulting from misuse, neglect, alteration, or repair.

Dieses Produkt hat 2 Jahre Garantie

Sehr geehrter Kunde, unsere Produkte unterliegen einer strengen Qualitätskontrolle. Sollte dieses Gerät nicht einwandfrei sein, so wenden Sie sich bitte immer zuerst an unseren [Kundenservice](#). Bitte bewahren Sie unbedingt den Kaufbeleg auf. Die Garantieleistung gilt nur für Material- oder Fabrikationsfehler. Ausgeschlossen sind Mängel die durch häufigen Gebrauch, missbräuchlicher und unsachgemäßer Behandlung oder Gewaltwirkung verursacht worden sind.

Ce produit a 2 ans de garantie

Cher client, Si pour une raison quelconque, ce produit ne fonctionne pas, veuillez contacter notre [Centre de service après-vente](#). Conservez le bon d'achat original. Cette garantie couvre tous les défauts de matériau et de main d'œuvre constatés sur ce produit Batavia pendant une période de deux ans à compter de la date d'achat. Les défauts de fonctionnement et autres résultant d'abus ou de mauvais emploi, de négligence, de modifications ou réparations non autorisées sont exclus de la garantie.

Dit product heeft 2 jaar garantie

Geachte klant, onze producten ondergaan een streng kwaliteitscontrole proces. Wanneer dit product niet correct functioneert, wend u zich alstublieft altijd eerst tot onze [klantenservice](#). Bewaar altijd uw aankoopbewijs. De garantieservice is alleen van toepassing op materiaal- of productiefouten. Uitgesloten zijn gebreken veroorzaakt door intensief gebruik, misbruik en incorrecte behandeling of extern geweld.

Questo prodotto è garantito per 2 anni

Gentile Cliente, se per una qualche ragione il prodotto non funziona, La invitiamo a mettersi in contatto con il nostro [Centro Assistenza Clienti](#). Si accerti di avere la ricevuta originale dell'acquisto. La garanzia copre tutti i difetti di fabbricazione o di materiale in questo prodotto Batavia per un periodo di 2 anni dalla data di acquisto. La garanzia non copre malfunzionamenti o difetti derivanti da uso inappropriato, improprio, da modifiche o riparazioni.

Este producto tiene dos años de garantía

Estimado cliente: si por cualquier razón este producto no funciona, póngase en contacto con nuestro [Centro de Atención al Cliente](#). Asegúrese de tener a mano la factura de compra original. Esta garantía cubre todos los defectos de mano de obra o materiales de este producto de Batavia por un período de dos años a partir de la fecha de compra. La garantía no cubre ningún mal funcionamiento o defectos resultantes del mal uso, negligencia, alteración o reparación.

Este produto tem uma garantia de 2 anos

Estimado Cliente, se, por qualquer motivo, este produto não estiver a funcionar devidamente, contacte o nosso [Centro de Apoio ao Cliente](#). Certifique-se de que possui a prova de compra original. Esta garantia cobre todos os defeitos de fabrico ou materiais do produto Batavia durante um período de dois anos, a contar da data de compra. A garantia não cobre quaisquer avarias ou defeitos resultantes de um uso indevido, negligência, modificações ou reparações.

Produkt posiada 2-letnią gwarancję

Szanowny Kliencie! Jeśli z jakiegokolwiek powodu niniejszy produkt nie działa, prosimy skontaktować się z naszym [Centrum obsługi serwisowej](#). Upewnij się, że posiadasz oryginalny dowód zakupu. Niniejsza gwarancja obejmuje wszystkie wady produkcyjne i materiałowe w produktach Batavia przez okres dwóch lat od daty zakupu. Gwarancja nie obejmuje żadnych usterek lub uszkodzeń wynikających z nieprawidłowego użycia, zaniedbania, modyfikacji lub naprawy.

Deutschland – Kundenservice – Montag bis Freitag von 9 bis 17 Uhr

☎ 01805 937 832*

Other European countries – Customer Services /

Autres pays d'Europe – Service clientèle /

Overige landen Europa – Klantenservice

Monday till Friday from 8 am until 4 pm / Lundi jusqu'à Vendredi

de 9 – 17 heure / Maandag t/m vrijdag van 9 tot 17 uur

☎ 00800 664 774 00



*Nur €0,14 /Minute aus dem dt. Festnetz,
max. €0,42/Minute aus den Mobilfunknetzen

Model: BT-CB002
Item-No.: 7063963
www.batavia.eu | info@batavia.eu

7063963/1