Inhoudsopgave

Algemene veiligheidsregels	Pagina 4
Uitleg symbolen op de machine	Pagina 7
Onderdelen	Pagina 8
Montage	Pagina 9
De wielen monteren	Pagina 9
De rubberen voetjes monteren	Pagina 9
De handgreep monteren	Pagina 10
De ophanghaken monteren	Pagina 10
De watertoevoer aansluiten	Pagina 11
De hogedrukslang aansluiten	Pagina 11
De nozzles aansluiten	Pagina 12
Brandstof	Pagina 13
De benzinetank vullen	Pagina 13
Het oliereservoir vullen	Pagina 14
Opslag van benzine en olie	Pagina 14
Werking	Pagina 15
Voorbereiding	Pagina 15
De hogedrukreiniger starten	Pagina 15
De hogedrukreiniger uitschakelen	Pagina 16
Werken met de hogedrukreiniger	Pagina 17
Onderhoud	Pagina 18
Onderhoudstabel	Pagina 18
De benzinefilter reinigen of vervangen	Pagina 19
De luchtfilter reinigen of vervangen	Pagina 19
De bougie reinigen of vervangen	Pagina 20
Opslaan voor een lange periode	Pagina 20
Problemen oplossen	Pagina 21
Accessoires en specificaties	Pagina 23

Algemene veiligheidsregels



Waarschuwing! Lees voor gebruik de handleiding zorgvuldig door. Wanneer je de (veiligheids)instructies niet opvolgt kan dat resulteren in ernstig letsel.

Bewaar deze instructies voor toekomstig gebruik!

Werkomgeving



1. Werk alleen in een goed verlichte omgeving.
2. Houd de werkomgeving schoon en opgeruimd.
3. Waarschuw mensen in je werkomgeving voordat je de machine start. Houd kinderen, dieren en toeschouwers op veilige afstand van de machine.
4. Werk niet met de machine wanneer de weersomstandigheden ongunstig zijn (regen, sneeuw, harde wind, ijzel). Daardoor wordt de kans op ongevallen vergroot.
5. Zorg dat je werkomgeving vrij is van stenen, afval, metalen objecten en andere zaken die schade kunnen aanbrengen aan de machine of bezittingen, of letsel kunnen toebrengen aan jezelf of de mensen en dieren in de directe omgeving.
6. Zorg dat de werkomgeving zoveel mogelijk vrij is van obstakels. Deze kunnen ertoe leiden dat je valt of struikelt en verwondingen oploopt.

Persoonlijke veiligheid



1. Laat personen die niet bekend zijn met het gebruik van deze machine deze niet gebruiken voordat ze de handleiding gelezen en begrepen hebben. Kinderen van 18 jaar of jonger mogen deze machine nooit gebruiken.
2. Alertheid en gezond verstand zijn essentieel tijdens het werken met dit gereedschap. Gebruik de machine nooit wanneer je vermoeid bent of onder invloed bent van drugs, alcohol of medicatie.
3. Draag stevige, aansluitende kleding, bij voorkeur een veiligheidsoverall. Draag geen losse kleding of sieraden. Houd je haar, kleding en handschoenen weg bij de bewegende delen van de machine. Zo voorkom je dat deze door de bewegende delen gegrepen worden.
4. Maak gebruik van de juiste veiligheidsaccessoires. Draag altijd een veiligheidsbril. Het dragen van handschoenen, een stofmasker, antislipschoenen, gehoorbescherming en een veiligheidshelm is aanbevolen om letsel te voorkomen.

Benzine en olie

1. Zet de machine uit en laat deze enige tijd afkoelen voordat je de brandstoftank bijvult. Wanneer je brandstof morst kan dit door de hitte van de machine vlamvatten.
2. Verwijder de benzinedop van de brandstoftank met beleid. De opgebouwde druk kan hierdoor rustig worden vrijgelaten.
3. Vul de brandstoftank enkel in goed geventileerde ruimtes, bij voorkeur in de open lucht. Veeg gemorste brandstof weg en controleer op lekkage voor het starten.
4. Wanneer je benzine morst op je kleding, kleed je dan direct om.
5. Vibratie van de machine kan de tankdop doen lostrillen of losschieten, hierdoor kan benzine vrijkomen. Draai de tankdop stevig vast.
6. Sla brandstof en/of olie op in een geschikte jerrycan.
7. Vul de brandstof voorzichtig bij en mors deze niet over de machine. Veeg gemorste brandstof volledig weg voordat de motor gestart wordt.



8. Om te voorkomen dat er brand ontstaat, is het verboden om te roken in de buurt van de machine. Houd de machine op ruime afstand van open vuur.

Gebruik



1. De machine produceert giftige uitlaatgassen als de motor draait. Deze gassen (bijv. koolmonoxide) zijn kleurloos en reukloos. Adem de dampen niet in, om het risico van ernstig letsel te beperken. Laat de machine niet binnenshuis of in een slecht geventileerde omgeving draaien. Zorg voor goede ventilatie bij het werken in greppels en andere afgesloten omgevingen.
2. Controleer de machine vóór elk gebruik op de volgende punten:
 - De gashendel moet je naar links en rechts kunnen bewegen.
 - De aan/uit-schakelaar moet gemakkelijk naar de "uit"-positie gezet kunnen worden.
 - Controleer de machine op losse of ontbrekende schroeven en moeren.
 - Controleer de brandstofslangen, brandstoftank en gebied rond de carburateur op lekkages.
3. Gebruik de hogedrukreiniger niet wanneer onderdelen missen of beschadigd zijn.
4. Start de machine op ten minste 3 meter van de plek waar de brandstoftank is bijgevoerd.
5. Plaats de machine bij het starten op een stevige ondergrond in een open ruimte.
6. Zorg voor een stabiele en veilige werkhouding. Reik niet te ver tijdens het werken met deze machine. Houd je balans en blijf met twee voeten op de grond staan. Zo houd je beter controle over de machine tijdens onverwachte situaties.
7. Pas op bij gladheid tijdens ijzel, sneeuw of regen. Let goed op tijdens het werken op een oneven ondergrond en pas op voor obstakels.
8. De machine kan slechts door één persoon tegelijk worden gebruikt.
9. Raak de bewegende en hete delen van het apparaat niet aan.
10. Laat de machine nooit onbeheerd draaien.
11. Werk altijd binnen gehooraafstand van anderen die in geval van nood hulp kunnen bieden.
12. Neem op tijd pauze om vermoeidheid en daardoor ongelukken te voorkomen.
13. Houd handvatten droog en schoon van olie en benzine.
14. Zorg ervoor dat wanneer je de machine start, deze niet in contact staat met andere voorwerpen.

Specifieke regels gebruik hogedrukreiniger

1. Maak altijd gebruik van een terugslagklep om de hogedrukreiniger op het waterleidingnet aan te sluiten. Water dat door een terugslagklep gestroomd heeft is niet geschikt voor consumptie.
2. Richt de hogedrukstraal nooit op mensen of dieren.
3. Houd je handen weg bij de nozzle.
4. Laat eventuele waterdruk altijd ontsnappen voordat je de hogedrukslang ontkoppelt. Dit doe je door de watertoevoer af te sluiten en dan de trekker van het spuitpistool in te duwen.
5. Zorg ervoor dat de motor niet nat wordt.

7. Houd het spuitpistool met twee handen vast en houd er rekening mee dat er terugslag plaatsvindt wanneer je de trekker induwt.
8. Gebruik uitsluitend slangen en koppelingen die worden aanbevolen door de leverancier/fabrikant.

Onderhoud, opslag en transport

1. Gebruik de machine niet wanneer bepaalde functies niet werken. Laat het gereedschap in dit geval repareren door een gekwalificeerd monteur.
2. Overbelast de machine niet door klussen uit te voeren waarvoor deze niet geschikt is.
3. Gebruik de machine niet wanneer deze beschadigd of incompleet is.
4. Schakel de machine volledig uit voordat je deze reinigt of reparaties of onderhoud uitvoert.
5. Doe geen aanpassingen aan de machine. Deze kunnen leiden tot ernstige veiligheidsrisico's.
6. Reinig de machine na elk gebruik.
8. Controleer de tankdop regelmatig op lekkages.
9. Voer periodiek onderhoud tijdig uit. Laat onderhoud en reparaties die niet in deze handleiding beschreven staan altijd uitvoeren door een monteur. Gebruik te allen tijde identieke, originele reserveonderdelen.
10. Gebruik alleen een bougie die aanbevolen wordt door de fabrikant. Vervang de bougie wanneer deze ernstig vervuild is.
11. Controleer de staat van de uitlaat regelmatig. Gebruik de machine niet wanneer de uitlaat beschadigd is of mist. Dit kan leiden tot gehoorbeschadiging en brand.
12. Raak nooit een hete uitlaat aan.
13. Verwijder gereedschappen die je gebruikt hebt voor onderhoud of reparaties van de machine voordat je deze inschakelt.
14. Schakel de machine uit en laat deze afkoelen voordat je deze vervoert.
15. Voor transport in een voertuig: zet de machine goed vast om te voorkomen dat de machine omvalt, brandstof lekt of schade aan het voertuig aanbrengt.
16. Bewaar de machine buiten het bereik van kinderen.
17. Bewaar de machine op een droge, vorstvrije plaats. Laat al het water uit de machine lopen voordat je deze opbergt.

Uitleg symbolen op de machine



Lees de handleiding voor gebruik zorgvuldig door en volg alle veiligheidsinstructies nauwkeurig op om (ernstig) letsel te voorkomen.



Start en gebruik de hogedrukreiniger uitsluitend buitenshuis, op plaatsen waar voldoende ventilatie is. De motor stoot giftige koolmonoxide uit dat zeer schadelijk voor de gezondheid is.



Raak de hete onderdelen van de hogedrukreiniger niet aan. Dit kan leiden tot ernstige brandwonden.



De motor van de hogedrukreiniger stoot giftige koolmonoxide uit. Gebruik de hogedrukreiniger uitsluitend buitenshuis en zorg voor voldoende ventilatie. Voorkom dat je de giftige dampen inademt - dit kan een dodelijke afloop hebben.



Blijf op ten minste 1 meter afstand van de hogedrukreiniger wanneer deze in bedrijf is.

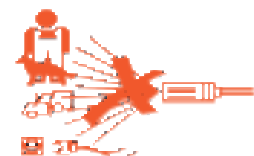

Richt de straal van de hogedrukreiniger niet op mensen, dieren en elektrische apparatuur of stopcontacten.

Onderdelen

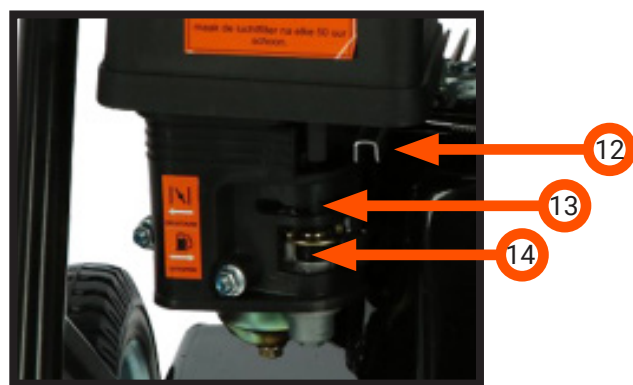
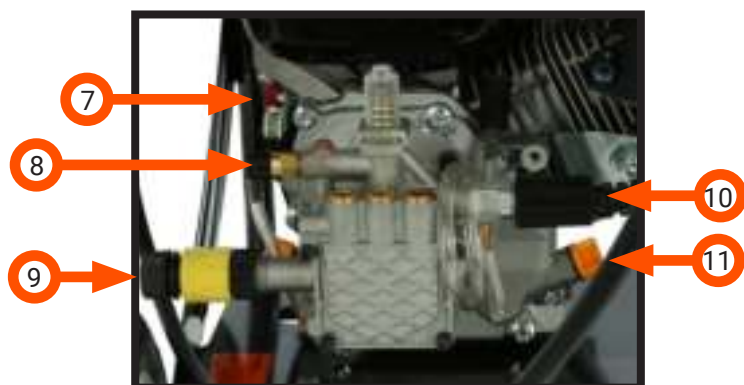

- | | |
|-----------------------|---|
| 1. Nozzles | 8. Drainageslang |
| 2. Smitpistool + lans | 9. Waterinlaat (aansluitpunt tuinslang) |
| 3. Luchtfiler | 10. Wateruitlaat (aansluitpunt hogedrukslang) |
| 4. Benzinetank | 11. Vuldop oliereservoir |
| 5. Hogedrukslang | 12. Gashendel |
| 6. Trekstarter | 13. Choke |
| 7. Aan-/uitschakelaar | 14. Brandstofsckakelaar |

Montage



Verwijder alle verpakkingsmaterialen voordat je de hogedrukreiniger monteert. Controleer de hogedrukreiniger op transportschade. Vanwege het gewicht en de grootte van de machine is het raadzaam deze met twee personen te monteren.

De wielen monteren

1. Duw het palletje op de as van het wiel in en plaats de wielas in de as van het frame.
2. Draai de wielas totdat het palletje in het frame vastklikt.
3. Controleer of het wiel vrij kan bewegen door aan het wiel te draaien. Is dit niet het geval, controleer dan of het palletje zich goed heeft vastgeklikt in het frame.
4. Herhaal bovenstaande stappen voor het andere wiel.

Let op! De wielen raken de grond alleen wanneer het volledige gewicht van de machine op de wielen steunt.

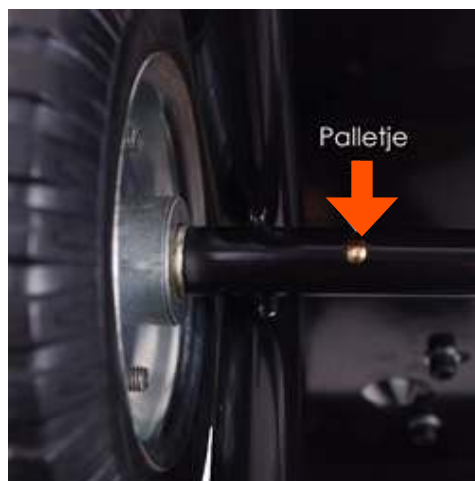

De rubberen voetjes monteren

Voor extra stabiliteit en om vibratie te verminderen is de hogedrukreiniger aan de voorzijde voorzien van twee rubberen voetjes. Deze bevestigt je aan het frame met elk 1 schroef en 1 moer.



De handgreep monteren

1. Plaats de handgreep in het onderste deel van het frame.
2. Zet de handgreep vast met 2 schroeven en 2 moeren. Gebruik hiervoor een 8 mm steeksleutel en een PH2 kruiskopschroevendraaier.



De ophanghaken monteren

1. Monteer de ophanghaak voor het spuitpistool aan de rechterkant van het frame. Zet deze vast met 2 schroeven en 2 moeren. Gebruik hiervoor een 8 mm steeksleutel en een PH2 kruiskopschroevendraaier.



2. Monteer de ophanghaak voor de hogedrukslang aan de linkerkant van het frame. Zet deze vast met 2 schroeven en 2 moeren.



De watertoevoer aansluiten

1. Volg altijd de regels van de lokale waterleverancier omtrent het aansluiten van hogedrukreinigers op het waterleidingnet. Maak gebruik van een terugslagklep tussen de kraan en de tuinslang zodat water niet terugstroomt en zo het drinkwater verontreinigt (norm NEN-EN 1717). Water dat door een terugslagklep gestroomd heeft, mag nooit gedronken worden.
2. Sluit een tuinslang met een standaard snelkoppeling aan op de waterinlaat op de zijkant van de machine. Sluit de andere zijde van de slang aan op de waterkraan.



De hogedrukslang aansluiten



Waarschuwing! Zorg ervoor dat de hogedrukslang nooit in contact komt met de (hete) motor. Hierdoor kan schade aan de slang ontstaan.

1. Bij deze hogedrukreiniger wordt een hogedrukslang van 6 meter lang geleverd. Kies je voor een andere slang? Zorg ervoor dat deze zo kort mogelijk is; maximaal 30 meter lang.
2. Draai de aansluiting van de hogedrukslang op de wateruitlaat. Gebruik hiervoor geen gereedschap, maar draai de slang stevig vast met de hand.



3. Sluit de hogedrukslang aan op het spuitpistool door de behuizing van de slang naar achteren te duwen en de aansluiting van de hogedrukslang op het spuitpistool te duwen.
4. Draai de hogedrukslang stevig vast.
5. Bevestig de lans op het spuitpistool door deze stevig vast te draaien.



De nozzles aansluiten

De hogedrukreiniger wordt geleverd met 4 verschillende nozzles, geschikt voor verschillende toepassingen. Kies de juiste nozzle voor de uit te voeren klus:

- De 0° nozzle (rood) geeft een zeer krachtige en smalle straal. Deze straal is het meest geschikt voor het reinigen van ernstig vervuilde, kleinere oppervlakken. Het verwijderen van roest gaat bijvoorbeeld zeer makkelijk met deze straal.
- De 15° nozzle (geel) geeft een krachtige en smalle straal en is zeer geschikt voor het verwijderen van onder andere verf, vet, vuil en roest.
- De 40° nozzle (wit) gebruik je voor het wassen van bijvoorbeeld auto's, boten, ramen, terrassen en opritten.
- De lagedruknozzle (zwart) is geschikt voor het reinigen van oppervlakken met een lage druk, waarbij je gebruik wilt maken van schoonmaakmiddelen.

Het bevestigen van een nozzle op de lans gaat als volgt:

1. Vergrendel het spuitpistool met de vergrendelingspal op de trekker.
2. Duw de snelkoppeling op de lans omlaag en plaats de koppeling van de nozzle in de lans.
3. Laat de snelkoppeling omhoog komen en duw de nozzle stevig vast.
4. Controleer of de nozzle goed bevestigd is.
5. Om de nozzle te verwijderen dien je de snelkoppeling omlaag te duwen. Nu kun je de nozzle weer verwijderen.



Brandstof



De 4-taktmotor van deze hogedrukreiniger werkt op Euro 95 benzine en 4-taktolie (10W30). De machine beschikt over een benzinetank (3.6 liter) en een oliereservoir (0.6 liter) die altijd voldoende gevuld dienen te zijn.



Let op! Ongeschikte/slechte kwaliteit brandstof kan schade toebrengen aan de motor, slangen en/of de benzinetank. Maak altijd gebruik van verse Euro 95 benzine en geschikte 4-taktolie.



1. Vul de benzinetank en het oliereservoir alleen in een goed geventileerde ruimte, bij voorkeur buitenshuis.
2. Zorg dat de motor uitstaat en voldoende is afgekoeld voordat je benzine of olie bijvult.
3. Blijf uit de buurt van open vuur. Rook niet wanneer je de benzinetank of het oliereservoir vult.

De benzinetank vullen

1. Voordat je de benzine toevoegt, dien je eerst de tankdop en omringend gebied schoon te maken. Zo kan er geen vuil in de tank terecht komen.
2. Zorg dat de brandstofschaakelaar volledig naar links (uit) staat.
3. Zet de machine rechtop op een vlakke ondergrond.
4. Draai de dop van de brandstoftank. Controleer of de brandstoffilter die zich in de opening van de tank bevindt schoon is. Reinig deze wanneer nodig.



4. Vul de benzinetank door maximaal 3.6 liter Euro 95 benzine door de brandstoffilter in de tank te gieten. Vul de tank niet verder dan de bovenkant van de benzinefilter.

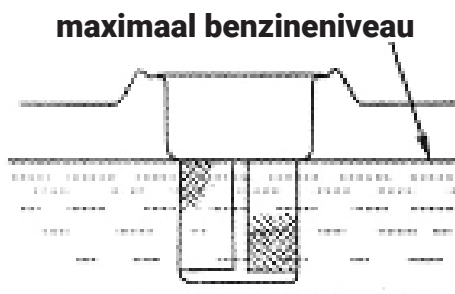

5. Draai de vuldop stevig op de brandstoftank en veeg eventuele gemorste benzine goed weg.

Het oliereservoir vullen

Het oliereservoir dient altijd met voldoende 4-taktolie (10W30) gevuld te zijn. Wanneer het oliepeil te laag is, schakelt automatisch de oliebeveiliging in, waardoor de machine uitvalt of niet inschakelt. Te weinig olie kan bovendien de motor beschadigen. Vul de olie bij vóór het eerste gebruik en controleer daarna voor elk gebruik of het reservoir nog voldoende olie bevat.

1. Draai de vuldop van het oliereservoir tegen de klok in. Verwijder de dop en maak de peilstok schoon met een droge, schone doek.



2. Plaats de vuldop terug in het oliereservoir maar draai deze niet aan. Haal de dop weer uit het reservoir om het oliepeil op de peilstok te kunnen lezen.

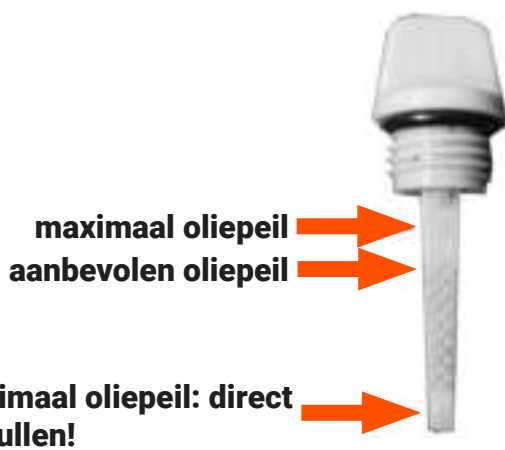

3. Vul wanneer nodig het oliereservoir met 4-taktolie (10W30). Het reservoir heeft een inhoud van 0.6 liter. Vul het reservoir tot het oliepeil tot 3/4 van de peilstok komt.
4. Draai de vuldop stevig terug op het oliereservoir. Veeg eventueel gemorste olie direct weg.

Opslag van benzine en olie

1. Bewaar benzine in een gecertificeerde jerrycan op een veilige en droge plaats. Het lang bewaren van benzine kan de kwaliteit doen verslechteren.
2. Bewaar olie en benzine buiten bereik van kinderen.
3. **Let op!** De jerrycan kan onder druk komen te staan door vrijgekomen gassen. Open deze voorzichtig.
4. Maak de jerrycan, benzinetank en het oliereservoir regelmatig schoon.
5. Overtollige brandstof kun je inleveren als chemisch afval.

Werking



Het is gevaarlijk om de hogedrukreiniger te gebruiken als er onderdelen missen of beschadigd zijn. Zorg voor gebruik dat alle onderdelen, waaronder de tuinslang en de hogedrukslang, goed gemonteerd zijn.

Vorbereiding

1. Sluit de hogedrukslang en de watertoevoer aan, zoals op pagina 11 wordt uitgelegd.
2. Vul de benzinetank en het oliereservoir, zoals op pagina 13 beschreven wordt.

De hogedrukreiniger starten

1. Draai de watertoevoer open. Het starten van de motor zonder watertoevoer kan leiden tot schade aan de hogedrukreiniger.
2. Druk de trekker van het spuitpistool kort in, om eventuele eerder opgebouwde druk te laten ontsnappen.
3. Zet de aan-/uitschakelaar in de aan-positie (ON).



4. Open de brandstoftoevoer door de brandstofschaakelaar naar de ON-positie te schuiven (naar rechts).



5. Duw de gashendel naar links, tot ongeveer 1/3 van de maximumpositie.

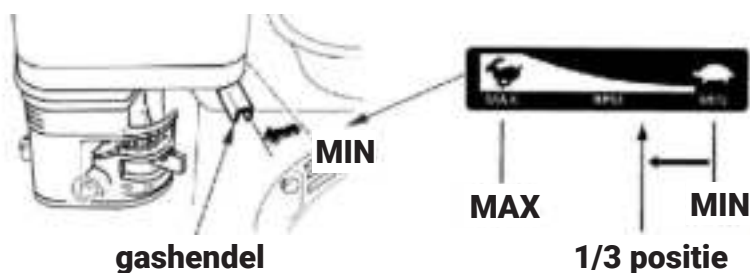
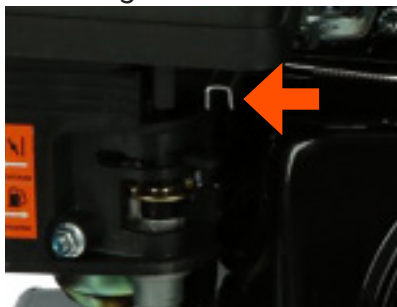

6. Zet de choke in de dicht/aan-positie door de hendel naar links te duwen. Sla deze stap over wanneer de motor al warm is.



7. Trek langzaam aan de trekstarter totdat je weerstand voelt. Trek daarna stevig om de motor te starten. Mogelijk dien je deze stap een aantal keer te herhalen. **Waarschuwing!** Laat de trekstarter niet terugschieten in de behuizing, maar begeleid deze voorzichtig terug in de startpositie. Trek nooit aan de trekstarter wanneer de motor draait.



8. Zet de choke nu uit door de hendel naar rechts te duwen. Nu is de hogedrukreiniger klaar voor gebruik.



De hogedrukreiniger uitschakelen

1. Laat de trekker van het spuitpistool los.
2. Zet de gashendel op de laagste snelheid door deze volledig naar rechts te duwen.
3. Duw de brandstofschemelaar naar de uit-positie (naar links).
4. Draai de aan-/uitschakelaar in de uit-positie (OFF).
5. Draai de watertoevoer dicht.
6. Druk de trekker van het spuitpistool in om het laatste water te laten weglopen.
7. Verwijder de tuinslang van de hogedrukreiniger.

8. Verwijder de hogedrukslang van de machine.
9. Blokkeer de trekker van het spuitpistool door de vergrendelingspal op de trekker uit te klappen.
10. Laat de hogedrukreiniger volledig afkoelen en maak deze daarna goed schoon met een zachte, vochtige doek, voordat je de machine opbergt. Reinig de gebruikte nozzles goed met water.

Werken met de hogedrukreiniger



1. Duw de trekker in om de hogedrukstraal te starten.
2. Om de hogedrukstraal te stoppen, hoef je enkel de trekker los te laten. De hogedrukreiniger gaat dan automatisch in de standby-stand. **Waarschuwing!** Laat de hogedrukreiniger niet langer dan 2 minuten achter elkaar in de standby-stand staan. Schakel de machine in dat geval uit.
3. Blokkeer de trekker van het spuitpistool wanneer je de hogedrukreiniger (korte tijd) niet gebruikt. Dit doe je door de vergrendelingspal op de trekker naar boven te klappen.



4. Komt er water uit de drainageslang? Dit is volkomen normaal. Via deze slang worden kleine hoeveelheden heet water uitgestoot, dat vervangen wordt door koud water zodat de pomp niet oververhit raakt.
5. Start altijd met de witte 40° nozzle en behoud een veilige afstand. Druk de hendel in op het spuitpistool en beweeg de lans van links naar rechts en van boven naar onder. Als je geverfde oppervlakken schoonmaakt, controleer deze dan regelmatig. Door de druk van de waterstraal kan het voorkomen dat losgebladderde verf eraf gespoten wordt.
6. Optioneel is er een roterende vuilfrees leverbaar. Met deze vuilfrees wordt hardnekkig vuil verwijderd. Doordat de frees draait tijdens het gebruik, wordt er een groot oppervlakte bereikt.

Onderhoud



Let op! Schakel de machine volledig uit en verwijder de bougie voordat je onderhoud pleegt aan de machine. Voer geen onderhoud of reparaties uit, als deze niet beschreven staan in de handleiding.

Onderhoudstabel

Het advies in onderstaande tabel is gebaseerd op normale omstandigheden. Als de machine lang achter elkaar wordt gebruikt of de machine gebruikt wordt in bijvoorbeeld een stoffige omgeving, dan zullen de adviezen eerder opgevolgd moeten worden dan in de tabel aangegeven staat.

		Voor gebruik	Na elk gebruik of dagelijks	Na iedere navulling	Wekelijks	Maandelijks	Jaarlijks	Bij problemen	Bij beschadigingen
Complete machine	Controleren (conditie, lekkages)	x		x					
	Schoonmaken		x						
Gashendel	Controleren werking	x		x				x	
Luchtfiler	Schoonmaken					x		x	
	Vervangen						x		x
Filter in benzinetank	Controleren	x						x	
	Vervangen						x		x
Benzinetank	Schoonmaken					x			
Bougie	Elektrodeafstand bijstellen							x	
Luchtinlaten	Schoonmaken				x			x	
Alle schroeven, moeren en bouten	Vastzetten	x				x			
Nozzles	Schoonmaken		x					x	

De benzinefilter reinigen of vervangen

1. Draai de vuldop van de benzinetank er langzaam af. Het kan zijn dat er druk opgebouwd is in de tank. Houd de dop vrij van vuil.
2. Til de benzinefilter uit de tank en spoel deze goed af. Maak de filter goed droog. vervang de filter wanneer deze versleten of beschadigd is.
3. Plaats de benzinefilter terug in de tank. **Let op!** Gebruik de machine nooit zonder de benzinefilter. De motor kan hierdoor beschadigd raken.



De luchtfilter reinigen of vervangen

Let op! Gebruik de machine nooit zonder luchtfilter. Er kan dan vuil en stof in de motor terecht komen, die voor ernstige schade kan zorgen. De luchtfilter moet maandelijks worden gereinigd - als de filter beschadigd is dient deze direct vervangen te worden.

1. Verwijder de luchtfilterkap door de schroefknop aan de bovenzijde los te draaien.



2. Draai de vleugelmoer bovenop de luchtfilter los en verwijder de luchtfilter van de machine.
3. Maak de luchtfilter schoon met warm water en een mild reinigingsmiddel.
4. Spoel de luchtfilter goed uit met schoon water en laat volledig drogen voordat je deze terugplaatst.
5. Plaats de luchtfilter terug, bevestig de vleugelmoer en plaats de kap terug. Draai de schroefknop weer stevig vast.



De bougie reinigen of vervangen

Let op! Indien de bougie vervangen of schoongemaakt moet worden, dient de motor uit te staan en de bougie volledig afgekoeld te zijn.

1. Trek voorzichtig de bougiekap van de bougie.

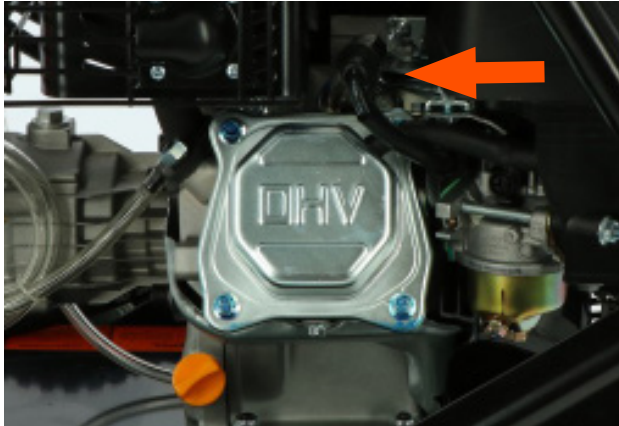

2. Draai de bougie een kwartslag los met de bougiesleutel. Draai de bougie verder los met je handen.
3. Reinig de bougie met een zachte, droge doek of vervang de bougie met een exemplaar van hetzelfde type.
4. Controleer de elektrodenafstand en pas deze indien nodig aan. De afstand dient tussen 0.6 en 0.7 mm te zijn.

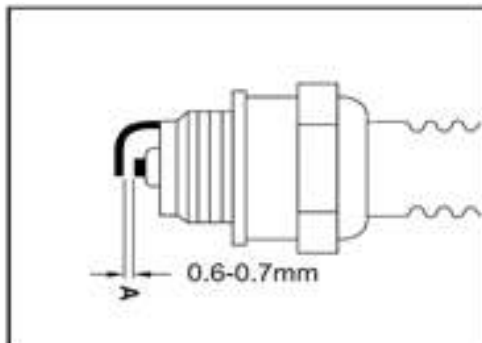

5. Plaats de bougie en de beschermkap voorzichtig terug. **Waarschuwing!** Draai de bougie niet te strak. Draai de bougie bij het terugplaatsen eerst aan met je handen. Gebruik vervolgens een bougiesleutel om de bougie nog een kwartslag te draaien.

Opslaan voor een lange periode

1. Laat de benzinetank leeglopen, maak deze schoon en laat drogen.
2. Laat de motor lopen tot de motor uitvalt.
3. Maak de machine schoon, geef extra aandacht aan de cilinders en de luchtfilter.
4. Sla de machine op in een droge en vorstvrije plaats, buiten het bereik van kinderen.
5. Laat de kunststof onderdelen niet voor een lange tijd in de zon staan. Dit kan schade aan het materiaal aanbrengen.

Problemen oplossen

Probleem	Mogelijke oorzaak	Mogelijke oplossing
De motor start niet.	De startprocedure is niet goed opgevolgd.	Doorloop de startprocedure opnieuw.
	Te weinig benzine of olie.	Vul de benzinetank met Euro 95 benzine en het oliereservoir met 4-taktolie.
	De choke staat in de dicht/aanpositie terwijl de motor al warm is.	Start de motor met de choke in de uit-positie.
	De stelschroef van de carburateur is verkeerd afgesteld.	Laat dit aanpassen door een monteur.
	De bougie is vuil, los, nat of de elektrodenafstand is onjuist.	Reinig/droog de bougie. Corrigeer de elektrodenafstand naar 0.6-0.7 mm. Draai de bougie aan.
De motor valt uit.	Te weinig benzine of olie.	Vul de benzinetank met Euro 95 benzine en het oliereservoir met 4-taktolie.
	De stelschroef van de carburateur is verkeerd afgesteld.	Laat dit aanpassen door een monteur.
	Koolstofaanslag in de uitlaat.	Schraap zichtbare koolstofafzettingen weg met een schroevendraaier. Laat koolstofafzetting dieper in de uitlaat over aan een monteur.
	Luchtfilter verstopt.	Reinig of vervang de luchtfilter.
	Ventilator is verstopt.	Laat de ventilator reinigen door een monteur.
De waterdruk is te laag.	Er bevindt zich een lekkage in de hogedrukslang of de koppelingen.	Draai de koppelingen stevig aan en gebruik eventueel afdichtingstape. Vervang de hogedrukslang wanneer nodig.
	De nozzle is verstopt.	Reinig de nozzle.
	De choke staat in de dicht/aanpositie.	Zet de choke in de uit-positie tijdens het werken met de machine.
	De gashendel is niet ver genoeg naar links verplaatst.	Duw de gashendel naar links tot de gewenste waterdruk bereikt is.
	De hogedrukslang is te lang.	Gebruik een hogedrukslang van maximaal 30 meter lang.
De diameter van de tuinslang is te klein of de tuinslang is geknikt.	Gebruik een tuinslang van minimaal Ø12 mm en zorg dat deze niet geknikt is.	

Probleem	Mogelijke oorzaak	Mogelijke oplossing
De waterdruk is te laag.	Er zit lucht in de hogedrukslang.	<ol style="list-style-type: none"> Schakel de motor uit. Sluit de watertoevoer af. Koppel de watertoevoer van de hogedrukreiniger en open de watertoevoer. Laat stromen tot alle lucht uit de slang is. Sluit de watertoevoer af en koppel de watertoevoer aan de hogedrukreiniger. Open de watertoevoer en druk de trekker van het spuitpistool in om eventuele lucht in het spuitpistool te laten ontsnappen.
	De verkeerde nozzle is bevestigd.	Gebruik de juiste nozzle. De zwarte nozzle is voor lage druk.
	De watertoevoer is onvoldoende.	Zet de waterkraan volledig open.
	De waterfilter is verstopt.	Zet de motor uit en duw de trekker van het spuitpistool in totdat de waterstraal goed is.
	Er is een onderdeel defect.	Laat de hogedrukreiniger nakijken door een monteur of neem contact op met je leverancier.
De pomp lekt water.	Te losse koppelingen.	Draai alle verbindingen goed aan.
	De koppakkingen of O-ringen zijn versleten of defect.	Laat deze vervangen door een monteur of neem contact op met je leverancier.
De pomp lekt olie.	De olieafdichtingsringen of O-ringen zijn versleten of defect.	Laat deze vervangen door een monteur of neem contact op met je leverancier.
De pomp pulseert.	De nozzle is verstopt.	Reinig de nozzle.
De pomp maakt veel lawaai.	Verkeerde montage van de nozzle of het spuitpistool.	Bevestig de nozzle goed en draai de hogedrukslang goed aan op het spuitpistool.
	De pomp zuigt lucht naar binnen.	Zet de machine uit en duw de hendel op het spuitpistool in, om de lucht te laten ontsnappen. Controleer de watertoevoer op lekkages.
Water lekt uit de drainageslang.	Dit is volkomen normaal. Kleine hoeveelheden heet water worden automatisch vervangen door koud water zodat de pomp niet oververhit raakt.	

Accessoires en specificaties

Accessoires

Reinigingsnaald	1st.
Lans	1st.
Nozzle	4st.
Hogedrukslang (6 m)	1st.
Bougiesleutel	1st.
Schroevendraaier	1st.
Handleiding	1st.

Specificaties

Type motor	4-takt Ducar benzinemotor
Vermogen	196 cc / 6.5 pk / 4.7 kW
Maximaal toerental	3500 toeren per minuut
Wateropbrengst	8 liter per minuut
Nominale werkdruk	151 bar
Maximale druk	200 bar
Aansluiting nozzles	1/4" snelkoppeling
Aansluiting tuinslang	1/2" (12.5 mm)
Lengte hogedrukslang	6 meter
Lengte lans	1 meter
Inhoud benzinetank	3.6 liter
Type benzine	Euro 95 (ongelood)
Inhoud olietank	0.6 liter
Type olie	4-takt, 10W30
Maximale watertemperatuur	40°C
Geluidsniveau	108 dB
Nettogewicht	32,7 kg
Keurmerken	CE, GS, TÜV
Model	WPGP2501
Merk	Kibani®

