

virtuafit

Dumbbellrek staand Deluxe

Handleiding

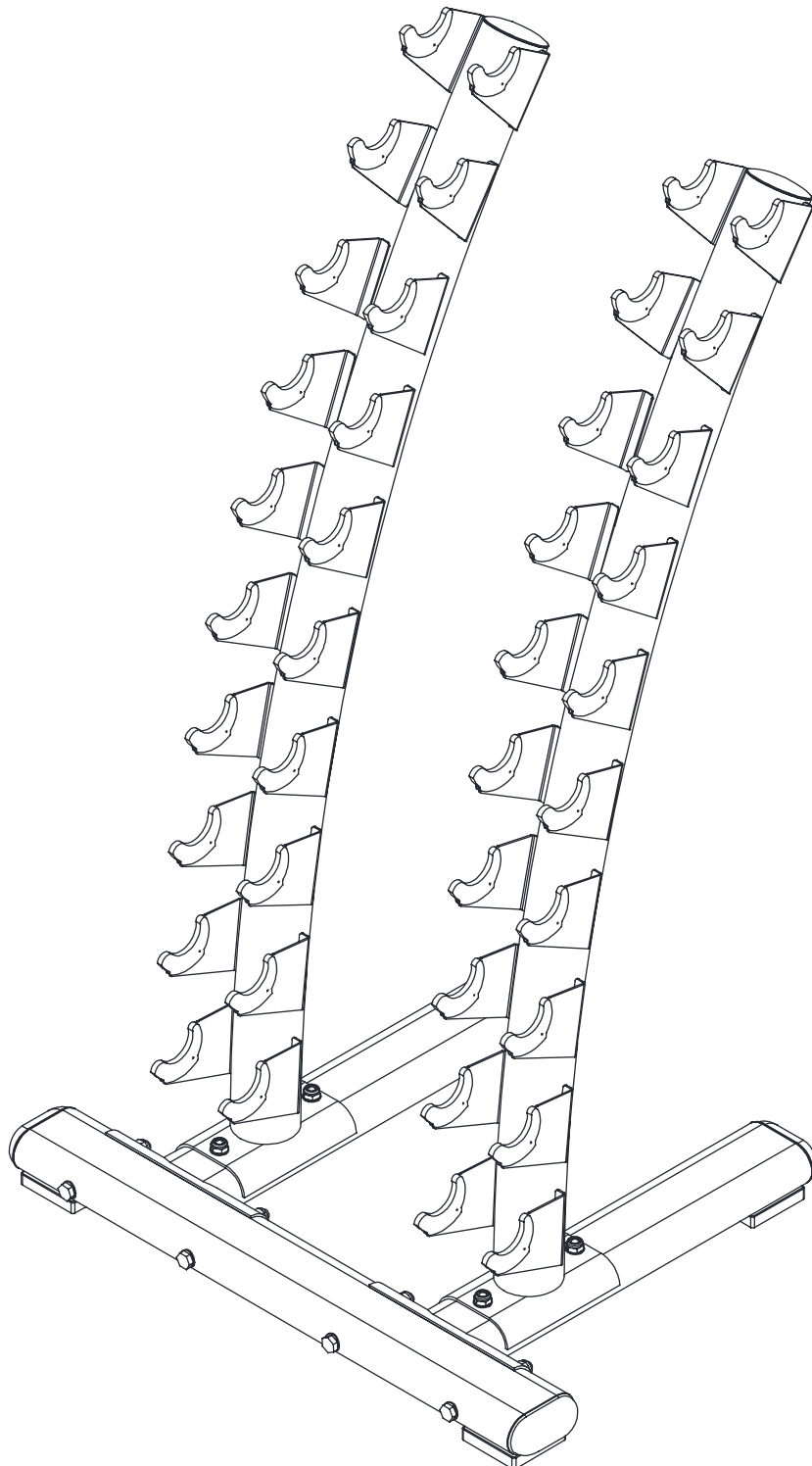

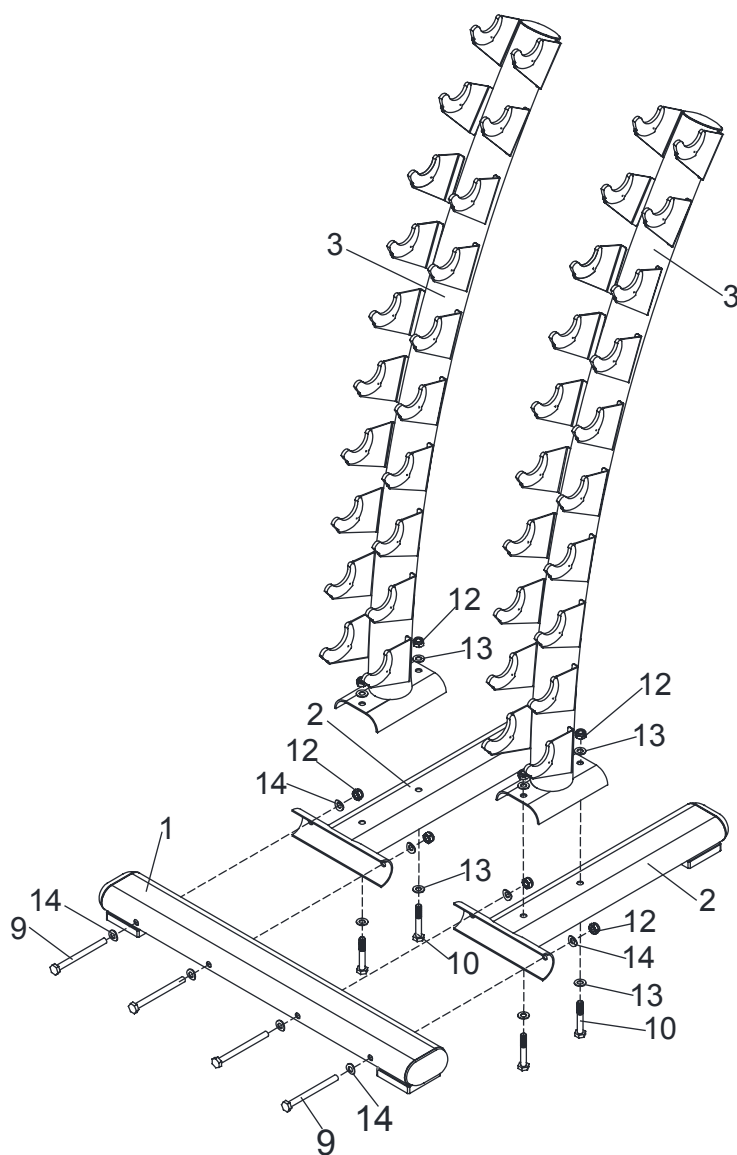

- Bevestig de twee dumbbell steunen (3) aan de twee achterste voetstukken (2), met behulp van vier M10X65 mm zeskantbouten (10), acht M10 ringen (13) en vier M10 nylon moeren (12).
- Bevestig de twee achterste voetstukken (2) aan het voorste voetstuk (1), met behulp van vier M10X120 mm zeskantbouten (9), acht M10-arreteerringen (14) en vier M10 nylon moeren (12).

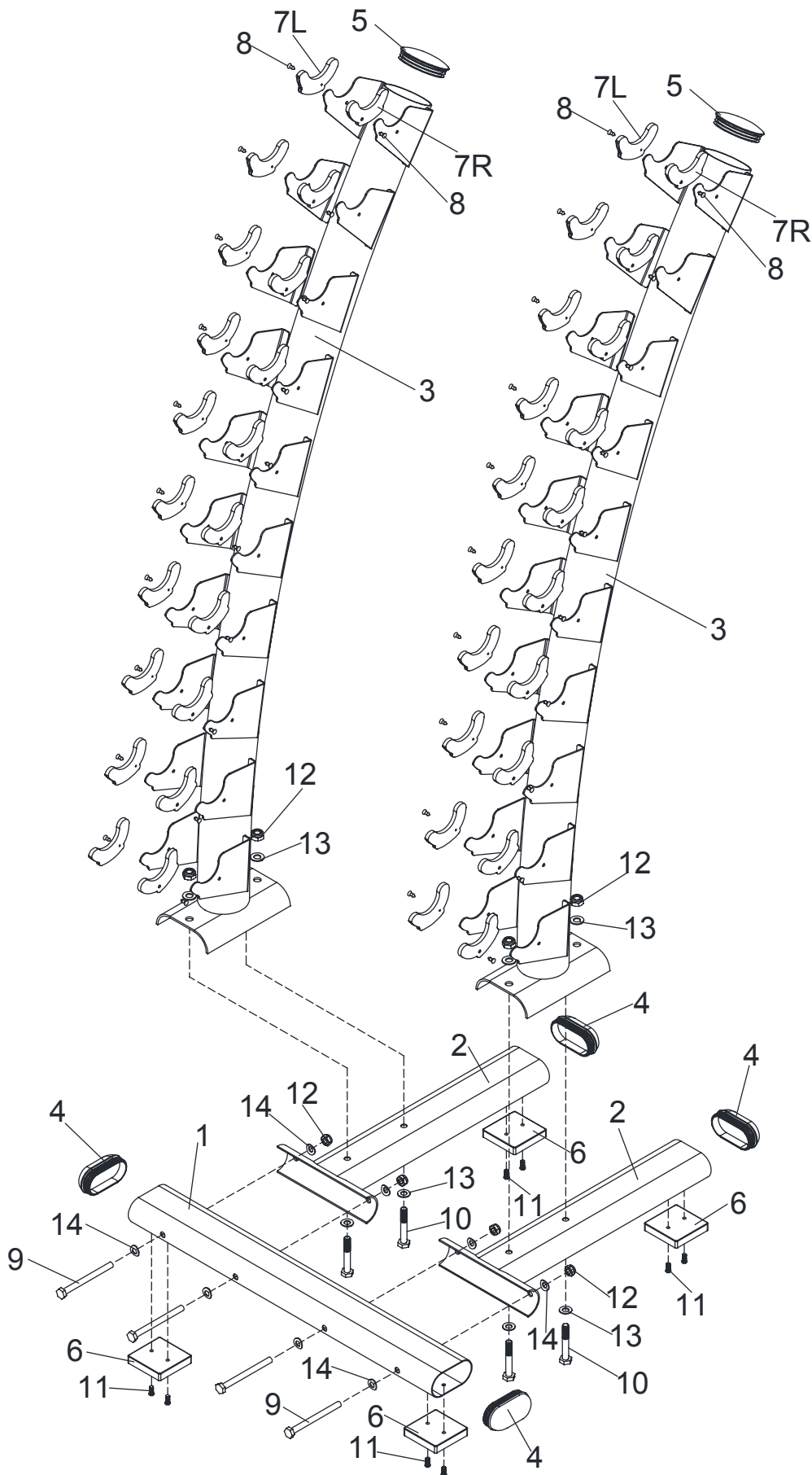

Omschrijving	Aantal
Voorste Voetstuk	1
Achterste Voetstukken	2
Dumbbell Steunen	2
50X100 mm Ovale Eindplug	4
76 mm Ronde Eindplug	2
Voetstuk	4
Linker Dumbbellhouder	20
Rechter Dumbbellhouder	20
Kunststoffen Afwerking	40
M10X120 Hex Bout	4
M10X65 Hex Bout	4
M6X20 Bout	8
M10 Nylon Moer	8
M10 Ring	8
M10 Veerring	8