

Perfectpro B.V.  
Everdenberg 9A  
Oosterhout  
The Netherlands



WARNING : SHOCK HAZARD - DO NOT OPEN  
AVIS : RISQUE DE CHOC ÉLECTRIQUE - NE PAS OUVRIR

 **CAUTION**   
RISK OF ELECTRIC SHOCK  
DO NOT OPEN

DO NOT EXPOSE TO RAIN OR MOISTURE  
NE PAS EXPOSER À LA PLUIE NI À L'HUMIDITÉ

WARNUNG! NICHT ÖFFNEN, GEFAHR VOR ELEKTRISCHEM  
SCHLAG. NICHT REGEN ODER FEUCHTIGKEIT AUSSETZEN.

3A81aZ6L00000



PERFECTPRO

Operating instruction **GB**  
Gebruiksaanwijzing **NL**  
Bedienungsanleitung **D**  
Mode d'emploi **F**

## MYBOX 2

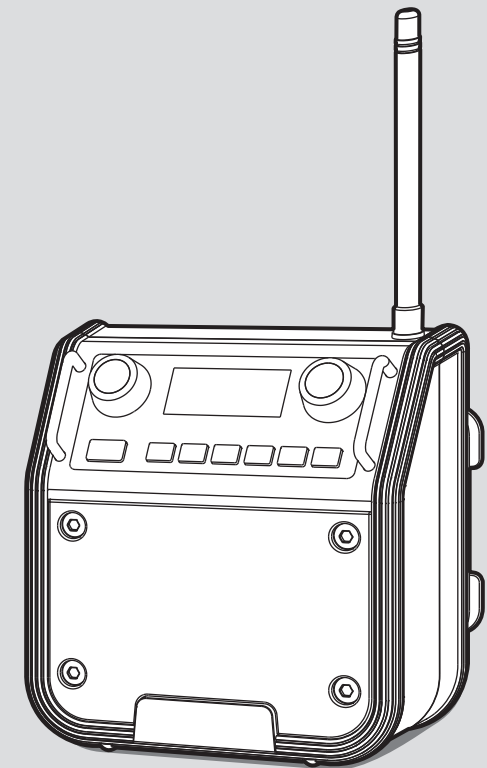



Brand: Perfectpro  
Product name: Mybox 2  
Art.nr.: MBOX2-BLACK

#### **ENG Declaration of Conformity**

Prime Europe B.V. hereby declares that this model MBOX2-BLACK is in compliance with the essential requirements and other relevant provisions of Directive 2014/53/EU and also fulfills all the relevant provisions of EC/EU Directives: 2011/65/EU.

The EU declaration of conformity is available at the following internet address:

<http://www.perfectpro.nl/support/ce-docs/>

#### **F Déclaration de conformité**

Prime Europe B.V. déclare que ce modèle MBOX2-BLACK est conforme aux exigences essentielles et aux autres dispositions pertinentes de la directive 2014/53/EU et remplit toutes les dispositions pertinentes des directives CE/UE: 2011/65/UE.

La déclaration de conformité de l'UE est disponible à l'adresse Internet suivante:

<http://www.perfectpro.fr/supports/ce-docs/>

#### **NL Conformiteitsverklaring**

Prime Europe B.V. verklaart hierbij dat dit model MBOX2-BLACK voldoet aan de essentiële eisen en andere relevante bepalingen van richtlijn 2014/53/EU en ook voldoet aan de relevante bepalingen van de EG/EU-richtlijnen: 2011/65/EU.

De EU-conformiteitsverklaring is beschikbaar op het volgende internetadres:

<http://www.perfectpro.nl/support/ce-docs/>

#### **DE Konformitätsarklärung**

Prime Europe B.V. erklärt hiermit, dass dieses Modell MBOX2-BLACK den grundlegenden Anforderungen und anderen einschlägigen Bestimmungen der Richtlinie 2014/53/EU entspricht, und auch alle einschlägigen Bestimmungen der EG/EU-Richtlinien erfüllt: 2011/65/EU.

Die EU-Konformitätserklärung steht unter folgender Internetadresse zur Verfügung:

<http://www.perfectpro.de/support/ce-docs/>

#### **Prime Europe B.V.**

Everdenberg 9a, 4902 TT, Oosterhout, The Netherlands

DOC-EC2019-A1-MBOX2-BLACK

## CONTENT

1. CONTENT
2. IMPORTANT SAFETY INSTRUCTIONS
3. CONTROLS
4. LCD DISPLAY
5. POWER THE RADIO
6. SETTING THE CLOCK TIME
7. FM AUTO TUNE
8. MANUAL TUNING
9. PRESET STATIONS
10. RECALL STATIONS FROM PRESET MEMORIES
11. DISPLAY MODE
12. AUX IN SOCKET
13. BACKLIGHT TIMEOUT
14. SOFT MUTE (S-MUTE)
15. SETTING TUNING STEP
16. FACTORY RESET
17. SOFTWARE VERSION
18. WARRANTY
19. SPECIFICATIONS

## IMPORTANT SAFETY INSTRUCTIONS

GB

1. Read these instructions.
2. Keep these instructions.
3. Heed all warnings.
4. Follow all instructions.
5. Do not use this apparatus near water.
6. Clean only with dry cloth.
7. Do not block any ventilation openings. Install in accordance with the instructions.
8. Do not install near any heat sources such as radiators, heat registers, stoves or other apparatus (including amplifiers) that produce heat.
9. Do not defect the safety purpose of the polarized or grounding- type plug. A polarized plug has two blades with one wider than the other. A grounding type plug has two blades and a third grounding prong. The wide blade or the third prong are provided for your safety. If the provided plug does not fit into your outlet, consult an electrician for replacement of the obsolete outlet – USA version only.
10. Protect the power cord from being walked on or pinched particularly at plug, convenience receptacles, and the point where they exit from the apparatus.
11. Only use attachments/accessories specified by the manufacturer.
12. Use only with the cart, stand, tripod, bracket, or table specified by the manufacturer, or sold with the apparatus. When a cart is used, use caution when moving the cart/apparatus combination to avoid injury from tip-over.
13. Unplug this apparatus during lightning storms or when unused for long periods of time.
14. Refer all servicing to qualified service personnel. Servicing is required when the apparatus has been damaged in any way, such as power-supply cord or plug is damaged, liquid has been spilled or objects have fallen into the apparatus, the apparatus has been exposed to rain or moisture, does not operate normally, or has been dropped.
15. To reduce the risk of fire or electric shock, Do not expose this appliance to Rain or Moisture.
16. The Shock Hazard Marking and Associated Graphical Symbol is provided on the bottom panel of unit.
17. Apparatus shall not be exposed to dripping or splashing and no objects filled with liquids, shall be placed on the apparatus.
18. The power plug should be close to the radio, and easy to be approached that during the emergency, to disconnect the power from the radio, just unplug the power plug from the AC power slot.
19. Where the mains plug or an appliance coupler is used as the disconnect device, the disconnected device shall remain readily operable.
20. The batteries shall not be exposed to excessive heat such as sunshine, fire or the like.
21. This apparatus is provided with protection against splashing water (IPX3).
22. In case of malfunction due to electrostatic discharge or fast transient (burst), remove and reconnect the power supply.

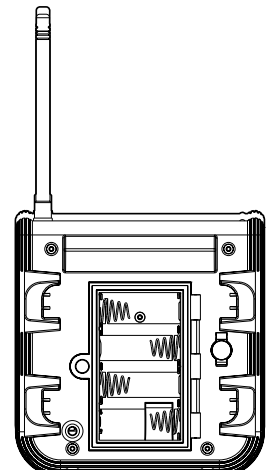
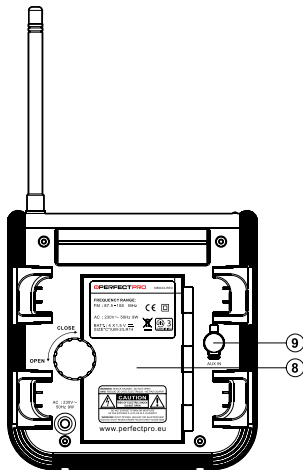
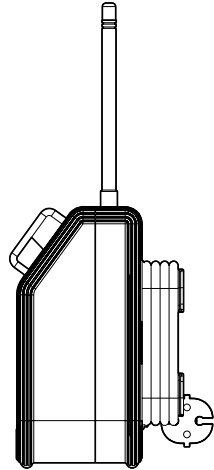
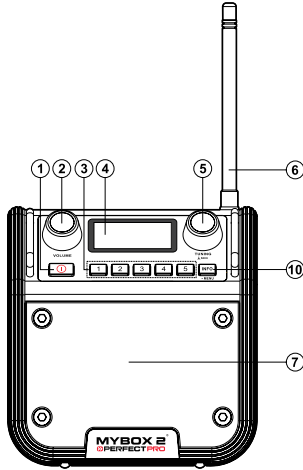
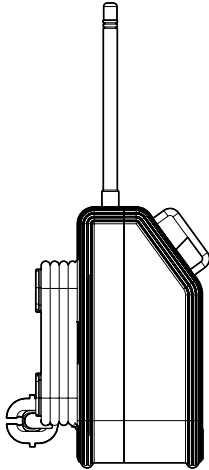
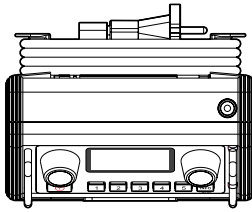

## CONTROLS

- ① Power on/off
- ② Volume control
- ③ Preset station
- ④ LCD Display
- ⑤ Tuning control/Select button
- ⑥ FM Antenna
- ⑦ Speaker
- ⑧ Battery compartment
- ⑨ Aux in socket
- ⑩ Info button/Menu button

GB

## LCD DISPLAY

- Ⓐ FM Band indicator
- Ⓑ RDS indicator
- Ⓒ Low battery indicator
- Ⓓ Text display

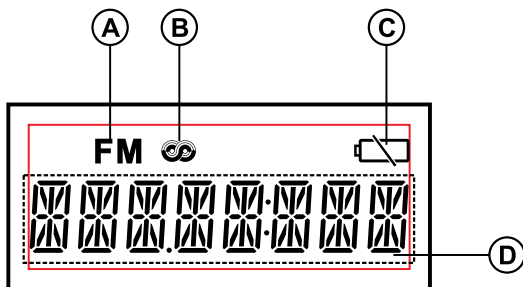

## POWERING THE RADIO

### 1. Battery operation

Installing the batteries; first turn battery compartment cover fixture anti-clockwise to loosen and pull out the battery compartment cover to your right. Insert 4 x C size (UM-2) batteries into the compartment. Ensure the batteries are inserted in accordance with the diagram shown.

Close the battery compartment cover and fasten the fixture by turning clockwise.

If the radio is not to be used for any extended period of time, it is recommended that the batteries are removed from the radio.

Reduced power, distortion and a “stuttering sound” or low battery sign flashing on the display are all signs that the batteries need to be replaced.

1.

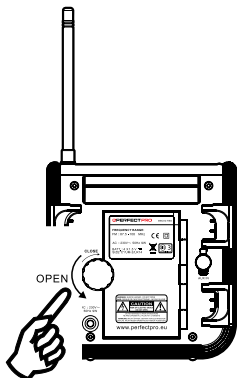

2.

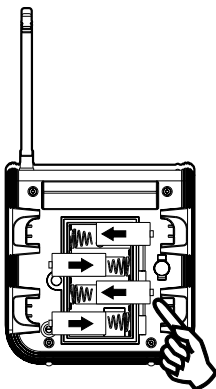

3.

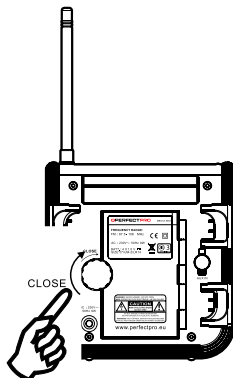

### 2. AC operation

Before you plug the AC power cord into the AC socket, be sure the voltage is correct. If you have batteries in the radio and use the AC power, the batteries will automatically be disconnected.

AC power cord storage is designed to store the cord when the radio is not in use.

## SETTING THE CLOCK TIME

### Setting the clock automatically - Radio Data System (RDS)

When you set the clock time using the RDS function, your radio will synchronize its clock time whenever it tunes to a radio station using RDS with CT signals.

1. When tuning to a station transmitting RDS data, press and hold the Menu button to enter the setting menu.
2. Rotate the Tuning control until “RDS CT” shows on the display. Press the Tuning control to enter the setting.
3. Rotate the Tuning control until “CT ON” shows on the display. Press the Tuning control to confirm the selection. The clock time of the radio will be set up automatically according to the RDS data received.

Note that the default of RDS CT is set as ON.

4. If you want to disable the clock time (CT) automatic adjustment function. Rotate the Tuning control to select "CT OFF" and press the Tuning control to disable the function. Now the clock time can be set manually, please follow the steps described in the section of "Setting the clock manually."

### **Setting the clock manually**

1. Clock can be set either the radio is power on or off.
2. Display will show "--:" when the batteries are installed or when the radio is connected to the mains supply.
3. Press and hold the Menu button to enter the setting menu. Rotate the Tuning control until "TIME SET" shows on the display. Press the Tuning control to enter the setting.
4. Rotate the Tuning control to set the desired hour. Then press the Tuning control to confirm the setting. The minute digit will flash on the display.
5. Rotate the Tuning control to set the desired minute. Then press the Tuning control to confirm the setting. Press the menu button to exit.

### **12/24 hour clock format**

1. Press and hold the Menu button to enter the setting menu. Rotate the Tuning control until 'CLOCK 24H (or 12H)' shows on the display. Press the Tuning control to enter the setting.
2. Rotate the Tuning control to choose between 12 or 24 hour clock format. Press the Tuning control to confirm the setting.

#### **Note:**

The clock time will be shown also when the radio is off but only if the AC mains power remains connected or batteries are installed. In case there is no power from either AC mains or batteries the clock time will not be shown and not be continued, so it will have to be set again as described above.

## **FM AUTO TUNE**

1. Press the Power button to switch on your radio.
2. Rotate the Tuning control in a clockwise direction. The displayed frequency will increase. Then press the Tuning control to carry out an auto-tune. Your radio will scan up the FM band from the currently displayed frequency and will stop scanning when it finds a station of sufficient strength. To scan down in frequency, rotate the Tuning control in an anticlockwise direction first and then press the Tuning control. Your radio will scan down the FM band from the currently displayed frequency and will stop scanning when it finds a signal of sufficient strength.
3. After a few seconds the display will update. The display will show the frequency of the signal found.
4. To find other stations press the Tuning control as before. When the end of the waveband is reached, your radio will recommence tuning from the opposite end of the waveband.
5. Adjust the Volume to the required setting.
6. To switch off your radio, press the Power button.

#### **Note:**

If you find the reception level is poor, try repositioning the radio.



## MANUAL TUNING

1. Press the Power button to turn on the radio.
2. Be sure to screw in the rubber FM antenna properly to get best reception.
3. Rotate the Tuning Control knob will change the frequency in 50 kHz increments.
4. Rotate the Volume Control knob to get required sound level.
5. To turn off the radio, press the Power button. Display will show OFF.

## PRESET STATIONS

Storing the stations in preset memories, please follow below steps. There are 5 memory presets in this radio.

1. Press the Power button to turn on the radio.
2. Rotate Tuning Control knob to tune to required station.
3. Press and hold down the required preset until radio beeps. The preset number will appear in the display and the station will be stored under chosen preset button.
4. Repeat this procedure for the remaining presets.
5. Stations stored in preset memories can be overwritten by following above procedures.

## RECALL STATIONS FROM PRESET MEMORIES

1. Press the Power button to turn on the radio.
2. Momentarily press the required Preset button, the preset number and station frequency will appear in the display.

## DISPLAY MODES

Your radio has six display modes for FM radio. These use data provided by broadcasters which is commonly known as RDS.

The Radio Data System (RDS) is a system in which inaudible digital information is transmitted in addition to the normal FM radio programme.

RDS offers several useful features. The following are available on your radio:

1. Press the Info button to cycle through the various modes.
  - a. Frequency Displays the frequency of the station being listened to.
  - b. Station name Displays the name of the station being listened to.
  - c. Programme Type Displays the type of station being listened to e.g. Pop, Classic, News, etc.
  - d. Radio text Displays radio text message such as, new item etc.
  - e. Signal strength Displays a graph showing the signal strength for the station being received.
  - f. Time Displays the current time.

### **Note:**

If there is no RDS data available (or if the signal is too weak), all display option will revert back to the frequency display after 10 seconds. If RDS information of station name is available, on the other hand, all display option will return to the station name display.

## AUX IN SOCKET

A 3,5mm Auxiliary input socket is provided on the radio to permit an audio signal to be fed into the unit from an external audio device such as iPod, MP3 or CD Player.

1. Remove the rubber cover, connect the audio source with a 3.5 mm audio connector wire.
2. Adjust the volume setting on your iPod, MP3 or CD player to ensure an adequate signal level from the player, and then rotate the Volume Control on the radio as needed for comfortable listening.

**Note:**

When the audio source is connected, it will automatically mute the radio program you are listening. Display will show 'AUX' when the audio source is connected.

**Note:**

Never use the Aux in socket in rainy or moist conditions to prevent moist from entering the radio. Always keep the rubber cover well closed under these conditions.

## BACKLIGHT TIMEOUT

Your radio allows you to adjust the length of time that the backlight stays on when you are not operating your device.

This feature can be adjusted when the radio is on or off.

1. Press and hold the Menu button to enter the setting
2. Rotate the Tuning control until "LIGHT" shows on the display. Press the Tuning control to enter the setting.
3. Rotate the Tuning control to select your desired backlight timeout option (10 seconds/20 seconds/30 seconds/remain backlight ON), then press the Tuning control to confirm the setting.

**Note:**

If you select backlight ON, the display backlight will remain illuminated when the radio is turned on, but when the radio is switched off, the backlight will dim after 30 seconds.

## SOFT MUTE (S-MUTE)

Soft Mute is to reduce background noise during weak signal, however it will also reduce radio reception. The initial setting for Soft Mute is ON. Soft Mute can be set either radio is on or off.

1. Press and hold the Menu button to enter the setting menu.
2. Rotate the Tuning control until "SOFTMUTE" is shown on the display. Press the Tuning control to enter the setting.
3. Rotate the Tuning control to select "ON" or "OFF", then press the Tuning control to confirm the setting.

## SETTING TUNING STEP

1. Press and hold the Menu button to enter the menu setting.
2. Rotate the Tuning control until "FACTORY" shows on the display. Press the Tuning control to enter the setting menu.
3. Rotate the Tuning control until 'FM X K' shows on the display. Press the Tuning control to enter the setting.
4. Rotate the Tuning control to choose the desired FM tuning step (50 kHz or 100 kHz). Press the Tuning control to confirm the setting.

## FACTORY RESET

If you wish to completely reset your radio to its initial state this may be performed by following this procedure. By performing a factory reset, all user entered settings will be erased.

1. Press and hold the Menu button to enter the setting.
2. Rotate the Tuning control until 'FACTORY' shows on the display. Press the Tuning control to enter the setting menu.
3. Rotate the Tuning control until "RESET" shows on the display. Press the Tuning control to enter the setting menu.
4. Rotate the Tuning control to select 'YES' and press the Tuning control to confirm the setting. A full reset will be performed. Presets will be erased. All the setting will be set to their default values.

If you do not wish to carry out a system reset, select 'NO' and then press the Tuning control. The display will revert back to the previous display.

In case of malfunction due to electrostatic discharge, reset the product using the above procedure. In some circumstances it may be necessary to disconnect and then reconnect the mains power in order to resume normal operation.

## SOFTWARE VERSION

The software display cannot be altered and is just for your reference.

1. Press and hold the Menu button to enter the setting
2. Rotate the Tuning control until "FACTORY" shows on the display. Press the Tuning control to enter the setting menu.
3. Rotate the Tuning control until 'VER X' (e.g. VER 012) appears. Current software version is shown on the display.
4. Press and release the Menu button to exit the software version display.

## WARRANTY

This radio has a 2 year limited warranty.

**WARNING! Warranty becomes void once the radio cabinet has been opened or any modifications or alterations to the radio have been made!**

GB

The terms of the warranty of this radio do not cover the following:

- Damage caused by misuse, abuse, neglect, alterations, accidents or unauthorized repair.
- Normal wear and tear.
- Batteries.

Never open the device casing. The manufacturer will not accept any liability for damage resulting from improper handling. The type plate is located on the back of the device.

## SPECIFICATIONS

Frequency Coverage: FM 87.50 – 108 MHz

AC Power: AC 230V/50Hz/9W

Batteries: 4 x C size (UM-2)

Output Power:

2 Watt 10% T.H.D. @ 100Hz @ DC battery 6V

4 Watt 10% T.H.D. @ 100Hz @ AC 230V or 120V

*The company reserves the right to amend the specification without notice.*



*If at any time in the future you should need to dispose of this product please note that: Waste electrical products should not be disposed of with household waste. Please recycle where facilities exist. Check with your Local Authority or retailer for recycling advice. (Waste Electrical and Electronic Equipment Directive)*

## INHOUD

1. INHOUD
2. BELANGRIJKE ALGEMENE VEILIGHEIDSINSTRUCTIES
3. BEDIENINGSELEMENTEN
4. LCD-SCHERM
5. INSCHAKELEN VAN DE RADIO
6. DE KLOK INSTELLEN
7. FM AUTO TUNE
8. HANDMATIG AFSTEMMEN
9. VOORKEURSZENDERS INSTELLEN
10. VOORKEURSZENDERS OPROEPEN
11. WEERGAVE OPTIES
12. AUX INGANG
13. DISPLAY VERLICHTING TIME-OUT
14. SOFT MUTE (S-MUTE)
15. AFSTEMSTAP INSTELLEN
16. FABRIEKSRESET
17. SOFTWARE VERSIE
18. GARANTIE
19. SPECIFICATIES

## BELANGRIJKE ALGEMENE VEILIGHEIDSINSTRUCTIES

NL

1. Lees deze instructies.
2. Bewaar deze instructies.
3. Neem alle waarschuwingen in acht.
4. Volg alle instructies.
5. Gebruik het apparaat niet in de buurt van water.
6. Alleen schoonmaken met een droge doek.
7. Blokkeer de ventilatieopeningen niet. Installeer in overeenstemming met de instructies van de fabrikant.
8. Niet installeren in de buurt van warmtebronnen, zoals radiatoren, kachels of andere apparaten (inclusief versterkers) die warmte produceren.
9. Omzeil de veiligheidsdoeleinden van de gepolariseerde stekker niet. Een gepolariseerde stekker heeft twee pinnen, één is breder dan de ander. Een gearde stekker heeft twee pinnen en een derde aardepin. De brede pin of derde pin is voor uw veiligheid. Als de geleverde stekker niet in uw stopcontact past moet u een elektricien raadplegen voor vervanging van het verouderde stopcontact – alleen voor de V.S. versie.
10. Bescherm het netsnoer tegen stappen of pletten bij de stekker, het stopcontact en het punt waar ze het apparaat verlaten.
11. Gebruik alleen hulpmiddelen/accessoires die gespecificeerd zijn door de fabrikant.
12. Gebruik alleen de karren, standaards, driehoek standaards, beugels of tafels die gespecificeerd zijn door de fabrikant of met het apparaat mee verkocht zijn. Als u een kar gebruikt, wees dan voorzichtig bij het verplaatsen ervan om te voorkomen dat het apparaat om zou kantelen en letsel zou veroorzaken.
13. Haal de stekker uit het stopcontact tijdens onweersbuien en als het apparaat langere tijd niet gebruikt wordt.
14. Laat al het onderhoud doen door gekwalificeerd personeel. Onderhoud is nodig als het apparaat beschadigd is, als het stroomsnoer of de stekker beschadigd is, als vloeistof in het apparaat gemorst is, als voorwerpen erin gevallen zijn, als het apparaat blootgesteld geweest is aan regen of vochtigheid, als het niet normaal werkt of als het gevallen is.
15. Stel dit apparaat niet bloot aan regen en vochtigheid om het gevaar van brand en elektrische schokken te voorkomen.
16. Een aanduiding voor Schokgevaaren en een bijpassend grafisch symbool zijn voorzien aan de onderkant van dit apparaat.
17. Stel dit apparaat niet bloot aan druppelend of spetterend water en plaats geen voorwerpen die gevuld zijn met vloeistoffen op het apparaat.
18. De netstekker moet dicht bij het toestel en steeds toegankelijk zijn, zodat in geval van nood (bijv. Om het toestel van het stroomnet te scheiden) alleen de stekker uit het stopcontact moet worden getrokken.
19. Als de stekker of een koppelapparaat wordt gebruikt als ontkoppelapparaat, zorg er dan voor dat deze eenvoudig bereikbaar blijft.
20. De batterijen mogen niet worden blootgesteld aan extreme warme zoals zonlicht, vuur en dergelijke.
21. Dit apparaat is voorzien van bescherming tegen spatwater en stof (IPX3).
22. In geval van storing ten gevolge van Electro-statische ontlading of piekspanning, verwijder de stroombron en sluit deze daarna weer aan.

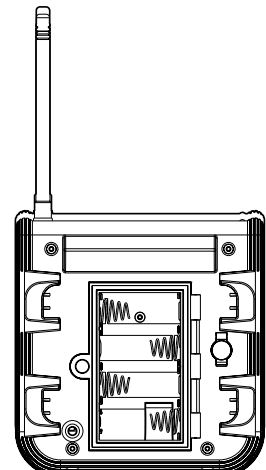
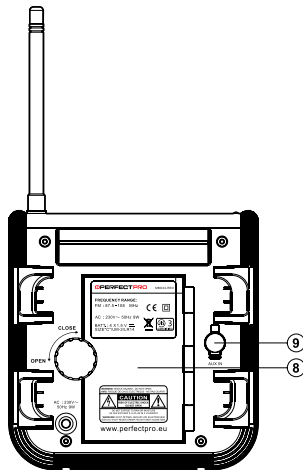
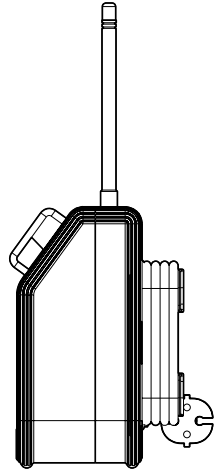
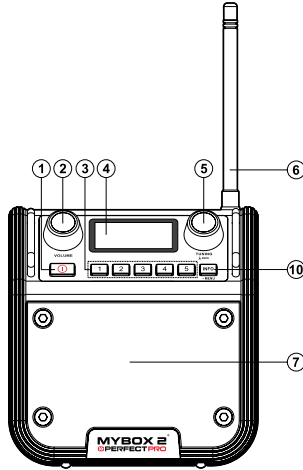
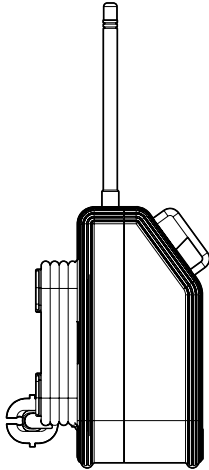
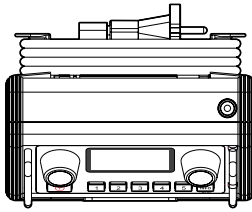

## BEDIENINGSELEMENTEN

- ① Aan/uit schakelaar
- ② Volumeknop
- ③ Voorkeurszenders
- ④ Lcd-scherm
- ⑤ Tuning knop/Select knop
- ⑥ FM-antenne
- ⑦ Luidspreker
- ⑧ Batterijcompartiment
- ⑨ Aux ingang
- ⑩ Info knop/Menu knop

NL

## LCD-SCHERM

- Ⓐ FM Band indicator
- Ⓑ RDS-indicator
- Ⓒ Batterij bijna leeg- indicator
- Ⓓ Tekst display

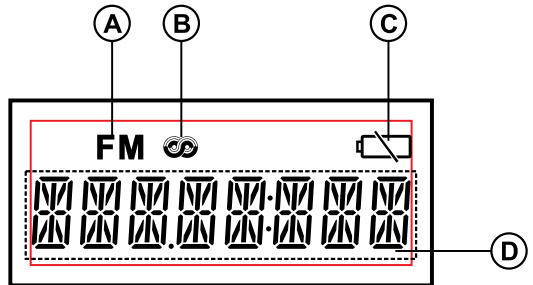



## INSCHAKELEN VAN DE RADIO

### 1. Gebruik met batterijen

Draai, voor het installeren van de batterijen, eerst het batterijklepje tegen de klok in om het los te krijgen en trek het er vervolgens naar rechts uit. Plaats 4 x C (UM-2) batterijen in het compartiment. Zorg ervoor dat de batterijen geplaatst worden volgens het getoonde plaatje.

Doe het batterijklepje dicht en zet het vast door het met de klok mee dicht te draaien.

Als de radio langere tijd niet wordt gebruikt is het aan te raden de batterijen uit de radio te verwijderen. Verminderde sterkte, geluidsvervalsing en knippen van de 'batterij bijna leeg' indicator in het scherm zijn tekenen dat u de batterijen moet vervangen.

1.

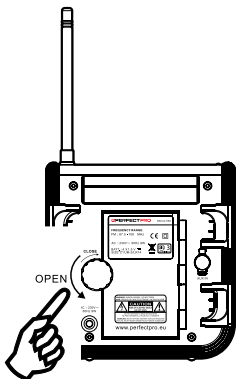

2.

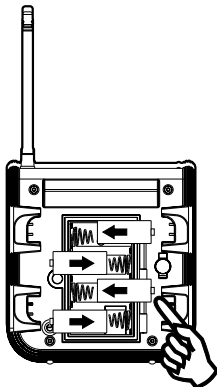

3.

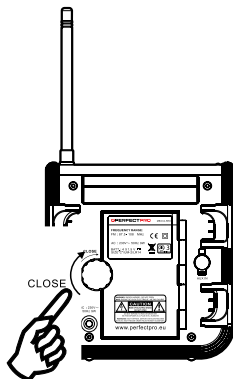

### 2. Gebruik van wisselstroom

Verzekert u ervan dat het voltage klopt voordat u de stekker in het stopcontact steekt. Als er nog batterijen in de radio zitten terwijl u wisselstroom gebruikt, zullen deze automatisch losgekoppeld worden.

De radio is voorzien van een opslag voor het snoer voor als de radio niet in gebruik is.

## DE KLOK INSTELLEN

### Automatisch de klok instellen - Radio Data System (RDS)

Wanneer u de klok instelt met de RDS-functie, synchroniseert uw radio de tijd wanneer u een radio station ontvangt met RDS-CT signaal.

1. Wanneer u luistert naar een radiostation met RDS-zender informatie, druk de Menu knop in en houd deze ingedrukt tot u in het Menu komt.
2. Draai de Tuning knop tot "RDS CT" wordt weergegeven in het display. Druk op de Tuning knop om te bevestigen.
3. Draai de Tuning knop tot "CT ON" wordt weergegeven. Druk op de Tuning knop om te bevestigen. De klok zal vanaf nu automatisch worden ingesteld met het RDS-signaal.
4. Wanneer u deze automatische instelfunctie (CT) wilt uitzetten, draai de Tuning knop tot "CT OFF" wordt weergegeven en druk op de Tuning knop om te bevestigen. Nu kunt u handmatig de klok instellen, volg hiervoor de onderstaande stappen:

### **Handmatig de klok instellen**

1. De tijd kan worden ingesteld als de radio aan of uit staat.
2. Het display zal “:-:--” weergegeven wanneer er batterijen zijn geplaatst of de radio is aangesloten op netstroom.
3. Druk op de Menu knop en houd deze ingedrukt tot u in het Menu komt. Draai de Tuning knop tot “TIME SET” wordt weergegeven in het display. Druk op de Tuning knop om te bevestigen.
4. Draai de Tuning knop om het uur in te stellen. Druk op de Tuning knop om te bevestigen. De minuten zullen gaan knipperen op het display.
5. Draai de Tuning knop om de minute in te stellen. Druk op de Tuning knop om te bevestigen. Druk op de Menu knop om af te sluiten.

### **12 of 24 uren klok-weergave**

1. Druk op de Menu knop en houd deze ingedrukt tot u in het Menu komt. Draai de Tuning knop tot ‘CLOCK 24H (of 12H)’ wordt weergegeven in het display. Druk op de Tuning knop om te bevestigen.
2. Draai de Tuning knop om te kiezen tussen de 12 of 24 uren klok-weergave. Druk op de Tuning knop om te bevestigen.

#### **Opmerking:**

De tijd wordt alleen weergegeven als de radio uit staat maar wel verbonden is met de netstroom of wanneer er batterijen zijn geplaatst. Wanneer de radio niet verbonden is met netstroom en er geen batterijen geplaatst zijn, wordt de tijd niet weergegeven en ook niet onthouden en dient u deze volgens de bovenstaande procedure opnieuw in te stellen.

## **FM AUTO TUNE**

1. Druk op de Aan/uit knop om de radio in te schakelen.
2. Draai de Tuning knop met de klok mee. De getoonde frequentie neemt toe. Druk daarna op de Tuning knop om een automatische scan uit te voeren. Uw radio scant vanaf de frequentie die getoond wordt naar een hogere frequentie op de geselecteerde band en stopt met scannen als er een zender met voldoende signaalsterkte wordt gevonden. Om naar zenders met een lagere frequentie te scannen, draait u de Tuning knop tegen de klok in en drukt u vervolgens op de Tuning knop. Uw radio scant vanaf de frequentie die getoond wordt naar lagere frequenties op de geselecteerde band en stopt met scannen als er een zender met voldoende signaalsterkte wordt gevonden.
3. Na een paar seconden zal het display worden bijgewerkt. Het display toont de frequentie van de gevonden zender.
4. Druk om andere zenders te vinden net als eerder op de Tuning knop. Wanneer het einde van de golfband is bereikt, dan zal uw radio verder gaan vanaf het andere uiteinde van de golfband.
5. Stel het volume naar wens in.
6. Druk op de Aan/uit knop om de radio uit te schakelen.

#### **Opmerking:**

Als de ontvangst slecht is; probeer de radio te herpositioneren.

## HANDMATIG AFSTEMMEN

1. Druk op de Aan/uit knop om de radio in te schakelen.
2. Draai de rubberen Fm-antenne goed in voor de beste ontvangst.
3. Door aan de Tuning knop te draaien zal de frequentie steeds met 50 kHz toenemen.
4. Draai aan de volumeknop op het gewenste volume in te stellen.
5. Druk op de Aan/uit knop om de radio uit te schakelen.

## VOORKEURSZENDERS INSTELLEN

Voor het installeren van radiozenders in het geheugen volgt u onderstaande stappen. Er zijn vijf geheugenplekken op deze radio.

1. Druk op de Aan/Uit knop in om de radio aan te zetten.
2. Draai aan de Tuning knop om de gewenste zenderfrequentie te kiezen.
3. Houdt de gewenste voorkeuzeknop ingedrukt totdat de radio een piepgeluid geeft. Het nummer van de zender verschijnt in het scherm en wordt opgeslagen onder de gekozen voorkeuzeknop.
4. Herhaal de procedure voor de overige zenders.
5. De zenders die zijn opgeslagen kunnen ook weer overschreven worden door bovenstaande stappen te herhalen.

## VOORKEURSZENDERS OPROEPEN

1. Druk op de Aan/uit knop om de radio in te schakelen.
2. Druk korte tijd op de gewenste voorkeuzeknop. Het geheugennummer en de zenderfrequentie verschijnen in het scherm.

## WEERGAVE OPTIES

Uw radio heeft verschillende weergave-opties in de FM-modus.

Het Radio Data System (RDS) is een systeem waarbij onhoorbare digitale informatie wordt verzonden in aanvulling op het normale FM- radiosignaal.

RDS biedt verschillende handige functies. De volgende functies zijn beschikbaar op uw radio:

1. Druk op de Info knop om door de verschillende opties te bladeren:
  - a. Frequentie Weergave van de huidige frequentie.
  - b. Zendernaam Toont de naam van de huidige zender.
  - c. Programma type Toont het soort zender dat beluisterd wordt, bijv. Pop, Klassiek, Nieuws, etc.
  - d. Radiotekst Toont scrollende tekstberichten, zoals de naam van de artiest of track, telefoonnummer, webadres, etc.
  - e. Signaalsterkte Toont de signaalsterkte van de huidige zender.
  - f. Tijd Toont de huidige tijd.

### Opmerking:

Wanneer er geen RDS-data beschikbaar is (of wanneer het signaal te zwak is), gaat het display na 10 seconden terug naar de frequentie weergave. Wanneer er wel een Zendernaam wordt ontvangen, gaat het display terug naar weergave van de zendernaam.

## AUX INGANG

Er zit een 3,5mm AUX ingang op uw radio om het mogelijk te maken een audiosignaal te ontvangen van een extern audioapparaat zoals een iPod, MP3-of Cd-speler.

1. Sluit een externe audiobron (bijvoorbeeld iPod, MP3-of Cd-speler) aan op de AUX ingang.
2. Stel het volume in op uw iPod, MP3-of Cd-speler, zorg voor een adequaat signaalniveau en gebruik vervolgens de Volumeregeling van de radio om het volume naar wens in te stellen.

### **Opmerking:**

Als een audiobron wordt aangesloten op de radio dan zal het geluid van het radioprogramma dat aanstaat automatisch gedempt worden. Het display toont "AUX" als er verbinding is gemaakt met de audiobron.

### **Opmerking:**

Gebruik de AUX ingang nooit onder regenachtige of vochtige omstandigheden om te voorkomen dat er vocht in de radio kan komen. Houd de rubberen afdekking aan de zijkant goed gesloten onder deze omstandigheden.

NL

## DISPLAY VERLICHTING TIME-OUT

U kunt instellen hoe lang het display wordt verlicht na het indrukken van een toets of het draaien aan een knop. U kunt dit instellen als de radio aan of uit staat.

1. Druk op de Menu knop en houd deze ingedrukt tot u in het Menu komt.
2. Draai de Tuning knop tot "LIGHT" wordt weergegeven in het display. Druk op de Tuning knop om te bevestigen.
3. Draai de Tuning knop om een keuze te maken uit de time-out instellingen (LIGHT 10S/LIGHT 20S/LIGHT 30S/LIGHT ON (10, 20, 30 seconden, altijd aan), en druk op de Tuning knop om te bevestigen.

### **Opmerking:**

Wanneer u "LIGHT ON" (altijd aan) selecteert, blijft het display altijd verlicht als de radio is ingeschakeld, maar wanneer de radio wordt uitgeschakeld, zal de verlichting na 30 seconden dimmen.

## SOFT MUTE (S-MUTE)

Bij Soft Mute worden storende achtergrondgeluiden die optreden bij een zwak signaal geminimaliseerd, echter wordt de ontvangststerkte ook iets verminderd door deze functie. Standaard staat de functie aan. Soft Mute kan worden in- en uitgeschakeld wanneer de radio aan of uit staat.

1. Druk op de Menu knop en houd deze ingedrukt tot u in het Menu komt.
2. Draai de Tuning knop tot "SOFTMUTE" wordt weergegeven op het display. Druk op de Tuning knop om te bevestigen.
3. Draai de Tuning knop om "ON" of "OFF" te selecteren, druk daarna op de Tuning knop om te bevestigen.

## AFSTEMSTAP INSTELLEN

1. Druk op de Menu knop en houd deze ingedrukt tot u in het Menu komt.
2. Draai de Tuning knop tot 'FACTORY' wordt weergegeven in het display. Druk op de Tuning knop om te bevestigen.
3. Draai de Tuning knop tot 'FM X K' of 'AM X K' wordt weergegeven in het display. Druk op de Tuning knop om te bevestigen.
4. Draai de Tuning knop om te kiezen tussen de gewenste instelling: FM (50 kHz of 100 kHz) of AM (9 kHz of 10 kHz). Druk op de Tuning knop om te bevestigen.

## FABRIEKSRESET

U kunt uw radio volledig resetten naar de oorspronkelijke staat door de volgende procedure uit te voeren. Door het uitvoeren van een fabrieksreset worden alle instellingen die door de gebruiker zijn gemaakt gewist.

1. Druk op de Menu knop en houd deze ingedrukt tot u in het Menu komt.
2. Draai de Tuning knop tot 'FACTORY' wordt weergegeven in het display. Druk op de Tuning knop om te bevestigen.
3. Draai de Tuning knop tot "RESET" wordt weergegeven in het display. Druk op de Tuning knop om te bevestigen.
4. Draai de Tuning knop om 'YES' te selecteren en druk op de Tuning knop om te bevestigen. Er wordt een volledig reset uitgevoerd. Voorkeurszenders worden gewist. Alle instellingen worden ingesteld op hun standaardwaarden. Wanneer u geen reset uit wilt voeren, selecteer 'No' en druk op de Tuning knop om te bevestigen. Het display gaat terug naar de voorgaande weergave.

In geval van een storing als gevolg van een elektrostatische ontlading, reset het product met behulp van de bovenstaande procedure.

Onder sommige omstandigheden kan het nodig zijn het apparaat opnieuw op het lichtnet aan te sluiten om normaal gebruik te hervatten.

## SOFTWARE VERSIE

De software kan niet worden geüpgraded en is enkel ter informatie.

1. Druk op de Menu knop en houd deze ingedrukt tot u in het Menu komt.
2. Draai de Tuning knop tot "FACTORY" wordt weergegeven in het display. Druk op de Tuning knop om te bevestigen.
3. Draai de Tuning knop tot 'VER X' (e.g. VER 012) wordt weergegeven in het display. De huidige software versie wordt getoond in het display.
4. Druk op de Menu knop om terug te keren.

## GARANTIE

Dit product heeft 2 jaar garantie.

**WAARSCHUWING! De garantie vervalt indien de behuizing van het apparaat geopend is of indien het apparaat door de eindgebruiker op enigerlei wijze gemodificeerd of veranderd is!**

De voorwaarde van de garantie van deze radio dekken niet de volgende zaken:

- Schade, beschadiging en breuk veroorzaakt door verkeerd gebruik, misbruik, verwaarlozing, wijzigingen, ongevallen of ongeautoriseerde reparaties.
- Normale gebruiksslijtage.
- Batterijen.

Open nooit de behuizing. De producent aanvaardt geen aansprakelijkheid voor schade en/of letsel veroorzaakt door onjuist gebruik. Het typeplaatje vindt u op de onderzijde van het apparaat.

## SPECIFICATIES

Frequentiebereik: FM 87.50 – 108 MHz

Voeding: Wisselstroom 230V/50Hz/9W

Batterijen: 4 x C-cel (UM-2)

Uitgangsvermogen:

2 Watt 10% T.H.D. @ 100Hz @ gelijkstroom batterij 6V

4 Watt 10% T.H.D. @ 100Hz @ wisselstroom 230V of 120V

*Het bedrijf behoudt zich het recht voor om de specificaties te wijzigen zonder voorafgaande kennisgeving.*

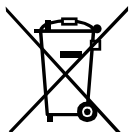

*Als u zich op enig moment in de toekomst wenst te ontdoen van dit product, houd er dan rekening mee dat elektrische afvalproducten niet mogen worden weggegooid met het normale huisvuil. Recycle waar mogelijk. Neem contact op met de gemeente of de winkelier voor recycleadvies. (Richtlijn afgedankte elektrische en elektronische apparatuur)*

## **INHALTSVERZEICHNIS**

1. INHALTSVERZEICHNIS
2. WICHTIGE SICHERHEITSVORKEHRUNGEN
3. BEDIENELEMENTE
4. LCD-DISPLAY
5. DAS RADIO EINSCHALTEN
6. UHRZEIT EINSTELLEN
7. SENDERSUCHE
8. MANUELLE SENDERSUCHE
9. SENDERSPEICHER
10. GESPEICHERTE SENDER AUFRUFEN
11. DISPLAY-MODI
12. AUX IN MODUS
13. HINTERGRUNDBELEUCHTUNG-BELEUCHTUNGSDAUER
14. SOFT MUTE (S-MUTE)
15. ABSTIMMUNGSSCHRITT EINSTELLEN
16. SYSTEMRÜCKSTELLUNG
17. SOFTWARE-VERSION
18. GARANTIE
19. TECHNISCHE DATEN

## WICHTIGE SICHERHEITSVORKEHRUNGEN

1. Lesen Sie alle Anleitungen durch.
2. Bewahren Sie diese Anleitungen auf.
3. Beachten Sie alle Warnungen.
4. Befolgen Sie alle Anleitungen.
5. Benutzen Sie dieses Gerät nicht in der Nähe von Wasser
6. Nur mit einem trockenen Tuch reinigen.
7. Blockieren Sie keine der Ventilationsöffnungen. Stellen Sie das Gerät entsprechend der Anweisungen auf.
8. Installieren Sie das Gerät nicht in der Nähe von Wärmequellen, wie z. B. Heizungen, Herden oder anderen Geräten, die Wärme produzieren (z. B. Verstärker).
9. Wenn Ihr Gerät über einen polarisierten oder geerdeten Stecker verfügt, machen Sie auf keinen Fall diese Sicherheitsfunktion unbrauchbar. Ein polarisierter Stecker hat zwei Flügel, bei denen einer breiter als der andere ist. Verfügt der Stecker über eine Erdung, so ist ein dritter Erdungsflügel vorhanden. Der breite und der Erdungsflügel sind eingebaute Sicherheitsvorrichtungen. Wenn der Stecker Ihres Geräts nicht in Ihre Steckdose passt, wenden Sie sich bitte an einen ausgebildeten Elektriker.
10. Schützen Sie das Netzkabel vor Druckeinwirkung, insbesondere am Stecker, an Steckdosen oder am Ausgangspunkt des Geräts.
11. Verwenden Sie lediglich vom Hersteller angegebenes Zubehör.
12. Das Gerät darf nur dann mit Wagen, Gestellen, Dreifüßen, Halterungen oder Tischen verwendet werden, wenn diese vom Hersteller entsprechend angegeben wurden oder zusammen mit dem Gerät verkauft wurden. Wenn ein Wagen benutzt wird, muss darauf geachtet werden, dass das Gerät nicht zusammen mit dem Wagen umkippt und Verletzungen verursacht.
13. Ziehen Sie bei Gewittern oder bei längerer Nichtbenutzung den Stecker aus der Steckdose.
14. Wenden Sie sich nur an ausgebildetes Wartungspersonal. Das Gerät sollte in Wartung gegeben werden, nachdem es in irgendeiner Weise beschädigt wurde, wie z. B. bei Beschädigung des Netzkabels, nachdem Flüssigkeit über das Gerät gegossen wurde oder Gegenstände in das Gerät gelangt sind, es heruntergefallen ist, nicht auf gewohnte Weise funktioniert oder Regen bzw. Feuchtigkeit ausgesetzt wurde.
15. Um Feuer und elektrischen Schlägen vorzubeugen, vermeiden Sie es, das Gerät Regen oder Feuchtigkeit auszusetzen.
16. Ein entsprechendes Warnsymbol befindet sich auf der Geräteunterseite.
17. Dieses Gerät sollte keinen Wassertropfen und -spritzern ausgesetzt werden. Gegenstände die mit Flüssigkeiten gefüllt sind sollten nicht auf das Gerät gestellt werden.
18. Schließen Sie den Netzstecker an eine Steckdose an, die leicht zugänglich ist und sich in der Nähe des Geräts befindet. So wird gewährleistet, dass Sie im Notfall einfach nur den Stecker aus der Steckdose ziehen müssen, um das Gerät vom Netzstrom zu trennen.
19. Wenn der Netzstecker oder eine Steckdose zum Ein- und Ausschalten des Geräts benutzt wird, achten Sie bitte immer darauf, dass die Steckdose jeder Zeit für den Benutzer erreichbar bleibt.
20. Die Batterien dürfen niemals starker Hitze, wie z.B. Sonnenlicht, Feuer o. Ä. ausgesetzt werden.
21. Dieses Gerät ist spritzwassergeschützt (IPX3).
22. Falls das Gerät aufgrund elektrostatischer Entladung oder schneller Stoßspannung nicht mehr richtig funktioniert, ziehen Sie den Netzstecker und spießen das Gerät dann erneut an.



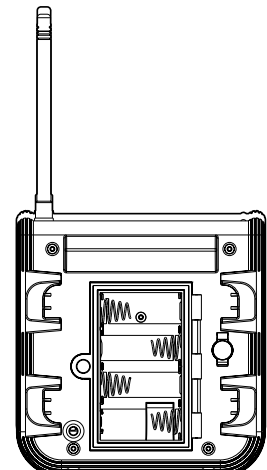
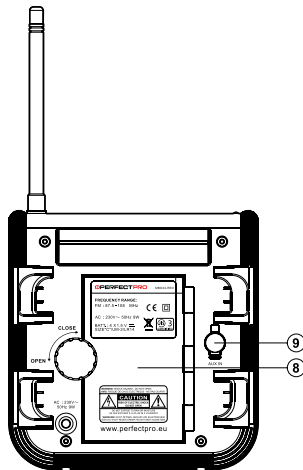
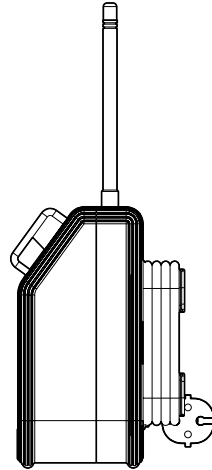
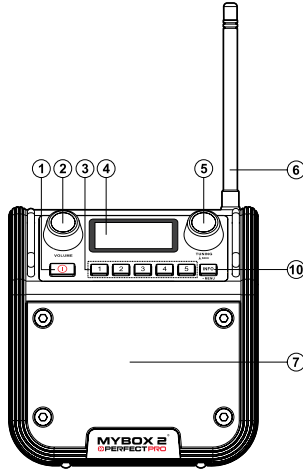
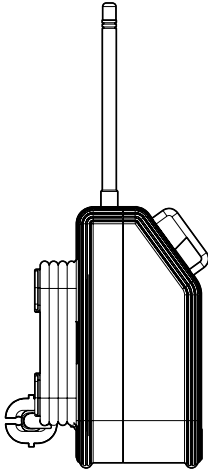
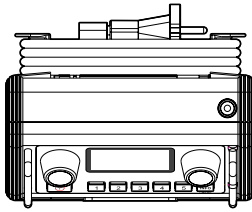

## BEDIENELEMENTE

- ① Ein-/Aus-Taste
- ② Laustärkeregler
- ③ Speichertasten
- ④ LCD-Display
- ⑤ Frequenzregler
- ⑥ UKW-Antenne
- ⑦ Lautsprecher
- ⑧ Batteriefach
- ⑨ Aux-Eingang
- ⑩ Info-Taste/Menü-Taste

D

## LCD-DISPLAY

- Ⓐ FM Band-Anzeige
- Ⓑ RDS-Anzeige
- Ⓒ Batterieladezustandsanzeige
- Ⓓ Textanzeige

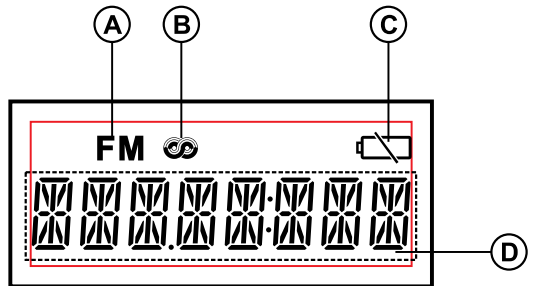

## DAS RADIO EINSCHALTEN

### 1. Batteriebetrieb

Zum Einsetzen der Batterien zuerst die Batteriefachverriegelung gegen den Uhrzeigersinn drehen und dann die Abdeckung abnehmen. Setzen Sie 4 Batterien (UM-2) in das Fach ein. Achten Sie darauf, dass die Batterien, wie in der Abbildung zu sehen, ausgerichtet sind.

Die Batteriefachabdeckung schließen und die Verriegelung im Uhrzeigersinn drehen.

Falls das Radio für längere Zeit nicht benutzt wird, sollten Sie die Batterien entnehmen.

Verminderte Leistung, verzerrter und „stotternder“ Ton sowie die auf dem Display blinkende Anzeige weisen darauf hin, dass die Batterien ersetzt oder wiederaufgeladen werden müssen. (Zum Wiederaufladen der Batterien siehe unten)

1.

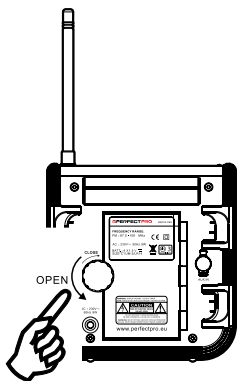

2.

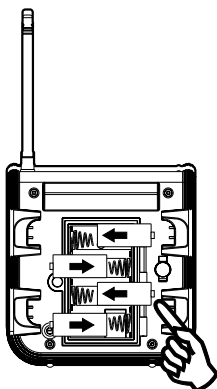

3.

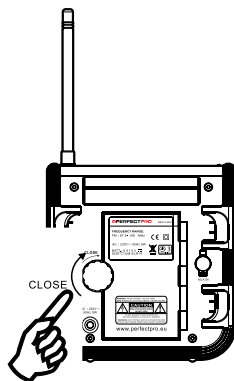

### 2. Netzbetrieb

Bevor Sie das Netzkabel an einer Steckdose anschließen, vergewissern Sie sich bitte, dass die Netzspannung geeignet ist. Wenn sich im Radio Batterien befinden, wird der Batteriebetrieb bei Netzanschluss automatisch deaktiviert.

Die Kabelhalterung ist dazu gedacht das Kabel aufzubewahren, wenn das Radio nicht benutzt wird.

## UHRZEIT EINSTELLEN

### Automatisches Einstellen der Uhr–RDS (Radio Data System)

Wenn Sie die Uhrzeit mithilfe der RDS-Funktion einstellen, wird Ihr Radio seine Uhrzeit jedes Mal synchronisieren, wenn es mit einer Radiostation abgestimmt wird, die RDS mit CT-Signalen verwendet

1. Drücken und halten Sie bei einer Abstimmung mit einer Station, die RDS-Daten übermittelt, die Menü-Taste, um das Menü Einstellungen zu öffnen.
2. Drehen Sie den Frequenzregler, bis im Display die Anzeige „RDS CT“ erscheint. Drücken Sie den Frequenzregler.
3. Drehen Sie den Frequenzregler, bis im Display die Anzeige „CT ON“ erscheint. Drücken Sie den Frequenzregler, um Ihre Einstellung zu bestätigen. Die Uhrzeit des Radios wird automatisch entsprechend den empfangenen RDS-Daten eingestellt.

4. Wenn Sie die automatische Einstellung der Uhrzeit (CT) deaktivieren möchten. Drehen Sie den Frequenzregler, bis im Display die Anzeige „CT OFF“ erscheint und drücken Sie den Frequenzregler zum Bestätigen. Die Uhrzeit kann jetzt manuell eingestellt werden. Befolgen Sie bitte die im Abschnitt „Uhrzeit manuell einstellen“ beschriebenen Schritte.

### ***Uhrzeit manuell einstellen***

1. Die Uhrzeit kann bei ein-oder ausgeschaltetem Radio eingestellt werden.
2. Das Display zeigt „-:-“ an, wenn die Batterien eingelegt werden oder wenn das Radio mit dem Netzkabel angeschlossen wird.
3. Drücken und halten Sie die Menü-Taste gedrückt, um das Menü „Einstellungen“ zu öffnen. Drehen Sie den Frequenzregler, bis im Display die Anzeige „TIME SET“ erscheint. Drücken Sie den Frequenzregler.
4. Drehen Sie den Frequenzregler zur Einstellung der Stunden. Drücken Sie den Frequenzregler zum Bestätigen. Die Minutenanzeige beginnt zu blinken.
5. Drehen Sie den Frequenzregler zur Einstellung der Minuten. Drücken Sie den Frequenzregler zum Bestätigen. Drücken Sie die Menü-Taste, um die Uhrzeiteinstellung zu beenden.

### ***12/24 Stunden-Uhrzeitformat***

1. Drücken und halten Sie die Menü-Taste gedrückt, um das Menü Einstellungen zu öffnen. Drehen Sie den Frequenzregler, bis im Display die Anzeige 'CLOCK 24H (oder 12H)' erscheint. Drücken Sie den Frequenzregler.
2. Verwenden Sie den Frequenzregler zur Auswahl des 24-Std.- oder des 12-Std.-Formats. Drücken Sie den Frequenzregler zum Bestätigen.

### **Hinweis:**

Die Uhrzeit wird auch angezeigt wenn das Radio ausgeschaltet ist, aber nur wenn der Netzstrom angeschlossen bleibt oder Batterien eingelegt sind. Im Fall es keine Energie entweder von Netzstrom oder Batterien gibt, wird die Uhrzeit nicht angezeigt oder gespeichert und muss es wieder eingegeben werden , wie hier oben beschrieben.

## **SENDERSUCHE**

1. Drücken Sie die Ein-/Aux-Taste, um das Radio einzuschalten.
2. Drehen Sie die Feinabstimmung nach rechts. Die angezeigte Frequenz wird verstärkt. Dann drücken Sie die Feinabstimmung, um eine automatische Abstimmung durchzuführen. Ihr Radio wird die UKW-Frequenz der aktuell angezeigten Frequenz durchsuchen und den Suchlauf beenden, wenn ein Sender mit ausreichender Stärke gefunden wurde. Um Sender in entgegengesetzter Richtung zu suchen, drehen Sie den Frequenzregler links herum und drücken Sie dann den Frequenzregler. Die Suche wird automatisch unterbrochen, sobald das Radio einen Sender mit ausreichender Signalstärke gefunden hat.
3. Nach einigen Sekunden wird das Display aktualisiert. Das Display zeigt die Frequenz des gefundenen Signals an.
4. Drücken Sie den Frequenzregler erneut, um weitere Sender zu suchen. Am Ende des Wellenbands setzt das Radio die Suche am anderen Ende des Wellenbands fort.
5. Zum Einstellung der Lautstärke den Lautstärkereglern drehen. 8. Zum Ausschalten des Radios drücken Sie die Ein-/Aus-Taste.

## MANUELLE SENDERSUCHE

1. Drücken Sie die Ein-/Aus-Taste, um das Radio einzuschalten.
2. Schrauben Sie die UKW-Gummiantenne korrekt ein, um den besten Empfang zu erhalten.
3. Durch Drehen der Frequenzregler ändern Sie die Frequenz in den folgenden Schritten UKW: 50 oder 100 kHz
4. Zum Einstellung der Lautstärke den Lautstärkereger drehen.
5. Zum Ausschalten des Radios drücken Sie die Ein-/Aus-Taste.

## SENDERSPEICHER

Zum Speichern die Sender gehen Sie bitte wie folgt vor: Es stehen 5 Speicherplätze zur Verfügung.

1. Drücken Sie die Ein-/Aus-Taste, um das Radio einzuschalten.
2. Stellen Sie den gewünschten Radiosender mit den Frequenzreglern ein.
3. Halten Sie die gewünschte Speichertaste gedrückt, bis ein Ton ertönt. Die Speichertastennummer wird auf dem Display angezeigt. Der Sender kann jetzt über die gewählte Taste aufgerufen werden.
4. Wiederholen Sie diesen Vorgang für die übrigen Speichertasten.
5. Gespeicherte Radiosender können auf die oben beschriebene Weise auch überschrieben werden.

## GESPEICHERTE SENDER AUFRUFEN

1. Drücken Sie die Ein-/Aus-Taste, um das Radio einzuschalten.
2. Kurz die gewünschte Speichertaste drücken. Die Speichertastennummer und die Frequenz des Senders werden auf dem Display angezeigt.

## DISPLAY-MODI

Ihr Radio verfügt über sechs Display-Modi für UKW Radio. Diese verwenden Daten, die der Rundfunk bereitstellt (sogenanntes RDS).

RDS (Radio Data System) ist ein System, bei dem nicht hörbare digitale Informationen zusätzlich zum normalen UKW-Radioprogramm übertragen werden.

RDS bietet verschiedene nützliche Funktionen. Die folgenden Funktionen stehen mit Ihrem Radio zur Verfügung.

1. Drücken Sie die Info-Taste zur Auswahl der verschiedenen Optionen.
  - a. Frequenz Anzeige der Frequenz des aktuell eingestellten Senders.
  - b. Programmnamenname Anzeige des aktuellen Sendernamens.
  - c. Programmart Anzeige des jeweiligen Sendertyps, z.B. Pop, Klassik, Nachrichten, usw.
  - d. Radiotext Anzeige der Nachricht über den aktuell eingestellten Sender als Lauftext.
  - e. Signalstärke Anzeige der Signalstärke.
  - f. Uhrzeit Anzeige der Uhrzeit.

### Hinweis:

Wenn keine RDS-Daten verfügbar sind (oder wenn das Signal zu schwach ist), wechselt die jeweilige Option nach 10 Sekunden auf die Frequenzanzeige zurück. Wenn RDS-Daten des Sendernamens verfügbar sind, wird der Sendernamen angezeigt werden.

## AUX IN MODUS

Unter der Gummiabdeckung des Geräts befindet sich ein 3,5 mm Aux-Eingang, an den externen Audiogeräten wie z.B. iPod, MP3-Player oder CD-Player angeschlossen werden können.

1. Schließen Sie eine externe Audio-Quelle (z. B. iPod, MP3 oder CD-Player) an den Aux-Eingang an.
2. Stellen Sie die Lautstärke an Ihrem iPod, MP3 oder CD-Player ein, um eine ausreichende Signalstärke des Abspielgeräts zu erhalten und drehen Sie die Lautstärke am Radio nach Bedarf auf.

### **Hinweis:**

Wenn ein Audiosignal vorhanden ist, wird die Wiedergabe von Radiosendern automatisch unterbunden. In der Anzeige erscheint "AU", wenn die Audioquelle angeschlossen ist.

### **Hinweis:**

Verwenden Sie den Aux-Eingang nicht bei Regen oder unter feuchten Bedingungen, damit keine Feuchtigkeit in das Radio eindringen kann. Halten Sie die Gummiabdeckung unter solchen Bedingungen gut verschlossen.

## HINTERGRUNDBELEUCHTUNG-BELEUCHTUNGSDAUER

Sie können an Ihrem Radio einstellen, wie lange die Hintergrundbeleuchtung eingeschaltet bleibt, wenn Sie Ihr Gerät nicht benutzen. Diese Funktion kann bei ein- oder ausgeschaltetem Radio eingestellt werden.

1. Drücken und halten Sie die Menü-Taste gedrückt, um die Einstellungen zu öffnen.
2. Drehen Sie den Frequenzregler, bis im Display die Anzeige „LIGHT“ erscheint. Drücken Sie den Frequenzregler.
3. Drehen Sie den Frequenzregler und wählen Sie die gewünschte Beleuchtungsdauer (10 Sekunden/20 Sekunden/30 Sekunden/Hintergrundbeleuchtung bleibt AN). Drücken Sie den Frequenzregler zum Bestätigen.

### **Hinweis:**

Wenn Sie Hintergrundbeleuchtung AN wählen, bleibt der Hintergrund des Displays beleuchtet, wenn das Radio eingeschaltet ist. Wenn das Radio ausgeschaltet wird, dunkelt die Beleuchtung nach 30 Sekunden ab.

## SOFT MUTE (S-MUTE)

Soft Mute dient zur Reduzierung des Hintergrundrauschens bei schwachem Signal. Allerdings wird hierdurch auch der Radioempfang reduziert. Die Funktion „Soft Mute“ steht standardmäßig auf AN. „Soft Mute“ kann bei ein- oder ausgeschaltetem Radio eingestellt werden.

1. Drücken und halten Sie die Menü-Taste gedrückt, um das Menü „Einstellungen“ zu öffnen.
2. Drehen Sie den Frequenzregler, bis im Display die Anzeige „SOFTMUTE“ erscheint. Drücken Sie den Frequenzregler.
3. Drehen Sie den Frequenzregler und wählen Sie „EIN“ oder „AUS“. Drücken Sie den Frequenzregler zum Bestätigen.

## ABSTIMMUNGSSCHRITT EINSTELLEN

1. Drücken und halten Sie die Menü-Taste gedrückt, um das Menü „Einstellungen“ zu öffnen.
2. Drehen Sie den Frequenzregler, bis im Display die Anzeige „FACTORY“ erscheint. Drücken Sie den Frequenzregler.
3. Drehen Sie den Frequenzregler, bis im Display die Anzeige 'UKW X K' erscheint. Drücken Sie den Frequenzregler.
4. Drehen Sie den Frequenzregler, um den gewünschten UKW-Einstellungsschritt (50 kHz oder 100 kHz) zu wählen. Drücken Sie den Frequenzregler zum Bestätigen.

## SYSTEMRÜCKSTELLUNG

Wenn Sie Ihr Radio komplett auf die ursprüngliche Einstellung zurücksetzen möchten, können Sie dies durch die folgende Methode erzielen. Indem Sie eine Zurücksetzung auf die Werkseinstellungen durchführen, werden alle Eingaben gelöscht.

1. Drücken und halten Sie die Menü-Taste gedrückt, um die Einstellungen zu öffnen.
2. Drehen Sie den Frequenzregler, bis im Display die Anzeige „FACTORY“ erscheint. Drücken Sie den Frequenzregler zum Bestätigen.
3. Drehen Sie den Frequenzregler, bis im Display die Anzeige „RESET“ erscheint. Drücken Sie den Frequenzregler zum Bestätigen.
4. Drehen Sie den Frequenzregler, um 'YES' auszuwählen und drücken Sie den Frequenzregler zum Bestätigen. Das System führt eine vollständige Rückstellung durch. Alle Senderspeicher werden dabei gelöscht. Alle Einstellungen werden auf die ursprünglichen Werte zurückgesetzt. Wenn Sie nicht wünschen, dass eine Systemrückstellung durchgeführt wird, gehen Sie auf „No“ und drücken Sie den Frequenzregler zum Bestätigen.

Im Fall einer Fehlfunktion durch elektrostatische Entladung benutzen Sie das oben beschriebene Verfahren, um den einwandfreien Betrieb wiederherzustellen. Unter bestimmten Umständen kann es notwendig sein, die Stromverbindung zu trennen und dann erneut aufzubauen, um den normalen Betrieb wieder aufzunehmen.

## SOFTWARE-VERSION

Diese Software-Version wird nur für Informationszwecke angezeigt. Eine Aktualisierung ist nicht möglich.

1. Drücken und halten Sie die Menü-Taste gedrückt, um die Einstellungen zu öffnen.
2. Drehen Sie den Frequenzregler, bis im Display die Anzeige „FACTORY“ erscheint. Drücken Sie den Frequenzregler zum Bestätigen.
3. Drehen Sie den Frequenzregler, bis im Display die Anzeige 'VER X' (z. B. VER 012) erscheint. Die Software-Version wird dann angezeigt.
4. Drücken Sie die Menü-Taste, um die Anzeige der Software-Version zu verlassen.

## GARANTIE

Dieses Gerät wird mit einer beschränkten Garantie von 2 Jahren geliefert.

**WARNUNG! Der Garantieanspruch erlischt, sobald das Gehäuse des Radios geöffnet wird oder Modifikationen oder Änderungen jedweder Art an dem Radio vorgenommen werden!**

Die Garantie des Radios erstreckt sich nicht auf folgende Punkte:

- Schäden aufgrund falscher Nutzung, Missbrauch, Fahrlässigkeit, Unfällen, Änderungen oder nicht genehmigter Reparaturen.
- Normale(r) Abnutzung und Verschleiß.
- Batterien.

Öffnen Sie niemals das Gehäuse des Geräts. Der Hersteller übernimmt keine Haftung für Schäden, die auf einen unsachgemäßen Umgang zurückzuführen sind. Das Typenschild befindet sich an der Rückseite des Geräts.

## TECHNISCHE DATEN

Frequenzbereich: FM 87.50 – 108 MHz

Netzspannung: AC 230V/50Hz/9W

Batterien: 4 x C (UM-2)

Ausgangsleistung:

2 Watt 10% T.H.D. bei 6V Gleichspannung aus Batterien mit 100 Hz

4 Watt 10% T.H.D. bei Wechselfspannung mit 230V oder 120V mit 100 Hz

*Änderungen der Spezifikationen ohne vorherige Ankündigung vorbehalten.*



*Sollten Sie irgendwann das Gerät nicht mehr benutzen, bedenken Sie bei der Entsorgung bitte, dass Altgeräte niemals mit dem normalen Hausmüll entsorgt werden sollten. Bitte recyceln Sie, wenn entsprechende Einrichtungen vorhanden sind. Erkundigen Sie sich bei Ihrer örtlichen Behörde oder Ihrem Händler über die sachgerechte Entsorgung des Geräts. (Waste Electrical and Electronic Directive)*



## TABLE DES MATIERES

1. TABLE DES MATIERES
2. INSTRUCTIONS DE SÉCURITÉ IMPORTANTES
3. COMMANDES
4. ÉCRAN LCD
5. MISE EN MARCHÉ DE LA RADIO
6. RÉGLAGE DE L'HEURE
7. FM AUTO-TUNE
8. RÉGLAGE MANUEL
9. MÉMOIRE DE STATIONS PRÉSÉLECTIONNÉES
10. RAPPEL DE STATIONS PRÉSÉLECTIONNÉES
11. MODE D'AFFICHAGE
12. MODE AUX IN
13. RETROÉCLAIRAGE DE L'ÉCRAN
14. SOFT MUTE (S-MUTE)
15. RÉGLAGE DU PAS DE FRÉQUENCES RADIO
16. RÉGLAGE D'USINE
17. VERSION DU LOGICIEL
18. GARANTIE
19. INFORMATIONS

## INSTRUCTIONS DE SÉCURITÉ IMPORTANTES

1. Lisez attentivement et complètement le mode d'emploi de la radio.
2. Conservez soigneusement ce mode d'emploi.
3. Tenez compte de tous les avertissements.
4. Suivez toutes les instructions.
5. N'utilisez pas cet appareil à proximité de l'eau.
6. Nettoyez la radio exclusivement avec un linge propre et sec.
7. N'obstruez pas les ouvertures de ventilation. Installez la radio conformément aux instructions.
8. N'installez pas la radio à proximité de sources de chaleur (radiateurs de chauffage, grilles de ventilation, fours et autres appareils (amplis compris) qui génèrent de la chaleur.
9. Ne tentez jamais de modifier les fiches et prises polarisées ou comportant un plot de terre destiné à garantir votre sécurité. Une prise polarisée possède deux contacts, dont l'un est plus large que l'autre. Une prise à plot de terre possède deux contacts et un plot de mise à la terre. Le contact le plus large ou le plot de terre est prévu pour assurer votre sécurité. Si la fiche fournie ne s'adapte pas dans la prise de courant de votre installation, consultez un électricien pour le remplacement de la prise de courant.
10. Protégez le cordon d'alimentation contre les piétinements ou les pincements, particulièrement au niveau des branchements, prises de courant, et du point d'où il sort de l'appareil.
11. N'utilisez que les extensions/accessoires spécifiés par le fabricant.
12. N'utilisez qu'avec un chariot, support, trépied, crochet ou table spécifié par le fabricant, ou vendu avec l'appareil. Lorsque vous utilisez un chariot, soyez attentif lorsque vous déplacez la combinaison chariot/appareil pour éviter les blessures dues au renversement.
13. Débranchez cet appareil lors des orages ou lorsqu'il est inutilisé pendant une longue période.
14. Confiez toute réparation à du personnel de maintenance qualifié. La réparation est nécessaire lorsque l'appareil a été endommagé de quelque sorte, par exemple si le cordon d'alimentation ou la prise sont endommagés, si du liquide a été répandu ou si des objets sont tombés dans l'appareil ou si ce dernier a été exposé aux moisissures ou à la pluie, qu'il ne fonctionne pas normalement ou a chuté.
15. Pour réduire le risque d'incendie ou de choc électrique, n'exposez pas cet appareil à la pluie ou l'humidité.
16. Le marquage de risque d'étouffement et les symboles graphiques associés sont présents sur la face arrière de l'unité.
17. L'appareil ne doit pas être exposé aux égouttements ou aux éclaboussures et aucun objet rempli de liquide ne doit être placé dessus.
18. La prise d'alimentation doit être proche de la radio, et facilement accessible afin de n'avoir qu'à débrancher la prise du secteur pour pouvoir déconnecter l'appareil en cas d'urgence.
19. Lorsque l'alimentation principale ou un appareil de raccordement sert de sectionneur, le sectionneur doit toujours rester en état de marche.
20. Les piles ne doivent pas être exposées à des chaleurs excessives telles que la lumière du soleil, le feu ou autres.
21. Cet appareil est équipé d'une protection contre les éclaboussures et la pénétration de la poussière (IPX3).
22. En cas de perturbations provoquées par une décharge électrostatique ou une pointe de tension, la fiche du cordon d'alimentation de la radio doit être retirée un bref instant de la prise de courant et réinsérée ensuite dans celle-ci.

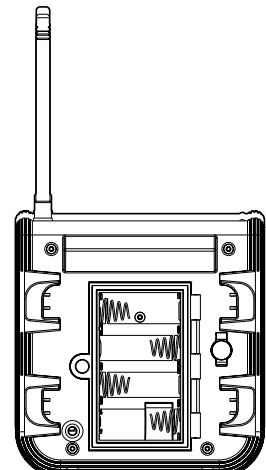
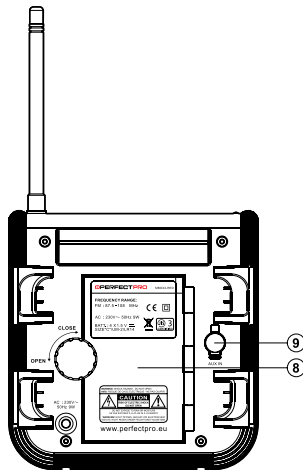
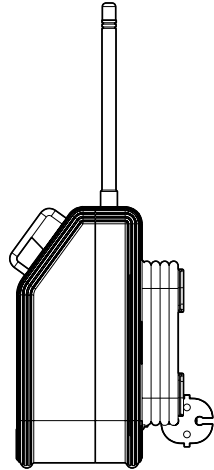
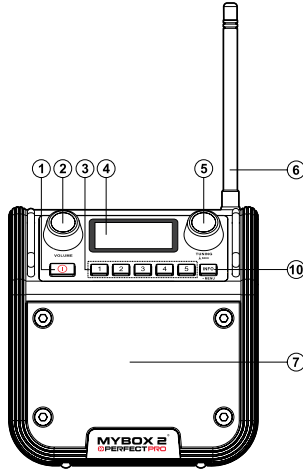
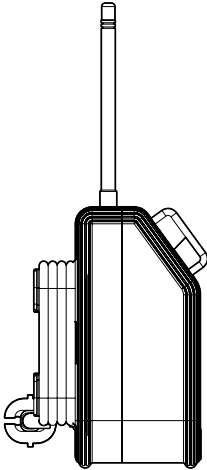
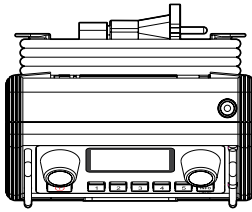

## COMMANDES

- ① Touche de mise en marche/mise en arrêt
- ② Bouton de réglage du volume
- ③ Touche de présélection
- ④ Écran LCD
- ⑤ Bouton de réglage de la fréquence
- ⑥ Antenne FM en caoutchouc
- ⑦ Haut-parleur
- ⑧ Compartiment des piles
- ⑨ Entrée auxiliaire
- ⑩ Touche info/Touche menu

F

## ÉCRAN LCD

- Ⓐ Indicateur de bande FM
- Ⓑ Indicateur RDS
- Ⓒ Indicateur de batterie faible
- Ⓓ Affichage du texte

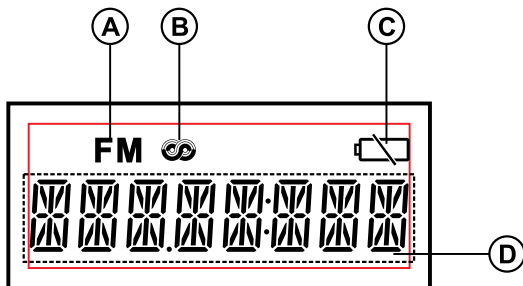

## MISE EN MARCHÉ DE LA RADIO

### 1. Utilisation sur piles

Pour installer les piles, tournez tout d'abord le verrou du compartiment à piles dans le sens contraire des aiguilles d'une montre puis retirez le couvercle du compartiment à piles.

Insérez 4 piles de taille C (UM-2) dans le compartiment. Assurez-vous d'insérer les piles en respectant le diagramme ci-dessous. Refermez le couvercle du compartiment à piles puis tournez le verrou dans le sens des aiguilles d'une montre.

Une puissance de sortie affaiblie, des distorsions, un son haché ou un indicateur de batterie faible clignotant à l'écran sont autant de signes montrant qu'il est nécessaire de changer les piles de la radio ou de les recharger (voir les instructions suivantes pour recharger les piles).

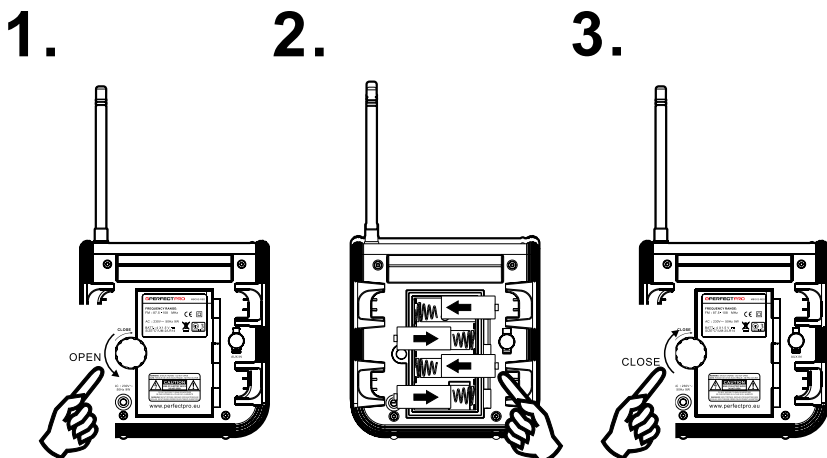

### 2. Raccordement au secteur

Avant de raccorder la fiche du cordon d'alimentation secteur à une prise de courant secteur, assurez-vous de la comptabilité des tensions. Si des piles sont installées dans la radio et vous utilisez le courant secteur, l'alimentation par les piles sera automatiquement désactivée.

L'alimentation par secteur CA permet de ranger le cordon lorsque vous n'utilisez pas la radio.

## RÉGLAGE DE L'HEURE

### Réglage automatique de l'heure - Radio Data System (RDS)

Lorsque vous réglez l'heure en utilisant la fonction RDS, votre radio synchronisera l'heure dès qu'elle diffusera une station de radio utilisant le système RDS avec des signaux CT.

1. Lorsque votre radio est réglée sur une station transmettant des données RDS, appuyez et maintenez la touche Menu pour entrer dans le menu des réglages.
2. Tournez le bouton de fréquence jusqu'à ce que "RDS CT" s'affiche à l'écran. Appuyez sur le bouton de fréquence pour entrer dans les réglages.
3. Tournez le bouton de fréquence jusqu'à ce que "CT ON" s'affiche à l'écran. Appuyez sur le bouton de fréquence pour confirmer la sélection. L'heure de la radio sera automatiquement mise à jour en fonction des données RDS reçues.

4. Si vous souhaitez désactiver la fonction de réglage automatique de l'heure (CT), tournez le bouton de fréquence pour sélectionner "CT OFF" et appuyez sur le bouton de fréquence pour désactiver la fonction. Dès lors, l'heure de la radio peut être réglée manuellement. Pour cela, merci de suivre les étapes décrites dans la section "Réglage manuel de l'heure".

### ***Réglage manuel de l'heure***

1. L'heure peut être réglée lorsque la radio est allumée ou lorsqu'elle est éteinte.
2. L'écran affichera "--:--" lorsque les piles sont installées ou lorsque la radio est branchée sur courant secteur.
3. Appuyez et maintenez appuyée la touche Menu pour entrer dans le menu de réglages. Tournez le bouton de fréquence jusqu'à ce que "TIME SET" s'affiche à l'écran. Appuyez sur le bouton de fréquences pour entrer dans les réglages.
4. Tournez le bouton de fréquence pour régler l'heure souhaitée. Appuyez ensuite sur le bouton de fréquence pour confirmer le réglage. Le chiffre des minutes clignotera à l'écran.
5. Tournez le bouton de fréquence pour régler les minutes souhaitées. Appuyez ensuite sur le bouton de fréquence pour confirmer le réglage. Appuyez ensuite sur la touche Menu pour sortir du réglage de l'heure.

### ***Régler le format de l'heure***

1. Appuyez et maintenez appuyée la touche Menu pour entrer dans le menu des réglages. Tournez le bouton de fréquence jusqu'à ce que 'CLOCK 24H (ou 12H)' s'affiche à l'écran. Appuyez sur le bouton de fréquence pour entrer dans les réglages.
2. Tournez le bouton de fréquence pour choisir entre le format 12H et le format 24H. Appuyez sur le bouton de fréquence pour confirmer votre choix.

#### **Remarque:**

L'heure sera également affichée lorsque la radio est éteinte à condition que la radio soit encore branchée sur secteur ou si des piles sont insérées. S'il n'y a pas d'alimentation secteur ou sur piles, l'heure ne sera plus affichée et devra être à nouveau réglée en suivant les étapes décrites ci-dessus.

## **FM AUTO TUNE**

1. Appuyez sur la touche de Mise en marche pour allumer votre radio.
2. Tournez le bouton de fréquence dans le sens des aiguilles d'une montre. La fréquence diffusée augmentera. Appuyez ensuite sur le bouton de fréquence pour lancer une recherche automatique des stations. Votre radio procèdera alors à un balayage de la bande FM/AM depuis la dernière fréquence de station écoutée. Le balayage cessera une fois que la radio aura trouvé une station au signal suffisamment puissant. Pour balayer les stations dans un ordre de fréquence décroissant, tournez le bouton de fréquence dans le sens inverse des aiguilles d'une montre et appuyez ensuite sur le bouton de fréquence. Votre radio procèdera alors à un balayage de la bande FM/AM depuis la dernière fréquence de station écoutée.
3. Après quelques secondes l'écran d'affichage se mettra à jour. L'écran affichera alors la fréquence du signal trouvé.

4. Pour trouver d'autres stations, appuyez sur le bouton de fréquence comme précédemment. Lorsque la fin de la bande a été atteinte, votre radio recommencera le balayage des stations à partir de l'opposé de la bande.
5. Ajustez le volume selon vos préférences.
6. Pour éteindre votre radio, appuyez sur le bouton de Mise en marche.

**Remarque:**

Si vous trouvez que la qualité de la réception est faible, tentez de repositionner l'antenne de la radio.

## RÉGLAGE MANUEL

1. Appuyez sur la touche de Mise en marche pour allumer la radio.
2. Assurez-vous que l'antenne FM en caoutchouc est bien vissée pour obtenir la meilleure réception possible.
3. Tourner le bouton de fréquence pour atteindre la station FM souhaitée. La fréquence changera par incréments de 50 kHz.
4. Tournez le bouton de volume pour atteindre le volume souhaité.
5. Pour éteindre la radio, appuyez sur la touche de Mise en marche. L'écran affichera OFF.

## MÉMOIRE DE STATIONS PRÉSÉLECTIONNÉES

Pour enregistrer des stations dans les mémoires présélectionnées, appliquez les étapes suivantes. Il y a cinq stations de présélection en mémoire sur cette radio.

1. Appuyez sur le bouton de Mise en marche pour allumer la radio.
2. Naviguez jusqu'à la station désirée.
3. Appuyez et maintenez appuyée la présélection souhaitée jusqu'à ce que le chiffre de présélection arrête de clignoter et que vos entendiez un bip provenant de la radio. Le numéro de la présélection s'affichera à l'écran et la station sera sauvegardée sous le numéro de présélection choisi.
4. Répétez ce processus pour les présélections restantes.
5. Les stations mémorisées dans les mémoires de présélection peuvent être écrasées en suivant la procédure décrite ci-dessus.

## RAPPEL DE STATIONS PRÉSÉLECTIONNÉES

1. Appuyez sur le bouton de Mise en marche pour allumer la radio.
2. Restez appuyé sur une touche de présélection, le numéro de présélection et la fréquence de la station s'affichent à l'écran.

## MODES D'AFFICHAGE

Votre radio possède 6 options d'affichage en mode FM. Ces données sont fournies par les diffuseurs et sont communément appelées RDS. Le système RDS (Radio Data System) est un système dans lequel d'inaudibles informations digitales sont transmises en plus du programme FM habituel.

1. Le système RDS offre plusieurs caractéristiques utiles. En appuyant sur la touche Info, vous pourrez naviguer entre les différentes caractéristiques suivantes:

- |                      |  |
|----------------------|--|
| a. Fréquence         | Affiche la fréquence de la station à l'écoute.                               |
| b. Nom de la station | Affiche le nom de la station écoutée.  |
| c. Type de programme | Affiche le type de station à l'écoute tel que Pop, Classic, News, etc.       |
| d. Texte radio       | Affiche des messages textes.   |
| e. Force du signal   | Affiche un graphique montrant la force du signal pour la station à l'écoute. |
| f. Heure             | Affiche l'heure.   |

#### **Remarque:**

S'il n'y a pas de données RDS disponibles (ou si le signal est trop faible), toutes les options d'affichage reviendront à l'affichage de la fréquence après 10 secondes. Si en revanche l'information RDS du nom de la station est disponible, toutes les options d'affichage retourneront à l'affichage du nom de la station.

## **MODE AUX IN**

Le connecteur Aux In permet de connecter une source audio telle qu'un lecteur MP3, un iPod ou un lecteur CD pour diffuser un morceau sur les haut-parleurs de l'unité.

1. Connectez une source audio externe (par exemple, iPod, MP3 ou lecteur CD) sur l'entrée auxiliaire.
2. Réglez le volume sur votre iPod, MP3 ou lecteur CD pour garantir un niveau de signal adéquat depuis le lecteur, puis ajustez le volume sur la radio pour obtenir un niveau d'écoute approprié.

#### **Remarque:**

Lorsque la source audio est raccordée, le son du programme radio en cours d'écoute sera automatiquement coupé. L'écran affichera 'AUX' lorsque la source audio sera connectée.

#### **Remarque:**

N'utilisez jamais la prise Aux In sous la pluie ou dans un environnement humide, de façon à éviter que de l'humidité pénètre dans la radio. Conservez dans ce cas la coiffe en caoutchouc toujours bien fermée.

## **RÉTROÉCLAIRAGE DE L'ÉCRAN**

Il vous est possible d'ajuster la durée de fonctionnement du rétroéclairage de l'écran lorsque vous n'utilisez pas la radio. Cette option peut être réglée lorsque votre radio est allumée ou lorsqu'elle est éteinte.

1. Appuyez et maintenez appuyée la touche Menu pour entrer dans les réglages.
2. Tournez le bouton de fréquence jusqu'à ce que "LIGHT" (Éclairage) apparaisse à l'écran. Appuyez sur le bouton de fréquence pour entrer dans le réglage de l'éclairage.
3. Tournez le bouton de fréquence pour sélectionner le temps de rétroéclairage souhaité: 10 secondes/ 20 secondes/30 secondes/remain backlight ON (Laisser le rétroéclairage allumé), puis appuyez sur le bouton de fréquence afin de confirmer le réglage.

#### **Remarque:**

Si vous activez le rétroéclairage, l'écran restera illuminé lorsque la radio est allumée. Mais si vous éteignez la radio, l'écran se mettra en veille après 30 secondes.



## SOFT MUTE (S-MUTE)

Soft Mute est utilisé pour réduire les bruits de fond en cas de signal faible. Cependant cette fonction réduit également la réception de la radio. Le réglage initial pour l'option Soft Mute est ON (Activée). L'option Soft Mute peut être réglée lorsque la radio est en marche ou lorsqu'elle est éteinte.

1. Appuyez et maintenez appuyée la touche Menu pour entrer dans le menu de réglages.
2. Tournez le bouton de fréquence jusqu'à ce que "SOFTMUTE" soit affiché à l'écran. Appuyez sur le bouton de fréquence pour entrer dans le réglage de la fonction.
3. Tournez le bouton de fréquence pour sélectionner "ON" (activé) ou "OFF" (désactivé), puis appuyez sur le bouton de fréquence pour confirmer le réglage.

## RÉGLAGE DU PAS DE FRÉQUENCES

1. Appuyez et maintenez appuyée la touche Menu pour entrer dans le menu des réglages.
2. Tournez le bouton de fréquence jusqu'à ce que "FACTORY" (Usine) s'affiche à l'écran. Appuyez sur le bouton de fréquence pour entrer dans le menu de réglages.
3. Tournez le bouton de fréquence jusqu'à ce que 'FM X K' s'affiche à l'écran. Appuyez le bouton de fréquence pour entrer dans les réglages.
4. Tournez le bouton de fréquence pour choisir le pas de fréquence FM désiré (50 kHz ou 100 kHz). Appuyez sur le bouton de fréquence pour confirmer le réglage.

## RÉGLAGE D'USINE

Si vous souhaitez effectuer une réinitialisation complète de votre radio, suivez les étapes suivantes. Attention! Si vous effectuez un réglage d'usine, tous les réglages de l'utilisateur seront effacés.

1. Appuyez et maintenez appuyée la touche Menu pour entrer dans le réglage.
2. Tournez le bouton de fréquence jusqu'à ce que 'FACTORY' (Usine) s'affiche à l'écran. Appuyez sur le bouton de fréquence pour entrer dans le menu de réglage.
3. Tournez le bouton de fréquence jusqu'à ce que "RESET" (réinitialiser) s'affiche à l'écran. Appuyez ensuite sur le bouton de fréquence pour entrer dans le menu de réglage.
4. Tournez le bouton de fréquence pour sélectionner 'YES' (Oui) et appuyez sur le bouton de fréquence pour confirmer le réglage. Une réinitialisation complète du système sera effectuée. Les présélections seront effacées. Tous les réglages reviendront aux réglages d'origine. Si vous ne souhaitez pas effectuer une réinitialisation complète du système, sélectionnez 'No' (Non) et appuyez ensuite sur le bouton de fréquence. L'écran reviendra à l'affichage précédent.

En cas de dysfonctionnement dû à une décharge électrostatique, réinitialisez le produit selon la procédure décrite précédemment. Dans certaines circonstances, il peut être nécessaire de débrancher puis de rebrancher la radio pour l'utiliser correctement.

## VERSION DU LOGICIEL

Il n'est pas possible de modifier l'affichage de la version du logiciel. Cet affichage est donné uniquement à titre d'information.

1. Appuyez et maintenez appuyée la touche Menu pour entrer dans les réglages.
2. Tournez le bouton de fréquence jusqu'à ce que "FACTORY" (Usine) s'affiche à l'écran. Appuyez sur le bouton de fréquence pour entrer dans le menu de réglage.
3. Appuyez sur le bouton de fréquence jusqu'à ce que 'VER X' ( par exemple VER 012) s'affiche. La version actuelle du logiciel s'affiche alors à l'écran.
4. Appuyez sur la touche Menu pour sortir de l'affichage de la version du logiciel.

## GARANTIE

Ce produit est garanti pendant deux ans.

**AVERTISSEMENT: LA GARANTIE PREND FIN LORSQUE LE BOITIER DE LA RADIO A ÉTÉ OUVERT OU LORSQUE LA RADIO A ÉTÉ MODIFIÉE DE QUELQUE MANIÈRE QUE CE SOIT PAR L'UTILISATEUR FINAL.**

La garantie de la radio ne couvre pas:

- Les dommages et le bris résultant d'une utilisation non correcte, d'un usage abusif, d'une négligence, de modifications, d'accidents ou de réparations non autorisées.
- L'usure normale en cours d'utilisation.
- Les piles.

N'ouvrez jamais l'appareil. Le fabricant n'admettra aucune responsabilité pour des dégâts résultant d'un mauvais traitement. La plaque signalétique est situé sous l'appareil.

## INFORMATIONS

Plage de fréquences: FM 87.50 – 108 MHz

Courant secteur: AC 230V/50Hz/9W

Piles: 4 x C (UM-2)

Puissance de sortie:

2 Watt 10% T.H.D. @ 100Hz @ DC batterie 6V

4 Watt 10% T.H.D. @ 100Hz @ AC 230V ou 120V

*La société se réserve le droit de modifier ces caractéristiques techniques sans préavis.*



*Si à l'avenir vous devez vous débarrasser de ce produit, veuillez noter que : Les produits électriques ne peuvent pas être jetés avec le reste des déchets ménagers. Si possible, amenez l'appareil à un centre de recyclage. Vérifiez auprès de votre municipalité ou de votre détaillant pour en savoir plus sur le recyclage. (Directive relative aux déchets d'équipements électriques et électroniques).*