

# » PERFECT PRO



**MyTUBE®**  
» PERFECT PRO

INSTRUCTION MANUAL	<b>GB</b>
MANUEL DE L'UTILISATEUR	<b>F</b>
GEBRUIKSAANWIJZING	<b>NL</b>
BEDIENUNGSANLEITUNG	<b>D</b>

Brand: Perfectpro  
Product name: Mytube  
Art.nr.: T-GREY

#### **ENG Declaration of Conformity**

Prime Europe B.V. hereby declares that this model T-GREY is in compliance with the essential requirements and other relevant provisions of Directive 2014/53/EU and also fulfills all the relevant provisions of EC/EU Directives: 2011/65/EU.

The EU declaration of conformity is available at the following internet address:

<http://www.perfectpro.nl/support/ce-docs/>

#### **F Déclaration de conformité**

Prime Europe B.V. déclare que ce modèle T-GREY est conforme aux exigences essentielles et aux autres dispositions pertinentes de la directive 2014/53/EU et remplit toutes les dispositions pertinentes des directives CE/UE: 2011/65/UE.

La déclaration de conformité de l'UE est disponible à l'adresse Internet suivante:

<http://www.perfectpro.fr/supports/ce-docs/>

#### **NL Conformiteitsverklaring**

Prime Europe B.V. verklaart hierbij dat dit model T-GREY voldoet aan de essentiële eisen en andere relevante bepalingen van richtlijn 2014/53/EU en ook voldoet aan de relevante bepalingen van de EG/EU-richtlijnen: 2011/65/EU.

De EU-conformiteitsverklaring is beschikbaar op het volgende internetadres:

<http://www.perfectpro.nl/support/ce-docs/>

#### **DE Konformitätsarklärung**

Prime Europe B.V. erklärt hiermit, dass dieses Modell T-GREY den grundlegenden Anforderungen und anderen einschlägigen Bestimmungen der Richtlinie 2014/53/EU entspricht, und auch alle einschlägigen Bestimmungen der EG/EU-Richtlinien erfüllt: 2011/65/EU.

Die EU-Konformitätserklärung steht unter folgender Internetadresse zur Verfügung:

<http://www.perfectpro.de/support/ce-docs/>

#### **Prime Europe B.V.**

Everdenberg 9a, 4902 TT, Oosterhout, The Netherlands

## CONTENTS

IMPORTANT SAFETY INSTRUCTIONS .....	2
CONTROLS .....	3-4
POWER SUPPLY .....	5-6
AC operation	
Battery operation	
USING THE RADIO FOR THE FIRST TIME .....	7
FM RADIO MODE .....	7-8
Seeking station	
Manual tuning	
RDS station service	
Storing preset stations	
Recalling preset stations	
AUX IN MODE .....	9
SETTING THE CLOCK .....	10
SETTING THE ALARM .....	11
VOLUME & SOUND .....	11
BACKLIGHT .....	12
KEY LOCK .....	12
WARRANTY .....	13
SPECIFICATIONS .....	13

## IMPORTANT SAFETY INSTRUCTIONS

1. Read these instructions.
2. Keep these instructions.
3. Heed all warnings.
4. Follow all instructions.
5. Clean only with dry cloth.
6. Do not block any ventilation openings. Install in accordance with the instructions.
7. Do not install near any heat sources such as radiators, heat registers, stoves or other apparatus (including amplifiers) that produce heat.
8. Only use attachments/accessories specified by the manufacturer.
9. Use only with the cart, stand, tripod, bracket, or table specified by the manufacturer, or sold with the apparatus. When a cart is used, use caution when moving the cart/apparatus combination to avoid injury from tip-over.
10. Unplug this apparatus during lightning storms or when unused for long periods of time.
11. Refer all servicing to qualified service personnel. Servicing is required the apparatus has been damaged in any , such as power-supply cord or plug is damaged, liquid has been spilled or objects have fallen into the apparatus, the apparatus has been exposed to rain or moisture, does not operate normally, or has been dropped.
12. To reduce the risk of fire or electric shock, do not expose this appliance to rain or moisture.
13. Do not remove the cover; there are no user-serviceable parts inside.
14. No naked flame sources shall be placed on the apparatus.
15. For outdoors use, to avoid electric shock, use battery only during a raining day or the weather is wet. To prevent electric shock, if the radio has been exposed to rain or water, the power supply cord and plug must be completely dried before plugging into the mains socket outlet.
16. The power plug should be close to the apparatus, and easy to be approached that during emergency, to disconnect the power from the apparatus, just unplug the power plug from the AC power slot.
17. The marking information is located at the side of the apparatus.
18. This apparatus is provided with protection against splashing water (IP45).
19. Use only the AC/DC adaptor which is provided by the manufacturer:  
ATL model : DCL25AF-120200  
Input : AC 110-240V 50/60Hz  
Output : 12V DC 2A



GB



n

bear

Front View

LCD

sp

own

4

5

## POWER SUPPLY

### AC operation

Before plugging the AC/DC adaptor into the AC socket, be sure the voltage is correct.

#### **Note:**

In order to disconnect the unit from the mains completely, the AC adaptor should be removed from the mains socket completely. In case of malfunction due to electrostatic discharge, remove and reconnect the power supply.

#### **Note:**

**Never use the AC/DC adaptor in rainy or moist conditions to prevent short circuit or moist from entering the radio. Under those conditions only use battery power and keep the rubber cover closed.**

### Battery operation

1. To open the battery compartment, first remove the rubber foot at the bottom of the apparatus by turning it in anti-clockwise direction.
2. Loosen the screw of the door by unscrew it in anti-clockwise direction.
3. Insert 6 x AM3/AA/LR6 NiMH or alkaline batteries with the correct polarity into the compartment. Close the battery door and make sure the screw is fastened.  
Close rubber foot well to prevent moist or dust from entering the compartment by turning it in clockwise direction onto the unit.
4. When you choose to use NiMH batteries, switch the battery select button to **NiMH/On**. The radio will charge the batteries when it is connected to AC power. When the battery is being charged, the battery icon will flash on the display.
5. When you choose to use alkaline batteries, switch the battery select button to **alkaline / Off**.
6. If the unit is not to be used for any extended period of time, it is recommended that the batteries are removed from the radio.

The approximate power level of the batteries is displayed in the LCD display of the radio by the battery icon (4 levels in total). When the power level is very low the indication "Battery Low!" appears and the battery symbol flashes on the display. The batteries should then be recharged or replaced soon to continue normal operation of the radio.

#### **Notes:**

Danger of explosion if battery is incorrectly replaced. Replace only with the same or equivalent type.  
Do not expose the batteries to excessive heat such as sunshine, fire or the like.  
Batteries should not be disposed of by incineration and with household waste.  
Disposable batteries should be taken to a suitable recycling centre if possible.

### IMPORTANT INFORMATION ON USING RECHARGEABLE BATTERIES

1. Set the charge switch next the battery compartment to the "charge on NiMH" position.
2. Put the batteries in the compartment whilst paying attention to the correct polarity of the batteries.
3. **First use:** Charge new batteries in one continuous, uninterrupted, charge until they are full.  
This first charge will take longer than normal. For longer battery life it is advised to always recharge in one continuous, uninterrupted charge until batteries are full and not recharge if the batteries are still full.
4. New batteries will only reach their full capacity after some time of use (several charge – discharge cycles).
5. Leave the complete group of batteries in place inside the radio and do not use these batteries or a few of them for other purposes. This will result in a mix of (fully) charged and (partly) empty batteries. This can seriously damage the batteries and radio when recharged.
6. It is advised to only charge batteries at room temperatures between 5 degrees C – 35 degrees C.  
In lower or higher temperatures full charge can not be achieved.
7. Depending on the capacity of the batteries, charging from "empty" to "full" can take several hours.
8. Do not charge batteries when the radio is hot or exposed to heat or heat sources.
9. It is advised to clean the metal contacts of the batteries and of the charger inside the radio e.g. with a contact-spray from time to time.
10. Do not use a mix of old and new rechargeable batteries.
11. Do not use a mix of rechargeable and non-rechargeable batteries.
12. Do not use a mix of full and empty rechargeable batteries.
13. Do not use batteries that have a different mAh capacity.
14. Do not use damaged, deformed or leaking batteries.
15. Battery level indication is an approximate indication only and can vary with battery type used.
16. In cold conditions capacity of batteries will be lower than when used at normal room temperature
17. Batteries, being consumables, do not fall under the warranty conditions of the radio.

## USING THE RADIO FOR THE FIRST TIME

1. Insert batteries and place the radio on a flat surface.
2. Plug the AC/DC power adaptor into the AC socket if desired.
3. Carefully extend the antenna located at the back of the radio. Adjust the antenna so it is vertically extending above the radio.
4. The radio will start up and the display will show "FM RADIO" for a few seconds. Then the radio will automatically perform an auto scan of the FM waveband.
5. When the scan is completed, the 10 strongest FM stations will be stored as presets. The radio will switch to standby; the display will show "Goodbye" for a few seconds.

## FM RADIO MODE

### Seeking station

1. Press the **On/Off button** to turn on the radio.
2. If this is the first time to switch on, the radio will be in FM RADIO mode and the station in preset 1 will be played. If the radio has been used before, the last listened station will be played.
3. To seek station, press the **Tuning Down** or **Tuning Up button**. The scan stops automatically when it finds a station of sufficient strength.
4. After a few seconds, the display will update and show station name if RDS information is being received.
5. To find other stations, press the **Tuning Down** or **Tuning Up button** again.
6. To seek station in an opposite direction, press the **Tuning Up button** (to scan from low frequency to high frequency) or press the **Tuning Down button** (to scan from high frequency to low frequency).
7. When the waveband end is reached, the radio will recommence tuning from the opposite waveband end.

### Manual tuning

1. Press the **On/Off button** to turn on the radio.
2. Press the **SOURCE button** to switch to FM RADIO mode.
3. Press the **Tuning Down** or **Tuning Up button** to reach the required FM frequency. The radio will change the frequency in steps of 50 kHz.

4. Adjust the rubber antenna to get the best reception. If the radio is tuned to a station of sufficient signal strength with RDS information present, the display may change to show the station name.
5. When the waveband end is reached, the radio will recommence tuning from the opposite waveband end.

### RDS station service

RDS (Radio Data System) is an information system which inaudible digital information is transmitted in addition to the normal FM radio program. When the radio is receiving a RDS station and the reception strength is sufficient, the station name will appear in the display. It may take some time before the RDS information is available.

### Calling up RDS information

When you are listening to a FM station with RDS system, repeatedly press the **SELECT/INFO button** to cycle through the information. This will only function if the reception level is sufficient and clear.

- |                           |                                                                               |
|---------------------------|-------------------------------------------------------------------------------|
| a. Station name (PS)      | Displays the name of station being listened to.                               |
| b. Program type (PTY)     | Displays the type of station being listened to, e.g. Pop, Classic, News, etc. |
| c. Radio text (RT)        | Displays the message about the station being listened to as ticker text.      |
| d. Time & date            | Displays the current time (24 hour clock) and date.                           |
| e. Signal strength (SGLV) | Displays signal strength for the station being listened to.                   |

### Storing preset stations

There are 10 memory presets in the radio.

1. Press the **On/Off button** to turn on the radio.
2. Press the **SOURCE button** to switch to "FM RADIO" mode.
3. Tune to the required station.
4. Press the **MENU button** until "MEM STORE" is displayed.
5. Press the **Tuning Down** or **Tuning Up button** to select the desired preset number (from P1 to P10).
6. Press the **SELECT/INFO button** to confirm.
7. Repeat step 3 and 4 for the remaining presets.
8. Stations stored in the preset memories can be over-written by following the above procedure.
9. The "MEM STORE" function stays active for about 4 seconds. If no action is taken the radio will return to showing the RDS information of the selected station.

### ***Recalling preset stations***

1. Press the **On/Off button** to turn on the radio.
2. Press the **SOURCE button** to switch to “FM RADIO” mode.
3. Press the **MENU button** until “MEM BROWSE” is displayed.
4. Press the **Tuning Down** or **Tuning Up button**. The display will show the station frequency and the preset number.
5. The “MEM BROWSE” function stays active for about 8 second. If no action is taken the radio will return to showing the RDS information of the selected station.

### **AUX IN MODE**

A 3.5mm stereo **AUX-IN socket** is provided on the side behind the rubber cover, for connecting an external audio device such as MP3 player or CD player (not included with this radio).

1. Connect an audio source to the **AUX-IN socket**.
2. Press the **SOURCE button** to select AUX input. Display will show “AUX IN”.
3. Play the external player.
4. Adjust the volume of both the radio and the player for comfortable listening.
5. After use, close the rubber cover to prevent moist or dust from entering into the sockets and radio.

**Notes:** Never use the AUX-IN socket in rainy or moist conditions to prevent moist from entering the radio. Keep the rubber cover closed under these conditions.

The Auto-Power management function will be activated in AUX mode. If there is no signal from the AUX input jack for a period over 15 minutes, the unit will automatically switch to standby mode. The operation indicator and the LCD will go off in such case. Pressing the On/Standby button will wake up the unit.

### **SETTING THE CLOCK**

The clock can only be set when the radio is in standby mode. If no buttons are pressed for 5 seconds, the radio will exit the clock setup and the setting is cancelled.

1. Press the **MENU button** and the display will show “CLOCK SET”.
2. Press the **SELECT/INFO button** to enter and the hour digits flash on the display.
3. Press the **Tuning Down** or **Tuning Up button** to set the hour.
4. Press the **SELECT/INFO button** to confirm. The minute digits flash.
5. Press the **Tuning Down** or **Tuning Up button** to set the minute.
6. Press the **SELECT/INFO button** to confirm. The day flashes.
7. Press the **Tuning Down** or **Tuning Up button** to set the current day.
8. Press the **SELECT/INFO button** to confirm. The month flashes.
9. Press the **Tuning Down** or **Tuning Up button** to set the current month.
10. Press the **SELECT/INFO button** to confirm. The year flashes.
11. Press the **Tuning Down** or **Tuning Up button** to set the current year.
12. Press the **SELECT/INFO button** to confirm.
13. The display will then show “synclock on”. Press the **Tuning Down** or **Tuning Up button** to choose either “synclock on” or “synclock off”.
14. Press the **SELECT/INFO button** to confirm.
15. The display will then show “English”. Press the **Tuning Down** or **Tuning Up button** to choose among “English”, “Nederlands”, “Deutsch” and “Français”.
16. Press the **SELECT/INFO button** to confirm and finish setting.

#### **RDS time synchronization**

If “SYNLOCK ON” is selected. Some RDS stations transmit a time signal. If reception is good and you have selected the “SYNLOCK ON” option during the time setting, the time will be automatically updated. Time synchronisation can take several minutes. The automatic time setting is always activated when the radio is switched from standby to FM broadcasting and receives a RDS station.

## SETTING THE ALARM

The alarm can only be set when the radio is in standby mode. If no buttons are pressed for 5 seconds, the radio will exit the alarm setup and the setting is cancelled.

### Setting the alarm clock

1. Press the **MENU button** for about 3 seconds, and then press the **MENU button** again until the display shows "ALARM SET".
2. Press the **SELECT/INFO button** to enter and the hour digits flash on the display.
3. Press the **Tuning Down** or **Tuning Up button** to set the hour.
4. Press the **SELECT/INFO button** to confirm. The minute digits flash.
5. Press the **Tuning Down** or **Tuning Up button** to set the minute.
6. Press the **SELECT/INFO button** to confirm.
7. The display will then show "ALARM SOURCE". You may choose either "BUZZER" or "FM RADIO". Press the **Tuning Down** or **Tuning Up button** to select. If "FM RADIO" is selected, the last listened station will be played when the alarm rings.
8. Press the **SELECT/INFO button** to confirm.
9. The display will then show "VOL XX". Press the **Tuning Down** or **Tuning Up button** to change the alarm volume.
10. Press the **SELECT/INFO button** to confirm.

### Switching on/ off the alarm

1. To switch the alarm on, press the **SELECT/INFO** button and hold for 2 seconds. The alarm icon will be shown at the top left corner. To switch the alarm off, press the **SELECT/INFO** button again and hold for 2 seconds. The alarm icon will be disappear.
2. To turn off the alarm when it buzzes, simply press the **On/Off button**.

## VOLUME & SOUND

To adjust the volume, simply press the **Volume Down** or **Volume Up button** when playing the FM radio or in AUX IN mode. The level of volume (from 00 to 40 the loudest) will be shown on the LCD Display.

Note: When playing on batteries; if the energy level of the batteries is too low, sound will distort on higher volume.

### 360 DEGREES SOUND

The unique Neodymium speaker located on top of the radio provides a 360 degrees sound image. Suggestion: If preferred, place the radio in a corner or close to a wall for additional sound reflection.

## BACKLIGHT

### LCD backlight configuration

1. Press the **On/Off button** to turn on the radio.
2. Press the **MENU button** until the display shows "BACKLIGHT".
3. Press the **SELECT/INFO button** to enter backlight setup menu.
4. Press the **Tuning Down** or **Tuning Up buttons** to select "on" in order to keep backlight always lightened when the radio is turned on with AC power supply;
5. Or to press the **Tuning Down** or **Tuning Up buttons** to select "off" (by default) so that the backlight will be lightened for about 10 seconds whenever a button was pressed with AC power supply.
6. Press the **SELECT/INFO button** to confirm your choice. The LCD backlight will change upon the latest selection.

Note: The LCD backlight options "on" would only be functional when the radio was powered by AC power supply. In this case, when the radio was powered by battery power supply, the LCD backlight would be switched to option "off" – 10 seconds lightened when a button was pressed. When the radio was connected to mains again with AC power supplied, the last user settings would be applied again.

## KEY LOCK

The radio supports Key Lock function in all the Standby, FM and Aux-in modes.

1. Pressed and hold **SOURCE button** for about 3 seconds, the LCD will display "Locked".
2. When keys are locked, the functions of the radio will be temporary disabled until it has been unlocked. During this moment, the radio would only brighten the backlight for a few seconds and showing "Locked" in display.
3. Pressed and hold the **SOURCE button** for 3 seconds again, the radio would display "Unlocked", and the key lock function will be disabled.

Noted: When the radio is in standby and powered by batteries, some of the buttons were not be able to brighten the radio's backlight in order to save energy.



## WARRANTY

This product has a 2 year limited warranty.

**WARNING !** Warranty becomes void once the radio cabinet has been opened !

Batteries, being consumables, do not fall under the warranty conditions of the radio.

## SPECIFICATIONS

### Power requirements

Mains AC/DC adaptor	AC 110-240V 50/60Hz~
Batteries	6 x AM3/AA/LR6
Rechargeable batteries	6 x 1.2V 2500mAh NiMH size AA (Batteries of Perfectpro brand are highly recommended to be used)

### Frequency coverage

FM 87.5 – 108 MHz

### Circuit features

Loudspeaker	1 x Ø2 1/4 inch
Output power	1 x 5W Aux In socket    Ø3.5 mm

### Environmental note:



This product has been made from high-quality parts and materials which can be reused and recycled. Therefore, do not throw the product away with normal household waste at the end of its life. Take it to a collection point for recycling electrical and electronic device. This is indicated by this symbol on the product, in the operating manual and on the packaging.

Please find out about collection points operated by your local authority.  
Help protect the environmental by recycling used products.

## TABLE DES MATIERES

INSTRUCTIONS DE SECURITE IMPORTANTES .....	2
COMMANDES .....	3-4
ALIMENTATION .....	5-6
Utilisation sur secteur	
Utilisation sur piles	
PREMIERE UTILISATION DE LA RADIO .....	7
MODE RADIO FM .....	7-9
Recherche automatique de stations	
Recherche manuelle de stations	
Service d'informations RDS	
Mémoire de stations présélectionnées	
Rappel de stations présélectionnées	
MODE AUX-IN .....	9
REGLAGE DE L'HEURE, DATE ET LANGUE .....	10
REGLAGE DE L'ALARME .....	11-12
VOLUME ET SON .....	12
RETROECLAIRAGE .....	13
VERROUILLAGE DES TOUCHES .....	13
CARACTERISTIQUES TECHNIQUES .....	14

## INSTRUCTIONS DE SECURITE IMPORTANTES

1. Lisez attentivement et complètement le mode d'emploi de la radio.
2. Conservez soigneusement ce mode d'emploi.
3. Tenez compte de tous les avertissements.
4. Suivez toutes les instructions.
5. Nettoyez la radio exclusivement avec un linge propre et sec.
6. N'obstruez pas les ouvertures d'aération. Installez la radio conformément aux instructions.
7. N'installez pas la radio à proximité de sources de chaleur (radiateurs de chauffage, grilles d'aération, fours et autres appareils (amplificateurs compris) qui génèrent de la chaleur.
8. Utilisez exclusivement les pièces et accessoires prévus par le fabricant.
9. Utilisez la radio exclusivement sur un support mobile, un présentoir, un trépied, un support mural ou une table recommandé par le fabricant ou vendu avec la radio. Lors de l'utilisation d'un support mobile, soyez prudent en déplaçant l'ensemble support/radio, de façon à éviter de vous blesser en cas de chute de la radio.
10. Retirez la fiche du cordon d'alimentation de la radio de la prise de courant pendant un orage ou lorsque la radio n'est pas utilisée pendant un certain temps.
11. Confiez toute réparation ou tout entretien à un personnel qualifié. Une réparation ou un entretien est nécessaire lorsque la radio, le cordon d'alimentation ou la fiche a été endommagé, lorsqu'un liquide a été renversé sur la radio et a pénétré dans celle-ci, lorsque des objets sont tombés sur la radio et ont pénétré dans celle-ci, lorsque la radio a été exposée à la pluie ou à l'humidité, lorsque la radio ne fonctionne pas normalement ou lorsque la radio est tombée d'une certaine hauteur.
12. Afin d'éviter tout risque d'incendie ou d'électrocution, n'exposez pas la radio à la pluie et à l'humidité.
13. Ne tentez jamais de démonter la radio. Celle-ci ne comporte aucun élément qui soit réparable par l'utilisateur.
14. Ne posez jamais sur la radio des objets dégageant de la chaleur ou présentant une flamme nue.
15. Lors d'une utilisation à l'air libre par temps humide ou pluvieux, faites fonctionner la radio sur piles afin d'éviter tout risque d'électrocution. Afin de prévenir le risque d'électrocution lorsque la radio a été exposée à l'eau ou à la pluie, le cordon d'alimentation ainsi que la fiche doivent être complètement séchés avant d'insérer la fiche du cordon d'alimentation de la radio dans une prise de courant.
16. La prise de courant doit être proche de la radio et rester toujours accessible, de sorte que seule la fiche du cordon de la radio doit être retirée de la prise de courant en cas d'urgence.
17. Les informations légales concernant la radio se trouvent sur le côté de celle-ci.
18. Cette radio est protégée contre la poussière et les projections d'eau (IP45).
19. Utilisez exclusivement l'adaptateur AC/DC fourni avec la radio :  
Modèle ATL : DCL25AF-120200  
Entrée : AC 110-240V 50/60Hz  
Sortie : 12V DC 2A



## Commandes

### Face supérieure

1. Antenne
2. Haut-parleur

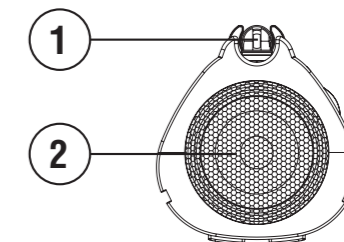

### Face avant

3. Ecran d'affichage LCD
4. Diminution du Volume (-)
5. Tuning Bas (<<)
6. Menu
7. On/Off (Marche/Arrêt)
8. Augmentation du Volume (+)
9. Tuning Haut (>>)
10. Select/Info
11. Source

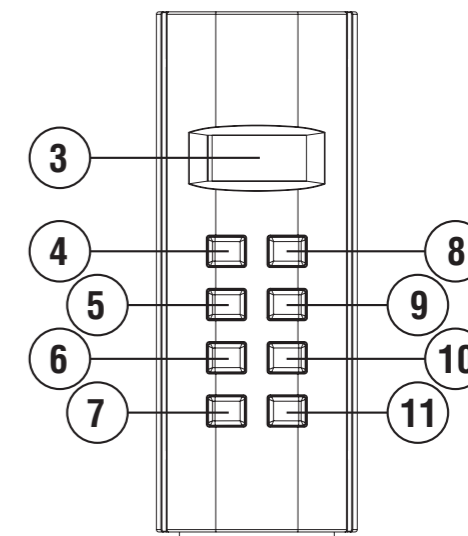

## Face inférieure

- 12. Pied en caoutchouc
- 13. Couvercle du logement des piles
- 14. Sélection du type de piles

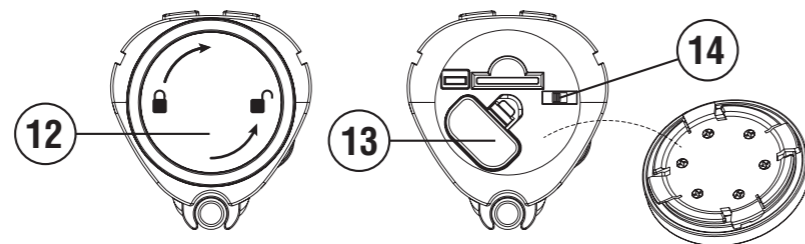

## Côtés

- 15. Couvercle en caoutchouc
- 16. Prise Aux-In
- 17. Prise Adaptateur AC/DC

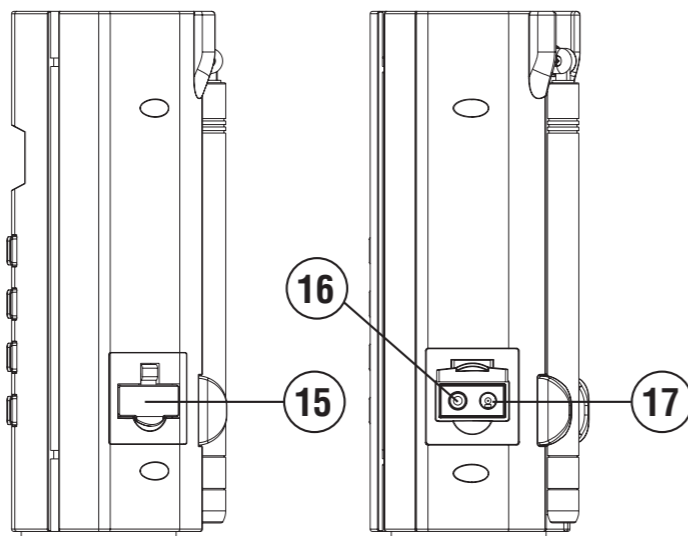

## ALIMENTATION

### Utilisation sur secteur

Avant de raccorder l'adaptateur AC/DC à une prise de courant AC, assurez-vous que la tension d'alimentation soit correcte.

Remarque :

Afin de déconnecter la radio complètement du secteur, l'adaptateur AC/DC doit être retiré de la prise de courant.

En cas de perturbations provoquées par une décharge électrostatique, retirez un bref instant l'adaptateur AC/DC de la prise de courant.

Remarque :

**N'utilisez jamais l'adaptateur AC/DC sous la pluie ni dans un endroit très humide, de façon à éviter tout risque de court-circuit ou la pénétration d'humidité dans la radio. Dans de telles conditions, utilisez la radio uniquement sur piles et conservez le couvercle en caoutchouc soigneusement fermé.**

### Utilisation sur piles

1. Pour ouvrir le logement des piles, enlevez d'abord le pied en caoutchouc situé à la base de la radio, en tournant celui-ci dans le sens inverse des aiguilles d'une montre.
2. Desserrez ensuite la vis du couvercle du logement des piles et ouvrez le couvercle.
3. Insérez 6 piles AM3/AA/LR6 NiMH ou alcalines dans le logement en respectant la polarité (+) et (-). Refermez ensuite le couvercle du logement et resserrez la vis du couvercle. Remontez le pied en caoutchouc de façon à éviter la pénétration d'humidité ou de poussière dans le logement des piles, en tournant le pied en caoutchouc dans le sens des aiguilles d'une montre.
4. Lorsque vous utilisez des piles NiMH, positionnez l'interrupteur de sélection du type de piles sur **NiMH/On**. La radio rechargera automatiquement les piles lorsqu'elle est utilisée sur secteur. En cours de charge des piles, l'icône "Piles" clignotera à l'écran d'affichage LCD.
5. Lorsque vous utilisez des piles alcalines, positionnez l'interrupteur de sélection du type de piles sur **alkaline/Off**.
6. Lorsque la radio n'est pas utilisée pendant un certain temps, il est recommandé de retirer les piles de la radio.

La capacité approximative des piles est affichée à l'écran LCD de la radio au moyen d'une icône "Piles" (4 niveaux au total). Lorsque la capacité est très faible, le message "Battery Low!" apparaît à l'écran et le symbole correspondant clignote. Les piles doivent dans ce cas être remplacées ou rechargées sans tarder, de façon à garantir le fonctionnement normal de la radio.

### Remarques :

Il existe un risque d'explosion lorsque les piles ne sont pas remplacées correctement. Remplacez celles-ci exclusivement par des piles de type identique ou équivalent.

Évitez d'exposer les piles à des chaleurs excessives (soleil, feu ou source de chaleur similaire). Les piles ne peuvent jamais être détruites par incinération ni éliminées avec les ordures ménagères. Les piles jetables doivent être confiées si possible à un centre de recyclage agréé.

### INFORMATIONS IMPORTANTES CONCERNANT L'UTILISATION DE PILES RECHARGEABLES

1. Placez l'interrupteur de charge situé à proximité du logement des piles, en position "charge on NiMH".
2. Insérez les piles dans le logement en respectant la polarité (+) et (-).
3. **Première utilisation** : Rechargez des piles neuves de façon continue jusqu'à ce que celles-ci soient complètement rechargées. La première charge des piles prendra plus de temps qu'une recharge normale ultérieure. Afin de prolonger la durée de vie des piles, rechargez toujours celles-ci de façon continue jusqu'à ce qu'elles soient complètement rechargées. Évitez de recharger des piles lorsque celles-ci sont encore pleines.
4. Des piles neuves atteindront leur pleine capacité seulement après un certain temps d'utilisation (plusieurs cycles de charge – décharge).
5. Laissez le groupe de 6 piles dans la radio et n'utilisez pas celles-ci ou certaines de celles-ci à d'autres fins. Il en résultera inévitablement un mélange de piles (complètement) rechargées et de piles (partiellement) déchargées. Ceci peut causer des dommages graves à la radio et aux piles lors de la recharge suivante.
6. Rechargez les piles uniquement à température ambiante entre 5°C et 35°C. Des températures inférieures ou supérieures ne permettent pas d'atteindre la pleine charge des piles.
7. En fonction de la capacité des piles, une recharge complète peut prendre plusieurs heures.
8. Ne rechargez pas les piles lorsque la radio est chaude ou exposée à la chaleur ou à une source de chaleur.
9. Nettoyez de temps à autre les contacts métalliques des piles et du chargeur à l'intérieur de la radio, par exemple à l'aide d'un spray pour contacts de composants électroniques.
10. N'utilisez pas un mélange d'anciennes piles rechargeables et de piles neuves rechargeables.
11. N'utilisez pas un mélange de piles rechargeables et de piles non rechargeables.
12. N'utilisez pas un mélange de piles rechargeables pleines et de piles rechargeables vides.
13. N'utilisez pas des piles présentant des capacités mAh différentes.
14. N'utilisez pas des piles endommagées, déformées ou présentant des fuites.
15. L'indication du niveau de charge des piles est une indication approximative et peut varier en fonction du type de piles utilisées.
16. Par temps froid, la capacité des piles sera inférieure à la capacité des piles à température ambiante normale.
17. Les piles étant des consommables, celles-ci ne sont pas reprises dans les conditions de garantie de la radio.

## PREMIERE UTILISATION DE LA RADIO

1. Insérez des piles dans le logement prévu à cet effet et placez la radio sur une surface stable et plane.
2. Raccordez l'adaptateur AC/DC à une prise de courant AC, si souhaité.
3. Relevez ou déployez prudemment l'antenne située à l'arrière de la radio. Réglez l'antenne de manière à ce que celle-ci soit verticale au-dessus de la radio.
4. La radio s'allume ensuite automatiquement et le message "FM RADIO" s'affiche à l'écran pendant quelques secondes. La radio effectue alors automatiquement un balayage de la bande de fréquences FM.
5. Lorsque le balayage automatique est terminé, les 10 stations FM les plus puissantes sont présélectionnées. La radio se met ensuite en mode Standby et l'écran affiche "Goodbye" [Au Revoir] pendant quelques secondes.

## MODE RADIO FM

### Recherche automatique de stations

1. Appuyez sur le bouton **On/Off** pour allumer la radio.
2. Lors de la première utilisation de la radio, celle-ci sera en mode **RADIO FM** et la station dans la mémoire de présélection 1 sera sélectionnée. Si la radio a déjà été utilisée dans le passé, la dernière station écoutée sera dans ce cas sélectionnée.
3. Pour rechercher une station, appuyez sur le bouton **Tuning Bas (<<)** ou **Tuning Haut (>>)**. La fonction de recherche de stations s'arrêtera automatiquement lorsqu'elle trouve une station dont la puissance du signal est suffisante pour offrir une bonne réception.
4. Après quelques secondes, l'écran affiche le nom de la station si la radio reçoit des informations RDS.
5. Pour rechercher une autre station, appuyez de nouveau sur le bouton **Tuning Bas (<<)** ou **Tuning Haut (>>)**.
6. Pour rechercher une station dans le sens opposé, appuyez sur le bouton **Tuning Haut (>>)** pour rechercher une station depuis les basses fréquences vers les hautes fréquences ou sur le bouton **Tuning Bas (<<)** pour rechercher une station depuis les hautes fréquences vers les basses fréquences.
7. Lorsque la fin de la bande de fréquences est atteinte, la radio recommence la recherche depuis l'autre extrémité de la bande de fréquences.

### Recherche manuelle de stations

1. Appuyez sur le bouton **On/Off** pour allumer la radio.
2. Appuyez sur le bouton **SOURCE** pour sélectionner le mode RADIO FM.
3. Appuyez sur le bouton **Tuning Bas (<<)** ou **Tuning Haut (>>)** pour atteindre la fréquence FM souhaitée. La fréquence change par incréments de 50 kHz.
4. Réglez l'antenne en caoutchouc de manière à obtenir la meilleure réception. Lorsque la radio est réglée sur une station dont la puissance du signal est suffisante et émettant des informations RDS, le nom de la station s'affiche le cas échéant à l'écran LCD.
5. Lorsque la fin de la bande de fréquences est atteinte, la radio recommence la recherche depuis l'autre extrémité de la bande de fréquences.

### Service d'informations RDS

RDS (Radio Data System) est un système d'informations par lequel des informations numériques non audibles sont diffusées en plus du programme radio FM normal. Lorsque la radio capte une station RDS et que la puissance du signal de réception est suffisante, le nom de la station s'affiche à l'écran LCD. Un certain temps peut s'écouler avant que les informations RDS soient disponibles.

#### **Activation du service d'informations RDS**

Lorsque vous écoutez une station FM comportant le système RDS, appuyez plusieurs fois sur le bouton **SELECT/INFO** pour parcourir les informations disponibles. Ceci fonctionne uniquement lorsque la réception est suffisamment bonne et claire.

- |                               |                                                                                             |
|-------------------------------|---------------------------------------------------------------------------------------------|
| a. Nom de la station (PS)     | Affiche le nom de la station que vous écoutez.                                              |
| b. Type de programme (PTY)    | Affiche le type de programme que vous écoutez, par exemple Pop, Classique, Actualités, etc. |
| c. Radio texte (RT)           | Affiche des messages de la station que vous écoutez, sous la forme d'un texte défilant.     |
| d. Date et heure              | Affiche la date et l'heure exacte (horloge 24 heures).                                      |
| e. Puissance du signal (SGLV) | Affiche la puissance du signal de réception de la station que vous écoutez.                 |

### Mémoire de stations présélectionnées

La radio possède 10 emplacements de mémoire de stations présélectionnées.

1. Appuyez sur le bouton **On/Off** pour allumer la radio.
2. Appuyez sur le bouton **SOURCE** pour sélectionner le mode RADIO FM.
3. Sélectionnez la station souhaitée.
4. Appuyez sur le bouton **MENU** jusqu'à ce que "MEM STORE" [MISE EN MEMOIRE] s'affiche à l'écran LCD.
5. Appuyez sur le bouton **Tuning Bas (<<)** ou **Tuning Haut (>>)** pour sélectionner le numéro de présélection souhaité (de P1 à P10).
6. Appuyez sur le bouton **SELECT/INFO** pour confirmer votre choix.
7. Répétez les points 3 et 4 pour les autres présélections.
8. Les stations présélectionnées et mémorisées peuvent être écrasées en répétant les points ci-dessus.
9. La fonction "MEM STORE" reste activée pendant environ 4 secondes. Lorsqu'aucune présélection n'est effectuée, la radio retourne en mode d'affichage des informations RDS de la station sélectionnée.

### Rappel de stations présélectionnées

1. Appuyez sur le bouton **On/Off** pour allumer la radio.
2. Appuyez sur le bouton **SOURCE** pour sélectionner le mode RADIO FM.
3. Appuyez sur le bouton **MENU** jusqu'à ce que "MEM BROWSE" [BALAYAGE DE LA MEMOIRE] s'affiche à l'écran LCD.
4. Appuyez sur le bouton **Tuning Bas (<<)** ou **Tuning Haut (>>)**. L'écran LCD affiche la fréquence de la station et le numéro de présélection.
5. La fonction "MEM BROWSE" reste activée pendant environ 8 secondes. Lorsqu'aucune station présélectionnée n'est rappelée, la radio retourne en mode d'affichage des informations RDS de la station sélectionnée.

## **MODE AUX-IN**

Une prise **AUX-IN** stéréo de 3,5mm est prévue sur le côté de la radio, derrière le couvercle en caoutchouc, et permet d'y brancher un appareil audio externe, comme par exemple un lecteur MP3 ou un lecteur de CD (non fourni avec la radio).

1. Raccordez une source audio externe à la prise **AUX-IN**.
2. Appuyez sur le bouton **SOURCE** pour sélectionner l'entrée auxiliaire. L'écran LCD affiche ensuite "AUX-IN".
3. Allumez et démarrez le lecteur externe.
4. Réglez le volume de la radio et du lecteur à un niveau d'écoute confortable.
5. Après utilisation de la prise **AUX-IN**, refermez le couvercle en caoutchouc afin d'empêcher l'humidité ou la poussière de pénétrer dans la prise et la radio.

Remarque : N'utilisez jamais la prise **AUX-IN** sous la pluie ni dans un endroit très humide, de façon à éviter que de l'humidité pénètre dans la radio. Conservez dans ce cas le couvercle en caoutchouc soigneusement fermé.

La fonction de gestion d'alimentation automatique sera activée en mode AUX. S'il n'y a aucun signal de la prise d'entrée AUX pendant plus de 15 minutes, l'unité passera automatiquement en veille. L'indicateur d'utilisation et l'écran LCD s'éteindront dans ce cas. Une pression sur la touche On/Standby réveillera l'unité.

## REGLAGE DE L'HEURE, DE LA DATE ET DE LA LANGUE

L'heure, la date et la langue peuvent être réglées uniquement lorsque la radio est en mode Standby. Lorsqu'aucun bouton n'est actionné pendant 5 secondes, la radio quitte le mode de réglage de l'heure, date et langue et les réglages sont annulés.

1. Appuyez sur le bouton **MENU**. L'écran LCD affiche alors "CLOCK SET" [REGLAGE DE L'HEURE].
2. Appuyez sur le bouton **SELECT/INFO** pour activer la fonction de réglage de l'heure. Les chiffres correspondant aux heures clignotent ensuite à l'écran.
3. Appuyez sur le bouton **Tuning Bas (<<)** ou **Tuning Haut (>>)** pour régler l'heure.
4. Appuyez sur le bouton **SELECT/INFO** pour confirmer. Les chiffres correspondant aux minutes clignotent ensuite à l'écran.
5. Appuyez sur le bouton **Tuning Bas (<<)** ou **Tuning Haut (>>)** pour régler les minutes.
6. Appuyez sur le bouton **SELECT/INFO** pour confirmer. Les chiffres correspondant aux jours clignotent ensuite à l'écran.
7. Appuyez sur le bouton **Tuning Bas (<<)** ou **Tuning Haut (>>)** pour régler le jour.
8. Appuyez sur le bouton **SELECT/INFO** pour confirmer. Les chiffres correspondant aux mois clignotent ensuite à l'écran.
9. Appuyez sur le bouton **Tuning Bas (<<)** ou **Tuning Haut (>>)** pour régler le mois.
10. Appuyez sur le bouton **SELECT/INFO** pour confirmer. Les chiffres correspondant aux années clignotent ensuite à l'écran.
11. Appuyez sur le bouton **Tuning Bas (<<)** ou **Tuning Haut (>>)** pour régler l'année.

12. Appuyez sur le bouton **SELECT/INFO** pour confirmer.
13. "synclock on" (synchronisation de l'heure) est ensuite affiché à l'écran. Appuyez sur le bouton **Tuning Bas (<<)** ou **Tuning Haut (>>)** pour sélectionner "synclock on" ou "synclock off".
14. Appuyez sur le bouton **SELECT/INFO** pour confirmer.
15. "English" est ensuite affiché à l'écran. Appuyez sur le bouton **Tuning Bas (<<)** ou **Tuning Haut (>>)** pour choisir entre "English", "Nederlands", "Deutsch" et "Français".
16. Appuyez sur le bouton **SELECT/INFO** pour confirmer et terminer le réglage de l'heure, de la date et de la langue.

### Sélection de la fonction "SYNCLOCK ON"

Certaines stations RDS émettent un signal horaire. Lorsque la réception est bonne et que l'option "SYNCLOCK ON" a été sélectionnée pendant le réglage de l'heure et de la date, l'heure et la date seront mises à jour automatiquement. La synchronisation de l'heure peut prendre plusieurs minutes. La synchronisation automatique de l'heure est toujours activée lorsque la radio passe du mode Standby au mode Radio FM et capte une station RDS.

## REGLAGE DE L'ALARME

L'alarme peut être réglée uniquement lorsque la radio est en mode Standby. Lorsqu'aucun bouton n'est actionné pendant 5 secondes, la radio quitte le mode de réglage de l'alarme et le réglage est annulé.

### Réglage de l'heure de l'alarme

1. Appuyez sur la **touche Menu** pendant 3 secondes et ensuite sur la **touche Menu** jusqu'à ce "ALARM SET" soit affiché à l'écran.
2. Appuyez sur le bouton **SELECT/INFO** pour activer la fonction de réglage de l'alarme. Les chiffres correspondant aux heures clignotent ensuite à l'écran.
3. Appuyez sur le bouton **Tuning Bas (<<)** ou **Tuning Haut (>>)** pour régler l'heure.
4. Appuyez sur le bouton **SELECT/INFO** pour confirmer. Les chiffres correspondant aux minutes clignotent ensuite à l'écran.
5. Appuyez sur le bouton **Tuning Bas (<<)** ou **Tuning Haut (>>)** pour régler les minutes.
6. Appuyez sur le bouton **SELECT/INFO** pour confirmer.
7. "ALARM SOURCE" est ensuite affiché à l'écran. Vous pouvez choisir entre "BUZZER" et "FM RADIO". Appuyez sur le bouton **Tuning Bas (<<)** ou **Tuning Haut (>>)** pour sélectionner "BUZZER" ou "FM RADIO". Si vous sélectionnez "FM RADIO", la dernière station écoutée sera audible lorsque l'alarme se déclenche.

- Appuyez sur le bouton **SELECT/INFO** pour confirmer.
- “VOL XX” est ensuite affiché à l’écran. Appuyez sur le bouton **Tuning Bas (<<)** ou **Tuning Haut (>>)** pour régler le volume de l’alarme.
- Appuyez sur le bouton **SELECT/INFO** pour confirmer.

#### Activation/désactivation de l’alarme

- Pour activer l’alarme, appuyez sur le bouton **SELECT/INFO** pendant 2 secondes. Une icône d’alarme est alors affichée dans le coin supérieur gauche de l’écran. Pour désactiver l’alarme, appuyez de nouveau sur le bouton **SELECT/INFO** pendant 2 secondes. L’icône d’alarme disparaîtra alors de l’écran.
- Pour arrêter l’alarme lorsque celle-ci se déclenche, appuyez simplement sur le bouton **On/Off**.

## VOLUME ET SON

Pour régler le volume, appuyez simplement sur le bouton **Volume (-)** ou **Volume (+)** lorsque la radio fonctionne en mode FM ou AUX-IN. Le niveau de volume (de 00 à 40) sera affiché à l’écran LCD.

Remarque : Lorsque la radio fonctionne sur piles, le son sera déformé au niveau de volume le plus élevé si la charge des piles est particulièrement faible.

#### **SON 360 DEGRES**

Le haut-parleur unique au néodyme situé au-dessus de la radio produit un son à 360 degrés. Suggestion : Mettez la radio dans un coin ou près d’un mur pour améliorer la sonorité et augmenter l’effet des basses.

## RETROECLAIRAGE

#### Configuration du rétro-éclairage de l’écran d’affichage LCD.

- Appuyez sur le bouton **On/Off** pour allumer la radio.
- Appuyez sur le bouton **MENU** jusqu’à ce que “BACKLIGHT” s’affiche à l’écran LCD.
- Appuyez sur le bouton **SELECT/INFO** pour entrer dans le menu de réglage du rétro-éclairage de l’écran d’affichage LCD.
- Appuyez sur le bouton **Tuning Bass (<<)** ou **Tuning Haut (>>)** pour sélectionner “on” afin de garder le rétro-éclairage continuellement allumé lorsque la radio fonctionne sur secteur.
- Ou appuyez sur le bouton **Tuning Bass (<<)** ou **Tuning Haut (>>)** pour sélectionner “off” (par défaut) afin que lorsque vous utilisez la radio sur secteur, le rétro-éclairage reste allumé pendant environ 10 secondes à chaque fois que vous appuyez sur un bouton.
- Appuyez sur le bouton **SELECT/INFO** pour confirmer votre choix.

Remarque: Remarque: L’option de rétro-éclairage de l’écran LCD est seulement fonctionnelle sur « on » lorsque la radio fonctionne sur secteur. Lorsqu’elle fonctionne sur piles, l’option de rétro-éclairage de l’écran LCD est automatiquement sur « off » - 10 secondes d’éclairage de l’écran lorsqu’un bouton est pressé. Lorsque la radio est branchée à nouveau sur secteur, la dernière configuration choisie par l’utilisateur sera à nouveau appliquée.

## VERROUILLAGE DES TOUCHES

La radio est munie de la fonction Verrouillage en modes veille, FM et Aux-in.

- Appuyez et maintenez appuyé le bouton **SOURCE** pendant environ 3 secondes jusqu’à ce que l’écran affiche « Locked » (verrouillé).
- Lorsque les touches sont verrouillées, les fonctions de la radio sont temporairement désactivées jusqu’au déverrouillage. Pendant le verrouillage, l’écran de la radio s’éclaire quelques secondes et affiche: « locked » (verrouillé) à l’écran.
- Appuyez et maintenez appuyé le bouton **SOURCE** pendant environ 3 secondes à nouveau jusqu’à ce que l’écran affiche « unlocked » (déverrouillé). La fonction verrouillage des touches sera alors désactivée.

Remarque: Afin d’économiser l’énergie, lorsque la radio est en veille et fonctionne sur piles, la pression de certaines touches n’éclaire pas l’écran d’affichage.

## GARANTIE

La radio est garantie pendant 2 ans.

**AVERTISSEMENT !** La garantie est nulle lorsque le boîtier de la radio a été ouvert !

Les piles étant des consommables, celles-ci ne sont pas reprises dans les conditions de garantie de la radio.

## CARACTERISTIQUES TECHNIQUES

### Alimentation

Secteur - Adaptateur AC/DC 110-240V 50/60Hz~  
Piles 6 x AM3/AA/LR6  
Piles rechargeables 6 x 1.2V 2500mAH NiMH format AA  
(L'utilisation de piles de marque Perfectpro est vivement recommandée)

### Plage de fréquences

FM 87.5 – 108 MHz

### Caractéristiques du circuit

Haut-parleur 1 x Ø2 1/4 pouce  
Puissance de sortie 1 x 5W  
Prise Aux In Ø3.5 mm

### Protection de l'environnement :



Ce produit est fabriqué avec des pièces et des matériaux de qualité, susceptibles d'être réutilisés et recyclés. Lorsque ce produit a atteint la fin de sa vie utile, ne le jetez par conséquent pas avec les ordures ménagères courantes, mais confiez-le à un centre de collecte et de recyclage d'appareils électriques et électroniques. Le symbole ci-contre figure à cet effet sur le produit, dans le mode d'emploi ainsi que sur l'emballage.

Veuillez-vous informer auprès des autorités communales afin de connaître les centres de collecte et de recyclage les plus proches de chez vous. Aidez à protéger l'environnement en recyclant les produits usagers.

## INHOUD

BELANGRIJKE VEILIGHEIDSIINSTRUCTIES .....	2
BEDIENINGSELEMENTEN .....	3-4
STROOMVOORZIENING .....	5-6
Gebruik op netstroom	
Gebruik met batterijen	
EERSTE GEBRUIK VAN DE RADIO .....	7
FM RADIO MODUS .....	7-9
Automatische zender-zoekfunctie	
Handmatige afstemming	
RDS zender-informatie	
Voorkeuze-zenders instellen	
Voorkeuze-zenders oproepen	
AUX-IN MODUS .....	9
KLOK EN DATUM INSTELLEN .....	10
WEKKER INSTELLEN .....	11
VOLUME & GELUID .....	12
DISPLAY VERLICHTING .....	12
TOETSBLOKKERING FUNCTIE .....	13
TECHNISCHE GEGEVENS .....	14



## BELANGRIJKE VEILIGHEIDSINSTRUCTIES

1. Lees deze instructies.
2. Bewaar deze instructies goed.
3. Neem alle waarschuwingen in acht.
4. Volg alle aanwijzingen op.
5. Reinig het uitsluitend met een droge doek.
6. Blokkeer geen ventilatieopeningen en plaats het toestel volgens de instructies.
7. Plaats het niet in de buurt van warmtebronnen zoals verwarmingen, ventilatiekleppen, ovens en andere apparaten (incl. versterkers) die warmte afgeven.
8. Gebruik uitsluitend de door de fabrikant aangegeven onderdelen/accessoires.
9. Gebruik het toestel uitsluitend met de door de fabrikant aangegeven of samen met het toestel gekochte wagentjes, standards, driepoten, klemmen of tafel. Wanneer u een wagen gebruikt, wees dan voorzichtig bij het bewegen van de combinatie wagen/toestel om letsel door omvallen te vermijden.
10. Koppel het toestel van de stroomvoorziening af bij onweer of wanneer het langere tijd niet wordt gebruikt.
11. Laat iedere vorm van onderhoud door gekwalificeerd personeel verrichten. Een onderhoud is noodzakelijk wanneer het toestel aan de stroomkabel of stekker beschadigd werd, wanneer er vloeistof of voorwerpen in het toestel zijn binnengedrongen, wanneer het toestel aan regen of vochtigheid was blootgesteld en wanneer het niet normaal functioneert resp. gevallen is.
12. Stel het toestel noch aan regen noch aan vochtigheid bloot om het gevaar voor brand of het risico van een elektrische schok te reduceren.
13. Verwijder de afdekking niet. In het binnenste bevinden zich geen onderdelen waarvoor een onderhoud noodzakelijk is.
14. Geen voorwerpen op het apparaat plaatsen welke een bron zijn van open vlammen.
15. Gebruik bij het gebruik in de open lucht op regenachtige dagen of bij vochtig weer uitsluitend batterijen om een elektrische schok te vermijden. Om elektrische schok te voorkomen, als de radio blootgesteld is geweest aan regen of water, dienen zowel het snoer als de stekker volledig gedroogd te worden alvorens de stekker in het stopcontact wordt gestoken.
16. De netstekker moet dicht bij het toestel en steeds toegankelijk zijn, zodat in geval van nood (bijv. om het toestel van het stroomnet te scheiden) alleen de stekker uit het stopcontact moet worden getrokken.
17. De product-informatie is te vinden aan de zijkant van het toestel.
18. Dit apparaat is voorzien van bescherming tegen spattend water (IP45).
19. Gebruik alleen de stroomadapter die is geleverd door de fabrikant:  
ATL model : DCL25AF-120200  
Input : AC 110-240V 50/60Hz  
Output : 12V DC 2A



LET OP: gevaar voor elektrische schok – niet openen.

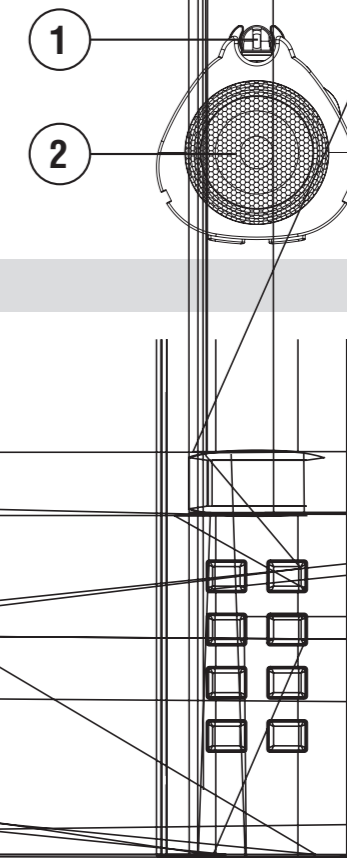



### Waarschuwing:

Er bestaat gevaar voor explosie, wanneer de batterijen foutief worden vervangen. Vervang uitsluitend door hetzelfde of een equivalent type. Stel de batterijen niet bloot aan een buitensporig grote hitte zoals bijv. fel zonlicht, vuur of iets dergelijks. Batterijen mogen niet door verbranding of via het normale huisvuil worden verwijderd. Wegwerpbatterijen dienen indien mogelijk bij een recyclage-centrum te worden afgegeven.

### BELANGRIJKE INFORMATIE VOOR HET GEBRUIK VAN DE OPLAADBARE BATTERIJEN

1. Zet de laadschakelaar in het batterijen compartiment in de laadstand (NiMh/On).
2. Plaats de batterijen in het batterijen compartiment met inachtneming van de juiste polariteit (+ en -) van de batterijen.
3. Eerste gebruik: Laadt de nieuwe batterijen in één, niet onderbroken, laadbeurt tot ze vol zijn.  
Deze eerste laadbeurt zal langer duren dan een normale laadbeurt.  
Voor een langere levensduur van de batterijen is het daarna het beste om de batterijen altijd in één, niet onderbroken laadbeurt te laden tot ze volledig vol zijn.
4. De nieuwe batterijen zullen hun volle capaciteit pas bereiken na een aantal gebruikscycli (ontladen-laden).
5. Laat de hele groep batterijen, bij regelmatig gebruik, in de radio zitten en gebruik deze niet voor andere doeleinden. Ook nooit een paar batterijen eruit halen en voor iets anders gebruiken. Zo ontstaat een mix van (volledig) geladen en (gedeeltelijk) ontladen batterijen.
6. Laadt batterijen bij een omgevingstemperatuur tussen de 5 graden C en 35 graden C.  
Bij een hogere of lagere temperatuur kunnen de batterijen niet volledig geladen worden.
7. Gezien de hoge capaciteit van deze batterijen kan het laden van "leeg" tot "vol" meerdere uren duren.
8. Laadt geen batterijen op als de radio warm is of is blootgesteld aan hitte of warmtebronnen.
9. Geadviseerd wordt de metalen contactpunten van de batterijen en van de lader in de radio van tijd tot tijd te reinigen met een contactspray speciaal voor electronica.
10. Nooit oude en nieuwe oplaadbare batterijen door elkaar gebruiken.
11. Nooit oplaadbare en niet-oplaadbare batterijen door elkaar gebruiken.
12. Nooit lege en volgeladen oplaadbare batterijen door elkaar gebruiken.
13. Nooit batterijen door elkaar gebruiken met een verschillende capaciteit (mAh).
14. Nooit beschadigde, misvormde of lekkende batterijen gebruiken.
15. De batterij capaciteits-status indicatie is een indicatie bij benadering en kan verschillen afhankelijk van het gebruikte type batterijen.
16. In koude omstandigheden zal de capaciteit van batterijen lager zijn dan bij normale kamertemperatuur.
17. Batterijen vallen, als zijnde verbruiksgoederen, niet onder de garantiebepalingen zoals deze gelden voor de radio.

## EERSTE GEBRUIK VAN DE RADIO

1. Plaats de batterijen in de radio en plaats de radio op een vlakke ondergrond.
2. Sluit de stroomadapter aan en stop deze in het stopcontact.
3. Zet de antenna, die zich aan de achterkant van de radio bevindt, rechtop.
4. Na de eerste keer aansluiten op een stroombron zal de radio vanzelf opstarten en in de display "FM RADIO" aangeven en automatisch het FM frequentiebereik scannen.
5. De 10 sterkste zenders worden dan in het voorkeuze-geheugen gezet. Na deze eerste scan zal de radio zichzelf uitschakelen en de display geeft "GOODBYE" ("Tot ziens") aan gedurende enkele seconden.

## FM RADIO MODUS / BEDIENING VAN DE RADIO

### Automatische zenderzoek functie

1. Druk op de **Aan/uit toets** om de radio in te schakelen.
2. Als het de eerste keer is dat de radio gebruikt wordt dan zal de radio voorkeuze-zender 1 afspelen. Als de radio eerder gebruikt is dan zal de laatst beluisterde zender afspelen.
3. Om een zender te zoeken, druk even op de **Frequentie omhoog-toets of Frequentie omlaag-toets (Tuning Down of Tuning Up)**. Het zenderscannen stopt vanzelf als een zender gevonden wordt met voldoende signaalniveau.
4. Na enkele seconden toont het display de zendernaam, indien deze RDS informatie beschikbaar is en ontvangen wordt.
5. Om andere zenders te vinden druk weer op de **Frequentie omhoog-toets of Frequentie omlaag-toets (Tuning Down of Tuning Up)**.
6. Wanneer het einde van het frequentiebereik is bereikt, begint de radio opnieuw te zoeken vanaf het tegenovergestelde einde van het frequentiebereik.

### Handmatige afstemming

1. Druk op de **Aan/uit toets** om de radio in te schakelen.
2. Kies de FM modus door het drukken op de **Audiobron keuzetoets** (Source)

- Om een zender te zoeken, druk steeds kort op de **Frequentie omhoog-toets of Frequentie omlaag-toets (Tuning Down of Tuning Up)** om de gewenste frequentie of zender te bereiken. Dit gaat in stappen van 50 kHz.
- Na enkele seconden toont het display de zendernaam, indien deze RDS informatie beschikbaar is en ontvangen wordt.
- Wanneer het einde van het frequentiebereik is bereikt, begint de radio opnieuw te zoeken vanaf het tegenovergestelde einde van het frequentiebereik.

### RDS zender-service

RDS (Radio Data System) is een informatiesysteem dat behalve het normale FM-radioprogramma onhoorbare digitale informatie meezendt. Wanneer de radio een RDS-zender ontvangt en de ontvangst voldoende sterk is, verschijnt de naam van de zender in de LCD display. Het kan even duren tot deze RDS informatie beschikbaar is.

#### **Oproepen van de RDS-informatie**

Wanneer u naar een FM-zender met RDS-informatie luistert, drukt u meermaals op de **Select/Info toets** om door de RDS-informatie te lopen. Dit functioneert alleen wanneer het niveau van de ontvangst voldoende sterk en helder is.

- |                                 |                                                                                   |
|---------------------------------|-----------------------------------------------------------------------------------|
| a. Programmaservice (PS)        | Geeft de naam van de zender aan die u hoort.                                      |
| b. Programma-type (PTY)         | Geeft het type zender aan die u hoort, bijv. pop, klassiek, nieuwsberichten, enz. |
| c. Radiotekst (RT)              | Geeft mededelingen van de beluisterde zender als doorlopende tekst aan.           |
| d. Datum en tijd                | Geeft de actuele tijd en de datum aan.                                            |
| e. Niveau signaalsterkte (SGLV) | Geeft het ontvangen niveau van de signaalsterkte van de zender aan.               |

### Voorkeuze-zenders instellen

Er zijn 10 voorkeuze-geheugenplaatsen beschikbaar.

- Druk op de **Aan/uit toets** om de radio in te schakelen
- Kies de FM modus door het drukken op de **Audiobron keuzetoets (Source)**.
- Stem af op de gewenste zender als hiervoor beschreven.
- Druk op de **Menu toets** tot "MEM STORE" ("Geheugen Opslaan") wordt getoond in het display.
- Druk op de **Frequentie omhoog-toets of Frequentie omlaag-toets (Tuning Down of Tuning Up)** om de gewenste voorkeuze-geheugenplaats te selecteren (van P1 tot P10).
- Druk op de **Select/Info toets** om deze voorkeuze-geheugenplaats te bevestigen.

- Herhaal deze stappen om andere zenders in het voorkeuze-geheugen vast te leggen.
- Ingestelde voorkeuze-geheugenplaatsen kunnen indien gewenst met de bovenstaande procedure weer worden overschreven.
- De functie "MEM STORE" blijft ongeveer 4 seconden actief. Bij geen gebruik gaat de radio weer terug naar het tonen van de RDS informatie van de gekozen zender.

### Oproepen van voorkeuze-zenders

- Druk op de **Aan/uit toets** om de radio in te schakelen.
- Kies de FM modus door het drukken op de **Audiobron keuzetoets (Source)**.
- Druk op de **Menu toets** tot "MEM BROWSE" ("Geheugen Doorlopen") wordt getoond in het display.
- Druk op de **Frequentie omhoog-toets of Frequentie omlaag-toets (Tuning Down of Tuning Up)** om de gewenste voorkeuze-zender te selecteren (van P1 tot P10).
- De functie "MEM BROWSE" blijft ongeveer 8 seconden actief. Bij geen gebruik gaat de radio weer terug naar het tonen van de RDS informatie van de gekozen zender.

## AUX IN MODUS

Aan de zijkant achter de rubberen afdekking bevindt zich een 3,5 mm stereo Aux In ingang voor het aansluiten van een extern audio-apparaat zoals bijv. een MP3-speler of een CD-speler (niet meegeleverd bij de radio).

- Verbind een audio-apparaat met de **Aux in ingang**.
- Druk op de **Audiobron keuzetoets (Source)** om AUX IN te kiezen. Het display geeft "AUX IN" aan.
- Speel de externe speler af.
- Stel het volume van zowel de radio als de speler in op het gewenste luisterniveau.
- Zorg ervoor dat de rubberen afdekking na het gebruik weer goed wordt gesloten, zodat er geen vocht of vuil in de radio kan binnendringen.

**Opmerking:** Gebruik de AUX-IN ingang nooit in de regen of in een vochtige omgeving om te voorkomen dat er vocht binnendringt in de radio! Hou de rubberen afdekking altijd gesloten in deze omstandigheden.

De automatische stroomcontrole functie wordt geactiveerd in de Aux-in modus. Als er gedurende 15 minuten geen signaal ontvangen wordt door de Aux-in ingang dan schakelt de radio vanzelf naar de Standby-stand (Off). De display gaat ook uit. Het apparaat kan weer aangezet worden door op de Standby/Aan-Uit knop te drukken.

## KLOK EN DATUM INSTELLEN

De klok kan alleen dan worden ingesteld, wanneer de radio is uitgeschakeld. Wanneer er 5 seconden lang geen toetsen worden ingedrukt, verlaat de radio de instellingsmodus van de klok en de instelling wordt gewist.

1. Druk op de **Menu toets** tot de display "CLOCK SET" toont.
2. Druk op de **Select/Info toets** en de cijfers van de uren knipperen.
3. Druk op de **Frequentie omhoog-toets of Frequentie omlaag-toets (Tuning Down of Tuning Up)** om het uur in te stellen.
4. Druk op de **Select/Info toets** om te bevestigen en de cijfers van de minuten knipperen.
5. Druk op de **Frequentie omhoog-toets of Frequentie omlaag-toets (Tuning Down of Tuning Up)** om de minuten in te stellen.
6. Druk op de **Select/Info toets** om te bevestigen en de cijfers van de dag knipperen.
7. Druk op de **Frequentie omhoog-toets of Frequentie omlaag-toets (Tuning Down of Tuning Up)** om de dag in te stellen.
8. Druk op de **Select/Info toets** om te bevestigen en de cijfers van de maand knipperen.
9. Druk op de **Frequentie omhoog-toets of Frequentie omlaag-toets (Tuning Down of Tuning Up)** om de maand in te stellen.
10. Druk op de **Select/Info toets** om te bevestigen en de cijfers van het jaar knipperen.
11. Druk op de **Frequentie omhoog-toets of Frequentie omlaag-toets (Tuning Down of Tuning Up)** om het jaar in te stellen.
12. Druk op de **Select/Info toets** om te bevestigen.
13. Het display toont "SYNLOCK ON". Druk op de **Frequentie omhoog-toets of Frequentie omlaag-toets (Tuning Down of Tuning Up)** om te kiezen tussen "SYNLOCK ON" of "SYNLOCK OFF".
14. Druk op de **Select/Info toets** om te bevestigen.
15. Het display toont dan de taalkeuze. Druk op de **Frequentie omhoog-toets of Frequentie omlaag-toets (Tuning Down of Tuning Up)** om te kiezen tussen "English", "Nederlands", "Deutsch" of "Français".
16. Druk op de **Select/Info toets** om te bevestigen en af te sluiten.

### RDS tijdsynchronisatie

Wanneer "SYNLOCK ON" (SYNLOCK AAN) wordt gekozen. Sommige RDS zenders zenden een tijdsignaal uit. Wanneer de ontvangst hiervan goed is en u bij de instelling van de tijd de optie "SYNLOCK ON" (SYNLOCK AAN) hebt gekozen, wordt de tijd automatisch aangepast. De synchronisatie van de tijd kan enkele minuten duren. De automatische instelling van de klok wordt steeds geactiveerd, wanneer de radio aan is en naar FM modus wordt geschakeld en een RDS zender ontvangt.

## WEKKER INSTELLEN

De wekker kan alleen dan worden ingesteld, wanneer de radio is uitgeschakeld. Wanneer er 5 seconden lang geen toetsen worden ingedrukt, verlaat de radio de instellingsmodus van de wekker en de instelling wordt gewist.

### Wekker instellen

1. Druk ongeveer 3 seconden op de **Menu-toets**, en druk daarna nogmaals op de Menu-toets tot "ALARM SET" wordt getoond in de display.
2. Druk op de **Select/info toets** en de cijfers van de uren knipperen.
3. Druk op de **Frequentie omhoog-toets of Frequentie omlaag-toets (Tuning Down of Tuning Up)** om het uur in te stellen.
4. Druk op de **Select/Info toets** om te bevestigen en de cijfers van de minuten knipperen.
5. Druk op de **Frequentie omhoog-toets of Frequentie omlaag-toets (Tuning Down of Tuning Up)** om de minuten in te stellen.
6. Druk op de **Select/Info toets** om te bevestigen.
7. Het display toont dan "ALARM SOURCE". U kunt kiezen tussen "BUZZER" of "FM RADIO" als wekker geluid. Druk op de Frequentie omhoog-toets of **Frequentie omlaag-toets (Tuning Down of Tuning Up)** om te kiezen. Als "FM RADIO" wordt gekozen dan speelt de laatst geselecteerde zender als wekker geluid.
8. Druk op de **Select/Info toets** om de keuze te bevestigen.
9. Het display toont daarna "VOL XX". Druk op de **Frequentie omhoog-toets of Frequentie omlaag-toets (Tuning Down of Tuning Up)** om het gewenste wekker geluid volume in te stellen.
10. Druk op de **Select/Info toets** om te bevestigen.

### Wekker in- / uitschakelen

1. Om het de wekkerfunctie in te schakelen druk op de Select/Info toets en hou deze ingedrukt gedurende 2 seconden als de radio uitstaat en het wekker icoontje zal dan te zien zijn in de linker bovenhoek van het display. Met ingedrukt houden gedurende 2 seconden van de **Select/Info toets** wordt de wekkerfunctie uitgeschakeld en verdwijnt het wekker icoontje uit het display.
2. Om de wekker uit te schakelen als deze af gaat druk eenvoudigweg op de **Aan/Uit toets**.

## VOLUME & SOUND

Om het gewenste volume in te stellen druk op de toetsen **Volume omlaag** of **Volume omhoog**. Het volumeniveau (van 00 tot 40) wordt dan getoond in het display.

Opmerking: Bij het afspelen op batterijen; als het energieniveau van de batterijen te laag is, kan het geluid op hoger volume niveau vervormen.

### 360 GRADEN GELUID

De unieke Neodymium luidspreker (bovenkant van de radio) levert een 360 graden geluidsbeeld. Suggestie: indien gewenst kunt u de radio in een hoek of dicht bij een muur plaatsen voor extra geluids- en bassreflectie.

## DISPLAY VERLICHTING

### LCD display verlichting instellen

1. Druk op de **Aan/uit toets** om de radio in te schakelen.
2. Druk op de **Menu toets** tot "BACKLIGHT" op de display verschijnt.
3. Druk op de **Select/info toets** om toegang te krijgen tot het LCD display verlichtings menu.
4. Druk op de **Frequentie omlaag-toets (<<)** of **Frequentie omhoog-toets (>>)** om "on" te selecteren, deze instelling laat de LCD display verlichting altijd aan wanneer de radio is aangesloten op het stroomnet;
5. Of druk op de **Frequentie omlaag-toets (<<)** of **Frequentie omhoog-toets (>>)** om "off" te selecteren (standard), met deze instelling blijft de LCD display verlichting 10 seconden aan nada teen knop is ingedrukt wanneer deze is aangesloten op het stroomnet.
6. Druk op de **Select/info toets** om de keuze te bevestigen.

Opmerking: De LCD display verlichting instelling „on" is alleen van toepassing wanneer de radio is aangesloten op het stroomnet. Wanneer de radio speelt op batterijen zal de instelling automatisch naar „off" gaan, waarbij de LCD display verlichting 10 seconden aan gaat nadat een knop is ingedrukt. Wanneer de radio weer wordt aangesloten op het stroomnet zal de laatst ingestelde instelling worden gebruikt.

## TOETSBLOKKERING FUNCTIE

De radio ondersteunt Toetsblokkering functie in Standby, FM en Aux-in modus.

1. Druk op de **Audiobron keuzetoets (Source)** en houdt deze ongeveer 3 seconden ingedrukt. "Locked" wordt getoond in het display. De functie is ingeschakeld.
2. Wanneer de Toetsblokkering functie in gebruik is, wordt de bediening van de radio tijdelijk uitgeschakeld tot de Toetsblokkering functie weer wordt uitgeschakeld. Het indrukken van een toets laat de display tijdelijk oplichten en in het display wordt "Locked" weergegeven.
3. Om uit te schakelen druk op de **Audiobron keuzetoets (Source)** en houdt deze wederom ongeveer 3 seconden ingedrukt, op het display wordt nu "Unlocked" weergegeven, en de Toetsblokkering functie is uitgeschakeld.

Opmerking: Wanneer de radio in standby modus is en speelt op batterijen, zullen sommige knoppen niet oplichten om energie te besparen.

## GARANTIE

Dit product heeft 2 jaar garantie.

**WAARSCHUWING !** De garantie vervalt indien de radio is geopend !.

Batterijen vallen, als zijnde verbruiksgoederen, niet onder de garantiebepalingen zoals deze gelden voor de radio.

## TECHNISCHE GEGEVENS

### Stroombronnen

Netstroom adapter AC/DC	AC 110-240V 50/60Hz~ wisselstroom
Batterijen	6 x type AM3/AA/LR6
Oplaadbare batterijen	6 x 1.2V 2500mAh NiMH maat AA (Het wordt sterk aanbevolen om de passende Perfectpro batterijen te gebruiken)

### Frequentiebereik

FM 87.5 – 108 MHz

### Specificaties

Luidspreker	1 x Ø2 1/4 inch
Uitgangsvermogen	1 x 5W
Aux In ingang	Ø3.5 mm

### Opmerking over milieubescherming:



Dit product werd van kwalitatief hoogwaardige onderdelen en materialen vervaardigd die opnieuw gebruikt en gerecycled kunnen worden. Verwijder dit product daarom aan het eind van zijn leven niet met het normale huisvuil. Breng het naar een verzamelplaats voor het recyclen van elektronische en elektrische apparaten. Hierop wordt door dit symbool op het product, in de gebruikershandleiding en op de verpakking gewezen. Informeer u over verzamelplaatsen bij de gemeentelijke instanties. Help door het recyclen van niet meer te gebruiken producten mee aan de bescherming van het milieu.

## INHALT

WICHTIGE SICHERHEITSHINWEISE .....	2
CONTROLS .....	3-4
SPANNUNGSVERSORGUNG .....	5-6
Netzbetrieb	
Batteriebetrieb	
ERSTBENUTZUNG DES RADIOS .....	7
UKW-MODUS .....	7-8
Sendersuche	
Manuelle Sendersuche	
RDS-Sender	
Sender speichern	
Senderspeicher aufrufen	
AUX-IN-MODUS .....	9
UHRZEIT EINSTELLEN .....	10
ALARM EINSTELLEN .....	11
LAUTSTÄRKE UND KLANG .....	11
TASTENSPERRE .....	12
HINTERGRUNDBELEUCHTUNG .....	12
SPEZIFIKATIONEN .....	13

ATL Modell: DCL 1020  
Eingang: AC 110-240V  
Ausgang: DC 5V

BEWAHREN SIE SICH VOR STROMSCHÜCKEN  
DO NOT OPEN







D

ADMINISTRATIVE

CLING

### Hinweise:

Explosionsgefahr, falls Batterien falsch eingesetzt werden. Tauschen Sie Batterien nur gegen Batterien des gleichen Typs aus. Setzen Sie Batterien nicht übermäßiger Hitze, direkter Sonneneinstrahlung oder Feuer aus. Entsorgen Sie Batterien nicht durch Verbrennen und nicht mit dem Hausmüll. Entsorgen Sie Batterien umweltgerecht.

### WICHTIGE HINWEISE ZU AKKUS

1. Stellen Sie den Batterieumschalter im Batteriefach zum Laden auf „NiMH“.
2. Setzen Sie die Akkus mit korrekter Polarität ein.
3. **Erstgebrauch:** Laden Sie neue Akkus ununterbrochen, bis sie voll sind. Der erste Ladezyklus dauert länger als normal. Für eine längere Lebensdauer der Akkus empfehlen wir, sie stets ununterbrochen zu laden, bis sie voll sind und nicht, wenn sie noch die Hälfte der Kapazität haben.
4. Neue Akkus erreichen ihre volle Kapazität erst nach mehreren Ladezyklen.
5. Lassen Sie stets alle Akkus im Radio und benutzen Sie nicht einige davon für andere Zwecke. Das führt zu einer Mischung aus voll geladenen und teilweise geladenen Akkus. Hierdurch können die Akkus und das Radio beim nächsten Laden beschädigt werden.
6. Laden Sie Akkus nur bei Zimmertemperatur zwischen 5 und 35 °C. Bei niedrigeren Temperaturen kann die volle Kapazität nicht erreicht werden.
7. Abhängig von der Kapazität der Akkus kann ein Ladezyklus mehrere Stunden dauern.
8. Laden Sie Akkus nicht, wenn das Radio heiß oder Wärmequellen ausgesetzt ist.
9. Reinigen Sie die Kontakte der Akkus und des Ladegeräts im Radio gelegentlich mit einem Kontaktspray.
10. Mischen Sie nicht verbrauchte und frische Akkus.
11. Mischen Sie nicht Akkus und Batterien.
12. Mischen Sie nicht halb und voll geladene Akkus.
13. Benutzen Sie keine Akkus mit unterschiedlicher mAh Kapazität.
14. Benutzen Sie keine beschädigten, verformten oder ausgelaufenen Akkus.
15. Die Batterieanzeige gibt nur Näherungswerte, die sich je nach Batterietyp ändern können.
16. Bei kaltem Wetter ist die Kapazität von Akkus geringer als bei Zimmertemperatur.
17. Batterien sind Verbrauchsmaterialien und sind nicht von der Garantie des Radios gedeckt.

## ERSTBENUTZUNG DES RADIOS

1. Setzen Sie Batterien ein und stellen Sie das Radio eben auf.
2. Stecken Sie das Netzteil in die Steckdose.
3. Ziehen Sie die Antenne auf der Rückseite des Radios vorsichtig aus. Richten Sie sie senkrecht aus.
4. Das Radio geht in Betrieb und zeigt für einige Sekunden „FM RADIO“ an. Danach wird automatisch eine Sendersuche des UKW-Bandes durchgeführt.
5. Nach der Sendersuche werden die 10 stärksten UKW-Sender gespeichert. Das Radio schaltet sich in den Stand-by-Modus und im Display wird für einige Sekunden „Goodbye“ angezeigt.

## UKW-MODUS

### Sendersuche

1. Drücken Sie zum Einschalten des Radios **Ein/Aus**.
2. Bei Erstgebrauch ist das Radio im UKW-MODUS und Senderspeicher 1 wird gespielt. Später schaltet sich das Radio mit dem zuletzt gehörten Sender ein.
3. Zur Sendersuche drücken Sie **Tuning abwärts** oder **Tuning aufwärts**. Die Sendersuche wird automatisch beim Auffinden eines Senders mit ausreichender Signalstärke unterbrochen.
4. Nach einigen Sekunden wird das Display aktualisiert und zeigt den Sendernamen an, falls RDS-Informationen empfangen werden.
5. Zum Auffinden anderer Sender drücken Sie erneut **Tuning abwärts** oder **Tuning aufwärts**.
6. Zur Suche nach Sendern in entgegengesetzter Richtung drücken Sie **Tuning aufwärts** (Sendersuche von niedrigen zu hohen Frequenzen) oder drücken Sie **Tuning abwärts** (Sendersuche von hohen zu niedrigen Frequenzen).
7. Am Ende des Wellenbandes springt das Radio zum gegenüberliegenden Ende des Wellenbandes.

### Manuelle Sendersuche

1. Drücken Sie zum Einschalten des Radios **Ein/Aus**.
2. Drücken Sie **SOURCE**, um in den UKW-MODUS umzuschalten.
3. Drücken Sie **Tuning abwärts** oder **Tuning aufwärts** zum Einstellen der gewünschten UKW-Frequenz. Die Frequenzschritte betragen 50 kHz.
4. Richten Sie die Antenne für besten Empfang aus. Ist das Radio auf einen ausreichend starken Sender mit RDS-Informationen eingestellt, so wird der Sendername im Display angezeigt.
5. Am Ende des Wellenbandes springt das Radio zum gegenüberliegenden Ende des Wellenbandes.

### RDS-Sender

RDS (Radio Data System) ist ein Informationssystem zur Übertragung von digitalen Informationen zusätzlich zum normalen UKW-Programm. Empfängt das Radio einen RDS-Sender und die Signalstärke ist ausreichend, so wird der Sendername angezeigt. Es kann einen Moment dauern, bevor die RDS-Informationen zur Verfügung stehen.

#### **RDS-Informationen aufrufen**

Empfängt das Radio einen RDS-Sender, so drücken Sie wiederholt SELECT/INFO, um die Informationen zu durchlaufen. Diese Funktion haben Sie nur bei ausreichender Signalstärke.

- |                        |                                                      |
|------------------------|------------------------------------------------------|
| a. Sendername (PS)     | Anzeige des Sendernamens.                            |
| b. Programmtyp (PTY)   | Anzeige des Sendertyps, z.B. Pop, Klassik, News usw. |
| c. Radiotext (RT)      | Anzeige von Mitteilungen des Senders in Laufschrift. |
| d. Uhrzeit/Datum       | Anzeige von Uhrzeit (24-Stundenformat) und Datum.    |
| e. Signalstärke (SGLV) | Anzeige der Signalstärke des Senders.                |

### Sender speichern

Ihnen stehen 10 Senderspeicher für das Radio zur Verfügung.

1. Drücken Sie zum Einschalten des Radios **Ein/Aus**.
2. Drücken Sie **SOURCE**, um in den UKW-MODUS umzuschalten.
3. Stellen Sie den gewünschten Sender ein.

4. Drücken Sie **MENU**, bis „MEM STORE“ angezeigt wird.
5. Drücken Sie **Tuning abwärts** oder **Tuning aufwärts** zur Auswahl des gewünschten Senderspeichers (P1 bis P10).
6. Drücken Sie **SELECT/INFO** zur Bestätigung.
7. Wiederholen Sie die Schritte 3 und 4 für weitere Senderspeicher.
8. Die Senderspeicher können auf gleiche Weise wieder mit einem neuen Sender überschrieben werden.
9. Die Funktion „MEM STORE“ bleibt ca. 4 Sekunden aktiv. Wird nichts weiter unternommen, kehrt das Radio zur Anzeige der RDS-Informationen des eingestellten Senders zurück.

### Senderspeicher aufrufen

1. Drücken Sie zum Einschalten des Radios **Ein/Aus**.
2. Drücken Sie **SOURCE**, um in den UKW-MODUS umzuschalten.
3. Drücken Sie **MENU**, bis „MEM BROWSE“ angezeigt wird.
4. Drücken Sie **Tuning abwärts** oder **Tuning aufwärts**. Im Display werden die Frequenz des Senders und der Senderspeicher angezeigt.
5. Die Funktion „MEM BROWSE“ bleibt ca. 8 Sekunden aktiv. Wird nichts weiter unternommen, kehrt das Radio zur Anzeige der RDS-Informationen des eingestellten Senders zurück.

## AUX-IN-MODUS

Auf der Seite des Geräts finden Sie unter der Gummikappe einen 3,5 mm Stereo **AUX-EINGANG** zum Anschluss eines externen Audiogeräts wie MP3-Player oder CD-Player (nicht mitgeliefert).

1. Schließen Sie ein Audiogerät am **AUX-EINGANG** an.
2. Drücken Sie **SOURCE** zur Auswahl des AUX-Eingangs. Im Display wird „AUX IN“ angezeigt.
3. Starten Sie die Wiedergabe des externen Geräts.
4. Stellen Sie die Lautstärke von Radio und Wiedergabegerät ein.
5. Nach Gebrauch schließen Sie bitte wieder die Gummikappe, um ein Eindringen von Staub und Feuchtigkeit zu vermeiden.

**Hinweis:** Benutzen Sie den AUX-Eingang nicht in regnerischem oder feuchtem Wetter im Freien, um ein Eindringen von Feuchtigkeit zu vermeiden. Halten Sie die Gummikappe geschlossen.

Die automatische Stromverwaltung wird im AUX-Modus aktiviert. Liegt am AUX-Eingang länger als 15 Minuten kein Eingangssignal an, so schaltet sich das Gerät automatisch in den Stand-by-Modus. Statusanzeige und LCD-Display erlöschen. Mit Tastendruck auf On/Standby schalten Sie das Gerät wieder ein.

## UHRZEIT EINSTELLEN

Die Uhrzeit kann nur im Stand-by-Modus eingestellt werden. Werden für 5 Sekunden keine Tasten gedrückt, so verlässt das Radio den Einstellmodus und bricht die Einstellung ab.

1. Drücken Sie **MENU**, im Display wird „CLOCK SET“ angezeigt.
2. Drücken Sie **SELECT/INFO** zur Eingabe, die Stunden blinken.
3. Drücken Sie **Tuning abwärts** oder **Tuning aufwärts**, um die Stunden einzustellen.
4. Drücken Sie **SELECT/INFO** zur Bestätigung. Die Minuten blinken.
5. Drücken Sie **Tuning abwärts** oder **Tuning aufwärts**, um die Minuten einzustellen.
6. Drücken Sie **SELECT/INFO** zur Bestätigung. Die Tage blinken.
7. Drücken Sie **Tuning abwärts** oder **Tuning aufwärts**, um den Tag einzustellen.
8. Drücken Sie **SELECT/INFO** zur Bestätigung. Die Monate blinken.
9. Drücken Sie **Tuning abwärts** oder **Tuning aufwärts**, um den Monat einzustellen.
10. Drücken Sie **SELECT/INFO** zur Bestätigung. Die Jahre blinken.
11. Drücken Sie **Tuning abwärts** oder **Tuning aufwärts**, um das Jahr einzustellen.
12. Drücken Sie **SELECT/INFO** zur Bestätigung.
13. Im Display wird nun „synclock on“ angezeigt. Drücken Sie **Tuning abwärts** oder **Tuning aufwärts** zur Auswahl von „synclock on“ oder „synclock off“.
14. Drücken Sie **SELECT/INFO** zur Bestätigung.
15. Im Display wird nun „English“ angezeigt. Drücken Sie **Tuning abwärts** oder **Tuning aufwärts** zur Auswahl von „English“, „Nederlands“, „Deutsch“ oder „Français“.
16. Drücken Sie **SELECT/INFO** zur Bestätigung und zur Beendigung der Einstellung.  
Bei Auswahl von „SYNCLOCK ON“:  
Einige RDS-Sender übertragen ein Zeitsignal. Bei gutem Empfang und Auswahl der Option „SYNCLOCK ON“ während der Zeiteinstellung wird die Uhrzeit automatisch aktualisiert. Die Zeitsynchronisation kann einige Minuten dauern. Die automatische Zeiteinstellung ist stets aktiviert, wenn das Radio aus dem Stand-by-Modus auf UKW-Empfang eingeschaltet wird und einen RDS-Sender empfängt.

## ALARM EINSTELLEN

Der Alarm kann nur im Stand-by-Modus eingestellt werden. Werden für 5 Sekunden keine Tasten gedrückt, so verlässt das Radio den Einstellmodus und bricht die Einstellung ab.

### Weckalarm einstellen

1. Drücken Sie ca. 3 Sekunden **MENU** und anschliessend **MENU** bis im Display die anzeige „ALARM SET“ erscheint.
2. Drücken Sie **SELECT/INFO** zur Eingabe, die Stunden blinken.
3. Drücken Sie **Tuning abwärts** oder **Tuning aufwärts**, um die Stunden einzustellen.
4. Drücken Sie **SELECT/INFO** zur Bestätigung. Die Minuten blinken.
5. Drücken Sie **Tuning abwärts** oder **Tuning aufwärts**, um die Minuten einzustellen.
6. Drücken Sie **SELECT/INFO** zur Bestätigung.
7. Im Display wird nun „ALARM SOURCE“ angezeigt. Wählen Sie zwischen „SUMMER“ und „UKW RADIO“. Drücken Sie **Tuning abwärts** oder **Tuning aufwärts** zur Auswahl. Bei Auswahl von „UKW RADIO“ erfolgt der Weckalarm mit dem zuletzt eingestellten Sender.
8. Drücken Sie **SELECT/INFO** zur Bestätigung.
9. Im Display wird nun „VOL XX“ angezeigt. Drücken Sie **Tuning abwärts** oder **Tuning aufwärts** zur Änderung der Alarmlautstärke.
10. Drücken Sie **SELECT/INFO** zur Bestätigung.

### Alarm ein- und ausschalten

1. Zum Einschalten des Alarms halten Sie **SELECT/INFO** für 2 Sekunden gedrückt. Das Alarmsymbol wird oben links angezeigt. Zum Ausschalten des Alarms halten Sie **SELECT/INFO** wieder für 2 Sekunden gedrückt. Das Alarmsymbol wird ausgeblendet.
2. Zum Ausschalten des Summeralarms drücken Sie **Ein/Aus**.

## LAUTSTÄRKE UND KLANG

Zum Einstellen der Lautstärke drücken Sie während der UKW- oder AUX-IN-Wiedergabe **Volume abwärts** oder **Volume aufwärts**. Der Lautstärkepegel wird im Display angezeigt (00 bis 40 - laut).

Hinweis: Bei Batteriebetrieb ist der Klang verzerrt, wenn die Batteriekapazität gering ist.

### 360° SOUND

Der einzigartige Neodym-Lautsprecher oben im Gerät bietet ein 360° Klangbild. Stellen Sie das Radio in einer Zimmerecke oder dicht an der Wand für zusätzliche Bässe auf.

## TASTENSPERRE

Sie können für das Radio jederzeit die Tastensperre verwenden, unabhängig davon ob Sie sich im Stand-by-, FM- oder Aux-in-Modus befinden.

1. Halten Sie die **SOURCE**-Taste für ungefähr drei Sekunden gedrückt, bis „Locked“ in der LCD-Anzeige erscheint.
2. Bei eingeschalteter Tastensperre sind alle Funktionen des Radios solange deaktiviert, bis die Sperrung wieder aufgehoben wird. Während der Sperrung ist nur die Hintergrundbeleuchtung des Radios für einige Sekunden aktiv und es erscheint „Locked“ in der Anzeige.
3. Halten Sie die **SOURCE**-Taste erneut für ungefähr drei Sekunden gedrückt, bis „Unlocked“ in der LCD-Anzeige erscheint, um die Tastensperre aufzuheben.

Hinweis: Wenn Sie das Radio im Batteriebetrieb benutzen und es sich im Stand-by-Modus befindet, werden aus Energiespargründen nicht alle Tasten von der Hintergrundbeleuchtung des Radios erhellt sein.

## HINTERGRUNDBELEUCHTUNG

### Konfiguration der LCD-Hintergrundbeleuchtung

1. Drücken Sie zum Einschalten des Radios **Ein/Aus**.
2. Drücken Sie **MENU** bis im Display die Anzeige „BACKLIGHT“ erscheint.
3. Drücken Sie **SELECT/INFO** um das Menü für die Anpassung der LCD-Hintergrundbeleuchtung aufzurufen.
4. Drücken Sie **Tuning abwärts (<<)** oder **Tuning aufwärts (>>)** um „on“ auszuwählen, damit die Hintergrundbeleuchtung immer aktiv ist, wenn das Radio per Netzbetrieb läuft.
5. Oder wählen Sie mit dem **Tuning abwärts (<<)** oder **Tuning aufwärts (>>)** „off“ (Standard), so dass die Hintergrundbeleuchtung 10 Sekunden lang aktiv ist, wenn bei Netzbetrieb eine Taste betätigt wird.
6. Drücken Sie **SELECT/INFO**, um Ihre Auswahl zu bestätigen.

Hinweis: Die LCD-Hintergrundbeleuchtungsoption „on“ ist nur verfügbar, wenn das Radio im Netzbetrieb läuft. Wenn das Radio per Akku betrieben wird, ist diese Option auf „off“ gesetzt – 10 Sekunden Beleuchtung, wenn eine Taste betätigt wird. Wenn das Radio wieder mit dem Stromnetz verbunden wird, wird die letzte Benutzereinstellung wieder aktiviert.

## GARANTIE

Während Dieses Gerät kommt mit einer 2-jährigen eingeschränkten Garantie.

**WARNUNG !** Die Garantie verfällt, wenn das Gehäuse des Radios geöffnet wird!

Batterien sind als Verbrauchsmaterialien von der Garantie ausgeschlossen.

## SPEZIFIKATIONEN

### Spannungsversorgung

Netzteil	AC 110-240 V~, 50/60 Hz
Batterien	6 x AM3/AA/LR6
Akkus	6 x 1,2 V 2500m Ah NiMH Größe AA (Perfectpro-Akkus empfohlen)

### Frequenzbereich

UKW 87,5 – 108 MHz

### Leistung

Lautsprecher	1 x Ø 2-1/4 Zoll
Ausgangsleistung	1 x 5 W AUX-Eingang Ø 3,5 mm

### Umwelthinweise:



Dieses Produkt wurde aus hochwertigen Rohstoffen gefertigt, die wiederverwendet oder recycelt werden können. Entsorgen Sie das Gerät nicht mit dem Hausmüll. Geben Sie es an einer Sammelstelle für Elektroschrott ab. Dies wird durch das Symbol der durchkreuzten Mülltonne auf dem Gerät, in der Bedienungsanleitung und auf der Verpackung ausgedrückt.

Fragen Sie Ihre örtliche Behörde nach einer Sammelstelle für Elektroschrott. Helfen Sie mit beim Umweltschutz, recyceln Sie gebrauchte Geräte.

